



Questo manuale d'istruzione è fornito da trovaprezzi.it. Scopri tutte le offerte per [AOC Q27B35S3](#) o cerca il tuo prodotto tra le [migliori offerte di Monitor](#)

AOC



Monitor LCD
Manual do Utilizador

Q27B35S3

www.aoc.com

©2025 AOC. All Rights Reserved.

HDMI[®]
HIGH-DEFINITION MULTIMEDIA INTERFACE

Segurança	1
Convenções Nacionais	1
Alimentação	2
Instalação	3
Limpeza	4
Outro	5
Configuração	6
Conteúdo da Caixa.....	6
Montagem do Suporte e da Base	7
Ajuste do Ângulo de Visualização	8
Ligação do Monitor	9
Montagem na Parede.....	10
função Adaptive-Sync	11
HDR.....	12
Ajustar	13
Teclas de atalho.....	13
Configuração OSD.....	15
luminância.....	16
Configuração de Cor	17
Realce da Imagem.....	18
Configuração do OSD	19
Configuração de Jogo.....	20
Extra.....	22
Sair	23
Indicador LED	24
Resolução de problemas	25
Especificação	26
Especificação Geral	26
Política da AOC para Defeitos de Píxeis nos Painéis	27
Modos de Visualização Predefinidos.....	30
Atribuições dos Pinos	31
Plug and Play	32

Segurança

Convenções Nacionais

As subseções seguintes descrevem as convenções notacionais utilizadas neste documento.

Notas, Precauções e Avisos

Ao longo deste guia, blocos de texto podem ser acompanhados por um ícone e impressos em negrito ou itálico. Estes blocos correspondem a notas, precauções e avisos, e são utilizados da seguinte forma:



NOTA: Uma **NOTA** indica informação importante que o ajuda a utilizar melhor o seu sistema informático.





PRECAUÇÃO: Uma **PRECAUÇÃO** indica potencial dano ao hardware ou perda de dados e explica como evitar o problema.





AVISO: Um **AVISO** indica potencial risco de danos corporais e explica como evitar o problema. Alguns avisos podem surgir em formatos alternativos e podem não estar acompanhados por um ícone. Nesses casos, a apresentação específica do aviso é determinada pela autoridade reguladora.

Alimentação

 O monitor deve ser operado apenas com o tipo de fonte de alimentação indicado na etiqueta. Se não tiver certeza do tipo de alimentação fornecida na sua residência, consulte o seu revendedor ou a companhia elétrica local.

 Desligue a unidade durante tempestades elétricas ou quando não for utilizada por longos períodos. Isto protegerá o monitor contra danos causados por picos de tensão.

 Não sobrecarregue as réguas de energia nem os cabos de extensão. A sobrecarga pode resultar em incêndio ou choque elétrico.

 Para garantir um funcionamento satisfatório, utilize o monitor apenas com computadores certificados pela UL que possuam tomadas configuradas adequadamente, marcadas entre 100-240V AC, mínimo 5A.

 A tomada de parede deve ser instalada próxima ao equipamento e deve ser facilmente acessível.

 Para utilização exclusiva com o adaptador de energia fornecido.

Fabricantes: TPV ELECTRONICS (FUJIAN) CO., LTD

Modelo: ADPC1938EX

Instalação

! Não coloque o monitor sobre um carrinho, suporte, tripé, suporte de parede ou mesa instáveis. Se o monitor cair, pode ferir uma pessoa e causar danos graves a este produto. Utilize apenas um carrinho, suporte, tripé, suporte de parede ou mesa recomendados pelo fabricante ou vendidos com este produto. Siga as instruções do fabricante. Siga as instruções ao instalar o produto e utilize os acessórios de montagem recomendados pelo fabricante. A combinação do produto com o carrinho deve ser movimentada com cuidado.

! Nunca introduza qualquer objeto na ranhura do gabinete do monitor. Isso pode danificar componentes do circuito, causando incêndio ou choque elétrico. Nunca derrame líquidos sobre o monitor.

! Não coloque a parte frontal do produto no chão.

! Se montar o monitor numa parede ou prateleira, utilize um kit de montagem aprovado pelo fabricante e siga as instruções do kit.

! Deixe algum espaço ao redor do monitor conforme indicado abaixo. Caso contrário, a circulação de ar pode ser inadequada, podendo o sobreaquecimento causar incêndio ou danos ao monitor.

! Para evitar danos potenciais, como o descolamento do painel da moldura, assegure que o monitor não incline para baixo mais do que -5 graus. Se o ângulo máximo de inclinação para baixo de -5 graus for ultrapassado, os danos ao monitor não serão cobertos pela garantia.

Veja abaixo as áreas recomendadas para ventilação ao redor do monitor quando este estiver instalado na parede ou no suporte:

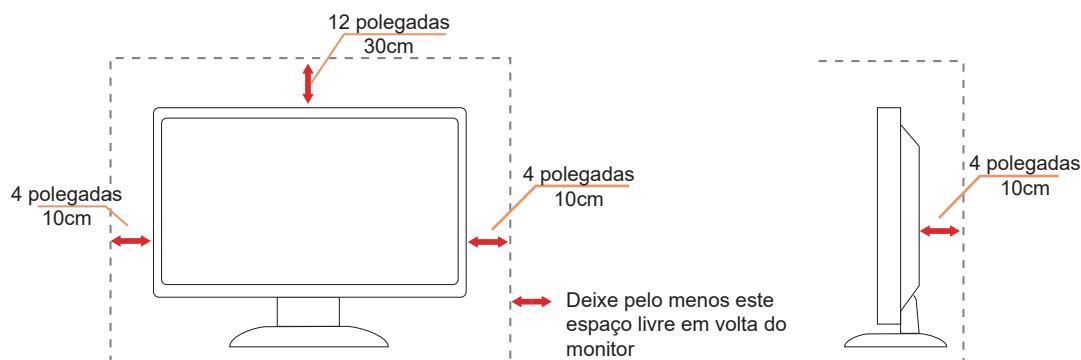

Limpeza

⚠ Limpe o gabinete regularmente com um pano macio humedecido em água.

⚠ Ao limpar, utilize um pano de algodão macio ou de microfibra. O pano deve estar húmido e quase seco; não permita que líquido entre no interior do equipamento.



⚠ Por favor, desligue o cabo de alimentação antes de limpar o produto.

Outro

 Se o produto emitir cheiro, som ou fumo estranho, desligue **IMEDIATAMENTE** a ficha de alimentação e contacte um Centro de Assistência Técnica.

 Certifique-se de que as aberturas de ventilação não estão bloqueadas por uma mesa ou cortina.

 Não submeta o monitor LCD a vibrações intensas ou impactos elevados durante a operação.

 Não bata nem deixe cair o monitor durante a operação ou transporte.

 Os cabos de alimentação devem possuir aprovação de segurança. Para a Alemanha, deve ser H03VV-F, 3G, 0,75 mm², ou superior. Para outros países, devem ser utilizados os tipos adequados conforme aplicável.

 Pressão sonora excessiva proveniente de auscultadores e headphones pode causar perda auditiva. Ajustar o equalizador ao máximo aumenta a tensão de saída dos auscultadores e headphones, e conseqüentemente o nível de pressão sonora.

Configuração

Conteúdo da Caixa

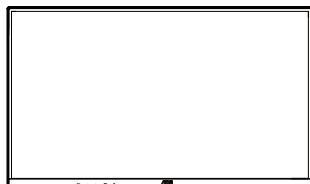

Monitor



Quick Start Guide



Warranty Card

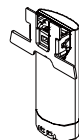

Stand



Base



Adapter



HDMI Cable



DisplayPort Cable

* Nem todos os cabos de sinal serão fornecidos para todos os países e regiões. Por favor, consulte o revendedor local ou o escritório da AOC para confirmação.

Montagem do Suporte e da Base

Por favor, monte ou remova a base seguindo os passos abaixo.

Montagem:

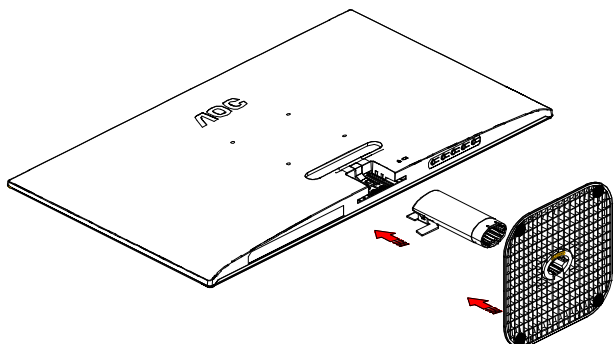

Remoção:

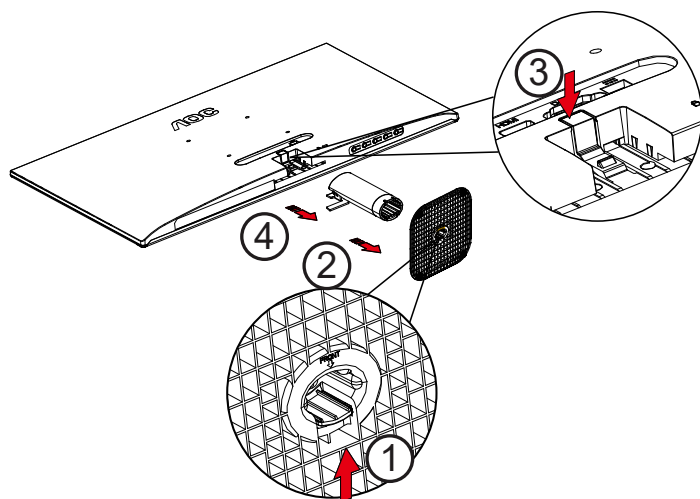

Ajuste do Ângulo de Visualização

Para uma visualização ideal, recomenda-se olhar diretamente para o ecrã do monitor e, em seguida, ajustar o ângulo do monitor conforme a sua preferência.

Segure o suporte para evitar que o monitor tombe ao alterar o ângulo.

Pode ajustar o monitor conforme indicado abaixo:

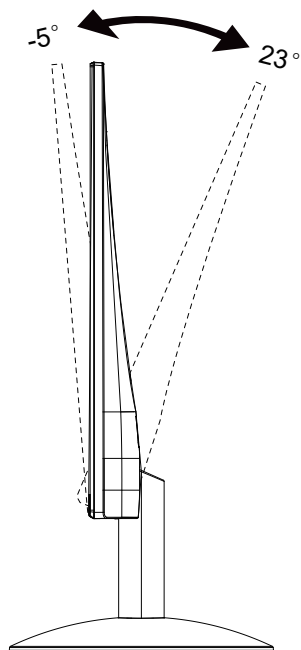

NOTA:

Não toque no ecrã LCD ao alterar o ângulo. Tocar no ecrã LCD pode causar danos.

AVISO:

1. Para evitar danos potenciais no ecrã, como descolamento do painel, assegure-se de que o monitor não incline para baixo mais do que -5 graus.
2. Não pressione o ecrã ao ajustar o ângulo do monitor. Segure apenas pela moldura.

Ligação do Monitor

Conexões de Cabos na Parte Traseira do Monitor:

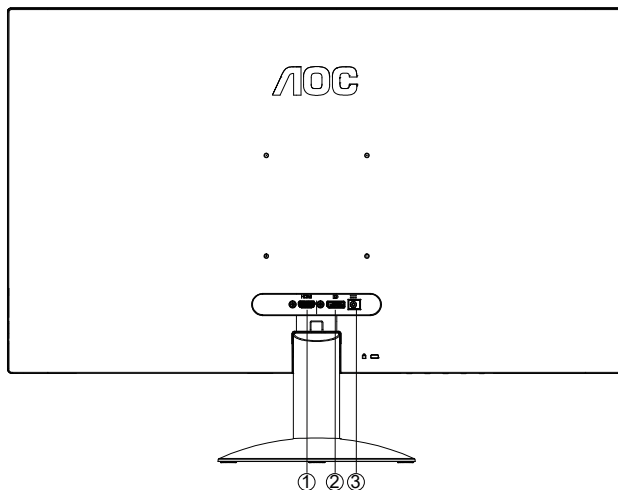

1. HDMI
2. DisplayPort
3. Alimentação

Ligar ao PC

1. Ligue firmemente o cabo de alimentação na parte traseira do monitor.
2. Desligue o computador e retire o cabo de alimentação.
3. Ligue o cabo de sinal do monitor ao conector de vídeo do seu computador.
4. Ligue o cabo de alimentação do computador e do monitor a uma tomada próxima.
5. Ligue o computador e o monitor.

Se o monitor exibir uma imagem, a instalação está concluída. Se não exibir imagem, consulte a secção de Resolução de Problemas.

Para proteger o equipamento, desligue sempre o PC e o monitor LCD antes de efetuar ligações.

Montagem na Parede

Preparação para Instalar um Braço de Montagem Opcional na Parede.

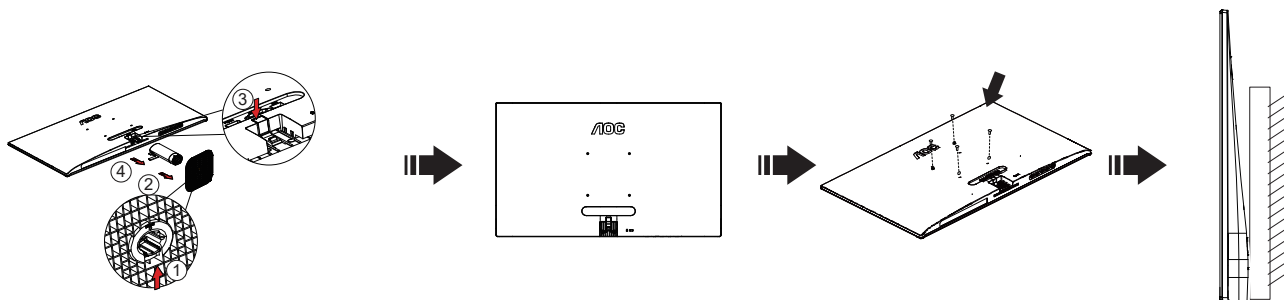

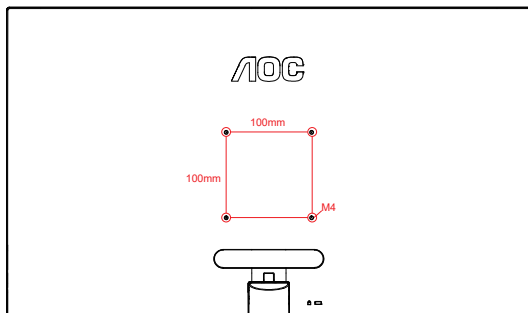

Este monitor pode ser fixado a um braço de montagem na parede adquirido separadamente. Desligue a alimentação antes deste procedimento. Siga estes passos:

1. Remova a base.
2. Siga as instruções do fabricante para montar o braço de fixação na parede.
3. Coloque o braço de fixação na parte traseira do monitor. Alinhe os orifícios do braço com os orifícios na parte traseira do monitor.
4. Reconecte os cabos. Consulte o manual do utilizador que acompanha o braço de fixação opcional para obter instruções sobre como fixá-lo à parede.

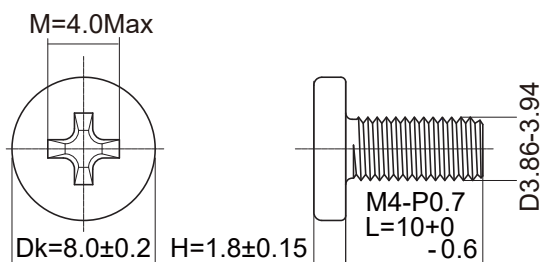

Especificação dos parafusos para suporte de parede: M4*(10+X) mm, (X = espessura do suporte de fixação na parede)



 **Nota: Os orifícios para parafusos de montagem VESA não estão disponíveis em todos os modelos. Por favor, verifique com o revendedor ou departamento oficial da AOC. Contacte sempre o fabricante para a instalação em parede.**

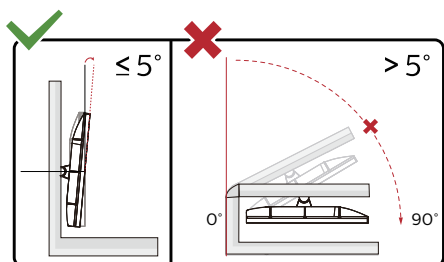

* O design do ecrã pode diferir dos ilustrados.

AVISO:

1. Para evitar danos potenciais no ecrã, como descolamento do painel, assegure-se de que o monitor não incline para baixo mais do que -5 graus.
2. Não pressione o ecrã ao ajustar o ângulo do monitor. Segure apenas pela moldura.

função Adaptive-Sync

1. A função Adaptive-Sync funciona com DP/HDMI.
2. Placa gráfica compatível: a lista recomendada é a seguinte, podendo também ser consultada em www.AMD.com.

Placas gráficas

- Série Radeon™ RX Vega
- Série Radeon™ RX 500
- Radeon™ série RX 400
- Radeon™ série R9/R7 300 (exceto R9 370/X, R7 370/X, R7 265)
- Radeon™ Pro Duo (2016)
- Radeon™ série R9 Nano
- Radeon™ série R9 Fury
- Radeon™ série R9/R7 200 (exceto R9 270/X, R9 280/X)

Processadores

- AMD Ryzen™ 7 2700U
- AMD Ryzen™ 5 2500U
- AMD Ryzen™ 5 2400G
- AMD Ryzen™ 3 2300U
- AMD Ryzen™ 3 2200G
- AMD PRO A12-9800
- AMD PRO A12-9800E
- AMD PRO A10-9700
- AMD PRO A10-9700E
- AMD PRO A8-9600
- AMD PRO A6-9500
- AMD PRO A6-9500E
- AMD PRO A12-8870
- AMD PRO A12-8870E
- AMD PRO A10-8770
- AMD PRO A10-8770E
- AMD PRO A10-8750B
- AMD PRO A8-8650B
- AMD PRO A6-8570
- AMD PRO A6-8570E
- AMD PRO A4-8350B
- AMD A10-7890K
- AMD A10-7870K
- AMD A10-7850K
- AMD A10-7800
- AMD A10-7700K
- AMD A8-7670K
- AMD A8-7650K
- AMD A8-7600
- AMD A6-7400K

HDR

Este monitor é compatível com sinais de entrada formatados em HDR10.

O ecrã pode ativar automaticamente a função HDR se o leitor e o conteúdo forem compatíveis. Por favor, contacte o fabricante do dispositivo e o fornecedor do conteúdo para obter informações sobre a compatibilidade do seu dispositivo e conteúdo. Se não necessitar das funções HDR ativadas automaticamente, selecione "OFF" no menu de definições do ecrã.

Nota:

1. 3840x2160@50Hz/60Hz está disponível apenas em dispositivos como leitores UHD ou Xbox/PS.
2. Definições do ecrã:
 - a. A resolução do ecrã está definida para 2560x1440, e o HDR está pré-definido como ON. Nestes termos, o ecrã pode escurecer ligeiramente, indicando que o HDR foi ativado.
 - b. Após entrar numa aplicação, o melhor efeito HDR pode ser alcançado quando a resolução é alterada para 2560x1440 (se disponível).

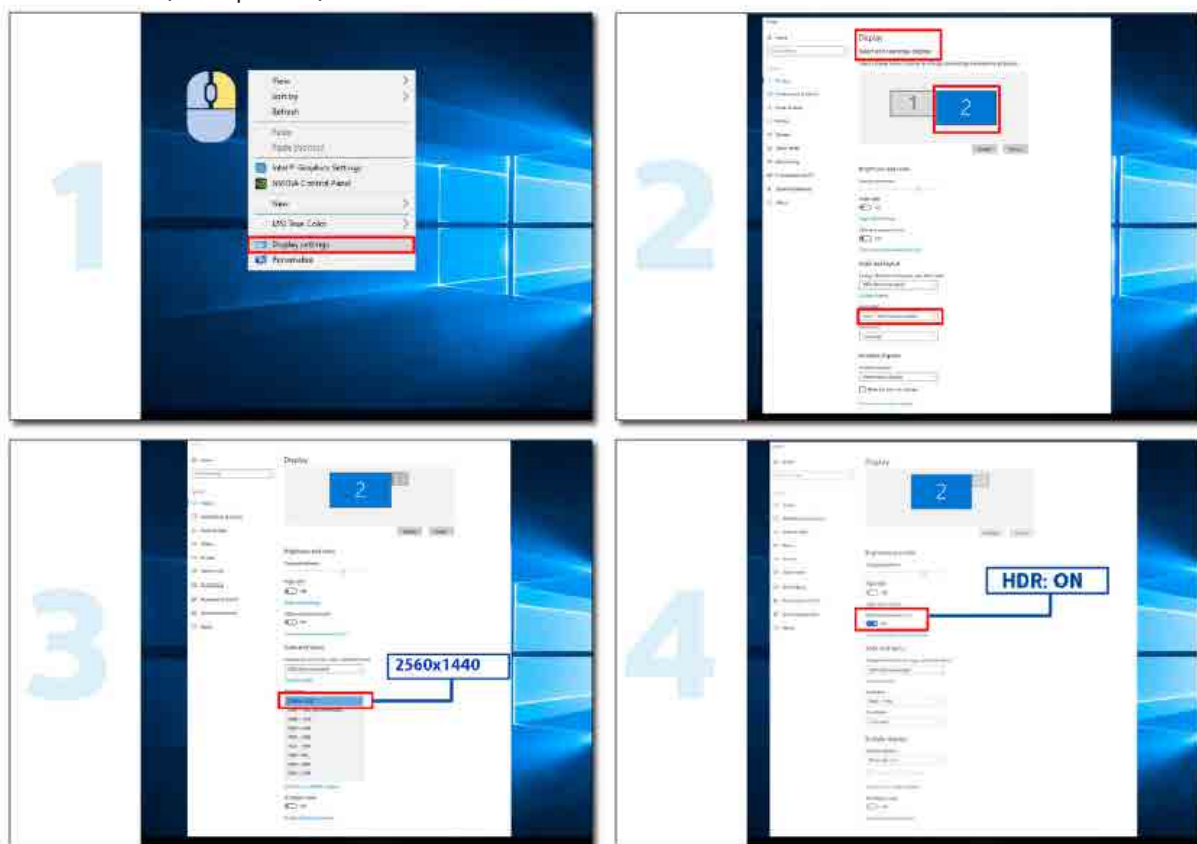

Ajustar

Teclas de atalho

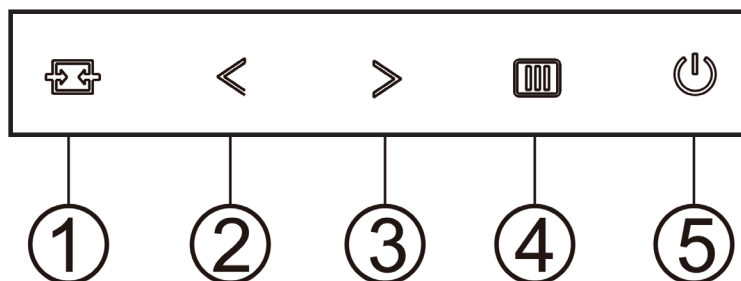

1	Fonte/Sair
2	Visão Clara/<
3	Proporção da imagem/>
4	Menu/Enter
5	Alimentação

Menu/Enter

Quando não houver OSD, pressione para exibir o OSD ou confirmar a seleção.

Alimentação

Pressione o botão de Energia para ligar o monitor.

Proporção da imagem

Quando não houver OSD, pressione a tecla de atalho > para ativar a proporção da imagem; pressione < ou > para ajustar entre 4:3 ou formato amplo. (Se o tamanho do ecrã do produto for 4:3 ou a resolução do sinal de entrada for formato amplo, a tecla de atalho estará desativada para ajuste).

Fonte/Sair

Quando o OSD estiver fechado, pressione o botão Fonte/Sair para ativar a função de tecla de atalho Fonte.

Quando o OSD estiver fechado, pressione continuamente o botão Fonte/Sair durante cerca de 2 segundos para realizar a configuração automática (apenas para modelos com D-Sub).

Clear Vision

1. Quando não houver OSD, pressione o botão "<" para ativar o Clear Vision.
2. Use os botões "<" ou ">" para selecionar entre as definições fraco, médio, forte ou desligado. A configuração predefinida é sempre "desligado".

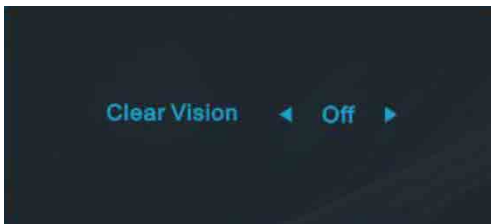

3. Pressione e mantenha pressionado o botão "<" durante 5 segundos para ativar a demonstração do Clear Vision, e uma mensagem "Demonstração Clear Vision: ativada" será exibida no ecrã durante 5 segundos. Prima o botão Menu ou Sair; a mensagem desaparecerá. Prima e mantenha premido o botão "<" durante 5 segundos novamente; a Demonstração Clear Vision será desativada.









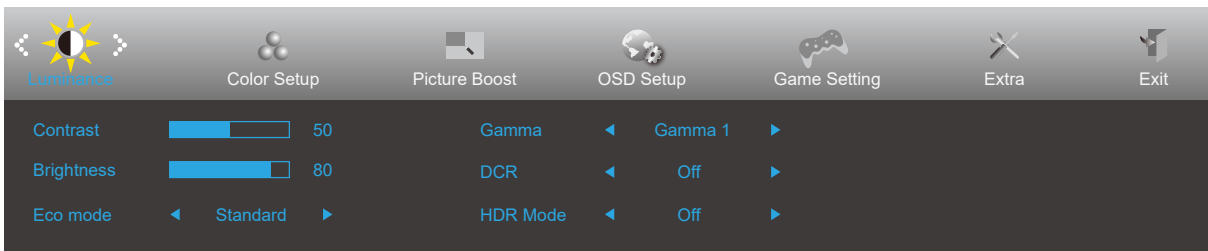

A função Clear Vision proporciona a melhor experiência de visualização de imagem, convertendo imagens de baixa resolução e desfocadas em imagens nítidas e vívidas.

Configuração OSD

Instruções básicas e simples sobre as teclas de controlo.









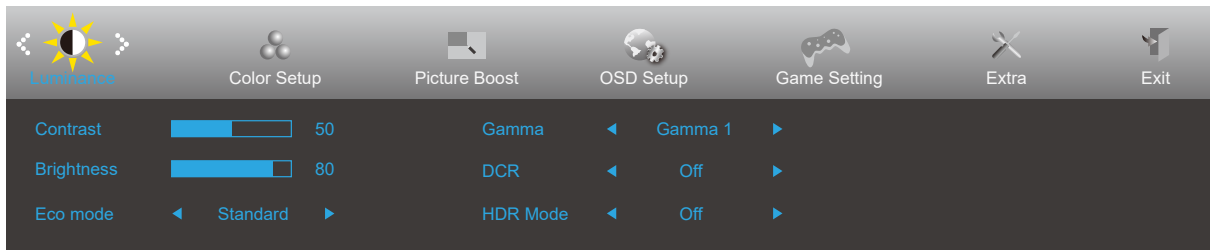

- 1). Prima o  botão MENU para ativar a janela OSD.
- 2). Prima < Esquerda ou > Direita para navegar pelas funções. Quando a função desejada estiver realçada, prima o  botão MENU para a ativar; prima < Esquerda ou > Direita para navegar pelas funções do sub-menu. Quando a função desejada estiver realçada, prima  o botão MENU para a ativar.
- 3). Prima < Esquerda ou > para alterar as definições da função seleccionada. Prima  para sair. Se desejar ajustar outra função, repita os passos 2 e 3.
- 4). Função de Bloqueio do OSD: Para bloquear o OSD, pressione e mantenha pressionado o  botão MENU enquanto o monitor está desligado e, em seguida, pressione  o botão de energia para ligar o monitor. Para desbloquear o OSD, pressione e mantenha pressionado o  botão MENU enquanto o monitor está desligado e, em seguida, pressione  botão de energia para ligar o monitor.

Notas:

- 1). Se o produto possuir apenas uma entrada de sinal, a opção "Seleção de Entrada" estará desativada para ajuste.
- 2). Modos ECO (exceto o modo Standard), DCR, modo DCB e Picture Boost: destes quatro estados, apenas um pode estar ativo.

Luminância



	Contraste	0-100		Contraste do registo digital.
	Brilho	0-100		Ajuste da retroiluminação.
	Modo Eco	Standard	<input checked="" type="checkbox"/>	Modo Standard.
		Text		Modo Texto.
		Internet		Modo Internet.
		Jogo		Modo de Jogo.
		Filme		Modo de Filme.
		Desporto		Modo de Desporto.
		Leitura		Modo de Leitura.
	Gama	Gama 1	Ajustar para Gama 1.	
		Gama 2	Ajustar para Gama 2.	
		Gama 3	Ajustar para Gama 3.	
	DCR	Ligado		Ativar a relação de contraste dinâmica.
		Desligado		Desativar a relação de contraste dinâmico.
	HDR	Desligado / DisplayHDR / Imagem HDR / Filme HDR / Jogo HDR		Desativar ou ativar HDR
Modo HDR	Desligado		Selecionar modo HDR.	
	Imagem HDR			
	Filme HDR			
	Jogo HDR			

Nota:

Quando "HDR" está definido como "não desligado", os itens "Contraste", "Brilho", "ECO", "Gamma" e "DCR" não podem ser ajustados.

Quando "Modo HDR" está definido como "não desligado", os itens "Contraste", "ECO" e "Gamma" não podem ser ajustados.

Quando "Gama de Cores" em "Configuração de Cor" está definido como "sRGB", os itens "Contraste", "ECO", "Gamma" e "Modo HDR" não podem ser ajustados.

Configuração de Cor

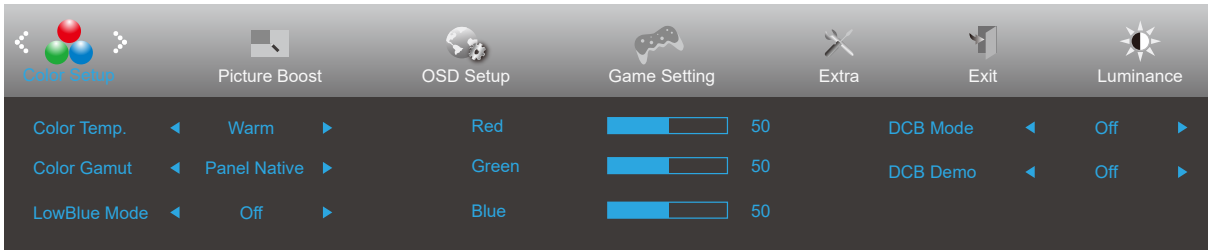

	Temperatura de Cor	Quente	Recuperar temperatura de cor quente da EEPROM.
		Normal	Recuperar temperatura de cor normal da EEPROM.
		Frio	Relembrar a temperatura de cor fria da EEPROM.
		Utilizador	Restaurar a temperatura de cor da EEPROM.
	Gama de cores	Nativo do painel	Painel com espaço de cor padrão.
		sRGB	Relembrar a temperatura de cor sRGB da EEPROM.
	Modo LowBlue	Desligado / Multimédia / Internet / Escritório / Leitura	Reduzir a onda de luz azul controlando a temperatura de cor.
	Vermelho	0-100	Ganho de vermelho do registo digital.
	Verde	0-100	Ganho de verde do registo digital.
	Azul	0-100	Ganho de azul do registo digital.
	Modo DCB	Realce Total	Desativar ou Ativar o Modo Realce Total
		Pele Natural	Desativar ou Ativar o Modo Pele Natural
		Campo Verde	Desativar ou Ativar o Modo Campo Verde
		Azul Celeste	Desativar ou Ativar o Modo Azul Celeste
		Deteção Automática	Desativar ou Ativar o Modo Deteção Automática
Demonstração DCB	Desligado	Desativar ou Ativar o Modo DCB	
	Ligado ou Desligado	Desativar ou Ativar a Demonstração	

Nota:

Quando o "Modo HDR" em "Luminância" está definido para "não desligado", todos os itens em "Configuração de Cor" não podem ser ajustados.

Quando o "Gama de Cores" está definido para "sRGB", todos os itens em "Configuração de Cor" não podem ser ajustados, exceto o Gama de Cores.

Realce da Imagem

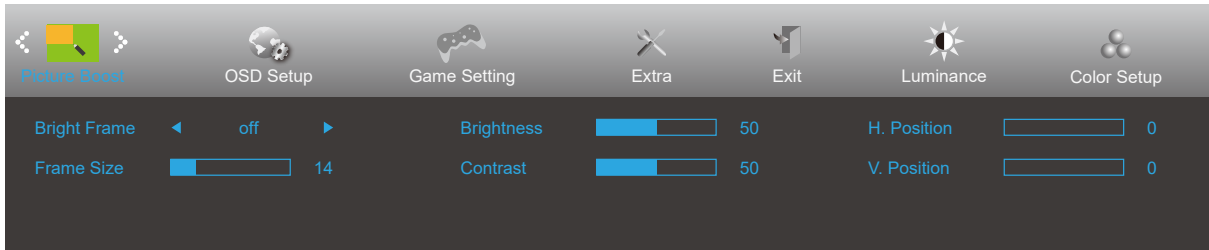

	Quadro Brilhante	ligado ou desligado	Desativar ou Ativar o Quadro Brilhante
	Tamanho do Quadro	14-100	Ajustar o Tamanho do Quadro
	Brilho	0-100	Ajustar o Brilho do Quadro
	Contraste	0-100	Ajustar o Contraste do Quadro
	Posição H.	0-100	Ajustar a Posição Horizontal do Quadro
	Posição V.	0-100	Ajustar a Posição Vertical do Quadro

Nota:

Ajuste o brilho, o contraste e a posição do Quadro Brilhante para uma melhor experiência visual.





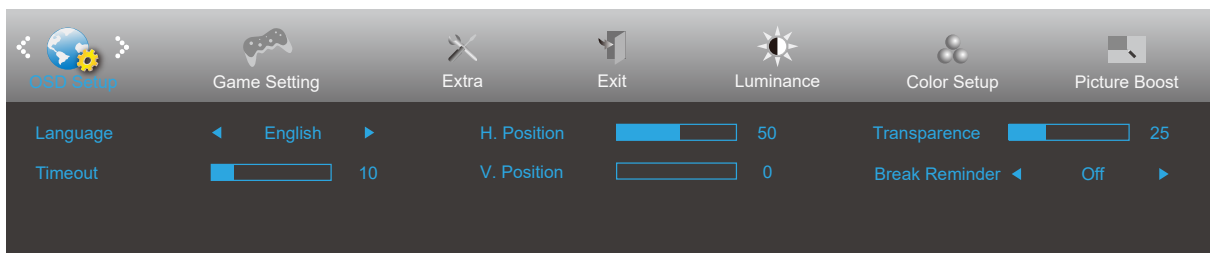

Quando o "Modo HDR" em "Luminância" estiver definido como "não desligado", todos os itens em "Realce da Imagem" não poderão ser ajustados.

Configuração do OSD



	Idioma		Selecione o idioma do OSD
	Tempo de Espera	5-120	Ajustar o Tempo de Espera do OSD
	Posição H.	0-100	Ajustar a posição horizontal do OSD
	Posição V.	0-100	Ajustar a posição vertical do OSD
	Transparência	0-100	Ajustar a transparência do OSD
	Lembrete de Pausa	ligado / desligado	Lembrete de pausa se o utilizador trabalhar continuamente por mais de 1 hora

Configuração de Jogo

 Game Setting	 Extra	 Exit	 Luminance	 Color Setup	 Picture Boost	 OSD Setup
Game Mode	◀ Off ▶		Game Color	<input type="range" value="10"/> 10	Frame Counter	◀ Off ▶
Shadow Control	<input type="range" value="50"/> 50		Overdrive	◀ Off ▶	Dial Point	◀ Off ▶
Adaptive-Sync	◀ Off ▶		MBR	<input type="range" value="0"/> 0		



	Modo de Jogo	Desligado	Sem otimização no Modo de Jogo.
		FPS	Para jogar jogos FPS (First Person Shooters). Melhora os detalhes do nível de preto em temas escuros.
		RTS	Para jogar RTS (Real Time Strategy). Melhora a qualidade da imagem.
		Corrida	Para jogar jogos de Corrida, proporciona o tempo de resposta mais rápido e elevada saturação de cor.
		Jogador 1	Configurações de preferência do utilizador guardadas como Jogador 1.
		Jogador 2	Configurações de preferência do utilizador guardadas como Jogador 2.
		Jogador 3	Configurações de preferência do utilizador guardadas como Jogador 3.
	Controlo de Sombra	0-100	O Controlo de Sombra tem o valor predefinido de 50, podendo o utilizador ajustar entre 50 e 100 ou entre 0 e 50 para aumentar o contraste e obter uma imagem mais nítida. 1. Se a imagem estiver demasiado escura para visualizar os detalhes claramente, ajuste o valor de 50 até 100 para obter uma imagem mais nítida. 2. Se a imagem estiver demasiado clara para visualizar os detalhes claramente, ajuste o valor de 50 até 0 para obter uma imagem mais nítida.
	Adaptive-Sync	Ligado ou Desligado	Desativar ou Ativar Adaptive-Sync. Aviso de Funcionamento do Adaptive-Sync: Quando a funcionalidade Adaptive-Sync está ativada, pode ocorrer cintilação em alguns ambientes de jogo.
	Cor do Jogo	0-20	A Cor do Jogo oferece 21 níveis (0-20) para ajustar a saturação e obter uma imagem melhor.
	Overdrive	Desligado	Ajustar o tempo de resposta.
		Fraco	
		Médio	
		Forte	
Impulso			
MBR	0 ~ 20	Reduzir a onda de luz azul controlando a temperatura de cor.	
Contador de Frames	Desligado / Canto superior direito / Canto inferior direito / Canto inferior esquerdo / Canto superior esquerdo	Exibir frequência V no canto selecionado	
Ponto de Mira	Ligado ou Desligado	A função "Ponto de Mira" coloca um indicador de mira no centro do ecrã para ajudar os jogadores a jogar jogos de tiro em primeira pessoa (FPS) com uma mira precisa e exata.	

Nota:

Quando o "Modo HDR" em "Luminância" está definido para "não desligado", os itens "Modo de Jogo", "Controlo de Sombra" e "Cor do Jogo" não podem ser ajustados.

Quando o "Gama de Cores" em "Configuração de Cor" está definido para "sRGB", os itens "Modo de Jogo", "Controlo de Sombra" e "Cor do Jogo" não podem ser ajustados.

Extra

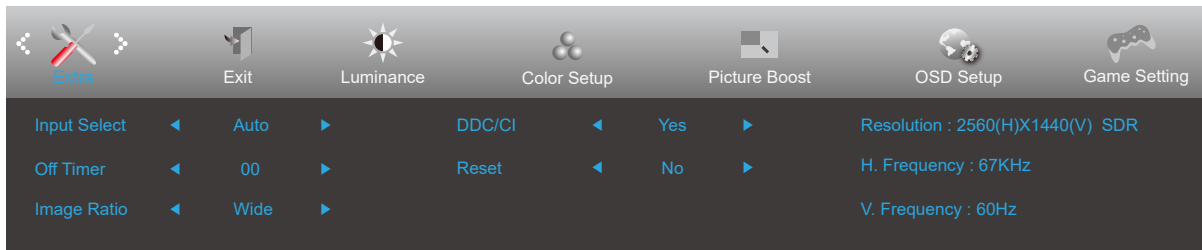

	Seleção de Entrada		Selecionar Fonte de Sinal de Entrada
	Temporizador de Desligar	0-24 horas	Selecionar tempo de desligamento DC
	Proporção da Imagem	Amplo	Selecione a proporção da imagem para exibição.
		4:3	
	DDC/CI	Sim ou Não	Ativar/Desativar suporte DDC/CI
	Repor	Sim ou Não	Repor o menu para o padrão
ENERGY STAR® ou Não		Repor o menu para o padrão (ENERGY STAR® disponível para modelos selecionados)	

Sair

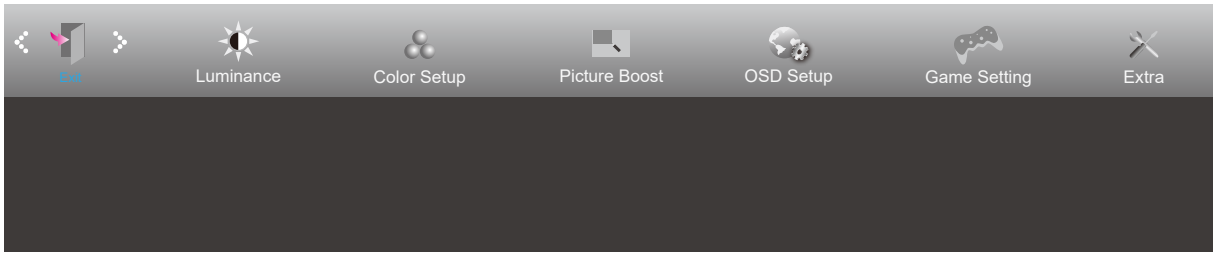

	Sair		Sair do OSD principal
---	------	--	-----------------------

Indicador LED

Estado	Cor do LED
Modo de Potência Total	Branco
Modo Ativo-Desligado	Laranja

Resolução de problemas

Problema e Pergunta	Soluções Possíveis
O LED de Alimentação Não Está Ligado	Certifique-se de que o botão de alimentação está LIGADO e que o cabo de alimentação está corretamente ligado a uma tomada com ligação à terra e ao monitor.
Sem imagens no ecrã	<ul style="list-style-type: none"> • O cabo de alimentação está ligado corretamente? Verifique a ligação do cabo de alimentação e a fonte de energia. • O cabo de vídeo está ligado corretamente? (Ligado através do cabo VGA) Verifique a ligação do cabo VGA. (Ligado através do cabo HDMI) Verifique a ligação do cabo HDMI. (Ligado através do cabo DP) Verifique a ligação do cabo DP. * A entrada VGA/HDMI/DP pode não estar disponível em todos os modelos. • Se a alimentação estiver ligada, reinicie o computador para visualizar o ecrã inicial (o ecrã de início de sessão). Se o ecrã inicial (o ecrã de início de sessão) aparecer, inicie o computador no modo aplicável (modo de segurança para Windows 7/8/10) e depois altere a frequência da placa gráfica. (Consulte a secção Definição da Resolução Ótima) Se o ecrã inicial (o ecrã de início de sessão) não aparecer, contacte o Centro de Assistência ou o seu revendedor. • Consegue ver “Entrada Não Suportada” no ecrã? Pode ver esta mensagem quando o sinal da placa gráfica excede a resolução máxima e a frequência que o monitor consegue processar corretamente. Ajuste a resolução máxima e a frequência que o monitor consegue processar corretamente. • Certifique-se de que os drivers do monitor AOC estão instalados.
Imagem Desfocada e com Problema de Sombra Fantasma	Ajuste os controlos de contraste e brilho. Pressione a tecla de atalho (AUTO) para ajuste automático. Certifique-se de que não está a usar um cabo de extensão ou uma caixa de comutação. Recomendamos ligar o monitor diretamente ao conector de saída da placa gráfica na parte traseira.
Imagem Salta, Pisca ou Aparece Padrão Ondulado na Imagem	Afaste o máximo possível os dispositivos elétricos que possam causar interferência elétrica do monitor. Utilize a taxa de atualização máxima que o seu monitor suporta na resolução que está a utilizar.
Monitor Preso no Modo Ativo de Desligamento”	O interruptor de energia do computador deve estar na posição LIGADO. A placa gráfica do computador deve estar firmemente encaixada no seu slot. Certifique-se de que o cabo de vídeo do monitor está corretamente ligado ao computador. Inspeccione o cabo de vídeo do monitor e certifique-se de que nenhum pino está dobrado. Certifique-se de que o seu computador está operacional pressionando a tecla CAPS LOCK no teclado enquanto observa o LED do CAPS LOCK. O LED deverá ligar-se ou desligar-se após pressionar a tecla CAPS LOCK.
Falta uma das cores primárias (VERMELHO, VERDE ou AZUL).	Inspeccione o cabo de vídeo do monitor e certifique-se de que nenhum pino está danificado. Certifique-se de que o cabo de vídeo do monitor está corretamente ligado ao computador.
A imagem no ecrã não está centrada ou dimensionada corretamente.	Ajuste a posição horizontal e vertical ou pressione a tecla de atalho (AUTO).
A imagem apresenta defeitos de cor (o branco não parece branco).	Ajuste a cor RGB ou selecione a temperatura de cor desejada.
Perturbações horizontais ou verticais no ecrã.	Utilize o modo de desligar do Windows 7/8/10 para ajustar o CLOCK e o FOCUS. Pressione a tecla de atalho (AUTO) para ajuste automático.
Regulamentação e Serviço.	Consulte as informações de regulamentação e serviço que se encontram no manual em CD ou em www.aoc.com (para encontrar o modelo que adquiriu no seu país e para consultar as informações de regulamentação e serviço na página de suporte).

Especificação

Especificação Geral

Painel	Nome do modelo	Q27B35S3		
	Sistema de condução	LCD TFT a cores		
	Tamanho da imagem visível	68,5 cm na diagonal		
	Passo do pixel	0,2331 (H) mm x 0,2331 (V) mm		
	Cor do ecrã	16,7 milhões de cores		
Outros	Intervalo de varrimento horizontal	30 kHz - 190 kHz		
	Tamanho do varrimento horizontal (máximo)	596,736 mm		
	Intervalo de varrimento vertical	48-120 Hz (HDMI)		
	Tamanho de Varredura Vertical (Máximo)	335,664 mm		
	Resolução predefinida ótima	2560x1440@60Hz		
	Resolução máxima	2560x1440@120Hz		
	Plug & Play	VESA DDC2B/CI		
	Fonte de Alimentação	19V  2A		
	Consumo de Energia	Típico (brilho e contraste padrão)	22W*	
		Máx. (brilho = 100, contraste = 100)	≤37W*	
		Modo de Espera	≤ 0,3 W	
	Dissipação de Calor	Funcionamento Normal	75,34 BTU/h (tip.)	
		Suspensão (Modo de Espera)	<1,03 BTU/h	
Modo Desligado		<0 BTU/h		
Modo Desligado (Interruptor AC)		0 BTU/h		
Ambiental	Temperatura	Operacional	0°C~40°C	
		Não Operacional	-25°C~55°C	
	Humidade	Operacional	10%~85% (sem condensação)	
		Não Operacional	5%~93% (sem condensação)	
	Altitude	Operacional	0m~5000m (0ft~16404ft)	
		Não Operacional	0m~12192m (0ft~40000ft)	

*: A especificação de energia corresponde ao consumo energético do ecrã (incluindo o adaptador de energia) medido na entrada do adaptador de energia.



Política da AOC para Defeitos de Píxeis nos Painéis

A AOC empenha-se em fornecer produtos da mais alta qualidade. Utilizamos alguns dos processos de fabrico mais avançados da indústria e aplicamos um rigoroso controlo de qualidade. No entanto, defeitos de píxeis ou defeitos de subpíxeis nos painéis dos monitores são, por vezes, inevitáveis.

Nenhum fabricante pode garantir que todos os painéis estejam isentos de defeitos de píxeis, mas a AOC assegura que qualquer monitor com um número inaceitável de defeitos será reparado ou substituído ao abrigo da garantia. Este aviso explica os diferentes tipos de defeitos de píxeis e define os níveis aceitáveis de defeitos para cada tipo. Para que seja elegível para reparação ou substituição ao abrigo da garantia, o número de defeitos de píxeis num painel de monitor deve exceder estes níveis aceitáveis. Por exemplo, não mais do que 0,0004% dos subpíxeis num monitor podem apresentar defeitos.

Além disso, a AOC estabelece padrões de qualidade ainda mais rigorosos para certos tipos ou combinações de defeitos de píxeis que são mais visíveis do que outros. Esta política é válida a nível mundial.

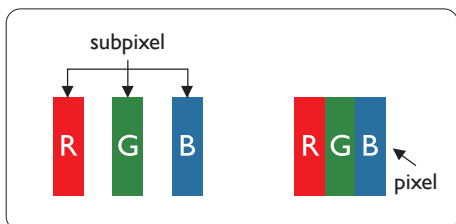

Píxeis e Subpíxeis

Um píxel, ou elemento de imagem, é composto por três subpíxeis nas cores primárias vermelho, verde e azul. Muitos píxeis juntos formam uma imagem. Quando todos os subpíxeis de um píxel estão iluminados, os três subpíxeis coloridos juntos aparecem como um único píxel branco. Quando todos estão apagados, os três subpíxeis coloridos juntos aparecem como um único píxel preto. Outras combinações de subpíxeis iluminados e apagados aparecem como píxeis únicos de outras cores.

Tipos de Defeitos de Píxeis

Defeitos de píxeis e subpíxeis manifestam-se no ecrã de diferentes formas. Existem duas categorias de defeitos de píxeis e vários tipos de defeitos de subpíxeis dentro de cada categoria.

Defeitos de Pontos Brilhantes

Defeitos de pontos brilhantes aparecem como píxeis ou subpíxeis que estão sempre iluminados ou 'ligados'. Ou seja, um ponto brilhante é um subpixel que se destaca no ecrã quando o monitor apresenta um padrão escuro. Existem os seguintes tipos de defeitos de pontos brilhantes.

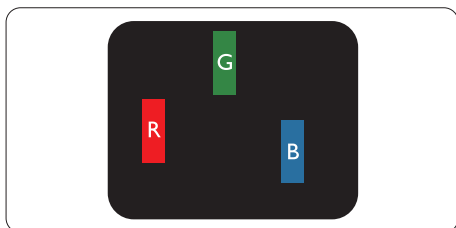

Um subpixel vermelho, verde ou azul aceso.

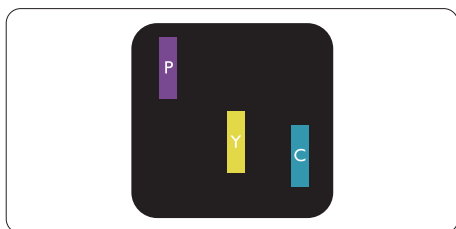

Dois subpixels acesos adjacentes:

- Vermelho + Azul = Roxo
- Vermelho + Verde = Amarelo

- Verde + Azul = Ciano (Azul Claro)

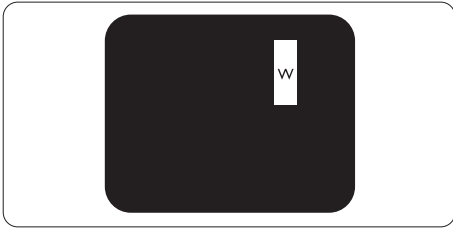

Três subpíxeis iluminados adjacentes (um píxel branco).

Nota

Um ponto brilhante vermelho ou azul deve ser mais de 50% mais brilhante do que os pontos vizinhos, enquanto um ponto brilhante verde é 30% mais brilhante do que os pontos vizinhos.

Defeitos de Pontos Pretos

Defeitos de pontos pretos aparecem como píxeis ou subpíxeis que estão sempre escuros ou 'desligados'. Ou seja, um ponto escuro é um subpíxel que se destaca no ecrã quando o monitor exibe um padrão claro. Estes são os tipos de defeitos de pontos pretos.

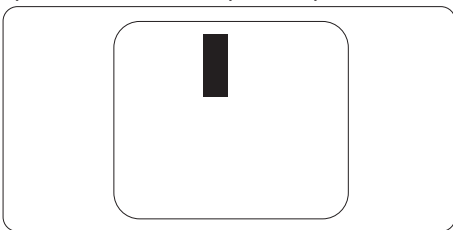

Proximidade dos Defeitos de Píxeis

Porque defeitos de píxeis e subpíxeis do mesmo tipo que estão próximos uns dos outros podem ser mais visíveis, a AOC também especifica tolerâncias para a proximidade dos defeitos de píxeis.

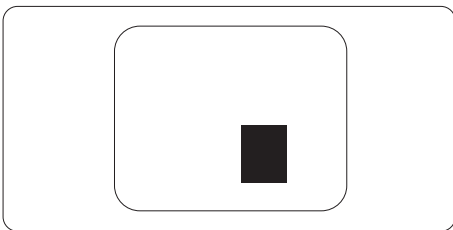

Tolerâncias para Defeitos de Píxeis

Para que seja elegível para reparação ou substituição devido a defeitos de píxeis durante o período de garantia, o painel de um monitor AOC deve apresentar defeitos de píxeis ou defeitos de subpíxeis que excedam as tolerâncias indicadas no manual online.

DEFEITOS DE PONTOS BRILHANTES	NÍVEL ACEITÁVEL
1 subpixel aceso	2
2 subpixels acesos adjacentes	1
3 subpixels acesos adjacentes (um pixel branco)	0
Distância entre dois defeitos de pontos brilhantes*	>=15mm
Total de defeitos de pontos brilhantes de todos os tipos	2
DEFEITOS DE PONTOS ESCUROS	NÍVEL ACEITÁVEL
1 subpixel escuro	5 ou menos
2 subpixels escuros adjacentes	2 ou menos
3 subpíxeis escuros adjacentes	≤1
Distância entre dois defeitos de pontos pretos*	>=15mm
Total de defeitos de pontos pretos de todos os tipos	5 ou menos
TOTAL DE DEFEITOS DE PONTOS	NÍVEL ACEITÁVEL
Total de defeitos de pontos brilhantes ou pretos de todos os tipos	5 ou menos

Nota

*: 1 ou 2 defeitos adjacentes de subpíxeis = 1 defeito de ponto.

Modos de Visualização Predefinidos

PADRÃO	RESOLUÇÃO ($\pm 1\text{Hz}$)	FREQUÊNCIA HORIZONTAL (kHz)	FREQUÊNCIA VERTICAL (Hz)
VGA	640x480@60Hz	31.469	59.94
	640x480@72Hz	37.861	72.809
	640x480@75Hz	37.5	75
SVGA	800x600@56Hz	35.156	56.25
	800x600@60Hz	37.879	60.317
	800x600@72Hz	48.077	72.188
	800x600@75Hz	46.875	75
XGA	1024x768@60Hz	48.363	60.004
	1024x768@70Hz	56.476	70.069
	1024x768@75Hz	60.023	75.029
SXGA	1280x1024@60Hz	63.981	60.02
	1280x1024@75Hz	79.976	75.025
WXGA+	1440x900@60Hz	55.935	59.887
	1440x900@60Hz	55.469	59.901
WSXGA	1680x1050@60Hz	65.29	59.954
	1680x1050@60Hz	64.674	59.883
FHD	1920x1080@60Hz	67.5	60
QHD	1280x1440@60Hz	89.45	59.913
	2560x1440@60Hz	88.787	59.951
	2560x1440@75Hz	111.028	74.968
	2560x1440@100Hz	148.5	100
	2560x1440@120Hz	178.2	120
MODOS IBM			
DOS	720x400@70Hz	31.469	70.087
MODOS MAC			
VGA	640x480@67Hz	35	66.667
SVGA	832x624@75Hz	49.725	74.551
XGA	1024x768@75Hz	60.241	74.927

Nota: De acordo com o padrão VESA, pode ocorrer um erro de aproximadamente ($\pm 1\text{Hz}$) ao calcular a taxa de atualização (frequência de campo) em diferentes sistemas operativos e placas gráficas. Para melhorar a compatibilidade, a taxa de atualização nominal deste produto foi arredondada. Por favor, consulte o produto real.

Atribuições dos Pinos



Cabo de Sinal de Ecrã a Cores de 19 Pinos

N.º do Pino	Nome do Sinal	N.º do Pino	Nome do Sinal	N.º do Pino	Nome do Sinal
1.	Dados TMDS 2+	9.	Dados TMDS 0-	17.	Terra DDC/CEC
2.	Blindagem dos Dados TMDS 2	10.	Relógio TMDS +	18.	Alimentação +5V
3.	Dados TMDS 2-	11.	Blindagem do Relógio TMDS	19.	Deteção de Hot Plug
4.	Dados TMDS 1+	12.	Relógio TMDS-		
5.	Blindagem de Dados TMDS 1	13.	CEC		
6.	Dados TMDS 1-	14.	Reservado (N.C. no dispositivo)		
7.	Dados TMDS 0+	15.	SCL		
8.	Blindagem de Dados TMDS 0	16.	SDA		

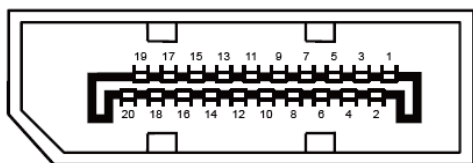

Cabo de Sinal de Ecrã a Cores de 20 Pinos

N.º do Pino	Nome do Sinal	N.º do Pino	Nome do Sinal
1	ML_Lane 3 (n)	11	GND
2	GND	12	ML_Lane 0 (p)
3	ML_Lane 3 (p)	13	CONFIG1
4	ML_Lane 2 (n)	14	CONFIG2
5	GND	15	AUX_CH(p)
6	ML_Lane 2 (p)	16	GND
7	ML_Lane 1 (n)	17	AUX_CH(n)
8	GND	18	Deteção de Hot Plug
9	ML_Lane 1 (p)	19	Retorno DP_PWR
10	ML_Lane 0 (n)	20	DP_PWR

Plug and Play

Funcionalidade Plug & Play DDC2B

Este monitor está equipado com capacidades VESA DDC2B, de acordo com o PADRÃO VESA DDC. Permite que o monitor informe o sistema anfitrião da sua identidade e, dependendo do nível de DDC utilizado, comunique informações adicionais sobre as suas capacidades de visualização.

O DDC2B é um canal de dados bidirecional baseado no protocolo I2C. O anfitrião pode solicitar informações EDID através do canal DDC2B.

