

**NL**

**BELANGRIJKE AANWIJZINGEN**

**VOÓR HET GEBRUIK DEZE AANWIJZINGEN LEZEN**

Bij het gebruik van elektrische apparaten moeten altijd de juiste voorzorgsmaatregelen worden genomen, waaronder:

- Controleer of het elektrische voltage van het apparaat overeenkomt aan het voltage van uw elektriciteitsnet.
- Laat het apparaat niet onbeheerd achter als het aan het elektriciteitsnet is verbonden; na gebruik de stekker uit het stopcontact halen.
- Zet het apparaat niet op of in de buurt van warmtebronnen.
- Zet het apparaat tijdens het gebruik op een horizontaal en stabiel vlak.
- Stel het apparaat niet bloot aan weersomstandigheden (regen, zon enz.).
- Pas op dat de elektriciteitskabel niet in contact komt met de warme oppervlaktes.
- Dit apparaat kan gebruikt worden door kinderen van 8 jaar of ouder; personen met beperkte lichamelijke, sensoriele of mentale capaciteiten of personen zonder ervaring of kennis van het apparaat of die de aanwijzingen van het gebruik niet hebben gekregen moeten onder toezicht blijven van een persoon die verantwoordelijk is voor hun veiligheid of moeten eerst goed opgeleid worden voor het veilige gebruik van het product en de gevaren bij het gebruik hiervan. Het is verboden dat kinderen met het apparaat gaan spelen. Het reinigen en de onderhoudswerkzaamheden mogen niet uitgevoerd worden door kinderen die jonger zijn dan 8 jaar en in ieder geval alleen onder toezicht van volwassenen.
- Houdt het apparaat en het snoer uit de buurt van kinderen onder 8 jaar.
- De basis van het apparaat, de stekker het elektriciteitsnoer nooit onder water of andere vloeistoffen zetten, gebruik een vochtige doek om ze te reinigen.
- Ook als het apparaat niet in werking staat moet de stekker uit het stopcontact worden getrokken voordat de onderdelen worden verwijderd of gemonteerd of voordat het apparaat wordt gereinigd.
- Dr oog altijd goed de handen af voordat de schakelaars op het apparaat worden gebruikt of geregeld en voordat de stekker of de elektrische verbindingen worden aangerakt.
- Om de stekker uit het stopcontact te halen, pak de stekker vast en trek hem uit het stopcontact. Nooit de stekker eruit trekken door aan het snoer te trekken.
- Gebruik het apparaat niet als het elektriciteitsnoer of de stekker beschadigt zijn of als het apparaat defect is; alle reparaties, ook het vervangen van het elektriciteitsnoer mogen alleen uitgevoerd worden door een assistentiecentrum Ariete of door geautoriseerd technisch personeel Ariete om alle risico's te vermijden.
- Laat het snoer nooit loshangen daar waar kinderen het vast kunnen pakken.
- Voor een veilig gebruik van het apparaat, gebruik alleen originele vervangingsonderdelen en accessoires die

door de fabrikant zijn goedgekeurt.

- Wanneer men het apparaat als afval wil verwerken moet het onbruikbaar gemaakt worden door de voedingskabel er af te knippen. Bovendien wordt het aanbevolen om alle gevaarlijke onderdelen van het apparaat te verwijderen, vooral voor kinderen die het apparaat kunnen gaan gebruiken als speelgoed.
- Houdt de verpakkingselementen buiten bereik van kinderen omdat ze een gevaarbron kunnen zijn.
- Brood kan branden, het broodrooster mag daarom niet gebruikt worden onder of naast brandbare materialen, zoals gordijnen.
- Tijdens het gebruik moet het apparaat altijd voorzichtig worden behandeld, zonder de warme platen aan te raken.
- Tijdens het gebruik geen borden of andere voorwerpen bovenop het broodrooster leggen.
- Niet meer dan twee sneedjes in iedere gleuf steken.
- Geen vorken of ander keukengereedschap gebruiken om het brood uit het broodrooster te trekken omdat hierdoor de verwarmingselementen van het apparaat kunnen beschadigen.
- Nooit handen of metalen voorwerpen (bv. messen, aluminium folie) in het broodrooster steken.
- Gebruik het apparaat uit de buurt van ontvlambare vloeistoffen; niet in de buurt van wanden, gordijnen of plastic delen die niet tegen hitte bestendig zijn.
- Reinig het apparaat alleen met een vochtige doek nadat de stekker uit het stopcontact is getrokken en nadat het apparaat helemaal is afgekoeld.
- Voor de werking van het apparaat is het niet toegestaan om een externe timer of losse afstandbedieningen te gebruiken.
-  Voor het correct vernietigen van het apparaat volgens de Europese Richtlijn 2012/19/EU lees het speciale blaadje dat bij het product wordt geleverd.

**DEZE AANWIJZINGEN BEWAREN**

**BESCHRIJVING VAN DE ONDERDELEN (Fig. 1)**  
 A Roosters  
 B Kruimelvangerv  
 C Stapphendel  
 D Regelingsknop toastgraden  
 E Toets stop functies

Het apparaat is ALLEEN VOOR HUISHOUDELIJK GEBRUIK ontworpen en mag dus niet voor commerciële of industriële doeleinden worden gebruikt.  
 Dit apparaat is conform aan de richtlijn 2006/95/EC en EMC 2004/108/EC, en de regelgeving (EC) No. 1935/2004 van 27/10/2004 voor materialen die met etenswaren in contact komen.

**AANWIJZINGEN VOOR DE WERKING**  
 - Gebruik geen snedes brood die te dun of gebroken zijn  
 - Geen etenswaren in het broodrooster steken die kunnen druppelen tijdens het bakken. Hierdoor wordt het reinigen van het apparaat moeilijk en het kan tevens brandgevaar opleveren. Het is bovendien belangrijk om de kruimelvangerv (B) altijd schoon te maken van eventuele kruimels of etensresten voordat het apparaat wordt gebruikt.  
 - Nooit te grote etenswaren erin drukken.  
 - *Geen vorken of ander keukengereedschap gebruiken om het brood uit het broodrooster te trekken omdat hierdoor de verwarmingselementen van het apparaat kunnen beschadigen. GEVAAR OP ELEKTRISCHE SCHOKKEN.*

**GEBRUIKSAANWIJZINGEN LET OP:**  
*Voordat het apparaat voor de eerste keer wordt gebruikt wordt het aangeraden om het enkele minuten leeg te laten werken om de "nieuwe" geur te laten verdwijnen en de rook die ontstaat door de bewerkingen van de verwarmingselementen.*

*Als het broodrooster meer dan één keer achtereenvolgens wordt gebruikt, laat het tenminste één minuut afkoelen tussen het ene en andere gebruik.*

**Voorbereiden van de toast**

- Steek de snedes brood in de roosters (A) en plaats de roosters in de speciale gleuven in het broodrooster.
- Steek de stekker in het stopcontact en druk de hendel (C) omlaag totdat ze wordt vastgezet.
- Opmerking:** Als het apparaat niet aan het stroomnet is verbonden zal de hendel niet vastgezet worden.
- Regel de toastgraad met de knop (D). Wacht enkele minuten en, nadat de roosters (A) met de toasts automatisch naar boven komen, controleer of de toast goed zijn bruinebakken en als dit niet zo is verhoog de toastgraad, of als ze teveel zijn gebakken verlaag de toastgraad.
- Om het toastproces te onderbreken, druk op de toets (E) op ieder gewenst moment.
- Om het apparaat uit te zetten druk op de toets (E) en trek de stekker uit het stopcontact.

**LET OP:**  
*Niet meer dan twee sneedjes in iedere gleuf steken.*

*Stel de controleknop voor de toastgraad lager in als droog of dun brood wordt gebruikt.*

**REINIGEN**  
**LET OP: Het apparaat mag alleen gereinigd worden nadat de stekker uit het stopcontact is getrokken en het apparaat helemaal is afgekoeld.**

**HET IS ABSOLUUT VERBODEN OM HET APPARAAT UIT ELKAAR TE HALEN OF OM TE PROBEREN OM INTERVENTIES BINNEN IN UIT TE VOEREN.**

*Nooit metalen of scherpe gereedschappen gebruiken om de binnenkant van het apparaat te reinigen.*

*Houdt het apparaat altijd goed schoon zodat optimale toast gegarandeerd wordt en een langere levensduur van het apparaat.*

- Reinig de roosters (A) en de kruimelvangerv (B) na ieder gebruik, alleen met een vochtige doek.
- Reinig de buitenkant van het apparaat met een vochtige doek, zonder schurende reinigingsmiddel dat het oppervlakte kan beschadigen en droog het apparaat vervolgens goed af.
- Berg het apparaat op en windt het snoer om de snoerwikkelaar (Fig. 2).

**EL**  
**ΣΗΜΑΝΤΙΚΕΣ ΠΡΟΕΙΔΟΠΟΙΗΣΕΙΣ**

**ΔΙΑΒΑΣΤΕ ΑΥΤΕΣ ΤΙΣ ΟΔΗΓΙΕΣ ΠΡΙΝ ΤΗ ΧΡΗΣΗ**

Όταν χρησιμοποιείτε ηλεκτρικές συσκευές είναι αναγκαίο να λαμβάνετε τις κατάλληλες προφυλάξεις, μεταξύ των οποίων:

- Συνιστούμε ότι η ηλεκτρική τάση της συσκευής αντιστοιχεί σε εκείνη του ηλεκτρικού σας δικτύου.
- Μην αφήνετε αφύλακτη την συσκευή όταν είναι συνδεδεμένη στο ηλεκτρικό δίκτυο. Αποσυνδέστε την μετά από κάθε χρήση.
- Μην τοποθετείτε την συσκευή κοντά ή επάνω σε πηγές θερμότητας.
- Μην ρίχνετε νερό στις οπές αερισμού της συσκευής.
- Μην αφήνετε την συσκευή εκτεθειμένη σε ατμοσφαιρικούς παράγοντες (βροχή, ήλιο κλπ).
- Προσέξτε ώστε το καλώδιο να μην έλθει σε επαφή με θερμές επιφάνειες.
- Αυτή η συσκευή μπορεί να χρησιμοποιηθεί από παιδιά ηλικίας ισης ή μεγαλύτερης των 8 ετών. Άτομα με μειωμένες φυσικές, αισθητηρικές ή νοητικές ικανότητες ή που δεν έχουν εμπειρία και γνώση της συσκευής ή που δεν τους έχουν δοθεί οδηγίες σχετικά με τη χρήση της, θα πρέπει να επιβλέπονται από ένα πρόσωπο υπευθύνo για την ασφάλεια τους, ή θα πρέπει πρώτα να ενημερωθούν κατάλληλα πως να χρησιμοποιήσουν αυτή τη συσκευή σε συνθήκες ασφαλείας και με επιγνώση των κινδύνων που συνδέονται με τη χρήση της. Απαγορεύεται στα μικρα παιδιά να παίζουν με τη συσκευή. Οι διαδικασίες καθαρισμού και συντήρησης δεν μπορούν να πραγματοποιούνται από απο παιδιά που δεν έχουν ηλικία μεγαλύτερη των 8 ετων και, σε κάθε περίπτωση, υπο την επίβλεψη ενός ενήλικα.
- Κρατάτε τη συσκευή και το καλώδιο της μακριά απο την πρόσβαση παιδιών ηλικίας μικροτερης των 8 ετων.
- Μη βυθίζετε ποτε το σωμα του προ-

ϊόντος, το ρευματολόγητη και το ηλεκτρικό καλώδιο σε νερό ή άλλα υγρα, χρησιμοποιείτε ένα υγρό πανί για τον καθαρισμό τους.

- Ακόμα και αν η συσκευή δεν βρίσκεται σε λειτουργία, αποσυνδέστε το ρευματολόγητη απο την πρίζα του ηλεκτρικού ρεύματος πριν τοποθετήσετε ή αφαιρέσετε τα διαφορα μερη ή πριν προχωρήσετε στον καθαρισμό της.
- Βεβαιωθείτε ότι τα χέρια σας είναι πάντα καλά στεγνά πριν χρησιμοποιήσετε ή ρυθμίσετε τους διακόπτες που βρίσκονται στη συσκευή ή πριν αγγίξετε το ρευματολόγητη και τις συνδέσεις τροφοδοσίας.
- Γά την αποσύνδεση του ρευματολόγητη, κρατήστε τον καλά και αποσπάστε τον από την πρίζα τοίχου. Μην τον αποσπάτε ποτέ τραβώντας τον από το καλώδιο.
- Μην χρησιμοποιείτε την συσκευή αν το ηλεκτρικό καλώδιο ή ο ρευματολόγητης έχουν υποστεί ζημια, η η ίδια η συσκευή είναι ελαττωματική. Όλες οι επισκευές, συμπεριλαμβανομένης της αντικατάστασης του καλωδίου τροφοδοσίας, πρέπει να γίνονται μόνον σε ένα εξουσιοδοτημένο τεχνικό κεντρο Ariete ή απο εξουσιοδοτημένου τεχνικούς Ariete, ώστε να αποφευχθεί κάθε κίνδυνος.
- Μην αφήνετε να κρέμεται το καλώδιο σε κάποιο μέρος που θα μπορούσε να το πιάνει ένα παιδί.
- Για να μην διακυβεύετε την ασφάλεια της συσκευής, χρησιμοποιείτε μόνον αυθεντικά ανταλλακτικά και εξαρτήματα, εγκεκριμένα από τον κατασκευαστή.
- Όταν αποφασίσετε να αποσύρετε ως απόρριμα την παρούσα συσκευή, συνιστάται να την καταστήσετε αδρανή, κόβοντας το καλώδιο τροφοδοσίας. Συνιστάται επίσης να καταστήσετε αβλαβή εκείνα τα μέρη της συσκευής που είναι επιδεκτικά να αποτελέσουν κίνδυνο, ειδικά γιά τα παιδιά που θα μπορούσαν να χρησιμοποιήσουν την συσκευή στα παιχνίδια τους.
- Τα στοιχεία της συσκευασίας δεν πρέπει να τα αφήνετε σε μέρη προσπίτα στα παιδιά λόγω του ότι είναι πιθανές πηγές κινδύνου.
- Το ψωμί μπορεί να καεί, οι φρυγανιέςρες ετοιμάζονται, δεν πρέπει να χρησιμοποιούνται κάτω ή δίπλα από εύφλεκτα υλικά όπως κουρτίνες.
- Κατά τη χρήση πρέπει να χειρίζεστε πάντα τη συσκευή με φροντίδα και χωρίς να αγγίζετε τις θερμές της πλάκες.
- Κατά τη χρήση, μην αναποθέτετε πιτά ή άλλα αντικείμενα επάνω στη φρυγανιέρα.
- Μην εισάγετε πάνω από δύο φέτες σε κάθε υποδοχή.
- Μην εισάγετε προήυνια ή άλλα σκεύη στο εσωτερικό της φρυγανιέρας για να βγάλετε το ψωμί, γιατί μπορεί να καταστρέψετε τις αντιστάσεις της συσκευής.
- Μην εισάγετε το χέρι σας ή οποιοδήποτε είδος μεταλλικού υλικού (για παράδειγμα, μαχαιρία ή αλουμινοχαρτό), στο εσωτερικό της φρυγανιέρας.
- Χρησιμοποιείτε τη συσκευή μακριά από εύφλεκτα υγρά. Μην την πλησιάζετε σε πλαστικά μέρη, κουρτίνες ή τοίχους μη ανθεκτικούς στη θερμοκρασία.

- Καθαρίζετε τη συσκευή μόνο με ένα υγρό πανί αφού αποσυνδέσετε το ρευματολόγητη από την πρίζα του ρεύματος και αφού η συσκευή έχει κρυώσει εντελώς.
- Μετά τη χρήση φυλάξτε τη συσκευή μόνον όταν έχει κρυώσει εντελώς.
- Για τη λειτουργία της συσκευής δεν επιτρέπεται η χρήση εξωτερικών χρονοδιακοπών ή χωριστών συστημάτων τηλεχειρισμού.
-  Για τη σωστή απόσυρση του προϊόντος σύμφωνα με την Ευρωπαϊκή Οδηγία 2012/19/EU παρακαλείστε να διαβάσετε το συνημμένο στο προϊόν ειδικό φυλλάδιο.

**ΦΥΛΑΞΤΕ ΑΥΤΕΣ ΤΙΣ ΟΔΗΓΙΕΣ**

**ΠΕΡΙΓΡΑΦΗ ΤΩΝ ΜΕΡΩΝ (Εικ. 1)**  
 Α Σχάρες  
 Β Συράτι για ψίχουλα  
 C Μοχλός λειτουργίας  
 D Κουμπί ρύθμισης βαθμού φρυγανίσματος  
 Ε Πληκτρο stop λειτουργιών

Η συσκευή έχει επινοηθεί ΑΠΟΚΛΕΙΣΤΙΚΑ ΓΙΑ ΟΙΚΙΑΚΗ ΧΡΗΣΗ και δεν πρέπει να προορισθεί για εμπορική ή βιομηχανική χρήση. Η παρούσα συσκευή είναι συμβατή με την οδηγία 2006/95/ΕΚ και με EMC 2004/108/ΕΚ και τον κανονισμό (ΕΚ) Αρ. 1935/2004 της 27/10/2004 σχετικά με τα υλικά σε επαφή με τρόφιμα.

**ΠΡΟΕΙΔΟΠΟΙΗΣΕΙΣ ΓΙΑ ΤΗ ΛΕΙΤΟΥΡΓΙΑ**  
 - Μην χρησιμοποιείτε πολύ λεπτές ή σπασμένες φέτες ψωμιού.  
 - Μην εισάγετε τρόφιμα που μπορεί να στάζουν κατά το ψήσιμο. Θα δυσκολευτείτε να καθαρίσετε τη συσκευή και μπορεί να προκληθεί πυρκαγιά. Επιπλέον, πριν από κάθε χρήση είναι σημαντικό να καθαρίζετε το συράτι για τα ψίχουλα (B) από τα κατάλοιπα τροφίμων ή ψιρούλων.  
 - Μην εισάγετε, με πίεση, πολύ μεγάλα κομμάτια τροφίμων.  
 - *Μην εισάγετε προήυνια ή άλλα σκεύη στο εσωτερικό της φρυγανιέρας για να βγάλετε το ψωμί, γιατί μπορεί να καταστρέψετε τις αντιστάσεις της συσκευής. ΚΙΝΔΥΝΟΣ ΗΛΕΚΤΡΟΠΛΗΞΙΑΣ.*

**ΟΔΗΓΙΕΣ ΧΡΗΣΗΣ ΠΡΟΣΟΧΗ:**  
*Την πρώτη φορά που θα χρησιμοποιήσετε τη συσκευή, συνιστάται να την αφήστε αναμμένη για λίγα λεπτά για να απομακρυνθεί η μυρωδιά του "καινούργιου" και η κάπνα που οφείλεται στην κατασκευή των αντιστάσεων.*

*Αν η φρυγανιέρα χρησιμοποιείται για περισσότερο διαδοχικά ψήματα, αφήστε την να κρυώσει πάντα για τουλάχιστον ένα λεπτό μεταξύ των δύο ψημάτων.*

**Προστασία των τοστ**  
 - Βάλτε τις φέτες ψωμιού στις σχάρες (Α) και τοποθετήστε τις σχάρες στο εσωτερικό των ειδικών υποδοχών της φρυγανιέρας.  
 - Συνδέστε το ρευματολόγητη στην πρίζα του ρεύματος και κλείστε το μοχλό λειτουργίας (C) μέχρι να ακινητοποιηθεί.  
**Σημείωση:** Ο μοχλός δεν ακινητοποιείται αν η συσκευή δεν είναι συνδεδεμένη στο δίκτυο τροφοδοσίας...  
 - Ρυθμίστε το βαθμό ψήματος ενεργώντας στο διακόπτη (D). Περιμένετε λίγα λεπτά και, μετά την αυτόματη εξόθωση των σχαρών (Α) με τα τoστ, ελέγξτε το ψήσιμο και στην περίπτωση που τα τοστ δεν είναι επαρκώς ροσιμμένα, επιλέξτε έναν ψηλότερο βαθμό ψήματος. Αντίθετα, αν τα τοστ είναι πολύ σκούρα, επιλέξτε ένα χαμηλότερο βαθμό ψήματος.  
 - Για να διακόψετε τη διαδικασία του ψήματος πιέστε το πλήκτρο (Ε) σε οποιαδήποτε στιγμή.  
 - Για να σβήσετε τη συσκευή, πιέστε το πλήκτρο (Ε) και αποσυνδέστε το ρευματολόγητη από την πρίζα του ρεύματος.

**ΠΡΟΣΟΧΗ:**  
*Μην εισάγετε περισσότερες από δύο φέτες ψωμιού σε κάθε υποδοχή.*

*Επιλέξτε με το κουμπί ελέγχου ψήματος μια χαμηλή βαθμίδα ψήματος για ζερό ή πολύ λεπτό ψωμί.*

**ΚΑΘΑΡΙΣΜΟΣ ΠΡΟΣΟΧΗ:** Καθαρίζετε τη συσκευή μόνον αφού αποσυνδέσετε πρώτα το ρευματολόγητη από την πρίζα του ρεύματος και αφού η συσκευή έχει κρυώσει εντελώς.

*Απαγορεύεται αυστηρά να αποσυνδρομολογήσετε τη συσκευή ή να επιχειρήσετε να κάνετε οποιαδήποτε επέμβαση στο εσωτερικό της.*

*Μη χρησιμοποιείτε ποτέ μεταλλικά και αιχμηρά σκεύη για τον καθαρισμό του εσωτερικού της συσκευής.*

*Η διατήρηση της συσκευής σε τάξη και εντελώς καθαρή, είναι εύγρηστο γέλευο ψήματος και μεγαλύτερης διάρκειας χρόνου ζωής της.*

- Καθαρίζετε τις σχάρες (Α) και το συράτι για ψίχουλα (B) μετά από κάθε χρήση, χρησιμοποιώντας μόνον ένα υγρό πανί.
- Καθαρίζετε το εξωτερικό της μηχανής με ένα υγρό πανί, χωρίς να χρησιμοποιείτε απορρυπαντικά σε σκόνη για να μην προκληθεί ζημιά στην επιφάνεια και στη συνέχεια στεγνώσετε.
- Φυλάξτε τη συσκευή, τυλιγώντας το ηλεκτρικό καλώδιο στην ειδική θέση περιτύλιξης (Εικ. 2).

**RU**

**ПРАВИЛА ПОЛЬЗОВАНИЯ**

**ПЕРЕД НАЧАЛОМ РАБОТЫ НЕОБХОДИМО ПРОЧИТАТЬ ИНСТРУКЦИЮ**

Используя электрические приборы необходимо выполнять следующие меры предосторожности:

- Убедитесь в том, что напряжение прибора совпадает с напряжением Вашей электрической сети.
- Не оставляйте без присмотра включённый в электрическую сеть прибор; отключайте его после каждого использования.
- Не ставьте прибор вблизи источников отопления или на их поверхности.
- При эксплуатации ставить прибор только на горизонтальные и устойчивые поверхности.
- Не оставляйте прибор под воздействием атмосферных явлений (дождя, солнца и т.д.).
- Электрический провод не должен касаться горячих поверхностей.
- Этот прибор могут использовать дети старше 8 лет; люди с ограниченными физическими, сенсорными или умственными способностями или не имеющие опыта и знаний в обращении с прибором, либо не получившие соответствующего инструктажа по применению, могут пользоваться прибором под наблюдением ответственного за их безопасность лица, либо сначала должны получить подробный инструктаж в отношении безопасного использования прибора и рисков, связанных с этим. Детям запрещается играть с прибором. Чистка и обслуживание прибора не может быть поручена детям младше 8-ми лет. В любом случае это должно происходить под надзором взрослых.
- Хранить прибор и кабель от него в недоступном месте для детей младше 8-ми лет.
- Никогда не погружайте корпус мотора, электрическую вилку и провод в воду или другие жидкости. Для их очистки использовать только влажную ткань.
- Даже если прибор выключен, необходимо отсоединить вилку провода от электрической розетки, прежде чем собирать или разбирать его детали и приступать к чистке.
- Необходимо тщательно высушить руки, прежде чем нажимать и регулировать кнопки прибора и дотрагиваться до вилки провода и электрических деталей.
- При отсоединении от электрической розетки братья руками непосредственно за штепсель. Никогда не тянуть за провод для того, чтобы вытащить его.
- Не используйте прибор, если шнур питания или вилка повреждены, или если оборудование имеет какие-либо дефекты; все ремонтные работы, включая замену шнура питания, должны выполняться только в сервисном центре Ariete или уполномоченным техниками Ariete в целях предотвращения каких-либо рисков.

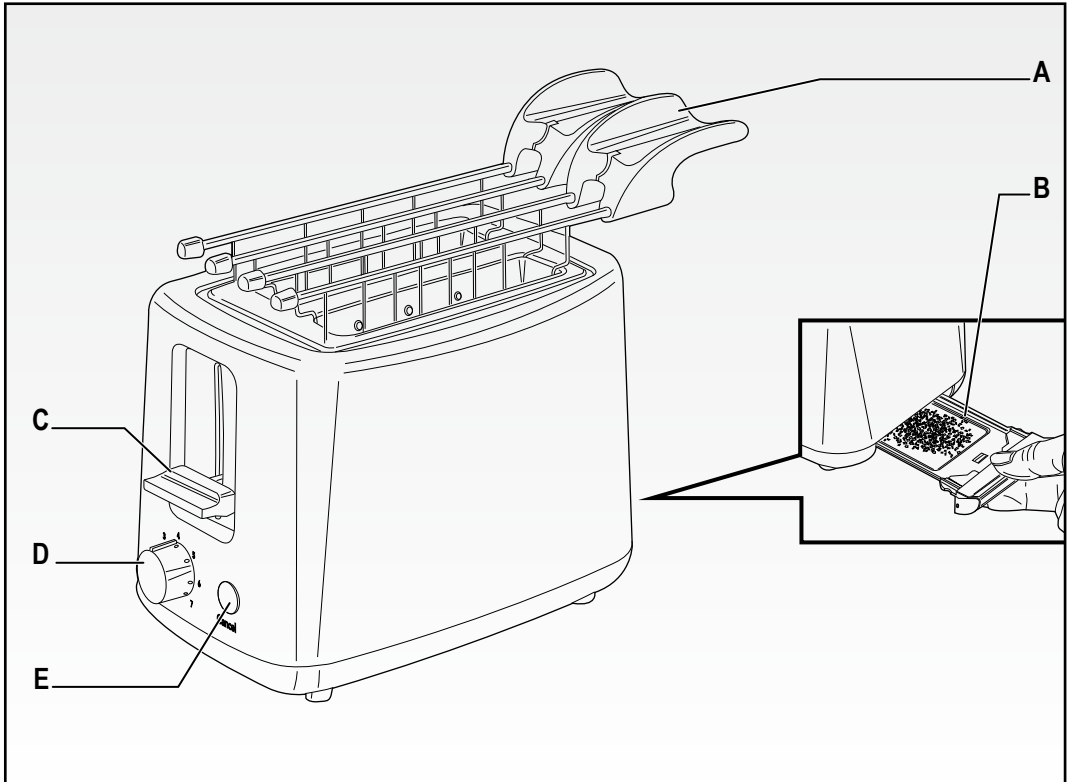

Fig. 1

- Не оставлять прибор со свешивающимся шнуром в месте, доступном для детей.
- Для обеспечения безопасности прибора используйте только рекомендуемые производителем запасные части и аксессуары.
- В случае если Вы решили выбросить этот прибор, рекомендуется перерезать электрический провод для невозможности его дальнейшего использования. Рекомендуется также обезвредить те части прибора, которые могут представлять опасность, в случае их использования детьми для своих игр.
- Составные части упаковки не должны оставаться в местах, доступных для детей, так как они могут представлять источник опасности.
- Используйте прибор вдали от легко воспламеняющихся жидкостей; не прислоняйте его к нетермоустойким стенкам, штрам или пластмассовым предметам.
- Чистите прибор только влажной тканью, предварительно вынув вилку из розетки и после того как машина остынет.
- После использования ставить на хранение прибор только тогда, когда он полностью остынет.
- Принцип действия прибора не допускает использование внешнего таймера или отдельного пульта ДУ.
-  В отношении правильной ути-

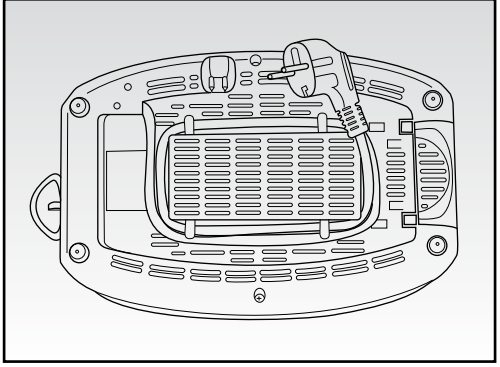

Fig. 2

лизации прибора в соответствии с Европейской директивой 2012/19/EU прочтите информационный листок, прилагаемый к прибору.

**СОХРАНИТЬ ИНСТРУКЦИЮ**

**ОПИСАНИЕ КОМПОНЕНТОВ (Рис. 1)**  
 А Решетки  
 В Поддон для крошек  
 С Рычаг переключателя  
 D Ручка регулировки степени обжарки  
 E Кнопка остановки функций

Прибор предназначен ТОЛЬКО ДЛЯ ДОМАШНЕГО ИСПОЛЬЗОВАНИЯ и не должен применяться в коммерческих или промышленных целях. Данное устройство соответствует требованиям директив 2006/95/ЕС и ЭМС 2004/108/ЕС и Регламенту (EC) № 1 935/2004 от 27/10/2004 на материалы, контактирующие с пищевыми продуктами.

**ПРЕДУПРЕЖДЕНИЯ**  
 - Не используйте слишком тонкие или сломанные ломтики хлеба.  
 - Не используйте продукты, выделяющие во время приготовления жир. Помимо того, что будет трудно очистить прибор, это может привести к пожару. КРОМЕ ТОГО, важно очищать поддон для крошек (B) от любых остатков пищи или крошки перед каждым использованием.  
 - Не пытайтесь засовывать с силой слишком большие куски хлеба.  
 - *Не пытайтесь вынимать куски хлеба вилками или другими предметами, так как это может повредить нагревательные элементы. ОПАСНОСТЬ ЭЛЕКТРИЧЕСКОГО ШОКА*

**ИНСТРУКЦИЯ ПО ПРИМЕНЕНИЮ ВНИМАНИЕ:**  
*При первом использовании рекомендуется включить прибор на несколько минут, чтобы устранить запах "нового" и пары от работ розеточной.*

*Если прибор используется несколько раз подряд, всегда остужать его в течение не менее одной минуты между обжарками.*

**Приготовление тостов**  
 - Положите ломтики хлеба на решетку (A) и установите их в соответствующие слоты тостера.  
 - Вставьте вилку в розетку и опустите рычаг (C) до блокировки.  
**Примечание:** если прибор не подключен к сети, рычаг не фиксируется...  
 - Отрегулируйте уровень обжарки с помощью ручки (D). Подождите несколько минут, и после автоматического выброса решеток (A) с тостами проверьте обжарку; если тост обжарен недостаточно, выберите более высокий уровень обжаривания, если, наоборот, он слишком темный, выберите более низкий уровень.  
 - Процесс обжаривания можно остановить в любое время нажав (E).  
 - Выключить прибор, нажав на кнопку выключения (E), и вынуть вилку из розетки.

**ВНИМАНИЕ:**  
*Не класть более двух ломтиков в каждую прорезь. Установите регулятор обжарки на более низкий уровень для сухого или тонкого куска хлеба.*

Internet: www.ariete.net
E-Mail: info@ariete.it
50013 Campi Bisenzio - FI - Italy
Via San Quirico, 300
Divisione Commercio Area
De'Longhi Appliances Srl

***Ariete***

**Numero Verde 800-906063**

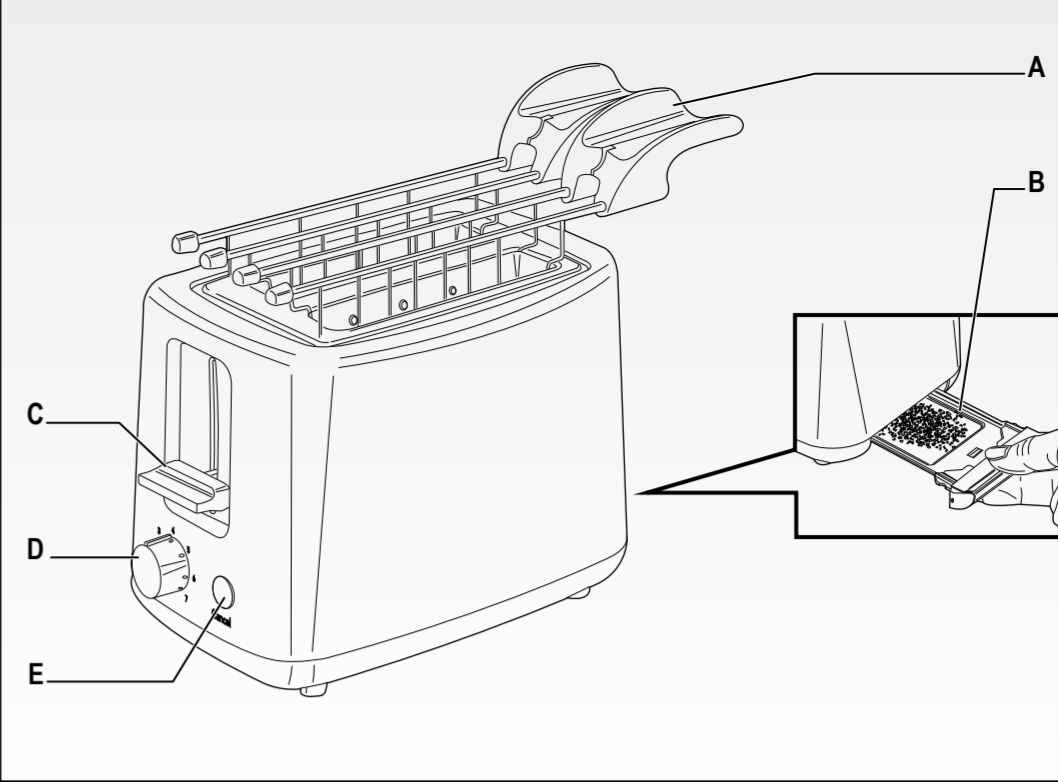

Fig. 1

Ттبيه:
يُرجى عدم إدخال أكثر من شريحتين في كل فتحة.

اضبط مقبض التحكم على درجة أقل للخبز الجاف والشرائح الرقيقة.

التنظيف
تنبيه: ينبغي تنظيف الجهاز بعد فصل القابس عن التيار الكهربائي فقط وبعد أن يبرد الجهاز تمامًا.

ممنوع منعا باتًا تفكيك الجهاز أو محاولة التصرف بأي طريقة في داخله.

يُرجى عدم استخدام أدوات معدنية وحادة مطلقًا لتنظيف داخل الجهاز.

يضمن الحفاظ على الجهاز نظيفًا ومنظمًا تحميضًا مثاليًا ودوامًا أكبر لثلاثة أذاتها.

- يُوصى بتنظيف الشبكات (A) ودرج الفتات (B) بعد كل استخدام، باستخدام قطعة قماش مبللة فقط.
- يُوصى بتنظيف الجهاز من الخارج بقطعة قماش مبللة، من دون استخدام منظفات كاشطة لعدم الإضرار بالسطح، ثم تجفيفه.
- يُوصى بإعادة الجهاز لمكانه بعد تخزين السلك الكهربائي في المكان المخصص له بالأسفل. (شكل ٢)

***Ariete***

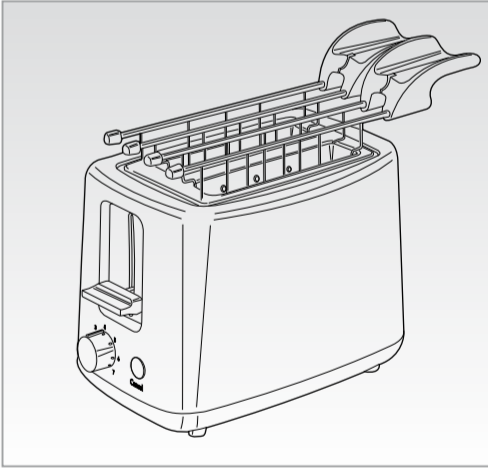

**Toaster**
**Φρυγανιέρα**
**тостер**
**محمصة خبز كهربائيّة**

١٦. في حالة اردتم التخلص من الجهاز، ننصح اولاً بجعله غير قادر على العمل من خلال نزع السلك الكهربائي، ثانيًا ننصح ب فك الأجزاء التي لها أن تشكل خطر على الأطفال و الذين من الممكن أن يستعملوا الجهاز و احدى مكوناته للعب و اللهو.
١٧. من الممكن أن تشكل مواد التغليف خطر على الأطفال اذا ما تم تركها بمتناولهم.
١٨. قد يحترق الخبز، لذا لا ينبغي استخدام جهاز محمصة الخبز الكهربائي تحت أو بجانب مواد قابلة للاحتراق مثل الستائر.
١٩. أثناء استخدام الجهاز ينبغي التعامل بحذر دائمًا من دون لمس أسطحه الساخنة.
٢٠. أثناء الاستخدام لا تضع أطباقًا أو أي أغراض أخرى فوق المحمصة.
٢١. لا تقم بإدخال أكثر من شريحتي خبز في كل فتحة.

٢٢. لا تقم بإدخال شوك أو أي أداة من أدوات المطبخ الأخرى في المحمصة لإخراج الخبز، فقد يتلف الجهاز.

٢٣. لا تقم بإدخال يدك أو أي أداة معدنية أخرى (مثل المسكاكين أو ورق الألمونيوم) داخل المحمصة.

٢٤. استخدم الجهاز بعيدًا عن السوائل القابلة للاشتعال، ولا تضعه إلى جانب جدران أو ستائر أو أجزاء بلاستيكية غير مقاومة للحرارة.

٢٥. يوصى بتنظيف الجهاز قطعة قماش مبللة فقط بعد فصل القابس عن الكهرباء وبعد أن يبرد الجهاز تمامًا.

٢٦. بعد الاستخدام يوصى بإعادة الجهاز إلى موضعه فقط بعد أن يبرد تمامًا.

٢٧. لا يعمل الجهاز باستخدام موقتات خارجية أو أجهزة تحكم عن بعد مستقلة.

٢٨. **⚠** للتخلص من المنتج بطريقة صحيحة طبقًا لللائحة الأوروبية ٢٠١٢/١٩/ЕU، نرجو قراءة النشرة الخاصة الملحقة بالمنتج.

**قوموا بالاحتفاظ بهذه التعليمات**

**وصف مكونات الجهاز (شكل ١)**
A شبكات معدنية
B درج الفتات
C زراع التشغيل
D قرص التحكم في درجة تحميص الخبز
E زر إيقاف التشغيل

الجهاز مُخصص للاستخدام المنزلي فقط ولا ينبغي استخدامه لأغراض تجارية أو صناعية.
هذا الجهاز متوافق مع توجيهات السوق الأوروبية المشتركة: توجيه جهد التيار المنخفض 200٦/٩/EC وتوجيه التوافق الكهرومغناطيسي EMC 200٤/١٠٠/EC وقانون ١٩٣٥/٢٠٠٤ المورخ في ٢٧/١٠/٢٠٠٤ بشأن الخامات المتصلة بالغذاء.

**تحذيرات التشغيل**

- لا يجب استخدام شرائح خبز رقيقة جدًا أو غير متكاملة.
- لا يجب إدخال عناصر غذائية قد تخرج عصارة أثناء الطهي، فعلاوة على تعسير عملية التنظيف، قد تكون سببًا في نشوب الحرائق. فضلًا عن أهمية تنظيف درج الفتات (B) من بقايا الطعام أو فتات الخبز قبل كل استخدام.
- لا تقم بإدخال شرائح كبيرة جدًا بالفوهة.
- ممنوع إدخال شوك أو أدوات أخرى داخل المحمصة لإخراج الخبز، فقد يضر ذلك بالجهاز ويعرضك لصدمة كهربائية.

إرشادات الاستخدام

تنبيه:

عند الاستخدام الأول للجهاز يُنصح بتشغيله لبضع دقائق للتخلص من رائحة التشغيل «الجديد» والأبخرة المتصاعدة من عملية مرور التيار الكهربائي.

في حالة استخدام الجهاز أكثر من مرة في الوقت ذاته، يُنصح بتركه دقيقة على الأقل بين كل دورة تحميص.

إعداد شطائر الخبز المحمص

- أدخل شرائح الخبز في الشبكات المعدنية (A) وضع الأبخرة بداخل فتحات محمصة الخبز.
- قم بتوصيل القابس بالتيار الكهربائي واخفض زراع التشغيل (C) حتى يستقر بالأسفل.
- ملحوظة:** إذا لم يكن الجهاز متصلًا بالتيار الكهربائي لن يستقر الزراع بالأسفل.
- تحكم في درجة التحميص من خلال مقبض التحكم (D). انتظر بضع دقائق، وبعد الخروج الأوتوماتيكي للشبكات المعدنية (A) بالخبز المحمص، افحص درجة التحميص وفي حالة عدم اكتسابه اللون الذهبي بالدرجة المطلوبة اختر درجة تحميص أعلى، وفي حالة حدوث العكس وخرج الخبز داكنًا اختر درجة تحميص أقل.
- لإيقاف عملية التحميص اضغط على الزر (E) في أي لحظة.
- لإيقاف تشغيل الجهاز اضغط الزر (E) وافصل القابس عن التيار الكهربائي.

**دوغلأ:**
**УВАГА:**
Для догляду за пристром використовувати вологу станину, попередньо вийнявши вилку з мережі електричного струму та почекавши, щоб пристрій повністю вихолонув.

*К уважорично забороняється розбирати пристрій або намагатися якись чиним змонтувати його.*

*Забороняється використовувати металічні та гострі предмети для чистки пристрою зсередини.*
**Тримати пристрій у чистоті та порядку; це забезпечить оптимальну якість засмажування та сприятиме довгому терміноі його служби.**

- Чистити ґратки (A) та піддон для збору крихт (B) після кожного використання за допомогою вологої тканини.
- Протерти пристрій зовні вологою тканиною, не користуватися абразивними миючими засобами, тому що вони можуть пошкодити поверхню пристрою, після цього висушити.
- Для зберігання намотати електричний провід на відповідний штатив для намотування проводу (Мал. 2).

**AR**

## تدبييات مهمة

**اقرأ هذه التعليمات قبل الاستخدام**

يجب التقيد ببعض الاحتياطات أثناء إستعمال المواد الكهربائية ومنها ما يلي:

- تأكدوا من أن خصائص الجهاز توافق مواصفات شبكة الكهرباء بمنزلكم من ناحية قوة الجهد.
- تفادوا ترك الجهاز من دون مراقبة و هو لا يزال متصل بالتيار الكهربائي بل يجب عليكم فصله عن التيار بعد كل إستعمال.
- لا تضعوا الجهاز فوق او بالقرب من مصادر الحرارة.
- قوموا بوضع الجهاز فوق سطحية ثابتة و منبسطة أثناء الإستعمال.
- لا تتركوا الجهاز عرضة للعوامل الطبيعية (المطر و الشمس الخ).،)
- تجنبوا تلامس السلك الكهربائي بسطحيات ساخنة.
- يمكن أن يقوم الأولاد الأكبر أو الذين يبلغون من العمر ٥ سنوات باستخدام هذا الجهاز؛ كما يمكن استخدامه من قبل أشخاص ذوي قدرات جسدية أو حسية أو عقلية محدودة؛ أو من قبل أشخاص تفقد الخبرة والمعرفة بالجهاز أو الذين لم يتم منحهم تعليمات الاستخدام، وبالتالي تتم مراقبتهم بعناية من قبل شخص مسئول عن سلامتهم أو يتم تعليمهم جيدًا فيما يتعلق باستخدام الجهاز نفسه وإحاطتهم علمًا بجميع المخاطر التي قد يتسبب بها الجهاز. من المحظور لعب الأطفال بالجهاز. لا يجب أن يقوم الأولاد بعمليات التنظيف وصيانة الجهاز إلا أولئك الأكبر من سن ٨ سنوات وفي جميع الأحوال تحت مراقبة شخص بالغ.

- قم بإبعاد الأطفال الأقل من سن ٨ سنوات عن الجهاز وعن الكابيل.
- لا تغمر أبدا جسم المنتج و القابس وسلك الكهرباء في الماء أو في أي سوائل أخرى. استخدم فقط قطعة من القماش المبلل لتنظيفهم.
- حتى عندما لا يكون الجهاز في وضع التشغيل يجب تركيب أو فك الأجزاء المفردة وقيل التنظيف.
- تأكد من تجفيف يدوك جيدًا قبل الاستخدام أو ضبط المفاتيح الموجودة بالجهاز، وقيل لمس القابيس والتوصيل الكهربيي.
- لنزع الفيشة من عن المقبس قوموا بمسكها بحزم من القرب و لا يجب عليكم ابدا سحبها من عن بعد.
- لا تقم باستخدام الجهاز في حالة تلف الكابيل الكهربائي أو القابيس، أو إذا كان هناك عيب بالجهاز نفسه؛ يجب أن تتم جميع عمليات الإصلاح بما فيها استبدال قابس الشحن فقط في مركز الدعم الفني المُعتمد أريتيه Ariete™ أو بواسطة فني معتمد من أريتيه، حتى تتجنب أي مخاطر.
- لا تترك الكابيل في مكان يمكن للأطفال الإمساك به.

حتى لا تعرض سلامة الجهاز للخطر، استخدم قطع الغيار والملحقات الأصلية فقط، المعتمدة من جهة تصنيع الجهاز.

пристрою.

23. Забороняється вставляти руку чи будь-які металічні предмети (наприклад, ножі чи алюмінієвий папір) всередину тостера.

24. Тримати пристрій подалі від легко займистих рідин; не притуляти його до стіни, фіранок, штор та пластмасових частин, що не мають вогнетривких якостей.

25. Для догляду за пристроєм використовувати вологу станину, попередньо вийнявши вилку з мережі електричного струму та почекавши, щоб пристрій повністю вихолонув.

26. Після використання скласти пристрій для зберігання лише після його повного охолодження.

27. Для роботи пристрою забороняється використовувати зовнішні таймери або якісь окремі системи дистанційного управління.

28. **⚠** Правила переробки пристрою у відповідності до вимог європейської Директиви 2012/19/CE зазначені у відповідному інформаційному листі, що надається до цього виробу.

## ЗБЕРІГАТИ ЦІ ІНСТРУКЦІ З ЕКСПЛУАТАЦІЇ

**ОПИСАННЯ СКЛАДОВИХ ЧАСТИН (Мал. 1)**
A ґратки
B Піддон для збору крихт
C Важіль вмикання
D Рукоятка для регулювання ступеню засмажування
E Кнопка вмикання

Цей пристрій розроблений та виготовлений ЛИШЕ ДЛЯ ДОМАШНЬОГО ВИКОРИСТАННЯ. забороняється використовувати його за комерційним або промисловим призначенням.

Цей пристрій відповідає вимогам директив 2006/95/EC та EMC 2004/108/EC, а також розпорядженню EC № 1935/2004 від 27/10/2004 стосовно матеріалів, що безпосередньо пов'язані з їжею.

**ПОПЕРЕДЖЕННЯ ЩОДО РОБОТИ**

- Забороняється використовувати надто тонкі або не цілі скибки.
- Забороняється додавати продукти, що можуть капати під час засмажування. Такі продукти не лише ускладнюють процес чищення, але можуть спричинити пожежу. КРИМ ТОГО, дуже важливо перед кожним використанням очищати піддон для збору крихт (B) від частинок їжі та крихт.
- Забороняється вставляти із зусиллям надто великі скибки.
- Забороняється вставляти у тостер виделки чи інші предмети, щоб витягти хліб, тому що так можна пошкодити нагрівальні елементи пристрою. НЕБЕЗПЕКА УРАЖЕННЯ ЕЛЕКТРИЧНИМ СТРУМОМ.*

**ІНСТРУКЦІ З КОРИСТУВАННЯ**

**УВАГА:**
*Під час першого використання рекомендується попередньо увімкнути пристрій порожнім на кілька хвилин, щоб позбутися «нового» запаху та диму, викликаного першим вмиканням нагрівальних елементів.*

*Якщо тостер використовується для багаторазового підсмажування, то слід зачекати кілька хвилин менше одну хвилину між одним підсмажуванням та наступним.*

**Приготування тостів**

- Вставити скибки хліба на ґратки (A) та встановити ґратки у відповідні прорізи тостера.
- Вставити вилку в розетку мережі електричного струму та опустити донизу важіль вмикання (C) до блокування.

- Примітка:** якщо пристрій не під'ключено до мережі електричного струму, важіль не блокується.
- Відрегулювати ступінь засмажування за допомогою рукоятки (D). Зачекати кілька хвилин, після автоматичного виштовхування ґраток (A) з тостами перевірити ступінь засмажування, а якщо засмажування недостатнє – вибрати вищий рівень засмажування, якщо, наприклад, тости вийшли надто засмажені, вибрати нижчий рівень засмажування.
- Щоб припинити процес засмажування, натиснути кнопку (E) у будь-яку мить.
- Щоб вимкнути пристрій, натиснути кнопку (E) та вийняти вилку з розетки мережі електричного струму.

**УВАГА:**
**Не вставляти у кожний проріз більше двох скибок хліба.**

*Для засмажування тонких чи сухих скибок встановіть ручку регулювання на нижчий рівень.*

та незачиніть досвід роботи з ним. Такі особи повинні користуватися пристроєм лише під наглядом особи, відповідальної за їх безпеку. Забороняється дітям гратися з пристроєм. Операції догляду за пристроєм можна доручати дітям віком від 8 років та виключно під наглядом дорослих.

8. Тримати пристрій та провід до нього у місцях, не досяжних для дітей віком до 8 років.

9. Забороняється занурювати у воду та інші рідини корпус пристрою, вилку або провід електричного живлення, а також користуватися вологою тканиною для догляду за пристроєм.

10. Перед тим, як встановити або зняти якісь складові частини з пристрою з метою догляду за ним, слід спочатку вийняти вилку з розетки електричного живлення, навіть якщо пристрій не працює.

11. Перед тим, як торкатися перемикачів та кнопок на пристрої з метою регулювання, а також вилки чи проводу живлення, слід переконатися в тому, що Ваші руки сухі.

12. Щоб вийняти штепсельну вилку з розетки, слід взятися рукою безпосередньо за корпус самої вилки. Забороняється виймати штепсельну вилку, потягнувши за провід живлення.

13. Забороняється користуватися пристроєм, якщо провід або вилка живлення пошкоджені; будь-який ремонт, включно заміну проводу живлення, повинен виконувати кваліфікований персонал центру технічного обслуговування Ariete або уповноваженого ним центру, щоб запобігти будь-якими ризикам.

14. Забороняється залишати провід у підвішеному стані у місцях, де за нього може потягнути дитина.

15. Щоб забезпечити безпеку пристрою слід завжди використовувати лише оригінальні запасні частини та аксесуари, схвалені виробником пристрою.

16. У випадку завершення терміну використання пристрою слід відрізати провід живлення, щоб ним не можна було більше користуватися. Крім того, рекомендується знешкодити ті частини пристрою, що можуть бути небезпечними, особливо для дітей, які можуть використати їх як іграшку.

17. Складові упаковки не слід залишати у досяжних дітям місцях, оскільки вони можуть бути потенційним джерелом небезпеки.

18. Хліб може горіти, отже не слід використовувати тостери під або поряд з легкозаймистими предметами, як то фіранки.

19. Під час використання слід завжди поводитися обережно, щоб випадково не доторкнутися до гарячих частин.

20. Під час використання не класти зверху на тостер тарілки та інші предмети.

21. Не вставляти у кожний проріз більше двох скибок хліба.

22. Забороняється вставляти у тостер виделки чи інші предмети, щоб витягти хліб, тому що так можна пошкодити нагрівальні елементи

**ВНИМАНИЕ:**
*Очищать прибор только предварительнo вынув вилку из розетки и после того, как машина остынет.*

**СТРОГО запрещено разбирать прибор или демонтировать его внутренние части.**

*Никогда не использовать острые металлические предметы для очистки внутренней части устройства.*

*Чтобы гарантировать оптимальную работу и более длительный срок службы, содержит прибор в полной чистоте.*

- Очищать решетки (A) и поддон для крошек (B) после каждого использования, используя только влажную ткань.
- Протирать прибор влажной тканью без применения абразивных чистящих средств, поскольку они могут повредить поверхность, а затем высушить.
- Хранить прибор, намотав шнур на катушку (рис. 2).

Дата изготовления указана на корпусе изделия в зашифрованном виде SN wk/ygrabdcdfg, где wk – неделя производства yr – год производства abcdefg – серийный номер изделия

Соответствует требованиям ТР ТС 004/2011 «О безопасности низковольтного оборудования», утвержден Решением Комиссии Таможенного союза №878 от 16 августа 2011 года ТР ТС 020/2011 «Электромеханичная совместимость технических средств», утвержден Решением Комиссии Таможенного союза №879 от 9 декабря 2011 года
Информация о сертификации в приложении к гарантийному талону и/или на упаковке изделия.

220-240В – – 50-60Гц - 640-760Вт - Класс I – IPX0
Сделано в Китае

Импортер: ООО «МедиаТех»,
Юридический адрес:127006, город Москва, улица Садовая-Триумфальная, дом 16, строение 3, ПОМ. I, КОМ 2
Фактический адрес:119048, г. Москва, ул. Усачева, д.29, корпус 3, пом.И, ком.3

Изготовитель: De' Longhi Appliances Srl
«Делонги Апплаенсис СРЛ»
Адрес: 50013 Италия, Флоренция, Кампи Бизенцио, Виа С. Курико 300.

Список организаций, уполномоченных изготовителем на работу с претензиями потребителей и сервисным обслуживанием, размещен на сайте:
http://www.ariete.net/ru/assistance
Горячая линия Ariete +7915165611

Товар поставляется в собранном виде, специальных требований к перевозке и хранению не установлено.
Утилизировать в соответствии с законодательством места реализации.

Гарантийный срок 2 года.
Срок службы изделия 2 года.

Информация о сертификации в приложении к гарантийному талону и/или на упаковке изделия.

## UK

## ВАЖЛИВА ІНФОРМАЦІЯ

**УВАЖНО ОЗНАЙОМИТИСЯ З ЦИМИ ІНСТРУКЦІЯМИ ПЕРЕД ПОЧАТКОМ ЕКСПЛУАТАЦІЇ.**

Під час експлуатації електричних пристроїв слід дотримуватися належних правил безпеки, а саме:

- Переконатися в тому, що напруга пристрою відповідає напрузі Вашої мережі електричного живлення.
- Забороняється залишати пристрій увімкнутим у мережу електричного живлення без нагляду; після кожного використання слід вимкнути пристрій та від'єднати його від мережі живлення.
- Забороняється залишати пристрої на джерелах тепла або біля них.
- Під час використання встановити пристрій на горизонтальну, стійку та добре освітлену поверхню.
- Не залишати пристрій під дією атмосферних явищ (дощ, сонце і т.д.).
- Слідкувати за тим, щоб провід електричного живлення не торкався гарячих поверхонь.
- Цим пристроєм можуть користуватися діти віком від 8 років; не слід допускати до роботи з пристроєм осіб (дітей включно) з обмеженими фізичними, сенсорними або психічними спроможностями, а також осіб з недостатнім знанням пристрою