

CE

MOD. 2768

EAC



Scopa elettrica senza fili  
Cordless sweeper  
Balai électrique sans fil  
Schnurloser Akku-Kehrer  
Escoba eléctrica inalámbrica  
Vassoura elétrica sem fio  
Draadloze steelstofzuiger  
Ηλεκτρική σκούπα χωρίς καλώδια  
Беспроводной пылесос  
Сымсыз электрлік шаңсорғыш  
مكنسة كهربائية لاسلكية  
Бездротова електрична прибиральна машина

**Ariete**

**Ariete**

De' Longhi Appliances Srl  
Divisione Commerciale Ariete  
Via San Quirico, 300  
50013 Campi Bisenzio (FI)  
E-Mail: info@ariete.net  
Internet: www.ariete.net

199 202 250

NUMERO UNICO

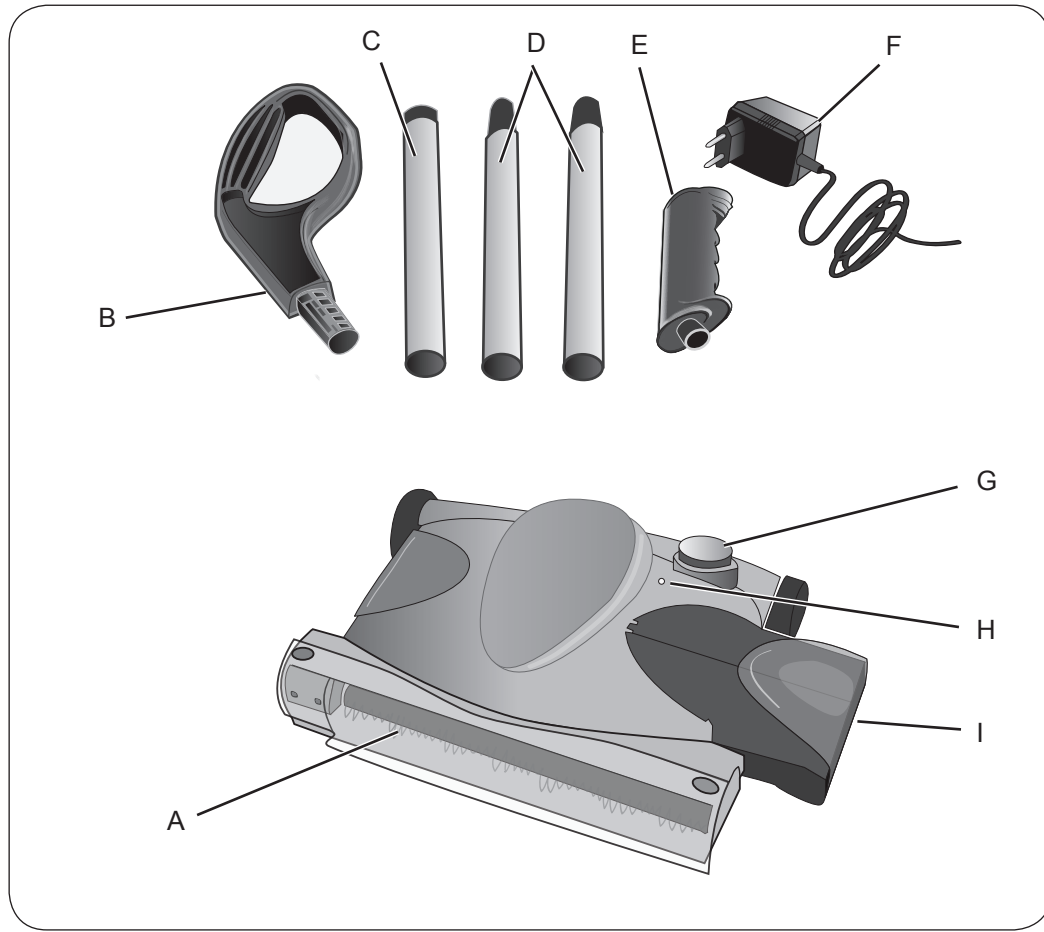

Fig. 1

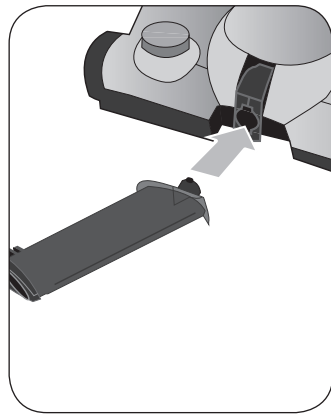

Fig. 2

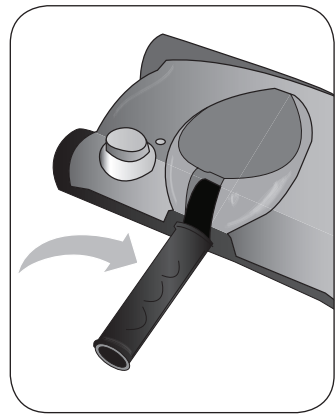

Fig. 3

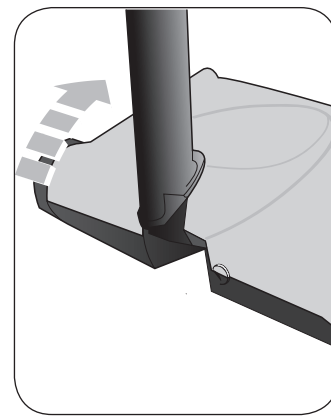

Fig. 4

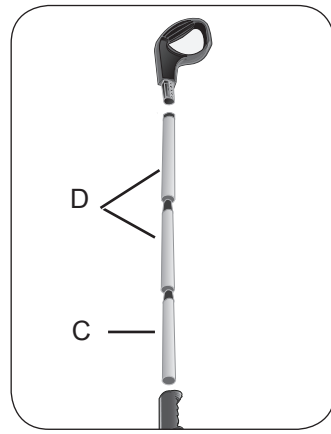

Fig. 5

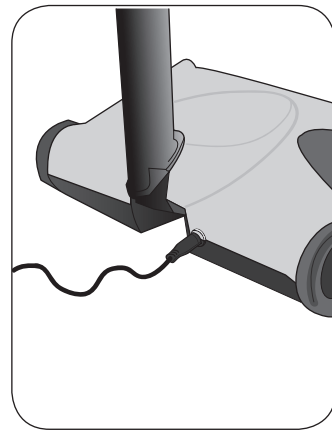

Fig. 6

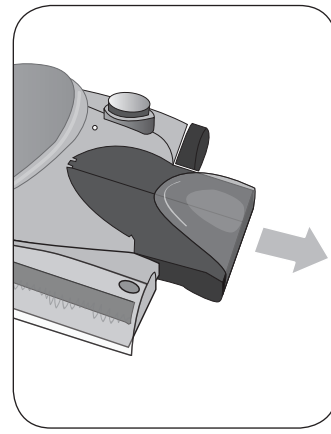

Fig. 7

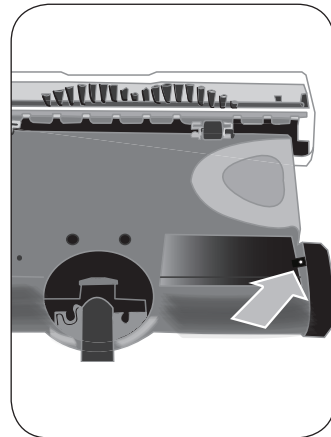



Fig. 8

## **AVVERTENZE DI SICUREZZA**

### **LEGGERE ATTENTAMENTE LE ISTRUZIONI PRIMA DELL'USO.**

- Questo apparecchio è stato concepito solo per un uso privato ed è quindi da considerarsi inadeguato l'uso per scopi commerciali o industriali.
- Non lasciare l'apparecchio esposto ad agenti atmosferici (pioggia, sole, etc).
- Gli elementi dell'imballaggio non devono essere lasciati alla portata dei bambini in quanto potenziali fonti di pericolo.
- L'apparecchio può essere usato da persone che hanno capacità fisiche, sensoriali o mentali ridotte, oppure con mancanza di esperienza o di conoscenza, solo se sono seguiti da una persona responsabile o se hanno ricevuto e compreso le istruzioni e i pericoli presenti durante l'uso dell'apparecchio.
- Questo apparecchio può essere utilizzato da bambini di età da 8 anni in su se sotto sorveglianza oppure se hanno ricevuto le istruzioni riguardanti l'utilizzo dell'apparecchio in sicurezza e se capiscono i pericoli implicati.
- I bambini non devono giocare con l'apparecchio.
- Tenere sempre l'apparecchio e il cavo di alimentazione fuori dalla portata di bambini con età inferiore a 8 anni.
- Le operazioni di pulizia e di manutenzione da parte dell'utilizzatore non devono essere effettuate dai bambini a meno che non abbiano un'età superiore a 8 anni e operino sotto sorveglianza.
- Prima di collegare l'apparecchio alla rete di alimentazione controllare che la tensione indicata sulla targhetta corrisponda a quella della rete locale.
- Collegare sempre l'apparecchio ad una presa con messa a terra.
- Non mettere l'apparecchio sopra o vicino a fonti di calore.
- Non raccogliere oggetti molto caldi o che stanno fumando o bruciando come sigarette, fiammiferi o cenere ancora calda.
- Non raccogliere materiale infiammabile o combustibile (liquidi volatili, benzina, kerosene, etc) né usare in presenza di grandi quantità d'acqua.
- Non immergere mai il corpo del prodotto, la spina ed il cavo elettrico in acqua o altri liquidi, usare un panno umido per la loro pulizia.
- Spegnerne l'apparecchio quando l'utilizzo è terminato e prima di inserire o togliere le singole parti o prima di eseguire la pulizia.
- Assicursi di avere sempre le mani ben asciutte prima di utilizzare o di regolare gli interruttori posti sull'apparecchio o prima di toccare la spina e i collegamenti di alimentazione.
- Non scollegare il caricabatterie dalla presa di corrente tirandolo per il cavo.
- Non lasciare il cavo di alimentazione in contrasto con spigoli vivi o con parti taglienti.
- Eventuali modifiche a questo prodotto, non espressamente autorizzate dal produttore, possono comportare il decadimento della sicurezza e della garanzia del suo utilizzo da parte dell'utente.

- Allorché si decida di smaltire come rifiuto questo apparecchio, si raccomanda di renderlo inoperante tagliandone il cavo di alimentazione. Si raccomanda inoltre di rendere innocue quelle parti dell'apparecchio suscettibili di costituire un pericolo, specialmente per i bambini che potrebbero servirsi dell'apparecchio per i propri giochi.
- Non usare l'apparecchio se il cavo elettrico o la spina risultano danneggiati, o se l'apparecchio stesso risulta difettoso. Tutte le riparazioni, compresa la sostituzione del cavo di alimentazione, devono essere eseguite solamente dal Centro Assistenza o da tecnici autorizzati, in modo da prevenire ogni rischio.

 Per il corretto smaltimento del prodotto ai sensi della Direttiva Europea 2012/19/EU si prega leggere l'apposito foglietto allegato al prodotto.

**CONSERVARE SEMPRE QUESTE ISTRUZIONI**

**DESCRIZIONE DELL'APPARECCHIO**

---

- A Spazzola rotante
- B Maniglia
- C Segmento inferiore dell'asta
- D Segmenti superiori dell'asta
- E Supporto per l'asta
- F Caricabatterie
- G Pulsante di accensione
- H Spia di funzionamento
- I Contenitore della polvere

**COME MONTARE L'APPARECCHIO**

---

- 1) Inserire il supporto per l'asta (E) nella sede sul retro dell'apparecchio (Fig.2).
- 2) Ruotare il supporto per l'asta in senso orario, verso l'alto, sino a bloccarlo (Fig.3).
- 3) Tirare verso l'alto il supporto per l'asta (Fig.4).
- 4) Inserire il segmento inferiore con l'inserto in plastica più corto (C) nel supporto per l'asta. Collegare i due segmenti restanti (D) al segmento inferiore per formare l'asta (Fig.5).
- 5) Inserire la maniglia (B) nella parte superiore dell'asta.

**PRIMO USO**

---

L'apparecchio è venduto con la batteria scarica. Prima di usarlo per la prima volta, tenere in carica l'apparecchio per almeno 10-12 ore.

**Una ricarica incompleta prima del primo uso può compromettere le prestazioni dell'apparecchio.**

**CARICA DELLE BATTERIE**

---

- 1) Collegare il caricabatteria alla base (Fig. 6).
- 2) Inserire la spina del caricabatterie in una presa standard. La spia di funzionamento (H) si accende.

- 3) Per una ricarica completa, tenere in carica l'apparecchio per 6-8 ore.
- 4) Scollegare il caricabatterie dalla base. Dopo una ricarica completa, l'apparecchio può funzionare per 40-50 minuti.

## **ISTRUZIONI PER L'USO**

---

### **Accendere e spegnere l'apparecchio**

Premere il pulsante di accensione (G) per avviare l'apparecchio.

Premere nuovamente il pulsante di accensione per spegnere l'apparecchio.

**Non usare l'apparecchio se il contenitore della polvere non è inserito nella base.**

### **Svuotare il contenitore della polvere**

- 1) Tirare il contenitore della polvere (I) verso sinistra per estrarlo (Fig.7).
- 2) Svuotare e pulire il contenitore.
- 3) Inserire nuovamente il contenitore nella base.

## **PULIZIA E MANUTENZIONE**

---

Una manutenzione ed una pulizia regolari preservano e mantengono efficiente l'apparecchio per un periodo maggiore.



### **Attenzione!**

Tutte le operazioni di pulizia sotto indicate devono essere effettuate con l'apparecchio spento e con la spina elettrica scollegata dalla presa di corrente.

Non tentare di riparare da soli l'apparecchio. Rivolgersi sempre a centri assistenza o tecnici autorizzati.

### **Pulizia dell'apparecchio**



#### **Attenzione!**

Non immergere la base in acqua. Non usare detersivi aggressivi o solventi che possono danneggiare la plastica.

Pulire l'apparecchio usando un panno umido non abrasivo leggermente inumidito di acqua e poche gocce di detersivo non aggressivo.

## GUIDA ALLA SOLUZIONE DI ALCUNI PROBLEMI

 In caso di anomalie di funzionamento, spegnere immediatamente l'apparecchio.

Problemi	Cause	Rimedi
L'apparecchio non funziona.	Batterie scariche.	Caricare le batterie.
	Apparecchio guasto.	Contattare un Centro Assistenza autorizzato.
La spazzola rotante non raccoglie la polvere.	Il contenitore della polvere è pieno.	Svuotare il contenitore della polvere.
	La spazzola è bloccata.	Rimuovere il materiale che ha causato il blocco.
	Le batterie sono scariche.	Ricaricare le batterie.
Ci sono fuoriuscite di polvere dall'apparecchio.	Il contenitore della polvere è pieno.	Svuotare il contenitore della polvere.
L'apparecchio non si ricarica adeguatamente.	Il caricabatterie non funziona.	Sostituire il caricabatterie.
	Le batterie non sono più utilizzabili.	Le batterie sono da sostituire. Per accedere al vano batterie svitare la vite nella parte inferiore dell'apparecchio (Fig. 8).

## IMPORTANT SAFEGUARDS

---

### READ THESE INSTRUCTIONS CAREFULLY.

- This appliance is designed only and solely for private use, and is therefore to be considered unsuitable for industrial or professional purposes.
- Do not leave the appliance exposed to weathering ( rain, sun, etc..).
- Do not leave the packaging near children because it is potentially dangerous.
- This appliance can be used by persons who have reduced physical sensory or mental capabilities, or lack of experience and knowledge, only if they are monitored by a responsible person or if they have received and understood the instructions and dangers which may arise during the appliance use.
- This appliance can be used by children aged 8 years and up if properly monitored or if you have received instructions regarding the appliance safe use and if they understand the dangers involved.
- Children shall not play with the appliance or its components.
- Always keep the appliance and the power cord out of the reach of children under the age of 8 years.
- Cleaning and maintenance by the user must not be carried out by children unless they are older than 8 years and are monitored during the operation.
- Before plugging the appliance into the mains socket, ensure that the voltage shown on the rating plate matches the local voltage supply.
- Always connect the appliance to an earthed socket.
- Do not place the appliance on or near heat sources.
- Do not collect very hot objects or objects that are smoking or burning such as cigarettes, matches or ashes that are still hot.
- Do not pick up flammable or combustible material (volatile liquids, such as gasoline, kerosene, etc.) or use in the presence of large amounts of water.
- Do not immerse the appliance, the plug or the power cord in water or other liquids. Clean them with a damp cloth.
- Switch off the appliance when its use is completed and before inserting or removing individual parts or before cleaning it.
- Make sure that your hands are dry before using or adjusting the switches on the appliance, or before touching the plug and power connections.
- Do not disconnect the charger from the power socket pulling it by the cord.
- Do not leave the power cord against sharp edges or sharp parts.
- Any modifications made on this product that are not explicitly authorised by the manufacturer may lead to the forfeiture of its safety and guarantee of its use by the user.
- In the event that this appliance is to be disposed of, it is suggested that the power cord is cut off. It is also recommended that all potentially dangerous components including the power cord are rendered harmless to prevent personal injury. Do not let children play with the appliance or its components.

- Do not use the appliance if the power cord or the plug are damaged, or if the appliance is faulty. All repairs, including the power cord replacement, must be carried out only by the Service Center or by authorized technicians, in order to avoid any risk.



To dispose of product correctly according to European Directive 2012/19/EU, please refer to and read the provided leaflet enclosed with the product.

## **SAVE THESE INSTRUCTIONS FOR FUTURE REFERENCE**

### **DESCRIPTION OF THE APPLIANCE**

---

- A Rotating brush
- B Handle
- C Lower rod segment
- D Upper rod segments
- E Rod support
- F Charger
- G On/Off button
- H Operation indicator
- I Dust container

### **HOW TO INSTALL THE APPLIANCE**

---

- 1) Insert the rod support (E) in the seat on the back of the appliance (Fig 2).
- 2) Rotate the rod support in clockwise direction, upwards, until it locks (Fig 3).
- 3) Pull up the rod support (Fig 4).
- 4) Insert the lower segment with the shortest plastic insert (C) in the rod support. Connect the two remaining segments (D) to the lower segment to form the rod (Fig 5).
- 5) Insert the handle (B) in the upper part of the rod.

### **FIRST USE**

---

The appliance is sold with uncharged battery. Before using it for the first time, keep charging the appliance for at least 10-12 hours.

**Incomplete charging before first use can compromise the appliance performance.**

### **BATTERY CHARGE**

---

- 1) Connect the charger to the base (Fig 6).
- 2) Insert the charger plug into a standard outlet. The ON indicator light (H) turns on.
- 3) For a full charge, keep the appliance charging for 6-8 hours.
- 4) Disconnect the charger from the base. After a full charge, the appliance can work for 40-50 minutes.

### **INSTRUCTIONS FOR USE**

---

#### **Turn the appliance on and off**

Press the on/off button (G) to start the appliance.

Press again the on/off button to turn off the appliance.



**Do not use the appliance if the dust container is not inserted into the base.**

**Empty the dust container**

- 1) Pull the dust container (I) to the left to remove it (Fig 7).
- 2) Empty and clean the container.
- 3) Insert again the container in the base.

**CLEANING AND MAINTENANCE**

Regular maintenance and cleaning preserve and maintain the appliance efficient for a longer period.



**Warning!**

All cleaning operations described below must be made with power off and the electrical plug disconnect from the power outlet.

Don't try to repair the appliance on your own. Always contact authorized service centers or technicians.

**Appliance cleaning**



**Warning!**

Don't immerse the base in water. Don't use aggressive products or solvents that may damage the plastic.

Wash the appliance using a slightly wet, non-abrasive cloth, water and few drops of a non-aggressive product.

**TROUBLESHOOTING**



In the event of malfunctions, switch off the appliance immediately

Problems	Causes	Remedies
The appliance does not work.	Low batteries.	Charge the batteries.
	Faulty appliance.	Contact an authorized Service Center.
The rotating brush does not collect dust.	The dust container is full.	Empty the dust container.
	The brush is blocked.	Remove the material that caused the block.
	The batteries are low.	Recharge the batteries.
There are leaks of dust from the appliance.	The dust container is full.	Empty the dust container.
The appliance does not charge properly.	The charger does not work.	Replace the charger.
	The batteries are no longer usable.	The batteries must be replaced. To access the battery compartment, loosen the screw on the bottom of the appliance (Fig 8).

## CONSEILS DE SÉCURITÉ

---

### LISEZ ATTENTIVEMENT CES INSTRUCTIONS.

- L'appareil est destiné seulement à un usage domestique et ne doit en aucun cas servir à des fins commerciales ou industrielles.
- Ne pas laisser l'appareil exposé aux agents atmosphériques (pluie, soleil, etc.).
- Les éléments de l'emballage ne doivent pas être laissés à la portée des enfants car ils représentent une source de danger.
- L'appareil peut être utilisé par les personnes ayant des capacités physiques, sensorielles ou mentales réduites ou bien ne possédant ni l'expérience, ni les connaissances nécessaires, à condition qu'elles soient sous la surveillance d'une personne responsable ou qu'elles aient reçu les instructions et compris les dangers liés à l'utilisation de l'appareil.
- Cet appareil peut être utilisé par les enfants à partir de 8 ans à condition d'être surveillés par un adulte ou d'avoir reçu les instructions pour utiliser l'appareil en toute sécurité, après avoir compris les dangers liés à son emploi.
- Les enfants ne doivent pas jouer avec l'appareil.
- Toujours conserver l'appareil et le cordon d'alimentation hors de la portée des enfants de moins de 8 ans.
- Le nettoyage et l'entretien effectués par l'utilisateur ne doivent pas être délégués aux enfants, à moins qu'ils aient plus de 8 ans et soient surveillés par un adulte.
- Avant de brancher l'appareil, assurez-vous que la tension indiquée sur la plaque correspond effectivement à celle du réseau.
- Branchez toujours l'appareil à une prise pourvue de mise à terre.
- Ne pas disposer l'appareil sur des sources de chaleur ou à proximité.
- Ne pas ramasser les objets très chauds ou fumants ou pouvant brûler, comme les cigarettes, les allumettes ou les cendres encore chaudes.
- Ne pas ramasser de matériaux inflammables ou combustibles (liquides volatiles, essence, kérosène, etc.) ni utiliser l'appareil s'il y a beaucoup d'eau au sol.
- Ne trempez jamais l'appareil, la prise et le cordon électrique dans l'eau ni tout autre liquide, utilisez un chiffon humide pour le nettoyage.
- Eteindre l'appareil quand on a fini de l'utiliser, avant de monter ou retirer des pièces et avant de le nettoyer.
- S'assurer d'avoir les mains bien sèches avant d'utiliser ou de régler les interrupteurs situés sur l'appareil ou avant de toucher la prise et les branchements.
- Ne pas débrancher le chargeur de la prise de courant en tirant sur le cordon.
- Ne pas laisser le cordon d'alimentation contre les angles vifs ou les parties coupantes.
- Les éventuelles modifications apportées à ce produit, qui n'auraient pas été permises par le fabricant, peuvent altérer la sécurité et annuler la garantie de l'appareil lors de son utilisation.

- Lorsqu'on décidera de jeter cet appareil, il est recommandé de le mettre hors d'usage en coupant le câble d'alimentation. Il est également recommandé de protéger les parties susceptibles de constituer un danger spécialement pour les enfants qui pourraient se servir de l'appareil pour jouer.
- N'utilisez pas l'appareil si le cordon électrique ou la prise sont endommagés, ou si l'appareil est défectueux. Afin d'éviter tous les risques possibles, l'ensemble des réparations, y compris le remplacement du cordon d'alimentation, doivent exclusivement être effectuées par l'Assistance du Service Après-Vente.



Pour l'élimination correcte du produit aux termes de la Directive Européenne 2012/19/EU, nous vous prions de lire le feuillet qui accompagne le produit.

## **CONSERVER CES INSTRUCTIONS**

### **DESCRIPTION DE L'APPAREIL**

---

- A Brosse tournante
- B Poignée
- C Segment inférieur du manche
- D Segments supérieurs du manche
- E Support du manche
- F Chargeur de batterie
- G Bouton d'allumage
- H Témoin de fonctionnement
- I Bac à poussière

### **COMMENT MONTER L'APPAREIL**

---

- 1) Introduire le support du manche (E) dans le logement situé à l'arrière de l'appareil (Fig. 2).
- 2) Tourner le support du manche dans le sens des aiguilles d'une montre, vers le haut, jusqu'à ce qu'il se bloque (Fig. 3).
- 3) Tirer le support du manche en direction du haut (Fig.4).
- 4) Introduire le segment inférieur avec l'insert en plastique plus court (C) dans le support du manche. Raccorder les deux segments restants (D) dans le segment inférieur pour former le manche (Fig.5).
- 5) Introduire la poignée (B) dans la partie supérieure du manche.

### **PREMIÈRE UTILISATION**

---

L'appareil est vendu avec la batterie déchargée. Avant d'utiliser l'appareil pour la première fois, recharger pendant 10-12 au minimum.

**Une recharge incomplète avant la première utilisation pourrait porter préjudice aux performances de l'appareil.**

### **RECHARGE DES BATTERIES**

---

- 1) Brancher le chargeur de batterie à la base (Fig.6).
- 2) Introduire la fiche du chargeur de batterie dans une prise standard. Le témoin de fonctionnement (H) s'allume.

- 3) Pour obtenir une recharge complète, recharger l'appareil pendant 6-8 heures.
- 4) Débrancher le chargeur de batterie de la base. Après avoir effectué une recharge complète, l'appareil pourra fonctionner pendant 40-50 minutes.

## MODE D'EMPLOI

---

### Allumer et éteindre l'appareil

Appuyer sur le bouton de mise en marche (G) pour mettre l'appareil en marche.

Appuyer à nouveau sur le bouton de mise en marche pour éteindre l'appareil.

**Ne pas utiliser l'appareil si le bac à poussière n'est pas introduit dans la base.**

### Vider le bac à poussière

1) Tirer le bac à poussière (I) vers la gauche pour l'extraire (Fig.7).

2) Vider et nettoyer le bac.

3) Introduire à nouveau le bac dans la base.

## NETTOYAGE ET ENTRETIEN

---

Un entretien et un nettoyage réguliers permettent de préserver les qualités de l'appareil et de les maintenir dans le temps.

### **Attention!**

Pour procéder aux opérations de nettoyage indiquées ci-dessous, éteindre l'appareil et débrancher la fiche de la prise de courant.

Ne pas essayer de réparer l'appareil de son propre chef. Toujours contacter des services après-vente ou des réparateurs agréés.

### Nettoyage de l'appareil

#### **Attention!**

Ne pas plonger la base dans l'eau. Ne pas utiliser de détergents agressifs ou de solvants qui pourraient endommager le plastique.

Nettoyer l'appareil avec un chiffon humide non abrasif, légèrement imbibé d'eau et quelques gouttes de détergent non agressif.

## COMMENT REMÉDIER AUX INCONVÉNIENTS SUIVANTS

 En cas de fonctionnement anormal, éteindre immédiatement l'appareil.

Problèmes	Causes	Remèdes
L'appareil ne fonctionne pas.	Batteries déchargées.	Charger les batteries.
	Appareil défectueux.	Contacter un Service Après-vente agréé.
La brosse rotative ne ramasse pas la poussière.	Le bac à poussière est plein.	Vider le bac à poussière.
	La brosse est bloquée.	Éliminer le matériau qui a provoqué le blocage.
	Les batteries sont déchargées.	Recharger les batteries.
La poussière ressort de l'appareil.	Le bac à poussière est plein.	Vider le bac à poussière.
L'appareil ne se recharge pas correctement.	Le chargeur ne fonctionne pas.	Remplacer le chargeur.
	Les batteries ne sont plus utilisables.	Il faut remplacer les batteries. Pour accéder au compartiment des batteries, dévisser la vis située en bas de l'appareil (Fig.8).

## WICHTIGE HINWEISE

---

### DIE BEDIENUNGSANLEITUNG VOR DEM GEBRAUCH AUFMERKSAM LESEN.

- Das Gerät ist nur für den Hausgebrauch vorgesehen und darf nicht für gewerbliche oder industrielle Zwecke verwendet werden.
- Das Gerät nicht der Witterung ausgesetzt lassen (Regen, Sonne, usw.).
- Die Verpackungsteile von Kindern fernhalten, da diese eine mögliche Gefahrenquelle bilden.
- Dieses Gerät ist NICHT geeignet für die Verwendung durch Personen mit eingeschränkter Wahrnehmung oder vermindert physischen oder geistigen Fähigkeiten oder einem Mangel an Erfahrung und Kenntnissen, sofern sie nicht durch eine für ihre Sicherheit verantwortliche Person beaufsichtigt und/oder bei der Bedienung angeleitet werden.
- Dieses Gerät darf von Kindern ab dem 8. Lebensjahr verwendet werden, unter der Bedingung, dass eine angemessenen Aufsicht ausgeübt wird oder dass die Kinder über den sicheren Gebrauch des Gerätes unterrichtet worden und der entsprechenden Gefahren bewusst sind.
- Kinder dürfen mit dem Gerät nicht spielen.
- Das Gerät und das Stromkabel sollen außerhalb der Reichweite von Kindern, die jünger als 8 Jahren sind, gehalten werden.
- Kindern ab 8 Jahren dürfen Reinigungs- und Wartungseingriffe nur unter der Aufsicht von Erwachsenen ausüben.
- Bevor das Gerät angeschlossen wird, muss kontrolliert werden, ob die Netzspannung den Angaben auf dem Typenschild des Geräts entspricht.
- Das Gerät muss an eine geerdete Steckdose angeschlossen werden.
- Das Gerät nie auf oder neben anderen Hitzequellen hinstellen.
- Keine heißen, rauchenden oder brennenden Gegenstände, wie Zigaretten, Streichhölzer oder noch sehr heiße Asche saugen.
- Kein entflammbares oder brennbares Material sammeln (volatile Flüssigkeiten, Benzin, Petroleum, usw.). Das Gerät darf bei großen Mengen Wasser nicht verwendet werden.
- Das Gerät, den Stecker und das Stromkabel nie in Wasser oder andere Flüssigkeiten tauchen. Zum reinigen ein feuchtes Tuch benutzen.
- Am Ende des Betriebes, das Gerät ausschalten. Vor der Montage/Demontage einiger seiner Bestandteile, sowie vor der Reinigung, muss man das Gerät immer ausgeschaltet sein.
- Immer darauf achten, dass die Hände gut trocken sind, bevor Schalter am Gerät betätigt bzw. eingestellt werden, oder bevor der Stecker oder die Speiseleitung angefasst wird.
- Nie den Stecker des Ladegeräts am Anschlusskabel aus der Steckdose ziehen.
- Das Versorgungskabel soll nicht mit scharfen Kanten bzw. Teilen in Kontakt

kommen.

- Eventuelle Änderungen am Gerät, die nicht ausdrücklich vom Hersteller genehmigt worden sind, können die Sicherheit beeinträchtigen und führen zum Verfall der Garantie.
- Soll das Gerät als Abfall entsorgt werden, empfehlen wir es durch Abschneiden des Anschlusskabels unbrauchbar zu machen. Wir empfehlen außerdem die Geräteteile unschädlich zu machen, die besonders für Kinder gefährlich sein könnten, falls sie eventuell das Gerät für ihre Spiele verwenden sollten.
- Das Gerät darf nicht benutzt werden, wenn das Stromkabel oder der Stecker beschädigt sind. Um jegliches Risiko vorzubeugen, dürfen alle Reparaturen, einschließlich des Stromkabelwechsels, nur durch das Service Center bzw. autorisierte Fachtechniker durchgeführt werden.



Zur korrekten Entsorgung des Produkts gemäß Europa-Richtlinie 2012/19/ EU bitte das beiliegende Informationsblatt lesen.

## **DIE BEDIENUNGSANLEITUNG STETS GUT AUFBEWAHREN**

### **GERÄTEBESCHREIBUNG**

---

- A Drehbürste
- B Griff
- C Unteres Segment des Stiels
- D Obere Segmente des Stiels
- E Stielhalter
- F Ladegerät
- G Einschalttaste
- H Betriebskontrolllampe
- I Staubbehälter

### **MONTAGE DES GERÄTES**

---

- 1) Den Stielhalter (E) in den Sitz im hinteren Teil des Geräts (Abb. 2) einstecken.
- 2) Den Stielhalter im Uhrzeigersinn nach oben drehen, bis er blockiert ist (Abb. 3).
- 3) Den Stielhalter nach oben ziehen (Abb. 4).
- 4) Das untere Segment mit dem kürzeren Kunststoffstecker (C) in den Stielhalter einstecken. Die beiden restlichen Segmente (D) mit dem unteren Segment verbinden, um den Stiel zu bauen (Abb. 5).
- 5) Den Griff (B) in den oberen des Stiels einstecken.

### **ERSTER GEBRAUCH**

---

Beim Verkauf ist der Akku nicht geladen. Vor dem ersten Gebrauch soll der Akku mindestens für 10-12 Stunden geladen werden.

**Eine unvollständige Ladung vor dem ersten Gebrauch kann den korrekten Betrieb des Geräts beeinträchtigen.**

## LADUNG DES AKKUS

---

- 1) Das Ladegerät mit der Basis anschließen (Abb. 6).
- 2) Den Stecker des Ladegeräts in eine Standard-Steckdose einstecken. Die Betriebskontrolllampe (H) schaltet sich ein.
- 3) Für eine komplette Ladung muss das Gerät für 6-8 Stunden geladen werden.
- 4) Das Ladegerät von der Basis trennen. Nach einer vollen Ladung hat das Gerät 40-50 Minuten Betriebszeit.

## GEBRAUCHSANWEISUNGEN

---

### Das Gerät ein- und ausschalten

Die Einschalttaste (G) drücken, um das Gerät einzuschalten.

Den Ein-/Ausschalter nochmals drücken, um das Gerät auszuschalten.

**Das Gerät darf nicht verwendet werden, wenn der Staubbehälter nicht in der Basis montiert ist.**

### Den Staubbehälter entleeren

- 1) Den Staubbehälter (I) nach links herausziehen (Abb. 7).
- 2) Den Behälter ausleeren und reinigen.
- 3) Den Behälter wieder in die Basis einstecken.

## REINIGUNG UND WARTUNG

---

Regelmäßige Wartungs- und Reinigungseingriffe schützen und erhalten das Gerät für eine längere Zeit wirksam.



### **Achtung!**

Alle unten beschriebenen Reinigungseingriffe sind bei ausgeschaltetem Gerät und bei getrenntem Stecker auszuführen.

Versuchen Sie nicht das Gerät selbständig zu reparieren. Wenden Sie sich immer an die Servicezentren oder an die autorisierten Fachtechniker.

### Pflege des Gerätes



### **Achtung!**

Den Sockel nicht ins Wasser eintauchen. Keine aggressiven kunststoffschädlichen Waschmitteln oder Lösungsmittel verwenden.

Das Gerät mit einem feuchten nicht scheuernden Tuch, der mit Wasser und wenige Tropfen eines leichten Waschmittel getränkt ist.



## WAS TUN, WENN ES PROBLEME GIBT



Bei Betriebsstörungen sofort das Gerät ausschalten.

Probleme	Ursachen	Abhilfe
Das Gerät funktioniert nicht.	Leere Akkus.	Den Akku laden.
	Defektes Gerät.	Sich an einen autorisierten Service Center wenden.
Die Drehbürste saugt den Staub nicht.	Der Staubbehälter ist voll.	Den Staubbehälter entleeren.
	Die Bürste ist fest.	Das Material, das die Bürste festhält, entfernen.
	Die Akkus sind leer.	Den Akku laden.
Aus dem Gerät tritt Staub heraus.	Der Staubbehälter ist voll.	Den Staubbehälter entleeren.
Das Gerät wird nicht korrekt geladen.	Das Ladegerät funktioniert nicht.	Das Ladegerät ersetzen.
	Die Akkus sind nicht mehr verwendbar.	Die Akkus müssen ersetzt werden. Um zum Akkufach zu gelangen, den Schrauben im unteren Teil des Geräts (Abb. 8) abschrauben.

## **ADVERTENCIAS IMPORTANTES PARA LA SEGURIDAD**

---

### **LEER ATENTAMENTE ESTAS INSTRUCCIONES.**

- Este aparato ha sido proyectado solo para un uso privado y por lo tanto se debe considerar inadecuado para un uso comercial o industrial.
- No deje nunca el aparato expuesto a los agentes atmosféricos (lluvia, sol, etc).
- Los elementos del embalaje no se deben dejar al alcance de los niños, ya que podrían originar peligros.
- El aparato puede ser utilizado por personas con capacidades físicas, sensoriales o mentales reducidas, o bien con falta de experiencia o de conocimientos, sólo si están vigilados por una persona responsable o si han recibido y comprendido las instrucciones y los peligros presentes durante el uso del aparato.
- Los niños a partir de 8 años pueden utilizar este aparato bajo la supervisión de un adulto o si han recibido las instrucciones para utilizar el dispositivo de forma segura y si entienden los peligros que eso conlleva.
- Los niños no deben jugar con el aparato.
- Mantener el aparato y el cable de alimentación fuera del alcance de los niños de edad inferior a 8 años.
- Las operaciones de limpieza y mantenimiento por el usuario no deben ser efectuadas por los niños, a menos que sean mayores de 8 años y estén vigilados.
- Antes de conectar el aparato a la corriente eléctrica controlar que la tensión indicada en la etiqueta corresponda a la tensión de la red local.
- Conectar siempre el aparato a una toma de corriente con puesta a tierra.
- No colocar el aparato encima o cerca de fuentes de calor.
- No hay que recoger objetos muy calientes o que están echando humo o quemando, como cigarrillos, fósforos o ceniza todavía caliente.
- No recoja inflamables o combustibles (líquidos volátiles, gasolina, queroseno, etc) ni use el aparato en presencia de grandes cantidades de agua.
- No sumergir nunca el aparato, el enchufe, y el cable eléctrico en agua u otros líquidos, usar un trapo húmedo para la limpieza.
- Apagar el aparato una vez terminado su uso y antes de insertar o quitar piezas individuales o antes de efectuar su limpieza.
- Asegurarse de que las manos estén bien secas antes de utilizar o regular los interruptores colocados en el aparato o antes de tocar el enchufe y las conexiones de alimentación.
- No desconecte el cargador de la toma de corriente tirando del cable.
- No dejen rozar el cable de alimentación en esquinas o partes afiladas.
- Cualquier modificación de este producto, no autorizada expresamente por el fabricante, puede ser peligroso y lleva a la caducidad de la garantía de uso.
- Si se decide dejar de utilizar el aparato, antes de tirarlo a la basura se recomienda cortar el cable de alimentación. Se recomienda además eliminar las partes del aparato que puedan originar peligro, especialmente para los niños,

que podrían utilizarlo para sus juegos.

- No utilizar el aparato si el cable de alimentación o el enchufe están dañados, o si el aparato presenta defectos. Todas las reparaciones, incluido el reemplazo del cable de alimentación, tienen que ser efectuadas exclusivamente por el Centro de Asistencia o por técnicos autorizados, para evitar cualquier riesgo.



Para la correcta eliminación del producto según la Directiva Europea 2012/19/EU se ruega leer el correspondiente documento anexo al producto.

## **GUARDAR SIEMPRE ESTAS INSTRUCCIONES**

### **DESCRIPCIÓN DEL APARATO**

---

- A Cepillo giratorio
- B Mango
- C Segmento inferior del palo
- D Segmentos superiores del palo
- E Soporte para el palo
- F Cargador de baterías
- G Botón de encendido
- H Testigo luminoso de funcionamiento
- I Bandeja de suciedad

### **CÓMO MONTAR EL APARATO**

---

- 1) Coloque el soporte para el palo (E) en su alojamiento en la parte posterior del aparato (Fig 2).
- 2) Gire el soporte para el palo en el sentido de las agujas del reloj, hacia arriba, hasta bloquearlo (Fig 3).
- 3) Tire hacia arriba el soporte para el palo (Fig 4).
- 4) Introduzca el segmento inferior con la pieza de plástico más corta (C) en el soporte para el palo. Conecte al segmento inferior los dos segmentos que quedan (D) para formar el palo (Fig 5).
- 5) Coloque el mango (B) en la parte superior del palo.

### **PRIMERA UTILIZACIÓN**

---

El aparato se vende con la batería descargada. Antes de utilizarlo por primera vez, mantenga la unidad en carga por lo menos durante 10-12 horas.

**Una carga incompleta antes del primer uso puede perjudicar las prestaciones del aparato.**

### **CARGA DE LAS BATERÍAS**

---

- 1) Conecte el cargador a la base (Fig 6).
- 2) Introduzca la clavija del cargador en una toma de corriente estándar. El testigo luminoso de funcionamiento (H) se enciende.
- 3) Para una carga completa, mantenga el aparato en carga durante 6-8 horas.
- 4) Desenchufe el cargador de la base. Después de una carga completa, el aparato puede funcionar por unos 40-50 minutos.

## INSTRUCCIONES DE USO

---

### Encienda y apague el aparato

Para encender el aparato presione el botón de encendido (G).

Para apagar el aparato vuelva a presionar el botón de encendido.

**No utilice el aparato si la bandeja de suciedad no está colocada en la base.**

### Vaciar la bandeja de suciedad

1) Para extraer la bandeja de suciedad (I), tírela hacia la izquierda (Fig 7).

2) Vacíe y limpie la bandeja.

3) Vuelva a colocar la bandeja en la base.

## LIMPIEZA Y MANTENIMIENTO

---

Un mantenimiento y una limpieza periódicos protegen y mantienen eficiente el aparato por un periodo más largo.

### ¡Atención!

Todas las operaciones de limpieza indicadas a continuación se deben efectuar con el aparato apagado y con la clavija desenchufada de la toma de corriente.

No intente reparar la máquina usted mismo. Acuda siempre a los centros de servicio o a los técnicos autorizados.

### Limpieza del aparato

#### ¡Atención!

No sumerja nunca la base en agua. No utilice detergentes agresivos o disolventes que puedan dañar el plástico.

Limpie el aparato utilizando un paño húmedo no abrasivo ligeramente humedecido con agua y unas gotas de detergente suave.

## CÓMO SOLUCIONAR ALGUNOS PROBLEMAS



En caso de mal funcionamiento, apague inmediatamente el aparato.

Problemas	Causas	Remedios
El aparato no funciona.	Baterías agotadas.	Cargar las baterías.
	Aparato dañado.	Póngase en contacto con un Centro de Servicio autorizado.
El cepillo giratorio no recoge el polvo.	La bandeja de suciedad está llena.	Vaciar la bandeja de suciedad.
	El cepillo está bloqueado.	Retirar el material que causó el bloqueo.
	Las baterías están agotadas.	Cargar las baterías.
Sale polvo del aparato.	La bandeja de suciedad está llena.	Vaciar la bandeja de suciedad.
El aparato no se carga correctamente.	El cargador no funciona.	Sustituir el cargador.
	Las baterías ya no son utilizables.	Las baterías tienen que ser reemplazadas. Para acceder al compartimento de las baterías, desenrosque el tornillo en la parte inferior del aparato (Fig. 8).

## **ADVERTÊNCIAS IMPORTANTES**

---

### **LER CUIDADOSAMENTE ESTAS INSTRUÇÕES.**

- Este aparelho foi concebido somente para um uso privado e deve ser considerado inadequado o uso para utilização comercial ou industrial.
- Não deixar o aparelho exposto a agentes atmosféricos (chuva, sol, etc).
- Não deixar os elementos da embalagem ao alcance de crianças pois constituem potenciais fontes de perigo.
- O aparelho pode ser usado por pessoas com capacidades físicas, sensoriais ou mentais reduzidas, ou com falta de experiência ou conhecimento, somente quando supervisionadas por uma pessoa responsável ou se tiverem recebido e compreendido as instruções e os perigos presentes durante o uso do aparelho.
- Este aparelho pode ser utilizado por crianças com 8 anos ou mais somente quando observados por um adulto ou quando receberam instruções relativas à utilização do aparelho em total segurança e se compreenderem os perigos implicados.
- As crianças não devem brincar com o aparelho.
- Manter sempre o aparelho e o cabo de alimentação fora do alcance de crianças de idade inferior a 8 anos.
- As operações de limpeza e de manutenção por parte do utilizador não devem ser efetuadas por crianças exceto se estas forem maiores de 8 anos e atuarem com a orientação de um adulto.
- Antes de conectar o aparelho à rede de alimentação, certificar-se que a tensão indicada na placa corresponda àquela da rede local.
- Conectar sempre o aparelho a uma tomada ligada a terra.
- Não colocar o aparelho sobre ou próximo de fontes calor.
- Não recolher objectos muito quentes, fumegantes ou que estejam queimando como cigarros, fósforos ou cinzas ainda quentes.
- Não recolher material inflamável ou combustível (líquidos voláteis, gasolina, querosene, etc) nem utilizar em presença de grandes quantidades de água.
- Nunca imergir o aparelho, a tomada e o cabo eléctrico em água ou outros líquidos; usar um pano húmido para a limpeza dos mesmos.
- Desligar o aparelho quando terminar de utilizá-lo e antes de inserir ou retirar suas partes ou quando limpar o mesmo.
- Deve-se sempre secar bem as mãos antes de utilizar ou regular os interruptores colocados no aparelho ou antes de tocar a tomada e as ligações de alimentação.
- Não desconectar o carregador de bateria da tomada de corrente puxando pelo cabo.
- Não deixar o cabo de alimentação em contacto com cantos vivos ou partes cortantes.
- Possíveis modificações feitas a este produto, não expressamente autorizadas

pelo fabricante, podem levar à falta de segurança e fazer com que a garantia de utilização por parte do utilizador seja anulada.

- No momento em que decidir não utilizar mais o aparelho, recomendamos cortar o cabo de alimentação para que não possa mais funcionar. Recomendamos fazer com que suas partes susceptíveis a constituir perigo, principalmente para crianças que poderiam utilizar o aparelho para brincar, tornem-se inócuas.
- Não usar o aparelho se o cabo eléctrico ou a tomada estiverem danificados ou se o próprio aparelho resultar defeituoso. Todas as reparações, incluindo a substituição do cabo de alimentação, devem ser realizadas somente pelo Centro de Assistência ou por técnicos autorizados, de modo a prevenir qualquer risco.



Para a correta eliminação do produto, nos termos da Diretiva Europeia 2012/19/EU, leia o folheto em anexo.

## **CONSERVAR ESTAS INSTRUÇÕES**

### **DESCRIÇÃO DO APARELHO**

---

- A Escova giratória
- B Pega
- C Segmento inferior da haste
- D Segmentos superiores da haste
- E Suporte para a haste
- F Carregador de bateria
- G Botão ligar - desligar
- H Luz piloto de funcionamento
- I Depósito para a poeira

### **COMO MONTAR O APARELHO**

---

- 1) Inserir o suporte para a haste (E) na sede da parte traseira do aparelho (Fig. 2).
- 2) Girar o suporte para a haste no sentido horário, para cima, até bloqueá-lo (Fig. 3).
- 3) Puxar para cima o suporte para a haste (Fig. 4).
- 4) Inserir o segmento inferior, com o inserto de plástico mais curto (C), no suporte para a haste. Conectar os dois segmentos restantes (D) ao segmento inferior para formar a haste (Fig. 5).
- 5) Inserir a manilha (B) na parte superior da haste.

### **PRIMEIRO USO**

---

O aparelho é vendido com a bateria descarregada. Antes de utilizar pela primeira vez, manter o aparelho em carga por 10-12 horas, no mínimo.

**Uma recarga incompleta antes do primeiro uso pode comprometer o desempenho do aparelho.**

### **CARREGAMENTO DAS BATERIAS**

---

- 1) Conectar o carregador de bateria à sua base (Fig. 6).
- 2) Inserir o plug do carregador de bateria em uma tomada standard. O indicador luminoso de fun-

acionamento (H) acende-se.

- 3) Para uma carga completa, manter em carga o aparelho por 6-8 horas.
- 4) Desconectar o carregador de bateria de sua base. Após uma carga completa, o aparelho pode funcionar por 40-50 minutos.

## **INSTRUÇÕES DE USO**

---

### **Ligar e desligar o aparelho**

Pressionar o botão de acionamento (G) para ligar o aparelho.

Pressionar novamente o botão de acionamento para desligar o aparelho.

**Não utilizar o aparelho se o recipiente do pó não estiver inserido na base.**

### **Esvaziar o recipiente do pó**

- 1) Puxar o recipiente do pó (I) para a esquerda, para retirá-lo (Fig. 7).
- 2) Esvaziar e limpar o recipiente.
- 3) Inserir novamente o recipiente na base.

## **LIMPEZA E MANUTENÇÃO**

---

Uma manutenção e uma limpeza regulares preservam e mantêm o aparelho eficiente por mais tempo.

### **Atenção!**

Todas as operações de limpeza indicadas abaixo devem ser efectuadas com o aparelho desligado e com a ficha eléctrica desligada da tomada de corrente.

Não tentar reparar sozinho o aparelho. Contactar sempre centro de assistência autorizados.

### **Limpeza do aparelho**

#### **Atenção!**

Não imergir a base em água. Não usar detergentes agressivos ou solventes que possam danificar o plástico.

Limpar o aparelho utilizando um pano úmido não abrasivo ligeiramente umedecido com água e poucas gotas de detergente não agressivo.



## COMO REMEDIAR OS SEGUINTE INCONVENIENTES

 Em caso de anomalias de funcionamento, desligue imediatamente o aparelho.

Problemas	Causas	Soluções
O aparelho não funciona.	Baterias descarregadas.	Carregar as baterias.
	Aparelho em avaria.	Contactar um Centro de Assistência Autorizado.
A escova rotativa não está recolhendo o pó.	O recipiente do pó está cheio.	Esvaziar o recipiente do pó.
	A escova está bloqueada.	Remover o material que causou o bloqueio.
	As baterias estão descarregadas.	Recarregar as baterias.
Há saída de pó pelo aparelho.	O recipiente do pó está cheio.	Esvaziar o recipiente do pó.
O aparelho não se carrega de modo apropriado.	O carregador de bateria não está funcionando.	Substituir o carregador de bateria.
	As baterias não podem ser reutilizadas.	As baterias devem ser substituídas. Para o acesso ao compartimento das baterias, desparafusar o parafuso da parte inferior do aparelho (Fig. 8).

## **BELANGRIJKE WAARSCHUWINGEN**

---

### **LEES DEZE INSTRUCTIES AANDACHTIG DOOR.**

- Dit apparaat is uitsluitend voor privégebruik ontworpen, en moet dus als onge-schikt worden geacht voor commerciële of industrieel gebruik.
- Zorg dat het apparaat niet wordt blootgesteld aan weersomstandigheden (re-gen, zon, enz.).
- Houd de verpakkingsmaterialen buiten het bereik van kinderen, aangezien deze een bron van gevaar kunnen vormen.
- Het apparaat kan worden gebruikt door personen met beperkte lichamelijke, zintuiglijke of geestelijke vermogens, of personen zonder ervaring en kennis, maar uitsluitend als ze door een verantwoordelijke persoon worden gevolgd of als ze goede instructies hebben gekregen en ze de instructies en gevaren bij het gebruik van het apparaat hebben begrepen.
- Het apparaat kan onder toezicht worden gebruikt door kinderen die ouder zijn dan 8 jaar , of wanneer ze goede instructies hebben gekregen over een veilig gebruik van het apparaat en ze de gevaren begrijpen, die het gebruik ervan met zich meebrengt.
- Kinderen mogen niet met het apparaat spelen.
- Houd het apparaat en de stroomkabel altijd buiten bereik van kinderen jonger dan 8 jaar.
- Reinigings- en onderhoudswerkzaamheden door de gebruiker mogen niet door kinderen worden verricht, tenzij ze ouder zijn dan 8 jaar en dit onder toezicht gebeurt.
- Controleer, alvorens het apparaat op het lichtnet aan te sluiten, of de op het plaatje aangegeven spanning overeenkomt met de spanning van het lokale lichtnet.
- Sluit het apparaat altijd aan op een geaard stopcontact.
- Zet het apparaat niet op of in de buurt van warmtebronnen.
- Zuig geen hete voorwerpen op, of voorwerpen waar rook vanaf komt, of die branden, zoals sigaretten, lucifers of nog warme as.
- Zuig geen brandbaar materiaal of brandstof op (vluchtige vloeistoffen, benzine, kerosine, enz.) en gebruik het apparaat ook niet in aanwezigheid van grote hoeveelheden water.
- Dompel de behuizing van het product, de stekker en de stroomkabel nooit in water of andere vloeistoffen. Gebruik een vochtig doekje om ze schoon te ma-ken.
- Schakel het apparaat altijd uit als u er klaar mee bent en voordat u de afzonder-lijke onderdelen erop zet of er vanaf haalt, of voordat u het schoonmaakt.
- Verzeker u ervan dat uw handen altijd goed droog zijn voordat u het apparaat gebruikt, de schakelaars op het apparaat instelt, of voordat u aan de stekker en de stroomaansluitingen komt.

- Haal de oplader nooit uit het stopcontact door aan de kabel te trekken.
- Laat de stroomkabel niet in de buurt van scherpe hoeken of scherpe delen lopen.
- Door eventuele wijzigingen aan dit product, waarvoor de fabrikant geen uitdrukkelijke toestemming heeft gegeven, wordt de veiligheid ervan niet langer gegarandeerd en komt de garantie voor de gebruiker te vervallen.
- Mocht u dit apparaat willen weggooien, dan bevelen wij aan om het onbruikbaar te maken door het stroomsnoer door te snijden. Verder bevelen wij aan om de delen van het apparaat die gevaar kunnen opleveren onschadelijk te maken, met name voor kinderen die het apparaat kunnen gebruiken om ermee te spelen.
- Gebruik het apparaat niet als de stroomkabel of de stekker beschadigd zijn, of als het apparaat zelf defect is. Om iedere vorm van gevaar te voorkomen dienen alle reparaties, waaronder ook de vervanging van de stroomkabel, uitsluitend te worden verricht door een servicedienst of door vakmensen.



Voor het correct vernietigen van het apparaat volgens de Europese Richtlijn 2012/19/EU lees het speciale blaadje dat bij het product wordt geleverd.

## **BEWAAR DEZE INSTRUCTIES ALTIJD**

### **BESCHRIJVING VAN HET APPARAAT**

---

- A Draaiende borstel
- B Handgreep
- C Onderste gedeelte van de stang
- D Bovenste gedeeltes van de stang
- E Stanghouder
- F Oplader
- G Aan/uitknop
- H Controlelampje van de werking
- I Stofreservoir

### **HET APPARAAT MONTEREN**

---

- 1) Breng de stanghouder (E) op zijn plaats aan de achterkant van het apparaat aan (Fig. 2).
- 2) Draai de stanghouder met de klok mee, omhoog, tot hij vastzit (Fig. 3).
- 3) Trek de stanghouder omhoog (Fig. 4).
- 4) Doe het onderste gedeelte met het kortere plastic inzetstuk (C) in de stanghouder. Sluit de beide resterende gedeeltes (D) op het onderste gedeelte aan, zodat de stang gevormd wordt (Fig. 5).
- 5) Steek de handgreep (B) in het bovenste gedeelte van de stang.

### **EERSTE GEBRUIK**

---

Het apparaat wordt met lege batterij verkocht. Voordat u het product voor het eerst gebruikt, laad u het ten minste 10 tot 12 uur op.

**Wanneer de batterij voor het eerste gebruik niet volledig is opgeladen kan dat de prestaties van het apparaat schaden.**

## DE BATTERIJEN OPLADEN

---

- 1) Sluit de oplader op de basis aan (Fig. 6). Het controlelampje van de werking (H) gaat branden.
- 2) Steek de stekker van de oplader in een standaardstopcontact.
- 3) Om de batterij volledig op te laden, laat u het apparaat 6 tot 8 uur opladen.
- 4) Koppel de oplader van de basis. Nadat de batterij volledig is opgeladen, kan het apparaat 40 tot 50 minuten werken.

## GEBRUIKSAANWIJZING

---

### Het apparaat in- en uitschakelen

Druk op de aan/uitknop (G) om het apparaat in te schakelen.

Druk opnieuw op de aan/uit knop om het apparaat uit te zetten.

**Gebruik het apparaat niet als het stofreservoir niet in de basis is aangebracht.**

### Maak het stofreservoir leeg

- 1) Trek het stofreservoir (I) naar links om het weg te nemen (Fig. 7).
- 2) Maak het reservoir leeg en schoon.
- 3) Breng het reservoir weer in de basis aan.

## REINIGING EN ONDERHOUD

---

Regelmatig onderhoud en een regelmatige reiniging zorgen ervoor dat het apparaat lang in goede staat behouden blijft en goed blijft werken.



### **Let op!**

Alle hieronder aangegeven reinigingshandelingen moeten worden verricht bij uitgeschakeld apparaat en met de stekker uit het stopcontact.

Probeer niet het apparaat zelf te repareren. Wend u altijd tot een erkende servicedienst of erkende technici.

### Reiniging van het apparaat



### **Let op!**

Dompel de basis niet in water. Gebruik geen agressieve reinigingsmiddelen of oplosmiddelen, omdat die het plastic kunnen beschadigen.

Maak het apparaat schoon met een vochtig, niet schurend doekje, dat met water en enkele druppels niet agressief reinigingsmiddel is bevochtigd.

## OVERZICHT VAN OPLOSSINGEN VOOR EEN AANTAL PROBLEMEN



In geval van storing zet u het apparaat meteen uit.

Problemen	Oorzaken	Oplossingen
Het apparaat doet het niet.	Batterijen leeg.	Laad de batterijen op.
	Het apparaat is kapot.	Wend u tot een erkende servicedienst.
De draaiende borstel neemt geen stof op.	Het stofreservoir is vol.	Maak het stofreservoir leeg.
	De borstel is geblokkeerd.	Verwijder het materiaal dat de blokkering heeft veroorzaakt.
	De batterijen zijn leeg.	Laad de batterijen weer op.
Er komt stof uit het apparaat.	Het stofreservoir is vol.	Maak het stofreservoir leeg.
Het apparaat wordt niet goed opgeladen.	De oplader doet het niet.	Vervang de oplader.
	De batterijen zijn niet meer bruikbaar.	De batterijen moeten worden vervangen. Om toegang te krijgen tot het batterijenvak draait u de schroef in het onderste gedeelte van het apparaat los (Fig. 8).

## **ΣΗΜΑΝΤΙΚΕΣ ΠΡΟΕΙΔΟΠΟΙΗΣΕΙΣ**

---

### **ΔΙΑΒΑΣΤΕ ΠΡΟΣΕΚΤΙΚΑ ΤΙΣ ΠΑΡΑΚΑΤΩ ΟΔΗΓΙΕΣ.**

- Η συσκευή προορίζεται αποκλειστικά για οικιακή χρήση και δεν πρέπει να χρησιμοποιείται για εμπορικούς ή βιομηχανικούς σκοπούς.
- Μην αφήνετε τη συσκευή εκτεθειμένη σε ατμοσφαιρικούς παράγοντες (βροχή, ήλιο κλπ).
- Τα υλικά συσκευασίας δεν πρέπει να εγκαταλείπονται στη διάθεση μικρών παιδιών, δεδομένου ότι αποτελούν πηγή κινδύνου.
- Η χρήση της συσκευής επιτρέπεται σε άτομα με ειδικές ανάγκες, ή σε άτομα που δεν έχουν την απαιτούμενη πείρα, μονάχα εφόσον επιτηρούνται από ένα υπεύθυνο άτομο, ή εφόσον έχουν λάβει και κατανοήσει τις οδηγίες και τους κινδύνους που παρουσιάζονται κατά την χρήση της συσκευής.
- Η συσκευή αυτή μπορεί να χρησιμοποιηθεί από παιδιά ηλικίας κάτω των 8 ετών, εφόσον επιτηρούνται από έναν ενήλικα, ή έχουν εκπαιδευθεί στις οδηγίες για την ασφαλή χρήση της συσκευής και γνωρίζουν τους κινδύνους που παρουσιάζονται κατά τη χρήση της.
- τα παιδιά δεν πρέπει να παίζουν με τη συσκευή.
- Μην επιτρέπετε σε παιδιά μικρότερα από 8 χρονών να πλησιάζουν τη συσκευή και το ηλεκτρικό καλώδιο.
- Οι εργασίες καθαρισμού και συντήρησης της συσκευής που είναι αρμοδιότητα του χρήστη, δεν επιτρέπονται σε παιδιά κάτω των 8 ετών χωρίς την επίβλεψη ενός ενήλικα.
- Πριν βάλετε το φως του καλωδίου στην πρίζα, βεβαιωθείτε πως η τάση που αναφέρεται στην πινακίδα τεχνικών χαρακτηριστικών της συσκευής, αντιστοιχεί στην τάση του δικτύου της περιοχής σας.
- Να χρησιμοποιείτε πάντα μια γειωμένη πρίζα.
- Μην τοποθετείτε την συσκευή πάνω ή κοντά σε πηγές θερμότητας.
- Μην χρησιμοποιείτε τη συσκευή για να μαζέψετε πολύ ζεστά αντικείμενα, ή αναμμένα τσιγάρα, σπίρτα και στάχτη που είναι ακόμα ζεστή.
- Μη χρησιμοποιείτε τη συσκευή για να καθαρίσετε εύφλεκτα υλικά ή καύσιμα (πτητικά υγρά, βενζίνη, πετρέλαιο κλπ) ή όταν υπάρχει μεγάλη ποσότητα νερού.
- Μην βυθίζετε ποτέ τη συσκευή, το φως και το ηλεκτρικό καλώδιο σε νερό ή άλλα υγρά. Να χρησιμοποιείτε ένα υγρό πανί για τον καθαρισμό τους.
- Να σβήνετε τη συσκευή όταν ολοκληρώσετε τις εργασίες και πριν τοποθετήσετε ή αφαιρέσετε κάποιο εξάρτημα, ή πριν εκτελέσετε τις εργασίες καθαρισμού.
- Βεβαιωθείτε πως τα χέρια σας είναι στεγνά, πριν χρησιμοποιήσετε την συσκευή ή πριν ρυθμίσετε τους διακόπτες της, ή πριν αγγίξετε το φως ή τις ηλεκτρικές συνδέσεις.
- Μην τραβάτε το καλώδιο για να αποσυνδέσετε το φορτιστή μπαταρίας από την πρίζα.

- Το ηλεκτρικό καλώδιο δεν πρέπει να τρίβεται σε αιχμηρές γωνιές ή άλλα αιχμηρά αντικείμενα.
- Οι τυχόν τροποποιήσεις αυτού του προϊόντος που δεν είναι εγκεκριμένες από τον κατασκευαστικό οίκο, έχουν σαν επακόλουθο την παύση ισχύος της εγγύησης και την ασφάλεια της ίδιας της συσκευής.
- Αν αποφασίσετε να πετάξετε τη συσκευή, πρέπει να την αχρηστεύσετε κόβοντας το καλώδιο τροφοδοσίας. Συνιστάται επίσης να καταστήσετε ακίνδυνα τα μέρη της συσκευής που μπορεί να αποτελέσουν πηγή κινδύνου, ιδιαίτερα για μικρά παιδιά που μπορεί να παίξουν με τη συσκευή.
- Μην χρησιμοποιείτε τη συσκευή αν παρουσιάζει κάποια ανωμαλία, ή υπάρχει ζημιά ή φθορά στο ηλεκτρικό καλώδιο ή το φιλτράρισμα. Όλες οι επισκευές, ακόμα και η αντικατάσταση του ηλεκτρικού καλωδίου, πρέπει να εκτελούνται σε ένα Εξουσιοδοτημένο Κέντρο Τεχνικής Υποστήριξης (Σέρβις), ή οπωσδήποτε από έναν ηλεκτρολόγο, ώστε να αποφύγετε οποιονδήποτε κίνδυνο.



Για τη σωστή απόσυρση του προϊόντος σύμφωνα με την Ευρωπαϊκή Οδηγία 2012/19/EU παρακαλείστε να διαβάσετε το συνημμένο στο προϊόν ειδικό φυλλάδιο.

## ΦΥΛΑΞΤΕ ΤΙΣ ΟΔΗΓΙΕΣ ΑΥΤΕΣ

### ΠΕΡΙΓΡΑΦΗ ΤΗΣ ΣΥΣΚΕΥΗΣ

- A Περιστρεφόμενη βούρτσα
- B Χειρολαβή
- C Κάτω τμήμα του κονταριού
- D Πάνω τμήματα του κονταριού
- E Υποδοχή για το κοντάρι
- F Φορτιστής μπαταρίας
- G Κουμπί που ανάβει τη συσκευή
- H Ενδεικτικό λαμπάκι λειτουργίας
- I Δοχείο σκόνης

### ΠΩΣ ΝΑ ΣΥΝΑΡΜΟΛΟΓΗΣΕΤΕ ΤΗ ΣΥΣΚΕΥΗ

- 1) Περάστε την υποδοχή κονταριού (E) στην έδρα που υπάρχει στο πίσω μέρος της συσκευής (Εικ. 2).
- 2) Περιστρέψτε την υποδοχή κονταριού προς τα δεξιά προς τα πάνω μέχρι να ασφαλιστεί (Εικ. 3).
- 3) Τραβήξτε προς τα πάνω την υποδοχή του κονταριού (Εικ. 4).
- 4) Τοποθετήστε στην υποδοχή του κονταριού το κάτω τμήμα με το πιο κοντό πλαστικό εξάρτημα. Συνδέστε τα άλλα δύο τμήματα (D) στο κάτω τμήμα για να σχηματίσετε το κοντάρι (Εικ. 5).
- 5) Τοποθετήστε τη χειρολαβή (B) στο πάνω μέρος του κονταριού.

### ΠΡΩΤΗ ΧΡΗΣΗ

Η συσκευή προμηθεύεται με αποφορτισμένη μπαταρία. Πριν χρησιμοποιήσετε για πρώτη φορά τη συσκευή φορτίστε την για τουλάχιστον 10-12 ώρες.

**Αν δε φορτιστεί πλήρως η μπαταρία πριν από την πρώτη χρήση της συσκευής μπορεί να**

επηρεάσει δυσμενώς τις επιδόσεις της.

## ΦΟΡΤΙΣΗ ΤΩΝ ΜΠΑΤΑΡΙΩΝ

---

- 1) Συνδέστε το φορτιστή μπαταρίας στη βάση (Εικ. 6). Θα ανάψει το ενδεικτικό λαμπάκι λειτουργίας (H).
- 2) Βάλτε το φις του φορτιστή μπαταρίας σε μία στάνταρ πρίζα.
- 3) Για μια πλήρη επαναφόρτιση, φορτίστε τη συσκευή για 6-8 ώρες.
- 4) Αποσυνδέστε το φορτιστή μπαταρίας από τη βάση. Μετά από μία πλήρη επαναφόρτιση, η συσκευή μπορεί να λειτουργήσει για 40-50 λεπτά.

## ΟΔΗΓΙΕΣ ΓΙΑ ΤΗ ΧΡΗΣΗ

---

### Ανάψτε και σβήστε τη συσκευή

Πατήστε το κουμπί λειτουργίας (G) για να θέσετε σε λειτουργία τη συσκευή.

Ξαναπατήστε το κουμπί λειτουργίας για να σβήσετε τη συσκευή.

**Μη χρησιμοποιείτε τη συσκευή αν δεν είναι τοποθετημένο στη βάση το δοχείο για τη σκόνη.**

### Αδειάστε το δοχείο σκόνης

- 1) Για να αφαιρέσετε το δοχείο της σκόνης τραβήξτε το προς τα αριστερά (Εικ. 7).
- 2) Αδειάστε και καθαρίστε το δοχείο.
- 3) Ξαναβάλτε το δοχείο στη βάση.

## ΚΑΘΑΡΙΣΜΟΣ ΚΑΙ ΣΥΝΤΗΡΗΣΗ

---

Τακτική συντήρηση και καθαρισμός της συσκευής, την διατηρούν σε άριστη κατάσταση για μεγάλο χρονικό διάστημα.

### Προσοχή!

Όλες οι εργασίες καθαρισμού που αναφέρονται παρακάτω πρέπει να εκτελούνται με σβηστή συσκευή και αφού βγάλετε το φις από την πρίζα.

Μην επιχειρήσετε να επισκευάσετε μόνοι σας τη συσκευή. Να απευθύνεστε πάντα σε εξουσιοδοτημένα κέντρα τεχνικής υποστήριξης (σέρβις) ή σε εξουσιοδοτημένους τεχνίτες.

### Καθαρισμός της συσκευής

#### Προσοχή!

Μη βυθίζετε τη βάση στο νερό. Μη χρησιμοποιείτε διαβρωτικά απορρυπαντικά ή διαλύτες που μπορεί να κάνουν ζημιά στα πλαστικά μέρη.

Καθαρίστε τη συσκευή χρησιμοποιώντας ένα πανί ελαφρώς βρεγμένο με νερό και λίγες σταγόνες ενός μη διαβρωτικού απορρυπαντικού.



## ΠΩΣ ΝΑ ΑΠΟΚΑΤΑΣΤΗΣΕΤΕ ΤΙΣ ΠΑΡΑΚΑΤΩ ΑΝΩΜΑΛΙΕΣ

 Σε περίπτωση λειτουργικών ανωμαλιών, σβήστε αμέσως τη συσκευή

Προβλήματα	Αιτίες	Διορθωτικές επεμβάσεις
Η συσκευή δε λειτουργεί.	Αποφορτισμένες μπαταρίες.	Φορτίστε τις μπαταρίες.
	Χαλασμένη συσκευή.	Επικοινωνήστε με ένα εξουσιοδοτημένο κέντρο τεχνικής υποστήριξης (σέρβις).
Η περιστρεφόμενη βούρτσα δε μαζεύει τη σκόνη.	Το δοχείο σκόνης είναι γεμάτο.	Αδειάστε το δοχείο σκόνης.
	Η βούρτσα είναι μπλοκαρισμένη.	Αφαιρέστε το υλικό που προκάλεσε το μπλοκάρισμα.
	Οι μπαταρίες είναι αποφορτισμένες.	Επαναφορτίστε τις μπαταρίες.
Διαφυγή σκόνης από τη συσκευή.	Το δοχείο σκόνης είναι γεμάτο.	Αδειάστε το δοχείο σκόνης.
Η συσκευή δεν επαναφορτίζεται σωστά.	Δεν λειτουργεί ο φορτιστής μπαταρίας.	Αντικαταστήστε το φορτιστή μπαταρίας.
	Οι μπαταρίες δε μπορούν να χρησιμοποιηθούν πια.	Πρέπει να αντικαταστήσετε τις μπαταρίες. Για την πρόσβαση στην υποδοχή μπαταριών, ξεβιδώστε τη βίδα στο κάτω μέρος της συσκευής (Eik. 8).

## **ПРАВИЛА ТЕХНИКИ БЕЗОПАСНОСТИ**

---

### **ПЕРЕД ПЕРВЫМ ИСПОЛЬЗОВАНИЕМ ПРИБОРА НЕОБХОДИМО ВНИМАТЕЛЬНО ПРОЧИТАТЬ НАСТОЯЩУЮ ИНСТРУКЦИЮ.**

- Прибор предназначен только для домашнего использования и не должен применяться в коммерческих или промышленных целях.
- Не разрешается подвергать прибор воздействию атмосферных факторов (дождь, солнце и т.д.).
- Во избежание несчастных случаев, не оставляйте упаковку от прибора в местах, доступных для детей.
- Настоящим прибором разрешается пользоваться лицам с ограниченными физическими, сенсорными или умственными способностями, а также тем, у кого нет опыта или навыков использования подобных приборов, но только под наблюдением отвечающего за них лица или после получения соответствующих инструкций по технике безопасности..
- Данный прибор могут использовать дети старше 8 лет под наблюдением взрослых, либо после ознакомления их с правилами безопасного использования, а также с опасностями, которую он может для них представлять.
- Не разрешайте детям играть с прибором.
- Электрический шнур должен всегда находиться вне зоны доступности для детей младше 8 лет.
- Чистка и техобслуживание устройства могут быть доверены детям не младше 8 лет и только под наблюдением взрослых.
- Перед подключением прибора к электросети проверить, соответствует ли напряжение, указанное на табличке прибора, напряжению сети.
- Подключать питающий провод прибора к розетке с заземлением.
- Запрещается ставить прибор на горячие поверхности, а также вблизи источников тепла.
- Не рекомендуется применять для удаления с пола мусора, состоящего из горячих предметов в виде непотушенных сигарет, спичек или пепла.
- Не разрешается собирать с помощью прибора воспламеняющиеся или горючие материалы (летучие жидкости, бензин, керосин и т.д.), а также использовать его вблизи больших емкостей с водой.
- Не рекомендуется погружать корпус прибора, штепсель и провод в воду или другие жидкости, для ухода за аппаратом использовать влажную ткань.
- Необходимо выключать прибор по окончании эксплуатации, чтобы отсоединить или поставить на место отдельные его части, а также чтобы почистить его.
- Перед тем, как использовать прибор или манипулировать его выключателями, а также прикасаться к штепселю и проводам, убедитесь в том, что у Вас хорошо вытерты руки.

- Не разрешается отсоединять зарядное устройство, дергая за шнур.
- Не допускать соприкосновения шнура электропитания с острыми и режущими поверхностями.
- Любые, не разрешенные производителем модификации прибора могут привести к потере прибором гарантии и сделать небезопасным его использование потребителем.
- После окончания срока эксплуатации устройства, в целях его правильной утилизации, рекомендуется отрезать электрический провод, сделав прибор непригодным для использования. Рекомендуется следить за тем, чтобы потенциально опасные детали прибора не стали игрушкой для детей.
- Запрещается использовать прибор, если шнур электропитания, вилка или сам прибор имеют повреждения. Любой ремонт, включая замену шнура электропитания, должны осуществляться только в авторизованной сервисном центре или сертифицированными специалистами, во избежание какого-либо риска.



В отношении правильной утилизации прибора в соответствии с Европейской директивой 2012/19/EU прочитайте информативный листок, прилагаемый к прибору.

## **ХРАНИТЬ НАСТОЯЩЕЕ РУКОВОДСТВО ПО ЭКСПЛУАТАЦИИ**

### **ОПИСАНИЕ КОФЕВАРКИ**

- A Вращающаяся щетка
- B Ручка
- C Нижний отрезок телескопической ручки
- D Верхние отрезки телескопической ручки
- E Крепление для телескопической ручки
- F Зарядное устройство
- G Кнопка включения
- H Световой индикатор действия прибора
- I Пылесборник

### **ПОРЯДОК СБОРКИ ПРИБОРА**

- 1) Вставьте крепление для телескопической ручки (E) в отверстие на задней части прибора (Рис 2).
- 2) Повернуть крепление для телескопической ручки по часовой стрелке, в направлении вверх до полной его блокировки (Рис 3).
- 3) Потяните вверх крепление для телескопической ручки (Рис 4).
- 4) Вставьте нижний отрезок телескопической ручки вместе с более короткой пластмассовой вставкой (C) в крепление для телескопической ручки. Соедините два оставшихся отрезка телескопической ручки (D) с нижним отрезком для завершения сборки телескопической ручки (Рис 5).
- 5) Вставьте рукоятку (B) в верхнюю часть телескопической ручки.

## ПЕРВОЕ ИСПОЛЬЗОВАНИЕ

---

Прибор продается с разряженной батареей. Перед первым использованием прибора оставьте его заряжаться примерно на 10-12 часов.

**Неполная зарядка прибора перед первым использованием может препятствовать его функционированию.**

### ЗАРЯДКА БАТАРЕИ

---

- 1) Подключите зарядное устройство к базе (Рис 6).
- 2) Вставьте вилку зарядного устройства в стандартную розетку. Включится световой индикатор действия прибора (H).
- 3) Для полной зарядки прибора необходимо заряжать его в течение 6-8 часов.
- 4) Отсоедините зарядное устройство от базы. При полной зарядке прибор может функционировать в течение 40-50 минут.

## ИНСТРУКЦИЯ ПО ЭКСПЛУАТАЦИИ

---

### Включите и выключите прибор

Нажмите кнопку включения (G) для приведения прибора в действие.

Повторно нажмите кнопку включения, чтобы выключить прибор.

**Не используйте прибор, если контейнер для пыли не установлен на базе.**

### Освободите контейнер для пыли

- 1) Потяните контейнер для пыли (I) влево, чтобы вытащить его (Рис 7).
- 2) Освободите и почистите контейнер.
- 3) Повторно установите контейнер на базу.

## ОЧИСТКА И ТЕХОБСЛУЖИВАНИЕ

---

При условии своевременной чистки и выполнения профилактических мероприятий гарантируется эффективное его использование в течение длительного периода времени.

### **Внимание!**

Любые действия по очистке прибора должны выполняться только при полном его выключении из сети электропитания.

Не рекомендуется самостоятельно ремонтировать прибор. Всегда обращайтесь в авторизованные центры техобслуживания или к сертифицированным специалистам.

### Чистка кофеварки

#### **Внимание!**

Запрещается погружать подставку в воду. Не разрешается использовать агрессивные чистящие средства или средства, содержащие растворители, потому что они могут повредить пластмассовые детали.

Для чистки прибора используйте влажную мягкую ткань, слегка смоченную в воде с растворенными в ней несколькими каплями мягкого моющего средства.

## РУКОВОДСТВО ПО УСТРАНЕНИЮ НЕКОТОРЫХ ПРОБЛЕМ

 В случае возникновения сбоев в работе прибора немедленно его выключите.

Проблемы	Причины	Устранение
Прибор не работает.	Батарея разряжена.	Зарядите батарею.
	Прибор поврежден.	Обратитесь в авторизованный центр техобслуживания.
Вращающаяся щетка не собирает пыль.	Контейнер для пыли заполнен.	Освободите контейнер для пыли.
	Щетка не двигается.	Удалите предмет, вызвавший остановку работы щетки.
	Батарея разряжена.	Зарядите батарею.
Из прибора выходит пыль.	Контейнер для пыли заполнен.	Освободите контейнер для пыли.
Прибор не заряжается должным образом.	Зарядное устройство не работает.	Замените зарядное устройство.
	Батарея не подлежит дальнейшей эксплуатации.	Батарея подлежит замене. Чтобы попасть в отсек для батареи необходимо открутить винты в нижней части прибора (Рис 8).

Дата изготовления указана на корпусе изделия в зашифрованном виде SN wk/yrabcdefg, где wk – неделя производства  
yr – год производства  
abcdefg – серийный номер изделия

Соответствует требованиям

ТР ТС 004/2011 «О безопасности низковольтного оборудования, утвержден Решением Комиссии Таможенного союза №768 от 16 августа 2011 года

ТР ТС 020/2011 «Электромагнитная совместимость технических средств», утвержден Решением Комиссии Таможенного союза №879 от 9 декабря 2011 года

Информация о сертификации в приложении к гарантийному талону и/или на упаковке изделия.

7,2В --- 800 мА - Класс I – IPX0

Сделано в Китае

Импортер: ООО «Медиатех»,

Юридический адрес: 127006, город Москва, улица Садовая-Триумфальная, дом 16, строение 3, ПОМ. I, КОМ 2

Фактический адрес: 119048, г. Москва, ул. Усачева, д.29, корпус 3, пом.II, ком.3

Изготовитель: De' Longhi Appliances Srl /«Делонги Апплаенсис СРЛ» Адрес: 50013 Италия, Флоренция, Кампи Бизенцио, Виа С. Куирико 300.

Список организаций, уполномоченных изготовителем на работу с претензиями потребителей и сервисным обслуживанием, размещен на сайте: <http://www.ariete.net/ru/assistance>  
Горячая линия Ariete +7915165611

Товар поставляется в собранном виде, специальных требований к перевозке и хранению не установлено.

Утилизировать в соответствии с законодательством места реализации.

Гарантийный срок 2 года. Срок службы изделия 2 года.

Информация о сертификации в приложении к гарантийному талону и/или на упаковке изделия.

### اقرأ بحرص التعليمات قبل الاستعمال.

- تم تصميم هذا الجهاز فقط للاستعمال الخاص، وبالتالي فهو غير مناسب للاستعمال التجاري أو الصناعي.
- لا تترك الجهاز معرضاً للعوامل الجوية (المطر والشمس وغيرها).
- لا تترك مواد التغليف في متناول الأطفال، لأنها تشكل مصدر خطر عليهم.
- يمكن استعمال هذا الجهاز من قبل أشخاص لا يملكون كامل قواهم الفيزيائية والحسية والعقلية أو الأشخاص الذين ليس لديهم خبرة أو معرفة بالجهاز، شريطة أن يتم متابعتهم من قبل الشخص المسؤول عنهم أو إذا تم تدريبهم على استعماله وقادرين على إدراك الأخطار القائمة أثناء استعمال الجهاز.
- يمكن استعمال هذا الجهاز من قبل الأولاد الذين تزيد أعمارهم عن 8 سنوات شريطة أن يتم مراقبتهم أو إذا تلقوا التعليمات المتعلقة باستعمال الجهاز بشكل أمين وقادرين على إدراك الأخطار القائمة.
- يجب عدم السماح للأطفال باللعب بالجهاز.
- يجب حفظ الجهاز والكبل الكهربائي بعيداً عن الأطفال الذين تقل أعمارهم عن 8 سنوات.
- أعمال التنظيف والصيانة التي تأتي ضمن مهام المستخدم، يجب أن لا يقوم بها أولاد تقل أعمارهم عن 8 سنوات، وشريطة أن يتم مراقبتهم من قبل الشخص المسؤول عنهم.
- قبل توصيل الجهاز بالكهرباء تأكد أن الفولت المبين على بطاقة المعلومات مطابق لفولت الشبكة الكهربائية.
- أوصل الجهاز دائماً بمأخذ كهربائي أرضي.
- لا تضع الجهاز فوق أو بالقرب من مصادر الحرارة.
- لا تجمع أشياء حارة أو يصدر عنها دخان أو في طور الاحتراق، مثل السجائر أو عيدان الثقاب أو الرماد الحار.
- لا تجمع مواد قابلة للاشتعال أو وقود (سوائل متطايرة وبنزين وكاز وغيرها) ولا تستعمل الجهاز في حالة وجود كمية كبيرة من الماء.
- لا تغمر مطلقاً جسم المنتج أو القابس أو الكبل الكهربائي في الماء أو السوائل الأخرى. استعمل قطعة قماش رطبة للتنظيف.
- أطفأ الجهاز بعد الانتهاء من استعماله وقبل إدخال أو إبعاد الأجزاء المنفردة أو قبل القيام بأعمال التنظيف.
- تحقق دائماً من أن تكون يداك جافة قبل الاستعمال أو تعديل المفتاح الكهربائي المتواجد على الجهاز أو القيام بلمس القابس و التوصيلات الكهربائية.
- لا تفصل شاحن البطارية عن المأخذ الكهربائي من خلال شدّ الكبل الكهربائي.
- لا تترك كبل التغذية الكهربائية مقابل حواف أو أجزاء حادة، خوفاً من تعرضه للتلف.
- يمكن أن تؤدي التعديلات التي تتم على هذا الجهاز وغير مرخصة من قبل الصانع، إلى إبطال سلامة وأمان استعماله من قبل المستخدم.
- عند التخلص من هذا الجهاز بشكل نهائي، يجب العمل على منع استعماله من خلال قص كبل التغذية الكهربائية. زيادة على ذلك، يجب اتخاذ التدابير اللازمة، بحيث لا تشكل بعض أجزاء من الجهاز خطر على الأطفال في حالة اللعب به.
- لا تستعمل الجهاز إذا كان الكبل أو القابس الكهربائي متلفان أو إذا كان الجهاز نفسه متلف. جميع أعمال التصليح، بما فيها استبدال الكبل الكهربائي، يجب أن تتم فقط من قبل مركز الرعاية أو فنييّن مخولين، لتلاشي وقوع أي خطر للتخلص من المنتج بالشكل الصحيح، وحسب ما تنص عليه التعليمات الأوروبية رقم CE/19/2012، يرجى قراءة الورقة الخاصة لهذا الغرض والمرفقة مع المنتج.



احتفظ دائماً بهذه التعليمات.

## مواصفات الجهاز

- A فرشاة دَوّارة
- B مقبض
- C الجزء السفلي من القضيب
- D الأجزاء العلوية من القضيب
- E سناد للقضيب
- F شاحن بطارية
- G زرّ الإشعال
- H إشارة ضوئية تدل على تشغيل الجهاز
- I وعاء جمع الغبار

## طريق تركيب الجهاز

- (1) أدخل سناد القضيب (E) في المقرّر المتواجد خلف الجهاز (شكل 2).
- (2) لَفّ سناد القضيب باتجاه عقارب الساعة وبتجاه الأعلى إلى أن يتم تثبيته (شكل 3).
- (3) اسحب باتجاه الأعلى سناد القضيب (شكل 4).
- (4) أدخل الجزء السفلي مع الملحق البلاستيكي الأقصر (C) في سناد القضيب. أوصل الأجزاء المتبقية (D) مع الجزء السفلي من أجل تشكيل القضيب (شكل 5).
- (5) أدخل المقبض (B) في الجزء السفلي من القضيب.

## الاستعمال لأول مرة

بياع الجهاز مع بطارية فارغة. قبل استعمال الجهاز لأول مرة، اشحن الجهاز لمدة 10-12 ساعة.  
شحن الجهاز بشكل غير كامل، يمكن ان يؤثر على عمله.

## شحن البطاريات

- (1) أوصل شاحن البطارية بالقاعدة (شكل 6).
- (2) أدخل قابس الشاحن في مأخذ قياسي. اضغط على زرّ الإشعال (H) من أجل تشغيل الجهاز.
- (3) اشحن الجهاز لمدة 6-8 ساعات من أجل الحصول على شحنة كاملة.
- (4) افضل شاحن البطارية عن القاعدة. بعد الشحن الكامل، بإمكان الجهاز أن يعمل لمدة 40-50 دقيقة.

## تعليمات الاستعمال

### أشعل وأطفأ الجهاز

يشعل المؤشر الضوئي (G).  
اضغط من جديد زرّ الإشعال من أجل إطفاء الجهاز.  
لا تستعمل الجهاز إذا كان وعاء تجميع الغبار غير مدخل في القاعدة.

### فرّغ وعاء تجميع الغبار

- (1) اسحب وعاء تجميع الغبار (I) باتجاه اليسار من أجل استخراجها (شكل 7).
- (2) فرّغ الوعاء ونظّفه.
- (3) أدخل الوعاء من جديد في القاعدة.



## التنظيف والصيانة

يتم الحفاظ على كفاءة الجهاز لفترة طويلة من الوقت من خلال عمليات التنظيف والصيانة المنتظمة.

⚠ تنبيه!

يجب القيام بجميع عمليات التنظيف المبينة لاحقاً، عندما يكون الجهاز مطفأً وبعد فصل القابس الكهربائي عن المأخذ الكهربائي.

لا تحاول إصلاح الجهاز بنفسك. راجع دائماً مراكز الصيانة أو الفنيين المرخصين.

### تنظيف الجهاز

⚠ تنبيه!

لا تغطس القاعدة داخل الماء. لا تستعمل منظّفات قويّة أو مذيبيات يمكن أن تؤدي إلى تلف البلاستيك.

نظّف الجهاز من خلال استعمال قطعة قماش رطبة وغير حاكّة، بعد أن ترطبها بشكل خفيف بالماء وبقطرات قليلة من منظّف غير قوي.

### إرشادات لحل بعض المشاكل

⚠ أطفأ الجهاز على الفور في حالة عمله بطريقة شاذّة

المشكلة	السبب الممكن	ما العمل
الجهاز متوقف عن العمل.	البطارية فارغة.	اشحن البطارية.
	الجهاز معطوب.	اتصل بمركز الصيانة المرخص.
الفرشاة الدوّارة لا تجمّع الغبار.	وعاء تجميع الغبار مليء.	فرّغ وعاء تجميع الغبار.
	الفرشاة معاقة عن الدوران.	أبعد المواد التي أدت إلى إعاقه دوران الفرشاة.
	البطاريات فارغة.	اشحن البطاريات.
هناك تسرّب غبار من الجهاز.	وعاء تجميع الغبار مليء.	فرّغ وعاء تجميع الغبار.
الجهاز لا يشحن بالشكل المناسب.	شاحن البطارية لا يعمل.	استبدل شاحن البطارية.
	البطاريات لم تعد صالحة للاستعمال.	يجب استبدال البطاريات. للوصول إلى الحيّز المتواجدة فيه البطاريات، فكّ البراغي المتواجدة في الجانب السفلي من الجهاز (شكل 8).

## **ВАЖЛИВІ ЗАХОДИ БЕЗПЕКИ**

---

### **УВАЖНО ВИВЧІТЬ ЦЮ ІНСТРУКЦІЮ.**

- Даний прилад призначений тільки і виключно для приватного використання і тому є непридатним для промислових або професійних цілей.
- Не залишайте прилад під атмосферним впливом (дощ, сонце, тощо).
- Не залишайте упаковку поруч з дітьми, тому що вона є потенційно небезпечною.
- Цей прилад може використовуватися особами, які мають фізичні, сенсорні або розумові вади, або брак досвіду і знань, тільки якщо вони знаходяться під контролем відповідальної особи або якщо вони отримали інструкції та розуміють небезпеки, які можуть виникнути під час використання приладу..
- Цей прилад може використовуватися дітьми у віці від 8 років і вище, якщо їх належним чином контролювати, або якщо вони отримали інструкції щодо безпечного використання приладу і якщо вони розуміють пов'язані з ним небезпеки.
- Діти не повинні гратися з приладом або його компонентами.
- Завжди тримайте прилад і шнур живлення в місці недоступному для дітей у віці до 8 років.
- Чистка і догляд не повинні проводитися дітьми, якщо вони молодші 8 років і не контролюються дорослими під час виконання операції.
- Перед включенням приладу в розетку переконайтеся, що зазначена на табличці напруга відповідає напрузі в локальній мережі живлення.
- Завжди підключайте прилад лише до заземленої розетки.
- Не ставте прилад на джерела тепла або поблизу від них.
- Не збирайте дуже гарячі предмети або предмети, які тліють або горять, такі як сигарети, сірники або гарячий попіл.
- Не збирайте горючі або займисті матеріали (летючі рідини, такі як бензин, гас та ін.) або робіть це в присутності великої кількості води.
- Не можна занурювати прилад, вилку або шнур живлення у воду чи інші рідини. Чистіть їх вологою тканиною.
- Вимкніть пристрій, коли його використання завершено, і перед встановленням або видаленням окремих деталей або перед чисткою.
- Перед використанням або регулювання перемикачів на приладі, або перш ніж торкатися до роз'ємів з'єднання і живлення, переконайтеся, що ваші руки сухі.
- Забороняється відключати зарядний пристрій від електричної розетки, тягнучи його за шнур.
- Не залишайте кабелів живлення поблизу від гострих країв або частин.
- Будь-які зміни, зроблені з цим виробом, що явно не дозволені виробником, можуть призвести до втрати його безпечності і гарантій його використання користувачем.

- У разі, якщо цей прилад треба утилізувати, кабель живлення необхідно відрізати. Крім того, для запобігання травм рекомендується обережно поводитися з усіма потенційно небезпечними компонентами, включаючи кабель живлення. Не дозволяйте дітям гратися з приладом або з його компонентами.
- Не викистуйте прилад, якщо шнур живлення або штепсель пошкоджено, або якщо прилад несправний. Усі ремонтні роботи, включаючи заміну кабелю живлення, повинні виконуватися тільки сервісним центром або уповноваженими техніками, з тим щоб уникнути будь-якого ризику.

## **ЗБЕРІГАЙТЕ ЦІ ІНСТРУКЦІЇ ДЛЯ ПОДАЛЬШОГО ВИКОРИСТАННЯ**

### **ОПИС ПРИЛАДУ**

---

- A Поворотна щітка
- B Ручка
- C Нижній сегмент стрижня
- D Верхній сегмент стрижня
- E Тримач стрижня
- F Зарядний пристрій
- G Кнопка вмикання/вимикання
- H Індикатор роботи
- I Контейнер для пилу

### **ЯК ВСТАНОВИТИ ПРИЛАД**

---

- 1) Вставте тримач стрижня (E) в гніздо на задній стороні приладу (Мал. 2).
- 2) Поверніть тримач стрижня в напрямку за годинниковою стрілкою та вгору, поки він не зафіксується (Мал. 3).
- 3) Підійміть тримач стрижня вгору (Мал. 4).
- 4) Вставте нижній сегмент з найкоротшою пластиковою вставкою (C) в тримач стрижня. Під'єднайте два сегменти що залишилися (D) до нижнього сегменту, щоб сформувати стрижень (Мал. 5).
- 5) Вставте ручку (B) у верхню частину стрижня.

### **ПЕРШЕ ВИКОРИСТАННЯ**

---

Прилад продається з незарядженим акумулятором. Перед його першим використанням слід зарядити прилад протягом 10-12 годин.

**Неповна зарядка перед першим використанням може зашкодити подальшій ефективній роботі приладу.**

### **ЗАРЯДКА АКУМУЛЯТОРУ**

---

- 1) Підключіть зарядний пристрій до бази (Мал. 6).
- 2) Вставте штепсель зарядного пристрою в стандартну розетку. Вмикається світловий індикатор ввімкн (H).

- 3) Для повної зарядки здійсніть зарядку приладу протягом 6-8 годин.
- 4) Відімкніть зарядний пристрій від бази. Після повної зарядки прилад може працювати протягом 40-50 хвилин.

## ІНСТРУКЦІЯ З ВИКОРИСТАННЯ

---

### Вмикання та вимикання приладу

Для вмикання приладу натисніть кнопку вмикання/вимикання (G).

Для вимикання приладу знов натисніть кнопку вмикання/вимикання.

**Не використовуйте прилад якщо контейнер для пилу не вставлений в базу.**

### Випорожніть контейнер від пилу

- 1) Витягніть контейнер для пилу (I) вліво, щоб видалити його (Мал. 7).
- 2) Випорожніть та вичистіть контейнер.
- 3) Вставте контейнер назад у базу.

## ЧИЩЕННЯ І ТЕХНІЧНЕ ОБСЛУГОВУВАННЯ

---

Регулярне технічне обслуговування та чищення дозволяють зберігати і підтримувати ефективність приладу протягом більш тривалого періоду.

### **Увага!**

Всі операції з чищення, описані нижче, повинні виконуватись при вимкненому живленні та електричною вилкою, від'єднаною від електричної розетки.

Не намагайтеся ремонтувати прилад самостійно. Завжди звертайтеся до авторизованих сервісних центрів або технічних фахівців.

### Чистка приладу

#### **Увага!**

Не опускайте дно приладу у воду. Не використовуйте агресивні речовини або розчинники, які можуть пошкодити пластик.

Мити прилад можна за допомогою злегка вологої, неабразивної тканини, води і кількох крапель неагресивного миючого засобу.

## ВИРІШЕННЯ ПРОБЛЕМ

 У разі несправності негайно вимкніть прилад.

Проблеми	Причини	Способи усунення
Прилад не працює.	Низький заряд акумулятору.	Зарядіть акумулятор.
	Несправний пристрій.	Зверніться в авторизований сервісний центр.
Поворотна щітка не збирає пил.	Контейнер для пилу заповнений.	Випорожніть контейнер від пилу.
	Щітка закупорена.	Видаліть матеріал, що спричинив це.
	Низький заряд акумуляторів.	Зарядіть акумулятори.
Є виток пилу з приладу.	Контейнер для пилу заповнений.	Випорожніть контейнер від пилу.
Прилад не заряджається належним чином.	Не працює зарядний пристрій.	Замініть зарядний пристрій.
	Акумулятори більше не придатні до використання.	Акумулятори необхідно замінити. Для того, щоб отримати доступ у відсіку акумуляторів, послабте гвинт на нижній частині приладу (Мал. X).