

U^{power}

 ON-LINE

1000
VA

2000
VA

3000
VA



Atlantis

SERVER RACK

OnLine Double Conversion Convertible UPS

MULTILANGUAGE USER MANUAL

A03-OP1001-RC

A03-OP2001-RC

A03-OP3001-RC



ITALIANO

Questo prodotto è coperto da garanzia Atlantis On-Site della durata di 2 anni. Per maggiori dettagli in merito o per accedere alla documentazione completa in Italiano fare riferimento al sito www.atlantis-land.com.

ENGLISH

This product is covered by Atlantis On-Site 2 years warranty. For more detailed informations please refer to the web site www.atlantis-land.com.

For more detailed instructions on configuring and using this device, please refer to the online manual.

FRANCAIS

Ce produit est couvert par une garantie Atlantis On-Site de 2 ans. Pour des informations plus détaillées, référez-vous svp au site Web www.atlantis-land.com.

DEUTSCH

Dieses Produkt ist durch die Atlantis On-Site 2 Jahre Garantie gedeckt. Für weitere Informationen, beziehen Sie sich bitte auf Web Site www.atlantis-land.com.

ESPAÑOL

Este producto esta cubierto por Atlantis On-Site con una garantía de 2 años. Para mayor información dirjase a nuestro sitio Web www.atlantis-land.com.

ITALIANO

Manuale d'Uso	8
1.0 INTRODUZIONE AL PRODOTTO	8
1.1 Verifica Iniziale.....	8
1.2 Contenuto della confezione	8
2.0 INSTALLAZIONE e CONFIGURAZIONE.....	10
2.1 Pannello Posteriore	10
2.2 Installazione.....	11
2.3 Setup dell'UPS.....	14
3.0 UTILIZZO DELL'UPS.....	17
3.1 Bottoni Frontali di Selezione	17
3.2 Pannello LCD.....	19
3.3 Allarmi Acustici	21
3.4 LCD Display.....	22
3.5 Modalità Configurazione (UPS Setting)	23
3.6 Esempio di configurazione (UPS Setting)	34
3.7 Modalità Operative.....	36
3.8 Tabella Errori	38
3.9 Allarmi	39
APPENDICE A: Risoluzione dei problemi e Supporto.....	41
A.1.1 Problematiche dell'UPS.....	41
A.1.2 Batterie.....	43
A.1.3 Problematiche del Software ViewPower.....	44
A.1.4 Varie	44
A.1.5 Conservazione	45
A.1.6 Supporto Offerto	45
APPENDICE B: Cambio delle Batterie	46

ENGLISH

MANUAL	53
1.0 UPS	53
1.1 Inspection.....	53
1.2 Package Contents	53
1.3 Placement.....	53
2.0 INSTALLATION and SETUP.....	54
2.1 Rear Panel Explanation	54

2.2 Install The UPS.....	55
2.3 Setup The UPS	58
3.0 UPS MANAGEMENT.....	60
3.1 Button Operation	60
3.2 LCD Panel	61
3.3 Audible Alarm.....	63
3.4 LCD Display Wordings Index	63
3.5 UPS Setting.....	65
3.6 Operating Mode Description	76
3.7 Faults Reference Code	78
3.8 Warning Indicator.....	78
APPENDIX A: TROUBLE SHOOTING & SUPPORT	80
A.1.1 UPS	80
A.1.2 Battery	82
A.1.3 ViewPower	82
A.1.4 Operation/Storage	83
A.1.5 Support.....	83
APPENDIX B: Battery Replacement.....	84
APPENDIX	
Technical Features	89
Backup TIME & Battery.....	92
Voltage Range (Online Mode).....	93
Voltage Range (x ECO Mode).....	93
Voltage Range (x ByPass Mode).....	94

AVVERTENZE

Abbiamo fatto di tutto al fine di evitare che nel testo, nelle immagini e nelle tabelle presenti in questo manuale, nel software e nell'hardware fossero presenti degli errori. Tuttavia, non possiamo garantire che non siano presenti errori e/o omissioni. Infine, non possiamo essere ritenuti responsabili per qualsiasi perdita, danno o incomprensione compiuti direttamente o indirettamente, come risulta dall'utilizzo del manuale, software e/o hardware.

Il contenuto di questo manuale è fornito esclusivamente per uso informale, è soggetto a cambiamenti senza preavviso (a tal fine si invita a consultare il sito www.atlantisland.it o www.atlantis-land.com per reperirne gli aggiornamenti) e non deve essere interpretato come un impegno da parte di Atlantis che non si assume responsabilità per qualsiasi errore o inesattezza che possa apparire in questo manuale. Nessuna parte di questa pubblicazione può essere riprodotta o trasmessa in altra forma o con qualsiasi mezzo, elettronicamente o meccanicamente, comprese fotocopie, riproduzioni, o registrazioni in un sistema di salvataggio, oppure tradotti in altra lingua e in altra forma senza un espresso permesso scritto da parte di Atlantis. Tutti i nomi di produttori e dei prodotti e qualsiasi marchio, registrato o meno, menzionati in questo manuale sono usati al solo scopo identificativo e rimangono proprietà esclusiva dei loro rispettivi proprietari.

ATTENZIONE!

Questo apparato può essere installato da chiunque, previa un'attenta lettura di questo manuale. La garanzia decade se non vengono rispettate tutte le norme e le prescrizioni indicate nel presente manuale operativo.

L'UPS può essere riparato solo da personale qualificato.

La garanzia della batteria è di 1 anno a partire dalla data di acquisto.

Attenzione: per garantire l'integrità ed il corretto funzionamento del gruppo di continuità, non collegare mai all'uscita dell'UPS fotocopiatrici, stampanti laser, utensili elettrici o qualsiasi altro tipo di carico diverso da un Personal Computer/monitor/registratori di cassa. Il non rispetto di queste indicazioni porterà all'immediato decadimento della garanzia.

Attenzione: La presa di rete dell'UPS (ingresso) va collegata direttamente ed esclusivamente alla rete elettrica (220Vac, 50Hz). Non collegare la presa di rete dell'UPS a generatori, gruppi elettrogeni, inverter o altri apparati. Questo invalida la garanzia.

Attenzione: La presa di rete cui l'UPS è collegato deve essere dotata di connessione di terra.

Attenzione: Al fine di evitare rischi di incendi o shock elettrici, disporre l'apparato in ambiente indoor con temperatura ed umidità controllate e privo di agenti conduttori di ogni genere.

Attenzione: La principale precauzione da osservare è quella di spegnere il gruppo se, per pause lavorative o festive, viene disinserita la rete di alimentazione principale, per evitare la scarica totale delle batterie (situazione di black-out prolungato). Lasciare caricare l'UPS per almeno 8 ore, ogni 3 mesi, in caso sia scollegato dalla rete elettrica (condizioni ambientali non standard possono accelerare lo scarico delle batterie).

Attenzione: Non rimuovere i pannelli esterni al fine di evitare il rischio di shock elettrico. Per ogni dubbio o perplessità rivolgersi a personale qualificato.

Attenzione: Nell'UPS è installata una batteria di accumulatori che è fonte di energia, per cui all'interno del gruppo vi sono delle tensioni pericolose presenti anche a gruppo spento e/o scollegato dalla rete elettrica.

Attenzione: Prima di effettuare una qualunque operazione di manutenzione e/o spostamento dell'apparato è opportuno spegnere il dispositivo e scollegare il pacco batterie interno. I condensatori presenti possono comunque aver accumulato energia, prestare quindi la massima attenzione.

Attenzione: Non collegare all'UPS un carico il cui assorbimento in Watt sia maggiore dell'85% del massimo valore supportato.

Attenzione: Il gruppo contiene batterie e pertanto all'uscita dell'UPS può esserci una tensione di 220V anche quando il gruppo è scollegato dalla rete e/o questa è assente.

Attenzione: L'UPS può generare una corrente di dispersione. Qualora questo fenomeno faccia scattare il salvavita è opportuno contattare l'elettricista per far controllare il proprio impianto elettrico e dimensionare, eventualmente, il differenziale (solitamente correnti di dispersioni dell'ordine di 30mA sono sufficienti a far scattare il salvavita).

Attenzione: In un ambiente domestico il dispositivo può causare interferenze radio, in questo caso è opportuno prendere le adeguate contromisure.

Attenzione: Non installare in luoghi in cui il dispositivo sia sotto irraggiamento solare diretto.

Attenzione: Non bloccare/ostruire per alcuna ragione le bocche di ventilazione/ventole e assicurarsi che queste distino almeno 15cm dalla superficie più vicina.

Attenzione: Non scollegare mai il cavo dalla presa a muro quando l'UPS è acceso. Questo toglierebbe la protezione della messa a terra all'UPS ed a tutti i carichi collegati.

Attenzione: Non introdurre mai liquidi di nessun genere all'interno della macchina.

Attenzione: Collegare al dispositivo esclusivamente apparati e cavi certificati CE.

Attenzione: Atlantis non è responsabile di danni causati a prodotti terzi imputabili all'utilizzo, all'installazione in ambienti non ignifughi o non idonei, alla rottura o al malfunzionamento di prodotti Atlantis.

Restrizioni di responsabilità

Il software di controllo, ove presente, è dato in licenza. Atlantis non offrirà supporto sull'utilizzo/installazione né potrà essere ritenuta responsabile per malfunzionamenti e/o perdita di dati da questo generati.



Tutte le condizioni di utilizzo e clausole contenute in questo manuale e nella garanzia si intendono note ed accettate. Si prega di restituire immediatamente (entro 7 giorni dall'acquisto) il prodotto qualora queste non siano accettate.

Per usufruire delle condizioni di garanzia migliorative associate al prodotto è opportuno provvedere alla registrazione dello stesso sul sito www.atlantisland.com entro e non oltre 15 giorni dalla data di acquisto. La mancata registrazione entro il termine di sopra farà sì che il prodotto sia coperto esclusivamente dalle condizioni standard di garanzia.

Trasporto/Stoccaggio

Utilizzare esclusivamente l'imballo originale fornito col dispositivo. Questo è stato costruito per proteggere l'UPS da shock meccanici da impatto.

L'ups deve essere stoccato in un ambiente ventilato e secco (con un basso valore di umidità).

Preparazione

È possibile che si verifichi della condensazione se l'UPS è spostato da ambienti con temperature/umidità diverse. L'UPS deve essere assolutamente asciutto prima della sua accensione. Aspettare almeno 4 ore per favorire l'evaporazione di eventuale condensa.

Al fine di evitare rischi di incendi o shock elettrici, disporre l'apparato in ambiente indoor con temperatura ed umidità controllate e privo di agenti conduttori di ogni genere.

Non installare in luoghi in cui il dispositivo sia sotto irraggiamento solare diretto.

Non bloccare/ostruire per alcuna ragione le bocche di ventilazione/ventole poste nel pannello posteriore e assicurarsi che queste distino almeno 15cm dalla superficie più vicina.

Manutenzione e Cambio Pacco Batterie

Solo personale qualificato e specializzato può svolgere la manutenzione del dispositivo (ad esempio il cambio batterie). Consultare l'apposita sezione nel manuale.

Manuale d'Uso

La ringraziamo per aver scelto un apparato Atlantis. Si raccomanda la lettura completa di questo manuale prima di utilizzare il prodotto.

1.0 INTRODUZIONE AL PRODOTTO

Seguire attentamente tutte le istruzioni durante l'installazione.

1.1 Verifica Iniziale

Controllare immediatamente il dispositivo. Rivolgersi al rivenditore qualora il dispositivo fosse danneggiato. La confezione in cartone è in materiale riciclabile e andrebbe conservata e utilizzata per proteggere il prodotto durante la spedizione. **Nel caso in cui il prodotto venga riconsegnato in un imballo non originale o palesemente non adatto e/o integro il materiale viaggia a rischio e pericolo del Consumatore. Eventuali danni dovuti alla spedizione saranno interamente a carico del Consumatore.**

Dato il peso dell'apparato consigliamo vivamente di conservare l'imballo originale per preservare il prodotto durante il trasporto.

1.2 Contenuto della confezione

Una volta aperta la confezione in cartone dovrebbero essere presenti i seguenti componenti:

- Server OnLine Double Conversion Rack/Tower UPS
- Cavo USB
- Cavo per la connessione alla rete elettrica e cavo IEC
- Kit Rack
- Manuale di installazione multilingua (ITA, ENG)
- Tagliando di Garanzia

Qualora mancasse uno qualsiasi di questi componenti rivolgersi immediatamente al rivenditore.



Al fine di evitare rischi di incendi o shock elettrici, disporre l'apparato in ambiente indoor con temperatura ed umidità controllate e privo di agenti conduttori di ogni genere. Si ricorda inoltre che:

- L'UPS è da usarsi esclusivamente in ambienti chiusi (indoor).
- Deve essere collocato lontano da qualsiasi fonte di calore.
- Non deve essere esposto direttamente ai raggi solari
- Deve essere collocato in ambienti con umidità controllata.

	<ul style="list-style-type: none">▪ È opportuno lasciare almeno 15 cm dalle feritoie al fine di consentire un'opportuna areazione.▪ Non va collocato in ambienti infiammabili (va messo lontano da legno, parquet, tappeti e superfici simili).▪ Assicurarsi che il cavo di alimentazione non sia schiacciato dall'UPS o da altri oggetti pesanti.▪ Il cavo che connette i carichi all'UPS non deve superare i 10 metri di lunghezza.
	<p>L'UPS viene imballato, per questioni di sicurezza, con il pacco batterie scollegato. Prima di iniziare è opportuno riconnettere il pacco batterie.</p>

2.0 INSTALLAZIONE e CONFIGURAZIONE



Prima di iniziare l'installazione è opportuno effettuare un'ispezione del dispositivo. Controllare che tutti gli accessori siano presenti e nulla risulti danneggiato. Conservare l'imballo per usi futuri.

2.1 Pannello Posteriore

In alto è riportato il pannello posteriore del A03-OP3001-RC ed in basso del modello A03-OP1001-RC/A03-OP2001-RC.

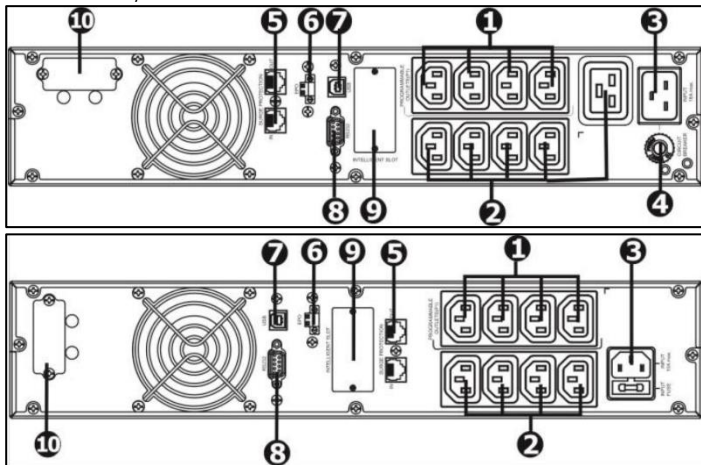

Identificativo	Utilizzo
1	Uscite programmabili (IEC 320 C13): connettere carichi non critici.
2	Uscite (IEC 320 C13/C19): connettere carichi ritenuti critici. Nel modello A03-OP3001-RC è presente un'uscita da 16A(C19).
3	Connettere alla rete elettrica di alimentazione tramite il cavo fornito. Il modello A03-OP3001-RC ha una presa IEC C20, cui va

	collegato una presa C19. Il modello A03-OP2001-RC ha una presa IEC C14, cui va collegato una presa C13.
4	Input circuit breaker. Circuito di protezione in ingresso.
5	Protezione per Network/Fax/Modem.
6	Connettore EPO: Emergency power off.
7	Porta di comunicazione USB.
8	Porta di comunicazione RS232.
9	Slot per la connessione della scheda SNMP (la scheda SNMP compatibile è il modello A03-SNMP1-IN).
10	Connettore per battery bank esterno (opzionale). I moduli sono: A03-BBX001-RC (con 4 Batterie per A03-OP1001-RC) A03-BBX001-RC (con 6 Batterie per A03-OP2001-RC) A03-BB3001-RC (con 12 Batterie per A03-OP3001-RC)

2.2 Installazione

L'UPS viene imballato, per questioni di sicurezza, con il pacco batterie scollegato. Prima di iniziare è opportuno riconnettere il pacco batterie.

- Step 1 (Rimuovere il pannello frontale).

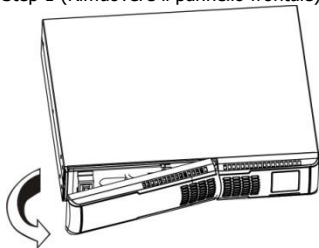

- Step 2 (Connettere il pacco batterie, collegando i 2 appositi connettori).

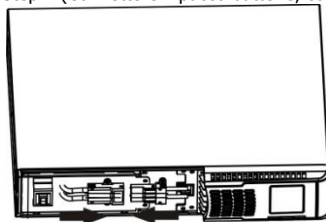

- Step 3 (Riposizionare il pannello frontale).

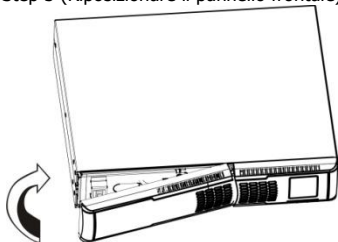

Installazione su Armadio Rack

- Step 1 (Fissare tramite le apposite viti le staffe al prodotto).

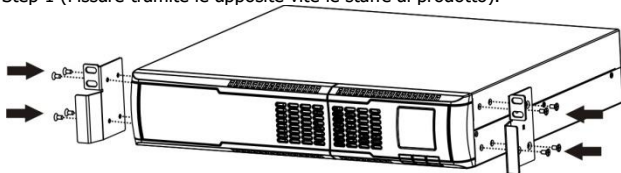

- Step 2 (Fissare alla struttura Rack).

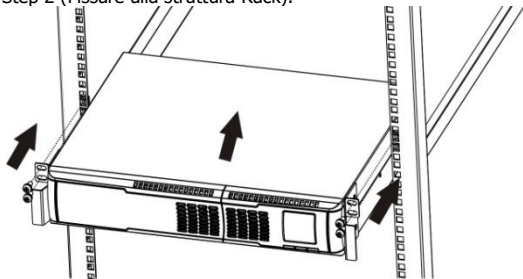

Il Kit Rack incluso è formato da 2 staffe ed 8 viti per il fissaggio di queste alla struttura dell'UPS. Eventuali piani, staffe scorrevoli, viti di fissaggio al Rack sono accessori non inclusi.

Dato il peso dell'UPS si raccomanda di appoggiarlo su di una superficie stabile.

Installazione Tower

Step 1 (montare i 2 piedini di sostegno).

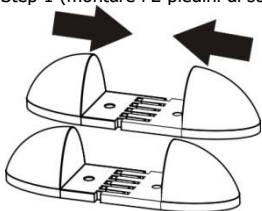

Step 2 (posizionare delicatamente il gruppo sui 2 piedini montati).

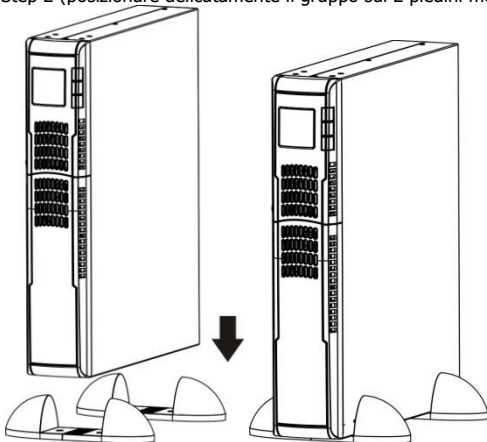

2.3 Setup dell'UPS

Step 1: Collegamento dell'UPS alla rete elettrica

Connettere il cavo schuko fornito all'UPS (Pannello posteriore, Identificativo N°3) e alla rete elettrica (verificare che questa abbia una corretta messa a terra). Non utilizzare mai cavi di estensione o prolunghe.

Step 2: Collegamento del carico all'UPS

Nella parte posteriore dell'UPS sono presenti diverse prese IEC320, in numero variabile secondo il modello. Alcune di queste sono programmabili (si spengono dopo un tempo impostato, per permettere di salvare l'energia residua delle batterie per i carichi critici) mentre altre sono sempre attive (l'UPS fornirà tensione in modalità batteria sino all'esaurimento di queste).

Fatte queste considerazioni è opportuno collegare i carichi, a seconda della loro criticità, alle prese opportune.

Step 3: Porte di Comunicazione

L'UPS integra 2 porte di comunicazione locali (USB/RS232) ed uno slot in cui inserire la scheda SNMP opzionale.

- USB Port



- RS232 Port

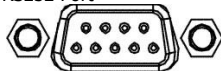

- Intelligent Slot



Tramite il software di gestione (scaricabile all'indirizzo www.atlantis-land.com) è possibile controllare lo stato di funzionamento dell'UPS e permettere lo spegnimento controllato del PC collegato tramite RS232/USB.

La scheda SNMP opzionale (A03-SNMP1-IN) permette inoltre di gestire l'UPS tramite LAN (anche da postazioni remote) e permette lo spegnimento di diversi PC in LAN (con il rispettivo client installato).



Le porte USB e RS232 non possono funzionare contemporaneamente.

Step 4: Network/Phone

Nella parte posteriore dell'UPS è presente una porta di protezione compatibile con RJ11/RJ45 (Fax/Phone/Network).



Collegare nella porta IN la linea FAX/Telefonica o il cavo LAN entrante e da OUT collegare il dispositivo ad un FAX/TELEFONO o periferica di rete. Il dispositivo non supporta cavi cat5E ma solo CAT5 ed inferiori (solo a 4 PIN).

Step 5: EPO

L'interfaccia EPO permette di spegnere immediatamente l'UPS. Quando il circuito è chiuso l'UPS può funzionare, quando il circuito è aperto l'UPS si spegne immediatamente.

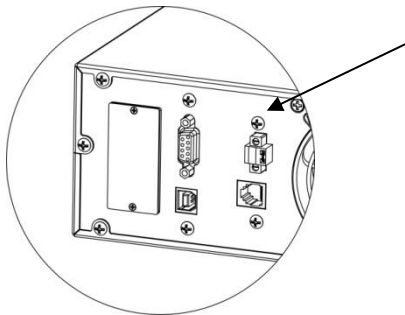

Step 6: Accensione dell'UPS

Premere il tasto ON/Mute, sul pannello frontale, per circa 2 secondi. L'UPS emetterà un fischio e partirà la procedura di auto-test della durata di circa 10 secondi. Terminata questa fase l'UPS è pronto al funzionamento.



La batteria verrà caricata durante le prime 5 ore di funzionamento per raggiungere la massima carica accumulabile solo dopo qualche ciclo di carica/scarica. La capacità di backup in questo periodo è limitata e potrebbe non essere in linea con quanto riportato nella documentazione.

Step 7: Installazione del software di controllo

E' opportuno per utilizzare al meglio l'UPS e garantire uno spegnimento controllato del PC collegato installare il software di gestione.

- Scaricare il software da www.atlantis-land.com alla pagina di prodotto ed installarlo.
- Seguire le istruzioni a schermo per completare l'installazione.
- Il computer verrà riavviato e verrà visualizzate un'icona di avvio rapida () nel system tray.

3.0 UTILIZZO DELL'UPS

Nelle sezioni seguenti verrà illustrato come configurare e utilizzare propriamente il dispositivo.

3.1 Bottoni Frontali di Selezione

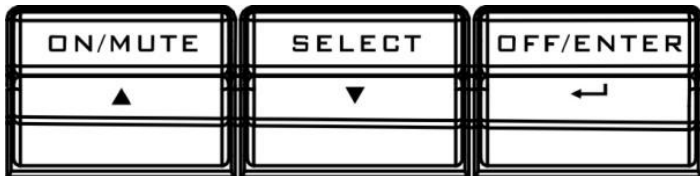







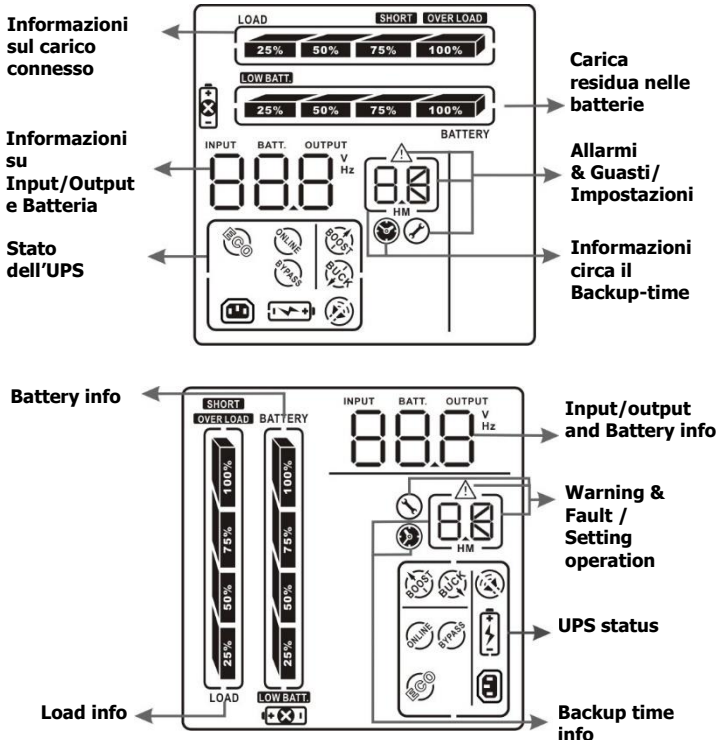







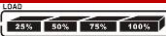



Bottone	Funzione
ON/MUTE	<ul style="list-style-type: none"> • Accensione dell'UPS: Premere per circa 2 secondi il bottone ON/Mute per accendere il dispositivo. • Silenziare l'allarme acustico: Quando l'UPS va in modalità batteria emette una segnalazione acustica ogni 5 secondi. Premere (e mantenere premuto per qualche secondo) questo bottone per togliere la segnalazione acustica. Sul display verrà visualizzata l'icona (). Il silenziamento non verrà applicato che per la modalità Batteria. • Up: Premere per visualizzare la scelta precedente. • Self-test mode: Premere (e mantenere premuto) questo bottone per circa 3 secondi (quando l'UPS è acceso) per attivare la modalità Self-Test. Viene effettuata una diagnostica (la cui durata è una decina di secondi) sulle principali funzionalità dell'apparato.
OFF/ENTER	<ul style="list-style-type: none"> • Spegnere l'UPS/ByPass: Tenere premuto per circa 2 secondi questo tasto per spegnere il dispositivo. Se la modalità Bypass è attiva l'UPS si sposta in tale modalità (programma 7). • Conferma: Premere questo bottone per confermare una scelta quando l'UPS si trova in modalità configurazione (setting mode).

SELECT	<ul style="list-style-type: none"> • Cambio messaggio sull’LCD: Premere questo bottone per cambiare l’informazione visualizzata sul display. Una segnalazione acustica avviserà del cambiamento avvenuto. In sequenza verranno mostrate le seguenti informazioni: Voltaggio in Ingresso, Frequenza in Ingresso, Voltaggio delle Batterie, Voltaggio in Uscita, Frequenza in Uscita. • Modalità Configurazione (Setting Mode): Quando l’UPS è spento/ByPass (ma connesso alla linea elettrica) premere per 3 secondi per entrare in modalità configurazione. • Down: Premere per visualizzare la scelta successiva.
ON/MUTE+ SELECT	<ul style="list-style-type: none"> • ByPass: ad UPS acceso, premere per 3 secondi per passare in modalità Bypass. Questo passaggio non verrà effettuato quando il voltaggio/frequenza in ingresso non sono adeguate. • Uscita dalla modalità configurazione o ritorno al menu precedente: premere per 0,2 secondi per tornare al menu precedente o per uscire dalla modalità configurazione.
SELECT+ OFF/ENTER	<ul style="list-style-type: none"> • Modalità Rack/Tower: Premere la coppia di tasti per 3 secondi per ruotare il display.

3.2 Pannello LCD



Display	Funzione
Informazioni circa il tempo di Backup	
	Indica il tempo di Backup stimato.
	Indica il tempo di Backup stimato. H: ore, M: minuti
Messaggi di Allerta e Malfunzionamento	
	Indica la presenza di un messaggio di allerta o malfunzionamento nel dispositivo.
	Viene indicato il codice che ha generato l'errore/allerta/malfunzionamento. Consultare la sezione 3.8 per avere dettagli ulteriori.
Modalità Configurazione (Setting Operation)	
	Indica che il gruppo è in modalità configurazione (Setting Operation).
Input/Output e informazioni sulla Batteria	
	Indica il voltaggio/frequenza dell'uscita/ingresso e la tensione delle batterie. V: voltaggio, Hz: frequenza
Informazioni circa il carico	
	Indica il livello di carico connesso: 0-24%, 25-49%, 50-74% e 75-100%.
	Indica una situazione di sovraccarico.
	Indica la presenza di un corto circuito rilevato sul carico connesso.
Stato di funzionamento dell'UPS	
	Indica che le uscite programmabili sono funzionanti.
	L'UPS sta funzionando in modalità Online.
	L'UPS sta funzionando in modalità Conversione di Frequenza.
	L'UPS sta funzionando in modalità ByPass.

	Indica che il carico è alimentato direttamente dalla rete elettrica (questa è ritenuta accettabile ed entro i limiti di tolleranza dal dispositivo).
	Indica che l'allarme sonoro è disattivato.
	Indica che il caricatore delle batterie sta funzionando.
Informazioni sulla batteria	
	Indica il livello di carica residuo delle batterie tra: 0-24%, 25-49%, 50-74% e 75-100%.
LOW BATT.	Indica che le batterie hanno un basso livello di carica.
	Indica problemi alle batterie.

3.3 Allarmi Acustici

Battery Mode (Modalità Batteria)	Segnalazione acustica ogni 5 secondi.
Low Battery (Batteria scarica)	Segnalazione acustica ogni 2 secondi.
Overload (Sovraccarico)	Segnalazione acustica ogni secondo.
Fault (Malfunzionamento)	Segnalazione acustica ininterrotta.

3.4 LCD Display

Abbreviazione	Display	Significato
ENA	ENA	Funzione Abilitata.
DIS	di 9	Funzione non Abilitata.
ESC	ESC	Uscire.
HS		Estremo superiore (High Loss). Usati per limitare superiormente il voltaggio delle finestre ECO (progr 6) e Voltaggio/Frequenza Bypass (prog 8/9).
LS		Estremo inferiore (Low Loss). Usati per limitare inferiormente il voltaggio delle finestre ECO (progr 6) e Voltaggio/Frequenza Bypass (prog 8/9).
ON		ON.
OK		OK.
SF	SF	Controllare messa a terra o polarità.
EP	EP	EPO.
TP	TP	Temperatura.
CH	CH	Caricatore attivo.
FU	FU	Frequenza instabile nel ByPass.
EE	EE	Errore sulla Eprom.
FA	FA	Problema sulle ventole.
BR		Sostituire Batterie.
RAC	RAC	Display configurato per modalità Rack (orizzontale).

TOE

L0E

Display configurato per modalità Tower (verticale).

3.5 Modalità Configurazione (UPS Setting)

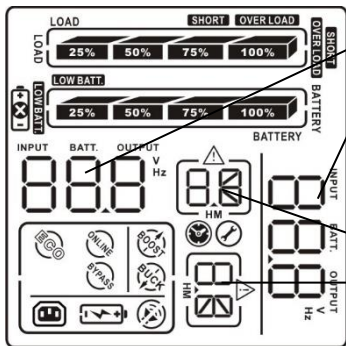

Parametri 2

Parametri 1



Si ricorda che i programmi disponibili sono i seguenti 16. I programmi 13/14 non vanno MAI attivati:

1. Configurazione Voltaggio Uscita (V)
2. Modalità FC
3. Impostazione Frequenza di uscita (Hz)
4. Modalità ECO
5. Modalità AECO
6. Finestra di Ingresso ECO (V)
7. Modalità ByPass
8. Finestra di Ingresso ByPass (V)
9. Finestra di Ingresso ByPass (Hz)
10. Attivazioni Uscite programmabili
11. Configurazione Uscite programmabili (T)
12. Impostazione Autonomia (T)
13. Impostazione AH batterie
14. Impostazione corrente massima batterie
15. Impostazioni Caricatore Picco (V)
16. Impostazioni Caricatore Floating (V)

	<p>Scollegare il cavo di connessione alla rete elettrica ed aspettare che il Display sia spento. Alla riaccensione il dispositivo utilizzerà la configurazione appena impostata.</p>
	<p>Parametri 1: Visualizzano uno dei 16 programmi disponibili. Parametri 2: Visualizzano le opzioni selezionabili.</p>

01: Configurazione Voltaggio Uscita (Output voltage setting)

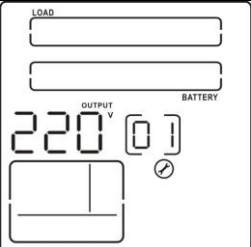
Interfaccia	Configurazione
	<p>[Parametri 2]</p> <p>È possibile impostare uno dei seguenti voltaggi in uscita dell'UPS.</p> <ul style="list-style-type: none"> • 200: imposta l'uscita a 200Vac • 208: imposta l'uscita a 208Vac • 220: imposta l'uscita a 220Vac • 230: imposta l'uscita a 230Vac • 240: imposta l'uscita a 240Vac <p>Questo influenzerà le zone di funzionamento e la modalità batteria.</p>

02: Modalità FC (Frequency Converter Enable/Disable)

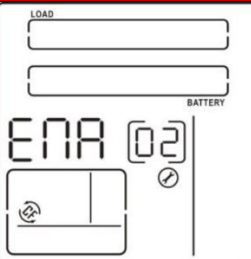
Interfaccia	Configurazione
	<p>[Parametri 2]</p> <p>È possibile attivare o meno la modalità conversione di frequenza.</p> <ul style="list-style-type: none"> • CF ENA: Abilita la modalità FC. • CF DIS: Disabilita la modalità FC. Valore di Default.

03: Impostazione Frequenza di uscita (Output Frequency Setting)

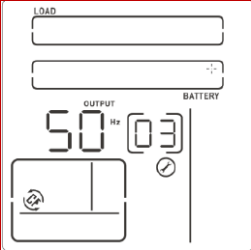
Interfaccia	Configurazione
	<p>[Parametri 2] Premere i bottoni per spostarsi tra le opzioni disponibili nel programma selezionato.</p> <ul style="list-style-type: none"> • BAT 50: Imposta a 50Hz la frequenza in modalità batteria. • BAT 60: Imposta a 60Hz la frequenza in modalità batteria. <p>Se la modalità CF (Convertitore di frequenza) è attiva è possibile impostare:</p> <ul style="list-style-type: none"> • CF 50: Imposta a 50Hz la frequenza d'uscita. • CF 60: Imposta a 60Hz la frequenza d'uscita.

04/05: Modalità ECO/AECO (ECO Enable/Disable)

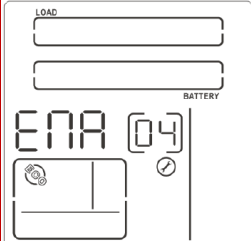
Interfaccia	Configurazione
	<p>[Parametri 2]</p> <ul style="list-style-type: none"> • ENA: Abilita la modalità ECO. • DIS: Disabilita la modalità ECO. Valore di Default. <p>Il programma 5 invece permette di abilitare la modalità AECO (Advanced ECO).</p>



06: Finestra di Ingresso ECO (Input Acceptable Voltage Range Setting)

Interfaccia	Configurazione
 <p>The interface consists of three vertically stacked panels. Each panel has two input fields at the top labeled 'LOAD' and 'BATTERY'. Below these is a digital display showing a voltage value and a range code in brackets. The first panel shows '45 V' and '[06]'. The second panel shows '242 V' and '[HS]'. The third panel shows '208 V' and '[LS]'. Each panel also contains a small icon of a battery and a circular arrow icon.</p>	<p>[Parametri 1/2]</p> <p>Premere i bottoni per spostarsi tra le opzioni disponibili nel programma selezionato. E' possibile selezionare per ECO/AECO la finestra di tolleranza del voltaggio.</p> <ul style="list-style-type: none"> • HS: È possibile impostare il limite superiore tra +7V e +24V rispetto alla tensione di uscita impostata. Default=+12V • LS: È possibile impostare il limite inferiore tra -7V e -24V rispetto alla tensione di uscita impostata. Default=-12V

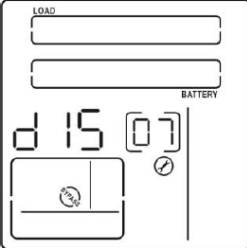

07: Modalità ByPass ad UPS spento (ByPass Enable/Disable when UPS is off)

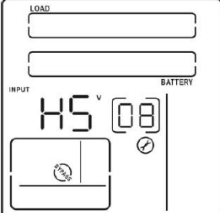
Interfaccia	Configurazione
	<p>[Parametri 2]</p> <p>Se attiva, quando l'UPS viene spento passa in modalità ByPass (se le condizioni sull'ingresso impostate sono rispettate)</p> <ul style="list-style-type: none"> • ENA: Abilita la modalità ByPass. • DIS: Disabilita la modalità ByPass. Valore di Default.

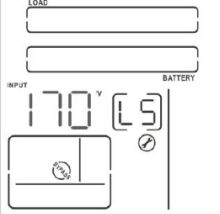
08: Finestra di Ingresso Bypass (ByPass Voltage Range Setting)

Interfaccia	Configurazione
	<p>[Parametri 1/2]</p> <p>Premere i bottoni per spostarsi tra le opzioni disponibili nel programma selezionato. E' possibile selezionare per la modalita ByPass la finestra di tolleranza del voltaggio.</p> <ul style="list-style-type: none"> • HS: È possibile impostare (parametro 3) il limite superiore tra 230V e 264V, il valore di default è 264V. • LS: È possibile impostare (parametro 3) il limite inferiore tra 170V e 220V, il valore di default è 170V.
	
	

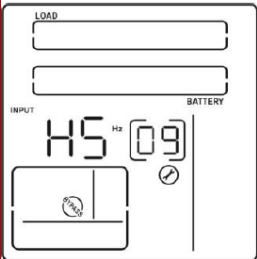
09: Finestra Frequenze in ByPass (Bypass frequency range)

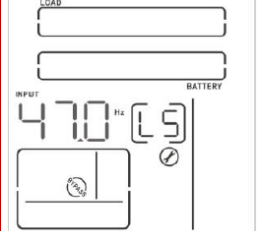
Interfaccia	Configurazione
	<p>[Parametri 1/2]</p> <p>Premere i bottoni per spostarsi tra le opzioni disponibili nel programma selezionato. E' possibile selezionare per la modalita ByPass la finestra di tolleranza delle frequenze.</p> <ul style="list-style-type: none"> • HS: È possibile impostare (parametro 3) il limite superiore tra 51Hz e 55Hz, il valore di default è 53Hz. • LS: È possibile impostare (parametro 3) il limite inferiore tra 45Hz e 49Hz, il valore di default è 47Hz.
	
	

10: Attivazione Uscite Programmabile (Programmable outlets enable/disable)

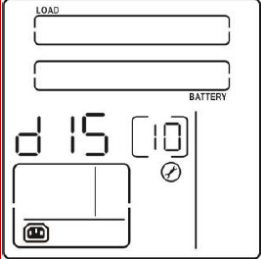
Interfaccia	Configurazione
	<p>[Parametri 2] Premere i bottoni per spostarsi tra le opzioni disponibili nel programma selezionato.</p> <ul style="list-style-type: none"> • ENA: Abilita le uscite (IEC) programmabili. • DIS: Disabilita le uscite (IEC) programmabili. <p>Alle uscite programmabili (limitabili temporalmente in modalità batteria) vanno collegati i carichi meno critici.</p>

11: Configurazione Uscite Programmabile (Programmable outlets setting)

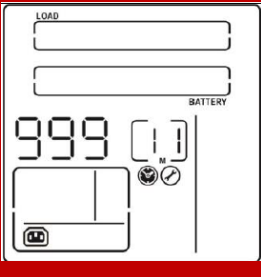
Interfaccia	Configurazione
	<p>[Parametri 2] Premere i bottoni per spostarsi tra le opzioni disponibili nel programma selezionato per limitare temporalmente l'erogazione di energia alle uscite selezionate.</p> <ul style="list-style-type: none"> • 0-999: Selezionare in minuti il tempo limite di alimentazione (in batteria) dei carichi collegati alle uscite programmabili. Passato questo tempo l'UPS alimenterà solo le altre 4 uscite, utilizzando la carica residua per i carichi critici.

12: Impostazione Autonomia (Autonomy Limitation setting)

Interfaccia	Configurazione
	<p>[Parametri 2] Impostazioni della durata della batteria.</p> <ul style="list-style-type: none"> • 0-999: Inserire, in minuti, il tempo massimo di backup. • 0: il tempo di backup è impostato a 10 secondi. • DIS: il tempo di backup è disabilitato, quindi l'UPS va sino a che le batterie lo permettono (Default).

13: Impostazione AH batterie (battery Total AH Setting)

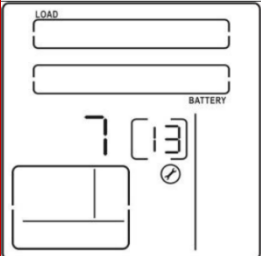
Interfaccia	Configurazione
	<p>[Parametri 2] Impostazioni della batteria AH usata nell'UPS.</p> <ul style="list-style-type: none"> • 7-999: Inserire il valore delle batterie. <p>Si raccomanda di non alterare tale parametro.</p>

14: Impostazione Corrente Massima Batterie (Maximum current charging setting)

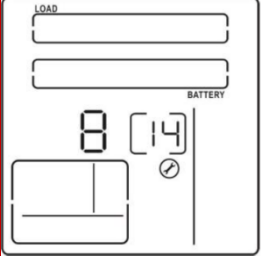
Interfaccia	Configurazione
	<p>[Parametri 2] Impostazioni della corrente massima utilizzata dal caricabatterie.</p> <ul style="list-style-type: none"> • 1-8: Inserire il valore delle batterie. <p>Si raccomanda di non alterare tale parametro.</p>

15: Impostazione di picco per il Caricatore (Charger Boost Voltage setting)

Interfaccia	Configurazione
	<p>[Parametri 2] Impostazioni del voltaggio di picco utilizzato dal caricatore delle batterie.</p> <ul style="list-style-type: none"> • 225-240: selezionare il boost di voltaggio (236 è il valore di default). <p>È opportuno considerare questo valore espresso in centesimi di Volt e relativo alla singola cella. Ogni batteria è composta da 6 celle.</p> <p>Scegliendo 225 pertanto si sta applicando alla batteria un voltaggio di 13,5V, mentre selezionando 240 si applica un voltaggio di 14,4V. Il valore di default 236 carica la batteria con 14,16V. Questo valore è anche chiamato Equalizing Voltage.</p>

16: Impostazione Voltaggio Float del Caricatore (Charger Float Voltage setting)



Interfaccia	Configurazione
	<p>[Parametri 2] Impostazioni del voltaggio di float utilizzato dal caricatore delle batterie.</p> <ul style="list-style-type: none"> • 220-233: selezionare il boost di voltaggio (228 è il valore di default). Valgono le considerazioni fatte precedentemente, scegliendo 228 si applica alla singola cella un valore di 13,68V (scegliendo 220 si applicano 13,2V, mentre con 233 si applicano 13,98V). Questo valore è anche chiamato Floating Voltage.

00: Uscita Modalità Configurazione (Exit setting)

Premere per uscire dalla modalità configurazione.

3.6 Esempio di configurazione (UPS Setting)

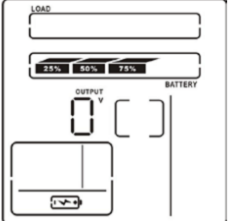

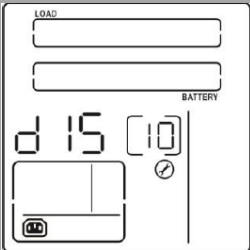
Si voglia seguire l'esempio seguente per impostare le uscite programmabili per un funzionamento sino a 5 minuti.

Step	LCD	Configurazione
1		<p>Prima di entrare in modalità configurazione l'UPS deve essere spento (con le batterie connesse) e collegato alla linea elettrica. Il display dovrebbe essere come nell'immagine a fianco.</p>
2		<p>Premere il bottone Select per circa 3 secondi per entrare in modalità configurazione (il sistema emetterà un fischio continuo, solo quando si interromperà è possibile rilasciare il pulsante Select).</p>
3		<ul style="list-style-type: none"> • Premere, senza rilasciare, per un paio di secondi il bottone (ON/MUTE) per spostarsi tra i vari programmi disponibili. • Premere OFF/Enter per entrare nel programma visualizzato (sino a che il dispositivo non emette un fischio). • Premere il bottone (ON/MUTE) per spostarsi tra le opzioni disponibili nel programma selezionato (sino a che il dispositivo non emette un fischio). • Premere OFF/Enter per



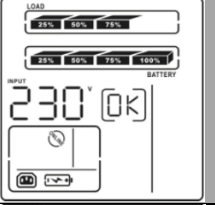
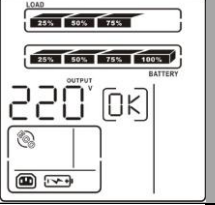
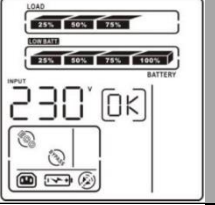
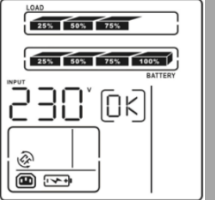

		<p>confermare i settaggi ed uscire. Selezionare il programma 10 e cliccare su OFF/Enter, cliccare su ON/MUTE sino a che sul display venga visualizzato ENA e cliccare OFF/Enter per uscire.</p>
<p>4</p>		<p>Selezionare il programma 11 e cliccare su OFF/Enter, cliccare su ON/MUTE sino a che sul display venga visualizzato 5 e cliccare OFF/Enter per uscire. Al solito ogni bottone va premuto sino a che il dispositivo non emette un fischio.</p>
<p>5</p>		<p>Toccare ON/Mute+Select simultaneamente per 0,2s per uscire dal menu. Ripetere per uscire dalla modalità configurazione.</p>
<p>6</p>		<p>Scollegare il cavo di connessione alla rete elettrica ed aspettare che il Display sia spento. Alla riaccensione il dispositivo utilizzerà la configurazione appena impostata.</p>

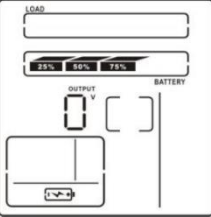
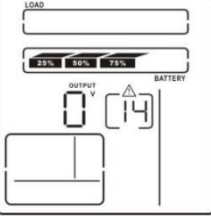
3.7 Modalità Operative











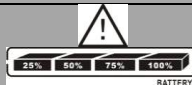

Modalità	LCD	Descrizione
Online Mode		L'UPS quando la tensione in ingresso è nella soglia di tolleranza può caricare le batterie (se necessario) e provvedere, tramite inverter, a produrre l'uscita preimpostata.
ECO mode		Quando la rete elettrica in ingresso è dentro la soglia di tolleranza, l'uscita è alimentata (connessa) direttamente all'ingresso. ECO è l'acronimo di Efficiency Corrective Optimizer.
AECO Mode		Quando la tensione di ingresso si trova nel range di regolazione ($\pm 3\%V_o$ max) verrà direttamente utilizzata come tensione d'uscita. Sia il PFC che l'INVERTER sono spenti in questa modalità.
Fhz Converter Mode		Questa modalità permette di effettuare una conversione della frequenza di ingresso ($40\text{Hz} < f_{in} < 70\text{Hz}$) in una frequenza di uscita prefissata (50Hz o 60Hz). L'UPS può caricare le batterie, se necessario.

Battery Mode		<p>Quando l'ingresso è fuori soglia o assente, l'UPS (emette un suono ogni 5 secondi) alimenta il carico tramite batterie.</p>
ByPass Mode		<p>Quando la tensione in ingresso è dentro la soglia di accettabilità ma l'UPS è in sovraccarico (Overload) l'UPS si sposta in modalità Bypass. Il Bypass può anche essere forzato dal pannello frontale. Viene emesso un allarme acustico ogni 10 secondi.</p>
Standby Mode		<p>L'UPS è spento e nessun carico connesso è alimentato, ma se collegato alla rete elettrica l'UPS può caricare, se necessario, le batterie.</p>
Fault Mode		<p>In caso di guasto, sul display dell'UPS viene visualizzato il codice errore rilevato. Si consulti la sezione apposita.</p>

3.8 Tabella Errori

Malfunzionamento	Indicativo errore	Icona
Problemi sul BUS (Bus start fail)	01	x
Tensione elevata sul Bus (Bus over)	02	x
Tensione bassa sul Bus (Bus over)	03	x
Problemi all'Inverter (Inverter soft start fail)	11	x
Voltaggio Elevato sull'inverter (Inverter voltage high)	12	x
Voltaggio Basso sull'inverter (Inverter voltage Low)	13	x
Corto Circuito in uscita (Inverter output short)	14	
Voltaggio Batterie Elevato (Battery voltage too high)	27	
Voltaggio delle batterie basso (Battery voltage too low)	28	
Temperatura Eccessiva (Over temperature)	41	x
Sovraccarico (Over load)	43	
Caricatore guasto (Charger Failure)	45	X

3.9 Allarmi

Allarme	Icon (Lampeggiante)	Allarme Sonoro
Batterie Scarica (Low Battery)		Suono ogni 2 secondi.
Sovraccarico (Overload)		Suono ogni secondo.
Batterie non connessa (Battery is not connected)		Suono ogni 2 secondi.
Sovraccarico delle batterie (Overcharge)		Suono ogni 2 secondi.
Connessione a terra/fase errata (Site wiring fault)		Suono ogni 2 secondi.
EPO attiva (EPO enable)		Suono ogni 2 secondi.
Temperatura elevate (Over temperature)		Suono ogni 2 secondi.
Caricatore guasto (Charger failure)		Suono ogni 2 secondi.
Batteria Guasta (Battery Fault)		Suono ogni 2 secondi (spegnimento dell'UPS).
Voltaggio fuori dalla finestra accettata in ByPass (Out of ByPass Voltage Range)		Suono ogni 2 secondi.
Frequenza instabile in ByPass (Out of ByPass Frequency Unstable)		Suono ogni 2 secondi.
Errore nella Eprom (EEProm Error)		Suono ogni 2 secondi.
Problemi Ventola (Fan Failure)		Suono ogni 2 secondi.

**Sostituzione Batterie
(Battery Replacement)**

bt









Suono ogni 2
secondi





APPENDICE A: Risoluzione dei problemi e Supporto

Questo capitolo illustra come identificare e risolvere eventuali problemi riscontrati con l'utilizzo del dispositivo.

A.1.1 Problematiche dell'UPS

I Led ed i segnali acustici sono un utile strumento per individuare eventuali problemi, osservandone lo stato e/o ascoltandone il tipo di beep è possibile individuare velocemente un eventuale malfunzionamento.

Situazione	Causa/Verifica	Soluzione
Nessuna indicazione ma allarmi in presenza di rete elettrica.	Il cavo di alimentazione è connesso alla rete elettrica?	Accertarsi che il cavo di alimentazione sia propriamente collegato alla rete elettrica.
Il cavo di alimentazione è collegato all'UPS?	Connettere il cavo di alimentazione nel plug AC dell'UPS.	
Sul display sono visualizzate accese le icone  e  mentre viene riprodotta una segnalazione acustica (beep ogni 2 secondi).	La funzionalità EPO è attivata.	Chiudere l'EPO per disabilitare la funzionalità.
Sul display sono visualizzate accese le icone  e  mentre viene riprodotta una segnalazione acustica (beep ogni 2 secondi).	Inversione di polarità.	Ruotare la presa di 180°.
Sul display sono visualizzate accese le icone  e  mentre viene	Le batterie (esterne o interne) sono collegate in maniera errata.	Controllare che tutte le batterie siano collegate correttamente.

<p>riprodotta una segnalazione acustica (beep ogni 2 secondi).</p>		
<p>Sul display sono visualizzate</p>  <p>accese le icone e viene mostrato l'errore 27/28 mentre viene riprodotta una segnalazione acustica continua.</p>	<p>Voltaggio della batteria è troppo elevato (errore 27) o basso (errore 28) oppure il caricatore è guasto.</p>	<p>Contattare l'assistenza tecnica.</p>
<p>Sul display sono visualizzate</p>  <p>accese le icone e</p>  <p>mentre viene riprodotta una segnalazione acustica (beep ogni secondo).</p>	<p>UPS è in overload.</p> <p>UPS è in overload e si è spostato in modalità Bypass. I dispositivi connessi sono alimentati direttamente dalla linea elettrica.</p> <p>Dopo continui overload l'UPS è bloccato in modalità ByPass. I dispositivi connessi sono alimentati direttamente dalla linea elettrica.</p>	<p>Sconnettere parte del carico.</p> <p>Sconnettere parte del carico.</p> <p>Sconnettere parte del carico, spegnere e poi riavviare l'UPS.</p>
<p>Viene visualizzato il messaggio di errore N°43 e l'icona</p>  <p>è accesa mentre viene riprodotta una segnalazione acustica continua.</p>	<p>L'UPS si spegne automaticamente a causa di un overload continuativo.</p>	<p>Sconnettere parte del carico e riavviare l'UPS.</p>

Viene visualizzato il messaggio di errore N°14 e l'icona SHORT è accesa mentre viene riprodotta una segnalazione acustica continua.	L'UPS si spegne automaticamente a causa di un corto circuito in uscita.	Controllare il carico ed i circuiti di distribuzione (cavi) e rimuovere la causa del corto circuito.
Viene visualizzato il messaggio di errore N°1/2/3/11/12/13 o 41 mentre viene riprodotta una segnalazione acustica continua.	Errore interno al dispositivo. Le situazioni possibili sono 2: <ul style="list-style-type: none"> • Carico alimentato in modalità ByPass. • Carico non alimentato. 	Chiamare l'assistenza tecnica di Atlantis.
La durata delle batterie non è soddisfacente.	Le batterie non sono completamente cariche.	Ricaricare l'UPS per almeno 10 ore.
	Le batterie sono vicine al termine del loro ciclo di vita.	Rimpiazzare le batterie (come da Appendice B seguente).

A.1.2 Batterie

Domanda	Risposta
Cos'è il Backup time?	È la durata cui l'UPS può mantenere attivo il carico ad esso collegato prima che le batterie siano completamente scariche. Tale durata, ovviamente, dipende dal tipo di carico. Controllare nella sezione alle fine del manuale.
Che tipo di batterie sono incluse nell'UPS?	Le batterie utilizzate in serie sono: <ul style="list-style-type: none"> • 2 x 12VDC- 9A/h nell'A03-OP1001-RC • 3 x 12VDC- 9A/h nell'A03-OP2001-RC • 6 x 12VDC- 9A/h nell'A03-OP3001-RC
Ogni quanto vanno cambiate?	Dipende dal tipo di utilizzo. È buona norma testare periodicamente l'UPS per controllare lo stato di deterioramento delle batterie. Si raccomanda di sostituire le batterie una volta all'anno.

Dove posso trovare le batterie per la sostituzione?	<ol style="list-style-type: none"> 1. In un qualunque negozio specializzato. 2. Chiederle direttamente all'assistenza tecnica di Atlantis: <ul style="list-style-type: none"> • 2 x 12VDC- 9A/h nell'A03-OP1001-RC • 3 x 12VDC- 9A/h nell'A03-OP2001-RC • 6 x 12VDC- 9A/h nell'A03-OP3001-RC
Le Batterie consentono una durata non in linea con quanto riportato nella tabella (Backup Time).	<ol style="list-style-type: none"> 1. Le condizioni ambientali possono alterare sensibilmente tali valori. 2. Andrebbero effettuati almeno 5 cicli di carica/scarica prima di arrivare ad un uso ottimale. 3. L'UPS integra un circuito di controllo che evita di scaricare completamente la batteria. 4. Dopo un anno prendere in considerazione l'idea di sostituire la batteria prossime all'esaurimento.

A.1.3 Problematiche del Software ViewPower

Situazione	Azione Correttiva
Come Installo il software in dotazione?	Una volta effettuato l'avvio dell'UPS connetterlo al PC tramite il cavo USB in dotazione. Il PC provvederà al rilevamento del dispositivo ed alla sua corretta installazione. A questo punto scaricare dal sito (www.atlantis-land.com) il software di gestione.
Il Software di gestione non rileva l'UPS. Cosa posso fare?	<ol style="list-style-type: none"> 1. Verificare che il cavo sia correttamente connesso. 2. Utilizzare il cavo fornito nella confezione. 3. Il software di gestione utilizza un IP della classe 192.168.5.X. Se il PC è n LAN in una classe identica potrebbero esserci dei conflitti.
Che accuratezza hanno le rilevazioni visualizzate dal software?	Certamente le precisioni è soddisfacente per il tipo di applicazioni in ambito SOHO. Essendo il dispositivo di tipo elettrico (e non elettronico) non può produrre un'accuratezza elevata (tolleranze dell'ordine del 5-10% sono pertanto assolutamente normali).

A.1.4 Varie

Domanda	Risposta
Il Voltaggio misurato all'uscita dell'UPS (in modalità Inverter) è	Cambiare il multimetro con cui si effettua la rilevazione con un multimetro adeguato (True RMS).

errato.

A.1.5 Conservazione

		Le batterie sostituite vanno considerate come un RIFIUTO TOSSICO e trattate di conseguenza.
---	---	--

Prima di immagazzinare l'UPS è opportuno effettuare un ciclo completo di ricarica delle batterie di almeno 7 ore (accendere l'UPS dopo averlo collegato alla linea elettrica). Immagazzinare l'UPS nel suo imballo originale in un ambiente fresco ed asciutto. Ricaricare le batterie secondo lo schema di sotto:

Temperatura	Frequenza di Ricarica	Tempo per la ricarica
Da -25°C a 40°C	Ogni 3 mesi	1-2 ore
Da 40°C a 45°C	Ogni 2 mesi	1-2 ore

A.1.6 Supporto Offerto

Per qualunque altro problema o dubbio sul funzionamento del prodotto, è possibile contattare il servizio di assistenza tecnica Atlantis tramite l'apertura di un ticket online sul portale <http://www.atlantis-land.com/ita/supporto.php>.

Nel caso non fosse possibile l'accesso al portale di supporto, è altresì possibile richiedere assistenza telefonica al numero **02-93550066** (consultare il sito per verificare gli orari in cui il servizio viene erogato).

Per esporre eventuali richieste di supporto prevendita o richieste di contatto, si invita ad utilizzare gli indirizzi mail info@atlantis-land.com oppure prevendite@atlantis-land.com.

Atlantis
Via C. Chiesa 21
Pogliano Milanese (MI)

 Website: <http://www.atlantis-land.com> Email: info@atlantis-land.com

APPENDICE B: Cambio delle Batterie

Questo dispositivo permette il cambio delle batterie interne senza la necessità di interrompere il funzionamento del dispositivo (mantenendo quindi il carico funzionante). In questo caso però, in caso di problemi alla rete elettrica, l'UPS non potrà garantire la corretta alimentazione al carico collegato.

Prima di iniziare è opportuno considerare questa come un'operazione delicata che va fatta esclusivamente da personale specializzato.



Prima di iniziare è opportuno considerare questa come un'operazione delicata che andrebbe fatta da personale specializzato.

Seguire tutte le precauzioni seguenti:

Nell'UPS è installata una batteria di accumulatori che è fonte di energia, per cui all'interno del gruppo sono presenti delle tensioni pericolose anche a gruppo spento e/o scollegato dalle reti elettrica.

Prima di effettuare una qualunque operazione di manutenzione e/o spostamento dell'apparato è consigliabile spegnere il dispositivo (tasto OFF/Enter) e scollegare il pacco batterie interno. I condensatori presenti possono comunque aver accumulato energia, prestare la massima attenzione.

La batteria dell'UPS ha 1 anno di garanzia.

Qualora venga sostituita la batteria seguire le seguenti precauzioni:

- non indossare orologi, anelli o oggetti di metallo
- impugnare attrezzi con materiale isolante
- indossare guanti di gomma e stivali
- non appoggiare attrezzi o parti di metallo sopra la batteria

All'uscita dell'UPS può esserci una tensione di 220V anche quando il gruppo è scollegato dalla rete. **Prima di iniziare la sostituzione della batteria è opportuno spegnere l'UPS e staccarlo dalla rete elettrica.**



Benché il gruppo supporti la modalità Hot Swap è consigliabile spegnere e scollegare tutti i carichi, spegnere il gruppo e staccarlo dalla linea elettrica.

Sostituzione del pacco batterie

- Step 1 (Rimuovere il pannello frontale).

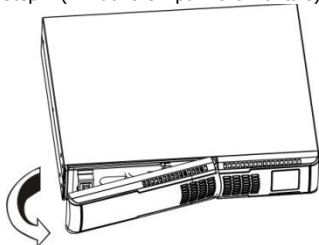

- Step 2 (Sconnettere il pacco batterie, scollegando i 2 appositi connettori).

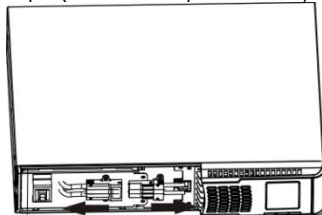

- Step 3 (Rimuovere le 2 viti ed estrarre il pacco batterie).

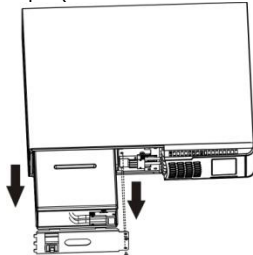

- Step 4 (Rimuovere la copertura superiore del battery-box e sostituire le batterie con batterie nuove equivalenti). Si veda il paragrafo seguente.

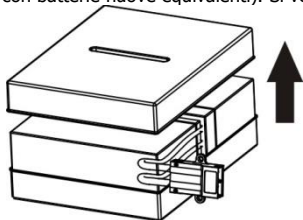

- Step 5 (Riposizionare delicatamente il battery-box nel proprio alloggiamento).

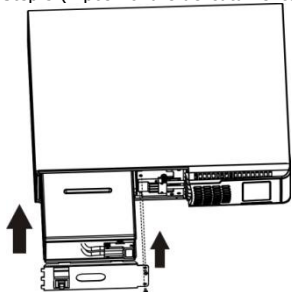

- Step 6 (Avvitare le 2 viti e connettere il pacco batterie, collegando i 2 appositi connettori. Riposizionare il pannello frontale).

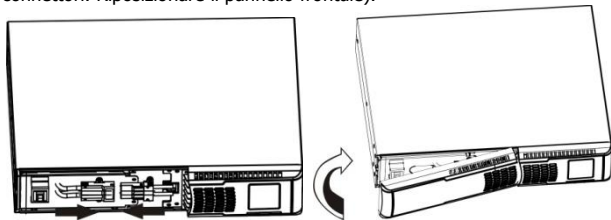

Assemblaggio del Battery Kit Assembly



Il pacco batteria va rimosso dall'UPS, va aperto e vanno cambiate le batterie e va poi nuovamente inserito nell'UPS. Seguire la procedura seguente per il cambio delle batterie.

- Step 1 (Rimuovere le batterie esauste).

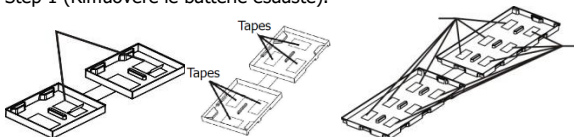

- Step 2 (Connettere le batterie seguendo gli schemi sotto riportati, diversi a seconda del numero di batterie utilizzate dal dispositivo).

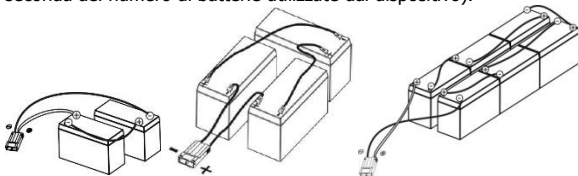

- Step 3 (Appoggiare le batterie ad uno dei supporti plastici).

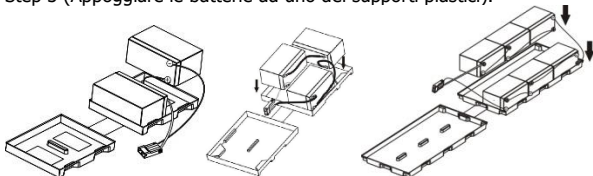

- Step 4 (Chiudere il pacco batterie).

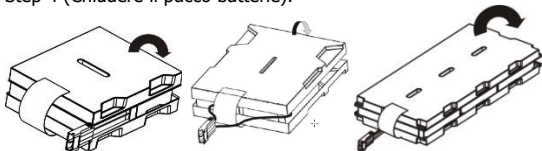

Copyright

The Atlantis logo is a registered trademark of Atlantis. All other names mentioned may be trademarks or registered trademarks of their respective owners. Subject to change without notice. No liability for technical errors and/or omissions.

IMPORTANT SAFETY INSTRUCTIONS

This manual contains important safety instructions. Please follow all instructions carefully during installation. Read this manual thoroughly before attempting to unpack, install or operate.

Caution: Any changes or modifications to the equipment not expressly approved by the party responsible for compliance could void the user's authority to operate the equipment.

Shielded interface cables and AC power cords, if any, must be used in order to comply with the emission limits.

Caution: To prevent the risk of fire or electric shock, install in a temperature and humidity controlled indoor area, free of conductive contaminants.

Caution: Risk of electric shock, do not remove the cover. No user serviceable parts. The UPS system operates with hazardous voltages. Repairs may be carried out only by qualified maintenance personnel.

Caution: Connect the UPS system only to an earthed shockproof outlet which must be easily accessible and close to the UPS system.

Caution: Risk of electric shock, hazardous live parts inside this UPS can be energized from the battery supply even when the input AC power is disconnected.

Caution: Risk of electric shock, Battery Circuit is not isolated from AC input, hazardous voltage may exist between battery terminals and ground. Test before touching.

Caution: Do not install the UPS system near water or in moist environments.

Caution: Do not install the UPS system where it would be exposed to direct sunlight or near heater.

Caution: Do not block ventilation holes in the UPS housing.

Caution: The UPS is designed to be for use with computer loads only. Do not connect a laser printer to the outlets. Do not connect domestic appliances such as hair dryers to UPS output sockets.

Caution: Please use only CE-marked mains cable (e.g. the mains cable of your computer) to connect the UPS system to the building wiring outlet (shockproof outlet).

Caution: Please use only CE-marked power cables to connect the loads to the UPS system.

Caution: Prevent no fluids or other foreign objects from inside of the UPS system.

Caution: In a domestic environment, this product may cause radio interference, in which case the user may be required to take adequate measures.

Caution: Do not try to repair the unit yourself, contact your local supplier or your warranty will be void.

Caution: Before carrying out any kind of service and/or maintenance, disconnect the batteries and verify that no current is present and no hazardous voltage exists in the terminals of high capability capacitor such as BUS-capacitors.

Caution: Place cables in such a way that no one can step on or trip over them.

Caution: Do not disconnect the mains cable on the UPS system or the building wiring outlet (shockproof socket outlet) during operations since this would cancel the protective earthing of the UPS system and of all connected loads.

Transportation

Please transport the UPS system only in the original package to protect against shock and impact.

Preparation

Condensation may occur if the UPS system is moved directly from cold to warm environment. The UPS system must be absolutely dry before being installed. Please allow at least four (5/6) hours for the UPS system to acclimate the environment.

MANUAL

Congratulations on your purchase of Atlantis OnLine Double Conversion Tower UPS. This manual discusses how to install and use this device.

1.0 UPS

This manual contains important safety instructions. Please follow all instructions carefully during installation. Read this manual thoroughly before attempting to unpack, install or operate.

1.1 Inspection

Inspect the UPS upon receipt. Notify the carrier and dealer if there is damage. The package is recyclable; save it for reuse or dispose of it properly.



For safety consideration, the UPS is shipped out from factory without connecting battery wires. Before install the UPS, please follow below steps to re-connect battery wires first.

1.2 Package Contents

Make sure that you have the following items :

- Server On-Line Double Conversion Tower/Rack UPS
- Connection cable
- Power Cable and IEC Cable
- Kit Rack
- Manual (Eng, Ita)
- WEEE Instructions & Warranty

If any of the above items are missing, please contact your reseller.

1.3 Placement

To prevent the risk of fire or electric shock, install in a temperature and humidity controlled indoor area, free of conductive contaminants.

- This UPS system is designed for indoor use only.
- Do not install the UPS under direct sunlight. Your warranty will be void if the batteries fail due to overheating.
- Install in a temperature and humidity controlled indoor area

- To eliminate any overheating of the UPS, keep all ventilation openings free from obstruction and do not place any foreign objects on top of the UPS. Keep the UPS 15 cm away from the wall.

2.0 INSTALLATION and SETUP



Before installation, please inspect the unit. Be sure that nothing inside the package is damaged. Please keep the original package in a safe place for future use.

2.1 Rear Panel Explanation

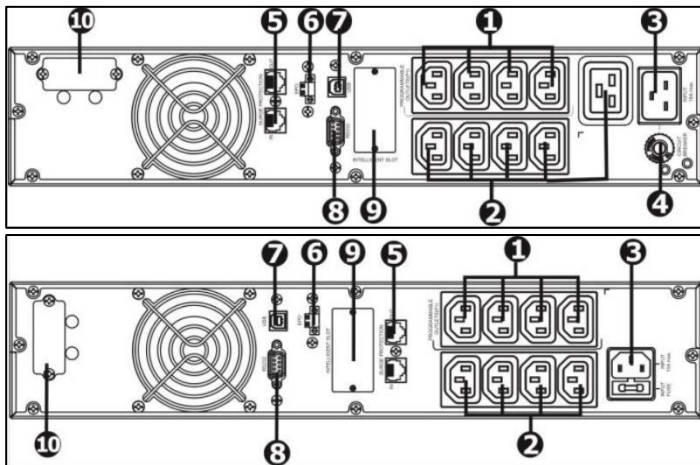

Number	Explanations
1	Programmable outlets (IEC 320 C13): connect to non-critical loads.
2	Output receptacles(IEC 320 C13/C19): connect to mission-critical loads.
3	AC input. A03-OP3001-RC (IEC C20), A03-OP(1)2001-RC(IEC C14)
4	Input circuit breaker.
5	Network/Fax/Modem surge protection.
6	Emergency power off function connector (EPO).
7	USB communication port.
8	RS-232 communication port.
9	SNMP intelligent slot.
10	External battery connector(Optional).

2.2 Install The UPS

For safety consideration, the UPS is shipped out from factory without connecting battery wires. Before install the UPS, please follow below steps to re-connect battery wires first.

- Step 1 (Remove front panel).

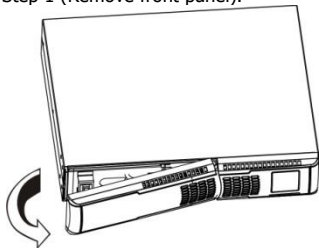

- Step 2 (Connect the AC input and re-connect battery wires).

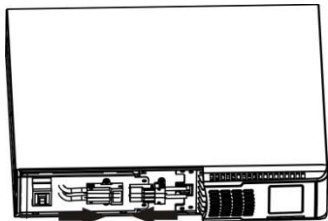

- Step 3 (Put the front panel back to the unit).

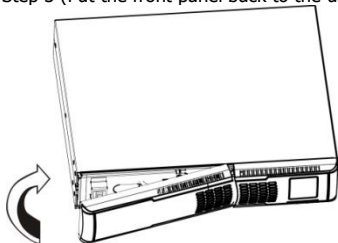

Rack Mount Installation

- Step 1

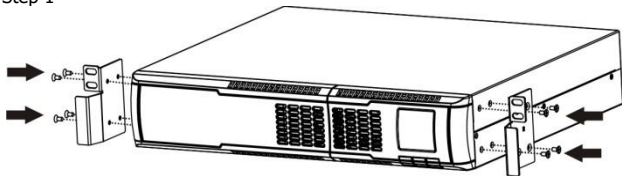

- Step 2

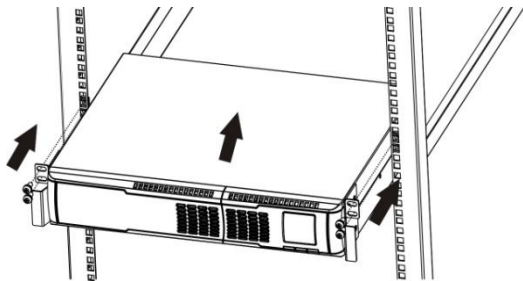

Tower Installation

- Step 1

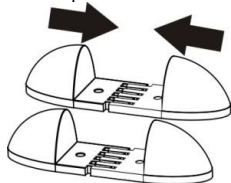

- Step 2

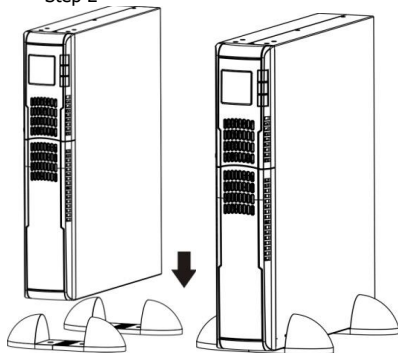

2.3 Setup The UPS

Step 1: UPS input connection

Plug the UPS into a two-pole, three-wire, grounded receptacle only. Avoid using extension cords.

Step 2: UPS output connection

Simply plug devices to output sockets. During power failure, UPS will provide power to connected devices.

For socket-type outputs, there two kinds of outputs: programmable outlets and general outlets. Please connect non-critical devices to the programmable outlets and critical devices to the general outlets. During power failure, you may extend the backup time to critical devices by setting shorter backup time for non-critical devices.

Step 3: Communication connection

Communication port:

USB port



RS-232 port

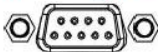

Intelligent slot

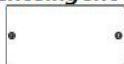

To allow for unattended UPS shutdown/start-up and status monitoring, connect the communication cable one end to the RS-232 port and the other to the communication port of your PC. With the monitoring software installed, you can schedule UPS shutdown/start-up and monitor UPS status through PC. All models are equipped with intelligent slot perfect for SNMP (A03-SNMP1-IN), RS-232, USB card. When installing with these communication card in the UPS, it will provide advanced communication and monitoring options.

PS. USB port and RS-232 port can't work at the same time.

Remove cover of intelligent slot, Insert communication card into the slot and finally Screw card tightly and complete installation.

Step 4: Network/Phone

Connect a single modem/phone/faxline into surge-protected "IN" outlet on the back panel of the UPS unit. Connect from "OUT" outlet to the equipment with another modem/fax/phone line cable.



Step 5: EPO

Keep the pin 1 and pin 2 closed for UPS normal operation. To activate EPO function, cut the wire between pin 1 and pin 2.

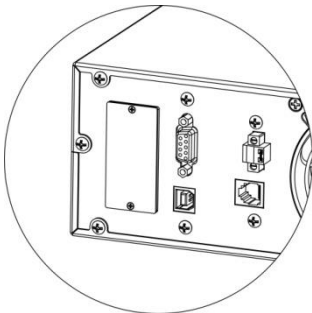

Step 6: Turn on the UPS

Press the ON/Mute button on the front panel for two seconds to power on the UPS.



The battery charges fully during the first five hours of normal operation. Do not expect full battery run capability during this initial charge period.

Step 7: Install software

For optimal computer system protection, install UPS monitoring software to fully configure UPS shutdown. Please follow steps below to download and install monitoring software:

- Download and install software from www.atlantis-land.com.
- See software document for installation instruction.
- When your computer restarts, the monitoring software will appear as an orange

plug icon () located in the system tray, near the clock.

3.0 UPS MANAGEMENT

3.1 Button Operation

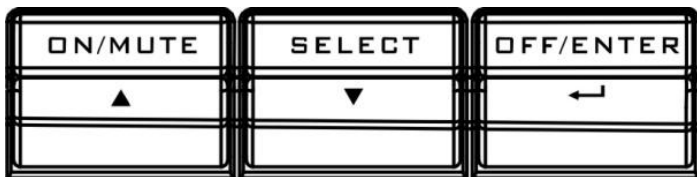







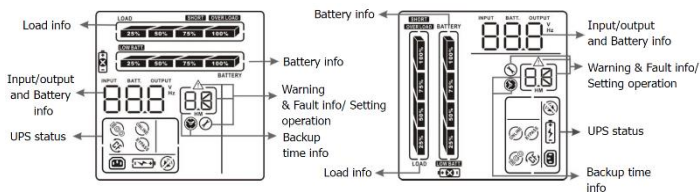







Button	Function
ON/MUTE Button	<ul style="list-style-type: none"> • Turn on the UPS: Press and hold ON/Mute button for at least 2 seconds to turn on the UPS. • Mute the alarm: After the UPS is turned on in battery mode, press and hold this button for some seconds to disable or enable the alarm system (). But it's not applied to the situations when warnings or errors occur. • Up key: Press this button to display previous selection in UPS setting mode. • Switch to UPS self-test mode: Press and hold ON/Mute button for 3 seconds to enter UPS self-testing while in AC mode or converter mode.
OFF/ENTER Button	<ul style="list-style-type: none"> • Turn off the UPS: Press and hold this button at least 2 seconds to turn off the UPS. UPS will be in standby mode under power normal or transfer to Bypass mode if the Bypass enable setting by pressing this button. • Confirm selection key: Press this button to confirm selection in UPS setting mode.
SELECT Button	<ul style="list-style-type: none"> • Switch LCD message: Press this button to change the LCD message for input voltage, input frequency, battery voltage, output voltage and output frequency. It will return back to default display when pausing for 10 seconds. • Setting mode: Press and hold this button for 3 seconds to enter UPS setting mode when UPS is in standby mode or bypass mode. • Down key: Press this button to display next selection in

	UPS setting mode.
ON/MUTE + SELECT	<ul style="list-style-type: none"> • Switch to bypass mode: When the main power is normal, press ON/Mute and Select buttons simultaneously for 3 seconds. Then UPS will enter to bypass mode. This action will be ineffective when the input voltage/frequency is out of acceptable range. • Exit setting mode or return to the upper menu: When working in setting mode, press ON/Mute and Select buttons simultaneously for 0.2 seconds to return to the upper menu. If it's already in top menu, press these two buttons at the same time to exit the setting mode.
SELECT+ OFF/Enter	<ul style="list-style-type: none"> • Rack or Tower display switch: Press Select and OFF/Enter buttons simultaneously for 3 seconds. The display change from/to Rack to/from Tower.

3.2 LCD Panel



Display	Function
Backup time information	
	Indicates the backup time in pie chart.
	Indicates the backup time in numbers. H: hours, M: minute, S: second
Fault Information	
	Indicates that the warning and fault occurs.
	Indicates the warning and fault codes, and the codes are listed in details in this manual.

Setting Operation	
	Indicates the setting operation.
Input/Output & Battery information	
	Indicates input voltage, input frequency, battery voltage, output voltage and output frequency. V: voltage, Hz: frequency
Load information	
	Indicates the load level by 0-24%, 25-49%, 50-74%, and 75-100%.
	Indicates overload.
	Indicates the load or the UPS output is short circuited.
UPS status	
	Indicates that programmable management outlets are working.
	Indicates the UPS working in line mode.
	Indicates the UPS is working in converter mode.
	Indicates the UPS is working in bypass mode.
	Indicates the UPS powers the output directly from the mains.
	Indicates that the UPS alarm is disabled.
	Indicates the battery charger is working.
Battery information	
	Indicates the Battery level by 0-24%, 25-49%, 50-74%, and 75-100%.
	Indicates low battery.





	Indicates there is something wrong with battery.
--	--

3.3 Audible Alarm

Battery Mode	Sounding every 5 seconds.
Low Battery	Sounding every 2 seconds.
Overload	Sounding twice every second.
Fault	Continuously sounding.

3.4 LCD Display Wordings Index

Abbreviation	Display content	Meaning
ENA	ENR	Enable.
DIS	dl 9	Disable.
ESC	ESC	Escape.
HS		High Loss.
LS		Low Loss.
ON		ON.
OK		OK.
SF	SF	Site Fault.
EP	EP	EPO.
TP	TP	Temperature.
CH	CH	Charger.
FU	FU	Bypass frequency unstable.

EE		EEprom error.
FA		FAN.
BR		Battery Replacement.
RAC		Rack display.
TOE		Tower display.

3.5 UPS Setting

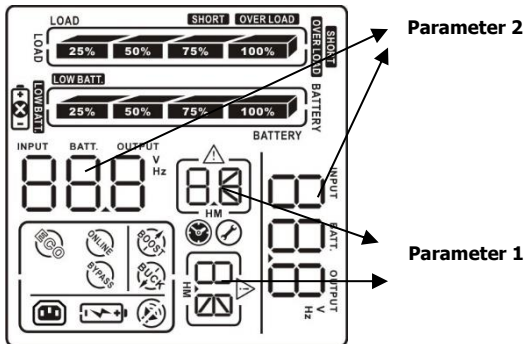

There are three parameters to set up the UPS. Parameter 1: It's for program alternatives. There are 16 programs to set up. Refer to below table. Parameter 2 and parameter 3 are the setting options or values for each program.

01: Output voltage setting

Interface	Setting
 <p>The screenshot shows the 'OUTPUT V' display set to '220'. Above it are 'LOAD' and 'BATTERY' indicators. Below the display is a large empty box and a small circular icon.</p>	<p>[Parameter 2]</p> <p>For all models, you may choose the following output voltage [parameter 3]:</p> <ul style="list-style-type: none"> • 200: presents output voltage is 200Vac • 208: presents output voltage is 208Vac • 220: presents output voltage is 220Vac • 230: presents output voltage is 230Vac • 240: presents output voltage is 240Vac

02: Frequency Converter Enable/Disable

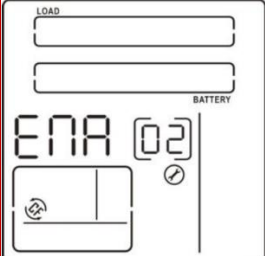
Interface	Setting
	<p>[Parameter 2] CF ENA: FC mode enable. CF DIS: FC mode disable(default).</p>

03: Output Frequency Setting

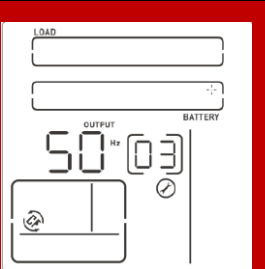
Interface	Setting
	<p>[Parameter 2] You may set the initial frequency on battery mode:</p> <ul style="list-style-type: none"> • BAT 50: presents output frequency is 50Hz • BAT 60: presents output frequency is 60Hz <p>If converter mode is enabled, you may choose the following output frequency:</p> <ul style="list-style-type: none"> • CF 50: presents output frequency is 50Hz • CF 60: presents output frequency is 60Hz

04/05: ECO/AECO Enable/Disable

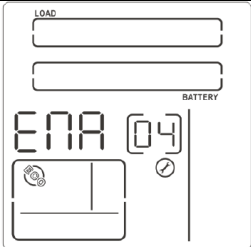
Interface	Setting
 <p>The interface diagram shows a control panel with the following elements:</p> <ul style="list-style-type: none"> A label "LOAD" above two horizontal input fields. A label "BATTERY" above a digital display showing "ENR [04]". A battery icon below the display. A circular icon with a checkmark to the right of the display. 	<p>[Parameter 2] Enable or disable ECO function. You may choose the following two options:</p> <ul style="list-style-type: none"> • ENA: ECO mode enable • DIS: ECO mode disable (Default)



06: Input Acceptable Voltage Range Setting

Interface	Setting
 <p>The interface shows three stages of the setting process. Each stage includes two empty input fields labeled 'LOAD' and 'BATTERY', and a digital display showing the current setting. The first stage shows 'HS' and '06'. The second stage shows '242' and 'HS'. The third stage shows '208' and 'LS'.</p>	<p>[Parameter 1/2] Press the Down key or Up key to set the acceptable high point and acceptable low point of input voltage for ECO & AECO mode:</p> <ul style="list-style-type: none"> • HS: High loss voltage in ECO/AECO mode (parameter 2) (the setting range (par 3) is from +7V to +24V of the nominal voltage). Default=12V • LS: Low loss voltage in ECO/AECO mode (the setting range is from -7V to -24V of the nominal voltage). Default=-12V

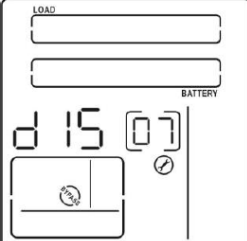
07: ByPass Enable/Disable when UPS is off

Interface	Setting
	<p>[Parameter 2] Enable or disable Bypass function. You may choose the following two options:</p> <ul style="list-style-type: none"> • ENA: Bypass enable • DIS: Bypass disable (Default)

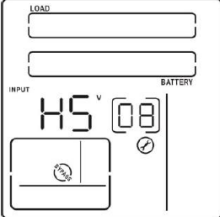
08: ByPass Voltage Range Setting

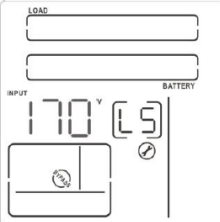
Interface	Setting
 <p>LOAD</p> <p>INPUT</p> <p>BATTERY</p> <p>HS^V [08]</p>	<p>[Parameter 1/2] Set the acceptable high voltage point and acceptable low voltage point for Bypass mode by pressing the Down key or Up key.</p> <ul style="list-style-type: none"> HS: Bypass high voltage point 230-264: setting the high voltage point in parameter 3 from 230Vac to 264Vac. (Default: 264Vac) LS: Bypass Low voltage point 170-224: setting the high voltage point in parameter 3 from 170Vac to 222Vac. (Default: 170Vac)
 <p>LOAD</p> <p>INPUT</p> <p>BATTERY</p> <p>264^V [HS]</p>	
 <p>LOAD</p> <p>INPUT</p> <p>BATTERY</p> <p>170^V [LS]</p>	

09: Bypass frequency range

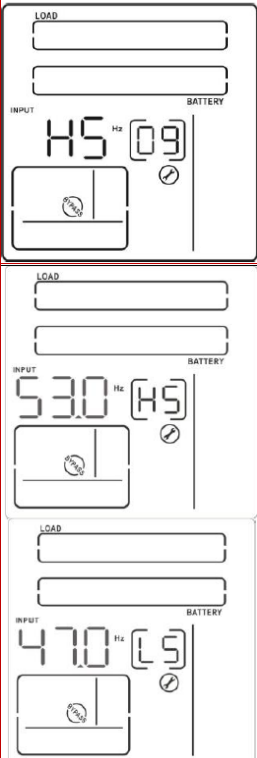
Interface	Setting
	<p>[Parameter 1/2] Set the acceptable high frequency point and acceptable low frequency point for Bypass mode by pressing the Down key or Up key.</p> <ul style="list-style-type: none"> HS: Bypass high frequency point 51-55: setting the high frequency point in parameter 2 from 51Hz to 55Hz. (Default: 53Hz) LS: Bypass Low frequency point 45-49: setting the low frequency point in parameter 2 from 45Hz to 49Hz. (Default: 47Hz)

10: Programmable outlets enable/disable

Interface	Setting
	<p>[Parameter 2] Enable or disable programmable outlets.</p> <ul style="list-style-type: none"> • ENA: Programmable outlets enable • DIS: Programmable outlets disable (Default)

11: Configurazione Uscite Programmabile (Programmable outlets setting)

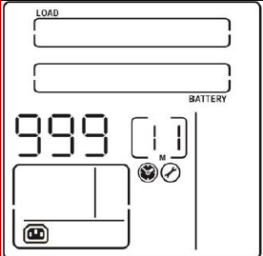
Interface	Setting
	<p>[Parameter 2] Set up backup time limits for programmable outlets.</p> <ul style="list-style-type: none"> • 0-999: setting the backup time limits in minutes from 0-999 for programmable outlets which connect to non-critical devices on battery mode. (Default: 999)

12: Autonomy Limitation setting

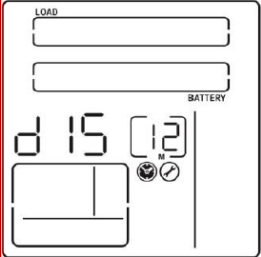
Interface	Setting
	<p>[Parameter 2] Set up backup time on battery mode for general outlets.</p> <ul style="list-style-type: none"> • 0-999: setting the backup time in minutes from 0-999 for general outlets on battery mode. • 0: When setting as "0", the backup time will be only 10 seconds. • DIS: When setting as "disabled", the backup time setting will be disabled. (Default)

13: Battery Total AH Setting

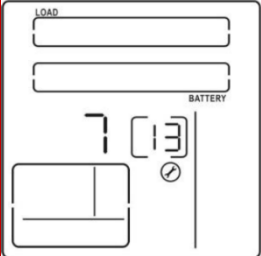
Interface	Setting
	<p>[Parameter 2] Set up the battery total AH of the UPS.</p> <ul style="list-style-type: none"> • 7-999: setting the battery total capacity from 7-999 in AH. Please set the correct battery total capacity if external battery bank is connected.

14: Maximum current charging setting

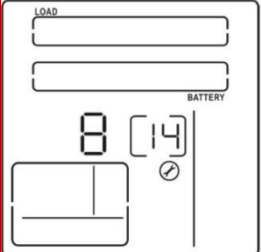
Interface	Setting
	<p>[Parameter 2] Set up the maximum charger current.</p> <ul style="list-style-type: none"> • 1-9: setting the maximum charger current in Ampere.

15: Charger Boost Voltage setting

Interface	Setting
	<p>[Parameter 2] Set up the charger boost voltage.</p> <ul style="list-style-type: none"> • 225-240: setting the charger boost voltage from 225 to 240 (unit: 0.01V/cell). (Default: 236) • 225=13,5V (for each battery) • 240=14,4V (for each battery) • 236=14,16V (for each battery)





16: Charger Float Voltage setting

Interface	Setting
	<p>[Parameter 2] Set up the charger float voltage.</p> <ul style="list-style-type: none"> • 220-233: setting the charger boost voltage from 220 to 233 (unit: 0.01V/cell). (Default: 228) • 220=13,2V (for each battery) • 233=13,98V (for each battery) • 228=13,68V (for each battery)

00: Exit setting

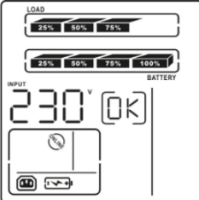

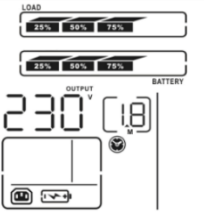
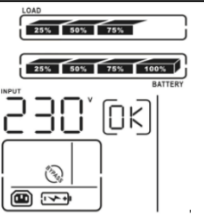
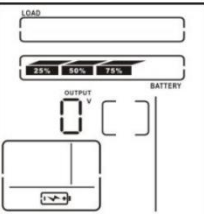
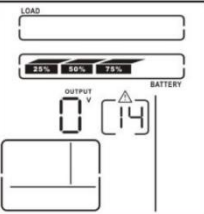

Exit the setting mode.

3.6 Operating Mode Description









Mode	LCD	Description
Online Mode		<p>When the input voltage is within acceptable range, UPS will provide pure and stable AC power to output. The UPS will also charge the battery at online mode.</p>
ECO mode		<p>Energy saving mode: When the input voltage is within voltage regulation range, UPS will bypass voltage to output for energy saving.</p>
AECO Mode		<p>When the input voltage is within setting range ($\pm 3\%V_o$ max), UPS will bypass voltage to output for energy saving. PFC and INVERTER are off at this mode.</p>
Fhz Converter Mode		<p>When input frequency is within 40 Hz to 70 Hz, the UPS can be set at a constant output frequency, 50 Hz or 60 Hz. The UPS will still charge battery under this mode.</p>







Battery Mode	 <p>The display shows two load bars at 25%, 50%, and 75%. The output voltage is 230V and the battery level is 18%. A battery icon is lit, and a checkmark is shown in the status area.</p>	<p>When the input voltage is beyond the acceptable range or power failure and alarm is sounding every 5 second, UPS will backup power from battery.</p>
ByPass Mode	 <p>The display shows two load bars at 25%, 50%, 75%, and 100%. The input voltage is 230V and the battery level is OK. A bypass icon is lit, and a checkmark is shown in the status area.</p>	<p>When input voltage is within acceptable range but UPS is overload, UPS will enter bypass mode or bypass mode can be set by front panel. Alarm is sounding every 10 second.</p>
Standby Mode	 <p>The display shows two empty load bars. The output voltage is 0V and the battery level is empty. A battery icon is lit, and a checkmark is shown in the status area.</p>	<p>UPS is powered off and no output supply power, but still can charge batteries.</p>
Fault Mode	 <p>The display shows two empty load bars. The output voltage is 0V and the battery level is 14%. A battery icon is lit, and a triangle with an exclamation mark (error icon) is shown in the status area.</p>	<p>When a fault has occurred, the ERROR icon and the fault code will be displayed.</p>

3.7 Faults Reference Code

Fault Event	Fault Code	Icon
Bus start fail	01	x
Bus over	02	x
Bus under	03	x
Inverter soft start fail	11	x
Inverter voltage high	12	x
Inverter voltage Low	13	x
Inverter output short	14	
Battery voltage too high	27	
Battery voltage too low	28	
Over temperature	41	x
Over load	43	
Charger Failure	45	x

3.8 Warning Indicator

Warning	Icon (Flashing)	Alarm
Low Battery		Sounding every 2 seconds.
Overload		Sounding every 2 seconds.
Battery is not connected		Sounding every 2 seconds.
Overcharge		Sounding every 2 seconds.
Site wiring fault		Sounding every 2 seconds.
EPO enable		Sounding every 2 seconds.
Over temperature		Sounding every 2 seconds.
Charger failure		Sounding every 2 seconds.







Battery Fault		Sounding every 2 seconds (At this time, UPS is off to remind users of something wrong with battery).
Out of ByPass Voltage Range		Sounding every 2 seconds.
Out of ByPass Frequency Unstable		Sounding every 2 seconds.
EEProm Error		Sounding every 2 seconds.
Fan Failure		Sounding every 2 seconds.
Battery Replacement		Sounding every 2 seconds.





APPENDIX A: TROUBLE SHOOTING & SUPPORT

If the UPS is not functioning properly, you can refer first to this chapter for simple troubleshooting before contacting your reseller. This could save you time and effort but if the problem persists, then consult your service provider.

A.1.1 UPS

The LED and the acoustic signals are a profit tool to individualize immediately possible problems

Situation	Cause	Solution
No indication and alarm even though the main is normal.	The AC input power is not connected well.	Check if input power cord firmly connected to the mains.
	The AC input is connected to the UPS output.	Plug AC input power cord to AC input correctly.
The icon  and  flashing on LCD display and alarm is sounding every 2 seconds.	EPO function is activated.	Set the circuit in closed position to disable EPO function.
The icon  and  flashing on LCD display and alarm is sounding every 2 seconds.	Line and neutral conductors of UPS input are reversed.	Rotate mains power socket by 180° and then connect to UPS system.
The icon  and  flashing on LCD display and alarm is sounding every 2 seconds.	The external or internal battery is incorrectly connected.	Check if all batteries are connected well.

<p>The code is show as 27/28 and</p>  <p>the icon is lighting on LCD display and alarm is continuously sounding.</p>	<p>Battery voltage is too high(27)/low(28) or the charger is fault.</p>	<p>Contact Atlantis.</p>
<p>The icon  and  is flashing on LCD display and alarm is sounding every 2 seconds.</p>	<p>UPS is overload. UPS is overloaded. Devices connected to the UPS are fed directly by the electrical network via the Bypass. After repetitive overloads, the UPS is locked in the Bypass mode. Connected devices are fed directly by the mains.</p>	<p>Remove excess loads from UPS output. Remove excess loads from UPS output. Remove excess loads from UPS output first. Then shut down the UPS and restart it.</p>
<p>The code is show as 43 and the icon  is lighting on LCD display and alarm is continuously sounding.</p>	<p>The UPS shut down automatically because of overload at the UPS output.</p>	<p>Remove excess loads from UPS output and restart it.</p>
<p>Fault code is shown as 14 and the icon  is lighting on LCD display and alarm is continuously sounding.</p>	<p>The UPS shut down automatically because short circuit occurs on the UPS output.</p>	<p>Check output wiring and if connected devices are in short circuit status.</p>
<p>Fault code is shown as 1, 2, 3, 4 11, 12, 13, 41 on LCD display and alarm is continuously sounding.</p>	<p>A UPS internal fault has occurred. There are two possible results: 1. The load is still supplied, but directly from AC power via bypass.</p>	<p>Contact Atlantis.</p>

	2. The load is no longer supplied by power.	
Battery backup time is shorter than nominal value	Batteries are not fully charged.	Charge the batteries for at least 5 hours and then check capacity. If the problem still persists, consult Atlantis.
	Batteries defect.	Contact Atlantis to replace the battery.

A.1.2 Battery

Situation	Solution
Backup time	The battery backup time (sometime called battery reserve time or battery autonomy) is the length of time the battery will supply power to the load during a power failure. You can check on the Appendix Backup Time .
Wich type of battery does UPS use?	<ul style="list-style-type: none"> • 2 x 12VDC- 9A/h (A03-OP1001-RC) • 3 x 12VDC- 9A/h (A03-OP2001-RC) • 6 x 12VDC- 9A/h (A03-OP3001-RC)
How often do I have to change battery?	Atlantis recommends to replace the batteries after 12-18 months.
Where can I find batteries?	<ol style="list-style-type: none"> 1. please contact Your reseller. 2. please contact directly Atlantis.

A.1.3 ViewPower

Situation	Solution
How to install the Software.	Once started the UPS you can connect it to PC through USB cable. At this time the SO detects and installs automatically all drivers. Now you can install ViewPower on the PC.
PC doesn't find the UPS.	<ol style="list-style-type: none"> 1. Check if the cable is properly connected 2. Use the original cable 3. Verify Your IP and please change if You are using 192.168.5.x subnet.

A.1.4 Operation/Storage

The UPS system contains no user-serviceable parts. If the battery service life (1~2 years at 25°C ambient temperature) has been exceeded, the batteries must be replaced. In this case, please contact your dealer.

		Be sure to deliver the spent battery to a recycling facility or ship it to your dealer in the replacement battery packing material.
---	---	---

Storage

Before storing, charge the UPS 5 hours. Store the UPS covered and upright in a cool, dry location. During storage, recharge the battery in accordance with the following table:

Storage Temperature	Recharge Frequency	Charging Duration
-25°C - 40°C	Every 3 months	1-2 hours
40°C - 45°C	Every 2 months	1-2 hours

A.1.5 Support

For technical questions and support, please contact our help-desk by ticket on <http://www.atlantis-land.com/ita/supporto.php>. For generic informations, please send an e-mail to info@atlantis-land.com. For presales informations, please send an e-mail to prevendite@atlantis-land.com.

Atlantis

Website: <http://www.atlantis-land.com>

Email: info@atlantis-land.com

APPENDIX B: Battery Replacement



This UPS is equipped with internal batteries and user can replace the batteries without shutting down the UPS or connected loads.(hot-swappable battery design) Replacement is a safe procedure, isolated from electrical hazards.

Consider all warnings, cautions, and notes before replacing batteries.

Upon battery disconnection, equipment is not protected from power outages.

Battery Replacement

- Step 1 (Remove front panel).

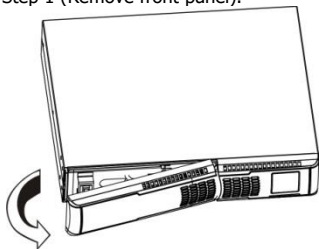

- Step 2 (Disconnect battery wires).

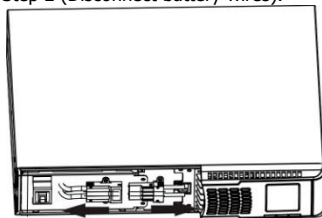

- Step 3 (Pull out the battery box by removing two screws on the front panel).

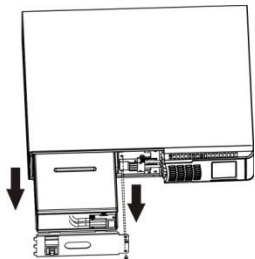

- Step 4 (Remove the top cover of battery box and replace the inside batteries).

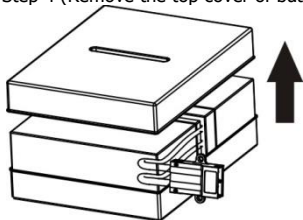

- Step 5 (After replacing the batteries, put the battery box back to original location and screw it tightly).

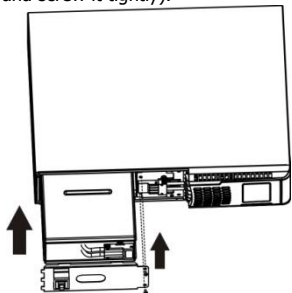

- Step 6 (Connect the battery wires and put the front panel back to the unit).

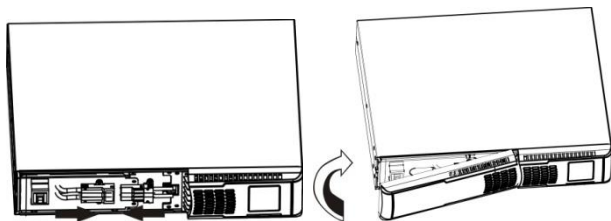

Battery Kit Assembly



Please assemble battery kit first before installing it inside of UPS. Please select correct battery kit procedure below to assemble it.

- Step 1 (Remove adhesive tapes).

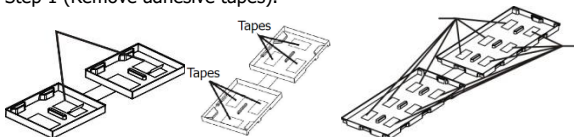

- Step 2 (Connect all battery terminals by following below chart).

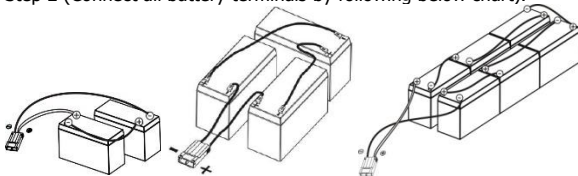

- Step 3 (Put assembled battery packs on one side of plastic shells).

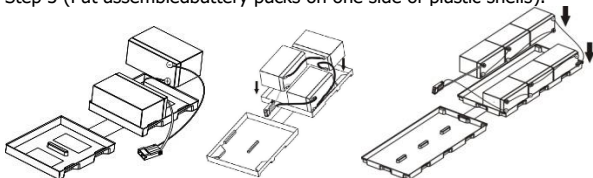

- Step 4 (Cover the other side of plastic shell as below chart. Then, battery kit is assembly well).

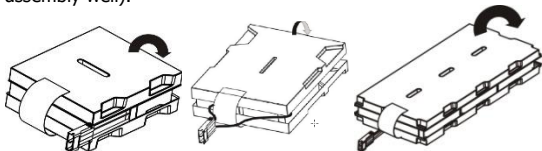

Technical Features

Model		A03-OP1001-RC	A03-OP2001-RC	A03-OP3001-RC
Release		Rel 19.0	Rel 19.0	Rel 19.0
Power Rating(VA)		1000	2000	3000
Power Rating(W)		900	1350	2700
INPUT	Low Transfer Line	160VAC(load <=80%), 140VAC(80%-70%), 120VAC(70%-60%), 110VAC(load <60%) (±5%)		
	Low Comeback Line	170VAC, 150VAC, 130VAC, 120VAC (±5%)		
	High Transfer Line	300VAC (±5%)		
	High Comeback Line	290VAC (±5%)		
Frequency Range		40Hz to 70Hz		
Power Factor		>0,99 (Normal Voltage)		
OUTPUT	Voltage: AC Voltage	200/208/220/230/240VAC		
	Regulation	±1%		
	Frequency Range:	47-53Hz or 57-63Hz (Synchronized Range)		
	Frequency Range:	50Hz (±0.1Hz) or 60Hz (±0.1Hz) (Bat. Mode)		
	Waveform	Pure SineWave		
	Crest Ratio	3:1 (Max)		
	Harmonic Distortion (THDU)	<2% THD (liner Load) <4% THD (Non liner Load)		
TR	AC->Battery	Zero		
AN SF ER	INV->ByPass	Less than 4ms (typical)		
WaveForm (Batt. Mode)		Pure Sinewave		
EFFICIENCY		AC Mode=90% Battery=88% ECO=97%	AC Mode=90% Battery=89% ECO=97%	AC Mode=91% Battery=90% ECO=97%
Voltage		24VDC	36VDC	72VDC

Capacity	12V/9.0Ah	12V/9.0Ah	12V/9.0Ah
Quantity	2	3	6
Recharge Time	4 hours to (90%)		
Type	Sealed Maintenance Free Lead Acid VRLA Type		
Design	easy-swappable battery design		
Charging Voltage	27,4VDC \pm 1%	41,1VDC \pm 1%	82,1VDC \pm 1%
Charging I	1.5A Max		
INDICATORS(Display LCD)	UPS status, Load level, Battery level, Input/Output/battery info, Discharge time and Fault indicators		
PROTECTION	105%<Overload AC <110% Overload Warning		
	110%<Overload AC <130% Overload Warning UPS transfers to ByPass after 5 minutes (ambient <40°C) or 2.5 minutes (ambient <40°C) when the utility is normal		
	130%<Overload AC <140% Overload Warning UPS transfers to ByPass after 30 seconds when the utility is normal		
	Overload AC >140% Overload Warning UPS transfers to ByPass after 1.5 seconds when the utility is normal		
	Overload Inverter (>100%)		
	Short Circuit INV: Electric Circuit		
	Short Circuit AC: ICB & Electric Circuit		
	Battery Over-drain Two stages: Controlled Battery Low Warning & Cut Off		
ADVANCED	High Surge Level Immunity(>7KV)		
	Fan detect protection and Fan speed control		
	Programmable Outlets (4)		
CONNECTIONS	ECO/AECO mode		
	Output 8 xIEC 320 C13 (Battery Power Supplied)		
	RS232 and USB		
	Intelligent Slot for SNMP Card RJ11/45 (4 pin)		
Backup Time (min)	900w up to 3,5m	1350w up to 4m	2700w up to 4,5m
	675w up to 6m	1013w up to 7m	2025w up to 7,5m
	450w up to 11m	675w up to 13m	1350w up to 11,5m
	225w up to 27m	338w up to 29m	675w up to 28m
Battery Bank	A03-BBX001-RC		A03-BB3001-RC
MECHANICAL	Dimensions		
	410 x 438 x 88 mm		630 x 438 x 88 mm

	(DxWxH):		
	Net Weight(with Battery):	11,6 Kg	14,5 Kg
ENVIRONMENTS	Temperature 0°-40° C		
	Humidity 20-90% (non-condensing)		
Noise Level	Less then 55 dBA @ 1.0 meter (battery full charged, without buzzer)		
Package Contents	<ul style="list-style-type: none"> ▪ On-Line Double Conversion Rack/Tower UPS ▪ Power cable and 1 IEC cable ▪ USB Cable ▪ Rack Kit ▪ Manual (Eng, Ita) ▪ WEEE Instructions & Warranty 		
CERTIFICATION	CE (EMC, Safety)		
Accessories	A03-BBX001-RC A03-SNMP1-IN	A03-BB3001-RC A03-SNMP1-IN	

Backup TIME & Battery

A03-OP1001-RC	Only UPS	With 1 A03-BBX001-RC(4)	With 2 A03-BBX001-RC(4)
100% Load (900W)	3,5 min	10,5 min	25 min
75% Load (675W)	6 min	17 min	39 min
50% Load (450W)	11 min	27 min	61 min
25% Load (225W)	27 min	65 min	132 min

A03-OP1001-RC	
Battery Low	22.56V -23.04V± 1%
Battery CutOFF	20.04V -22.56V± 1%
Battery Charging Voltage	2741VDC ±1%
Charging Current (max)	1.5A

A03-OP2001-RC	Only UPS	With 1 A03-BBX001-RC(6)	With 2 A03-BBX001-RC(6)
100% Load (1350W)	4 min	10,5 min	25 min
75% Load (1013W)	7 min	17 min	39 min
50% Load (675W)	13 min	27 min	61 min
25% Load (338W)	29 min	65 min	132 min

A03-OP2001-RC	
Battery Low	33.85.12V -34.56V± 1%
Battery CutOFF	30.06V -33.84V± 1%
Battery Charging Voltage	41,1VDC ±1%
Charging Current (max)	1.5A

A03-OP2001-RC	Only UPS	With 1 A03-BB3001-RC(12)	With 2 A03-BB3001-RC(24)
100% Load (2700W)	4,5 min	10,5 min	26 min
75% Load (2025W)	7,5 min	17 min	40 min
50% Load (1350W)	11,5 min	27 min	63 min
25% Load (675W)	28 min	65 min	130 min

A03-OP3001-RC	
Battery Low	67.68V -69.12V± 1%
Battery CutOFF	60.12V -67.68V± 1%
Battery Charging Voltage	82,1VDC ±1%
Charging Current (max)	1.5A

Voltage Range (Online Mode)

Vin(V)	Action	Vout(V)	Note
$V_{in} \leq 160 \pm 3\%$	Switch to Battery Mode	INV Battery (220± 1%)	the UPS returns to AC output mode when AC input increase to 175V (3%)
$166V \leq V_{in} \leq 300V$	Online Mode	INV AC (220± 1%)	
$V_{in} \geq 300 \pm 5\%$	Switch to Battery Mode	INV Battery (220± 1%)	The UPS returns to AC output mode when AC input drops to 290V (3%)

Voltage Range (x ECO Mode)

Vin(V)	Action	Vout(V)	Note
$V_{in} \leq LS$	Switch to Battery Mode	INV Battery (220± 1%)	Vout : - 7Vac <LS< Vout -24 Vac
$LS \leq V_{in} \leq HS$	ECO Mode	Vout=Vin	
$V_{in} \geq HS$	Switch to Battery Mode	INV Battery (220± 1%)	Vout : + 7Vac <HS< Vout +24 Vac

Voltage Range (x ByPass Mode)

Vin(V)	Action	Vout(V)	Note
Vin ≤ LS	Switch to Battery Mode	INV Battery (220±1%)	170Vac <LS< 220Vac
LS ≤ Vin ≤ HS	ByPass Mode	Vout=Vin	
Vin ≥ HS	Switch to Battery Mode	INV Battery (220±1%)	230Vac <HS< 264Vac



Atlantis

www.atlantis-land.com

SEDE OPERATIVA / OPERATIONAL HEADQUARTER

ATL S.r.l.

Via Camillo Chiesa, 21

20010 Pogliano M.se (MI) - Italy

SEDE LEGALE / REGISTERED OFFICE

ATL S.r.l.

Via Papa Giovanni XXIII°, 45 - 24121

Bergamo - Italy