

AT-LP3

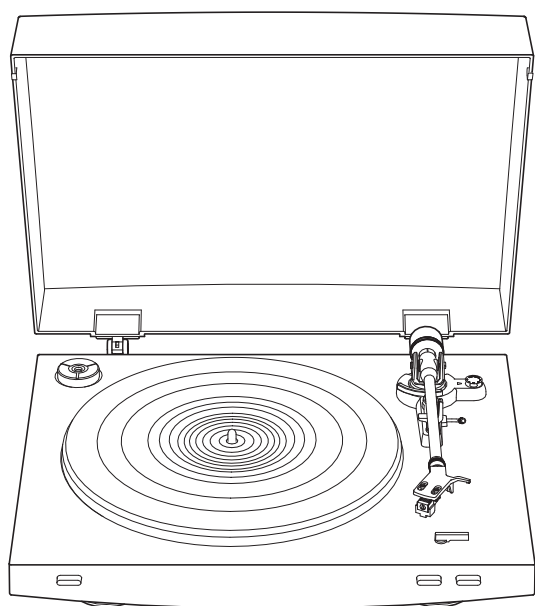

User Manual

Fully Automatic Belt-Drive Turntable

E
N

Manuel de l'utilisateur

Tourne-disque à entraînement par courroie
entièrement automatique

F
R

Manuel de l'utilisateur

Vollautomatischer, riemenbetriebener
Plattenspieler

D
E

Manuale dell'utente

Giradischi con trasmissione a cinghia
totalmente AUTOMATICO

I
T

Manual de usuario

Tocadiscos de transmisión por correa
totalmente automático

E
S

Manual do Usuário

Toca-discos acionado por correia
totalmente automático

P
T

Руководство пользователя

Полностью автоматический проигрыватель
виниловых пластинок с ременным приводом

R
U

Introduction

Thank you for purchasing this Audio-Technica product.

Read through this user manual before using the product to ensure its correct use. Also, keep this manual, along with the warranty, for future reference.

This product is only for use in the following countries. Make sure that the operating voltage of the product is correct for the country you live in.

Country list: EU, Russia

Package contents

Make sure that you have all the included items listed below before using this product.

If some items are missing or damaged, contact your local Audio-Technica dealer.

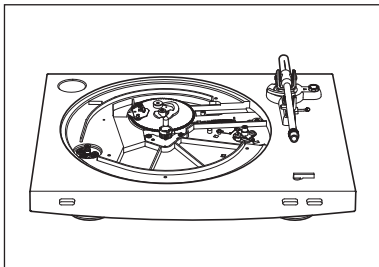

• Turntable body

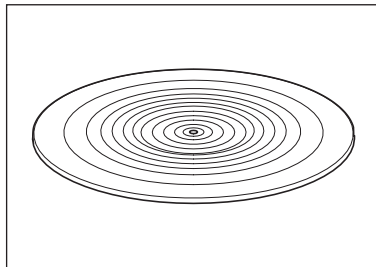

• Rubber mat

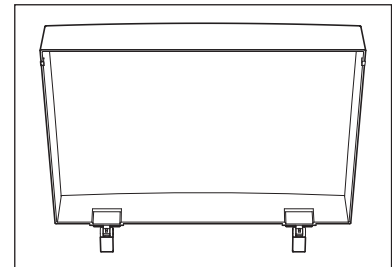

• Dust cover

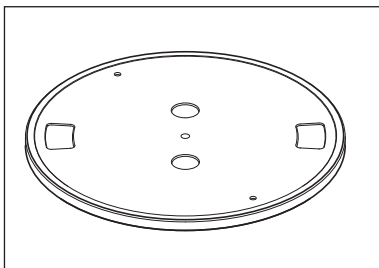

• Platter (with drive belt)

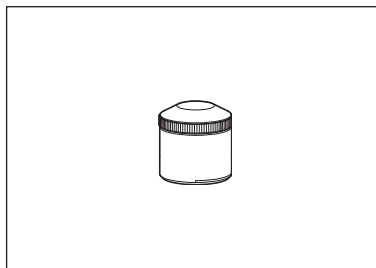

• Counterweight

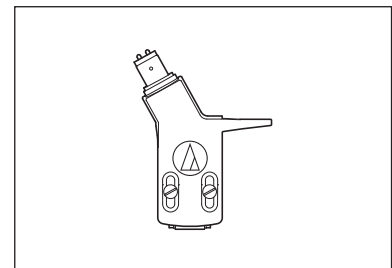

• Headshell (AT-HS3) with VM stereo cartridge (AT91R)

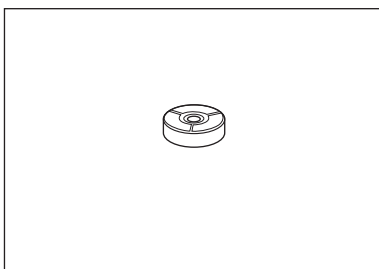

• 45 RPM adapter

- Power cable (Use the correct power cable for the country you live in.)
- User manual (this document)

After purchase, we suggest that you save all packaging materials for possible future storage, moving, or shipping.

Safety precautions

Important information

Warning:

To prevent fire or shock hazard, do not expose this apparatus to rain or moisture.

Caution:

Do not expose this apparatus to drips or splashes.

To avoid electric shock, do not open the cabinet.

Refer servicing to qualified personnel only.

Do not expose this apparatus to excessive heat such as sunshine, fire or the like.

Do not subject this apparatus to strong impact.

This apparatus should be located close enough to the AC outlet so that you can easily grasp the power cord plug at any time.

In case of emergency, disconnect the power cord plug of this apparatus quickly.

Do not place any objects filled with liquids, such as vases, on this apparatus.

To prevent fire, do not place any naked flame sources (such as lighted candles) on this apparatus.

Do not install this apparatus in a confined space such as a bookcase or similar unit.

To install this apparatus only in the place where ventilation is good.

Notes on use

Turntable body

- Do not set and use the product in locations that are considerably hot or humid, dirty, or subject to extreme vibrations.
- The product should be positioned on a flat, level surface.

Cartridge

- Attach the provided protector to the cartridge when the product is not in use.
- Do not touch the stylus of the cartridge with your finger.
- Do not allow the stylus to bump against the platter, rubber mat, or edge of the record.

Part names and functions

Overall diagram

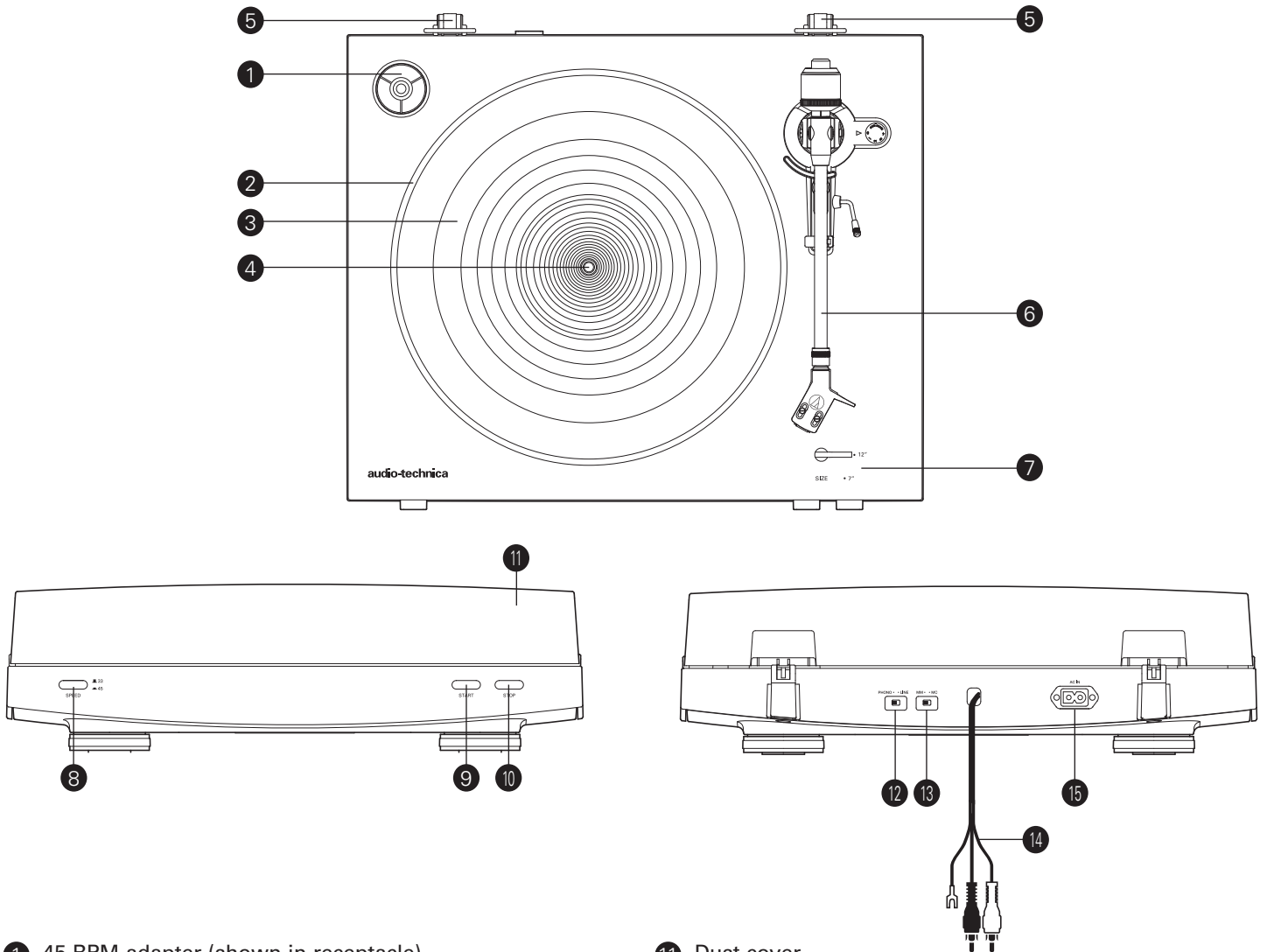

1 45 RPM adapter (shown in receptacle)

Select the platter speed (33-1/3 or 45 RPM).

2 Platter

3 Rubber mat

4 Spindle

5 Dust cover hinge holders

Attachment points for dust cover hinges.

6 Tonearm part

For details, refer to "Tonearm" on p. 4.

7 Size selector

Switch between 12" and 7", according to the size of the record.

8 Platter speed button

Select the platter speed (33-1/3 or 45 RPM).

9 START button

Spins the platter and moves the tonearm.

10 STOP button

Returns the tonearm to its original position and stops the platter.

11 Dust cover

12 Pre-amplifier selector switch

If using an amplifier with a PHONO input jack, set this switch to the PHONO position. If connecting to the AUX jack of an amplifier, set this switch to the LINE position.

13 MM (VM)/MC cartridge selector switch

If using an MM (VM) cartridge, set this switch to the MM position. If using an MC cartridge, set this switch to the MC position.

14 RCA audio cable (with grounding wire)

Connect to PHONO input jack (grounding wire to ground terminal, if available) or AUX (LINE) input jack of a receiver, amplifier or other connectable equipment.

15 AC inlet

Insert the power cable here.

Part names and functions

Tonearm

- 1 **Counterweight**
Balances the tonearm and adjusts to provide the proper tracking force.
- 2 **Tracking force gauge ring**
Use to adjust the tracking force.
- 3 **Tonearm lift**
Moves the tonearm vertically to and from the face of the record.
- 4 **Tonearm rest**
- 5 **Anti-skate control dial**
While the record is playing, a force acts on the stylus tip to pull it inward. This force can be counteracted by setting the same values for anti-skate and the tracking force.
- 6 **Tonearm lift control lever**
Operates the tonearm lift.
- 7 **Tonearm**
- 8 **Locking ring**
Rotate the ring to the left (counterclockwise) to secure the headshell. To remove the headshell, rotate the ring to the right.
- 9 **Headshell and cartridge**
The cartridge (AT91R) is mounted to the headshell (AT-HS3).

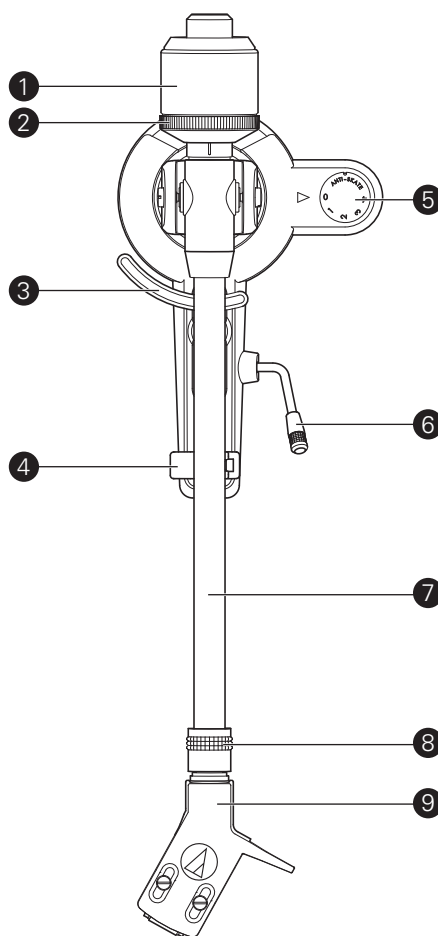

Preparation for use

Installing the turntable

- Mount the product on a level surface.
- To avoid the effects of vibrations and acoustic pressure, do not mount the product next to such items as speakers.
- The product may pick up radio static if placed next to a radio. Therefore, try to keep the product away from radios.
- If the product is near equipment (cell phone, etc.) that emits strong radio waves, noise may occur.

Placing the platter and the rubber mat

This product requires some assembly before using it for the first time. Do not connect the power cable until assembly is complete.

1. Set the platter on the spindle.

- Make certain that the platter is fully seated on the spindle.

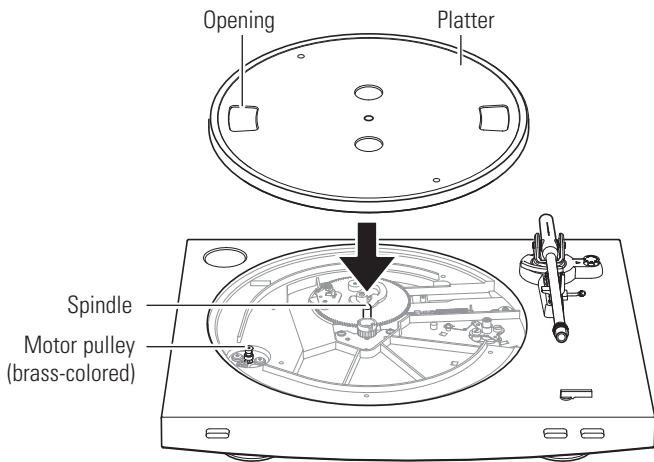

2. Place the belt on the motor pulley (brass-colored).

- Align one of the platter openings with the brass motor pulley, and, while pulling both ends of the red ribbon that comes attached to the belt, place the belt on the motor pulley, as per the diagram. When doing this, be careful not to twist the belt.

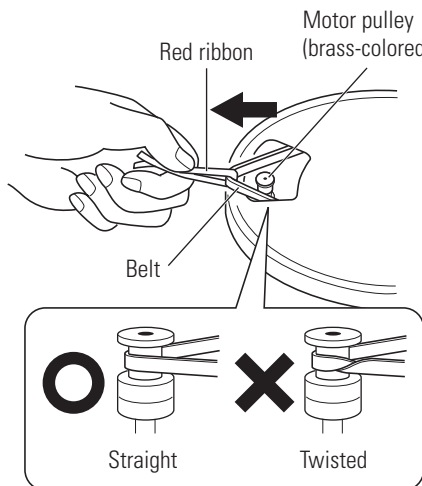

3. Remove the red ribbon from the belt.

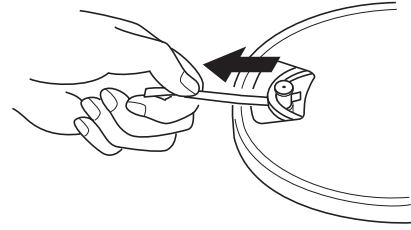

4. Set the rubber mat on the platter.

- After setting the rubber mat, put the 45 RPM adapter into the space made for it on the upper left.

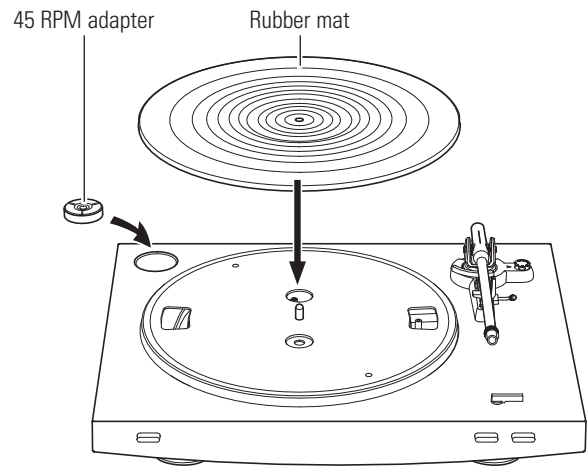

Preparation for use

Assembling the tonearm

1. Insert the headshell into the locking ring.
 - Hold the right and left edges of the headshell so that you do not damage the stylus or cut the cartridge's wires.

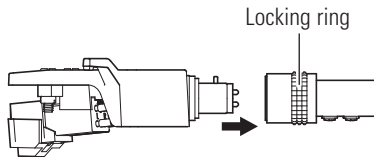

2. With the headshell inserted, turn the locking ring counterclockwise (to the left).

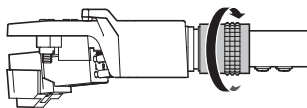

3. With the tracking force gauge ring facing forward, attach the counterweight to the back of the tonearm, and slowly turn it counterclockwise (to the left).

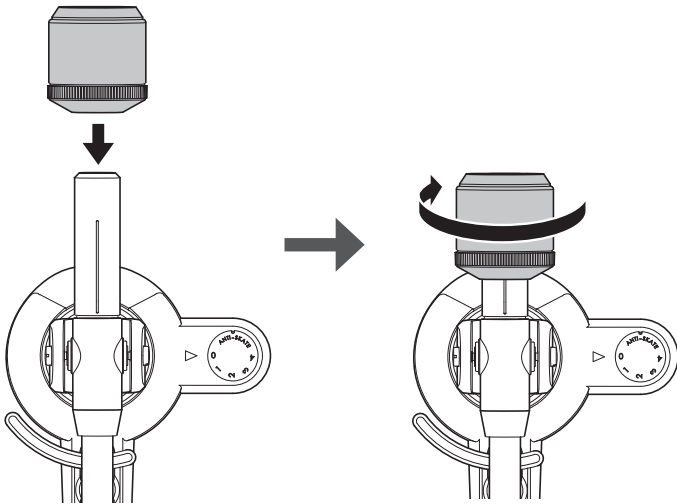

Tonearm balance and tracking force

In order for the cartridge to pick up sound correctly from the record's grooves, the tonearm's balance and tracking force must be adjusted to fit the specifications of the cartridge. If the tonearm's balance and tracking force are not properly adjusted, the record or the cartridge's stylus may become damaged.

- Do not drag the cartridge's stylus across the record or rubber mat when adjusting the tonearm's balance or tracking force. Doing so may damage the stylus.

Setting tonearm balance

1. Remove the cartridge's protector.

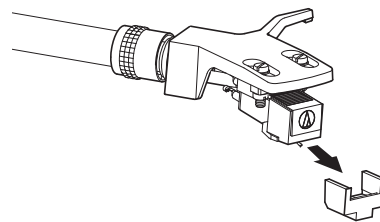

2. While holding headshell, remove the cable tie used to secure the tonearm at the time of delivery.

3. While still lightly holding the headshell, turn the counterweight to adjust the tonearm's balance.

- Adjust the balance so that the tonearm is level when you release the headshell.

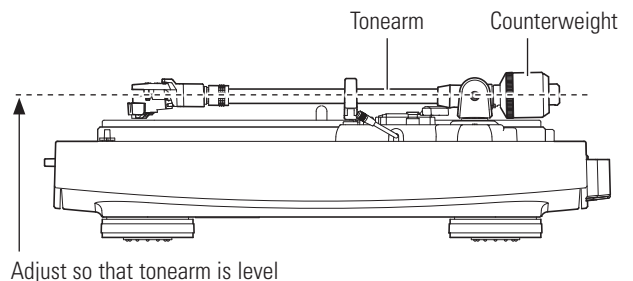
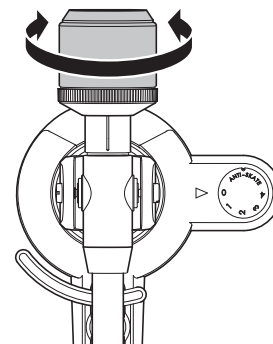

4. Return the tonearm to the tonearm rest.

Preparation for use

Setting tracking force

1. While supporting the counterweight so that it does not move, turn the tracking force gauge ring so that its "0" position lines up with the centerline on the back of the tonearm (the tracking force is not adjusted simply by turning the tracking force gauge ring).

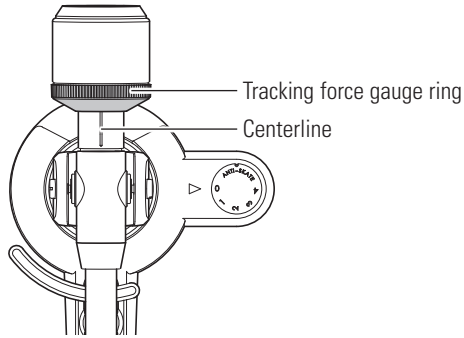

2. Turn the counterweight and the tracking force gauge ring together counterclockwise until the centerline value matches the recommended tracking force value for the cartridge you are using.

- Refer to the cartridge maker's specifications for the recommended tracking force value.
- The tracking force value for the cartridge provided with this product is 2.0 g.

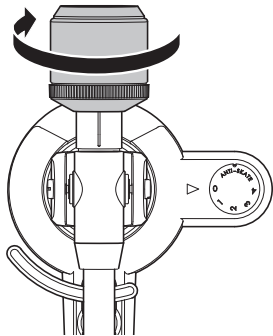

Setting the anti-skate adjustment

While the record is playing, a force acts on the stylus tip to pull it inward. This force can be counteracted by setting the same values for anti-skate and the tracking force.

1. Adjust the anti-skate control dial to have the same value as the tracking force value.
- The tracking force value for the cartridge provided with this product is 2.0 g.

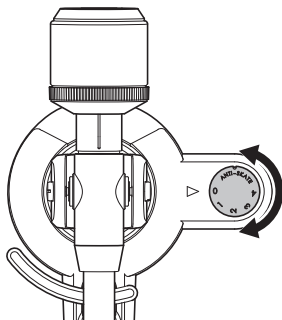

Installing/removing the dust cover

When attaching the dust cover, insert the hinges of the dust cover into the two dust cover hinge holders on the back of the body. When removing the dust cover, slowly pull the dust cover out from the dust cover hinge holders.

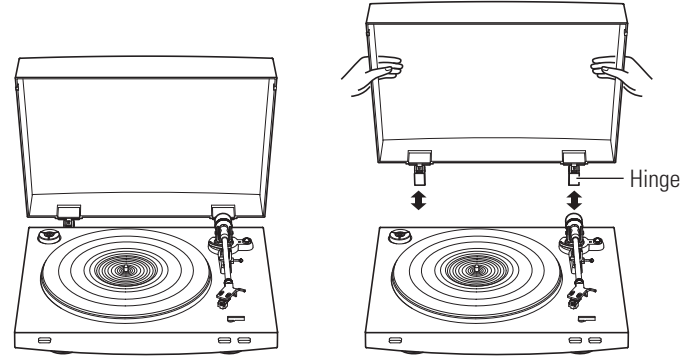

Setting MM (VM)/MC Cartridge Selector Switch

If using a moving magnet (MM or VM) cartridge, set this switch to the MM position. If using a moving coil (MC) cartridge, set this switch to the MC position.

- This switch is set to the MM position at the time of purchase. This is the correct setting for the AT91R VM stereo cartridge included with the product.

Setting pre-amplifier selector switch

This product has a built-in phono equalizer function. You can use the product, even if you do not have a phono amplifier or connectable equipment with a built-in phono amplifier.

Use the pre-amplifier selector switch to set the output, as shown below.

Connectable equipment being used	Position of pre-amplifier selector switch	Where to connect RCA audio cable
Device with phono input	PHONO	Phono input jack and ground (earth) terminal of connectable equipment
Device without phono input	LINE	AUX or line input jack of connectable equipment
PC sound card	LINE	PC sound card's line input jack ^{*1}

^{*1}An audio adapter (sold separately) may be required to connect the RCA audio cable to the line input jack of the PC sound card.

Preparation for use

Connecting the device

Align the settings for the pre-amplifier selector switch and connect the RCA audio cable to an input jack that is compatible with the connectable equipment you are using (amplifier, receiver, active speakers, sound card, etc.).

- The RCA audio cable's red jack is for the right (R) channel, and the white jack is for the left (L) channel.

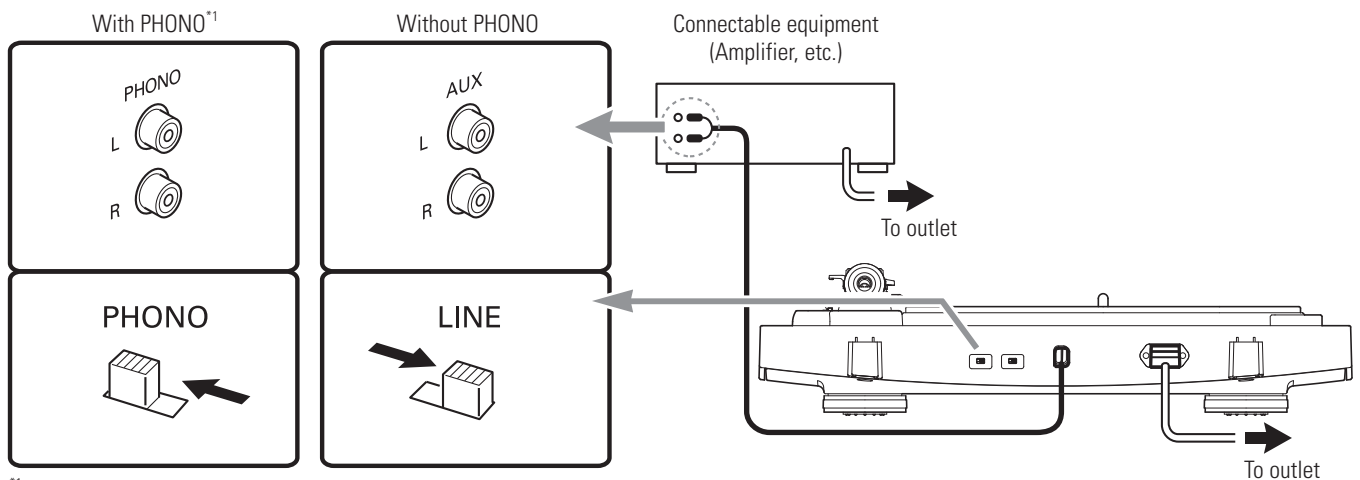

** Depending on the connectable equipment you are using, a ground (earth) terminal may be present near the phono input jack. If this is the case, connect the grounding wire of the RCA audio cable to it. This will help prevent a low humming noise that might otherwise be heard during playback.

Rotating the platter

1. Using your hands, rotate the platter ten times.

- Raise the tonearm lift control lever to lift the tonearm. Slowly rotate the turntable ten times by hand in the direction of the arrow.
- You may want to hold the tonearm to prevent it from moving. This step is for resetting the auto mechanism, getting rid of any twists in the belt and making sure the belt rides smoothly along the drive rim on the underside of the platter.

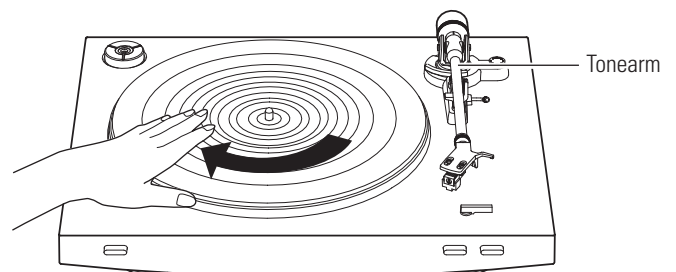

Connecting the power cable

This product does not have a power switch. A standby current is always running through the product, even when it is not being used; disconnect the power cable plug from the outlet when not using the product for a long period of time.

1. Connect the power cable plug to the outlet.

- For safety, raise the tonearm by lifting the tonearm lift control lever to the UP position.
- Connect the power cable plug to the outlet without removing the cartridge's protector. If the platter has rotated, press the STOP button without touching the tonearm, and then wait until the tonearm returns to its original position.
- If you play a record immediately after inserting the power cable, the sound that is played may be garbled. Wait a short time (about 30 seconds) after plugging the power cable plug into the outlet before playing a record.

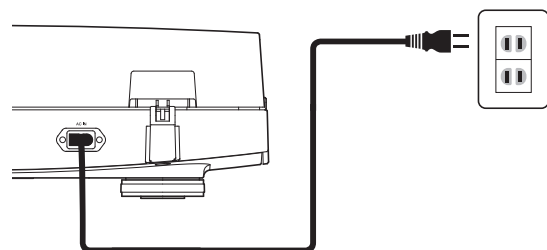

Playing a record

Before playing a record

1. Remove the cartridge's protector.

- Pull the protector straight forward to remove it.
- Applying a downward force may cause the stylus to come off the body. Only low volume is output if the stylus has come off, or is about to come off, so refer to "Replacing the stylus" on p. 10 to reattach the stylus correctly.

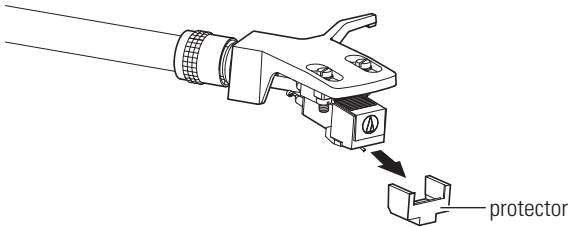

2. Place the record on the rubber mat so that the center hole aligns with the spindle.

- If playing a 45 RPM record with a large center hole, attach the 45 RPM adapter (see the right side of the diagram below).

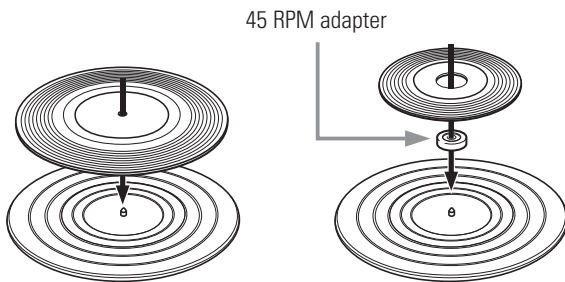

Automatic operation

Lower the volume of the amplifier, speakers, etc. sufficiently.

1. Select the size with the size selector.

- Select "12"" for an LP record with a 12" diameter, and "7"" for a 45 RPM record with a 7" diameter.

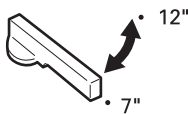

2. Press the speed with the platter speed button.

- Select "33" for a 33-1/3 RPM record, and "45" for a 45 RPM record.

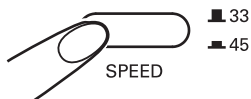

3. Press the START button.

- Do not bump the product while the record is playing.
- Do not switch the record size selection while the record is playing. Doing either of these can cause the product to malfunction.



Manual operation

Lower the volume of the amplifier, speakers, etc. sufficiently.

1. Raise the tonearm by lifting the tonearm lift control lever to the UP position.

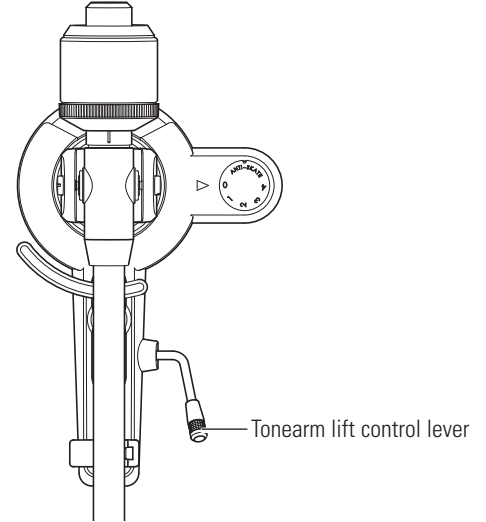

2. Position the tonearm over the desired location (groove) on the record.

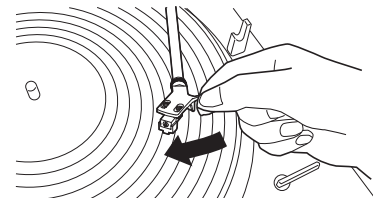

3. Lower the tonearm by moving the tonearm lift control lever to the DOWN position. The tonearm descends slowly onto the record and play begins.

- Alternatively, you can skip steps 1 to 3, and use the finger-lift on the headshell to position the tonearm over the desired location on the record. Carefully lower the tonearm to the record surface.
- Do not subject the product to strong impact during playback.

Pausing the record

1. After lowering the volume of the amplifier, speakers, etc. sufficiently, lift the tonearm with the tonearm lift control lever.

Playing a record

Stopping the record

Once the record has been played until the end, the tonearm automatically returns to the tonearm rest.

To manually stop the record, do the following.

1. Lower the volume of the amplifier, speakers, etc. sufficiently.
2. Press the STOP button.
 - Once the record stops playing, the tonearm automatically returns to the tonearm rest.



3. Remove the record after the platter has come to a complete stop.

- When the tonearm reaches the end (center) of the record, it will automatically lift and return to the tonearm rest. Do not interfere with its motion. Doing so can cause the product to malfunction. If the tonearm does not lift and return to the tonearm rest, press the STOP button to complete this operation.
- If the rubber mat gets dirty, it can easily scratch the record, so remove the rubber mat periodically and wipe off any dust.
- To prevent the record from scratches and warping, remove it after use.
- Do not use a disk stabilizer.
- Do not use a platter other than the one provided.
- This product is not intended for DJs. Do not touch the record or the platter while the record is playing.

Care

Turntable body

- When the turntable body is dirty or dusty, first disconnect the power cable plug, and then wipe off the dirt and dust with a soft, dry cloth.
- Do not use benzenes, thinners, etc.
- When storing the product for a long time, disconnect the power cable plug from the outlet and wrap the equipment in plastic; do not allow it to become damp.

Stylus tip

- If dirt and grime are stuck to the stylus tip, clean it with a commercially sold brush.
- We recommend using a stylus cleaner (sold separately) if the stylus tip is considerably dirty. Clean the stylus tip by moving the brush from the rear to the front of the stylus tip.

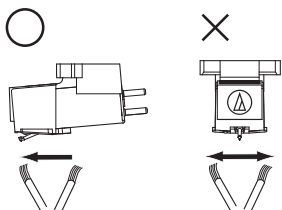

Replacing the stylus

Removing the stylus

- In addition to the deterioration of sound quality, records may also be damaged as the cartridge's stylus tip wears down.
- As a rule of thumb, replace the stylus after 300 to 500 hours of use.
- Be sure to disconnect the product's power cable plug from the outlet.

1. Release the headshell from the tonearm.
 - Hold the tonearm tightly and then remove the headshell gently.
2. Remove the protector from the cartridge.
3. Remove the stylus by pulling in the direction of the arrow.

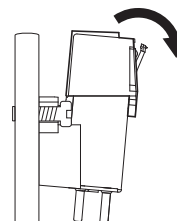

Installing a new replacement stylus

1. Mount the new replacement stylus to the cartridge.

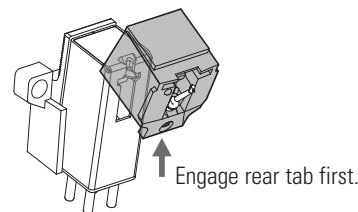

2. Mount the protector onto the cartridge.
3. Mount the headshell onto the tonearm.

Replacing a cartridge

Replacing a new cartridge

Refer to the user manual for the cartridge that you will be using if you are replacing the cartridge (AT91R) included with this product with another, commercially sold cartridge. After you replace the old cartridge with a new one, you must readjust the overhang and the tonearm's balance and tracking force.

1. **Release the headshell from the tonearm.**
 - Hold the tonearm tightly and then remove the headshell gently.
2. **Remove the stylus from the cartridge.**
 - Refer to "Removing the stylus" on p. 10.
3. **Remove the lead wires.**
 - Be careful not to damage the lead wires.
4. **Using a commercially sold, non-metallic slotted screwdriver, remove the installation screws, and then remove the cartridge from the headshell.**
5. **Refer to the user manual for the new cartridge for mounting instructions.**

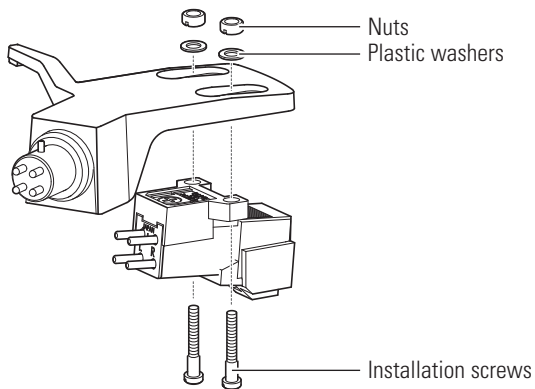

6. **Using a commercially sold, non-metallic slotted screwdriver, tighten the screws in both places, and then adjust the overhang.**
 - Refer to "Adjusting the overhang" on p. 12.
 - After the adjustments are complete, tighten the screws securely.
7. **Attach the headshell to the tone arm.**
8. **Adjust the tonearm balance and tracking force.**
 - Refer to "Tonearm balance and tracking force" on p. 6 to perform the readjustments.

Replacing the belt

- The belt is a consumable part. Replace the belt if the speed of playback slows down or irregular rotation occurs. As a rule of thumb, we suggest replacing the belt once a year.
- Before replacing the belt, be sure to disconnect the product's power cable plug from the outlet.

1. **Remove the rubber mat.**
2. **Remove the platter, turn the platter over, and then remove the old belt.**
 - Place your thumbs in the openings and pull up strongly.

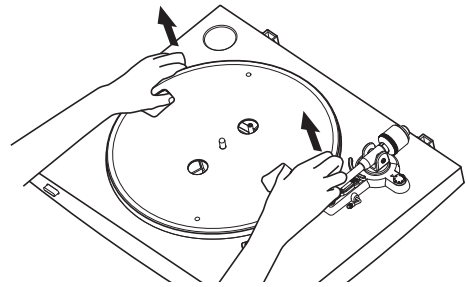

3. **Place the new belt around the inner circle.**
 - Be careful not to twist the belt while doing this.

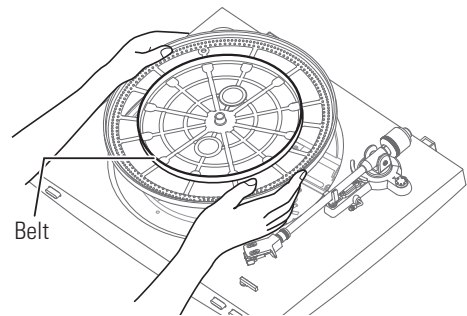

4. **Attach the platter.**
 - Align one of the openings with the position of the motor pulley (brass-colored).

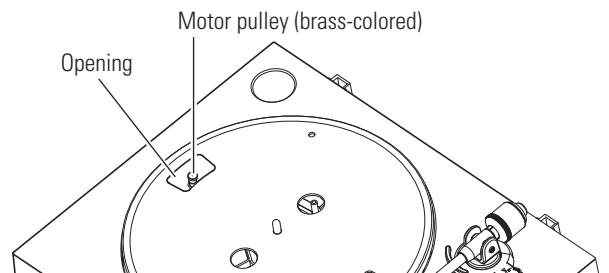

5. **Place the belt on the motor pulley (brass-colored).**
 - Grasp the belt that was attached in step 3 and, while pulling it, place it on the brass motor pulley.

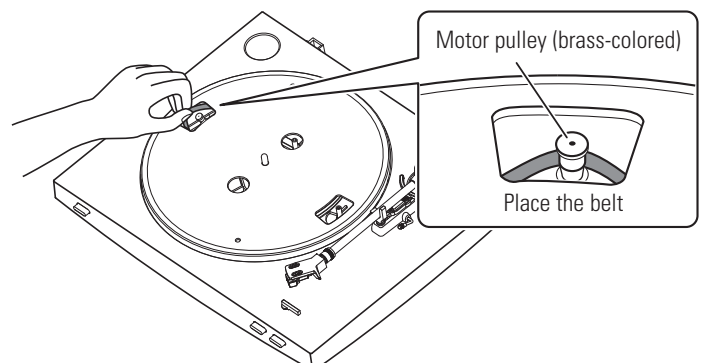

Replacing the belt

6. Using your hands, rotate the platter ten times.

- Raise the tonearm lift control lever to lift the tonearm. Slowly rotate the turntable ten times by hand in the direction of the arrow.

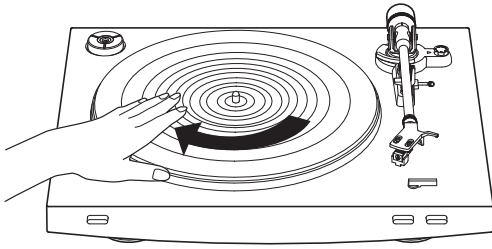

When the turntable is moved

Using the product's original packing materials, wrap the turntable in the reverse order from when you unwrapped it. If you do not have the packaging materials, take the following measures:

- After disconnecting the power cable plug from the outlet, remove the rubber mat and platter, and then wrap them so that they do not get damaged.
- Use a string or something similar to tie the tonearm to the rest so that it does not move.
- Remove the counterweight.
- Remove the headshell from the tonearm with the protector attached to the cartridge, and then wrap the entire headshell assembly so that it does not get damaged.
- Wrap the turntable body with paper or a soft cloth so that it does not get damaged.

Adjusting the overhang

The position of the cartridge must be accurately determined (adjusting the overhang) when mounting a cartridge or headshell other than the one provided.

1. Mount the cartridge so it is parallel to the headshell.

- Match up the positions of the cartridge and headshell to the figure below and mount the cartridge so it is parallel to the headshell.

Overhang adjustment guide

This illustration represents the actual size.

Place the headshell on the figure below, and then adjust the stylus tip of the new cartridge along the lines for the "Stylus tip" of the cartridge.

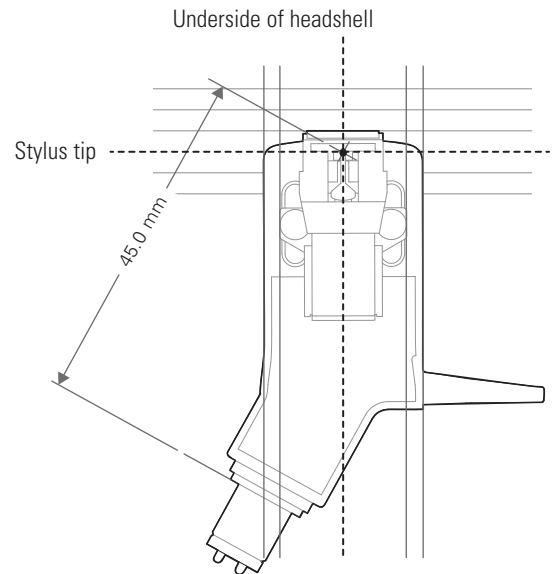

2. Mount the cartridge so it is perpendicular to the top of the headshell.

Front of headshell

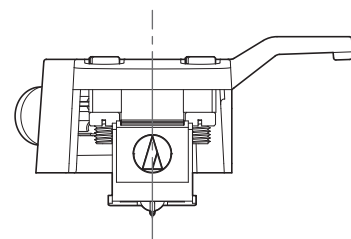

Troubleshooting

Problem	Solution
The platter does not spin.	<ul style="list-style-type: none"> • Is the power cable plug connected to the outlet? Connect the power cable plug to the outlet. • Has the belt slipped from the platter? Correctly place the belt on the platter. • Is the belt placed on the motor pulley? Check that the belt is placed on the motor pulley (brass-colored) correctly. • Has the belt been damaged? Replace it with a new belt.
The platter spins, but there is no sound or the volume is not loud enough.	<ul style="list-style-type: none"> • Are the function settings and input for connected equipment (amplifier, etc.) selected correctly? Check whether the settings for the connected equipment are correct. • Is the stylus damaged? Check the stylus and replace it, if necessary. • Is the stylus placed correctly on the body of the cartridge? Check the cartridge and adjust it, if necessary. • Are the setting positions for the pre-amplifier selector switch correct? Check that the pre-amplifier settings are correct, noting the following common problems and their causes: <ul style="list-style-type: none"> – If there is no sound, or if the volume is not loud enough, the product is set to the “PHONO” position and connected to the amplifier’s AUX/LINE input. – If the volume is too loud or is distorted, the product is set to the “LINE” position, and the connectable equipment is connected to the PHONO input. • Is the tracking force set too heavy? Adjust the tracking force.
The stylus skips.	<ul style="list-style-type: none"> • Is the tracking force set too light? Adjust the tracking force. • Is the anti-skate set improperly? Verify anti-skate is set for same value as cartridge tracking force. • Is the record warped? Check the record. • Is the record scratched? Check the record.
There is howling.	<ul style="list-style-type: none"> • Is the product picking up excessive vibrations from the floor, surfaces of the walls, or nearby speakers? Decrease the vibrations or mount the product on a surface that is not subject to the effects of vibrations. • Is the product mounted on an unstable surface? Check whether the surface on which the product is mounted is suitable.
There is noise when the record is playing.	<ul style="list-style-type: none"> • Is there dust on the cartridge’s stylus tip? If dust is stuck to the stylus tip, clean it with a commercially sold brush.
The sound when the record is playing is either too fast or too slow.	<ul style="list-style-type: none"> • Are the speed settings for this product correct? Use the platter speed button to select the correct speed for the type of record being played.
Playback speed slows down or there is irregular rotation.	<ul style="list-style-type: none"> • Is the belt stretched out? Replace it with a new belt.
Hum is heard during playback.	<ul style="list-style-type: none"> • Is the ground line connected correctly? Make sure the ground line is properly connected. • Is the headshell attached to the tonearm firmly? Make sure the locking ring is tight.

Dimensions

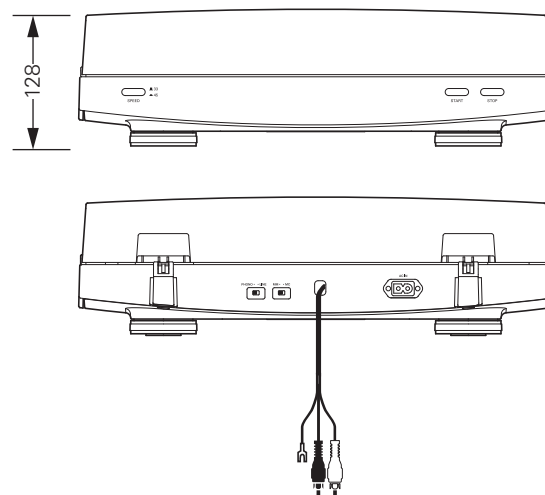
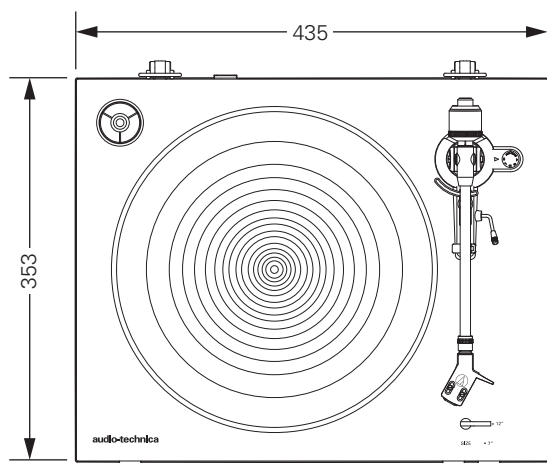

(Unit: mm)

Specifications

Turntable specifications

Type	2-Speed, fully automatic operation
Motor	DC motor
Drive method	Belt drive
Speeds	33-1/3 RPM, 45 RPM
Turntable platter	Die-cast aluminium
Wow and flutter	< 0.2 % WRMS (33 RPM) at 3 kHz
Signal-to-noise ratio	> 60 dB
Outputs levels "PHONO" "LINE (MM)"	3.5 mV nominal at 1 kHz, 5 cm/sec 220 mV nominal at 1 kHz, 5 cm/sec
Phono Pre-amp gain (MM) Phono Pre-amp gain (MC)	36 dB nominal, RIAA equalized 56 dB nominal, RIAA equalized

Tonearm specifications

Type	Static balanced straight shaped w/soft damping control
Effective length	221.5 mm
Overhang	19 mm
Maximum tracking error angle	Less than 3°
Stylus pressure adjustment range	1 to 4 g
Applicable cartridge weight range (including headshell)	14.5 to 20 g

Cartridge and headshell specifications

Cartridge Model	AT91R
Cartridge Type	VM Dual Magnet
Recommended load impedance	47,000 ohms
Output voltage	3.5 mV (mV at 1 kHz, 5 cm/sec)
Stylus	0.6 mil bonded conical
Cantilever	Aluminum pipe
Tracking force range	1.5 to 2.5 g (standard 2.0 g)
Cartridge weight	5.0 g
Headshell model	AT-HS3
Headshell weight	11.1 g
Headshell overhang adjustment	8 mm

General specifications

Power supply requirements	220 to 240 V / 50, 60 Hz
Power consumption	2 W
Dimensions	435 mm (17.13")×353 mm (13.90")× 128 mm (5.04") (W×D×H)
Weight	5.2 kg (11.46 lbs)
Accessories included	Rubber mat, Dust cover, Platter (with drive belt), Counterweight, Headshell (AT-HS3) with VM stereo cartridge (AT91R), 45 RPM adapter, Power cable*
Replacement stylus (sold separately)	ATN91R
Replacement headshell (sold separately)	AT-HS3
Replacement belt (sold separately)	AT-LP3 exclusive belt

*Use the correct power cable for the country you live in.

Specifications are subject to change without notice due to improvements.

Introduction

Nous vous remercions d'avoir fait l'acquisition de ce produit Audio-Technica.

Avant utilisation, merci de lire attentivement ce manuel pour vous assurer du bon usage du produit. De même, veuillez conserver ce manuel ainsi que la garantie pour consultations ultérieures.

Ce produit n'est destiné qu'à une utilisation dans les pays suivants. Veuillez à ce que la tension d'utilisation du produit corresponde à celle utilisée dans le pays où vous vivez.

Liste des pays : Union européenne, Russie

Contenu de l'emballage

Assurez-vous que tous les articles inclus répertoriés sur la liste ci-dessous soient présents avant d'utiliser le produit.

Si certains éléments sont manquants ou endommagés, contactez votre distributeur local Audio-Technica.

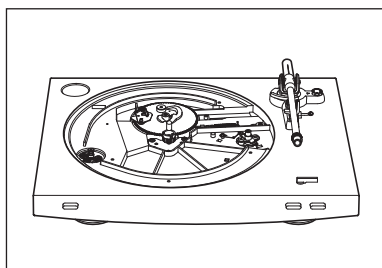

• Corps du plateau de la platine

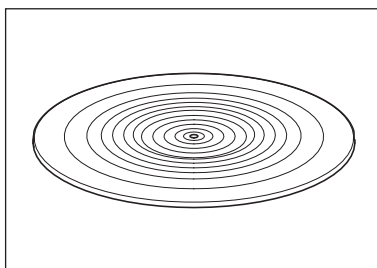

• Tapis amortissant en caoutchouc

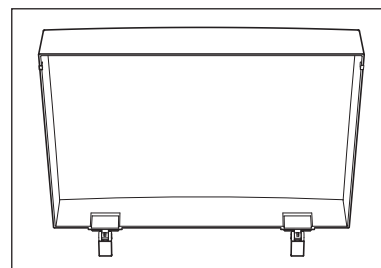

• Couvercle anti-poussière

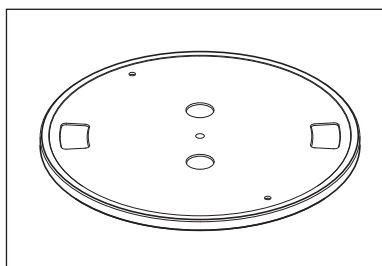

• Plateau (avec courroie d'entraînement)

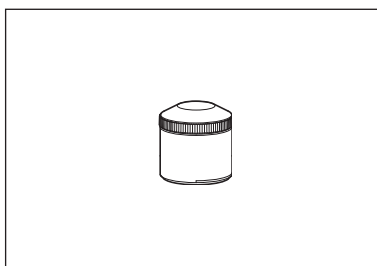

• Contrepoids



• Porte-cellule (AT-HS3) avec cellule stéréo VM (AT91R)

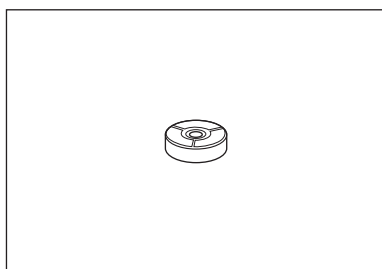

• Adaptateur 45 tours

- Câble d'alimentation (Utilisez le câble d'alimentation adéquat pour le pays dans lequel vous vivez.)
- Manuel d'utilisation (ce document)

Après l'achat, nous vous suggérons de conserver tous les emballages pour un éventuel stockage, déménagement, ou transport.

Consignes de sécurité

Informations importantes

Avertissement :

Pour éviter tout risque de choc électrique ou d'incendie, n'exposez pas cet appareil à la pluie ou à l'humidité.

Mise en garde :

Protégez cet appareil des projections et des gouttes d'eau.

Pour éviter tout risque de choc électrique, n'ouvrez pas le boîtier.

Confiez tous travaux d'entretien à un technicien qualifié.

N'exposez pas cet équipement à des températures excessives, telles que celles de la lumière directe du soleil, d'une flamme ou autres.

Ne soumettez pas cet équipement à de forts impacts.

Placez l'appareil à proximité d'une prise de courant pour une utilisation aisée du câble d'alimentation.

En cas d'urgence, déconnectez immédiatement la prise du câble d'alimentation de l'appareil.

Ne placez pas d'objets remplis de liquides, tels que des vases, sur l'appareil.

Pour éviter tout risque d'incendie, ne placez pas de flammes nues (telles que des bougies allumées) sur l'appareil.

N'installez pas cet appareil dans un espace confiné tel qu'une étagère ou un endroit similaire.

Installez cet appareil uniquement dans des endroits avec une bonne ventilation.

Remarques d'utilisation

Corps du plateau de la platine

- Ne placez pas et n'utilisez pas le produit dans des endroits soumis à de fortes chaleurs ou une humidité élevée, très sales ou soumis à des vibrations extrêmes.
- Le produit doit être placé sur une surface plane et lisse.

Cellule

- Fixez la protection fournie sur la cellule lorsque le produit n'est pas utilisé.
- Ne touchez pas la pointe de lecture de la cellule avec votre doigt.
- Empêchez la pointe de lecture de percuter le plateau, le tapis amortissant en caoutchouc ou le bord du disque.

Noms des pièces et fonctions

Schéma de l'ensemble

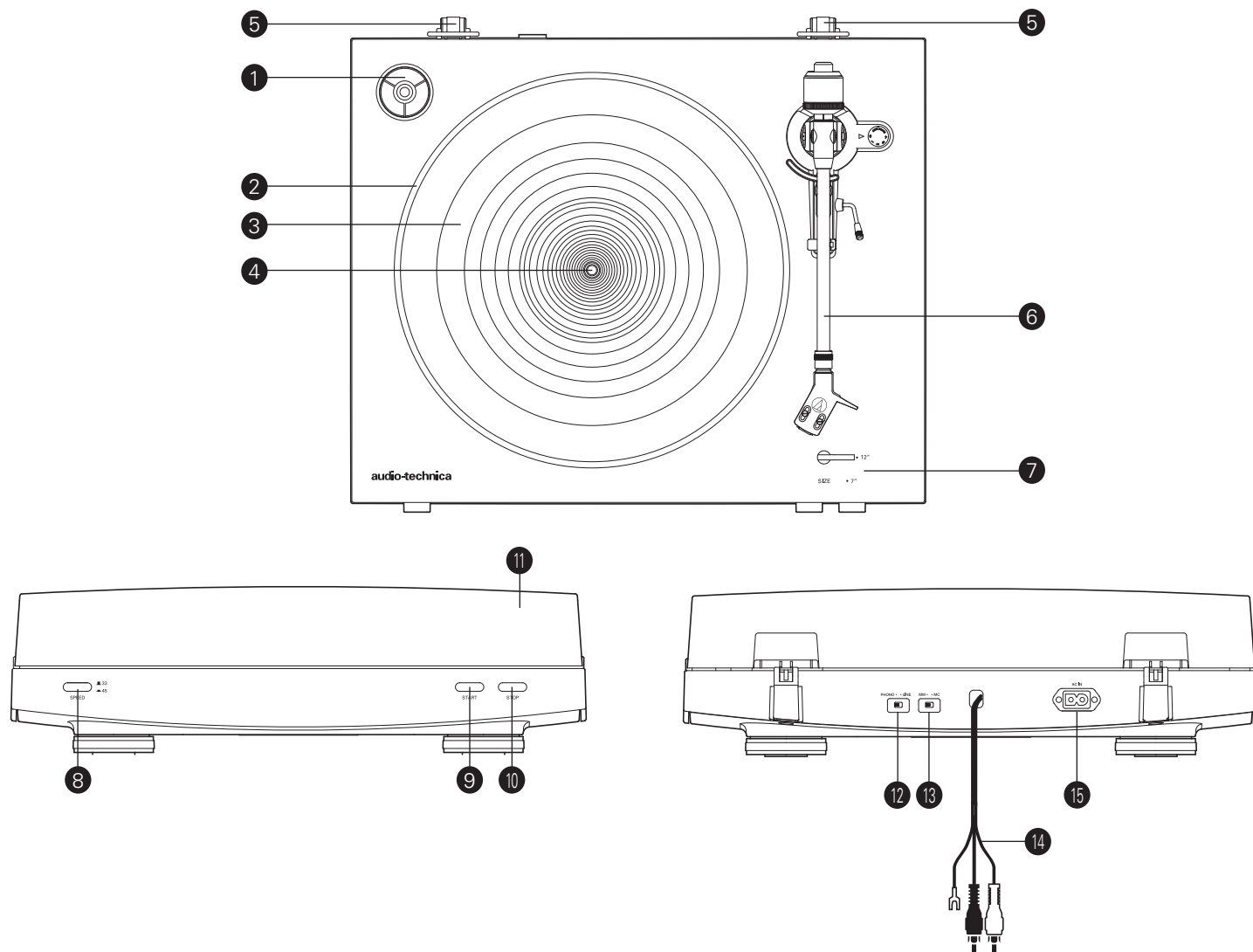

1 Adaptateur 45 tours (affiché dans le réceptacle)

Sélectionnez la vitesse du plateau (33-1/3 ou 45 tours).

2 Plateau

3 Tapis amortissant en caoutchouc

4 Axe

5 Supports de charnières du couvercle anti-poussière

Points de fixation pour les charnières du couvercle anti-poussière.

6 Bras de lecture

Pour plus de détails, reportez-vous à la section "Bras de lecture" en p. 4.

7 Sélecteur de taille

Permuter entre 12" et 7", en fonction de la taille du disque.

8 Bouton de vitesse du plateau

Sélectionnez la vitesse du plateau (33-1/3 ou 45 tours).

9 Bouton START

Fait tourner le plateau et déplace le bras de lecture.

10 Bouton STOP

Replace le bras de lecture dans sa position d'origine et arrête le plateau.

11 Couvercle anti-poussière

12 Sélecteur de préamplificateur

Si vous utilisez un amplificateur avec une prise entrée PHONO, placez le sélecteur en position PHONO. En cas de connexion d'un amplificateur à la prise AUX, placez ce sélecteur sur la position LINE.

13 Sélecteur de cellule MM (VM)/MC

Si vous utilisez une cellule MM (VM), placez ce sélecteur en position MM. Si vous utilisez une cellule MC, placez ce sélecteur en position MC.

14 Câble audio RCA (avec câble de mise à la terre)

Raccordez la prise d'entrée PHONO (câble de mise à la terre à la borne de mise à la terre, si disponible) ou la prise d'entrée AUX (LINE) d'un récepteur, amplificateur ou autre équipement connecté.

15 Entrée d'alimentation

Insérez le câble d'alimentation ici.

Noms des pièces et fonctions

Bras de lecture

- 1 Contrepoids**
Équilibre le bras de lecture et permet un réglage pour obtenir la force d'appui adéquate.
- 2 Bague de réglage de la force d'appui**
Utilisez pour régler la force d'appui.
- 3 Porte-bras de lecture**
Déplace le bras de lecture verticalement vers et depuis la face du disque.
- 4 Pose-bras de lecture**
- 5 Cadran de contrôle anti-skating**
Pendant la lecture du disque, une force agit sur la pointe de lecture pour la tirer vers l'intérieur. Cette force peut être contre-balançée en réglant les mêmes valeurs pour la force anti-skating et la force d'appui.
- 6 Levier de commande de levage du bras de lecture**
Soulève le bras de lecture.
- 7 Bras de lecture**
- 8 Bague de verrouillage**
Tournez la bague vers la gauche (dans le sens anti-horaire) pour fixer le porte-cellule. Pour enlever le porte-cellule, tournez la bague vers la droite.
- 9 Porte-cellule et cellule**
La cellule (AT91R) est montée sur le porte-cellule (AT-HS3).

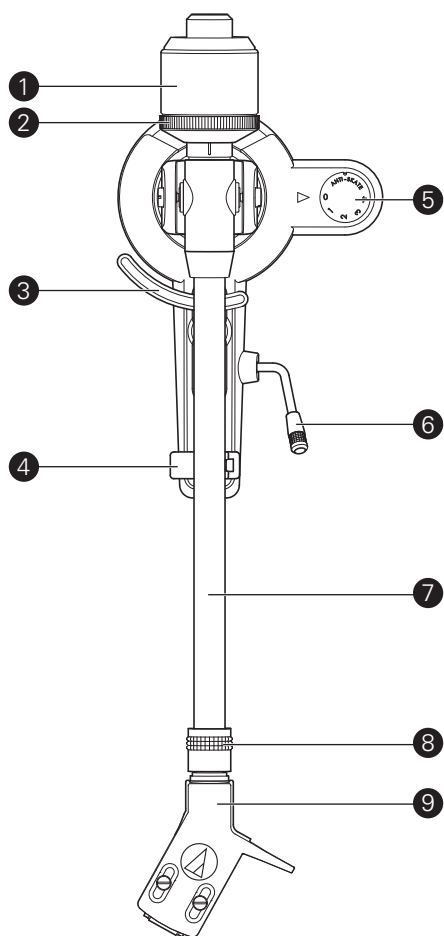

Préparation pour l'utilisation

Installation de la platine

- Montez le produit sur une surface plane.
- Pour éviter les effets de vibrations et la pression acoustique, ne montez pas le produit à côté d'éléments tels que des haut-parleurs.
- Le produit peut percevoir des parasites s'il est placé à côté d'une radio. Par conséquent, essayez de garder le produit éloigné des radios.
- Si le produit est proche d'équipements (téléphone portable, etc.) qui émettent de fortes perturbations de radio, des bruits parasites peuvent survenir.

Placement du plateau et du tapis amortissant en caoutchouc

Ce produit nécessite un peu de montage avant de l'utiliser pour la première fois.

Ne connectez pas le câble d'alimentation jusqu'à ce que le montage soit terminé.

1. Placez le plateau sur l'axe.

- Assurez-vous que le plateau est correctement installé sur l'axe.

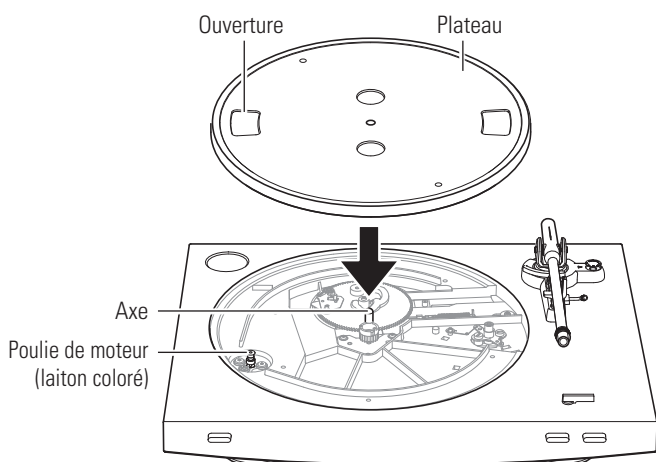

2. Placez la courroie sur la poulie du moteur (laiton coloré).

- Aligned une des ouvertures du plateau avec la poulie du moteur en laiton, et, tout en tirant les deux extrémités de la languette rouge qui est fixée sur la courroie, placez la courroie sur la poulie du moteur, selon le schéma. Tout en effectuant cette opération, veillez à ne pas tordre la courroie.

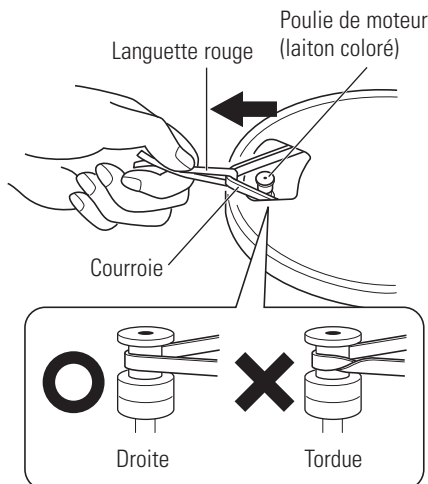

3. Déposez la languette rouge de la courroie.

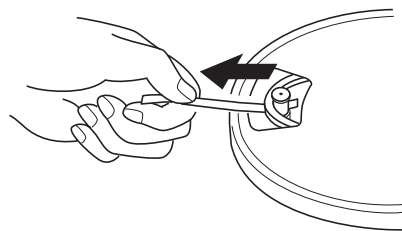

4. Placez le tapis amortissant en caoutchouc sur le plateau.

- Après avoir placé le tapis amortissant en caoutchouc, placez l'adaptateur 45 tours dans l'espace prévu à cet effet dans le coin supérieur gauche.

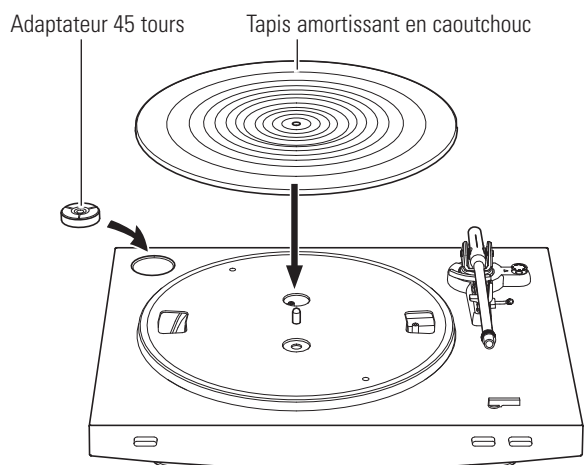

Préparation pour l'utilisation

Montage du bras de lecture

1. Insérez le porte-cellule dans la bague de verrouillage.

- Maintenez les bords gauche et droit du porte-cellule afin de ne pas endommager la pointe de lecture ou couper les fils de la cellule.

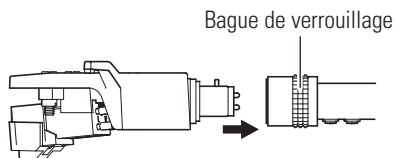

2. Une fois le porte-cellule inséré, tournez la bague de verrouillage dans le sens anti-horaire (vers la gauche).

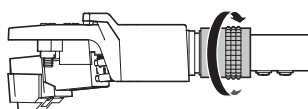

3. Avec la bague de réglage de la force d'appui face vers l'avant, fixez le contre-poids à l'arrière du bras de lecture, et tournez-le lentement dans le sens anti-horaire (vers la gauche).

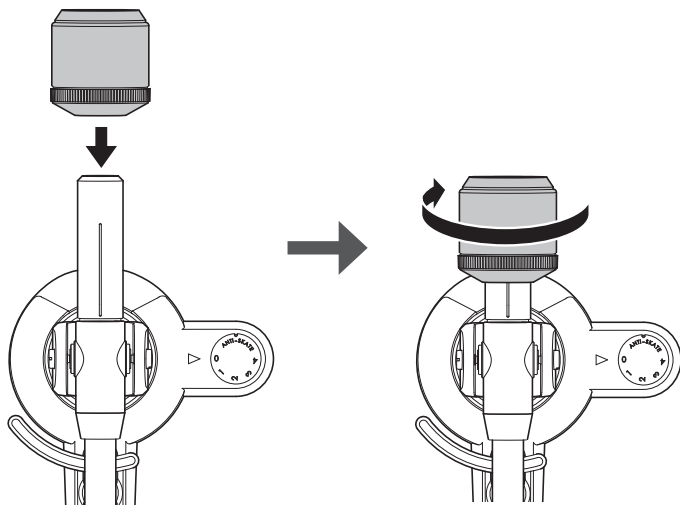

Équilibre du bras de lecture et force d'appui

Afin que la cellule perçoive correctement le son des rainures du disque, l'équilibre du bras de lecture et la force d'appui doivent être réglés pour s'adapter aux spécifications de la cellule. Si l'équilibre du bras de lecture et la force d'appui ne sont pas correctement ajustés, le disque ou la pointe de lecture de la cellule peuvent s'endommager.

- Ne faites pas glisser la pointe de lecture de la cellule sur le disque ou le tapis amortissant en caoutchouc lors du réglage de l'équilibre du bras de lecture ou de la force d'appui. Dans un tel cas, la pointe de lecture peut s'endommager.

Réglage de l'équilibre du bras de lecture

1. Retirez le protecteur de cellule.

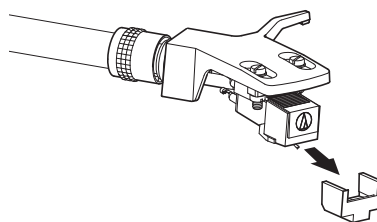

2. Tout en maintenant le porte-cellule, déposez l'attach-câble utilisé pour fixer le bras de lecture au moment de la livraison.

3. Tout en tenant encore légèrement le porte-cellule, tournez le contre-poids pour régler l'équilibre du bras de lecture.

- Ajustez l'équilibre de sorte que le bras de lecture soit à niveau lorsque vous libérez le porte-cellule.

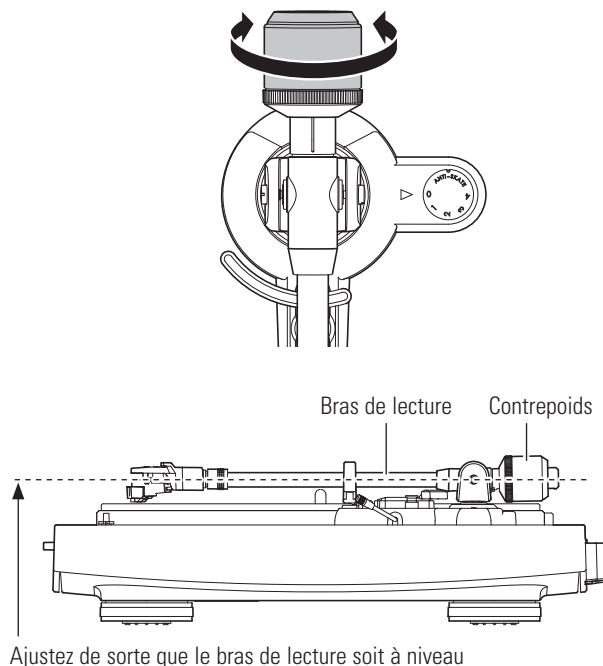

4. Reposez le bras de lecture sur le pose-bras de lecture.

Préparation pour l'utilisation

Réglage de la force d'appui

1. Tout en maintenant le contrepois afin qu'il ne bouge pas, tournez la bague de réglage de la force d'appui de sorte que sa position "0" s'aligne avec la ligne centrale à l'arrière du bras de lecture (la force d'appui n'est pas simplement réglée en tournant la bague de réglage de la force d'appui).

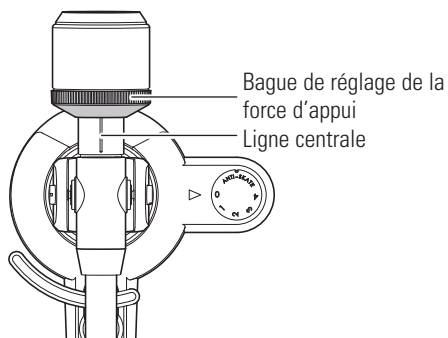

2. Tournez le contrepois et la bague de réglage de la force d'appui dans le sens anti-horaire jusqu'à ce que la valeur de la ligne centrale corresponde à la valeur de la force d'appui pour la cellule utilisée.

- Reportez-vous aux spécifications du fabricant de cellules en ce qui concerne la valeur de la force d'appui recommandée.
- La valeur de force d'appui pour la cellule fournie avec ce produit est de 2,0 g.

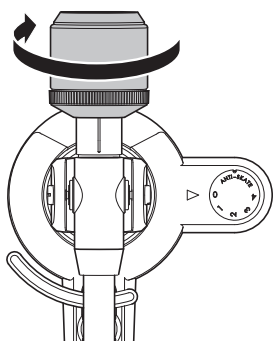

Réglage de l'ajustement anti-skating

Pendant la lecture du disque, une force agit sur la pointe de lecture pour la tirer vers l'intérieur. Cette force peut être contre-balançée en réglant les mêmes valeurs pour la force anti-skating et d'appui.

1. Réglez le cadran de contrôle anti-skating pour avoir la même valeur que la valeur de force d'appui.

- La valeur de force d'appui pour la cellule fournie avec ce produit est de 2,0 g.

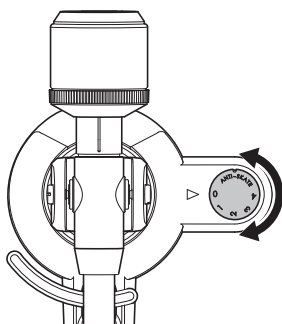

Installation/dépose du couvercle anti-poussière

Lors de la fixation du couvercle anti-poussière, insérez les charnières du couvercle anti-poussière dans les deux supports de charnière à l'arrière du corps. Lors du retrait du couvercle anti-poussière, tirez doucement le couvercle anti-poussière hors des supports de charnière.

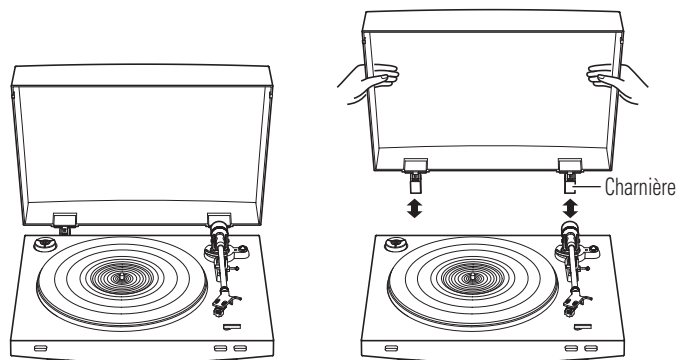

Réglage du sélecteur de cellule MM (VM)/MC

Si vous utilisez une cellule à aimant mobile (MM ou VM), placez ce sélecteur en position MM. Si vous utilisez une cellule à bobine mobile (MC), placez ce sélecteur en position MC.

- Ce sélecteur est réglé sur la position MM au moment de l'achat. Il s'agit du réglage correct pour la cellule stéréo AT91R VM fournie avec le produit.

Réglage du sélecteur de préamplificateur

Ce produit a une fonction d'égaliseur phono intégré. Vous pouvez utiliser le produit, même si vous n'avez pas d'amplificateur phono ou d'équipement connecté avec un amplificateur phono intégré.

Utilisez le sélecteur de préamplificateur pour régler la sortie, comme affiché ci-dessous.

Équipement connecté en cours d'utilisation	Position du sélecteur de préamplificateur	Où brancher le câble audio RCA
Appareil avec entrée phono	PHONO	Prise d'entrée phono et borne de mise à la masse (terre) de l'équipement connecté
Appareil sans entrée phono	LINE	AUX ou prise d'entrée LINE de l'équipement connecté
Carte son de PC	LINE	Prise d'entrée LINE de carte son de PC ^{*1}

^{*1}Un adaptateur audio (vendu séparément) sera peut-être nécessaire pour brancher le câble audio RCA à la prise d'entrée LINE de la carte son du PC.

Préparation pour l'utilisation

Raccordement de l'appareil

Alignez les réglages pour le sélecteur de préamplificateur et branchez le câble audio RCA à une prise d'entrée qui est compatible avec l'équipement connecté utilisé (amplificateur, récepteur, haut-parleurs actifs, carte son, etc.).

- La prise rouge du câble audio RCA correspond au canal droit (R), et la prise blanche correspond au canal gauche (L).

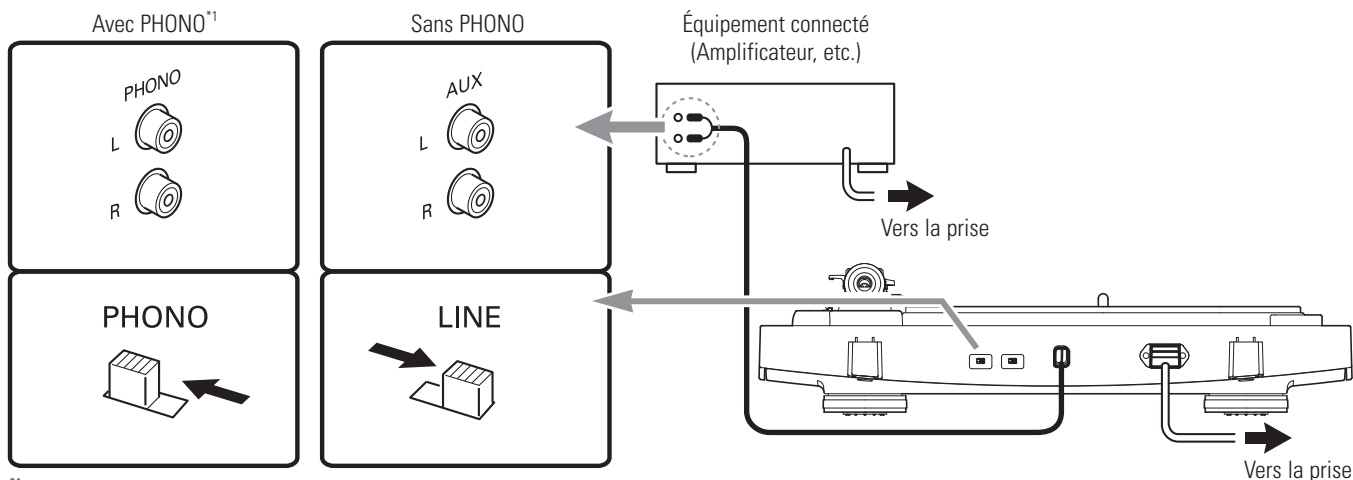

*En fonction de l'équipement connecté que vous utilisez, une borne de masse (terre) devra peut-être être présente à proximité de la prise d'entrée phono. Si tel est le cas, raccordez le câble de masse du câble audio RCA à ce dernier. Cela empêchera un faible bourdonnement qui pourrait sinon être entendu pendant la lecture.

Rotation du plateau

1. Faites tourner dix fois le plateau en vous aidant de vos mains.

- Soulevez le levier de commande du bras de lecture. Faites tourner lentement, à la main, la platine à dix reprises dans le sens de la flèche.
- Veuillez maintenir le bras de lecture pour éviter qu'il ne bouge. Cette étape permet de réinitialiser le mécanisme automatique, de vous débarrasser des torsades dans la courroie et de vous assurer que la courroie roule en douceur le long du bord d'entraînement sous plateau.

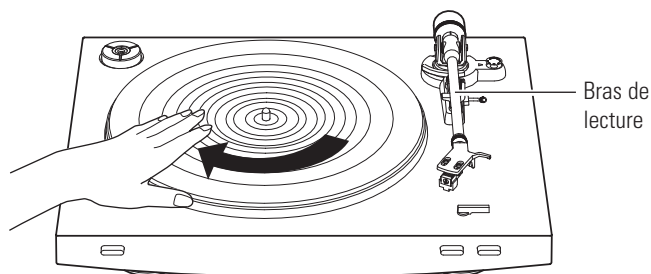

Raccordement du câble d'alimentation

Ce produit n'a pas d'interrupteur d'alimentation. un courant de veille parcourt en permanence le produit, même lorsqu'il n'est pas utilisé ; débranchez la fiche du câble d'alimentation de la prise lorsque le produit n'est pas utilisé pendant une longue période de temps.

1. Branchez la fiche du câble d'alimentation à la prise.

- Pour une question de sécurité, soulevez le bras de lecture en levant le levier jusqu'à la position "UP".
- Branchez la fiche du câble d'alimentation à la prise sans enlever la protection de la cellule. Si le plateau tourne, appuyez sur le bouton STOP sans toucher le bras de lecture, puis patientez jusqu'à ce que le bras de lecture revienne dans sa position d'origine.
- Si vous mettez un disque immédiatement après avoir inséré le câble d'alimentation, le son émis peut être déformé. Patientez un peu (environ 30 secondes) après avoir branché la fiche du câble d'alimentation dans la prise avant de lancer la lecture du disque.

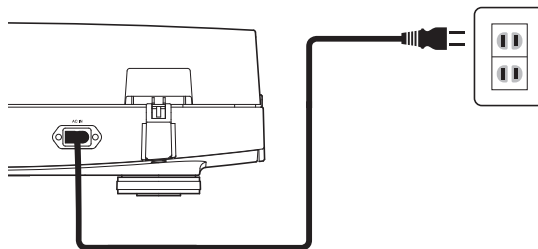

Lecture d'un disque

Avant la lecture d'un disque

1. Retirez le protecteur de cellule.

- Tirez la protection vers l'avant pour l'enlever.
- Appliquer une force vers le bas peut avoir pour conséquence que la pointe se détache du corps. Seul un faible volume est émis si la pointe s'est détachée, ou est sur le point de se détacher, reportez-vous alors à "Remplacement de la pointe" en p. 10 pour rattacher la pointe correctement.

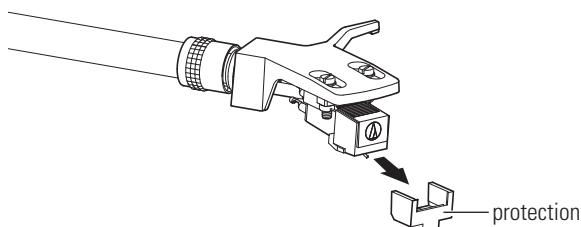

2. Placez le disque sur le tapis amortissant en caoutchouc de sorte que l'orifice au centre soit aligné avec l'axe.

- Lors de la lecture d'un disque 45 tours avec un large trou central, fixez l'adaptateur 45 tours (voir le côté droit du diagramme ci-dessous).

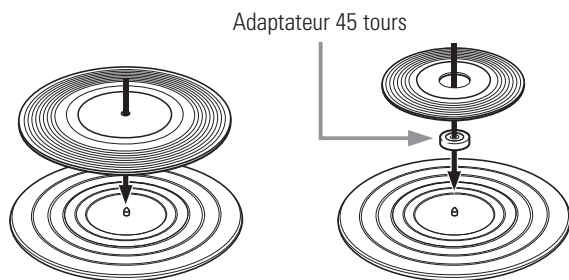

Fonctionnement manuel

Baissez le volume de l'amplificateur, des haut-parleurs, etc., de manière suffisante.

1. Relevez le bras de lecture en plaçant le levier de levage en position relevée "UP".

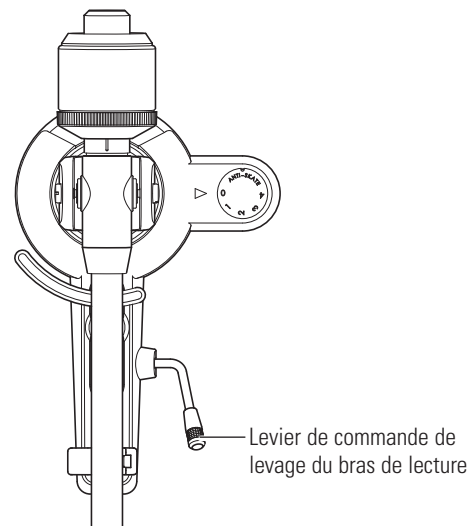

2. Placez le bras de lecture à l'endroit désiré (sillon) sur le disque.

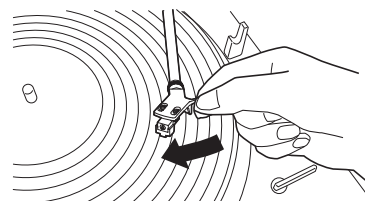

3. Abaissez le bras de lecture en baissant le levier de levage en position "DOWN". Le bras de lecture descend lentement sur le disque et la lecture commence.

- Sinon, vous pouvez passer les étapes de 1 à 3, et utiliser le petit levier sur le porte-cellule afin de positionner le bras de lecture sur l'endroit désiré du disque. Puis abaissez avec précaution le bras sur le disque.
- Ne soumettez pas le produit à de forts impacts pendant la lecture.

Fonctionnement automatique

Baissez le volume de l'amplificateur, des haut-parleurs, etc., de manière suffisante.

1. Sélectionnez la taille avec le sélecteur de taille.

- Sélectionnez "12"" pour un disque LP avec un diamètre de 12", et "7"" pour un disque 45 tours avec un diamètre de 7".

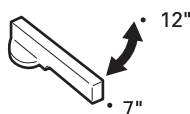

2. Appuyez sur vitesse à l'aide du bouton de vitesse du plateau.

- Sélectionnez "33" pour un disque 33 -1/3 tours, et "45" pour un disque 45 tours.

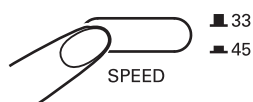

3. Appuyez sur le bouton START.

- Ne cognez pas le produit alors que le disque tourne.
- Ne permutez pas la sélection de taille du disque pendant que le disque tourne. Le produit pourrait présenter un dysfonctionnement.



Interrompre la lecture du disque

1. Après avoir baissé le volume de l'amplificateur, des haut-parleurs, etc., de manière suffisante, levez le bras de lecture à l'aide du levier.

Lecture d'un disque

Arrêt du disque

Lorsque la lecture du disque est arrivée à la fin, le bras de lecture revient automatiquement au pose-bras de lecture.

Pour arrêter manuellement le disque, effectuez les opérations suivantes.

1. Baissez le volume de l'amplificateur, des haut-parleurs, etc., de manière suffisante.
2. Appuyez sur le bouton STOP.
 - Dès que le disque s'arrête, le bras de lecture revient automatiquement au pose-bras de lecture.



3. Enlevez le disque une fois que le plateau est à l'arrêt complet.

- Lorsque le bras de lecture atteint l'extrémité (centre) du disque, il se lève automatiquement et revient sur le pose-bras de lecture. N'interférez pas dans son déplacement. Le produit pourrait présenter un dysfonctionnement. Si le bras de lecture ne se lève pas et ne revient pas sur le pose-bras de lecture, appuyez sur le bouton STOP pour terminer cette opération.
- Si le tapis amortissant en caoutchouc est sali, il peut aisément rayer le disque, enlevez donc régulièrement le tapis amortissant en caoutchouc et enlevez toutes les impuretés.
- Pour éviter que le disque ne soit rayé et déformé, enlevez-le après utilisation.
- N'utilisez pas de stabilisateur de disque.
- N'utilisez pas un autre plateau que celui fourni.
- Ce produit n'est pas conçu pour les DJ. Ne touchez pas le disque ou le plateau pendant que le disque tourne.

Entretien

Corps du plateau de la platine

- Lorsque le corps d'une platine est sale ou poussiéreux, débranchez d'abord la fiche du câble d'alimentation, puis essuyez les impuretés et poussières avec un chiffon doux et sec.
- N'utilisez pas de benzènes, de dissolvants, etc.
- Lors du stockage du produit pendant une longue période, débranchez la fiche du câble d'alimentation de la prise et enrroulez l'équipement dans un emballage plastique ; évitez qu'il ne prenne l'humidité.

Pointe de lecture

- Si des impuretés et des crasses sont collées à la pointe de lecture, nettoyez-la à l'aide d'une brosse adaptée vendue dans le commerce.
- Nous vous recommandons d'utiliser un nettoyeur pour pointe de lecture (vendu séparément) si la pointe est très sale. Nettoyez la pointe de lecture en déplaçant la brosse adaptée de l'arrière vers l'avant de la pointe de lecture.

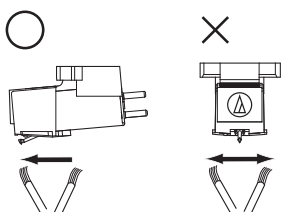

Remplacement de la pointe de lecture

Enlever la pointe de lecture

- Outre la détérioration de la qualité du son, les disques peuvent également être endommagés si la pointe de lecture de la cellule est usée.
- Une règle d'or : remplacez la pointe après 300 à 500 heures d'utilisation.
- Veillez à débrancher la fiche du câble d'alimentation du produit de la prise.

1. Enlevez le porte-cellule du bras de lecture.
 - Maintenez le bras de lecture fermement ; puis, enlevez doucement le porte-cellule.
2. Enlevez la protection de la cellule.
3. Enlevez la pointe en tirant dans le sens de la flèche.

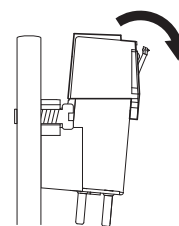

Installation d'une nouvelle pointe de lecture

1. Montez la nouvelle pointe de lecture de remplacement sur la cellule.

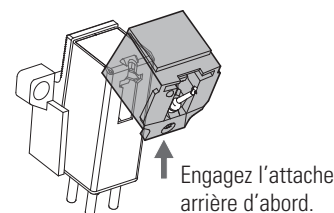

2. Installez la protection sur la cellule.
3. Installez le porte-cellule sur le bras de lecture.

Remplacement d'une cellule

Remplacement par une nouvelle cellule

Reportez-vous au manuel d'utilisation pour la cellule que vous utilisez si vous remplacez la cellule (AT91R) incluse avec ce produit par une autre cellule vendue dans le commerce. Après avoir remplacé l'ancienne cellule par une neuve, vous devez réajuster l'overhang, l'équilibre du bras de lecture et la force d'appui.

1. **Enlevez le porte-cellule du bras de lecture.**
 - Maintenez le bras de lecture fermement ; puis, enlevez doucement le porte-cellule.
2. **Enlevez la pointe de la cellule.**
 - Reportez-vous à "Enlever la pointe de lecture" en p. 10.
3. **Enlevez les fils de câble.**
 - Veillez à ne pas endommager les fils de câbles.
4. **À l'aide d'un tournevis fendu non métallique vendu dans le commerce, enlevez les vis d'installation, puis enlevez la cellule du porte-cellule.**
5. **Reportez-vous au manuel d'utilisation pour les instructions de montage de la nouvelle cellule.**

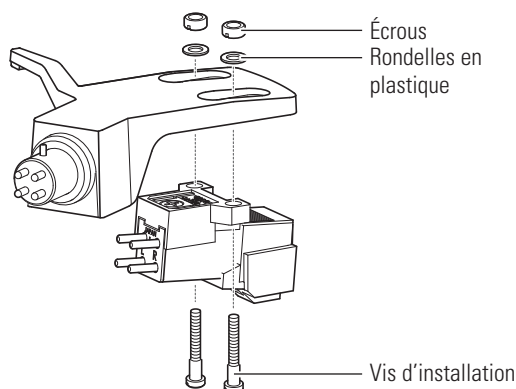

6. **À l'aide d'un tournevis fendu non métallique vendu dans le commerce, serrez les vis dans les deux emplacements, puis ajustez l'overhang.**
 - Reportez-vous à "Réglage de l'overhang" en p. 12.
 - Une fois les réglages terminés, serrez les vis solidement.
7. **Fixez le porte-cellule au bras de lecture.**
8. **Régalez l'équilibre du bras de lecture et la force d'appui.**
 - Reportez-vous à "Équilibre du bras de lecture et force d'appui" en p. 6 pour effectuer les ajustements.

Remplacement de la courroie

- La courroie est un élément consommable. Remplacez la courroie si la vitesse de lecture ralentit ou tourne de manière irrégulière. Comme règle d'or, nous suggérons de remplacer la courroie une fois par an.
- Avant de remplacer la courroie, veillez à débrancher la fiche du câble d'alimentation du produit, de la fiche.

1. **Déposez le tapis amortissant en caoutchouc.**
2. **Déposez le plateau, tournez le plateau, puis enlevez l'ancienne courroie.**
 - Placez vos pouces dans les ouvertures et tirez fortement vers le haut.

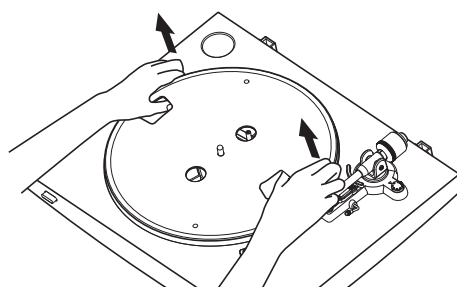

3. **Placez la nouvelle courroie autour du cercle intérieur.**
 - Veillez à ce que la courroie ne se torde pendant l'opération.

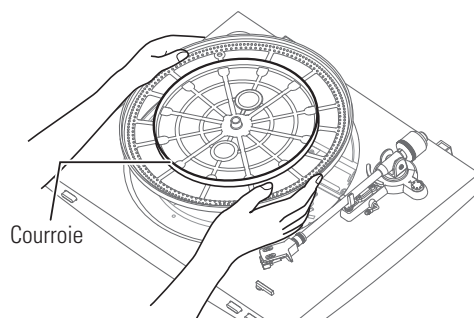

4. **Fixez le plateau.**
 - Alignez une des ouvertures avec la position de la poulie du moteur (laiton coloré).

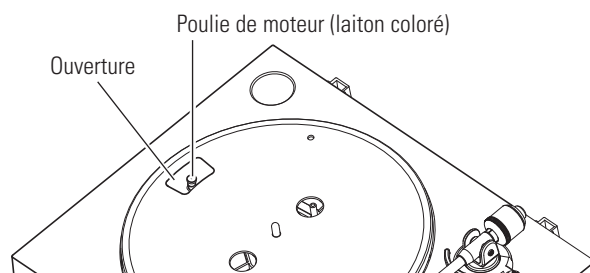

5. **Placez la courroie sur la poulie du moteur (laiton coloré).**
 - Saisissez la courroie attachée à l'étape 3 et, tout en la tirant, placez-la sur la poulie du moteur.

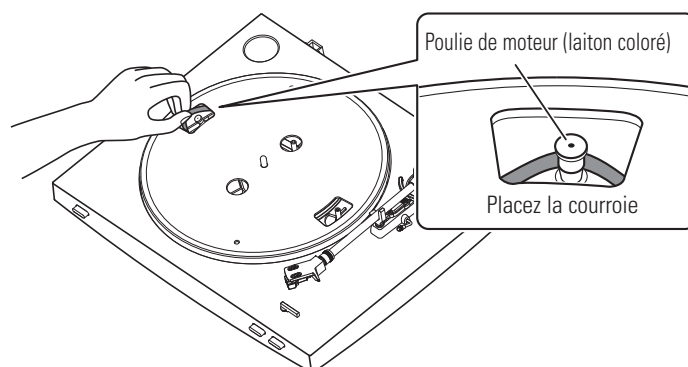

Remplacement de la courroie

6. Faites tourner dix fois le plateau en vous aidant de vos mains.

- Soulevez le levier de commande du bras de lecture. Faites tourner lentement, à la main, la platine à dix reprises dans le sens de la flèche.

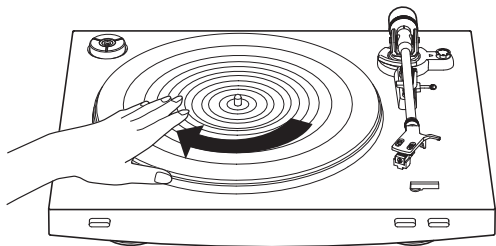

Lors du transport de la platine

À l'aide du matériel d'emballage d'origine du produit, emballez la platine dans le sens inverse du déballage. Si vous n'avez pas de matériel d'emballage, prenez les mesures suivantes :

- Après avoir débranché la fiche du câble d'alimentation de la prise, enlevez le tapis amortissant en caoutchouc et le plateau, puis emballez-les afin qu'ils ne s'abîment pas.
- Utilisez une corde ou quelque chose de semblable pour attacher le bras de lecture au pose-bras de lecture afin qu'il ne bouge pas.
- Enlevez le contrepoids.
- Enlevez le porte-cellule du bras de lecture avec la protection fixée à la cellule, puis emballez l'ensemble du porte-cellule afin qu'il ne s'abîme pas.
- Emballez le corps de la platine avec du papier ou un chiffon doux afin qu'il ne s'endommage pas.

Réglage de l'overhang

La position de la cellule doit être définie avec précision (réglage de l'overhang) lors du montage d'une cellule ou d'un porte-cellule autre que celui fourni.

1. Montez la cellule pour qu'elle soit parallèle au porte-cellule.

- Faites correspondre les positions de la cellule et du porte-cellule au schéma ci-dessous et montez la cellule afin qu'elle soit parallèle au porte-cellule.

Guide pour le réglage de l'overhang

Cette illustration est à taille réelle.

Placez le porte-cellule sur le schéma ci-dessous, puis réglez la pointe de lecture de la nouvelle cellule le long des lignes pour la "Pointe de lecture" de la cellule.

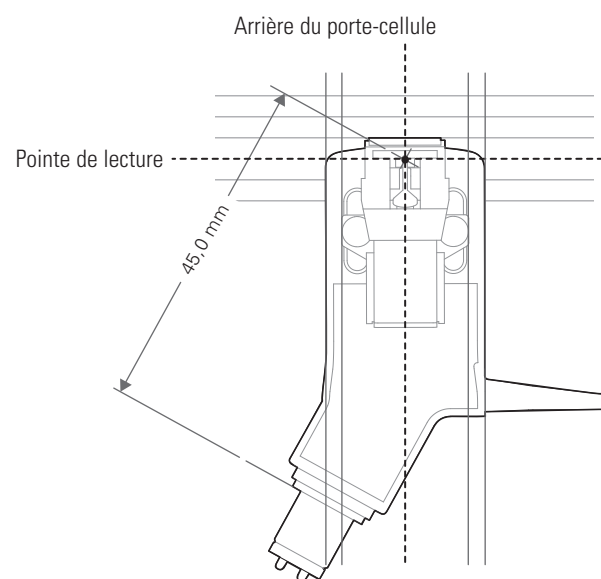

2. Installez la cellule afin qu'elle soit perpendiculaire au haut du porte-cellule.

Avant du porte-cellule

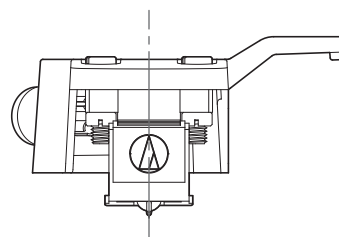

Dépannage

Problème	Solution
Le plateau ne tourne pas.	<ul style="list-style-type: none"> • La fiche du câble d'alimentation est-elle branchée à la prise ? Branchez la fiche du câble d'alimentation à la prise. • La courroie a-t-elle glissé du plateau ? Placez correctement la courroie sur le plateau. • La courroie est-elle placée sur la poulie du moteur ? Assurez-vous que la courroie soit placée correctement sur la poulie du moteur (laiton coloré). • La courroie a-t-elle été endommagée ? Remplacez-la par une neuve.
Le plateau tourne mais aucun son n'en sort ou le volume n'est pas assez fort.	<ul style="list-style-type: none"> • Les paramètres de fonction et l'entrée pour un équipement connecté (amplificateurs, etc,...) sont-ils correctement sélectionnés ? Vérifiez que les paramètres pour l'équipement connecté sont corrects. • La pointe est-elle endommagée ? Vérifiez la pointe et remplacez-la, si nécessaire. • La pointe est-elle placée correctement sur le corps de la cellule ? Vérifiez la cellule et réglez-la, si nécessaire. • Les positions de réglage pour le sélecteur de préamplificateur sont-ils corrects ? Assurez-vous que les réglages du pré-amplificateur soient corrects, en notant les problèmes courants suivants et leurs causes : <ul style="list-style-type: none"> – S'il n'y a pas de son, ou si le volume n'est pas assez fort, le produit est réglé sur la position "PHONO" et raccordé à l'entrée AUX/LINE de l'amplificateur. – Si le volume est trop fort ou est déformé, le produit est réglé en position "LINE", et l'équipement connecté est raccordé à l'entrée PHONO. • La force d'appui est-elle trop forte ? Réglez la force d'appui.
La pointe saute.	<ul style="list-style-type: none"> • La force d'appui est-elle trop faible ? Réglez la force d'appui. • L'anti-skating est-il mal réglé ? Vérifiez que l'anti-skating a été réglé sur la même valeur que la force d'appui de la cellule. • Le disque est-il déformé ? Vérifiez le disque. • Le disque est-il rayé ? Vérifiez le disque.
Il y a des vibrations.	<ul style="list-style-type: none"> • Le produit perçoit-il trop de vibrations du sol, des surfaces des parois, ou des haut-parleurs à proximité ? Diminuez les vibrations ou installez le produit sur une surface qui n'est pas soumise à des effets de vibrations. • Le produit est-il monté sur une surface instable ? Vérifiez que la surface sur laquelle le produit est monté est appropriée.
Il y a un bruit lorsque le disque tourne.	<ul style="list-style-type: none"> • Y-a-t-il des impuretés sur la pointe de lecture de la cellule ? Si des impuretés sont collées sur la pointe de lecture, nettoyez-la à l'aide d'une brosse adaptée vendue dans le commerce.
Le son lorsque le disque tourne est trop rapide ou trop lent.	<ul style="list-style-type: none"> • Le réglage de la vitesse est-il correct pour ce produit ? Utilisez le bouton de vitesse de plateau pour sélectionner la vitesse correcte pour le type de disque en cours de lecture.
La vitesse de lecture ralentit ou la rotation est irrégulière.	<ul style="list-style-type: none"> • La courroie est-elle détendue ? Remplacez-la par une neuve.
On entend un bourdonnement pendant la lecture.	<ul style="list-style-type: none"> • La ligne à la terre est-elle correctement branchée ? Vérifiez que la ligne à la terre est correctement raccordée. • Le porte-cellule est-il solidement fixé au bras de lecture ? Vérifiez que la bague de verrouillage est serrée.

Dimensions

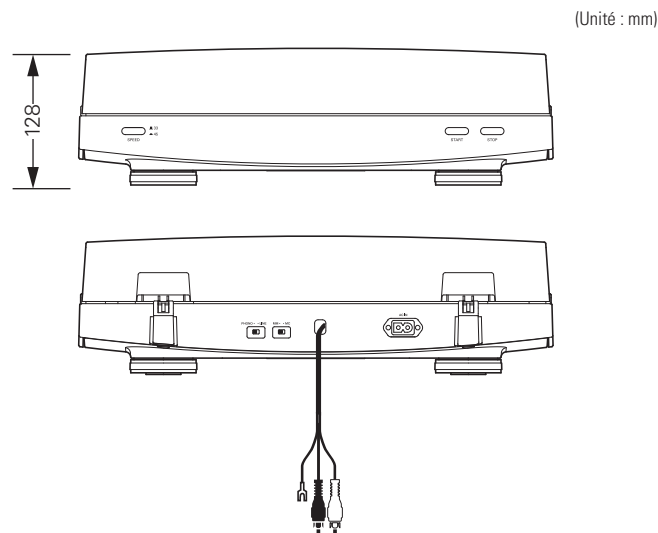
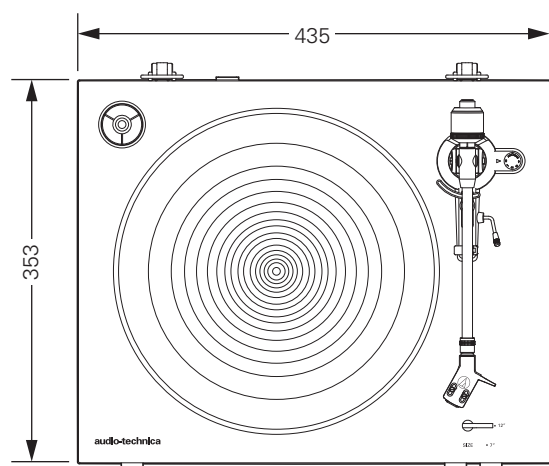

(Unité : mm)

Spécifications

Caractéristiques de la platine

Type	2 vitesses, fonctionnement entièrement automatique
Moteur	Moteur CC
Mécanisme d'entraînement	Entraînement par courroie
Vitesses	33-1/3 tr/min, 45 tr/min
Plateau de la platine	Aluminium moulé
Fluctuations de vitesse	< 0,2 % WRMS (33 tours) à 3 kHz
Rapport signal-bruit	>60 dB
Niveaux de sortie "PHONO" "LINE (MM)"	3,5 mV nominal à 1 kHz, 5 cm/sec 220 mV nominal à 1 kHz, 5 cm/sec
Gain du préamplificateur phono (MM)	36 dB nominal, égalisé RIAA
Gain du préamplificateur phono (MC)	56 dB nominal, égalisé RIAA

Caractéristiques du bras de lecture

Type	Droit à équilibre statique avec commande d'amortissement souple
Longueur réelle	221,5 mm
Réglage de l'avance de la cellule	19 mm
Angle maximal d'erreur de piste	Moins de 3 °
Ajustement de la force d'appui vertical	1 à 4 g
Poids de cellule applicable (porte-cellule inclus)	14,5 à 20 g

Caractéristiques du porte-cellule et de la cellule

Modèle de cellule	AT91R
Type de cellule	Aimant double VM
Impédance de charge recommandée	47 000 ohms
Tension de sortie	3,5 mV (mV à 1 kHz, 5 cm/sec)
Pointe de lecture	0,6 mil conique collée
Cantilever	Tuyau en aluminium
Plage de force d'appui	1,5 à 2,5 g (standard à 2,0 g)
Poids de la cellule	5,0 g
Porte-cellule	AT-HS3
Poids du porte-cellule	11,1 g
Réglage vertical du porte-cellule	8 mm

Caractéristiques générales

Alimentation requise	220 à 240 V / 50, 60 Hz
Consommation énergétique	2 W
Dimensions	435 mm × 353 mm × 128 mm (L×l×P)
Poids	5,2 kg
Accessoires inclus	Tapis amortissant en caoutchouc, Couvercle anti-poussière, Plateau (avec courroie d'entraînement), Contrepoids, Porte-cellule (AT-HS3) avec cellule stéréo VM (AT91R), adaptateur 45 tours, câble d'alimentation*
Pointe de remplacement (Vendue séparément)	ATN91R
Porte-cellule de remplacement (Vendu séparément)	AT-HS3
Courroie de remplacement (Vendue séparément)	Courroie exclusive AT-LP3

*Utilisez le câble d'alimentation adéquat pour le pays dans lequel vous vivez.

Les caractéristiques sont susceptibles d'être modifiées sans notification préalable suite à des améliorations.

Einführung

Vielen Dank für den Kauf dieses Audio-Technica-Produktes.

Lesen Sie vor dem Gebrauch des Produktes diese Bedienungsanleitung für eine ordnungsgemäße Nutzung. Bewahren Sie diese Anleitung zudem gemeinsam mit der Garantie zur zukünftigen Bezugnahme sicher auf.

Dieses Produkt ist nur zur Verwendung in den folgenden Ländern bestimmt. Stellen Sie sicher, dass die Betriebsspannung des Produktes für das Land, in dem Sie leben, richtig ist.

Länderliste: EU, Russland

Verpackungsinhalt

Vergewissern Sie sich vor der Verwendung dieses Produktes, dass alle unten genannten Teile vorhanden sind.

Sollten Teile fehlen oder beschädigt sein, wenden Sie sich an Ihren Audio-Technica-Händler vor Ort.

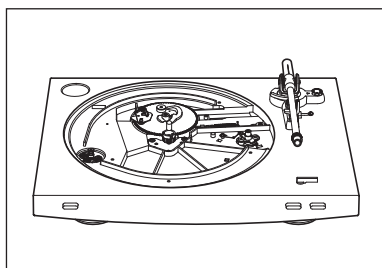

• Plattenspieler

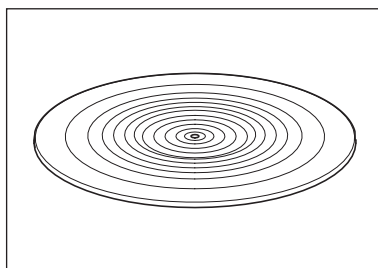

• Gummimatte

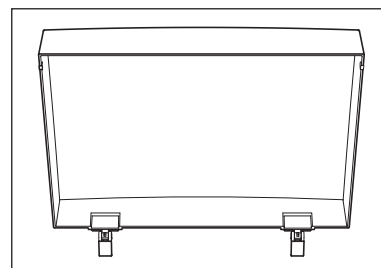

• Staubschutzhaube

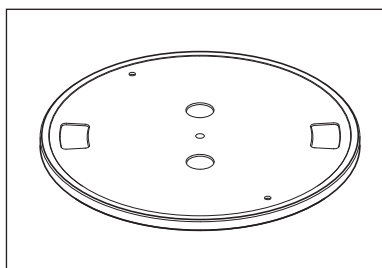

• Plattenteller (mit Antriebsriemen)

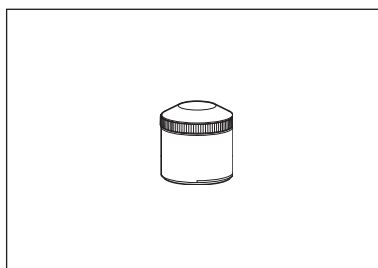

• Gegengewicht



• Headshell (AT-HS3) mit VM-Stereo-Tonabnehmer (AT91R)

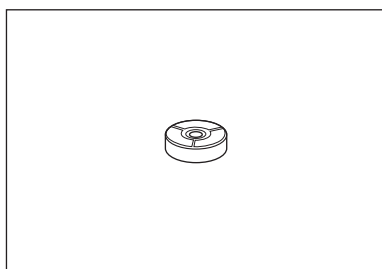

• Adapter für 45 U/min

- Netzkabel (Verwenden Sie das richtige Netzkabel für das Land, in dem Sie leben.)
- Bedienungsanleitung (dieses Dokument)

Wir empfehlen Ihnen nach dem Kauf alle Verpackungsmaterialien für mögliche künftige Lagerungs-, Umzugs- oder Versandzwecke aufzubewahren.

Sicherheitshinweise

Wichtige Informationen

Warnung:

Setzen Sie das Gerät weder Regen noch Feuchtigkeit aus, um die Gefahr eines Brands oder Stromschlags zu vermeiden.

Achtung:

Das Gerät darf weder Tropf- noch Spritzwasser ausgesetzt werden.

Öffnen Sie das Gehäuse nicht, um die Gefahr eines Stromschlags zu vermeiden.

Überlassen Sie Wartungs- oder Reparaturarbeiten nur qualifiziertem Fachpersonal.

Das Gerät darf keiner übermäßigen Hitzeeinwirkung, beispielsweise direktem Sonnenlicht, Feuer oder ähnlichem, ausgesetzt werden.

Schützen Sie das Gerät vor starken Erschütterungen.

Dieses Gerät sollte in der Nähe einer Steckdose platziert werden, damit der Stecker des Netzkabels stets leicht gegriffen werden kann.

Trennen Sie im Notfall das Netzkabel des Geräts sofort.

Stellen Sie keine mit Flüssigkeiten gefüllten Gegenstände (z. B. Vasen) auf das Gerät.

Stellen Sie keine offenen Feuerquellen (wie brennende Kerzen) auf das Gerät, um die Gefahr eines Brands zu vermeiden.

Stellen Sie dieses Gerät nicht an beengten Stellen auf (z. B. in einem Bücherregal).

Installieren Sie das Gerät nur an Orten mit guter Belüftung.

Gebrauchshinweise

Plattenspieler

- Verwenden Sie das Produkt nicht an Orten, die besonders heiß, feucht oder verschmutzt sind bzw. extremen Vibrationen ausgesetzt sind und stellen Sie das Produkt nicht dort auf.
- Das Produkt sollte auf einer flachen und geraden Oberfläche aufgestellt werden.

Tonabnehmer

- Befestigen Sie die mitgelieferte Schutzkappe am Tonabnehmer, wenn das Produkt nicht verwendet wird.
- Berühren Sie die Abtastnadel des Tonabnehmers nicht mit Ihren Fingern.
- Achten Sie darauf, dass die Abtastnadel nicht gegen den Plattenteller, die Gummimatte oder den Rand der Schallplatte stößt.

Bezeichnung und Funktion der Teile

Abbildungen

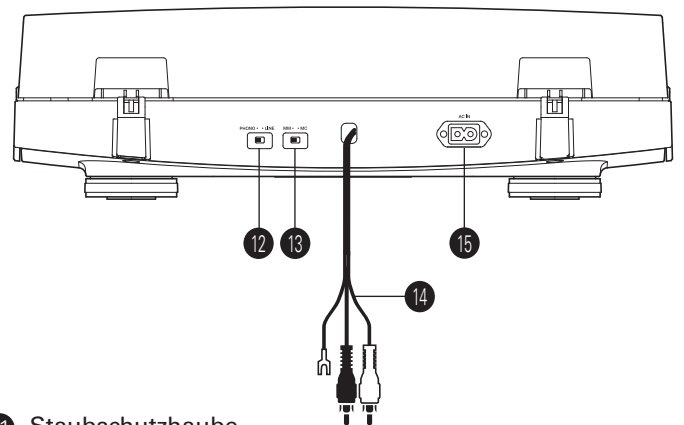
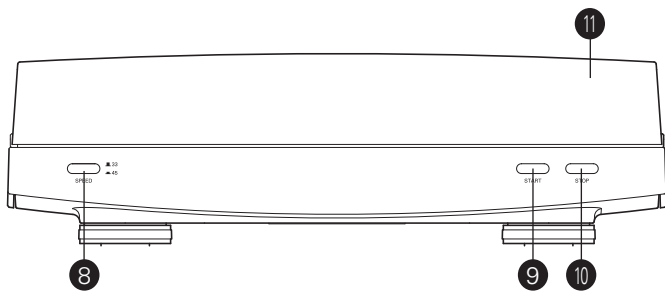
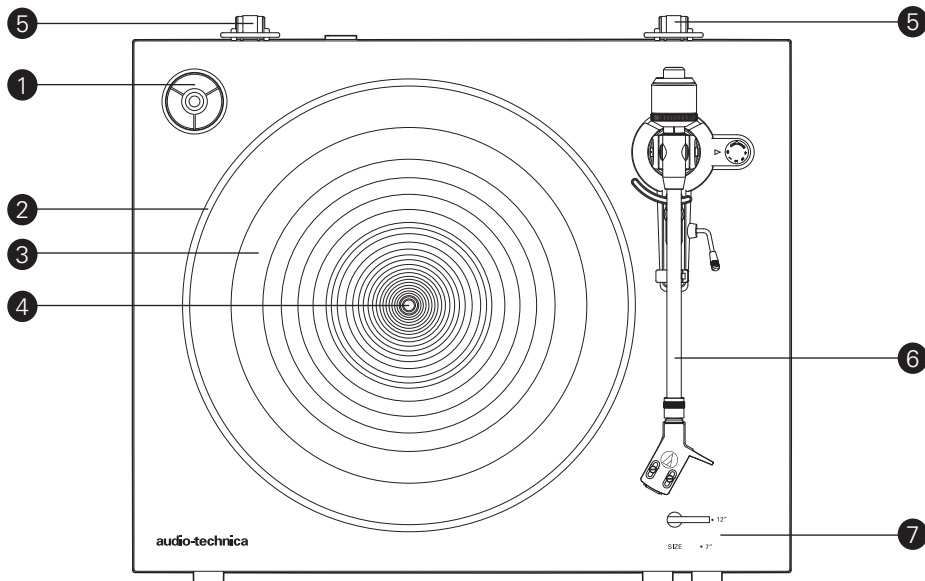

- 1 Adapter für 45 U/min (in seiner Aufbewahrungsmulde)**
Dient zum Auswählen der Plattentellergeschwindigkeit (33-1/3 oder 45 U/min).
- 2 Plattenteller**
- 3 Gummimatte**
- 4 Mittelachse**
- 5 Scharnierhalterungen für die Staubschutzhaube**
Befestigungsstellen für die Scharniere der Staubschutzhaube.
- 6 Tonarm**
Weitere Details finden Sie unter „Tonarm“ auf Seite 4.
- 7 Größenwahlschalter**
Dient zum Wechseln zwischen 12 Zoll und 7 Zoll entsprechend der Größe der Schallplatte.
- 8 Plattentellergeschwindigkeitstaste**
Dient zum Auswählen der Plattentellergeschwindigkeit (33-1/3 oder 45 U/min).
- 9 START-Taste**
Dreht den Plattenteller und bewegt den Tonarm.
- 10 STOP-Taste**
Setzt den Tonarm an seine Ausgangsposition zurück und stoppt den Plattenteller.

- 11 Staubschutzhaube**
- 12 Vorverstärker-Wahlschalter**
Wenn ein Verstärker mit PHONO-Eingangsbuchse verwendet wird, muss dieser Schalter in die PHONO-Position gestellt werden. Wenn das Gerät an die AUX-Buchse eines Verstärkers angeschlossen wird, muss dieser Schalter in die LINE-Position gestellt werden.
- 13 MM (VM)/MC-Tonabnehmer-Auswahlschalter**
Bei der Verwendung eines MM (VM)-Tonabnehmers muss dieser Schalter in die MM-Position gestellt werden. Bei der Verwendung eines MC-Tonabnehmers muss dieser Schalter in die MC-Position gestellt werden.
- 14 Cinch-Audiokabel (mit Erdungsleitung)**
Zum Anschließen an die PHONO-Eingangsbuchse (Erdungsleitung wenn möglich an die Erdungsklemme anschließen) oder AUX (LINE)-Eingangsbuchse eines Receivers, Verstärkers oder eines anderen anschließbaren Geräts.
- 15 Netzanschluss**
Zum Verbinden des Netzkabels.

Bezeichnung und Funktion der Teile

Tonarm

- 1 **Gegengewicht**
Balanciert den Tonarm aus und sorgt für die richtige Auflagekraft.
- 2 **Auflagekraft-Passring**
Passt die Auflagekraft an.
- 3 **Tonarmlift**
Bewegt den Tonarm vertikal über die Oberfläche der Schallplatte.
- 4 **Tonarstütze**
- 5 **Anti-Skating-Drehrad**
Während die Schallplatte abgespielt wird, wirkt eine Kraft auf die Spitze der Abtastnadel, die versucht, sie nach innen zu ziehen. Diese Kraft kann aufgehoben werden, indem der gleiche Wert für die Anti-Skating-Funktion und die Auflagekraft eingestellt wird.
- 6 **Tonarmlift-Bedienhebel**
Zur Bedienung des Tonarmlifts.
- 7 **Tonarm**
- 8 **Verriegelungsring**
Drehen Sie den Ring nach links (entgegen dem Uhrzeigersinn), um die Headshell zu sichern. Um die Headshell zu entfernen, drehen Sie den Ring nach rechts.
- 9 **Headshell und Tonabnehmer**
Der Tonabnehmer (AT91R) ist am Headshell (AT-HS3) befestigt.

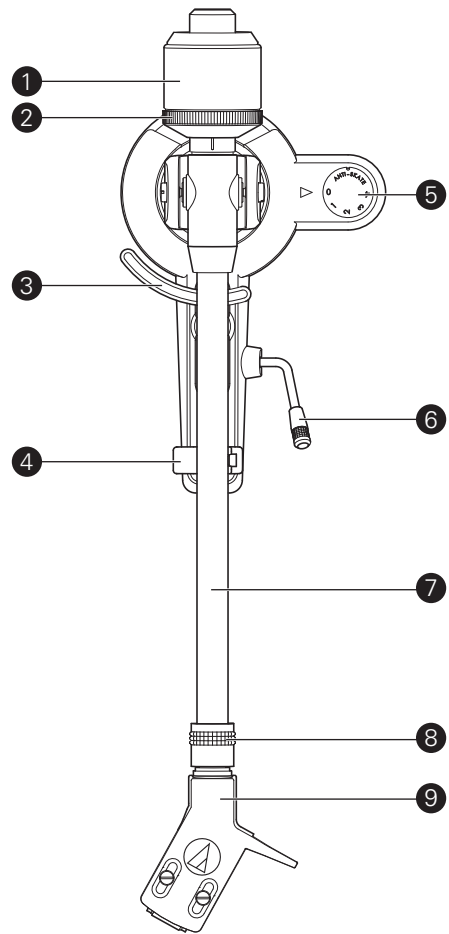

Einrichten des Geräts

Einrichten des Plattenspielers

- Stellen Sie das Produkt auf einer geraden Oberfläche auf.
- Um Vibrations- und Schalldruckeffekte zu vermeiden, sollte das Produkt nicht neben Objekten wie Lautsprechern aufgestellt werden.
- Das Produkt kann möglicherweise Radiowellen aufnehmen, wenn es neben einem Radio aufgestellt wird. Halten Sie das Produkt daher von Radiogeräten fern.
- Wenn das Produkt in der Nähe von Geräten platziert wird, die starke Funkwellen abstrahlen (wie ein Mobiltelefon usw.), könnte Rauschen auftreten.

Einsetzen des Plattentellers und der Gummimatte

Vor der erstmaligen Verwendung des Produkts sind einige vorbereitende Schritte erforderlich.
Schließen Sie das Netzkabel erst an, wenn die Montage abgeschlossen ist.

1. Setzen Sie den Plattenteller auf die Mittelachse.

- Vergewissern Sie sich, dass der Plattenteller vollständig auf der Mittelachse sitzt.

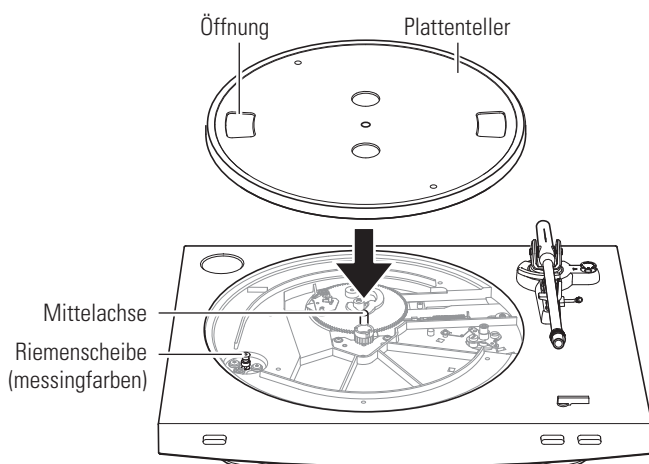

2. Setzen Sie den Riemen auf die Riemenscheibe (messingfarben).

- Richten Sie eine der Öffnungen des Plattentellers an der Messingriemenscheibe aus und setzen Sie den Riemen auf die Riemenscheibe, während Sie an beiden Ende des roten Bands ziehen, das am Riemen angebracht ist, wie in der Abbildung dargestellt. Achten Sie dabei darauf, nicht den Riemen zu verdrehen.

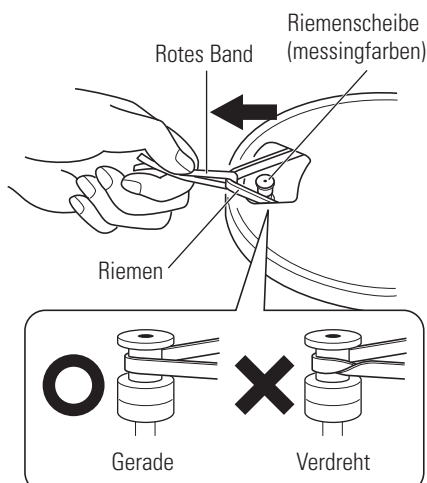

3. Entfernen Sie das rote Band vom Riemen.

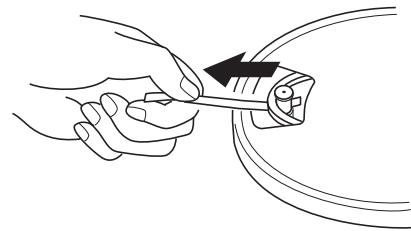

4. Legen Sie die Gummimatte auf den Plattenteller.

- Setzen Sie nach dem Auflegen der Gummimatte den Adapter für 45 U/min in die Aufbewahrungsmulde oben links am Gerät.

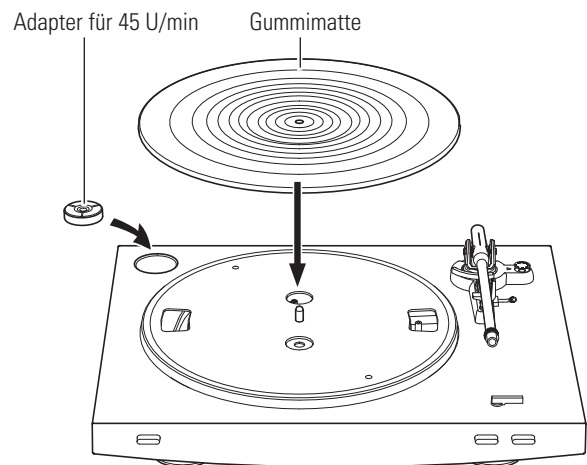

Einrichten des Geräts

Montage des Tonarms

1. Setzen Sie die Headshell in den Verriegelungsring ein.
 - Halten Sie die Headshell an seiner rechten und linken Kante fest, um nicht die Abtastnadel zu beschädigen oder die Drähte des Tonabnehmers zu trennen.

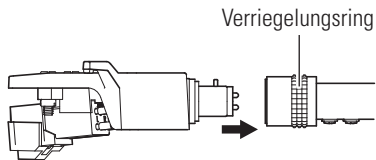

2. Drehen Sie den Verriegelungsring mit eingesetzter Headshell entgegen dem Uhrzeigersinn (nach links).

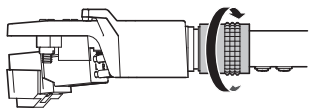

3. Befestigen Sie das Gegengewicht am Ende des Tonarms und drehen Sie es langsam entgegen dem Uhrzeigersinn (nach links), während der Auflagekraft-Passring nach vorn zeigt.

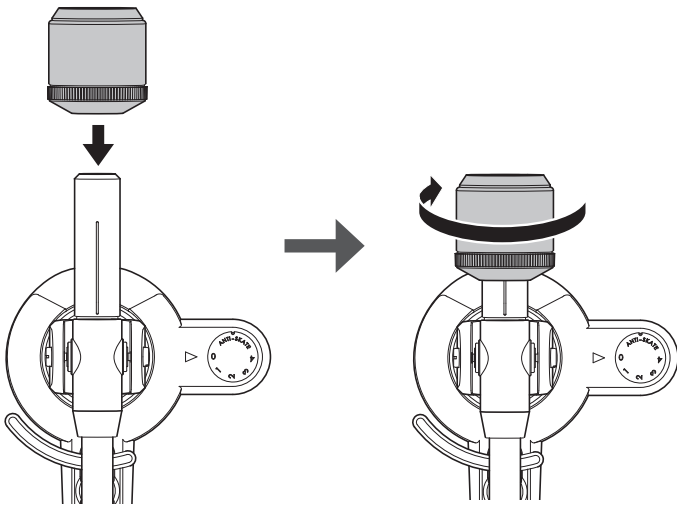

Tonarmbalance und Auflagekraft

Damit der Tonabnehmer den Ton korrekt von den Rillen der Schallplatte ausliest, muss die Tonarmbalance und die Auflagekraft gemäß den Spezifikationen des Tonabnehmers angepasst werden. Wenn die Tonarmbalance und die Auflagekraft nicht angemessen justiert wurden, kann möglicherweise die Schallplatte oder die Abtastnadel des Tonabnehmers beschädigt werden.

- Ziehen Sie beim Justieren der Tonarmbalance und der Auflagekraft die Abtastnadel des Tonabnehmers nicht über die Schallplatte oder die Gummimatte. Dies könnte die Abtastnadel beschädigen.

Einstellen der Tonarmbalance

1. Entfernen Sie die Schutzkappe des Tonabnehmers.

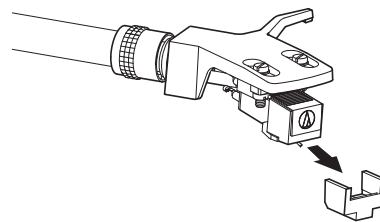

2. Entfernen Sie den Kabelbinder, der während der Auslieferung zur Sicherung des Tonarms angebracht wurde, während Sie die Headshell festhalten.
3. Heben Sie die Headshell leicht an und drehen Sie das Gegengewicht, um die Tonarmbalance einzustellen.

- Passen Sie die Balance an, damit der Tonarm gerade ausgerichtet ist, wenn Sie die Headshell loslassen.

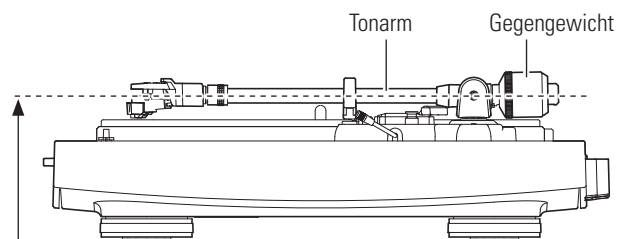
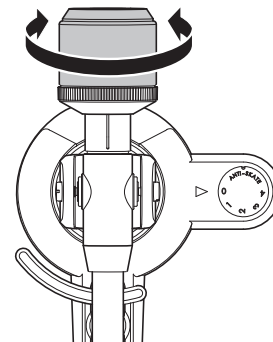

So einstellen, dass der Tonarm gerade ausgerichtet ist

4. Setzen Sie den Tonarm wieder auf die Tonarmstütze.

Einrichten des Geräts

Einstellen der Auflagekraft

- Halten Sie das Gegengewicht fest, damit es sich nicht bewegt und drehen Sie den Auflagekraft-Passring, bis die „0“-Position mit der Mittellinie am Ende des Tonarms übereinstimmt (die Auflagekraft wird nicht einfach durch Drehen des Auflagekraft-Passrings eingestellt).

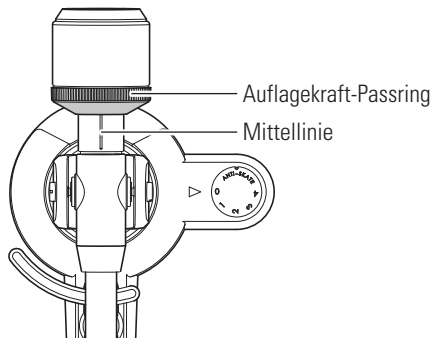

- Drehen Sie das Gegengewicht und den Auflagekraft-Passring gemeinsam entgegen dem Uhrzeigersinn, bis der Wert der Mittellinie der empfohlenen Auflagekraft des verwendeten Tonabnehmers entspricht.

- Angaben zur empfohlenen Auflagekraft entnehmen Sie bitte den Spezifikationen des Tonabnehmer-Herstellers.
- Der Wert für die Auflagekraft des Tonabnehmers, der diesem Produkt beiliegt, beträgt 2,0 g.

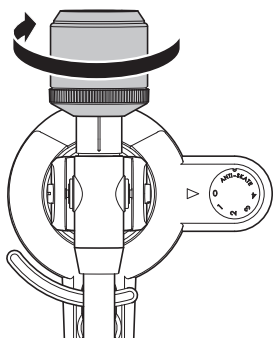

Einstellen der Anti-Skating-Funktion

Während die Schallplatte abgespielt wird, wirkt eine Kraft auf die Spitze der Abtastnadel, die versucht, sie nach innen zu ziehen. Diese Kraft kann aufgehoben werden, indem der gleiche Wert für die Anti-Skating-Funktion und die Auflagekraft eingestellt wird.

- Stellen Sie das Anti-Skating-Drehrad so ein, dass es den gleichen Wert wie die Auflagekraft hat.

- Der Wert für die Auflagekraft des Tonabnehmers, der diesem Produkt beiliegt, beträgt 2,0 g.

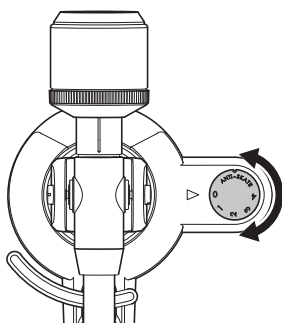

Anbringen/Entfernen der Staubschutzhaube

Setzen Sie die Scharniere an der Staubschutzhaube in die zwei Scharnierhalter an der Rückseite des Plattenspielers, um die Staubschutzhaube anzubringen. Um die Staubschutzhaube zu entfernen, ziehen Sie sie langsam aus den Scharnierhaltern.

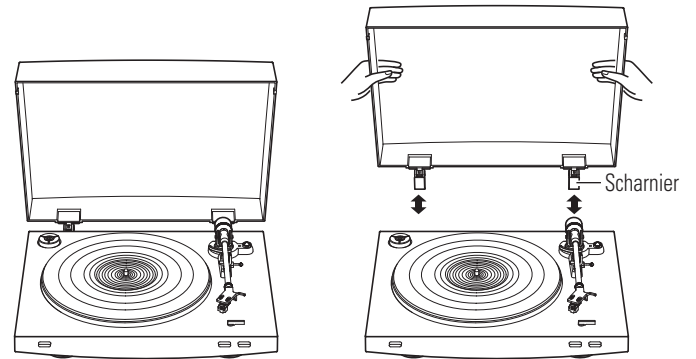

Einstellen des MM (VM)/MC-Tonabnehmer-Auswahlschalters

Bei der Verwendung eines Moving-Magnet-Tonabnehmers (MM oder VM) muss dieser Schalter in die MM-Position gestellt werden. Bei der Verwendung eines Moving-Coil-Tonabnehmers (MC) muss dieser Schalter in die MC-Position gestellt werden.

- Dieser Schalter ist bei Auslieferung ab Werk auf die MM-Position gestellt. Das ist die korrekte Einstellung für den VM-Stereo-Tonabnehmer AT91R, der diesem Produkt beiliegt.

Einstellen des Vorverstärker-Wahlschalters

Dieses Produkt ist mit einer integrierten Phono-Equalizer-Funktion ausgestattet. Sie können das Produkt auch dann verwenden, wenn Sie über keinen Phono-Verstärker oder kein anschließbares Gerät mit integriertem Phono-Verstärker verfügen.

Stellen Sie den Ausgang mit dem Vorverstärker-Wahlschalter, wie unten angezeigt, ein.

Verwendetes anschließbares Gerät	Position des Vorverstärker-Wahlschalters	Anschlussposition des Cinch-Audiokabels
Gerät mit Phono-Eingang	PHONO	Phono-Eingangsbuchse und Erdungsanschluss (Masse) des anschließbaren Geräts
Gerät ohne Phono-Eingang	LINE	AUX- oder LINE-Eingangsbuchse des anschließbaren Geräts
PC-Soundkarte	LINE	LINE-Eingangsbuchse* ¹ der PC-Soundkarte

*¹Es ist eventuell ein Audioadapter (separat erhältlich) erforderlich, um das Cinch-Audiokabel an die LINE-Eingangsbuchse der PC-Soundkarte anzuschließen.

Einrichten des Geräts

Anschließen des Geräts

Stellen Sie den Vorverstärker-Wahlschalter korrekt ein und verbinden Sie das Cinch-Audiokabel mit einer Eingangsbuchse, die mit dem anschließbaren Gerät, das Sie verwenden (Verstärker, Empfänger, Aktivlautsprecher, Soundkarte usw.) kompatibel ist.

- Die rote Buchse des Cinch-Audiokabels ist für den rechten Kanal (R) und die weiße Buchse für den linken Kanal (L) vorgesehen.

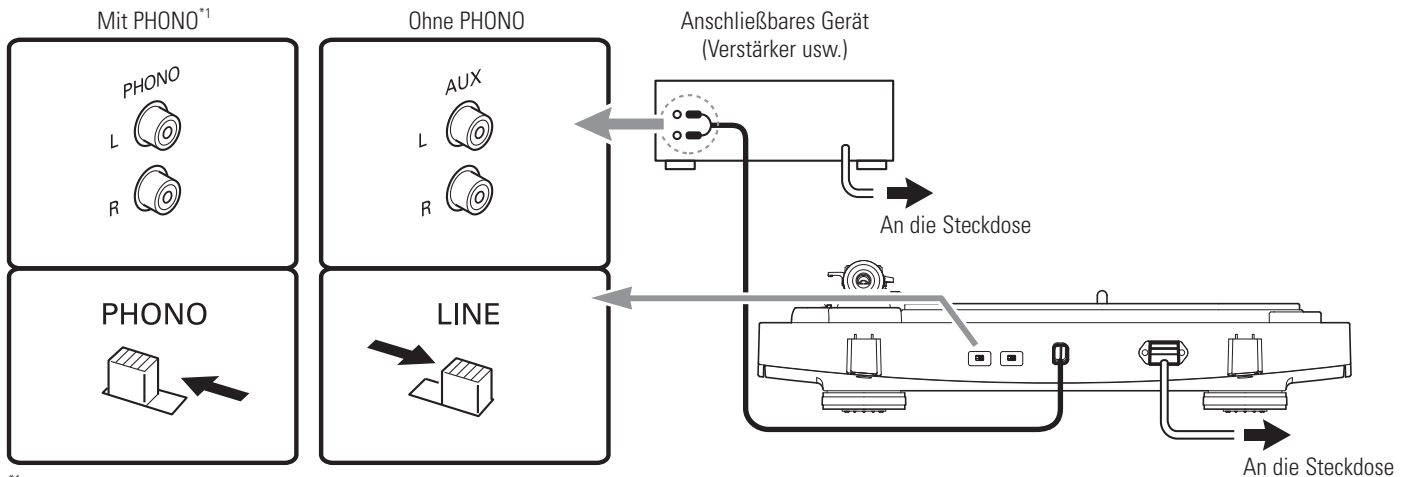

*1 Je nach Ihrem anschließbaren Gerät ist eventuell ein Erdungsanschluss (Masse) in der Nähe der Phono-Eingangsbuchse vorhanden. Schließen Sie in diesem Fall die Erdungsleitung des Cinch-Audiokabels daran an. Damit wird ein tiefes Brummen verhindert, das anderenfalls eventuell beim Abspielen der Schallplatte zu hören ist.

Drehen des Plattentellers

1. Drehen Sie den Plattenteller zehn Mal mit Ihrer Hand.

- Ziehen Sie am Tonarmlift-Bedienhebel, um den Tonarm anzuheben. Drehen Sie den Plattenspieler langsam zehn Mal per Hand in Pfeilrichtung.
- Eventuell kann der Tonarm gehalten werden, damit er sich nicht bewegt. Mit diesem Schritt sollen der Automechanismus zurückgesetzt, Verdrehungen des Riemens beseitigt und sichergestellt werden, dass der Riemen sich reibungslos entlang der Antriebsfelge an der Unterseite des Plattentellers bewegt.

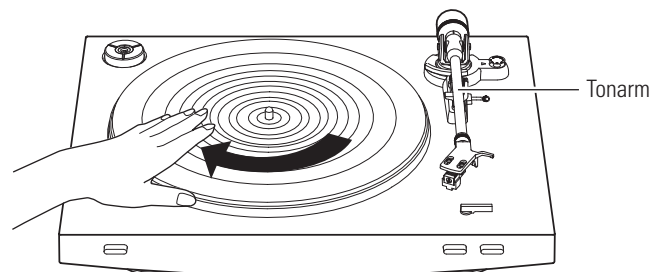

Anschließen des Netzkabels

Dieses Produkt ist nicht mit einem Betriebsschalter ausgestattet. Es liegt immer ein Ruhestrom an, selbst wenn das Gerät nicht verwendet wird. Trennen Sie das Netzkabel von der Steckdose, wenn das Produkt längere Zeit nicht verwendet wird.

1. Verbinden Sie den Stecker des Netzkabels mit einer Steckdose.

- Heben Sie den Tonarm zur Sicherheit durch Ziehen des Tonarmlift-Bedienhebels in die NACH OBEN-Position.
- Verbinden Sie den Stecker des Netzkabels mit der Steckdose, ohne die Schutzkappe des Tonabnehmers zu entfernen. Wenn sich der Plattenteller gedreht hat, drücken Sie auf die STOP-Taste, ohne den Tonarm zu berühren, und warten Sie dann, bis der Tonarm zur Ausgangsposition zurückgekehrt ist.
- Wenn eine Schallplatte unverzüglich nach dem Verbinden des Netzkabels abgespielt wird, kann der ausgegebene Ton eventuell verzerrt sein. Nachdem Sie den Stecker des Netzkabels mit der Steckdose verbunden haben, warten Sie einen kurzen Moment (etwa 30 Sekunden), bevor Sie eine Schallplatte abspielen.

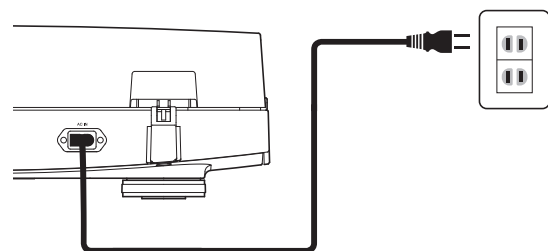

Wiedergabe einer Schallplatte

Vor der Wiedergabe einer Schallplatte

1. Entfernen Sie die Schutzkappe des Tonabnehmers.

- Ziehen Sie die Schutzkappe gerade nach vorn, um sie zu entfernen.
- Wenn zu sehr auf den Tonabnehmer gedrückt wird, könnte sich die Abtastnadel lösen. Wenn die Abtastnadel lose ist oder sich bereits gelöst hat, wird nur ein niedriger Lautstärkepegel ausgegeben. Hinweise zum erneuten Anbringen der Abtastnadel auf korrekte Weise finden Sie unter „Austauschen der Abtastnadel“ auf Seite 10.

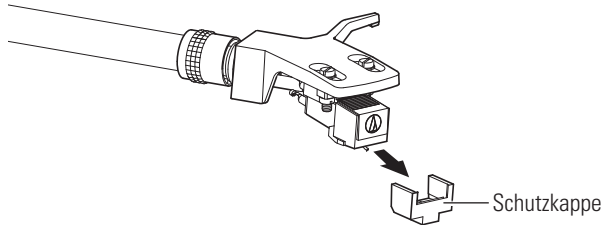

2. Legen Sie eine Schallplatte so auf die Gummimatte, dass das Loch in ihrer Mitte auf der Mittelachse sitzt.

- Befestigen Sie bei der Verwendung einer Schallplatte für 45 U/min mit großer mittlerer Öffnung den Adapter für 45 U/min (siehe rechte Seite des Diagramms unten).

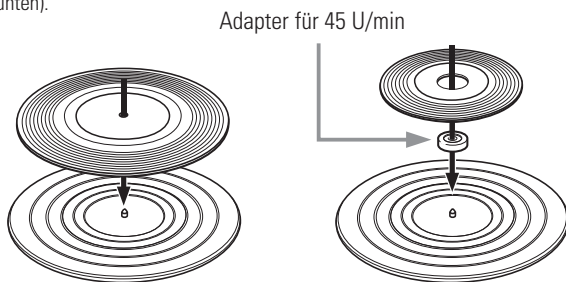

Automatischer Betrieb

Verringern Sie die Lautstärke des Verstärkers, des Lautsprechers usw. auf angemessene Weise.

1. Wählen Sie die Größe mit dem Größenwahlschalter aus.

- Wählen Sie „12“ für eine LP-Schallplatte mit einem Durchmesser von 12 Zoll und „7“ für eine Schallplatte für 45 U/min von 7 Zoll.

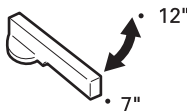

2. Stellen Sie die Geschwindigkeit mit der Plattentellergeschwindigkeitstaste ein.

- Wählen Sie „33“ für eine Schallplatte mit 33-1/3 U/min und „45“ für eine Schallplatte mit 45 U/min.

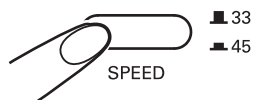

3. Drücken Sie auf die START-Taste.

- Stoßen Sie nicht an das Gerät, während die Schallplatte abgespielt wird.
- Bedienen Sie nicht den Größenwahlschalter, während eine Schallplatte abgespielt wird. Beide Vorgänge könnten zu einer Fehlfunktion des Geräts führen.



Manueller Betrieb

Verringern Sie die Lautstärke des Verstärkers, des Lautsprechers usw. auf angemessene Weise.

1. Heben Sie den Tonarm an, indem Sie den Tonarmlift-Bedienhebel in die NACH OBEN-Position bewegen.

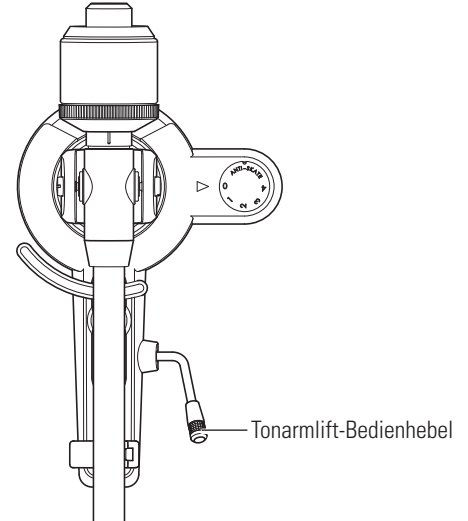

2. Positionieren Sie den Tonarm über der gewünschten Stelle (Rille) der Platte.

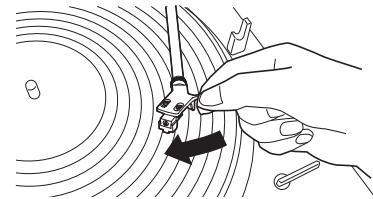

3. Senken Sie den Tonarm, indem Sie den Tonarmlift-Bedienhebel in die NACH UNTEN-Position bewegen. Der Tonarm sinkt langsam auf die Platte, woraufhin diese abgespielt wird.

- Überspringen Sie alternativ die Schritte 1 bis 3 und verwenden Sie den Fingerlift an der Headshell, um den Tonarm über der gewünschten Stelle auf der Schallplatte zu positionieren. Senken Sie den Tonarm vorsichtig auf die Oberfläche der Schallplatte ab.
- Setzen Sie das Gerät während der Wiedergabe keinen starken Stößen aus.

Anhalten der Wiedergabe

1. Verringern Sie die Lautstärke des Verstärkers, des Lautsprechers usw. auf angemessene Weise, und heben Sie den Tonarm mit dem Tonarmlift-Bedienhebel an.

Wiedergabe einer Schallplatte

Stoppen der Wiedergabe

Sobald die Schallplatte bis zum Ende abgespielt worden ist, kehrt der Tonarm automatisch zur Tonarmstütze zurück.

Gehen Sie wie folgt vor, um die Schallplatte manuell zu stoppen.

1. Verringern Sie die Lautstärke des Verstärkers, des Lautsprechers usw. auf angemessene Weise.

2. Drücken Sie auf die STOP-Taste.

- Sobald die Wiedergabe der Schallplatte gestoppt wird, kehrt der Tonarm automatisch zur Tonarmstütze zurück.



3. Entnehmen Sie die Schallplatte, nachdem der Plattenteller zum völligen Stillstand gekommen ist.

- Wenn der Tonarm das Ende (die Mitte) der Schallplatte erreicht, hebt er sich automatisch an und kehrt zur Tonarmstütze zurück. Stören Sie diesen Vorgang nicht. Dies könnte zu einer Fehlfunktion des Geräts führen. Wenn der Tonarm sich nicht anhebt und zur Tonarmstütze zurückkehrt, drücken Sie auf die STOP-Taste, um den Vorgang abzuschließen.
- Eine verschmutzte Gummimatte kann die Schallplatte leicht zerkratzen; entfernen und reinigen Sie die Gummimatte daher regelmäßig.
- Um die Schallplatte vor Kratzern und Verformungen zu schützen, sollte sie nach dem Gebrauch entnommen werden.
- Verwenden Sie keine Stabilisatorscheibe.
- Verwenden Sie ausschließlich den mitgelieferten Plattenteller.
- Dieses Produkt ist nicht für DJs vorgesehen. Berühren Sie nicht die Schallplatte oder den Plattenteller, während eine Schallplatte abgespielt wird.

Pflege

Plattenspieler

- Wenn der Plattenspieler verschmutzt oder verstaubt ist, trennen Sie zuerst den Netzstecker und entfernen Sie dann jeglichen Schmutz und Staub mit einem weichen, trockenen Tuch.
- Verwenden Sie kein Benzin, keinen Verdünner usw.
- Wenn das Produkt für längere Zeit nicht verwendet wird, trennen Sie den Netzstecker von der Steckdose und wickeln Sie das Gerät in eine Plastiktüte. Das Gerät darf nicht feucht werden.

Spitze der Abtastnadel

- Wenn Schmutz an der Spitze der Abtastnadel haftet, reinigen Sie sie mit einem handelsüblichen Pinsel.
- Wenn die Spitze der Abtastnadel erheblich verschmutzt ist, empfehlen wir die Verwendung eines Abtastnadelreinigers (separat erhältlich). Reinigen Sie die Spitze der Abtastnadel, indem Sie den Pinsel von der Rück- zur Vorderseite der Abtastnadel bewegen.

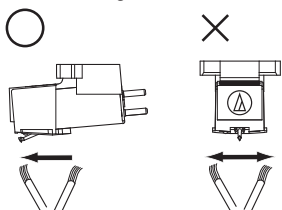

Austauschen der Abtastnadel

Entfernen der Abtastnadel

- Wenn die Spitze der Abtastnadel des Tonabnehmers verschlissen ist, kann sich die Tonqualität verschlechtern, aber auch die Schallplatten beschädigt werden.
- Generell sollte die Abtastnadel nach einer Betriebszeit von 300 bis 500 Stunden ersetzt werden.
- Trennen Sie unbedingt den Stecker des Netzkabels des Gerät von der Steckdose.

1. Lösen Sie die Headshell vom Tonarm.

- Halten Sie den Tonarm gut fest und entfernen Sie die Headshell vorsichtig.

2. Entfernen Sie die Schutzkappe vom Tonabnehmer.

3. Entfernen Sie die Abtastnadel, indem Sie sie in Pfeilrichtung ziehen.

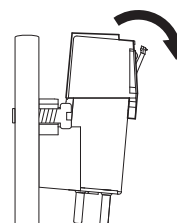

Einsetzen einer neuen Ersatznadel

1. Befestigen Sie die neue Ersatznadel am Tonabnehmer.

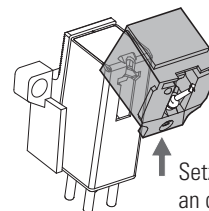

Setzen Sie zuerst die Lasche an der Rückseite ein.

2. Setzen Sie die Schutzkappe auf den Tonabnehmer.

3. Befestigen Sie die Headshell am Tonarm.

Austauschen des Tonabnehmers

Einsetzen eines neuen Tonabnehmers

Wenn Sie den Tonabnehmer (AT91R), der diesem Produkt beiliegt, mit einem anderen handelsüblichen Tonabnehmer ersetzen, wenden Sie sich an die Bedienungsanleitung des neuen Tonabnehmers. Nachdem Sie den alten Tonabnehmer durch einen Neuen ersetzt haben, müssen der Überhang, die Balance und Auflagekraft des Tonarms neu angepasst werden.

1. Lösen Sie die Headshell vom Tonarm.
 - Halten Sie den Tonarm gut fest und entfernen Sie die Headshell vorsichtig.
2. Entfernen Sie die Abtastnadel vom Tonabnehmer.
 - Details finden Sie unter „Entfernen der Abtastnadel“ auf Seite 10.
3. Entfernen Sie die Anschlussdrähte.
 - Achten Sie darauf, nicht die Anschlussdrähte zu beschädigen.
4. Entfernen Sie die Befestigungsschrauben mit einem handelsüblichen, metallfreien Schlitzschraubendreher und entfernen Sie dann die Headshell vom Tonabnehmer.
5. Details zur Montage des neuen Tonabnehmers finden Sie in dessen Bedienungsanleitung.

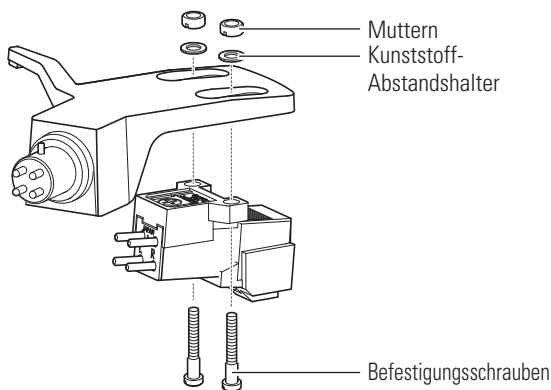

6. Ziehen Sie die Befestigungsschrauben an beiden Stellen mit einem handelsüblichen, metallfreien Schlitzschraubendreher an und passen Sie anschließend den Überhang an.
 - Details finden Sie unter „Anpassen des Überhangs“ auf Seite 12.
 - Ziehen Sie die Schrauben nach dem Abschluss der Anpassungen fest an.
7. Befestigen Sie die Headshell am Tonarm.
8. Passen Sie die Tonarmbalance und Auflagekraft an.
 - Details zu den erneuten Anpassungen finden Sie unter „Tonarmbalance und Auflagekraft“ auf Seite 6.

Austauschen des Riemens

- Beim Riemen handelt es sich um ein Verschleißteil. Ersetzen Sie den Riemen, wenn die Wiedergabegeschwindigkeit sich verringert oder unregelmäßige Drehungen auftreten. Generell empfehlen wir, den Riemen jährlich auszutauschen.
- Trennen Sie vor dem Austauschen des Riemens unbedingt den Netzstecker des Gerät von der Steckdose.

1. Entfernen Sie die Gummimatte.
2. Entfernen Sie den Plattenteller, drehen Sie ihn auf die Rückseite und entnehmen Sie den alten Riemen.
 - Setzen Sie Ihre Daumen in die Öffnungen und ziehen Sie das Teil kraftvoll nach oben.

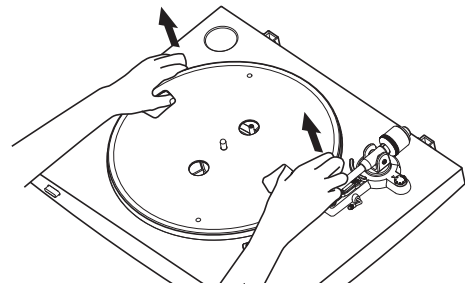

3. Setzen Sie den neuen Riemen um den inneren Kreis.
 - Achten Sie dabei darauf, nicht den Riemen zu verdrehen.

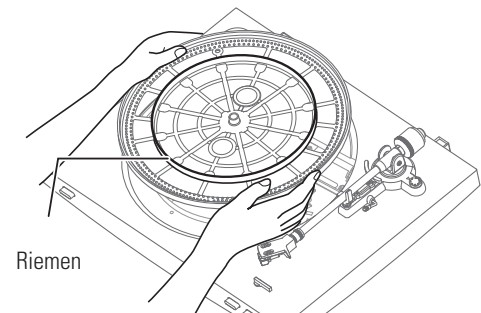

4. Setzen Sie den Plattenteller ein.
 - Richten Sie eine der Öffnungen an der Position der Riemenscheibe (messingfarben) aus.

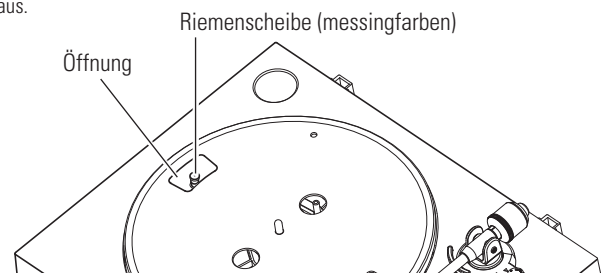

5. Setzen Sie den Riemen auf die Riemenscheibe (messingfarben).
 - Greifen Sie den Riemen, der in Schritt 3 angebracht wurde, ziehen Sie daran und setzen Sie ihn auf die Messingriemenscheibe.

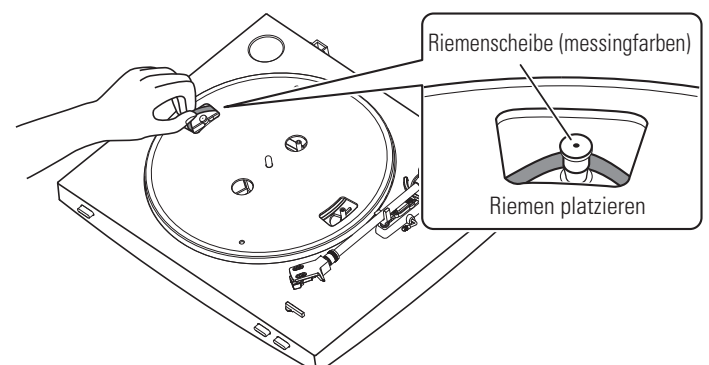

Austauschen des Riemens

6. Drehen Sie den Plattenteller zehn Mal mit Ihrer Hand.

- Ziehen Sie am Tonarmlift-Bedienhebel, um den Tonarm anzuheben. Drehen Sie den Plattenspieler langsam zehn Mal per Hand in Pfeilrichtung.

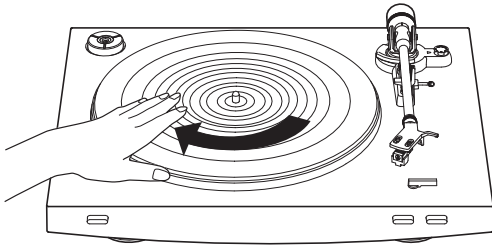

Transport des Plattenspielers

Wickeln Sie den Plattenspieler wieder in die Originalverpackungsmaterialien in umgekehrter Reihenfolge zum Auspacken. Wenn Sie die Verpackungsmaterialien nicht mehr zur Hand haben, ergreifen Sie folgenden Maßnahmen:

- Trennen Sie den Stecker des Netzkabels von der Steckdose, entfernen Sie die Gummimatte und den Plattenteller und wickeln Sie diese Teile dann so ein, dass sie nicht beschädigt werden.
- Verwenden Sie einen Faden oder etwas Ähnliches, um den Tonarm so an der Stütze zu befestigen, dass er sich nicht bewegt.
- Entfernen Sie das Gegengewicht.
- Entfernen Sie die Headshell vom Tonarm, während die Schutzkappe am Tonabnehmer angebracht ist, und wickeln Sie die gesamte Headshell-Komponente dann so ein, dass sie nicht beschädigt wird.
- Wickeln Sie den Plattenspieler in Papier oder ein weiches Tuch ein, damit er nicht beschädigt wird.

Anpassen des Überhangs

Die Position des Tonabnehmers muss exakt bestimmt werden (das Anpassen des Überhangs), wenn ein anderer als der mitgelieferte Tonabnehmer oder Headshell befestigt wird.

1. Befestigen Sie den Tonabnehmer so, dass er parallel zur Headshell ausgerichtet ist.

- Bringen Sie die Positionen des Tonabnehmers und der Headshell mit der Abbildung unten zur Deckung und befestigen Sie den Tonabnehmer so, dass er parallel zur Headshell ist.

Überhang-Einstellschablone

Diese Abbildung stellt die tatsächliche Größe dar. Setzen Sie die Headshell auf die Abbildung unten und stellen Sie dann die Spitze der Abtastnadel des neuen Tonabnehmers auf die Linien für die „Spitze der Abtastnadel“ des Tonabnehmers ein.

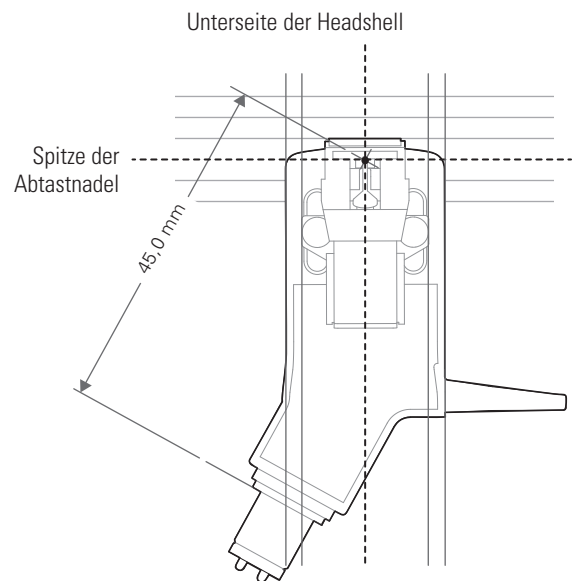

2. Befestigen Sie den Tonabnehmer so, dass er senkrecht zur Oberseite der Headshell ausgerichtet ist.

Vorderseite der Headshell

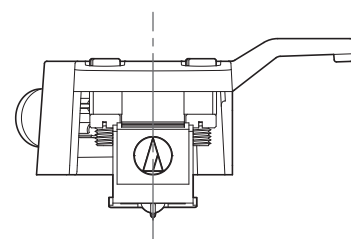

Fehlerbehebung

Problem	Lösung
Der Plattenteller dreht sich nicht.	<ul style="list-style-type: none"> • Ist der Stecker des Netzkabels mit einer Steckdose verbunden? Verbinden Sie den Stecker des Netzkabels mit einer Steckdose. • Ist der Riemen vom Plattenteller gesprungen? Setzen Sie den Riemen ordnungsgemäß auf den Plattenteller. • Ist der Riemen auf der Riemenscheibe platziert? Überprüfen Sie, ob der Riemen ordnungsgemäß auf der Riemenscheibe (messingfarben) platziert ist. • Ist der Riemen beschädigt? Ersetzen Sie den Riemen mit einem Neuen.
Der Plattenteller dreht sich, aber es wird kein Ton ausgegeben oder die Lautstärke ist sehr gering.	<ul style="list-style-type: none"> • Sind die Funktionseinstellungen und der Eingang für die angeschlossenen Geräte (Verstärker usw.) korrekt ausgewählt? Überprüfen Sie, ob die Einstellungen für das angeschlossene Gerät richtig sind. • Ist die Abtastnadel beschädigt? Prüfen Sie die Abtastnadel und ersetzen Sie sie bei Bedarf. • Ist die Abtastnadel ordnungsgemäß in den Tonabnehmer eingesetzt? Prüfen Sie den Tonabnehmer und passen Sie ihn bei Bedarf an. • Ist die Einstellposition des Vorverstärker-Wahlschalters korrekt? Überprüfen Sie, ob die Vorverstärker-Einstellungen korrekt sind und beachten Sie dabei die folgenden häufigen Probleme und ihre Ursachen: <ul style="list-style-type: none"> – Wenn kein Ton ausgegeben wird oder die Lautstärke sehr gering ist, dann ist das Gerät auf die PHONO-Position gesetzt und an den AUX/LINE-Eingang des Verstärkers angeschlossen. – Wenn die Lautstärke zu hoch oder der Ton verzerrt ist, dann ist das Gerät auf die LINE-Position gesetzt und das anschließbare Gerät ist an den PHONO-Eingang angeschlossen. • Ist eine zu hohe Auflagekraft eingestellt? Justieren Sie die Auflagekraft.
Die Abtastnadel springt.	<ul style="list-style-type: none"> • Ist eine zu niedrige Auflagekraft eingestellt? Justieren Sie die Auflagekraft. • Ist die Anti-Skating-Funktion nicht richtig eingestellt? Stellen Sie sicher, dass derselbe Wert für das Anti-Skating und die Auflagekraft des Tonabnehmers eingestellt ist. • Ist die Schallplatte verformt? Überprüfen Sie die Schallplatte. • Ist die Schallplatte zerkratzt? Überprüfen Sie die Schallplatte.
Es werden heulende Geräusche ausgegeben.	<ul style="list-style-type: none"> • Nimmt das Produkt übermäßige Vibrationen vom Boden, den Wänden oder sich in der Nähe befindlichen Oberflächen auf? Verringern Sie die Vibrationen oder stellen Sie das Produkt auf eine Oberfläche, die keinen Vibrationseffekten ausgesetzt ist. • Ist das Produkt auf einer instabilen Oberfläche aufgestellt? Überprüfen Sie, ob die Oberfläche, auf der das Produkt aufgestellt ist, geeignet ist.
Bei der Wiedergabe der Schallplatte ist Rauschen zu hören.	<ul style="list-style-type: none"> • Befindet sich Staub auf der Spitze der Abtastnadel des Tonabnehmers? Wenn Staub an der Spitze der Abtastnadel haftet, reinigen Sie sie mit einem handelsüblichen Pinsel.
Die Schallplatte wird entweder zu schnell oder zu langsam abgespielt.	<ul style="list-style-type: none"> • Sind die Geschwindigkeitseinstellungen des Produkts korrekt? Wählen Sie die richtige Geschwindigkeit für die Art der abzuspielenden Schallplatte mit der Plattentellergeschwindigkeitstaste aus.
Die Wiedergabegeschwindigkeit verringert sich oder die Drehung ist unregelmäßig.	<ul style="list-style-type: none"> • Ist der Riemen abgenutzt? Ersetzen Sie den Riemen mit einem Neuen.
Während der Wiedergabe ist ein Summen zu hören.	<ul style="list-style-type: none"> • Ist die Erdungsleitung ordnungsgemäß verbunden? Vergewissern Sie sich, dass die Erdungsleitung ordnungsgemäß verbunden ist. • Ist die Headshell fest am Tonarm angebracht? Vergewissern Sie sich, dass der Verriegelungsring angezogen ist.

Maße

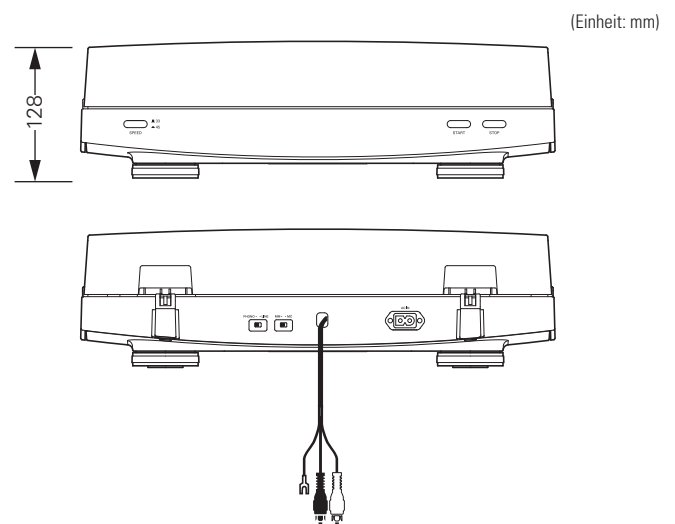
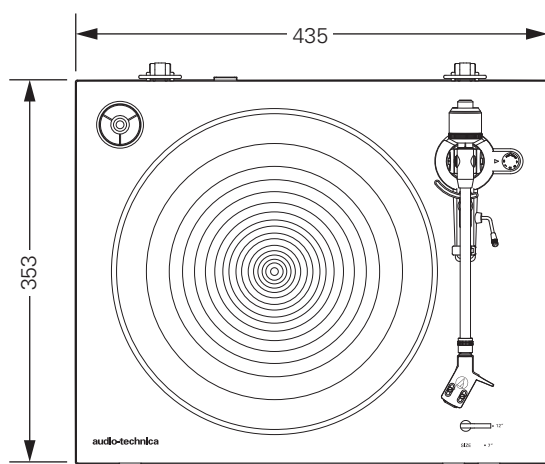

(Einheit: mm)

Technische Daten

Plattenspieler-Spezifikationen

Typ	2 Geschwindigkeiten, vollautomatische Bedienung
Motor	Gleichstrommotor
Antriebsart	Riemenantrieb
Geschwindigkeiten	33-1/3 oder 45 Umdrehungen pro Minute
Plattenteller des Plattenspielers	Aluminiumguss
Gleichlaufschwankungen	< 0,2 % RMS-Leistung (33 Umdrehungen pro Minute) bei 3 kHz
Signal-Rausch-Verhältnis	> 60 dB
Ausgangspegel "PHONO"	3,5 mV Nennspannung bei 1 kHz, 5 cm/Sek
"LINE (MM)"	220 mV Nennspannung bei 1 kHz, 5 cm/Sek
Eingangsverstärkung Phono-Vorverst. (MM)	36 dB Nennpegel, nach RIAA entzerrt
Eingangsverstärkung Phono-Vorverst. (MC)	56 dB Nennpegel, nach RIAA entzerrt

Tonarm-Spezifikationen

Typ	Statischer, balancierter, gerade geformter Tonarm mit weicher Dämpfungssteuerung
Effektive Länge	221,5 mm
Überhang	19 mm
Maximaler Spurfelhwinkel	Weniger als 3°
Nadeldruck-Einstellungsbereich	1 bis 4 g
Anwendbarer Tonabnehmer-Gewichtsbereich (einschließlich Headshell)	14,5 bis 20 g

Tonabnehmer- und Headshellspezifikationen

Tonabnehmermodell	AT91R
Tonabnehmertyp	VM-Dual-Magnet
Empfohlene Lastimpedanz	47.000 Ohm
Ausgangsspannung	3,5 mV (bei 1 kHz, 5 cm/Sek)
Abtastnadel	0,6 mil verbunden, kegelförmig
Nadelträger	Aluminiumrohr
Auflagekraftbereich	1,5 bis 2,5 g (Standard 2,0 g)
Gewicht des Tonabnehmers	5,0 g
Headshell-Modell	AT-HS3
Gewicht der Headshell	11,1 g
Überhangeinstellung der Headshell	8 mm

Allgemeine Spezifikationen

Erforderliche Stromversorgung	220 bis 240 V / 50, 60 Hz
Stromverbrauch	2 W
Maße	435 mm × 353 mm × 128 mm (B×T×H)
Gewicht	5,2 kg
Enthaltenes Zubehör	Gummimatte, Staubschutzhaube, Plattenteller (mit Antriebsriemen), Gegengewicht, Headshell (AT-HS3) mit VM-Stereo-Tonabnehmer (AT91R), Adapter für 45 U/min, Netzkabel*
Ersatznadel (separat erhältlich)	ATN91R
Ersatzheadshell (separat erhältlich)	AT-HS3
Ersatzriemen (separat erhältlich)	AT-LP3 ohne Riemen

*Verwenden Sie das richtige Netzkabel für das Land, in dem Sie leben.

Änderungen der technischen Daten aufgrund von Verbesserungen ohne Ankündigung vorbehalten.

Introduzione

Grazie per aver acquistato questo prodotto Audio-Technica.

Leggere il manuale d'uso prima di utilizzare il prodotto per assicurarsi dell'utilizzo corretto. Conservare il manuale e la garanzia per riferimenti futuri.

Il prodotto è previsto per l'uso solo nei seguenti paesi. Controllare che la tensione di funzionamento del prodotto sia corretta per il paese di utilizzo.

Elenco paesi: UE, Russia

Contenuto della confezione

Prima di utilizzare il prodotto controllare di disporre di tutti i componenti elencati di seguito.

Se mancano alcuni componenti o se questi sono danneggiati contattare il rivenditore locale Audio-Technica.

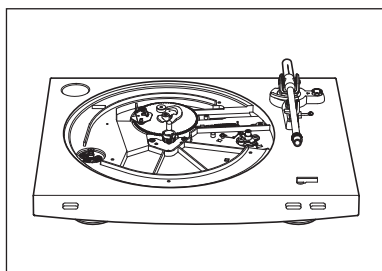

• Corpo del giradischi

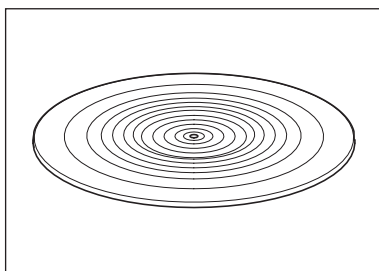

• Tappetino antiscivolo

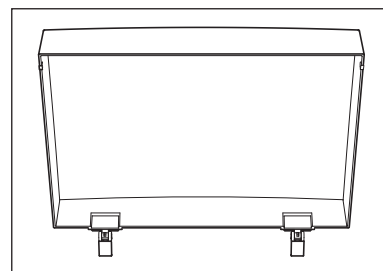

• Copertura antipolvere

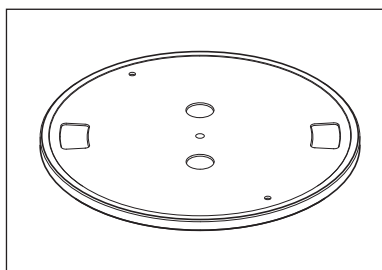

• Piatto (con cinghia di azionamento)

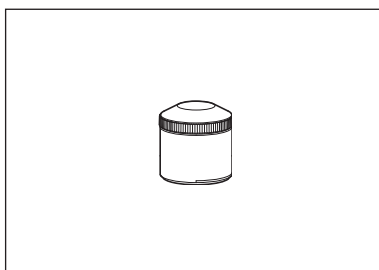

• Contrappeso

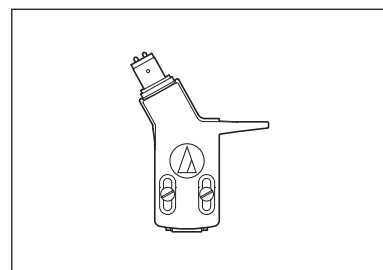

• Testina sagomata (AT-HS3) con capsula stereo VM (AT91R)

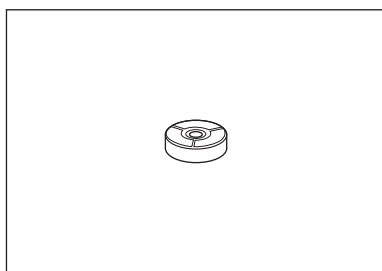

• Adattatore per 45 giri

- Cavo di alimentazione (Utilizzare il cavo di alimentazione giusto per il paese di utilizzo.)
- Manuale d'uso (questo manuale)

Dopo l'acquisto, si consiglia di conservare tutto il materiale di imballaggio per poterlo usare in caso di immagazzinamento, trasferimento o spedizione del prodotto.

Precauzioni di sicurezza

Informazioni importanti

Avvertenza:

Per evitare il pericolo di incendi o scosse elettriche, non esporre questo apparecchio alla pioggia o all'umidità.

Attenzione:

Non esporre questo apparecchio a sgocciolii o schizzi di liquidi.

Per evitare scosse elettriche, non aprire il telaio.

Per l'assistenza, rivolgersi esclusivamente a personale qualificato.

Non esporre questo apparecchio a calore eccessivo, ad esempio luce solare, fiamme esposte o simili.

Non sottoporre questo apparecchio a forti urti.

L'apparecchio va posizionato in prossimità di una presa elettrica CA per agevolare il collegamento della spina del cavo di alimentazione.

In caso di emergenza, scollegare rapidamente la spina del cavo di alimentazione.

Non collocare sopra l'apparecchio oggetti riempiti con liquidi, ad esempio vasi con fiori.

Per evitare il pericolo di incendi, non collocare fonti a fiamma viva (ad esempio candele accese) su questo apparecchio.

Non installare questo apparecchio in spazi ristretti come scaffali o simili.

Installare questo apparecchio in ambienti ben ventilati.

Note per l'uso

Corpo del giradischi

- Non installare e non utilizzare il prodotto in luoghi molto caldi, umidi, sporchi o soggetti a vibrazioni eccessive.
- Il prodotto dovrebbe essere posizionato su una superficie piatta, in piano.

Capsula

- Quando il prodotto non è in uso applicare la protezione alla capsula.
- Non toccare la puntina della capsula con le dita.
- Evitare che la puntina urti contro il piatto, il tappetino antiscivolo o sul bordo del disco.

Nomi di componenti e funzioni

Schema generale

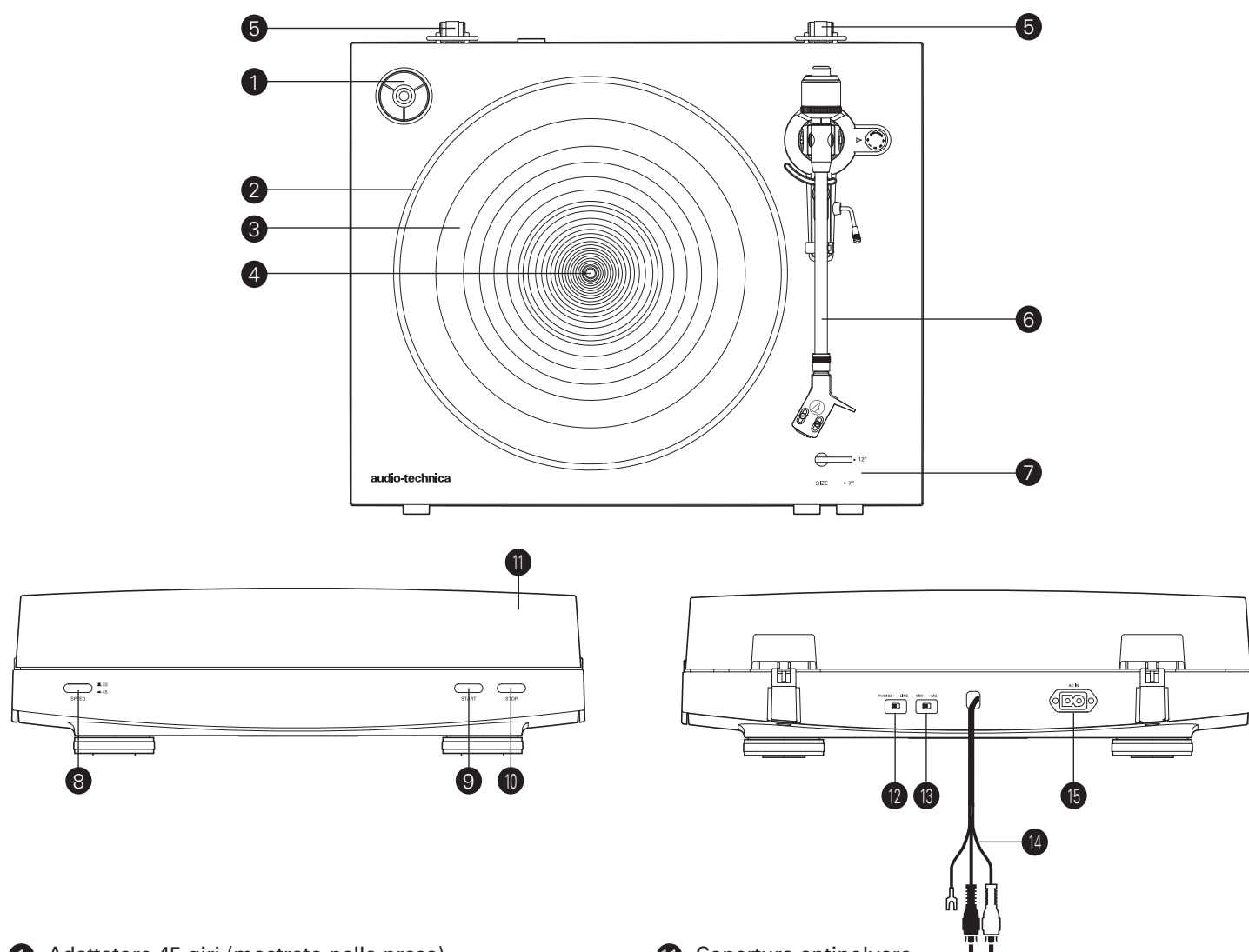

- 1** Adattatore 45 giri (mostrato nella presa)
Seleziona la velocità del piatto (33 -1/3 o 45 giri).
- 2** Piatto
- 3** Tappetino antiscivolo
- 4** Perno
- 5** Supporti per coperchio antipolvere con cerniera
Punti di collegamento per le cerniere del coperchio antipolvere.
- 6** Parte del braccio
Per maggiori dettagli vedere "Braccio" a p. 4.
- 7** Selettore del formato
Consente di commutare tra 12" e 7", a seconda delle dimensioni del disco.
- 8** Pulsante della velocità del piatto
Seleziona la velocità del piatto (33 -1/3 o 45 giri).
- 9** Pulsante START
Avvia la rotazione del piatto e sposta il braccio.
- 10** Pulsante STOP
Riporta il braccio in posizione originaria e arresta il piatto.

- 11** Copertura antipolvere
- 12** Selettore del preamplificatore
Se si utilizza un amplificatore con jack di ingresso FONO, impostare questo interruttore nella posizione PHONO. Se si collega un amplificatore con jack AUX, impostare questo interruttore nella posizione LINE.
- 13** Interruttore selettore capsula MM (VM)/MC
Se si utilizza una capsula MM (VM), impostare questo interruttore nella posizione MM. Se si utilizza una capsula MC, impostare questo interruttore nella posizione MC.
- 14** Cavo audio RCA (con cavo di massa)
Collegare il jack di ingresso PHONO (cavo di massa a terminale di terra, se disponibile) o il jack di ingresso AUX (LINE) di un ricevitore, amplificatore o altra apparecchiatura collegabile.
- 15** Ingresso CA
Inserire qui il cavo di alimentazione.

Nomi di componenti e funzioni

Braccio

- 1 **Contrappeso**
Bilancia il braccio e consente di regolare per ottenere la forza di tracciamento appropriata.
- 2 **Anello del calibro della forza di tracciamento**
Serve per regolare la forza di tracciamento.
- 3 **Sollevamento del braccio**
Sposta il braccio in verticale avvicinandolo o allontanandolo dalla superficie del disco.
- 4 **Supporto del braccio**
- 5 **Ghiera di controllo anti-scivolo**
Mentre il disco è in riproduzione, una forza agisce sulla punti per tirarla verso l'interno. Questa forza può essere contrasta impostando gli stessi valori per la forza anti-scivolo e la forza di tracciamento.
- 6 **Leva di comando per il sollevamento del braccio**
Aziona il sollevamento del braccio.
- 7 **Braccio**
- 8 **Anello di blocco**
Ruotare l'anello verso sinistra (in senso antiorario) per fissare la testina sagomata. Per smontare la testina sagomata, ruotare l'anello verso destra.
- 9 **Testina sagomata e capsula**
La capsula (AT91R) è montata sulla testina sagomata (AT-HS3).

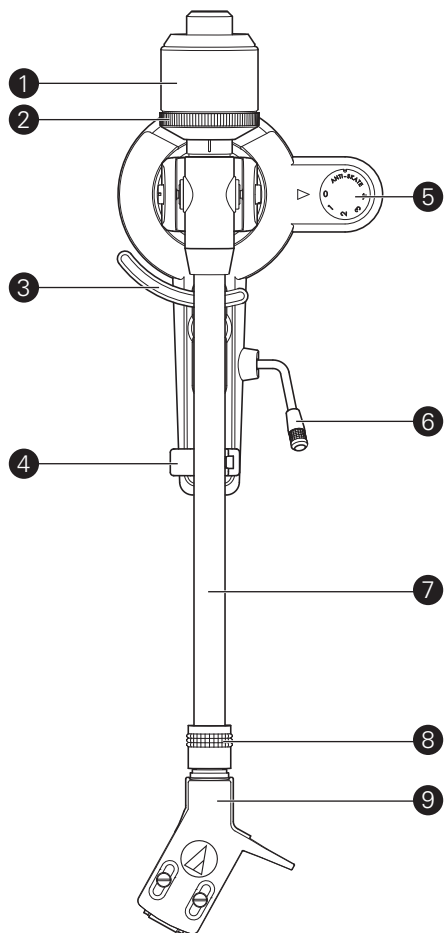

Preparazione all'uso

Installazione del giradischi

- Montare il prodotto su una superficie in piano.
- Per evitare gli effetti delle vibrazioni e della pressione acustica non montare il prodotto accanto a determinanti componenti, come gli altoparlanti.
- Se installato accanto a un apparecchio radio il prodotto potrebbe prelevare la carica elettrostatica della radio. Pertanto, tenere il prodotto lontano da apparecchi radio.
- Se il prodotto si trova vicino ad apparecchiature (telefoni cellulari, ecc.) che emettono forti onde radio, potrebbero verificarsi dei disturbi.

Posizionamento del piatto e del tappetino antiscivolo

Al primo utilizzo il prodotto richiede alcune operazioni di assemblaggio. Non collegare il cavo di alimentazione prima di avere terminato il montaggio.

1. Sistemare il piatto sul perno.

- Controllare che il piatto sia sistemato correttamente in sede sul perno.

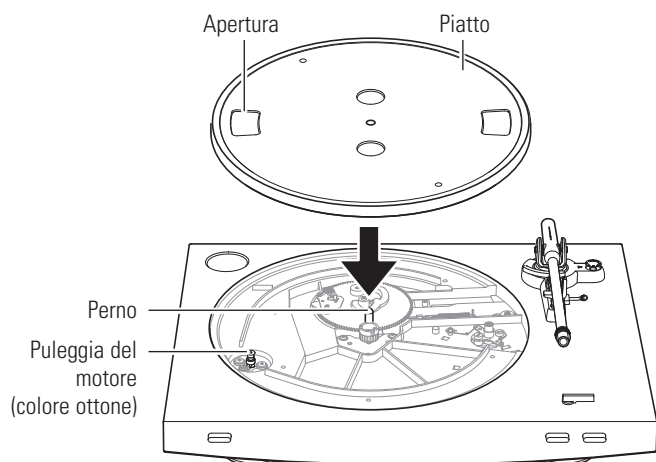

2. Posizionare la cinghia sulla puleggia del motore (colore ottone).

- Allineare una delle aperture del piatto con la puleggia del motore di colore ottone e mentre si tirano entrambe le estremità del nastro rosso che è fornito già attaccato alla cinghia, sistemare la cinghia sulla puleggia del motore, come mostrato nel disegno. Durante questa operazione attenzione a non attorcigliare la cinghia.

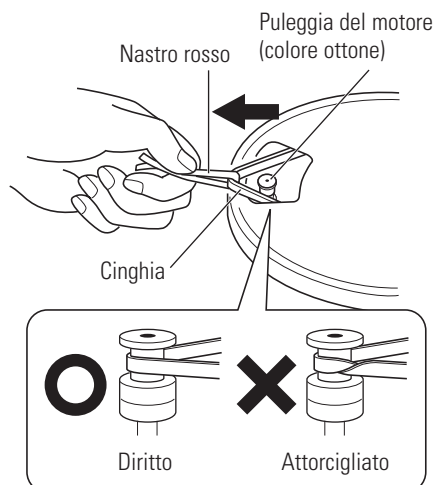

3. Togliere il nastro rosso dalla cinghia.

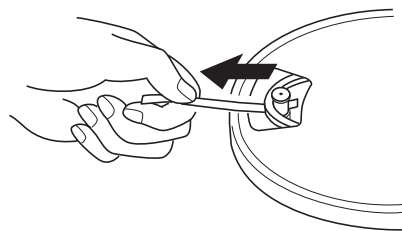

4. Posizionare il tappetino antiscivolo sul piatto.

- Dopo aver sistemato il tappetino antiscivolo, installare l'adattatore 45 giri nell'apposito spazio, in alto a sinistra.

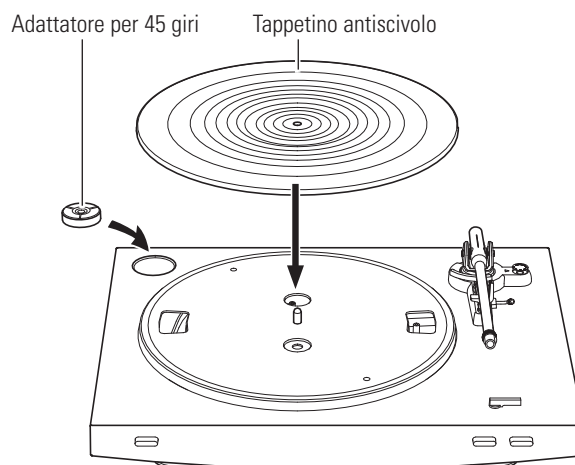

Preparazione all'uso

Montaggio del braccio

1. Inserire la testina sagomata nell'anello di blocco.

- Sostenere il bordo destro e sinistro della testina sagomata per evitare di danneggiare la puntina o tagliare i cavi della capsula.

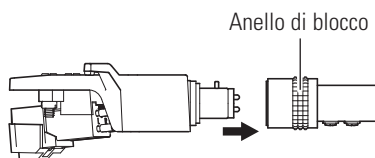

2. Quando la testina sagomata è inserita, ruotare l'anello di blocco in senso antiorario (verso sinistra).

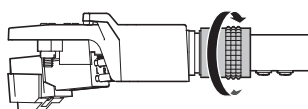

3. Con l'anello del calibro della forza di tracciamento rivolto in avanti, attaccare il contrappeso sulla parte posteriore del braccio e ruotarlo lentamente in senso antiorario (verso sinistra).

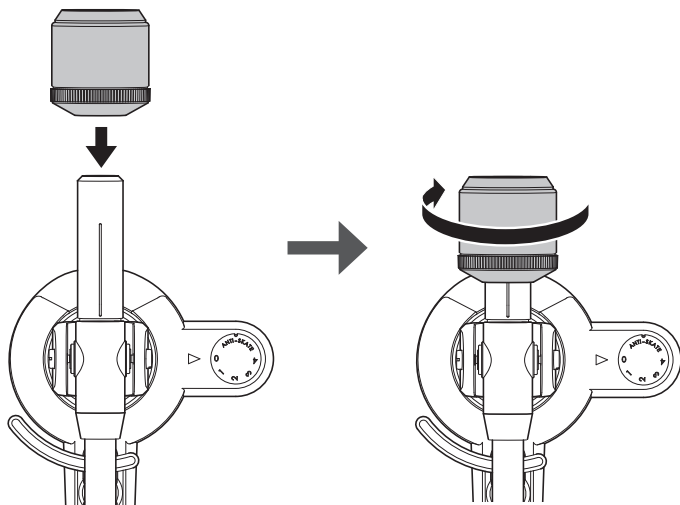

Bilanciamento del braccio e forza di tracciamento

Affinché la capsula sia in grado di percepire il suono correttamente dalle scanalature del disco, il bilanciamento del braccio e la forza di tracciamento devono essere regolati in modo da soddisfare le specifiche della capsula. Se il bilanciamento del braccio e la forza di tracciamento non sono regolati in modo appropriato, il disco e la puntina della capsula potrebbero subire dei danni.

- Non trascinare la puntina della capsula sul disco o sul tappetino antiscivolo quando si regola il bilanciamento del braccio o la forza di tracciamento. Altrimenti si rischia di danneggiare la puntina.

Impostazione del bilanciamento del braccio

1. Togliere la protezione della capsula.

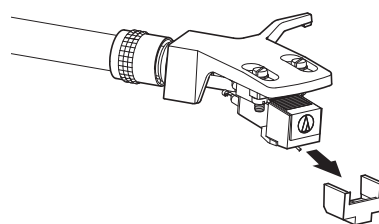

2. Trattenendo la testina sagomata, rimuovere la fascetta fermacavo usata per fissare il braccio durante il trasporto.

3. Mentre si trattiene ancora delicatamente la testina sagomata, ruotare il contrappeso per regolare il bilanciamento del braccio.

- Regolare il bilanciamento in modo che il braccio sia in piano quando si rilascia la testina sagomata.

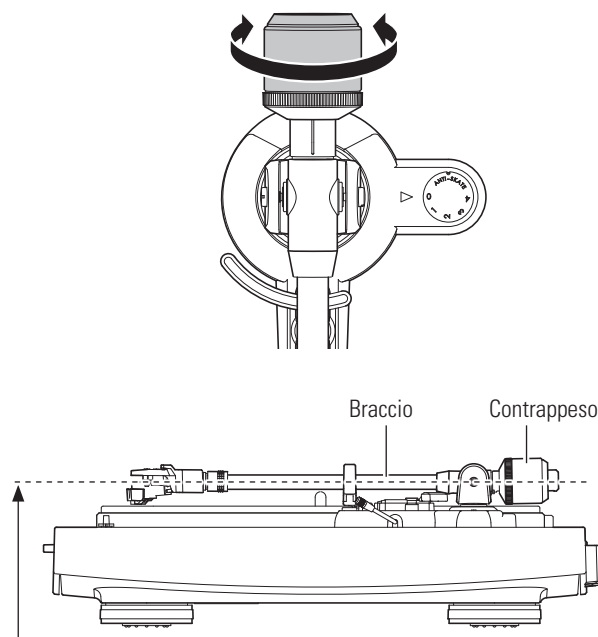

Regolare in modo che il braccio sia in piano

4. Riportare il braccio nella sua sede di appoggio.

Preparazione all'uso

Impostazione della forza di tracciamento

1. Mentre si sostiene il contrappeso per evitare che si sposti, ruotare l'anello del calibro della forza di tracciamento in modo che la posizione "0" si allinei con la linea centrale del retro del braccio (la forza di tracciamento non è regolata semplicemente ruotando l'anello del calibro della forza di tracciamento).

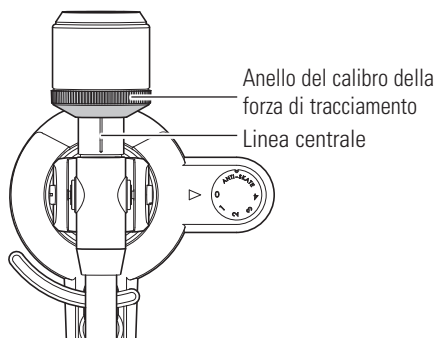

2. Ruotare il contrappeso e l'anello del calibro della forza di tracciamento in senso antiorario finché il valore della linea centrale corrisponda al valore della forza di tracciamento della capsula in uso.

- Fare riferimento alle specifiche fornite dal produttore della capsula per il valore della forza di tracciamento.
- Il valore della forza di tracciamento della capsula in dotazione con il prodotto è 2,0 g.

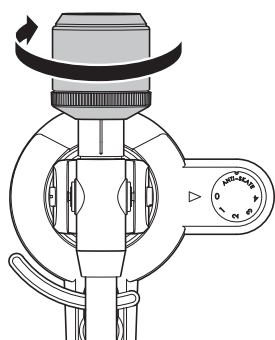

Impostazione della regolazione anti-scivolo

Mentre il disco è in riproduzione, una forza agisce sulla punte per tirarla verso l'interno. Questa forza può essere contrastata impostando gli stessi valori per la forza anti-scivolo e la forza di tracciamento.

1. Regolare la ghiera di controllo anti-scivolo per ottenere lo stesso valore della forza di tracciamento.

- Il valore della forza di tracciamento della capsula in dotazione con il prodotto è 2,0 g.

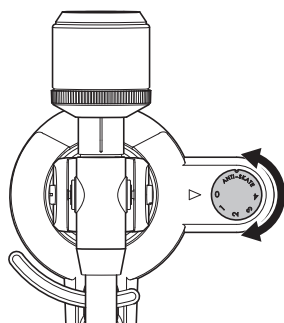

Installazione/rimozione della copertura antipolvere

Quando si applica la copertura antipolvere, inserire le cerniere della copertura nei due supporti delle cerniere sul retro del corpo. Quando si smonta la copertura antipolvere, tirare la copertura lentamente dai supporti delle relative cerniere.

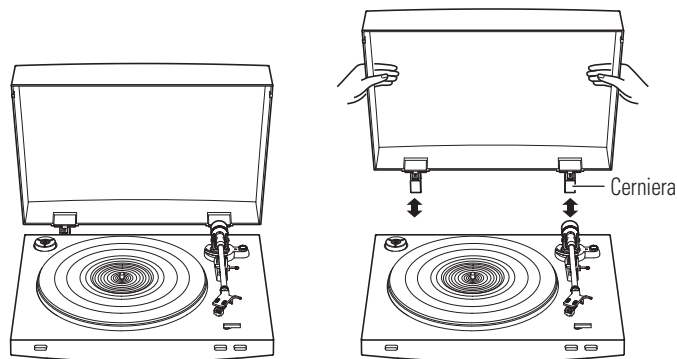

Interruttore selettore capsula MM (VM)/MC

Se si utilizza una capsula con magnete mobile (MM o VM), impostare questo interruttore nella posizione MM. Se si utilizza una capsula con bobina in movimento (MC), impostare questo interruttore nella posizione MC.

- Questo interruttore è impostato sulla posizione MM al momento dell'acquisto. Si tratta dell'impostazione giusta per la capsula stereo AT91R VM in dotazione col prodotto.

Impostazione del selettore del preamplificatore

Questo prodotto è provvisto di una funzione fono-equalizzatore integrata. Il prodotto può essere usato anche se non si dispone di un fono-amplificatore o un'apparecchiatura collegabile con un fono-amplificatore integrato. Usare il selettore del preamplificatore per impostare l'uscita, come mostrato di seguito.

Apparecchiatura collegabile in uso	Posizione del selettore del preamplificatore	Dove collegare il cavo audio RCA
Dispositivo con ingresso fono	PHONO	Jack di ingresso fono e terminale di massa (terra) dell'apparecchiatura collegabile
Dispositivo senza ingresso fono	LINE	Jack AUX o di ingresso di linea dell'apparecchiatura collegabile
Scheda audio del PC	LINE	Jack di ingresso di linea della scheda audio del PC ^{*1}

^{*1}Per collegare il cavo audio RCA al jack di ingresso di linea della scheda audio del PC potrebbe essere necessario un adattatore audio (in vendita separatamente).

Preparazione all'uso

Collegamento del dispositivo

Allineare le impostazioni per il selettore preamplificatore e collegare il cavo audio RCA a un jack di ingresso che è compatibile con l'apparecchiatura collegabile in uso (amplificatore, ricevitore, altoparlanti attivi, scheda audio, ecc.).

- Il jack rosso del cavo audio RCA deve essere usato per il canale destro (R) mentre il jack bianco è per il canale sinistro (L).

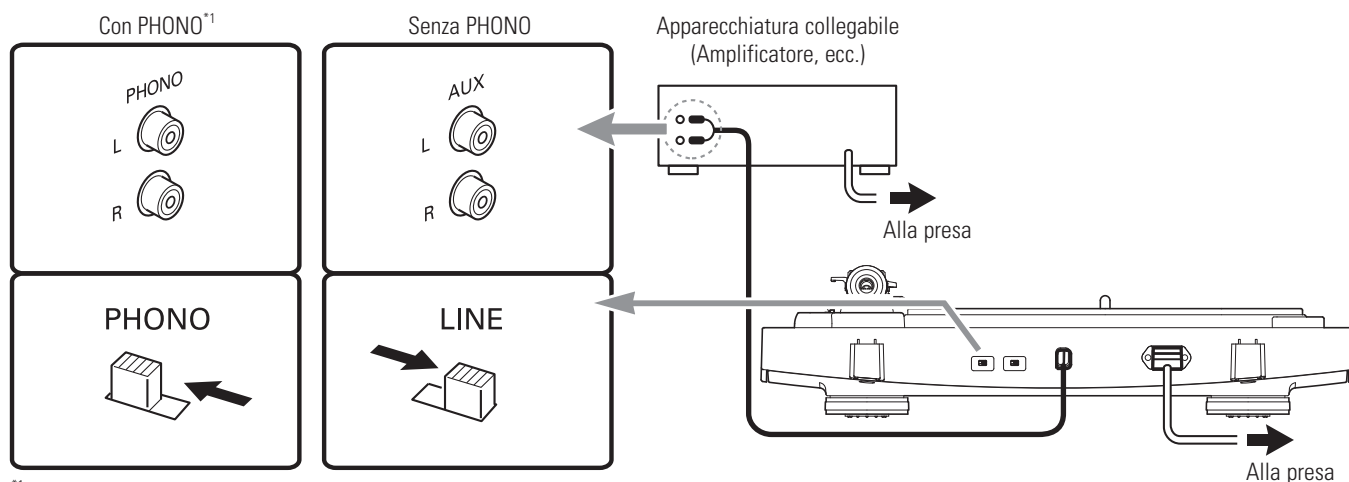

*¹A seconda dell'apparecchiatura collegabile in uso, accanto al jack di ingresso fono potrebbe essere presente un terminale di massa (terra). In tal caso collegare in questo jack il cavo della terra del cavo audio RCA. Ciò serve per impedire durante la riproduzione l'emissione di un lieve ronzio.

Rotazione del piatto

1. Ruotare per dieci volte il piatto con le mani.

- Sollevare la leva di comando per sollevare il braccio. Ruotare lentamente il giradischi dieci volte con le mani nella direzione della freccia.
- Per evitare che il braccio si muova, trattenerlo. Questo passaggio serve per ripristinare il meccanismo automatico, per eliminare eventuali attorcigliamenti nella cintura e per accertarsi che sia sistemata correttamente lungo il bordo di azionamento sul lato inferiore del piatto.

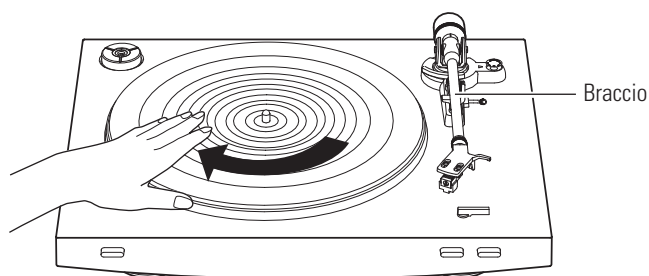

Collegamento del cavo di alimentazione

Il prodotto non è provvisto di pulsante di accensione. Una corrente di riserva continua ad essere sempre presente nel prodotto anche quando non in uso; scollegare la spina del cavo di alimentazione dalla spina se il prodotto non è utilizzato per un periodo prolungato di tempo.

1. Collegare la spina del cavo di alimentazione alla presa.

- Per sicurezza, sollevare braccio alzando la relativa leva di comando nella posizione UP.
- Collegare la spina del cavo di alimentazione alla presa senza togliere la protezione della capsula. Se il piatto ruota premere il pulsante STOP senza toccare il braccio, quindi attendere finché il braccio ritorna nella sua posizione originaria.
- Se si avvia la riproduzione di un disco subito dopo aver inserito il cavo di alimentazione, il suono potrebbe essere confuso. Attendere un breve periodo (circa 30 secondi) dopo aver inserito la spina del cavo di alimentazione nella presa prima di riprodurre un disco.

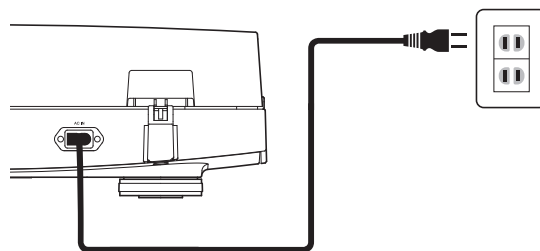

Riproduzione di un disco

Prima di riprodurre un disco

1. Togliere la protezione della capsula.

- Tirare la protezione in avanti per toglierla.
- Se si applica una forza verso il basso la puntina potrebbe staccarsi dal corpo. Se la puntina si stacca il suono è emesso solo a volume basso o si disattiva, vedere "Sostituzione della puntina" a pag. 10 per riattaccare la puntina correttamente.

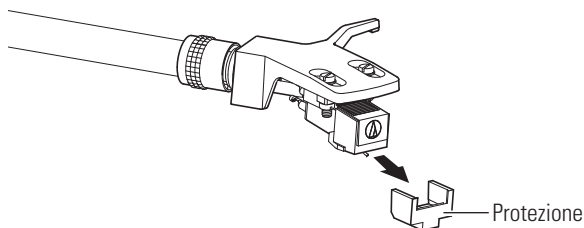

2. Posizionare un disco sul tappetino antiscivolo, allineando il foro al centro col perno.

- Se si usa un disco a 45 giri con un foro largo al centro, applicare l'adattatore per 45 giri (vedere lato destro dello schema seguente).

Adattatore per 45 giri

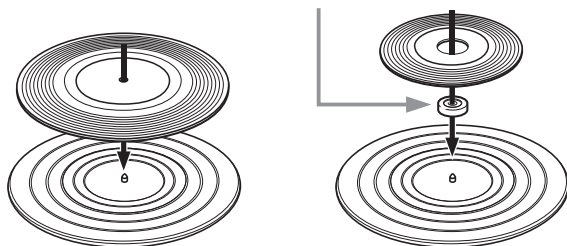

Funzionamento automatico

Abbassare il volume dell'amplificatore, degli altoparlanti, ecc. adeguatamente.

1. Selezionare le dimensioni col selettore.

- Selezionare 12" per un disco LP con un diametro di 12" e 7" per un disco 45 giri con un diametro di 7".

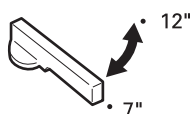

2. Impostare la velocità col pulsante della velocità del piatto.

- Selezionare "33" per un disco 33-1/3 giri e "45" per un disco 45 giri.

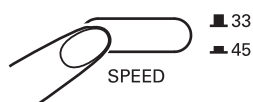

3. Premere il pulsante START.

- Non urtare l'unità mentre un disco è in riproduzione.
- Non cambiare la scelta delle dimensioni del disco mentre è in riproduzione. Altrimenti si potrebbe provocare un problema di funzionamento del prodotto.



Funzionamento manuale

Abbassare il volume dell'amplificatore, degli altoparlanti, ecc. adeguatamente.

1. Sollevare il braccio alzando la relativa leva di comando nella posizione UP.

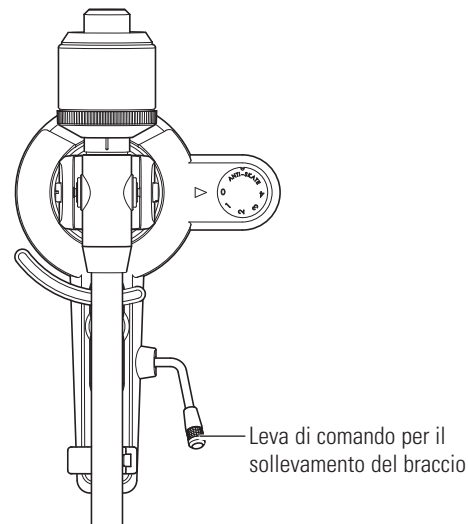

2. Posizionare il braccio in corrispondenza del punto (solco) desiderato del disco.

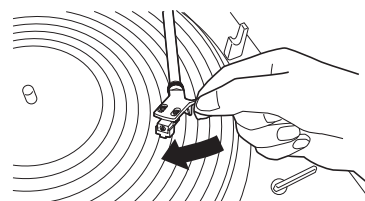

3. Abbassare il braccio spostando la relativa leva di comando nella posizione DOWN. Il braccio scende lentamente sul disco e inizia la riproduzione.

- In alternativa, si possono saltare i passaggi da 1 a 3 e sollevare con un dito la testina sagomata per posizionare il braccio sulla posizione desiderata del disco. Abbassare delicatamente il braccio sulla superficie del disco.
- Evitare di urtare il prodotto durante la riproduzione.

Disco in pausa

1. Dopo aver abbassato il volume dell'amplificatore degli altoparlanti, ecc. adeguatamente, sollevare il braccio con la leva di comando per sollevamento del braccio.

Riproduzione di un disco

Arresto del disco

Quando il disco è stato riprodotto fino alla fine, il braccio ritorna automaticamente sul relativo supporto.
Per arrestare il disco manualmente, procedere nel modo seguente.

1. **Abbassare il volume dell'amplificatore, degli altoparlanti, ecc. adeguatamente.**

2. **Premere il pulsante STOP.**

- Quando il disco interrompe la riproduzione, il braccio ritorna automaticamente sul relativo supporto.



3. **Togliere il disco dopo che il piatto si è completamente fermato.**

- Quando il braccio raggiunge la fine del disco (il centro), si solleva automaticamente e torna sul supporto del braccio. Non interferire con questo movimento. Si potrebbe provocare un problema di funzionamento del prodotto. Se il braccio non torna sul relativo supporto, premere il pulsante STOP per completare questa operazione.
- Se il tappetino antiscivolo si sporca, può facilmente graffiare il disco, per cui togliere periodicamente il tappetino e pulire lo sporco.
- Per evitare che il disco si graffi e si deformi, toglierlo sempre dopo l'uso.
- Non usare uno stabilizzatore per dischi.
- Non usare altri piatti al di fuori di quello in dotazione.
- Il prodotto non è indicato per l'uso da parte di DJ. Non toccare il disco o il piatto mentre il disco è in riproduzione.

Manutenzione

Corpo del giradischi

- Se il corpo del giradischi è sporco o impolverato, scollegare innanzitutto la spina del cavo di alimentazione e pulire la polvere e lo sporco con un panno morbido e asciutto.
- Non usare benzene, solventi, ecc.
- Quando si conserva il prodotto per un periodo prolungato di tempo, scollegare la spina del cavo di alimentazione e avvolgere l'apparecchiatura con la plastica, evitando che si inumidisca.

Puntina

- Se la puntina è molto sporca, pulirla con una spazzola comunemente disponibile in commercio.
- Si consiglia di usare un detergente per puntina (in vendita separatamente) se la puntina è molto sporca. Pulire la puntina spostando la spazzola dal retro alla parte anteriore della puntina.

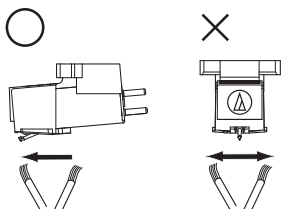

Sostituzione della puntina

Rimozione della puntina

- Quando la puntina della capsula si usura oltre a determinarsi n peggioramento della qualità del suono si rischia di danneggiare i dischi.
- Di norma, sostituire la puntina dopo 300, 500 ore di utilizzo.
- Accertarsi di aver scollegato la spina del cavo di alimentazione del prodotto dalla presa.

1. **Sbloccare la testina sagomata dal braccio.**

- Trattenere saldamente il braccio e togliere delicatamente la testina sagomata.

2. **Togliere la protezione dalla capsula.**

3. **Togliere la puntina tirando nella direzione della freccia.**

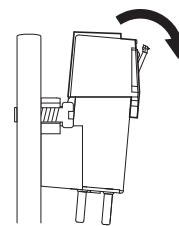

Installazione di una nuova puntina

1. **Montare la nuova testina di ricambio sulla capsula.**

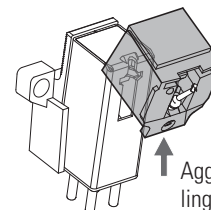

↑ Agganciare innanzitutto la linguetta posteriore.

2. **Montare la protezione sulla capsula.**

3. **Montare la testina sagomata sul braccio.**

Sostituzione di una capsula

Sostituzione di una nuova capsula

Vedere il manuale d'uso della capsula che si desidera utilizzare in caso di sostituzione della capsula (AT91R) installata su questo prodotto con un'altra comunemente disponibile in commercio. Dopo aver sostituito la vecchia capsula con una nuova, si deve regolare nuovamente la sporgenza e il bilanciamento del braccio e della forza di tracciamento.

1. **Sbloccare la testina sagomata dal braccio.**
 - Trattenere saldamente il braccio e togliere delicatamente la testina sagomata.
2. **Togliere la puntina dalla capsula.**
 - Fare riferimento a "Rimozione della puntina" a pag. 10.
3. **Togliere i cavetti.**
 - Attenzione a non danneggiare i cavetti.
4. **Usando un cacciavite a taglio, non metallico, comunemente disponibile in commercio, togliere le viti e smontare la capsula dalla testina sagomata.**
5. **Vedere il manuale d'uso per la nuova capsula per le relative istruzioni di montaggio.**

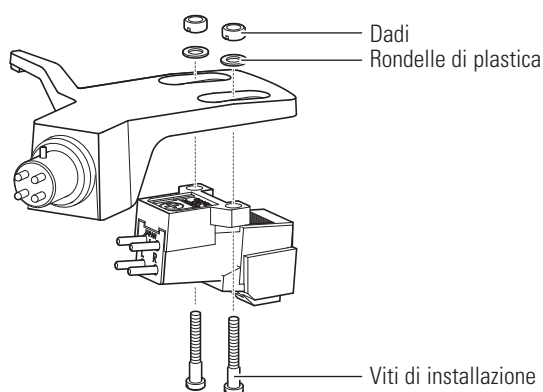

6. **Usando un cacciavite a taglio, non metallico, comunemente disponibile in commercio, stringere le viti in entrambe le posizioni e regolare la sporgenza.**
 - Fare riferimento a "Regolazione della sporgenza" a pag. 12.
 - Al termine delle regolazioni, stringere saldamente le viti.
7. **Collegare la testina sagomata al braccio.**
8. **Regolare il braccio e la forza di tracciamento.**
 - Vedere "Bilanciamento del braccio e forza di tracciamento" a pag. 6 per effettuare le nuove regolazioni.

Sostituzione della cinghia

- La cinghia è un componente soggetto a usura. Sostituire la cinghia se la velocità di riproduzione diminuisce o se si verificano delle rotazioni irregolari. Di norma, si consiglia di sostituire la cinghia una volta l'anno.
- Prima di sostituire la cinghia, accertarsi di aver scollegato la spina del cavo di alimentazione del prodotto dalla presa.

1. **Smontare il tappetino antiscivolo.**
2. **Togliere il piatto, girarlo sottosopra e togliere la vecchia cinghia.**
 - Posizionare i pollici nelle aperture e tirare con decisione verso l'alto.

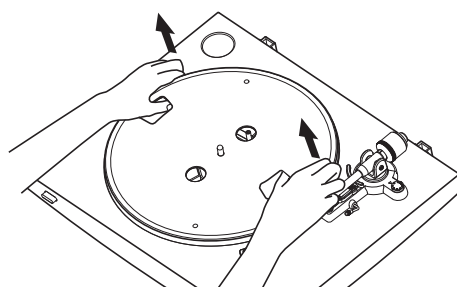

3. **Sistemare la nuova cinghia attorno al cerchio interno.**
 - Attenzione a non attorcigliare la cinghia durante questa operazione.

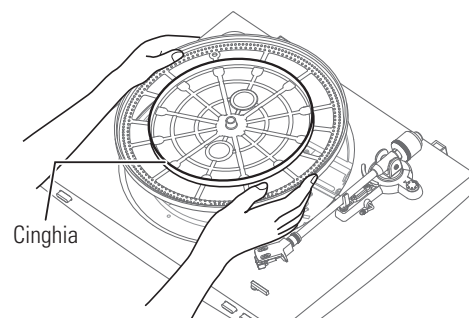

4. **Attaccare il piatto.**
 - Allineare una delle aperture con la posizione della puleggia del motore (colore ottone).

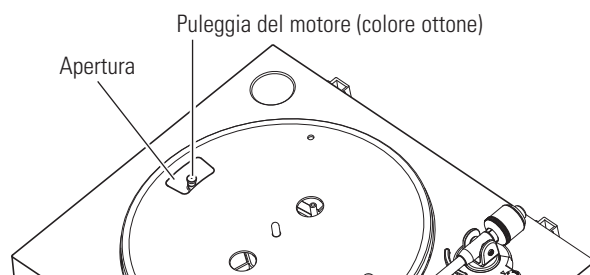

5. **Posizionare la cinghia sulla puleggia del motore (colore ottone).**
 - Afferrare la cinghia che è stata collegata al passaggio 3 e mentre la si tira, posizionarla sulla puleggia del motore di colore ottone.

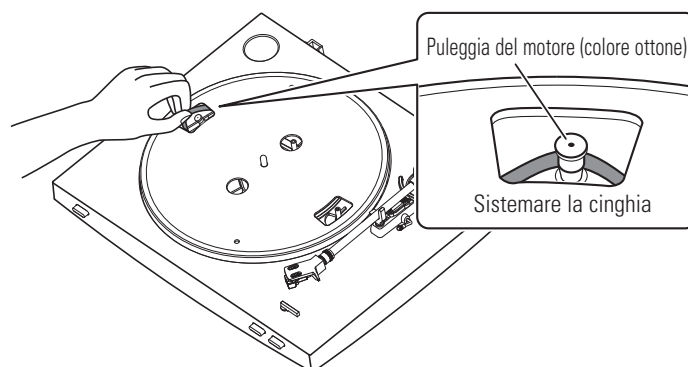

Sostituzione della cinghia

6. Ruotare per dieci volte il piatto con le mani.

- Sollevare la leva di comando per sollevare il braccio. Ruotare lentamente il giradischi dieci volte con le mani nella direzione della freccia.

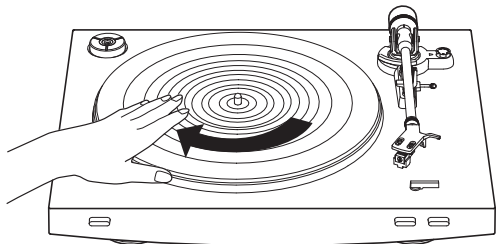

Spostamento del giradischi

Utilizzando i materiali di imballaggio del prodotto, confezionare il giradischi nell'ordine inverso a quello usato per aprirlo. Se non si dispone dei materiali dell'imballaggio, procedere nel modo seguente:

- Dopo aver scollegato la spina del cavo di alimentazione dalla presa, togliere il tappetino antiscivolo e il piatto, e imballarli in modo che non subiscano danni.
- Usare uno spago o qualcosa di simile per legare il braccio sul supporto in modo che non si sposti.
- Togliere il contrappeso.
- Togliere la testina sagomata dal braccio con la protezione attaccata alla capsula e imballare tutto il gruppo della testina sagomata in modo che non subisca danni.
- Imballare il corpo del giradischi con la carta o con un panno morbido in modo che non subisca danni.

Regolazione della sporgenza

La posizione della capsula deve essere stabilita con precisione (regolando la sporgenza) quando si monta una capsula o una testina sagomata diversa da quella fornita.

1. Montare la capsula parallela alla testina sagomata.

- Le posizioni della capsula e della testina sagomata devono coincidere con quelle della figura seguente. Montare la capsula parallela alla testina sagomata.

Guida per la regolazione della sporgenza

L'illustrazione è rappresentata secondo le dimensioni reali.

Posizionare la testina sagomata sopra la figura che segue, e regolare la puntina della nuova capsula seguendo le linee per la "Puntina" della capsula.

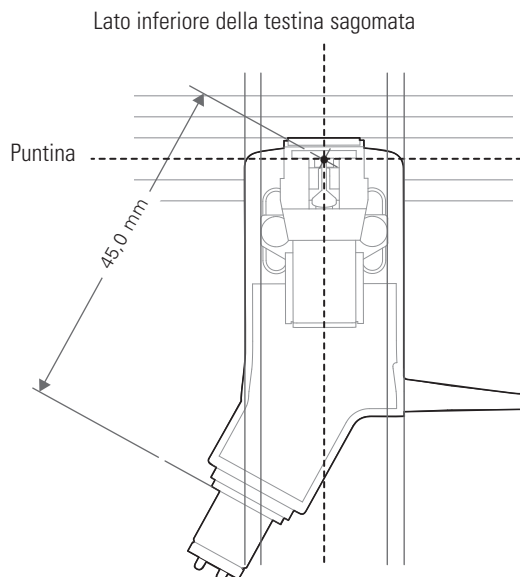

2. Montare la capsula perpendicolare rispetto alla parte alta della testina sagomata.

Parte anteriore della testina sagomata

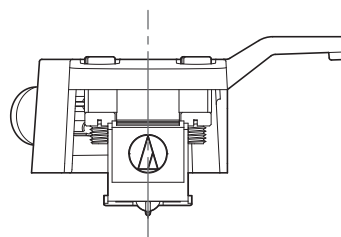

Risoluzione dei problemi

Problema	Soluzione
Il piatto non gira.	<ul style="list-style-type: none"> • La spina del cavo di alimentazione è collegato alla presa? Collegare la spina del cavo di alimentazione alla presa. • La cinghia è scivolata via dal piatto? Posizionare correttamente la cinghia sul piatto. • La cinghia è posizionata sulla puleggia del motore? Controllare che la cinghia sia posizionata correttamente sulla puleggia del motore (colore ottone). • La cinghia è stata danneggiata? Sostituirla con una cinghia nuova.
Il piatto gira ma non è emesso alcun suono o il volume non è abbastanza elevato.	<ul style="list-style-type: none"> • Le impostazioni di funzionamento e l'ingresso per l'apparecchiatura collegata (amplificatori, ecc.) sono stati selezionati correttamente? Controllare se le impostazioni per l'apparecchiatura collegata sono corrette. • La puntina è danneggiata? Controllare la puntina e, se necessario, sostituirla. • La puntina è sistemata correttamente su corpo della capsula? Controllare la capsula e regolare, se necessario. • Le posizioni dell'impostazione del selettore del preamplificatore sono corrette? Controllare che le impostazioni del preamplificatore siano corrette, verificando i seguenti problemi comuni e le relative cause: <ul style="list-style-type: none"> – In assenza di suono o se il volume è troppo basso probabilmente il prodotto è configurato sulla posizione "PHONO" e collegato all'entrata AUX/LINE dell'amplificatore. – Se il volume è troppo alto o distorto, il prodotto è impostato sulla posizione "LINE" e l'apparecchiatura collegabile invece è collegata all'entrata PHONO. • È impostata una a forza di tracciamento eccessiva? Regolare la forza di tracciamento.
La puntina salta.	<ul style="list-style-type: none"> • È impostata una a forza di tracciamento troppo bassa? Regolare la forza di tracciamento. • La funzione anti scivolo è impostata in modo inappropriato? Verificare che sia impostato sullo stesso valore scelto per la forza di lettura della cartuccia. • Il disco è piegato? Controllare il disco. • Il disco è graffiato? Controllare il disco.
Si sente un rumore simile ad un ululato.	<ul style="list-style-type: none"> • Forse il giradischi riceve troppe vibrazioni dal pavimento, dalle pareti o dagli altoparlanti nelle vicinanze? Ridurre le vibrazioni o sistemare il prodotto su una superficie in piano non soggetta agli effetti delle vibrazioni. • Il prodotto è montato su una superficie non in piano? Controllare se la superficie su cui è montato il prodotto è idonea.
La riproduzione del disco è disturbata.	<ul style="list-style-type: none"> • La puntina della capsula è impolverata? Se la puntina è sporca, pulirla con una spazzola comunemente disponibile in commercio.
Durante la riproduzione del disco il suono è troppo veloce o troppo lento.	<ul style="list-style-type: none"> • Le impostazioni della velocità del prodotto sono corrette? Usare il pulsante della velocità del piatto per selezionare la velocità corretta per il tipo di disco in riproduzione.
La velocità di riproduzione diminuisce o la rotazione è irregolare.	<ul style="list-style-type: none"> • La cinghia è allungata? Sostituirla con una cinghia nuova.
Durante la riproduzione si sente un ronzio.	<ul style="list-style-type: none"> • La linea della terra è collegata correttamente? Controllare che la linea della terra sia collegata correttamente. • La testina sagomata è montata saldamente sul braccio? Controllare l'anello di blocco sia stretto.

Dimensioni

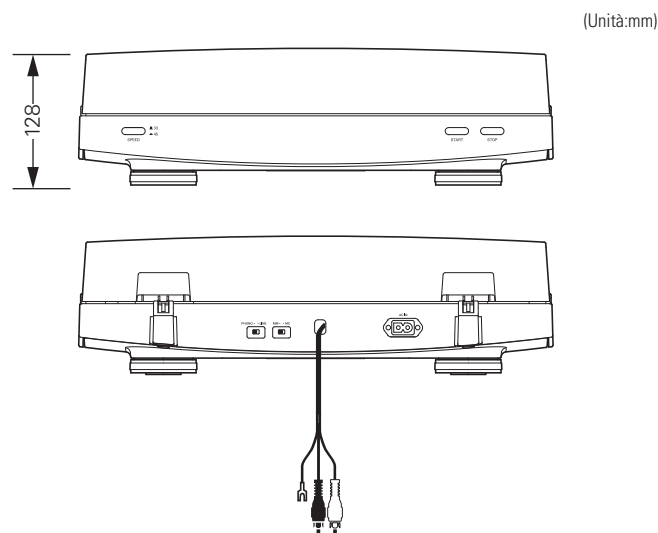
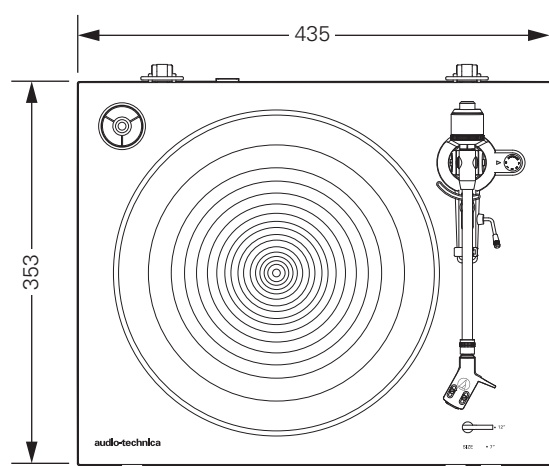

Specifiche tecniche

Specifiche del giradischi

Tipo	2 velocità, funzionamento completamente automatico
Motore	Motore CC
Metodo di azionamento	Azionamento con cinghia
Velocità	33-1/3 giri, 45 giri
Piatto del giradischi	Alluminio pressofuso
Wow e flutter	< 0,2 % WRMS (33 RPM) a 3 kHz
Rapporto segnale rumore	> 60 dB
Livelli di uscita "PHONO" "LINE (MM)"	3,5 mV nominale a 1 kHz, 5 cm/sec 220 mV nominale a 1 kHz, 5 cm/sec
Guadagno preamplificatore fono (MM)	36 dB nominale, equalizzazione RIAA
Guadagno preamplificatore fono (MC)	56 dB nominale, equalizzazione RIAA

Specifiche del braccio

Tipo	Diritto a bilanciamento statico con comando di smorzamento morbido
Lunghezza effettiva	221,5 mm
Sporgenza	19 mm
Angolo di errore lettura massimo	Inferiore a 3°
Intervallo di regolazione pressione puntina	Da 1 a 4 g
Intervallo di peso della capsula applicabile (senza testina sagomata)	Da 14,5 a 20 g

Specifiche di capsula e testina sagomata

Modello capsula	AT91R
Tipo di capsula	VM a magnete doppio
Impedenza di carico consigliata	47.000 ohm
Tensione in uscita	3,5 mV (mV a 1 kHz, 5 cm/sec)
Puntina	0,6 mil conoide
Elemento a sbalzo	Tubo in alluminio
Intervallo forza di tracciamento	Da 1,5 a 2,5 g (standard 2,0 g)
Peso della capsula	5,0 g
Modello di testina sagomata	AT-HS3
Peso della testina sagomata	11,1 g
Regolazione sporgenza testina sagomata	8 mm

Specifiche generali

Requisiti di alimentazione	Da 220 a 240 V / 50/60 Hz
Assorbimento	2 W
Dimensioni	435 mm x 353 mm x 128 mm (L x L x H)
Peso	5,2 kg
Accessori inclusi	Tappetino antiscivolo, copertura antipolvere, piatto (con cinghia di azionamento), contrappeso, testina sagomata (AT-HS3) con capsula stereo VM (AT91R), adattatore per 45 giri, cavo di alimentazione*
Puntina di ricambio (in vendita separatamente)	ATN91R
Testina sagomata di ricambio (in vendita separatamente)	AT-HS3
Cinghia di ricambio (in vendita separatamente)	Cinghia esclusiva AT-LP3

*Utilizzare il cavo di alimentazione giusto per il paese di utilizzo.

Le specifiche sono soggette a cambiamenti senza preavviso.

Introducción

Gracias por adquirir este producto de Audio-Technica.

Lea este manual del usuario atentamente antes de utilizar el producto para asegurarse de que lo utiliza correctamente. Asimismo, conserve este manual, junto con la garantía, para consultarlo en el futuro.

Este producto ha sido diseñado para utilizarse únicamente en los siguientes países. Asegúrese de que la tensión de servicio del producto es la correcta para el país de destino.

Lista de países; UE, Rusia

Contenido del paquete

Antes de utilizar este producto, compruebe que cuenta con todos los artículos incluidos que se detallan a continuación.

Si falta algún artículo o está dañado, póngase en contacto con su distribuidor local de Audio-Technica.

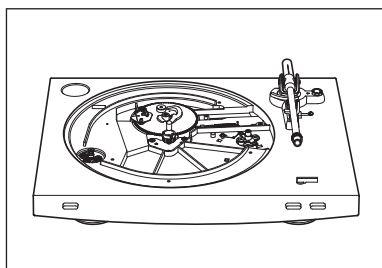

• Cuerpo del giradiscos

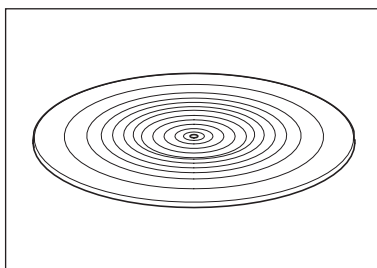

• Alfombrilla de caucho

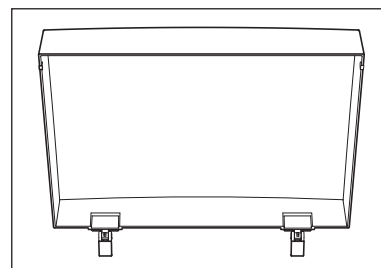

• Cubierta antipolvo

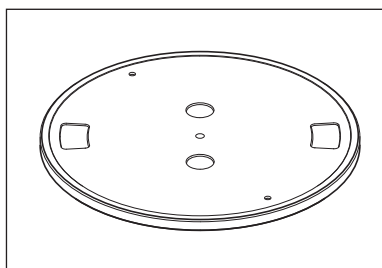

• Plato (con correa de transmisión)

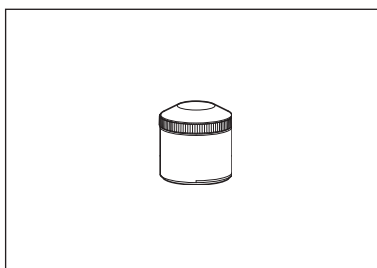

• Contrapeso



• Portacápsulas (AT-HS3) con cápsula estéreo VM (AT91R)

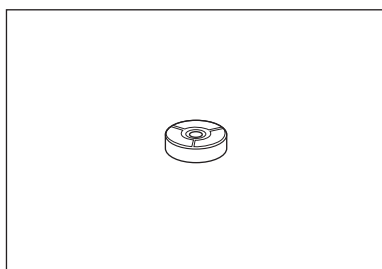

• Adaptador de 45 RPM

- Cable de alimentación (Utilice el cable de alimentación correcto para el país de destino.)
- Manual del usuario (este documento)

Le recomendamos que guarde todo el material de embalaje por si en el futuro lo necesita para almacenamiento, traslado o envío.

Precauciones de seguridad

Información importante

Advertencia:

Para evitar el riesgo de que se produzca un incendio o una descarga eléctrica, no exponga la unidad a la lluvia ni a la humedad.

Precaución:

No deje que la unidad quede expuesta a goteos o salpicaduras.

Para evitar que se produzcan descargas eléctricas, no abra la caja de la unidad.

Diríjase sólo a personal cualificado para reparar la unidad.

No exponga este aparato al calor excesivo, por ejemplo, por la luz solar, el fuego o fuentes similares.

No someta este aparato a golpes fuertes.

La unidad debe estar lo suficientemente cerca de la toma de corriente CA para que se pueda acceder con facilidad al cable de alimentación en cualquier momento.

En caso de emergencia, desconecte rápidamente el cable de alimentación de la unidad.

No coloque sobre la unidad ningún objeto que contenga líquido, por ejemplo, un florero.

Para evitar que se produzcan incendios, no coloque sobre la unidad fuentes de llamas vivas (como velas encendidas).

No instale la unidad en un lugar cerrado como una librería o mobiliario similar.

Instale la unidad únicamente en un lugar que disponga de una ventilación adecuada.

Indicaciones de uso

Cuerpo del giradiscos

- No coloque ni utilice el producto en lugares sometidos a condiciones de altas temperaturas, humedad, suciedad o vibraciones.
- El producto debe colocarse sobre una superficie plana nivelada.

Cápsula

- Coloque el protector suministrado en la cápsula cuando no vaya a utilizar el producto.
- No toque la aguja de la cápsula con el dedo.
- No permita que la aguja golpee el plato, la alfombrilla de caucho o el borde del disco.

Nombre y funciones de los componentes

Diagrama general

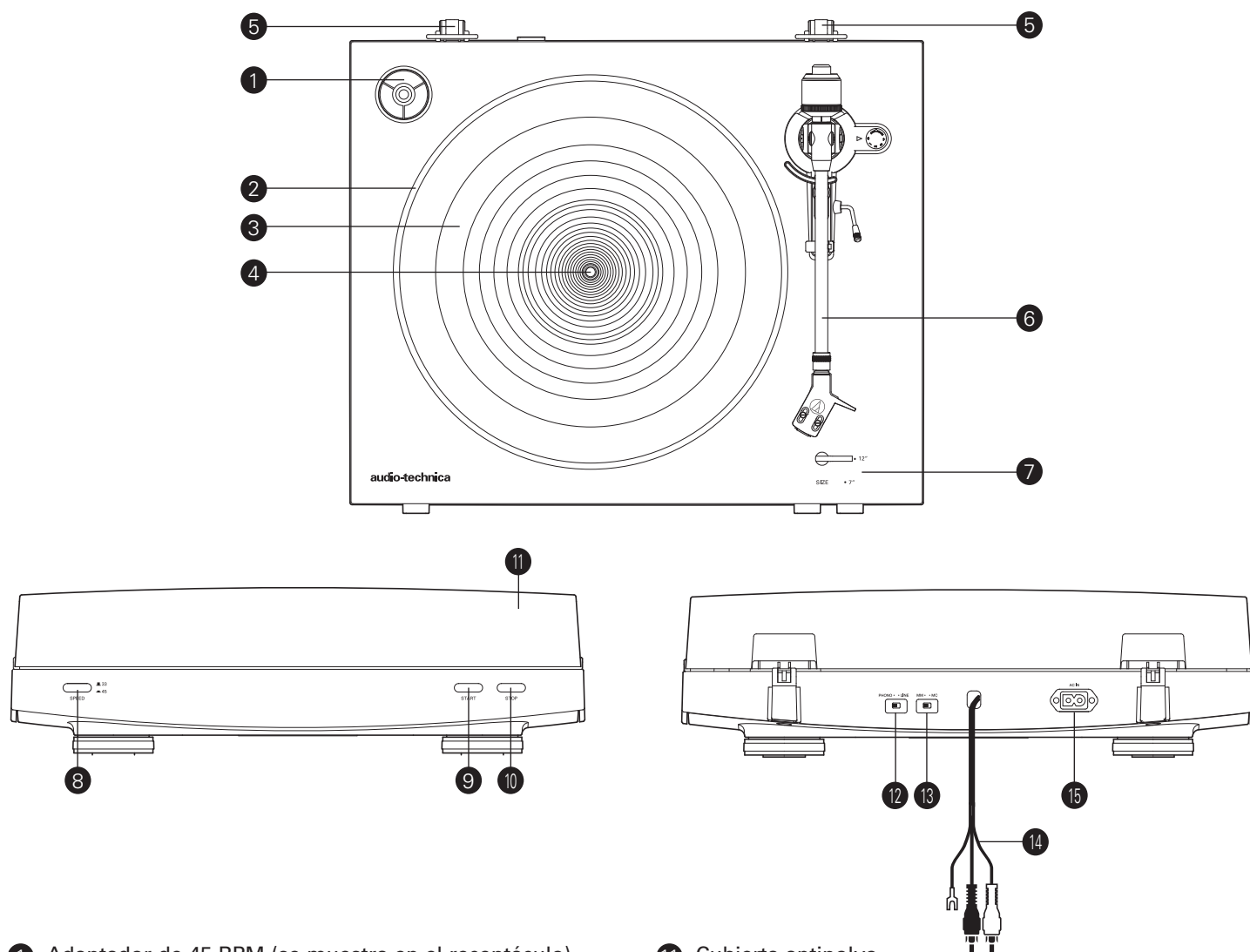

1 Adaptador de 45 RPM (se muestra en el receptáculo)

Seleccione la velocidad del plato (33-1/3 ó 45 RPM).

2 Plato

3 Alfombrilla de caucho

4 Eje

5 Soportes de las bisagras de la cubierta antipolvo

Puntos de unión de las bisagras de la cubierta antipolvo.

6 Brazo fonocaptor

Para obtener más información, consulte "Brazo fonocaptor" en la pág. 4.

7 Selector de tamaño

Alterne entre 12" y 7", según el tamaño del disco.

8 Botón de velocidad del plato

Seleccione la velocidad del plato (33-1/3 ó 45 RPM).

9 Botón START (Iniciar)

Hace girar el plato y desplaza el brazo fonocaptor.

10 Botón STOP (Parar)

Devuelve el brazo fonocaptor a su posición original y detiene el plato.

11 Cubierta antipolvo

12 Interruptor selector de preamplificador

Si utiliza un amplificador con un conector de entrada PHONO, ajuste este interruptor en la posición PHONO. Si conecta al conector AUX de un amplificador, ajuste este interruptor en la posición LINE.

13 Interruptor selector de cápsula MM (VM)/MC

Si utiliza una cápsula MM (VM), ajuste este interruptor en la posición MM. Si utiliza una cápsula MC, ajuste este interruptor en la posición MC.

14 Cable de audio RCA (con toma de tierra)

Conéctelo al conector de entrada PHONO (toma de tierra a terminal de toma de tierra, si lo hubiese) o al conector de entrada AUX (LINE) de un receptor, amplificador u otro equipo conectable.

15 Entrada de CA

Inserte el cable de alimentación aquí.

Nombre y funciones de los componentes

Brazo fonocaptor

- 1 Contrapeso**
Equilibra el brazo fonocaptor y se ajusta para proporcionar la fuerza de seguimiento correcta.
- 2 Anillo calibrador de fuerza de seguimiento**
Utilícelo para ajustar la fuerza de seguimiento.
- 3 Elevador del brazo fonocaptor**
Desplaza el brazo fonocaptor verticalmente hacia y desde la cara del disco.
- 4 Soporte del brazo fonocaptor**
- 5 Selector de control "anti-skate" o de compensación de la fuerza lateral**
Durante la reproducción del disco, una fuerza actúa sobre la punta de la aguja que tira de ella hacia dentro. Dicha fuerza puede compensarse estableciendo los mismos valores "anti-skate", o de compensación de la fuerza lateral, y de fuerza de seguimiento.
- 6 Palanca de control del elevador del brazo fonocaptor**
Acciona el elevador del brazo fonocaptor.
- 7 Brazo fonocaptor**
- 8 Anillo de bloqueo**
Gire el anillo hacia la izquierda (sentido antihorario) para fijar el portacápsulas. Para retirar el portacápsulas, gire el anillo hacia la derecha.
- 9 Portacápsulas y cápsula**
La cápsula (AT91R) está instalada en el portacápsulas (AT-HS3).

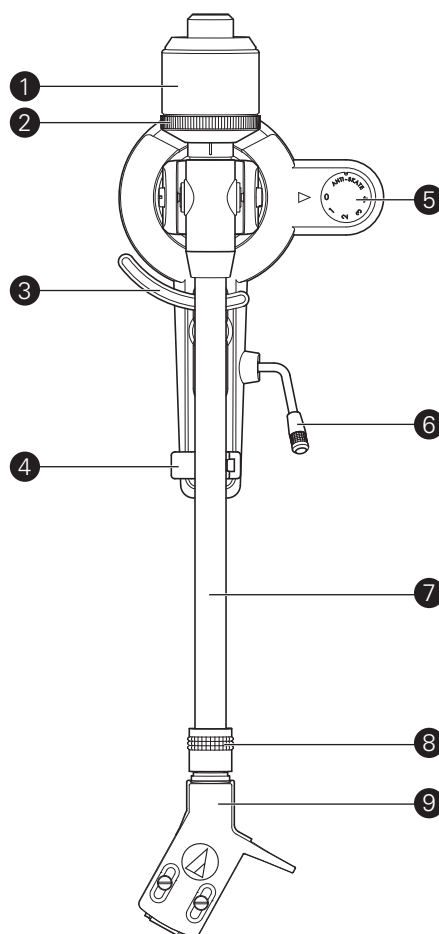

Preparativos

Instalación del giradiscos

- Coloque el producto sobre una superficie nivelada.
- Para evitar los efectos de vibraciones y presión acústica, no sitúe el producto cerca de aparatos tales como altavoces.
- El producto podría captar estática de radio si se sitúa próximo a una radio. Así pues, procure mantener el producto alejado de una radio.
- Si el producto se encuentra cerca de aparatos (móvil, etc.) que emiten ondas de radio intensas, podría producirse ruido.

Colocación del plato y de la alfombrilla de caucho

Este producto requiere cierta labor de montaje antes de poderse utilizar por primera vez.
No conecte el cable de alimentación hasta no haber completado el montaje.

1. Coloque el plato en el eje.

- Asegúrese de que el plato quede totalmente encajado en el eje.

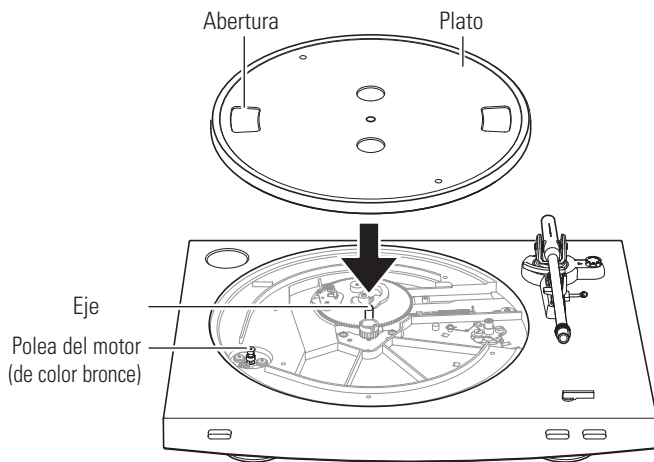

2. Coloque la correa en la polea del motor (de color bronce).

- Alinee las aberturas del plato con la polea del motor de color bronce, y tirando de ambos extremos de la cinta roja que viene acoplada a la correa, coloque la correa en la polea del motor, como se indica en el diagrama. Al realizar esta operación, preste atención para que la correa no se doble.

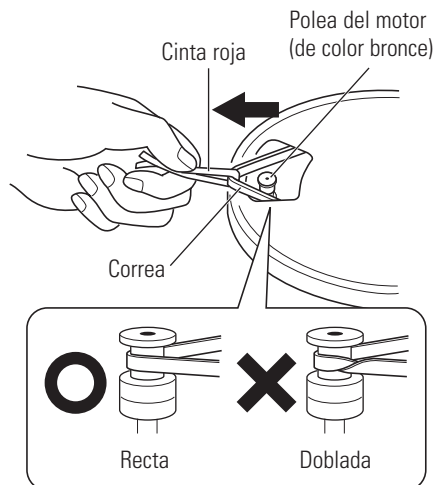

3. Retire la cinta roja de la correa.

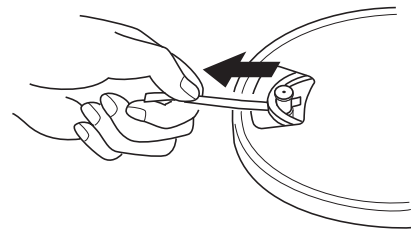

4. Coloque la alfombrilla de caucho sobre el plato.

- Una vez colocada la alfombrilla de caucho, coloque el adaptador de 45 RPM en el hueco habilitado al efecto en la parte superior izquierda.

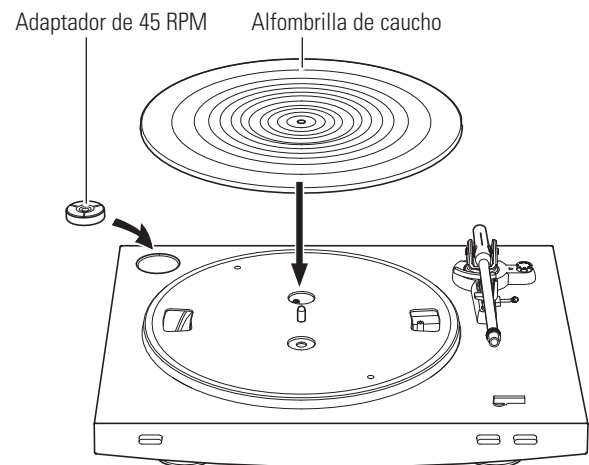

Preparativos

Montaje del brazo fonocaptor

1. Inserte el portacápsulas en el anillo de bloqueo.

- Sujete el portacápsulas por los bordes derecho e izquierdo para no dañar la aguja ni cortar el cableado de la cápsula.

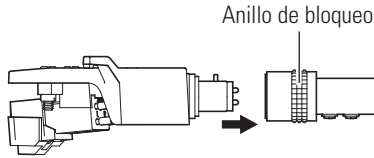

2. Una vez insertado el portacápsulas, gire el anillo de bloqueo en sentido antihorario (hacia la izquierda).

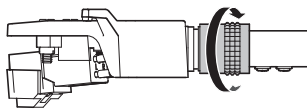

3. Con el anillo calibrador de fuerza de seguimiento mirando hacia delante, acople el contrapeso a la parte posterior del brazo fonocaptor, y gírelo lentamente en sentido antihorario (hacia la izquierda).

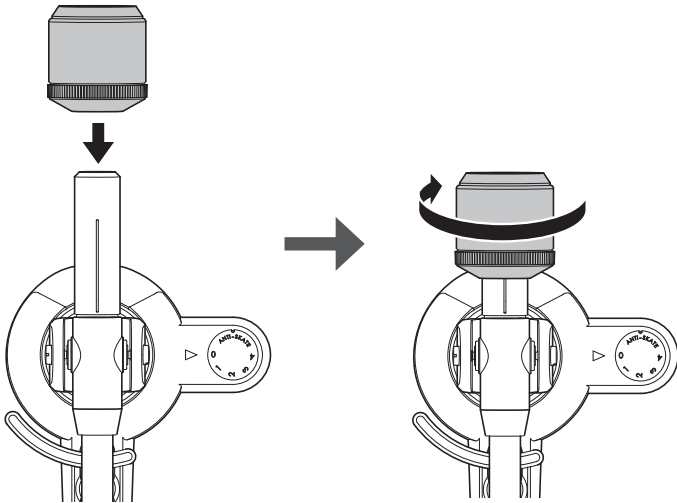

Equilibrio y fuerza de seguimiento del brazo fonocaptor

Para que la cápsula pueda captar correctamente el sonido del surco del disco, el equilibrio y la fuerza de seguimiento del brazo fonocaptor deben ajustarse según las especificaciones de la cápsula. Si el equilibrio y la fuerza de seguimiento no se ajustan correctamente, el disco o la aguja de la cápsula podría sufrir daños.

- No arrastre la aguja de la cápsula a lo ancho del disco o de la alfombrilla de caucho cuando ajuste el equilibrio o la fuerza de seguimiento del brazo fonocaptor. Si lo hace, la aguja podría resultar dañada.

Ajuste del equilibrio del brazo fonocaptor

1. Retire el protector de la cápsula.

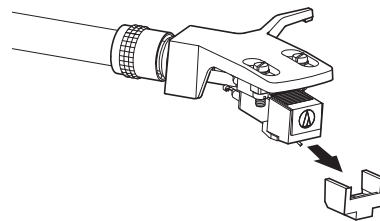

2. Sujetando el portacápsulas, retire la brida utilizada para retener el brazo fonocaptor cuando se entrega el producto.

3. Sujetando el portacápsulas con cuidado, gire el contrapeso para ajustar el equilibrio del brazo fonocaptor.

- Ajuste el equilibrio de modo que el brazo fonocaptor esté nivelado cuando suelte el portacápsulas.

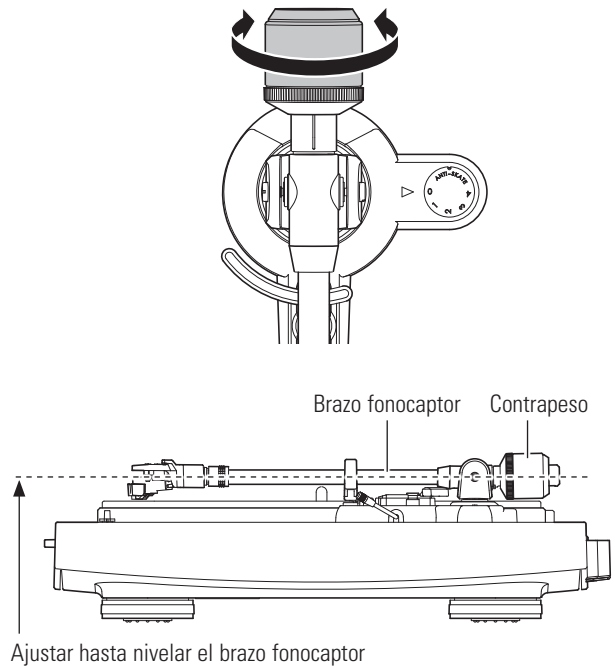

4. Vuelva a colocar el brazo fonocaptor sobre su soporte.

Preparativos

Ajuste de la fuerza de seguimiento

1. Sujetando el contrapeso para que no se mueva, gire el anillo calibrador de fuerza de seguimiento hasta alinear su posición "0" con la línea central de la parte posterior del brazo fonocaptor (la fuerza de seguimiento no se ajusta simplemente girando el anillo calibrador de fuerza de seguimiento).

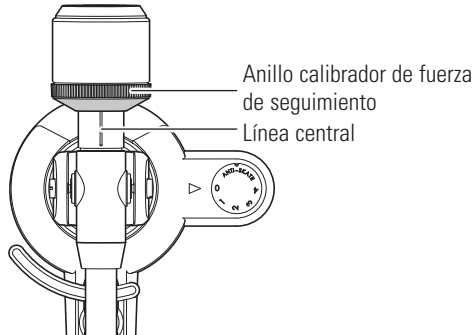

2. Gire el contrapeso y el anillo calibrador de fuerza de seguimiento juntos en sentido antihorario hasta que el valor de la línea central coincida con el valor de fuerza de seguimiento recomendado para la cápsula que esté utilizando.

- Consulte las especificaciones del fabricante de la cápsula para conocer el valor de fuerza de seguimiento recomendado.
- El valor de fuerza de seguimiento de la cápsula suministrada con este producto es de 2,0 g.

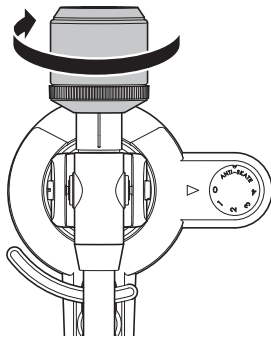

Ajuste del valor "anti-skate", o de compensación de la fuerza lateral

Durante la reproducción del disco, una fuerza actúa sobre la punta de la aguja que tira de ella hacia dentro. Dicha fuerza puede compensarse estableciendo los mismos valores "anti-skate", o de compensación de la fuerza lateral, y de fuerza de seguimiento.

1. Ajuste el selector de control "anti-skate", o de compensación de la fuerza lateral, en el mismo valor que el valor de fuerza de seguimiento.

- El valor de fuerza de seguimiento de la cápsula suministrada con este producto es de 2,0 g.

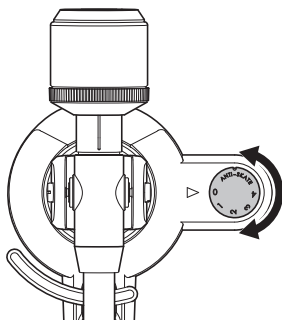

Instalación/retirada de la cubierta antipolvo

Al colocar la cubierta antipolvo, inserte las bisagras de la cubierta antipolvo en los dos soportes correspondientes situados en la parte posterior del cuerpo. Al retirar la cubierta antipolvo, tire con cuidado de la cubierta para sacarla de los soportes de las bisagras de la cubierta antipolvo.

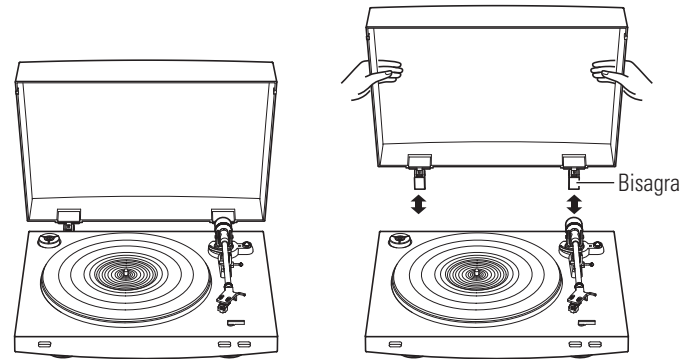

Configuración del interruptor selector de cápsula MM (VM)/MC

Si utiliza una cápsula de imán móvil (MM o VM), ajuste este interruptor en la posición MM. Si utiliza una cápsula de bobina móvil (MC), ajuste este interruptor en la posición MC.

- Este interruptor está ajustado en la posición MM en el momento de la compra. Éste es el ajuste correcto para la cápsula estéreo VM AT91R que viene con el producto.

Ajuste del interruptor selector de preamplificador

Este producto incorpora una función ecualizador phono. Puede utilizar el producto aunque no disponga de un amplificador phono o un equipo conectable con amplificador phono integrado.

Utilice el interruptor selector de preamplificador para ajustar la salida, como se indica a continuación.

Equipo conectable utilizado	Posición del interruptor selector de preamplificador	Dónde conectar el cable de audio RCA
Dispositivo con entrada phono	PHONO	Conector de entrada phono y terminal de toma de tierra (masa) del equipo conectable
Dispositivo sin entrada phono	LINE	Conector AUX o de entrada de línea del equipo conectable
Tarjeta de sonido del ordenador	LINE	Conector de entrada de línea de la tarjeta de sonido del ordenador ^{*1}

^{*1}Es posible que sea necesario utilizar un adaptador de audio (se vende por separado) para conectar el cable de audio RCA al conector de entrada de línea de la tarjeta de sonido del ordenador.

Preparativos

Conexión del dispositivo

Alinee los ajustes del interruptor selector de preamplificador y conecte el cable de audio RCA a un conector de entrada que sea compatible con el equipo conectable que esté utilizando (amplificador, receptor, altavoces activos, tarjeta de sonido, etc.).

- El conector rojo del cable de audio RCA es para el canal derecho (R) y el conector blanco, para el canal izquierdo (L).

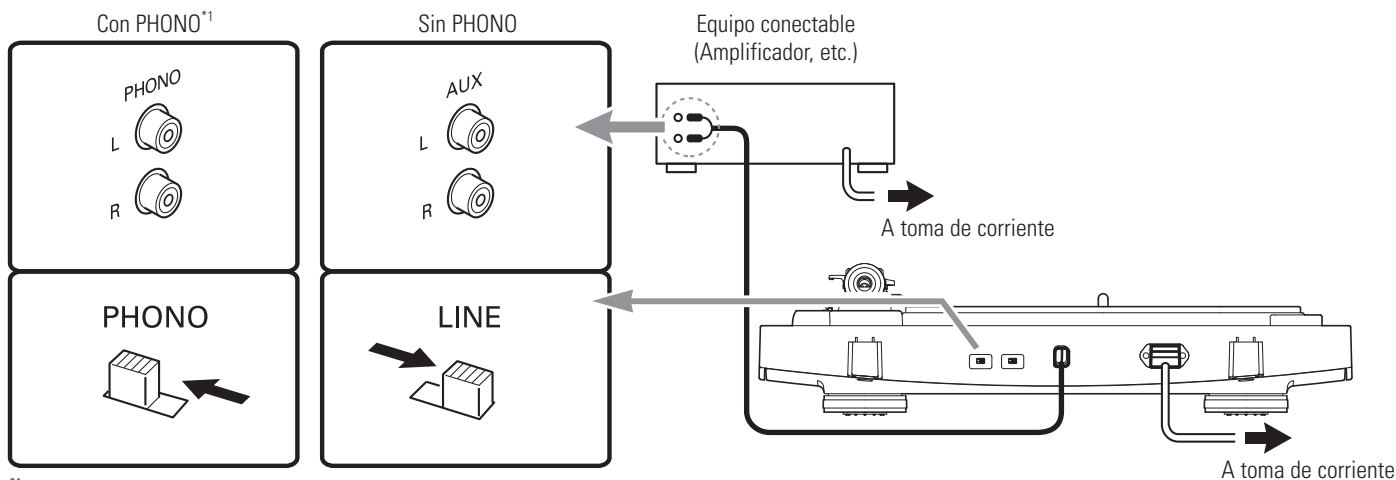

*1Según el equipo conectable que esté utilizando, puede que haya un terminal de toma de tierra (masa) presente cerca del conector de entrada phono. En tal caso, conéctele la toma de tierra del cable de audio RCA. Esto ayudará a evitar el zumbido bajo que de lo contrario se oíría durante la reproducción.

Rotación del plato

1. Utilizando las manos, gire el plato diez veces.

- Levante la palanca de control del elevador del brazo fonocaptor para elevar el brazo fonocaptor. Con la mano gire lentamente el plato diez veces en la dirección de la flecha.
- Conviene sujetar el brazo fonocaptor para que no se mueva. Este paso sirve para restablecer el mecanismo automático, eliminar cualquier doblez de la correa y comprobar que la correa se desplace sin problema por el borde de tracción en la parte inferior del plato.

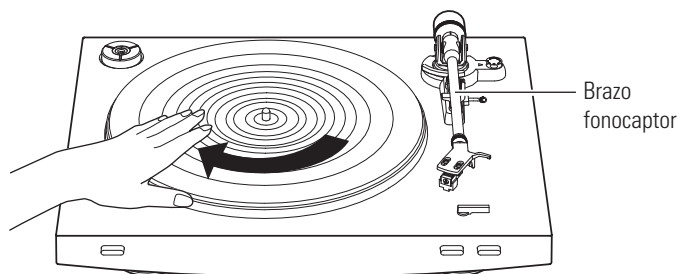

Conexión del cable de alimentación

Este producto no dispone de un interruptor de encendido/apagado. Siempre hay una corriente latente que recorre el producto, incluso cuando no se está utilizando; desconecte el enchufe del cable de alimentación de la toma de corriente cuando no vaya a utilizar el producto durante un periodo de tiempo prolongado.

1. Conecte el enchufe del cable de alimentación a la toma de corriente.

- Por motivos de seguridad, suba el brazo fonocaptor levantando la palanca de control de elevación del brazo fonocaptor.
- Conecte el enchufe del cable de alimentación a la toma de corriente sin quitar el protector de la cápsula. Si el plato ha girado, pulse el botón STOP (Parar) sin tocar el brazo fonocaptor, y espere hasta que el brazo fonocaptor regrese a su posición original.
- Si reproduce un disco inmediatamente después de conectar el cable de alimentación, es posible que el sonido se escuche distorsionado. Tras insertar el enchufe del cable de alimentación en la toma de corriente, espere unos instantes (30 segundos aprox.) antes de reproducir un disco.

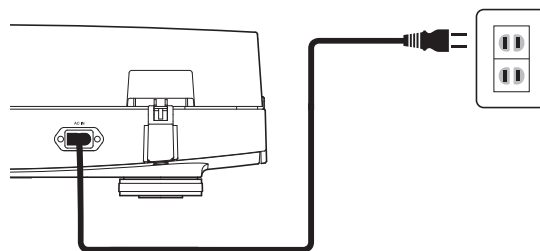

Reproducción de discos

Antes de reproducir un disco

1. Retire el protector de la cápsula.

- Tire del protector hacia delante para sacarlo.
- Si ejerce presión hacia abajo, la aguja podría desprenderse del cuerpo. Si la aguja se desprende o está a punto de desprenderse, sólo se emitirá un nivel de volumen bajo. Para volver a colocar la aguja correctamente, consulte "Reposición de la aguja" en la pág. 10.

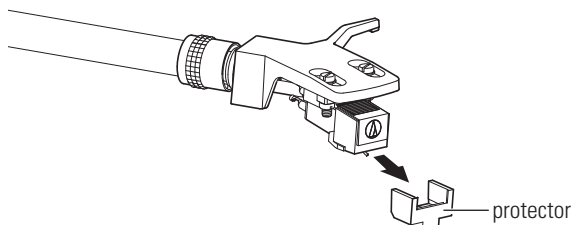

2. Coloque el disco en la alfombrilla de caucho, de manera que el agujero central quede alineado con el eje.

- Si va a reproducir un disco de 45 RPM con un gran agujero central, coloque el adaptador de 45 RPM (véase la parte derecha de la imagen siguiente).

Adaptador de 45 RPM

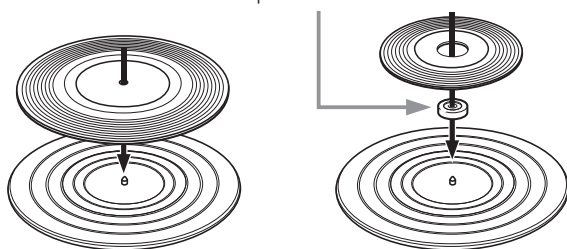

Funcionamiento automático

Baje el volumen del amplificador, altavoces, etc. lo suficiente.

1. Seleccione el tamaño con el selector de tamaño.

- Seleccione "12"" para un disco LP con un diámetro de 12", y "7"" para un disco de 45 RPM con un diámetro de 7 cm.

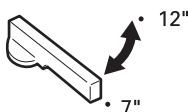

2. Seleccione la velocidad con el botón de velocidad del plato.

- Seleccione "33" para un disco de 33-1/3 RPM, y "45" para un disco de 45 RPM.

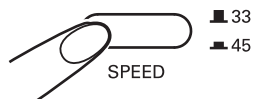

3. Pulse el botón START (Iniciar).

- No golpee el producto mientras se está reproduciendo un disco.
- No cambie el ajuste de tamaño del disco mientras se está reproduciendo un disco. De no seguir dichas instrucciones, podría provocar un mal funcionamiento del producto.



Funcionamiento manual

Baje el volumen del amplificador, altavoces, etc. lo suficiente.

1. Suba el brazo fonocaptor situando la palanca de control de elevación del brazo fonocaptor en la posición "UP".

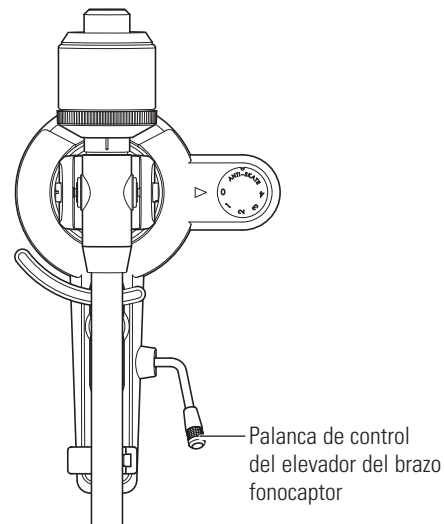

2. Coloque el brazo fonocaptor en la posición deseada (surco) del disco.

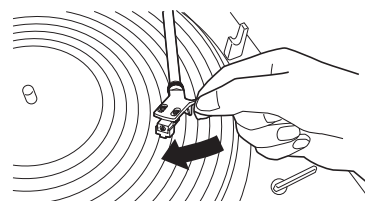

3. Baje el brazo fonocaptor situando la palanca de control de elevación del brazo fonocaptor en la posición "DOWN". El brazo fonocaptor desciende lentamente sobre el disco y comienza la reproducción.

- También puede saltarse los pasos 1 a 3, y utilizar el elevador manual del portacápsulas para situar el brazo fonocaptor en la posición deseada del disco. Baje con cuidado el brazo fonocaptor hasta la superficie del disco.
- No someta el producto a impactos fuertes durante la operación de reproducción.

Interrupción de la reproducción de un disco

1. Una vez bajado el volumen del amplificador, altavoces, etc. lo suficiente, levante el brazo fonocaptor con la palanca de control del elevador del brazo fonocaptor.

Reproducción de discos

Detención de la reproducción del disco

Una vez finalizada la reproducción del disco, el brazo fonocaptor vuelve automáticamente a su soporte.

Para detener la reproducción del disco manualmente, haga lo siguiente.

1. Baje el volumen del amplificador, altavoces, etc. lo suficiente.
2. Pulse el botón STOP (Parar).

- Cuando se para la reproducción del disco, el brazo fonocaptor vuelve automáticamente a su soporte.



3. Retire el disco cuando el plato se haya detenido por completo.

- Cuando el brazo fonocaptor llegue al final (centro) del disco, automáticamente se levantará y regresará a su soporte. No obstaculice su desplazamiento. Si lo hace, podría provocar un mal funcionamiento del producto. Si el brazo fonocaptor no se levanta y vuelve a su soporte, pulse el botón STOP (Parar) para completar esta operación.
- Si la alfombrilla de caucho se ensucia, podría rayar el disco con facilidad, así que retire la alfombrilla cada cierto tiempo para limpiarle el polvo.
- Para evitar que el disco sufra arañazos o deformación, retírelo una vez utilizado.
- No utilice un disco estabilizador.
- No utilice un plato distinto al suministrado.
- Este producto no ha sido diseñado para DJs. No toque el disco o el plato mientras se está reproduciendo un disco.

Cuidados

Cuerpo del giradiscos

- Si el cuerpo del giradiscos tiene polvo o suciedad, en primer lugar desconecte el enchufe del cable de alimentación y luego limpie la suciedad y el polvo con un paño suave y seco.
- No utilice bencenos, diluyentes, etc.
- Cuando vaya a guardar el producto durante un periodo de tiempo prolongado, desconecte el enchufe del cable de alimentación de la toma de corriente y envuelva el equipo en plástico; procure que no se humedezca.

Punta de la aguja

- Si se adhiere suciedad o mugre a la punta de la aguja, límpiela con un cepillo común.
- Se recomienda utilizar un limpiador de agujas (se vende por separado) si la punta de la aguja está muy sucia. Limpie la punta de la aguja moviendo el cepillo de atrás hacia delante de la punta de la aguja.

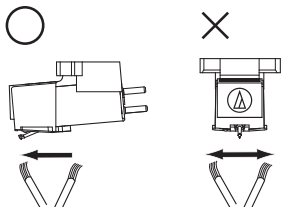

Reposición de la punta

Retirada de la aguja

- Además del deterioro en la calidad del sonido, los discos también podrían sufrir daños a medida que la punta de la aguja de la cápsula se va desgastando.
- Por regla general, cambie la punta al cabo de 300 a 500 horas de uso.
- Desconecte el enchufe del cable de alimentación del producto de la toma de corriente.

1. Libere el portacápsulas del brazo fonocaptor.
 - Sujete el brazo fonocaptor firmemente y retire el portacápsulas con cuidado.
2. Retire el protector de la cápsula.
3. Retire la aguja tirando en la dirección de la flecha.

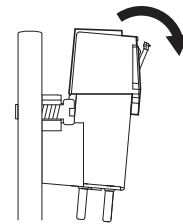

Instalación de una aguja nueva

1. Instale la aguja de repuesto nueva en la cápsula.

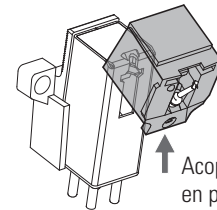

Acople la presilla posterior en primer lugar.

2. Acople el protector a la cápsula.
3. Acople el portacápsulas al brazo fonocaptor.

Reposición de una cápsula

Reposición de una cápsula nueva

Si va a sustituir la cápsula (AT91R) que venía con este producto por otra disponible en tiendas, consulte el manual del usuario de la cápsula que vaya a utilizar. Una vez sustituida la cápsula antigua por una nueva, debe reajustar la proyección así como el equilibrio y la fuerza de seguimiento del brazo fonocaptor.

1. **Libere el portacápsulas del brazo fonocaptor.**
 - Sujete el brazo fonocaptor firmemente y retire el portacápsulas con cuidado.
2. **Retire la aguja de la cápsula.**
 - Consulte "Retirada de la aguja" en la pág. 10.
3. **Retire los hilos conductores.**
 - Preste atención para no dañar los hilos conductores.
4. **Sirviéndose de un destornillador no metálico de pala común, extraiga los tornillos de montaje y, a continuación, retire la cápsula del portacápsulas.**
5. **Para obtener instrucciones de montaje, consulte el manual del usuario de la cápsula nueva.**

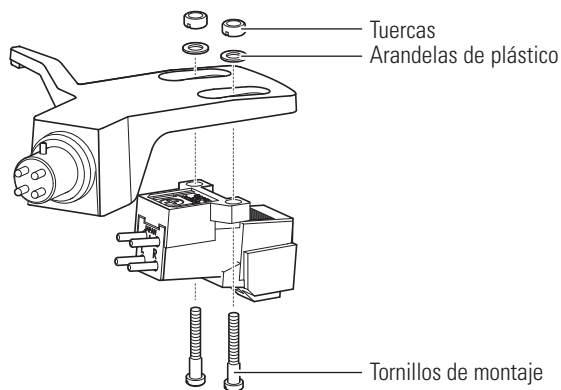

6. **Sirviéndose de un destornillador no metálico de pala común, apriete los tornillos en ambos puntos y, a continuación, ajuste la proyección.**
 - Consulte "Ajuste de la proyección" en la pág. 12.
 - Una vez realizados los ajustes, apriete los tornillos firmemente.
7. **Acople el portacápsulas al brazo fonocaptor.**
8. **Ajuste el equilibrio y la fuerza de seguimiento del brazo fonocaptor.**
 - Para efectuar los reajustes, consulte "Equilibrio y fuerza de seguimiento del brazo fonocaptor" en la pág. 6.

Reposición de la correa

- La correa es un consumible. Cambie la correa si se ralentiza la velocidad de reproducción o se produce una rotación irregular. Por regla general, se recomienda cambiar la correa una vez al año.
- Antes de cambiar la correa, desconecte el enchufe del cable de alimentación del producto de la toma de corriente.

1. **Retire la alfombrilla de caucho.**
2. **Retire el plato, dele la vuelta y, a continuación, retire la correa antigua.**
 - Coloque los dedos pulgares en las aberturas y tire hacia arriba con fuerza.

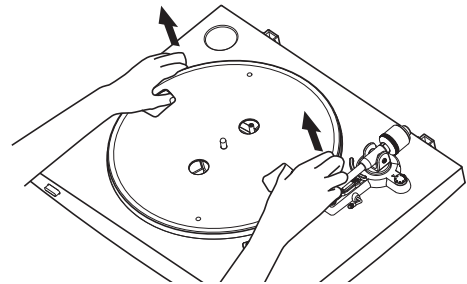

3. **Coloque la correa nueva alrededor del círculo interior.**
 - Procure no doblar la correa mientras realiza esta operación.

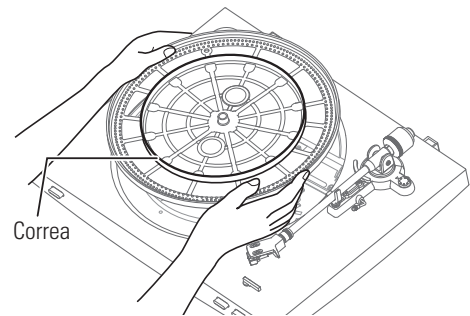

4. **Coloque el plato.**
 - Alinee una de las aberturas con la posición de la polea del motor (de color bronce).

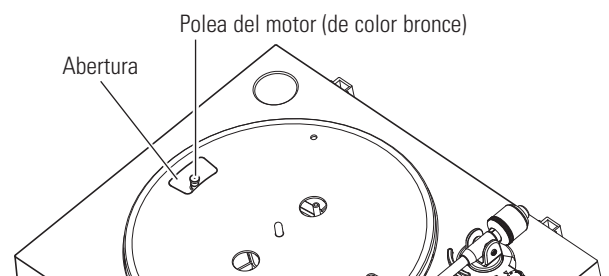

5. **Coloque la correa en la polea del motor (de color bronce).**
 - Agarre la correa que instaló en el paso 3 y, tirando de ella, colóquela en la polea del motor de color bronce.

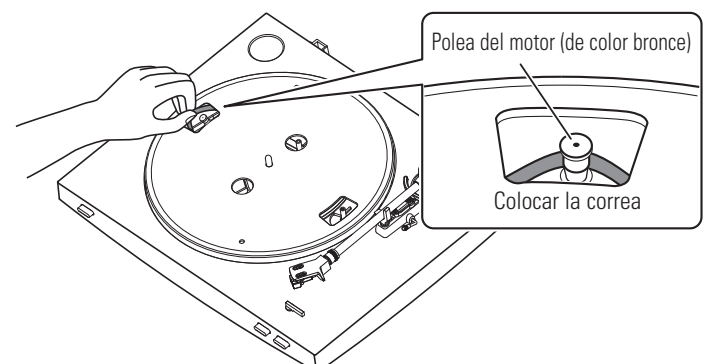

Reposición de la correa

6. Utilizando las manos, gire el plato diez veces.

- Levante la palanca de control del elevador del brazo fonocaptor para elevar el brazo fonocaptor. Con la mano gire lentamente el plato diez veces en la dirección de la flecha.

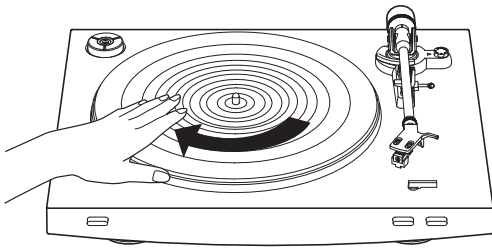

Traslado del giradiscos

Utilizando el material de embalaje original del producto, envuelva el giradiscos en orden inverso al proceso de desembalaje. Si no dispone del material de embalaje, realice las siguientes acciones:

- Una vez desconectado el enchufe del cable de alimentación de la toma de corriente, retire la alfombrilla de caucho y el plato y luego envuelva ambos para evitar que sufran daños.
- Utilice una cuerda o similar para atar el brazo fonocaptor al soporte e inmovilizarlo.
- Retire el contrapeso.
- Retire el portacápsulas del brazo fonocaptor con el protector acoplado a la cápsula y, a continuación, envuelva el conjunto completo del portacápsulas para evitar que sufra daños.
- Envuelva el cuerpo del giradiscos en papel o en un paño suave para evitar que sufra daños.

Ajuste de la proyección

La posición de la cápsula se debe determinar con precisión (ajuste de la proyección) al instalar una cápsula o un portacápsulas distinto del suministrado.

1. Instale la cápsula de forma que quede paralela al portacápsulas.

- Coloque la cápsula y el portacápsulas sobre la figura siguiente haciendo coincidir las posiciones, e instale la cápsula de modo que quede paralela al portacápsulas.

Guía de ajuste de la proyección

Esta ilustración es una representación a tamaño real.

Coloque el portacápsulas sobre la imagen siguiente y ajuste la punta de la aguja de la cápsula nueva a lo largo de las líneas correspondientes a la "Punta de la aguja" de la cápsula.

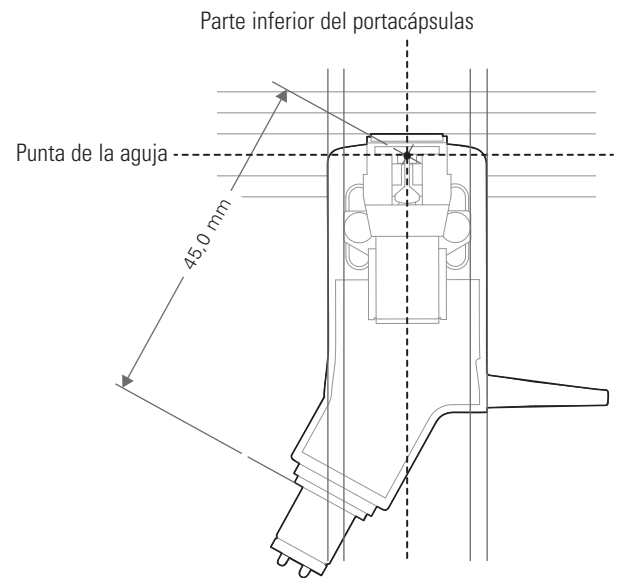

2. Instale la cápsula perpendicular a la parte superior del portacápsulas.

Parte frontal del portacápsulas

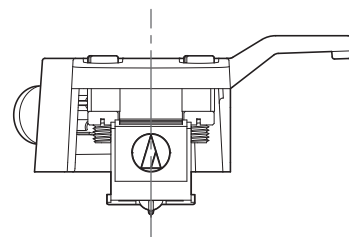

Solución de problemas

Problema	Solución
El plato no gira.	<ul style="list-style-type: none"> • ¿Está conectado el enchufe del cable de alimentación a la toma de corriente? Conecte el enchufe del cable de alimentación a la toma de corriente. • ¿Se ha soltado la correa del plato? Coloque la correa correctamente en el plato. • ¿Está colocada la correa en la polea del motor? Compruebe que la correa esté colocada correctamente en la polea del motor (de color bronce). • ¿Está dañada la correa? Cámbiela por una correa nueva.
El plato gira, pero no hay sonido o el volumen no es lo suficientemente alto.	<ul style="list-style-type: none"> • ¿Se han seleccionado correctamente los ajustes de función y la entrada para el equipo conectado (amplificador, etc.)? Compruebe si los ajustes para el equipo conectado son correctos. • ¿Está dañada la aguja? Compruebe la aguja y cámbiela si fuese necesario. • ¿Está la aguja correctamente colocada en el cuerpo de la cápsula? Compruebe la cápsula y realice los ajustes necesarios. • ¿Son correctas las posiciones de ajuste del interruptor selector de preamplificador? Compruebe que los ajustes de preamplificador son correctos, teniendo en cuenta los siguientes problemas habituales y sus causas: <ul style="list-style-type: none"> – Si no hay sonido, o si el volumen no es lo suficientemente alto, es que el producto está ajustado en la posición "PHONO" y conectado a la entrada AUX/LINE del amplificador. – Si el volumen es excesivamente alto o está distorsionado, es que el producto está ajustado en la posición "LINE" y el equipo conectable está conectado a la entrada PHONO. • ¿Está la fuerza de seguimiento ajustada muy fuerte? Ajuste la fuerza de seguimiento.
La aguja da saltos.	<ul style="list-style-type: none"> • ¿Está la fuerza de seguimiento ajustada muy floja? Ajuste la fuerza de seguimiento. • ¿Está el "anti-skate", o compensación de la fuerza lateral, mal ajustado? Compruebe que está definido con el mismo valor que la fuerza de seguimiento de la cápsula. • ¿Está el disco deformado? Compruebe el disco. • ¿Está el disco arañado? Compruebe el disco.
Se produce chillido.	<ul style="list-style-type: none"> • ¿Está recogiendo el producto demasiadas vibraciones del suelo, paredes o altavoces cercanos? Reduzca las vibraciones o instale el producto en una superficie que no esté sometida a los efectos de las vibraciones. • ¿Está el producto instalado en una superficie inestable? Compruebe si la superficie donde se encuentra instalado el producto es inestable.
Se produce ruido durante la reproducción del disco.	<ul style="list-style-type: none"> • ¿Hay polvo en la punta de la aguja de la cápsula? Si hay polvo adherido a la punta de la aguja, límpielo con un cepillo común.
El sonido durante la reproducción del disco es demasiado rápido o demasiado lento.	<ul style="list-style-type: none"> • ¿Está la velocidad bien ajustada? Utilice el botón de velocidad del plato para seleccionar la velocidad correspondiente al tipo de disco que se esté reproduciendo.
La velocidad de reproducción se ralentiza o la rotación es irregular.	<ul style="list-style-type: none"> • ¿Está la correa floja? Cámbiela por una correa nueva.
Se oye un zumbido durante la reproducción.	<ul style="list-style-type: none"> • ¿Está la línea de toma de tierra conectada correctamente? Compruebe que la línea de toma de tierra está bien conectada. • ¿Está el portacápsulas acoplado firmemente al brazo fonocaptor? Compruebe que el anillo de bloqueo esté apretado.

Dimensiones

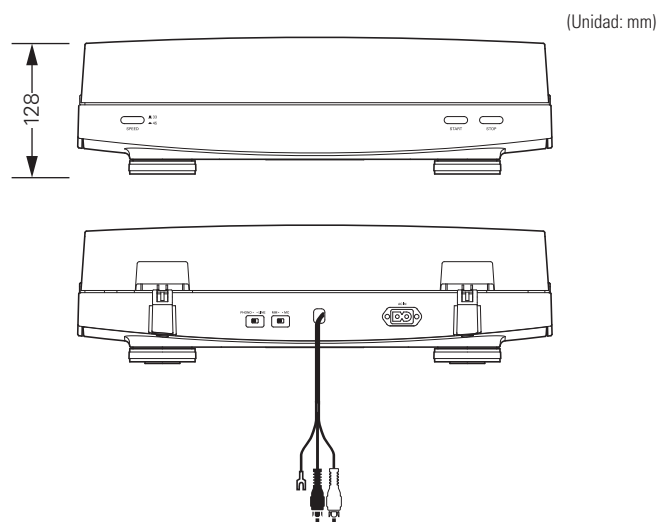
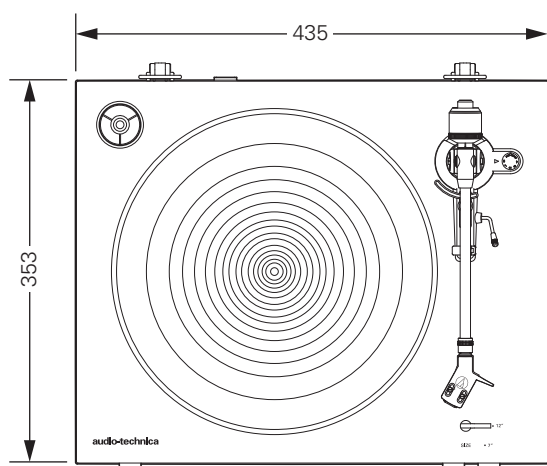

Especificaciones

Especificaciones del giradiscos

Tipo	Funcionamiento de 2 velocidades totalmente automático
Motor	Motor CC
Método de control	Transmisión por correa
Velocidades	33-1/3 rpm, 45 rpm
Plato del giradiscos	Aluminio fundido
Ululación y vibración	< 0,2 % WRMS (33 RPM) a 3 kHz
Relación señal/ruido	> 60 dB
Niveles de salida "PHONO" "LINE (MM)"	3,5 mV nominal a 1 kHz, 5 cm/seg 220 mV nominal a 1 kHz, 5 cm/seg
Ganancia del preamplificador fono (MM)	36 dB nominal, RIAA ecualizado
Ganancia del preamplificador fono (MC)	56 dB nominal, RIAA ecualizado

Especificaciones del brazo fonocaptor

Tipo	Recto con equilibrio estático y control de amortiguación suave
Longitud efectiva	221,5 mm
Proyección	19 mm
Ángulo de error de seguimiento máximo	Menos de 3°
Rango de ajuste de presión de la aguja	De 1 a 4 g
Rango de peso aplicable a la cápsula (incluido el portacápsulas)	De 14,5 a 20 g

Especificaciones de la cápsula y el portacápsulas

Modelo de cápsula	AT91R
Tipo de cápsula	Doble imán VM
Impedancia de carga recomendada	47.000 ohmios
Voltaje de salida	3,5 mV (mV a 1 kHz, 5 cm/seg)
Aguja	Cónica de 0,6 mil
Cantilever	Tubo de aluminio
Rango de fuerza de seguimiento	De 1,5 a 2,5 g (estándar 2,0 g)
Peso de la cápsula	5,0 g
Modelo de portacápsulas	AT-HS3
Peso del portacápsulas	11,1 g
Ajuste de la proyección del portacápsulas	8 mm

Especificaciones generales

Requisitos de alimentación	De 220 a 240 V / 50, 60 Hz
Consumo de energía	2 W
Dimensiones	435 mm×353 mm×128 mm (An×Fn×Al)
Peso	5,2 kg
Accesorios incluidos	Alfombra de caucho, cubierta antipolvo, plato (con correa de transmisión), contrapeso, portacápsulas (AT-HS3) con cápsula estéreo VM (AT91R), adaptador de 45 RPM, cable de alimentación*
Aguja de repuesto (se vende por separado)	ATN91R
Portacápsulas de repuesto (se vende por separado)	AT-HS3
Correa de repuesto (se vende por separado)	Correa exclusiva AT-LP3

* Utilice el cable de alimentación correcto para el país de destino.

Especificaciones sujetas a cambio sin previo aviso debido a mejoras.

Introdução

Obrigado por comprar este produto da Audio-Technica.

Leia este manual de usuário antes de usar o produto para assegurar um uso correto. Deve também guardar este manual, junto com a garantia, para referência futura.

Este produto destina-se apenas a ser usado nos seguintes países. Certifique-se que a tensão de funcionamento do produto é a correta para o país em que você vive. Lista de países: UE, Rússia

Conteúdo do pacote

Certifique-se que você tenha todos os itens incluídos indicados abaixo antes de usar este produto.

Se alguns itens estão faltando ou danificados, entre em contato com seu revendedor local da Audio-Technica.

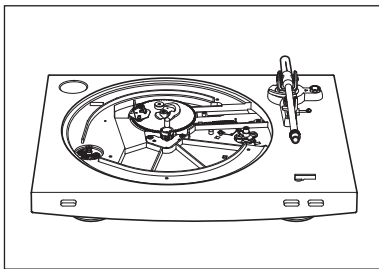

• Corpo do toca-discos

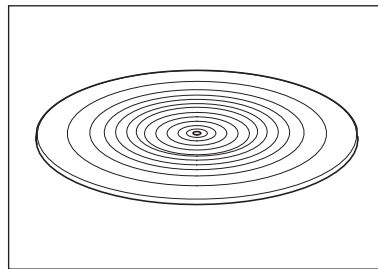

• Tapete de borracha

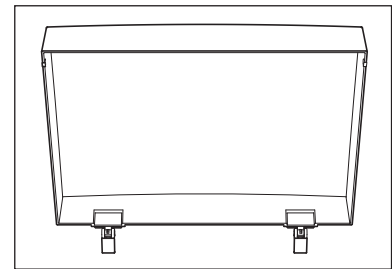

• Resguardo de pó

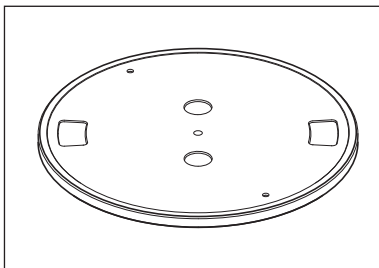

• Prato (com correia de transmissão)

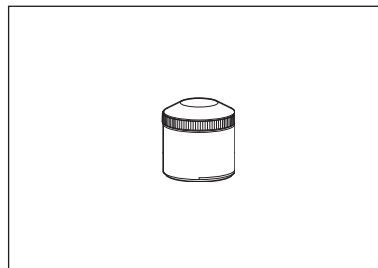

• Contrapeso

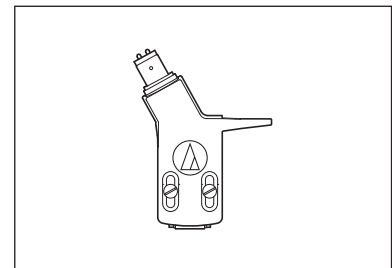

• Headshell (AT-HS3) com cápsula estéreo VM (AT91R)

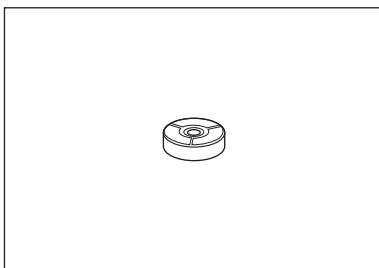

• Adaptador de 45 RPM

- Cabo de alimentação (Use o cabo de alimentação correto para o país em que você vive.)
- Manual de usuário (este manual)

Depois da compra, é aconselhável que você guarde todos os materiais da embalagem para armazenamento, transporte ou envio futuro.

Precauções de segurança

Informações importantes

Advertência:

Para evitar o perigo de incêndio ou choque eléctrico, não exponha a unidade a chuva ou humidade.

Advertência:

Não exponha este aparelho a gotejamento ou salpicos.

Para evitar a ocorrência de um choque eléctrico, não abra a caixa.

Todas as reparações devem ser realizadas por pessoal qualificado.

Não exponha este aparelho a calor excessivo, como luz solar, fogo, etc.

Não sujeite este aparelho a impactos fortes.

O aparelho deve estar suficientemente perto da tomada de CA, para que possa desligar facilmente a ficha do cabo de alimentação em qualquer altura.

Em caso de emergência, desligue rapidamente a ficha do cabo de alimentação do aparelho.

Não coloque objetos cheios de líquidos, como jarras, em cima do aparelho.

Para evitar o perigo de incêndio, não coloque nenhuma fonte de chama livre (p. ex., velas acesas) sobre o aparelho.

Não instale este aparelho num espaço reduzido, como uma estante ou algo semelhante.

Para instalar este aparelho, escolha um local bem ventilado.

Notas sobre a utilização

Corpo do toca-discos

- Não coloque nem use o produto em locais que sejam muito quentes, húmidos ou sujos, ou onde fique exposto a vibrações fortes.
- O produto deve ser colocado sobre uma superfície plana e nivelada.

Cápsula

- Instale o protetor fornecido na cápsula quando o produto não estiver sendo usado.
- Não toque na agulha da cápsula com seus dedos.
- Evite bater a agulha no prato do toca-discos, no tapete de borracha ou nos rebordos do disco.

Nomes e funções das peças

Diagrama geral

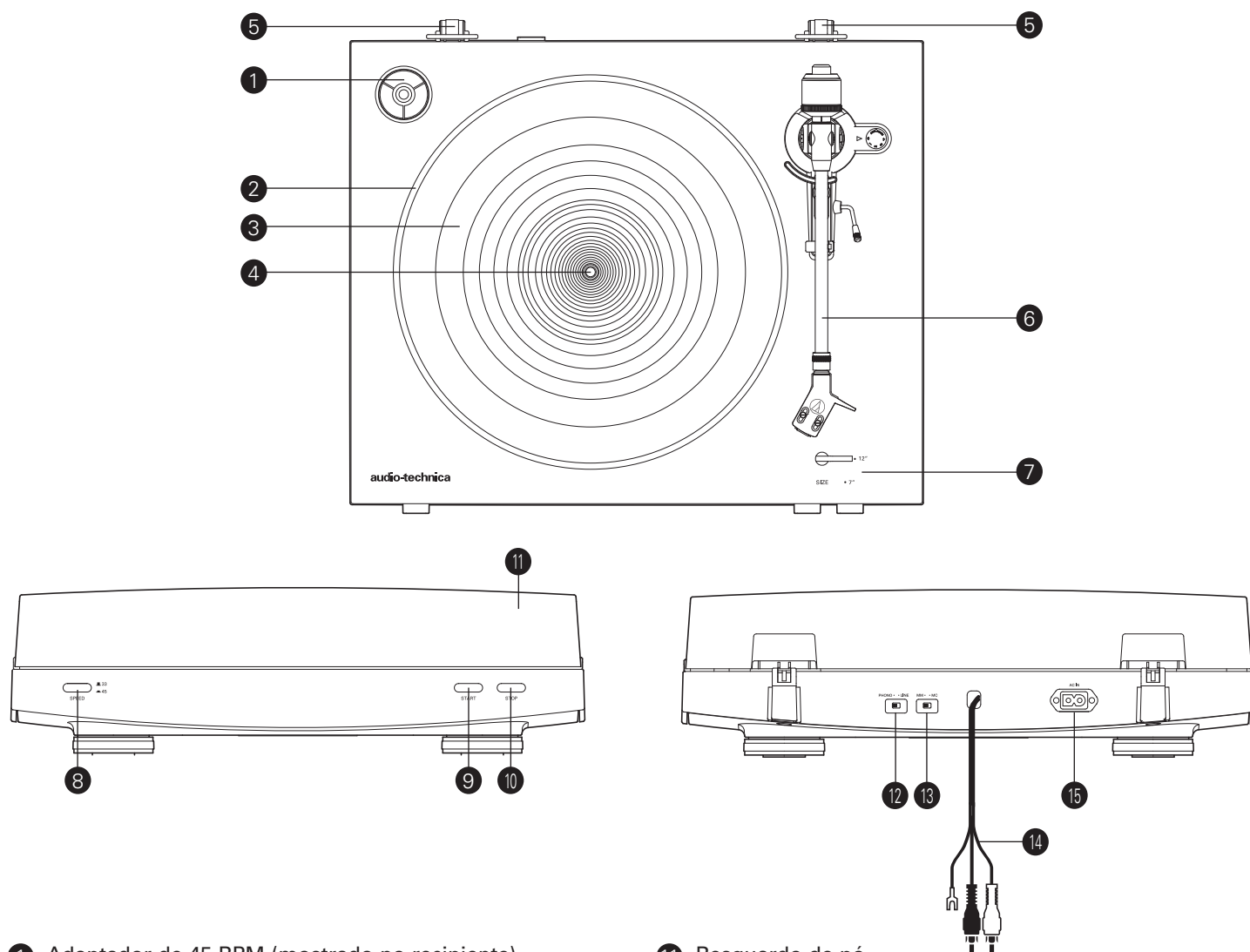

- 1** Adaptador de 45 RPM (mostrado no recipiente)
Seleciona a velocidade do prato (33-1/3 ou 45 RPM).
- 2** Prato
- 3** Tapete de borracha
- 4** Eixo
- 5** Suportes das dobradiças do resguardo de pó
Pontos de fixação para as dobradiças do resguardo de pó.
- 6** Conjunto do braço
Para ver detalhes, consulte "Braço reproduzidor" na pág. 4.
- 7** Seletor de tamanho
Alterna entre 12" e 7", de acordo com o tamanho do disco.
- 8** Botão de seleção da velocidade do prato
Seleciona a velocidade do prato (33-1/3 ou 45 RPM).
- 9** Botão START (INICIAR)
Roda o prato e move o braço.
- 10** Botão STOP (PARAR)
Coloca o braço em sua posição original e para o disco.

- 11** Resguardo de pó
- 12** Interruptor do seletor do pré-amplificador
Se estiver usando um amplificador com conector de entrada PHONO, coloque este interruptor na posição PHONO. Se estiver ligado ao conector AUX de um amplificador, coloque este interruptor na posição LINE.
- 13** Interruptor do seletor da cápsula MM (VM)/MC
Se estiver usando uma cápsula MM (VM), coloque este interruptor na posição MM. Se estiver usando uma cápsula MC, coloque este interruptor na posição MC.
- 14** Cabo de áudio RCA (com fio de aterramento)
Conecte ao conector de entrada PHONO (ligando o fio de aterramento ao terminal de aterramento, se disponível) ou ao conector de entrada AUX (LINE) do equipamento conectável.
- 15** Entrada CA
Conecte aqui o cabo de alimentação.

Nomes e funções das peças

Braço reproduzidor

- 1 Contrapeso**
Equilibra o braço e ajusta a força de rastreamento para um valor adequado.
- 2 Anel de ajuste da força de rastreamento**
Use para ajustar a força de rastreamento.
- 3 Elevação do braço**
Move o braço verticalmente de e para a face do disco.
- 4 Suporte do braço**
- 5 Ajuste da força anti-patinagem**
Quando um disco está sendo reproduzido, uma força age sobre a ponta da agulha puxando-a para dentro. Esta força pode ser compensada ajustando os mesmos valores para a força anti-patinagem e força de rastreamento.
- 6 Alavanca de controle da elevação do braço**
Opera a elevação do braço.
- 7 Braço reproduzidor**
- 8 Anel de bloqueio**
Rode o anel para a esquerda (sentido anti-horário) para fixar a headshell. Para remover a headshell, rode o anel para a direita.
- 9 Headshell e cápsula**
A cápsula (AT91R) é montada na headshell (AT-HS3).

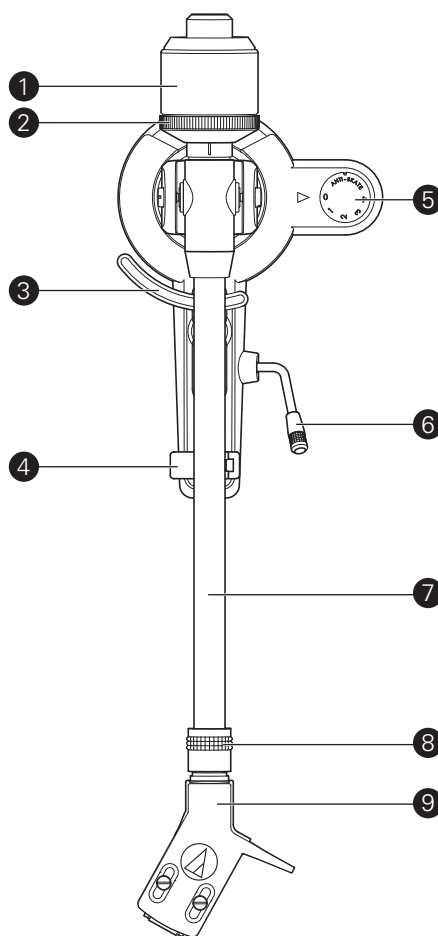

Preparação para utilização

Instalar o gira-discos

- Instale o produto sobre uma superfície nivelada.
- Para evitar os efeitos das vibrações e pressão acústica, não instale o produto junto de alto-falantes.
- O produto pode captar estática de rádio se for instalado junto de um rádio. Por isso, tente manter o produto afastado de rádios.
- O produto poderá captar ruídos se estiver perto de equipamentos (telefones celulares, etc.) que emitam ondas de rádio intensas.

Colocação do prato e do tapete de borracha

Este produto necessita de alguma montagem antes de ser usado pela primeira vez.

Não ligue o cabo de alimentação CA até a montagem estar concluída.

1. Instale o prato no eixo.

- Certifique-se de que o prato está bem encaixado no eixo.

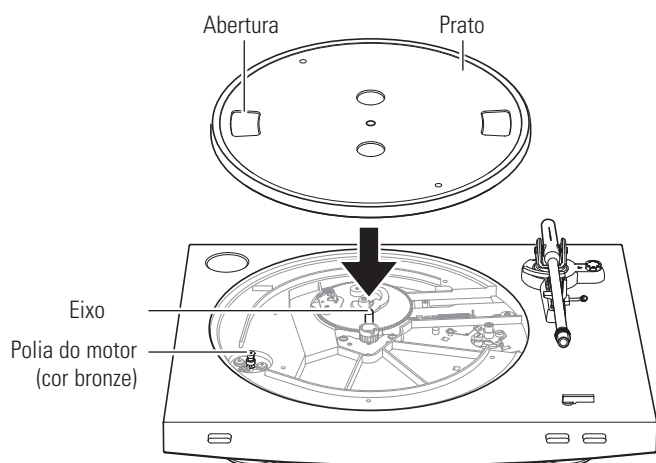

2. Instale a correia do motor na polia (cor bronze).

- Alinhe uma das aberturas do prato com a polia cor bronze do motor e, enquanto puxa ambas as extremidades da fita vermelha fixa à correia, coloque a correia na polia do motor, como mostrado no diagrama. Ao fazer isto, tenha cuidado para não torcer a correia.

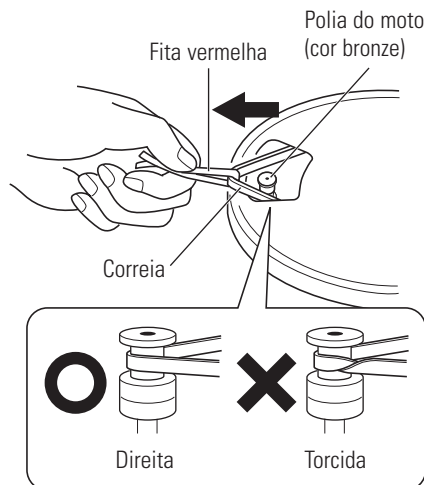

3. Remova a fita vermelha da correia.

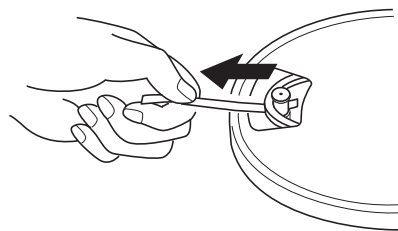

4. Coloque o tapete de borracha sobre o prato.

- Depois de colocar o tapete de borracha, coloque o adaptador de 45 RPM no local previsto na parte superior traseira.

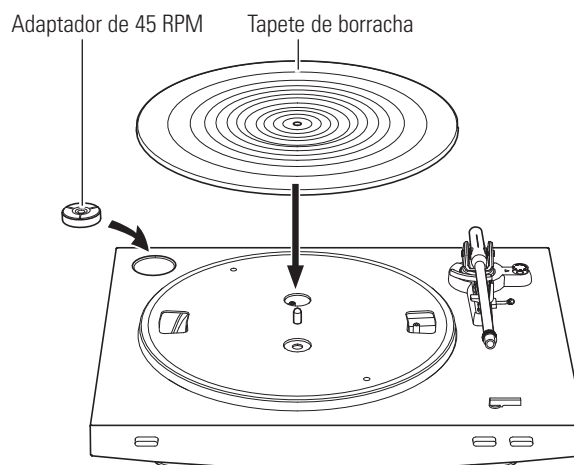

Preparação para utilização

Montar o braço

1. Insira a headshell no anel de bloqueio.

- Segure as bordas direita e esquerda da headshell para não danificar a agulha ou cortar os fios da cápsula.

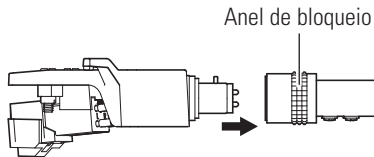

2. Depois de inserir a headshell, rode o anel de bloqueio no sentido anti-horário (para a esquerda).

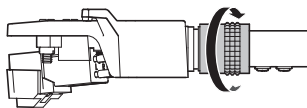

3. Com o anel de ajuste da força de rastreamento voltado para a frente, instale o contrapeso na parte traseira do braço e rode-o lentamente no sentido anti-horário (para a esquerda).

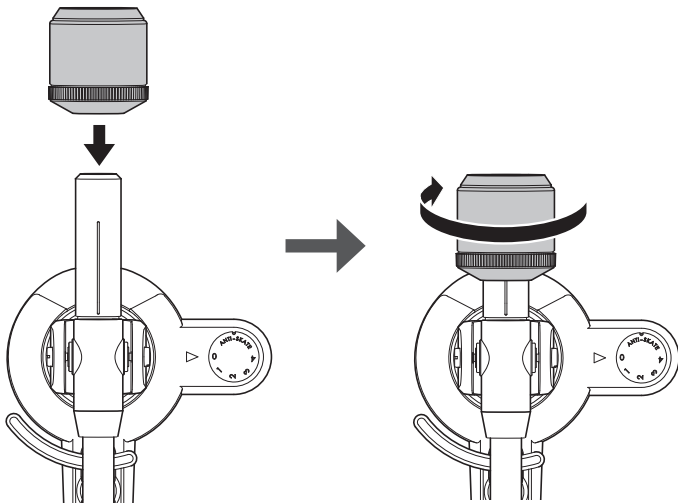

Equilíbrio do braço e força de rastreamento

Para que a cápsula capte o som corretamente das ranhuras do disco, o equilíbrio do braço e a força de rastreamento têm de ser ajustadas de acordo com as especificações da cápsula. Se o equilíbrio do braço e a força de rastreamento não forem ajustados corretamente, o disco ou a agulha da cápsula podem sofrer danos.

- Não arraste a agulha da cápsula através do disco ou do tapete de borracha ao ajustar o equilíbrio do braço ou a força de rastreamento. Se o fizer, pode danificar a agulha.

Ajustar o equilíbrio do braço

1. Remova o protetor da cápsula.

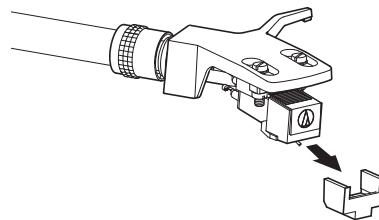

2. Enquanto pega na headshell, remova a abraçadeira para cabo usada para fixar o braço para expedição.

3. Enquanto segura com cuidado a headshell, rode o contrapeso para ajustar o equilíbrio do braço.

- Ajuste o equilíbrio de modo que o braço fique nivelado quando você libertar a headshell.

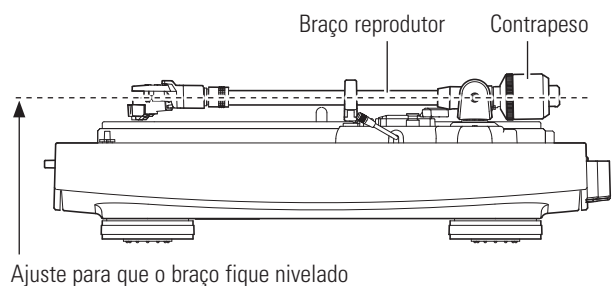
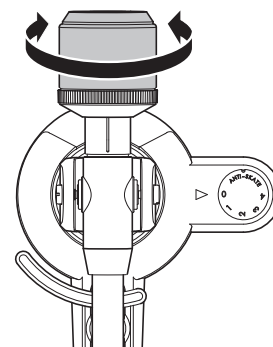

4. Volte a colocar o braço no suporte respectivo.

Preparação para utilização

Ajustar a força de rastreamento

1. Enquanto suporta o contrapeso para que não se mova, rode o anel de ajuste da força de rastreamento para que sua posição "0" fique alinhada com a linha central na parte traseira do braço (a força de rastreamento não é ajustada apenas rodando o anel de ajuste da força de rastreamento).

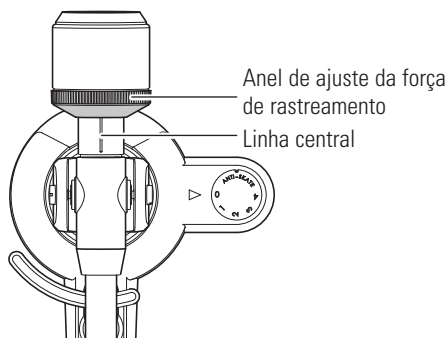

2. Rode o contrapeso e o anel de ajuste da força de rastreamento juntamente no sentido anti-horário até que o valor na linha central seja igual ao valor da força de rastreamento recomendada para a cápsula que você está usando.

- Consulte as especificações do fabricante da cápsula para ver o valor para a força de rastreamento recomendada.
- A força de rastreamento para a cápsula fornecida com este produto é de 2,0 g.

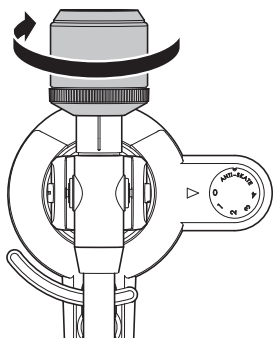

Ajustar a força anti-patinagem

Quando um disco está sendo reproduzido, uma força age sobre a ponta da agulha puxando-a para dentro. Esta força pode ser compensada ajustando os mesmos valores para a força anti-patinagem e força de rastreamento.

1. Ajuste a roda de controle da força anti-patinagem para o mesmo valor da força de rastreamento.

- A força de rastreamento para a cápsula fornecida com este produto é de 2,0 g.

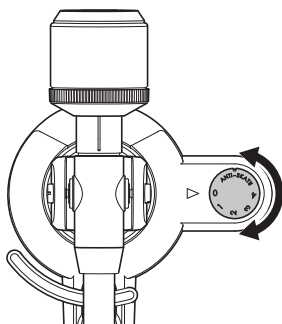

Instalar/remover o resguardo de pó

Para instalar o resguardo de pó, insira as dobradiças do resguardo de pó nos dois receptáculos para as dobradiças localizados na traseira do corpo. Para remover o resguardo de pó, puxe lentamente o resguardo de pó para fora dos receptáculos para as dobradiças.

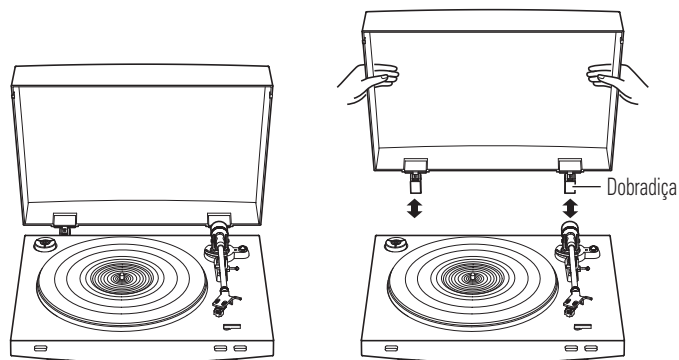

Ajustar o Interruptor do seletor da cápsula MM (VM)/MC

Se estiver usando uma cápsula de ímã móvel (MM ou VM), coloque este interruptor na posição MM. Se estiver usando uma cápsula de bobine móvel (MC), coloque este interruptor na posição MC.

- Este interruptor está colocado na posição MM no momento da compra. Esta é a posição correta para a cápsula estéreo AT91R VM incluída com o produto.

Definir o interruptor seletor do pré-amplificador

Este produto tem uma função de equalizador de áudio incorporada. Você pode usar o produto, mesmo se você não tem um amplificador de áudio ou equipamento conectável com um amplificador de áudio incorporado. Use o interruptor do seletor do pré-amplificador para definir a saída, como mostrado abaixo.

Usando um equipamento conectável	Posição do interruptor seletor do pré-amplificador	Onde conectar o cabo de áudio RCA
Dispositivo com entrada de áudio	PHONO	Conector de entrada de áudio e terminal de aterramento do equipamento conectável
Dispositivo sem entrada de áudio	LINE	Conector AUX ou de linha do equipamento conectável
Placa de som para PC	LINE	Conector de entrada de linha da placa de som para PC ^{*1}

^{*1}Pode ser necessário um adaptador de áudio (vendido separadamente) para conectar o cabo de áudio RCA ao conector de entrada de linha da placa de som para PC.

Preparação para utilização

Conectar o dispositivo

Selecione a posição correta para o interruptor do seletor do pré-amplificador e conecte o cabo de áudio RCA a um conector de entrada que seja compatível com o equipamento conectável que você está usando (amplificador, receptor, alto-falantes ativos, placa de som, etc.).

- O conector vermelho do cabo de áudio RCA é para o canal direito (R), e o conector branco é para o canal esquerdo (L).

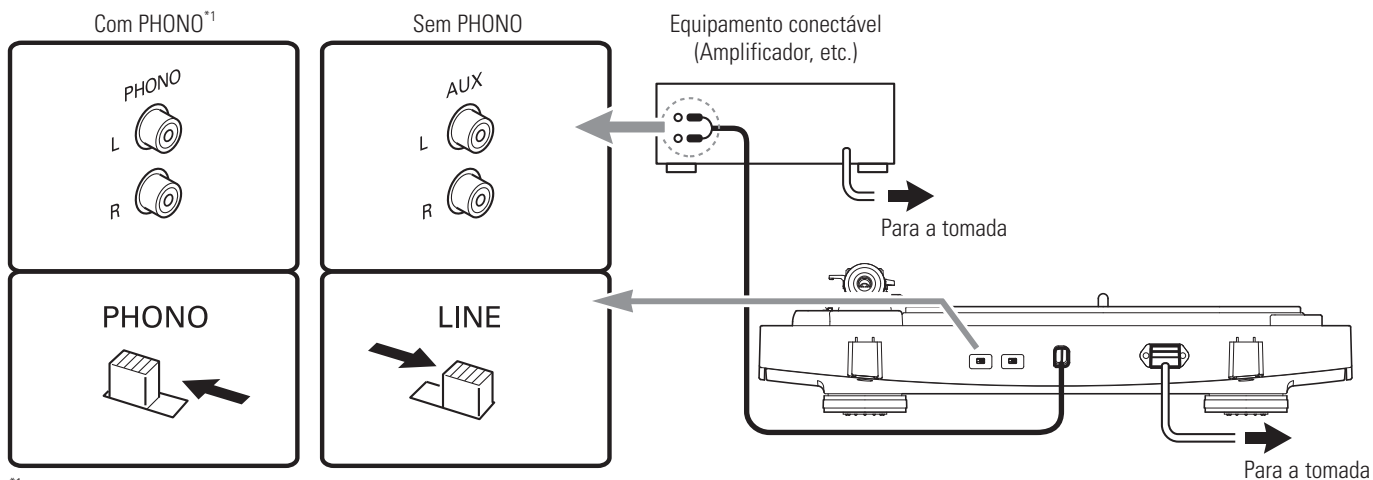

*1 Dependendo do equipamento conectável que você está usando, poderá existir um terminal de aterramento junto do conector de entrada de áudio. Se for o caso, ligue a esse terminal o fio de aterramento do cabo de áudio RCA. Isso irá ajudar a evitar um zumbido de baixa frequência que poderia ser ouvido durante a reprodução do disco.

Rodar o prato

1. Usando suas mãos, rode o prato dez voltas.

- Levante a alavanca de controle do braço para levantar o braço. Rode lentamente o prato dez voltas usando a mão na direção da seta.
- É recomendável que você segurar o braço para evitar que se mova. Este passo destina-se a realinhar o mecanismo automático, eliminando quaisquer torções da correia e assegurar que está bem encaixada na aba de acionamento na parte inferior do prato.

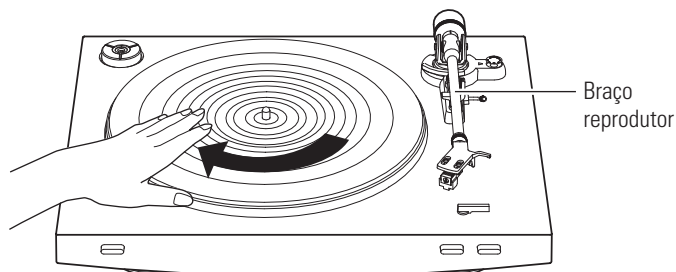

Conectar o cabo de alimentação

Este produto não tem um interruptor de alimentação. Uma corrente de espera está sempre presente no produto, mesmo quando não está sendo usado; desconecte o ficha do cabo da tomada de corrente se você não vai usar o produto durante um longo período de tempo.

1. Conectar o cabo de alimentação na tomada de parede.

- Por segurança, levante o braço levantando a alavanca de controle de elevação do braço para a posição UP.
- Conecte o cabo de alimentação na tomada de parede sem remover o protetor da cápsula. Se o prato começar a rodar, pressione o botão STOP sem tocar no braço e aguarde que o braço volte à sua posição original.
- Se você tocar um disco imediatamente após inserir o cabo de alimentação, o som reproduzido pode estar distorcido. Aguarde um pouco (cerca de 30 segundos) depois de ligar a ficha do cabo de alimentação à tomada antes de tocar um disco.

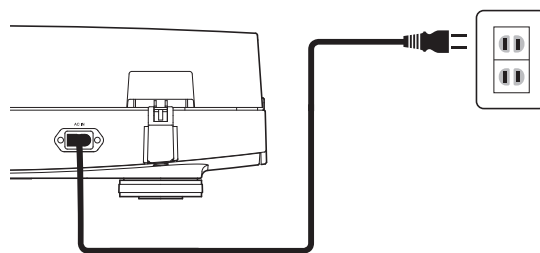

Reproduzir um disco

Antes de reproduzir um disco

1. Remova o protetor da cápsula.

- Puxe o protetor diretamente para a frente para removê-lo.
- Se aplicar uma força descendente, a agulha pode soltar-se do corpo. Apenas obterá uma saída com volume baixo se a agulha tiver soltado, ou estiver quase se soltando; consulte "Substituir a agulha" na página 10 para ver como voltar a instalar a agulha.

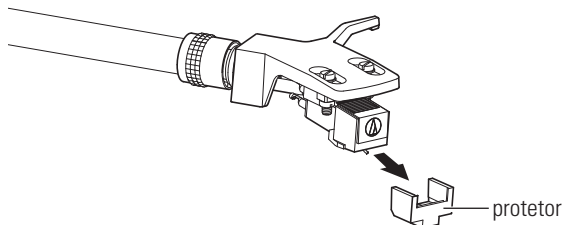

2. Coloque um disco no tapete de borracha, alinhando o orifício central com o eixo.

- Se desejar ouvir um disco de 45 RPM com um orifício central grande, instale o adaptador de 45 RPM (ver o lado direito do diagrama abaixo).

Adaptador de 45 RPM

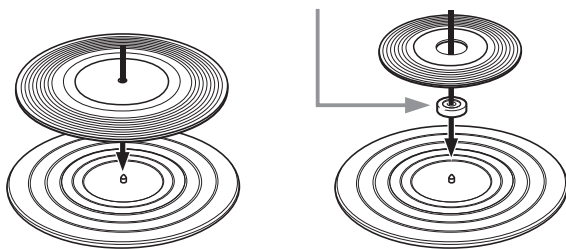

Funcionamento automático

Baixe suficientemente o volume do amplificador, dos alto-falantes, etc.

1. Selecione o tamanho do disco com o seletor de tamanho.

- Selecione "12"

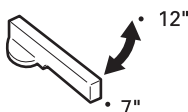

2. Selecione a velocidade com o botão de seleção da velocidade do prato.

- Selecione "33" para um disco de 33-1/3 RPM e "45" para um disco de 45 RPM.

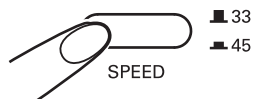

3. Pressione o botão START (INICIAR).

- Não dê batidas no produto enquanto o disco está sendo reproduzido.
- Não troque a seleção de tamanho do disco enquanto o disco está sendo reproduzido. Fazer uma dessas coisas pode causar mau funcionamento do produto.



Funcionamento manual

Baixe suficientemente o volume do amplificador, dos alto-falantes, etc.

1. Levante o braço elevando a alavanca de controle de elevação do braço para a posição UP.

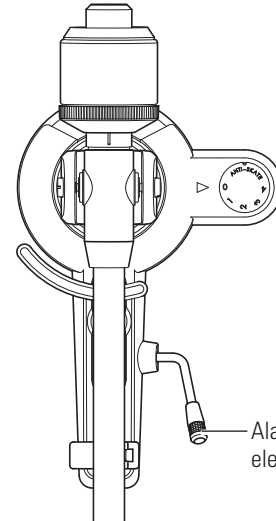

2. Posicione o braço sobre o local pretendido (ranhura) no disco.

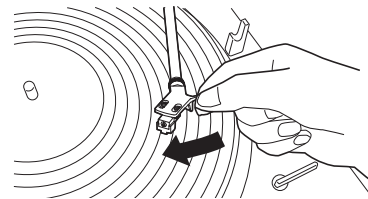

3. Baixe o braço movendo a alavanca de controle de elevação do braço para a posição DOWN. O braço desce lentamente para o disco e inicia a reprodução.

- Como método alternativo, você pode ignorar os passos 1 a 3, e usar o apoio para elevar com o dedo na headshell para posicionar o braço sobre o local pretendido no disco. Desça cuidadosamente o braço para a superfície do disco.
- Não deixe o produto exposto a impactos durante a reprodução.

Fazer uma pausa na reprodução do disco

1. Depois de baixar o volume do amplificador, dos alto-falantes, etc. suficientemente, eleve o braço com a alavanca de controle de elevação do braço.

Reproduzir um disco

Parar o disco

Depois de ter ouvido o disco até ao fim, o braço volta automaticamente ao suporte para o braço.

Para parar o disco manualmente, faça o seguinte.

1. **Baixe suficientemente o volume do amplificador, dos alto-falantes, etc.**
2. **Pressione o botão STOP.**
 - Quando a reprodução do disco para, o braço volta automaticamente ao suporte para o braço.



3. **Remova o disco depois do prato ter parado totalmente.**

- Quando o braço chegar ao fim (centro) do disco, levanta-se automaticamente e volta ao suporte para o braço. Não interfira com este movimento. Se o fizer, pode causar mau funcionamento do produto. Se o braço não se levantar e voltar ao suporte para o braço, pressione o botão STOP para completar essa operação.
- Se o tapete de borracha estiver sujo, pode riscar o disco, pelo que deve remover o tapete de borracha periodicamente para limpar o pó.
- Para evitar que o disco sofra riscos e empenos, remova-o do prato depois de usado.
- Não use um estabilizador de discos.
- Não use nenhum outro prato que não seja o fornecido.
- Este produto não se destina a DJs. Não toque no disco nem no prato enquanto o disco está sendo reproduzido.

Cuidado

Corpo do toca-discos

- Se o corpo do toca-discos estiver sujo ou com poeira, desconecte primeiro o ficha do cabo de alimentação, e limpe a sujeira ou poeira com um pano macio e seco.
- Não use benzeno, solventes, etc.
- Quando armazenar o produto durante um período de tempo prolongado, desconecte a ficha de alimentação da tomada de corrente e embrulhe o equipamento em plástico para evitar que fique úmido.

Ponta da agulha

- Se poeira ou resíduos aderirem à ponta da agulha, limpe-a com uma escova especial vendida no comércio.
- Recomendamos que você use um produto para limpar a agulha (vendido separadamente) se a ponta da agulha estiver muito suja. Limpe a ponta da agulha movendo a escova da traseira para a frente da ponta da agulha.

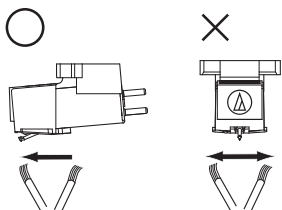

Substituir a agulha

Remover a agulha

- Além da deterioração da qualidade do som, os discos também podem ser danificados à medida que a ponta da agulha da cápsula vai se desgastando.
 - Como regra geral, substitua a agulha após 300 a 500 horas de uso.
 - Certifique-se de desconectar a ficha do cabo de alimentação do produto da tomada de parede.
1. **Liberte a headshell do braço.**
 - Segure bem na headshell e remova a headshell com cuidado.
 2. **Remova o protetor da cápsula.**
 3. **Remova a agulha puxando na direção da seta.**

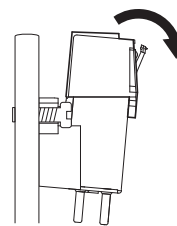

Instalar uma nova agulha de substituição

1. **Instale a nova agulha de substituição na cápsula.**

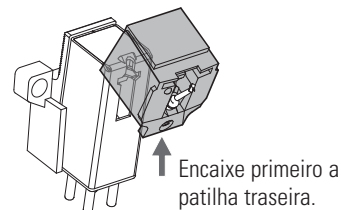

2. **Instale o protetor na cápsula.**
3. **Instale a headshell no braço.**

Substituir uma cápsula

Substituir por uma nova cápsula

Consulte o manual de usuário da cápsula que você vai usar, se vai substituir a cápsula (AT91R) incluída com este produto por outra cápsula vendida comercialmente. Depois de você ter substituído a cápsula antiga por uma nova, tem de reajustar a saliência, o equilíbrio e a força de rastreamento do braço.

1. **Liberte a headshell do braço.**
 - Segure bem na headshell e remova a headshell com cuidado.
2. **Remova a agulha da cápsula.**
 - Consulte "Remover a agulha" na página 10.
3. **Remova os fio de ligação.**
 - Tenha cuidado para não danificar os fios de ligação.
4. **Utilizando uma chave de fenda não metálica, vendida comercialmente, remova os parafusos de instalação e, em seguida, remova a cápsula da headshell.**
5. **Consulte o manual de usuário da nova cápsula para ver as instruções de montagem.**

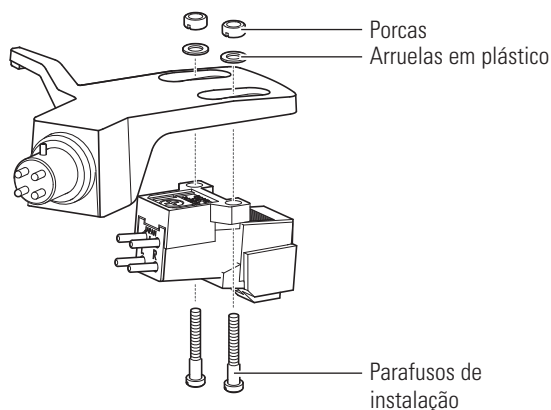

6. **Utilizando uma chave de fenda não metálica, vendida comercialmente, aperte os parafusos em ambos os locais e, em seguida, ajuste a saliência.**
 - Consulte "Ajustar a saliência" na página 12.
 - Depois de concluir os ajustamentos, aperte bem os parafusos.
7. **Fixe a headshell ao braço.**
8. **Ajuste o equilíbrio do braço e a força de rastreamento.**
 - Consulte "Equilíbrio do braço e força de rastreamento" na página 6 para fazer os ajustamentos.

Substituir a correia

- A correia é um consumível. Substitua a correia se a velocidade de reprodução diminuir ou se a rotação for irregular. Como regra geral, sugerimos que a corrente seja substituída todos os anos.
- Antes de substituir a correia, certifique-se de desconectar a ficha do cabo de alimentação do produto da tomada de parede.

1. **Remova o tapete de borracha.**
2. **Remova o prato, vire o prato ao contrário e, em seguida, remova a correia antiga.**
 - Coloque os seus dedos nas aberturas e puxe com força.

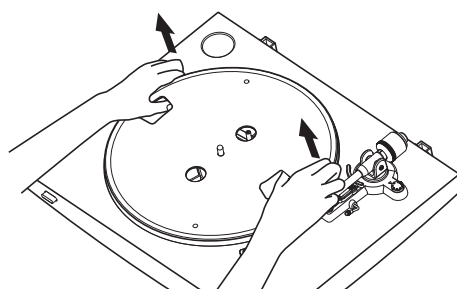

3. **Coloque a nova correia em redor do círculo interior.**
 - Tenha cuidado para não torcer a correia.

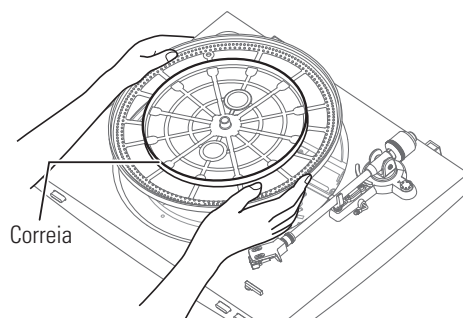

4. **Instale o prato.**
 - Alinhe uma das aberturas com a posição da polia do motor (cor bronze).

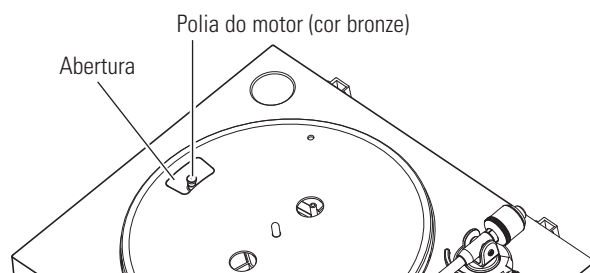

5. **Instale a correia do motor na polia (cor bronze).**
 - Agarre na correia que instalou no passo 3 e, enquanto a puxa, coloque-a na polia do motor.

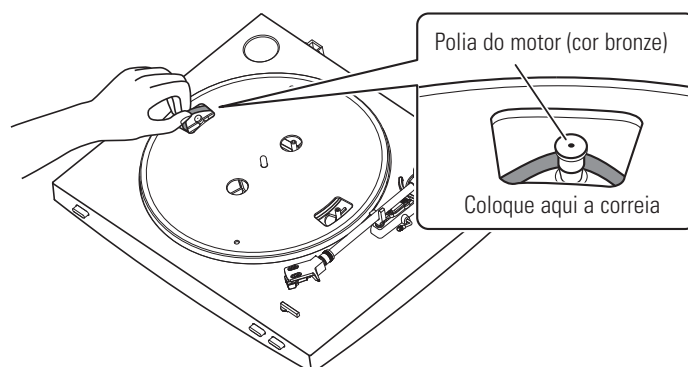

Substituir a correia

6. Usando suas mãos, rode o prato dez voltas.

- Levante a alavanca de controle do braço para levantar o braço. Rode lentamente o prato dez voltas usando a mão na direção da seta.

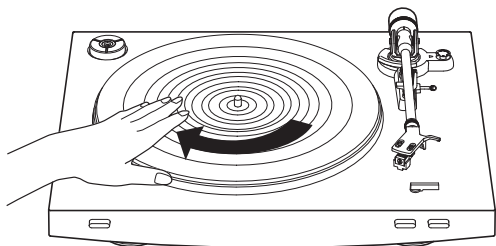

Para deslocar o toca-discos

Usando os materiais de embalagem originais do produto, embrulhe o toca-discos pela ordem inversa de quando o desembalou. Se já não tiver os materiais de embalagem, tome as seguintes medidas:

- Depois de desconectar a ficha do cabo de alimentação da tomada de parede, remova o tapete de borracha e o prato, e embrulhe-os de modo que não sofram danos.
- Use um fio ou alguma coisa semelhante para fixar o braço ao conjunto para que não se mova.
- Remova o contrapeso.
- Remova a headshell do braço com o protetor fixo à cápsula, e embrulhe todo o conjunto da headshell de modo que não sofra danos.
- Embrulhe o corpo do toca-discos com papel ou um pano macio de modo a que não sofra danos.

Ajustar a saliência

A posição da cápsula deve ser determinada com precisão (ajustando a saliência) ao instalar uma cápsula ou headshell diferente da fornecida.

1. Instale a cápsula de modo que fique paralela à headshell.

- Faça coincidir as posições da cápsula e da headshell com a figura abaixo e instale a cápsula de modo que fique paralela à headshell.

Guia para ajuste da parte saliente

Esta ilustração representa o tamanho real.

Coloque a headshell sobre a figura abaixo e, em seguida, ajuste a ponta da agulha da nova cápsula ao longo das linhas para a "ponta da agulha" na cápsula.

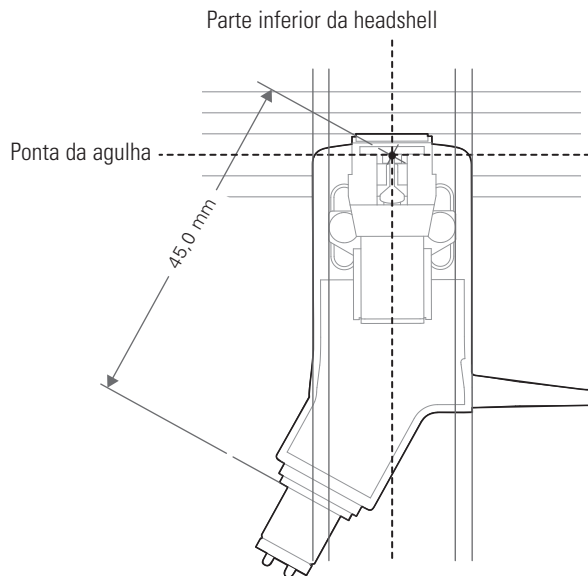

2. Instale a cápsula de modo que fique perpendicular à parte superior da headshell.

Frente da headshell

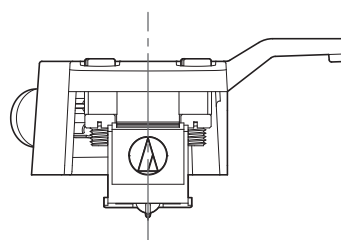

Resolução de problemas

Problema	Solução
O prato não roda.	<ul style="list-style-type: none">• A ficha do cabo de alimentação está conectada na tomada de parede? Conecte o cabo de alimentação na tomada de parede.• A correia deslizou para fora do prato? Instale a correia corretamente no prato.• A correia está colocada na polia do motor? Verifique se a correia está corretamente colocada na polia do motor (cor bronze).• A correia está danificada? Substitua por uma correia nova.
O prato roda, mas não há som ou o volume não é alto o suficiente.	<ul style="list-style-type: none">• As definições das funções e entrada para o equipamento conectado (amplificador, etc.) estão selecionadas corretamente? Verifique se as definições para o equipamento conectado estão corretas.• A agulha está danificada? Verifique a agulha e, se necessário, substitua.• A agulha está corretamente colocada no corpo da cápsula? Verifique a cápsula e, se necessário, substitua.• As definições do seletor do pré-amplificador estão corretamente selecionadas? Verifique se as definições do pré-amplificador estão corretas, tendo em conta os seguintes problemas correntes e suas causas:<ul style="list-style-type: none">– Se não há som, ou se o volume não é alto o suficiente, o produto está definido para a posição “PHONO” e ligado à entrada AUX/LINE do amplificador.– Se o volume é demasiado alto ou distorcido, o produto está definido para a posição “LINE” e o equipamento conectável está conectado à entrada PHONO.• A força de rastreamento é demasiado pesada? Ajuste a força de rastreamento.
A agulha salta.	<ul style="list-style-type: none">• A força de rastreamento é demasiado leve? Ajuste a força de rastreamento.• A anti-patinagem está mal ajustada? Certifique-se de que anti-skate está definido para o mesmo valor que a força de tração da cabeça.• O disco está empenado? Verifique o disco.• O disco está riscado? Verifique o disco.
Ouvem-se uivos.	<ul style="list-style-type: none">• O produto está captando vibrações excessivas do chão, paredes ou alto-falantes por perto? Reduza as vibrações ou instale o produto em uma superfície que não esteja sujeita a vibrações.• O produto está instalado em uma superfície instável? Verifique se a superfície na qual o produto está instalado é adequada.
Ouve-se ruído quando o disco está sendo reproduzido.	<ul style="list-style-type: none">• Há poeira na ponta da agulha da cápsula? Se poeira aderiu à ponta da agulha, limpe com uma escova especial vendida no comércio.
Quando o disco está sendo reproduzido, o som é muito rápido ou muito lento.	<ul style="list-style-type: none">• A velocidade selecionada está correta? Use o botão de seleção da velocidade do prato para selecionar a velocidade correta para o tipo de disco que está sendo reproduzido.
A velocidade de rotação do disco diminui ou a rotação é irregular.	<ul style="list-style-type: none">• A correia está muito folgada? Substitua por uma correia nova.
É ouvido um zumbido durante a reprodução do disco.	<ul style="list-style-type: none">• O fio de aterramento está bem conectado? Certifique-se de que o fio de aterramento está bem conectado.• A headshell está bem fixa ao braço? Certifique-se de que o anel de bloqueio está bem apertado.

Dimensões

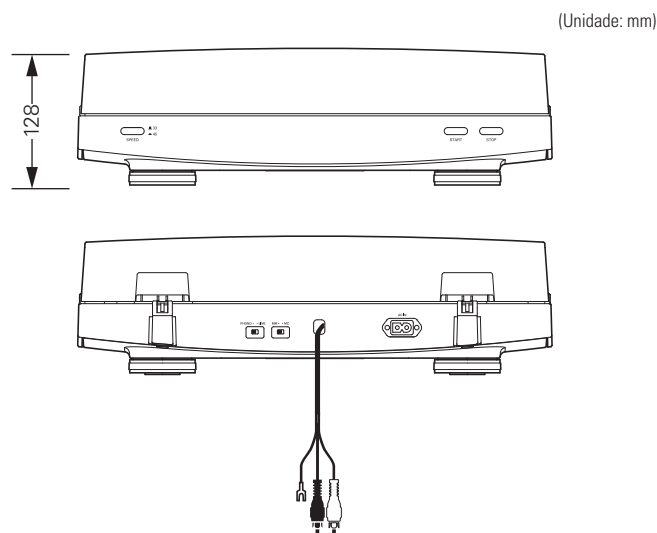
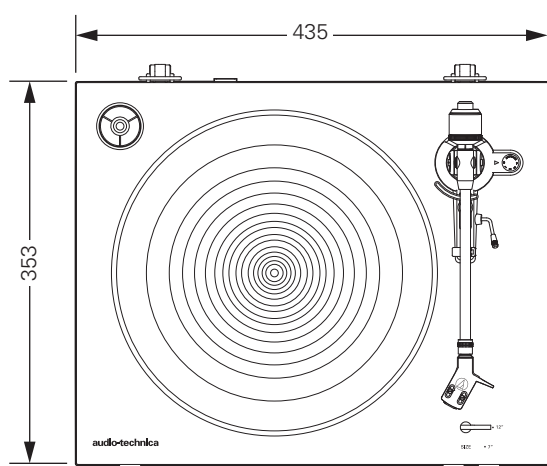

(Unidade: mm)

Especificações

Especificações do toca-discos

Tipo	Funcionamento totalmente automático, com 2 velocidades
Motor	Motor CC
Método de tração	Correia de transmissão
Velocidades	33-1/3 RPM, 45 RPM
Prato do toca-discos	Alumínio fundido
Wow e flutter	< 0,2 % WRMS (33 RPM) a 3 kHz
Relação sinal/ruído	> 60 dB
Níveis de saída "PHONO" "LINE (MM)"	3,5 mV nominal a 1 kHz, 5 cm/s 220 mV nominal a 1 kHz, 5 cm/s
Ganho do pré-amp. phono (MM) Ganho do pré-amp. phono (MC)	36 dB nominal, RIAA equalizado 56 dB nominal, RIAA equalizado

Especificações do braço

Tipo	Direito com equilíbrio estático com controle de amortecimento
Comprimento efetivo	221,5 mm
Parte saliente	19 mm
Ângulo máximo de erro de rastreamento	Inferior a 3°
Intervalo de ajuste da pressão da agulha	1 a 4 g
Intervalo de peso da cabeça aplicável (incluindo a headshell)	14,5 a 20 g

Especificações da headshell e da cápsula

Modelo da cápsula	AT91R
Tipo de cápsula	Duplo imã VM
Impedância de carga recomendada	47.000 Ohms
Tensão de saída	3,5 mV (mV a 1 kHz, 5 cm/s)
Agulha	Cônica de 0,6 mil
Cantilever	Tubo de alumínio
Intervalo de ajuste da força de rastreamento	1,5 a 2,5 g (padrão 2,0 g)
Peso da cápsula	5,0 g
Modelo da headshell	AT-HS3
Peso da headshell	11,1 g
Ajuste da saliência da headshell	8 mm

Especificações gerais

Requisitos da fonte de alimentação	220 a 240 V / 50, 60 Hz
Consumo de energia	2 W
Dimensões	435 mm × 353 mm × 128 mm (LxPxA)
Peso	5,2 kg
Acessórios incluídos	Tapete de borracha, Resguardo de pó, Prato (com correia de transmissão), Contrapeso, Headshell (AT-HS3) com cápsula estéreo VM (AT91R), Adaptador de 45 RPM, Cabo de alimentação*
Agulha de substituição (vendida separadamente)	ATN91R
Headshell de substituição (vendida separadamente)	AT-HS3
Correia de substituição (vendida separadamente)	Correia exclusiva para o AT-LP3

*Use o cabo de alimentação correto para o país em que você vive.

As especificações estão sujeitas a alteração sem aviso prévio devido a aprimoramentos.

Введение

Благодарим вас за покупку этого изделия компании Audio-Technica.

Для правильной эксплуатации изделия перед его использованием прочитайте настоящее руководство. Пожалуйста, сохраните настоящее руководство вместе с гарантией для справки в будущем.

Данное изделие предназначено для использования только в следующих странах. Убедитесь, что рабочее напряжение изделия соответствует напряжению электросети вашего проживания.

Список стран: страны Европейского Союза, Россия

Содержание упаковки

Перед использованием изделия, пожалуйста, проверьте комплектность упаковки.

Если какие-либо части отсутствуют или повреждены, обратитесь к местному дистрибьютору Audio-Technica.

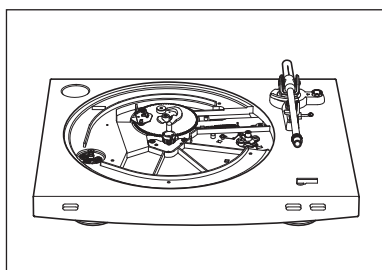

• Корпус проигрывателя

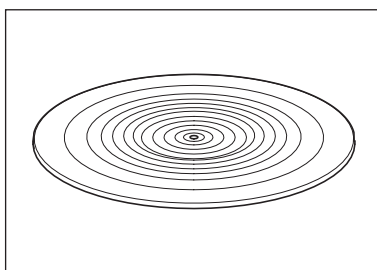

• Резиновый мат

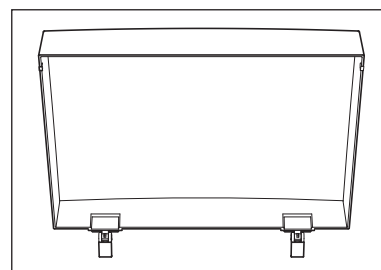

• Крышка

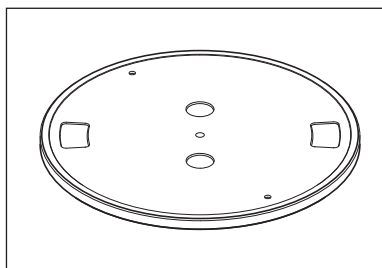

• Диск (с приводным ремнем)

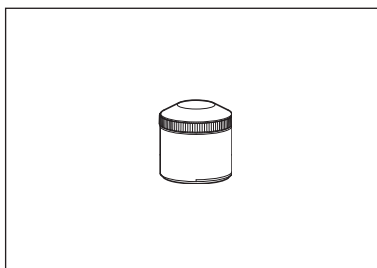

• Противовес

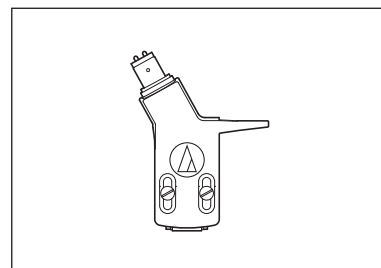

• Держатель головки (AT-HS3) со стереофонической головкой звукоснимателя VM-типа (AT91R)

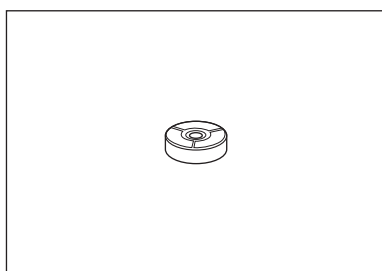

• Адаптер на 45 об/мин

- Шнур питания (Используйте шнур питания, соответствующий стране вашего проживания.)
- Руководство пользователя (настоящее руководство)

Рекомендуется сохранить все элементы упаковки, чтобы вы могли ею воспользоваться для хранения изделия, а также при его перемещении или транспортировке.

Меры безопасности

Важная информация

Предупреждение:

Во избежание возгорания или удара электрическим током не допускайте попадания дождя или иной влаги на этот аппарат.

Предостережение:

Не допускайте попадания капель или брызг на аппарат.

Во избежание удара электрическим током не открывайте корпус.

Обслуживание должно осуществляться только квалифицированными специалистами.

Не подвергайте данное устройство воздействию чрезмерного тепла, например, от солнечных лучей, огня и т. п.

Не подвергайте устройство сильным ударам.

Аппарат необходимо установить рядом с электрической розеткой таким образом, чтобы можно было легко получить доступ к штепселю шнура питания.

В случае аварийной ситуации быстро отсоедините штепсель шнура питания данного аппарата.

Не ставьте на аппарат емкости, наполненные жидкостью (например, вазы).

Во избежание возгорания не размещайте на аппарате источники открытого огня (например, горящие свечи).

Не устанавливайте аппарат в замкнутом пространстве (например, в книжном шкафу или другом аналогичном месте).

Выбирайте для установки аппарата только места с хорошей вентиляцией.

Дату производства данного изделия можно определить по цифрам 1&2 (год производства) и 3&4 (неделя производства) серийного номера, приведенного на этикетке с номинальным напряжением, прикрепленной к проигрывателю.

Изготовитель: Аудио-Техника Лтд.

Адрес предприятия-изготовителя: 194-8666 Токио Мачида Ниси Нарусе 2-46-1

Страна изготовления: Китай. Страна изготовления: Китай.

Импортер и уполномоченная организация: ООО "Транстрейд" 115093, Россия, г. Москва, ул. Люсиновская, д. 28/19, стр. 6, офис 5/9-а. Контактная информация: transtreyd@rambler.ru

Сертификат соответствия RU С-GB.АЯ46.В.72600. Срок действия по 01.12.2020 включительно. Выдан органом по сертификации «РОСТЕСТ-Москва» ЗАО «Региональный орган по сертификации и тестированию», Фактический адрес: 119049, Москва, Нахимовский проспект, 31. Телефон: (499) 129-23-11, (495) 668-28-93. Соответствует требованиям ТС 004/2011 «О безопасности низковольтного оборудования», ТС 020/2011 «Электромагнитная совместимость технических средств».

Дата изготовления указана на коробке товара рядом со штрих-кодом в формате ГГГНН или ГГНН, где ГГГГ или ГГ обозначает год, а НН - неделю. Гарантия – 1 год. Срок службы – 2 года.



Замечания по использованию

Корпус проигрывателя

- Не храните и не эксплуатируйте проигрыватель в местах с высокой температурой, высокой влажностью или там, где наблюдается сильная вибрация.
- Проигрыватель следует устанавливать на ровной, горизонтальной поверхности.

Головка звукоснимателя

- Если вы не будете использовать проигрыватель в течение ближайшего времени, установите защитный колпачок на головку звукоснимателя.
- Не трогайте иглодержатель пальцами.
- Не допускайте удара иглы о диск, резиновый мат или край грампластинки.

Название и назначение частей

Общий вид

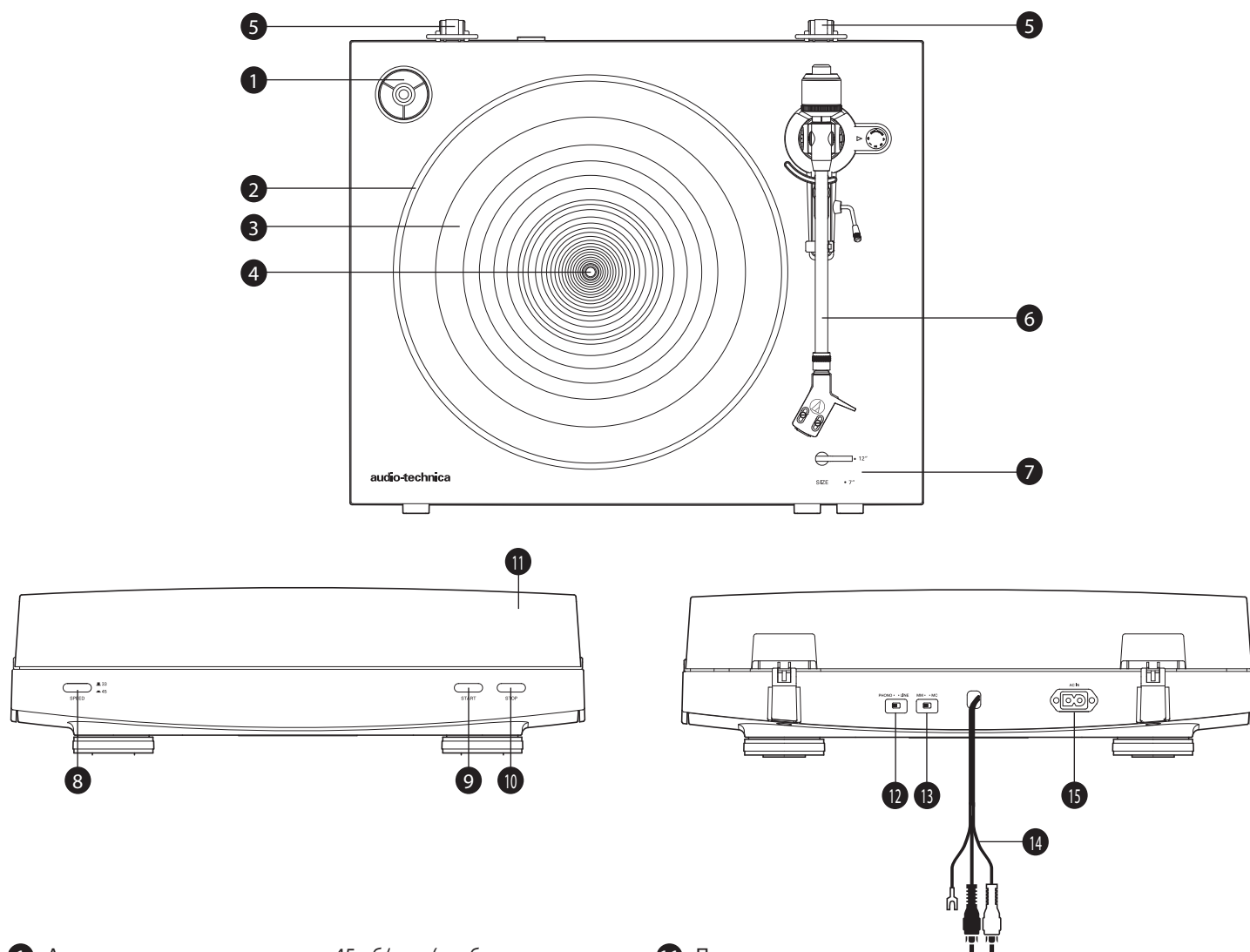

- 1** Адаптер для грампластинок на 45 об/мин (изображен на месте хранения)

Служит для выбора скорости вращения грампластинки: (33-1/3 или 45 об/мин).

- 2** Диск проигрывателя

- 3** Резиновый мат

- 4** Шпиндель

- 5** Фиксаторы петель крышки

Точки крепления съемной крышки на петлях.

- 6** Тонарм

Подробное описание см. в разделе "Тонарм" на стр. 4.

- 7** Переключатель размера грампластинки

Установите согласно размеру грампластинки (7 или 12 дюймов).

- 8** Кнопка переключения скорости вращения диска

Служит для выбора скорости вращения грампластинки: (33-1/3 или 45 об/мин).

- 9** КНОПКА START (ПУСК)

После нажатия раскручивается диск и тонарм перемещается к началу грампластинки.

- 10** КНОПКА STOP (СТОП)

После нажатия тонарм возвращается в исходное положение и диск останавливается.

- 11** Пылезащитная крышка

- 12** Переключатель предусилителя

Для подключения проигрывателя к входу PHONO (звукосниматель) усилителя, установите этот переключатель в положение PHONO. Для подключения проигрывателя к входу AUX (вспомогательный) усилителя, установите этот переключатель в положение LINE.

- 13** Переключатель типа головки MM (VM)/MC

При использовании головки звукоснимателя MM (VM) типа, установите этот переключатель в положение MM. При использовании головки звукоснимателя MC типа, установите этот переключатель в положение MC.

- 14** Стереокабель со штекерами RCA (с проводом заземления)

Подключите ко входам PHONO (провод заземления к разъему заземления) или AUX (LINE) ресивера, усилителя или другого подключаемого устройства.

- 15** Гнездо для шнура питания

Подключите шнур питания сюда.

Название и назначение частей

Тонарм

- 1 Противовес**
Служит для балансировки тонарма и установки требуемой прижимной силы.
- 2 Регулятор прижимной силы**
Служит для регулировки прижимной силы.
- 3 Механизм опускания/подъема тонарма**
Служит для вертикального перемещения тонарма.
- 4 Опора тонарма**
- 5 Регулятор противоскачивания**
При проигрывании грампластинки на кончик иглы воздействует сила, которая стремится переместить головку звукоснимателя к центру грампластинки. Эту силу можно скомпенсировать, правильно подобрав значения прижимной силы и силы противоскачивания.
- 6 Рычаг опускания/подъема тонарма**
Управляет механизмом опускания/подъема тонарма.
- 7 Тонарм**
- 8 Фиксаторное кольцо**
С целью фиксации держателя головки звукоснимателя на тонарме поверните фиксаторное кольцо влево (против часовой стрелки). Чтобы снять держатель головки, поверните фиксаторное кольцо по часовой стрелке.
- 9 Держатель и головка звукоснимателя**
Головка звукоснимателя (AT91R) установлена на держателе (AT-HS3).

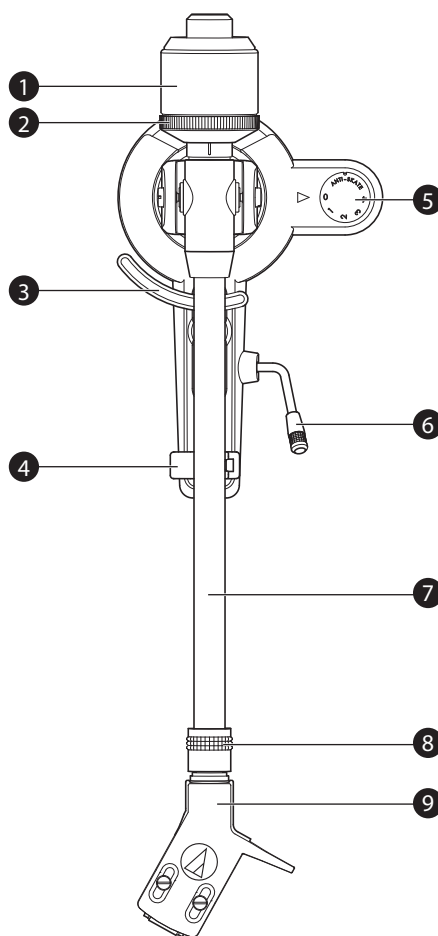

Подготовка к работе

Установка проигрывателя

- Устанавливайте проигрыватель на горизонтальную поверхность.
- Звукосниматель воспринимает слабые звуковые колебания и вибрации от акустических систем, которые передаются через пол или через воздух, в результате чего может возникать паразитная обратная связь, поэтому не устанавливайте проигрыватель рядом с громкоговорителями.
- Если проигрыватель установлен рядом с радиопередающим устройством, он может быть подвержен наводкам радиопомех. Поэтому старайтесь устанавливать проигрыватель вдали от радиопередающих устройств.
- При приближении к проигрывателю оборудования, генерирующего сильное радиоизлучение (мобильный телефон и пр.), в звуковом канале может быть слышен шум.

Установка диска и резинового мата

Перед первым использованием нужно подготовить проигрыватель к работе. Не подключайте шнур питания, пока не будут выполнены все описанные ниже действия.

1. Установите диск на шпindel.

- Убедитесь, что диск занял нужное положение.

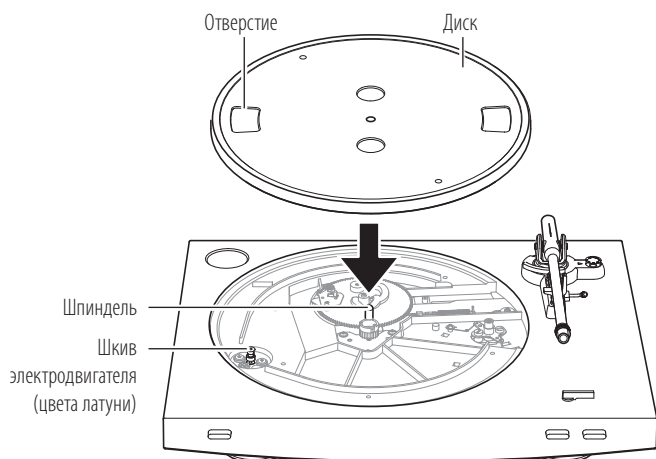

2. Установите ремень на шкив электродвигателя (цвета латуни).

- Выровняйте отверстия в диске со шкивом электродвигателя (цвета латуни), и потянув за концы красной ленты, пропущенной через ремень, накиньте его на шкив электродвигателя, как показано на рисунке. Следите за тем, чтобы не перекрутить ремень.

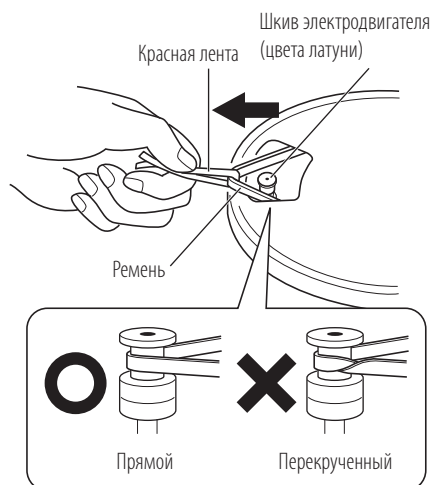

3. Вытяните красную ленту.

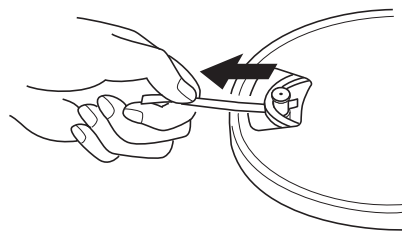

4. Установите резиновый мат на диск.

- После этого установите адаптер для грампластинок на 45 об/мин на его место в левом дальнем углу.

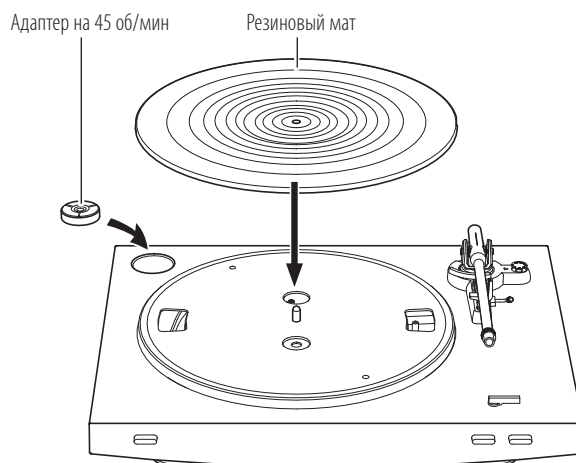

Подготовка к работе

Сборка тонарма

1. Вставьте держатель головки в фиксаторное кольцо.

- Удерживайте держатель головки за левую и правую кромки так, чтобы не повредить иглу и провода головки.

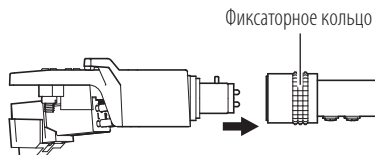

2. Поверните фиксаторное кольцо против часовой стрелки (влево).

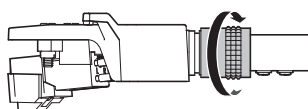

3. Наденьте противовес на заднюю часть тонарма со стороны регулятора прижимной силы и слегка поверните против часовой стрелки (влево).

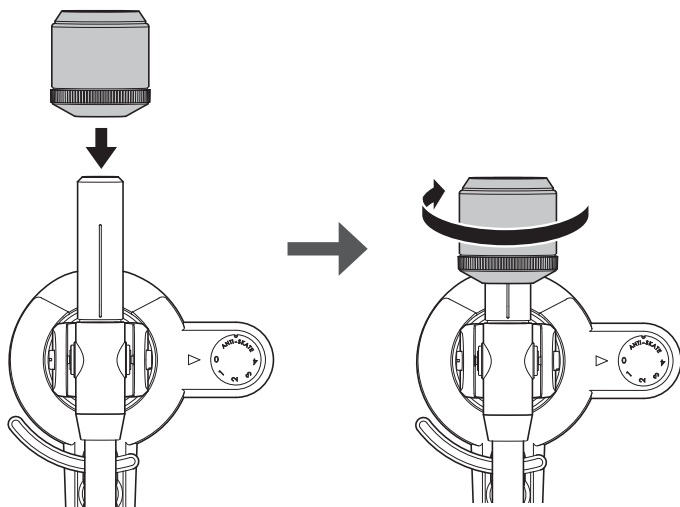

Балансировка тонарма и регулировка прижимной силы

Для наиболее точного воспроизведения головкой записанного на дорожке грампластинки звука, нужно правильно сбалансировать тонарм и отрегулировать прижимную силу согласно характеристикам головки. В противном случае возможен ускоренный износ грампластинки и даже поломка иглы.

- Во время регулировки тонарма проявите осторожность, чтобы избежать движения иглы поперек дорожек грампластинки и контакта с резиновым матом. Это может привести к повреждению иглы.

Балансировка тонарма

1. Снимите защитный колпачок с головки звукоснимателя.

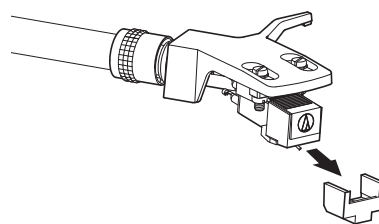

2. Придерживая держатель головки, удалите проволочку, которая фиксирует тонарм для транспортировки.

3. Аккуратно удерживая держатель головки, поворачивайте противовес для балансировки тонарма.

- Добейтесь того, чтобы тонарм оставался в горизонтальном положении при отпуске держателя головки.

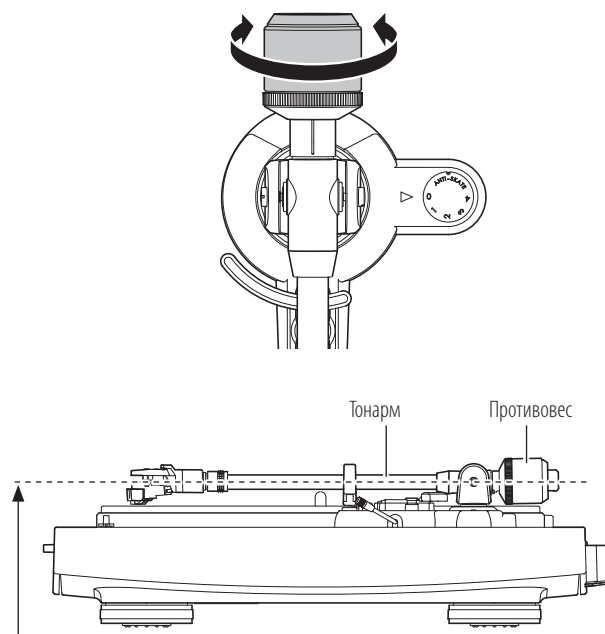

Отрегулируйте положение противовеса так, чтобы тонарм находился в горизонтальном положении

4. Установите тонарм на опору.

Подготовка к работе

Регулировка прижимной силы

1. Удерживая противовес в неподвижном состоянии, поверните регулятор прижимной силы так, чтобы указатель "0" на нем совпадал с центральной линией в задней части тонарма (манипуляция только с регулятором прижимной силы недостаточно для точной регулировки).

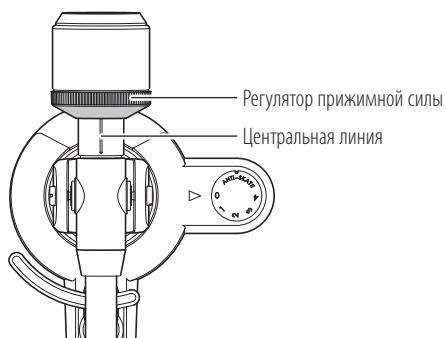

2. Поворачивая противовес и регулятор прижимной силы против часовой стрелки, установите значение прижимной силы, рекомендованное изготовителем головки звукоснимателя.

- Рекомендуемое значение прижимной силы указано в спецификации производителя звукоснимателя.
- Для поставляемой вместе с проигрывателем головки звукоснимателя оптимальная величина прижимной силы составляет 2,0 г.

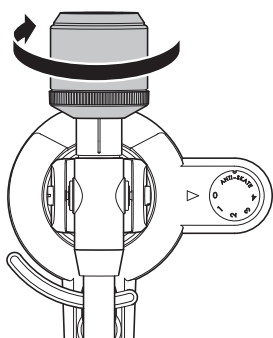

Регулировка компенсатора скатывающей силы

При проигрывании грампластинки на кончик иглы воздействует сила, которая стремится переместить головку звукоснимателя к центру грампластинки. Эту силу можно компенсировать, правильно подобрав значения прижимной силы и силы противоскатывания.

1. На регуляторе компенсатора скатывающей силы установите значение, равное прижимной силе.

- Для поставляемой вместе с проигрывателем головки звукоснимателя оптимальная величина прижимной силы составляет 2,0 г.

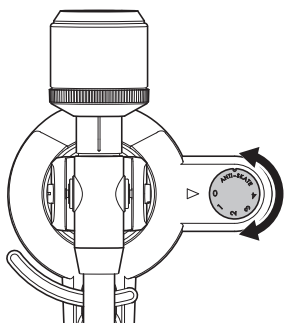

Установка и снятие пылезащитной крышки

Для установки пылезащитной крышки, вставьте её петли в пазы на задней стенке корпуса проигрывателя. Для съема пылезащитной крышки, извлеките её петли из пазов на задней стенке корпуса проигрывателя.

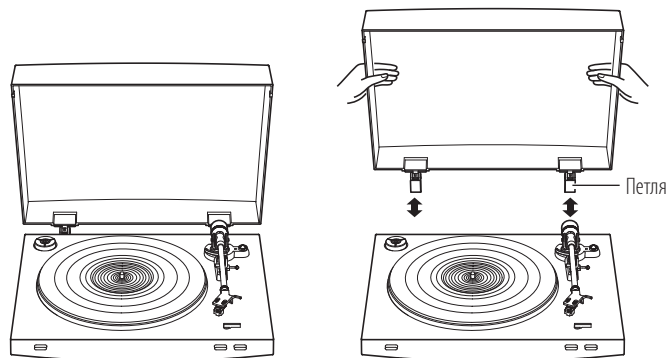

Положение переключателя типа головки ММ (VM)/МС

При использовании головки звукоснимателя с подвижным магнитом (типа ММ или VM), установите этот переключатель в положение ММ. При использовании головки звукоснимателя с подвижной катушкой (МС типа), установите этот переключатель в положение МС.

- При покупке проигрывателя этот переключатель установлен в положение ММ. Это правильная установка для головки звукоснимателя VM-типа (AT91R), входящей в комплект поставки.

Положение переключателя предусилителя

Этот проигрыватель имеет встроенный предусилитель-корректор. Вы можете слушать грампластинки, даже если у вас нет предусилителя или подключаемого оборудования со встроенным предусилителем-корректором.

Установите переключатель предусилителя в нужное положение, как показано ниже.

Подключенное оборудование	Положение переключателя предусилителя	Куда подключаются штекеры RCA выходного кабеля
Устройство со входом для звукоснимателя	PHONO	Вход для звукоснимателя и провод заземления на подключенном оборудовании
Устройство без входа для звукоснимателя	LINE	Вход AUX или линейный вход на подключенном оборудовании
Звуковая карта ПК	LINE	Линейный вход звуковой карты ПК ¹⁾

¹⁾Для подключения штекеров RCA к линейному входу звуковой карты ПК может потребоваться специальный адаптер (приобретается отдельно).

Подготовка к работе

Подключение проигрывателя

Установите переключатель предусилителя в нужное положение и подключите аудио кабель проигрывателя ко входу вашего звукоусилительного устройства (усилитель, ресивер, активные АС, звуковая карта ПК и пр.).

- Красный штекер аудио кабеля следует подключить к правому (R), а белый – к левому (L) каналу.

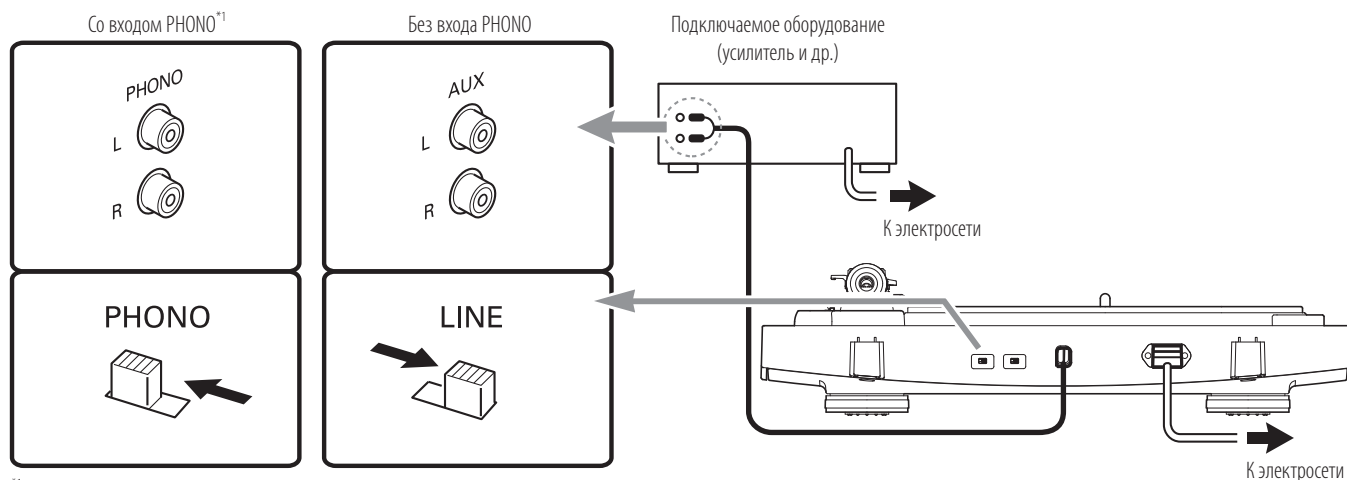

¹Клемму заземления следует подключить рядом со входом для звукоснимателя (в зависимости от используемого оборудования). Если такая клемма есть, подключите к ней провод заземления аудио кабеля. Это поможет предотвратить низкий гудящий звук, который в противном случае может возникнуть при проигрывании грампластинки.

Прокрутка диска

1. Прокрутите диск рукой на десять оборотов.

- Поднимите рычаг подъема тонарма, чтобы поднять тонарм. Медленно прокрутите диск рукой на десять оборотов в направлении стрелки.
- Можно придерживать тонарм, чтобы он не двигался. Это действие необходимо, чтобы привести в исходное положение автоматический механизм, избежать перекручивания приводного ремня и убедиться, что он сидит ровно на середине шкива под диском.

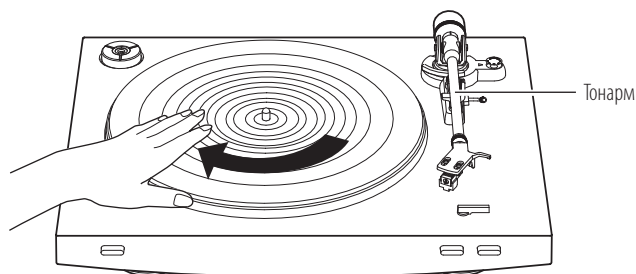

Подключение шнура питания

В данной модели отсутствует выключатель питания. Ток дежурного режима всегда протекает через проигрыватель, даже когда он не используется. Если вы не будете использовать проигрыватель в течение длительного времени, отсоедините вилку шнура питания от сетевой розетки.

1. Вставьте вилку шнура питания в сетевую розетку.

- В целях безопасности поднимите тонарм, переместив рычаг управления подъемником тонарма в положение «UP».
- Вставьте вилку шнура питания в сетевую розетку, не снимая защитный колпачок головки. Если диск вращается, нажмите кнопку STOP (СТОП), не трогая тонарма, и подождите, пока тонарм возвратится в исходное положение.
- Если вы начнете проигрывать грампластинку сразу же после того, как вставите шнур питания, воспроизводимый звук может искажаться. Подождите немного (около 30 секунд) после включения вилки шнура питания в розетку, прежде чем проигрывать грампластинку.

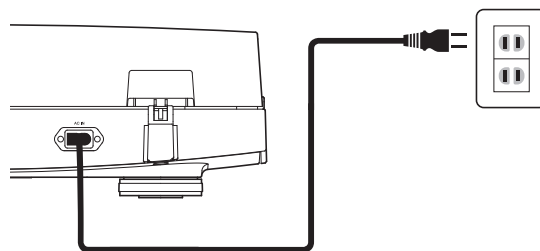

Воспроизведение грампластинки

Перед воспроизведением грампластинки

1. Снимите защитный колпачок с головки звукоснимателя.

- Для этого потяните за колпачок на себя строго вдоль оси головки.
- Если при снятии защитного колпачка вы приложите направленное вниз усилие, иглодержатель может выйти из корпуса головки. Если иглодержатель вышел не полностью или только начал выходить, обратитесь к разделу "Замена иглодержателя" на стр. 10.

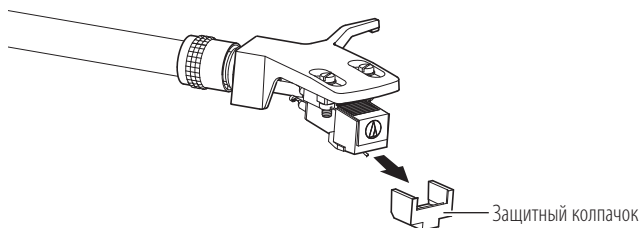

2. Установите грампластинку на резиновый мат, совместив отверстие в пластинке с центральным шпинделем.

- Если вы хотите проиграть пластинку-миньон, рассчитанную на 45 об/мин, установите адаптер для грампластинок на 45 об/мин (см. правую часть на рисунке ниже).

Адаптер на 45 об/мин

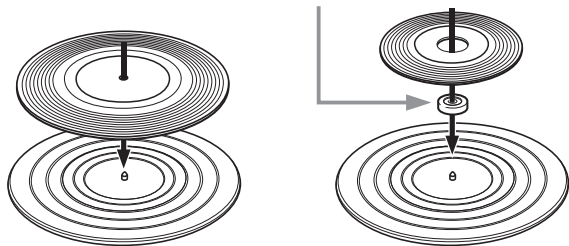

Автоматическое проигрывание

Приглушите уровень громкости усилителя, акустических систем или другого оборудования.

1. Установите переключатель размера грампластинки в нужное положение.

- Установите в положение "12" для грампластинок диаметром 30 см, или в положение "7" для грампластинок на 45 об/мин диаметром 17 см.

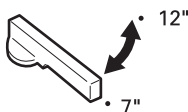

2. Выберите нужную скорость кнопкой переключения скорости вращения диска.

- Выберите "33" или "45" для 33-1/3 или 45 об/мин, соответственно.

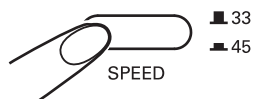

3. Нажмите кнопку START (ПУСК).

- Не стучите по проигрывателю во время проигрывания грампластинки.
- Не переключайте размер грампластинки во время проигрывания грампластинки. В противном случае возможно нарушение работы проигрывателя.



Ручное проигрывание

Приглушите уровень громкости усилителя, акустических систем или другого оборудования.

1. Поднимите тонарм, переместив рычаг управления подъемником тонарма в положение «UP».

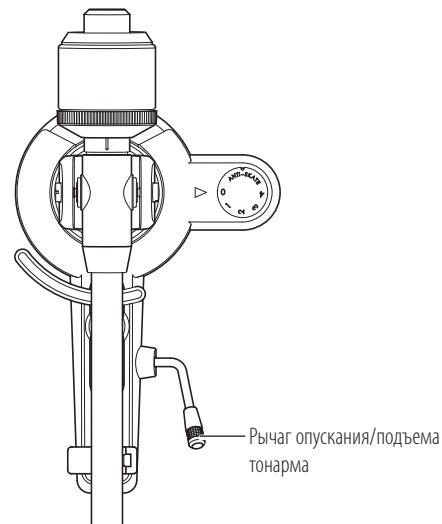

2. Разместите тонарм над необходимым участком (дорожкой) виниловой пластинки.

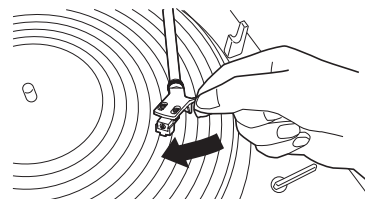

3. Опустите тонарм, переместив рычаг управления подъемником тонарма в положение «DOWN». Тонарм медленно опустится на виниловую пластинку, и начнется воспроизведение.

- Другой вариант запуска (вместо пунктов 1-3): удерживая головку звукоснимателя одним пальцем, поднимите тонарм и установите над нужной дорожкой грампластинки. Аккуратно опустите тонарм на поверхность пластинки.
- Во избежание повреждения изделия, не подвергайте его сильным ударам во время проигрывания грампластинки.

Пауза во время проигрывания

1. После того, как вы приглушите уровень громкости усилителя, акустических систем или другого оборудования, поднимите тонарм с помощью рычага подъема тонарма.

Воспроизведение грампластинки

Окончание проигрывания

После того, как проигрывание грампластинки завершится, тонарм автоматически возвратится на опору.

Чтобы вручную остановить проигрывание, выполните следующее.

1. Приглушите уровень громкости усилителя, акустических систем или другого оборудования.
2. Нажмите кнопку STOP (СТОП).

- После этого проигрывание грампластинки завершится, и тонарм автоматически возвратится на опору.



3. После того, как диск полностью остановится, снимите грампластинку.

- Когда тонарм достигнет конца записи (центра грампластинки), он автоматически поднимется и вернется на свою опору. Не препятствуйте этому движению. В противном случае возможно нарушение работы проигрывателя. Если тонарм не возвратится на опору, нажмите кнопку STOP (СТОП), чтобы автоматически выполнить это движение.
- Если резиновый мат сильно загрязнен, он может поцарапать грампластинку, поэтому регулярно снимайте и очищайте его.
- Чтобы защитить грампластинку от царапин и деформации, убирайте ее после проигрывания.
- Не используйте стабилизатор диска.
- Не используйте других дисков, кроме диска, поставляемого с проигрывателем.
- Данный проигрыватель не предназначен для ди-джеев. Не прикасайтесь к грампластинке или проигрывателю во время проигрывания грампластинки.

Уход

Корпус проигрывателя

- Если корпус проигрывателя покрылся пылью или грязью, сначала отсоедините шнур питания от электросети, а затем протрите его мягкой, сухой тканью.
- Не используйте бензин, растворители.
- Если проигрыватель не будет использоваться в течение длительного времени, отсоедините шнур питания от розетки, заверните проигрыватель в полиэтиленовую пленку. Сделайте невозможным попадание в проигрыватель влаги.

Игла

- Если на игле скопилась грязь и пыль, очистите ее специальной кисточкой, которая продается отдельно.
- Если игла сильно загрязнена, мы рекомендуем использовать средство для чистки иглы (продается отдельно). Во время очистки движение кисточки должно быть направлено от задней части головки к игле.

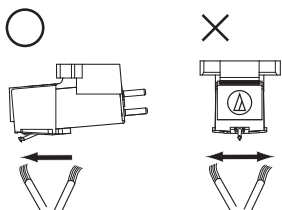

Замена иглы

Удаление использованной иглы

- Если игла изношена, помимо ухудшения качества звука, она может испортить грампластинку.
- Как правило, иглу следует менять через 300 - 500 часов работы.
- Отсоедините вилку шнура питания от электросети.

1. Снимите держатель головки с тонарма.
 - Прочно удерживая тонарм, аккуратно отсоедините держатель головки.
2. Снимите защитный колпачок с головки звукоснимателя.
3. Извлеките старую иглу, потянув в направлении стрелки.

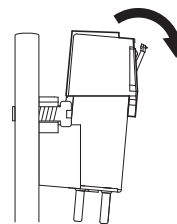

Установка новой иглы

1. Установите на головку новую иглу.

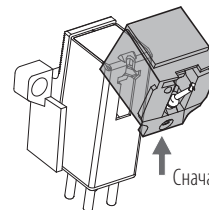

2. Установите на головку защитный колпачок.
3. Установите держатель головки на тонарм.

Замена головки звукоснимателя

Установка новой головки звукоснимателя

Если вы хотите заменить поставляемую вместе с проигрывателем головку звукоснимателя (AT91R) на другую имеющуюся в продаже, указания по установке см. в руководстве пользователя новой головке звукоснимателя. После замены головки следует заново отрегулировать вынос головки, сбалансировать тонарм и отрегулировать прижимную силу.

1. Снимите держатель головки с тонарма.

- Прочно удерживая тонарм, аккуратно отсоедините держатель головки.

2. Снимите иглу с головки звукоснимателя.

- См. раздел "Удаление использованной иглы" на стр. 10.

3. Отсоедините провода.

- Соблюдайте осторожность, чтобы не повредить провода.

4. С помощью немагнитной плоской отвертки отвинтите крепежные винты и снимите головку с держателя.

5. Перед креплением к держателю новой головки прочтите руководство пользователя новой головки.

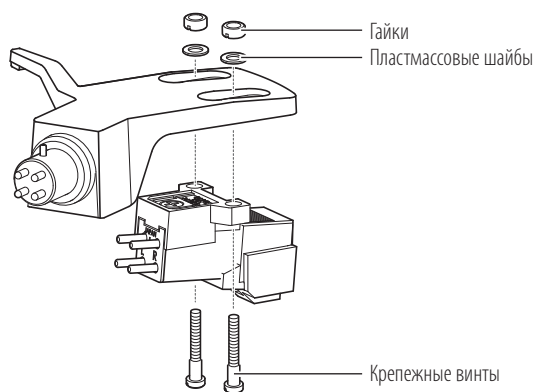

6. С помощью немагнитной плоской отвертки ввинтите оба крепежных винта, а затем отрегулируйте вынос головки.

- См. раздел "Регулировка выноса головки" на стр. 12.
- После окончания регулировки затяните винты.

7. Закрепите держатель головки на тонарме.

8. Отрегулируйте баланс тонарма и прижимную силу.

- Инструкции по регулировке см. в разделах "Балансировка тонарма и регулировка прижимной силы" на стр. 6.

Замена приводного ремня

- Приводной ремень относится к расходным частям. Ремень следует заменить, если наблюдается замедление скорости или неравномерное вращение грампластинки. Как правило, рекомендуется заменять приводной ремень раз в год.
- Перед заменой приводного ремня отсоедините вилку шнура питания от электросети.

1. Снимите резиновый мат.

2. Снимите диск, переверните его и снимите старый приводной ремень.

- Просуньте пальцы руки в отверстия в диске и сильно потяните за ремень.

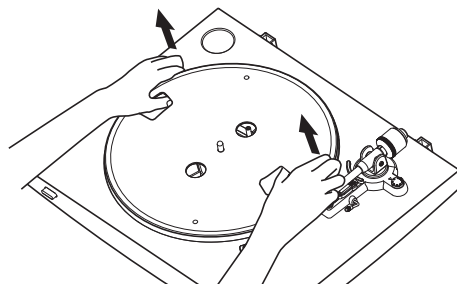

3. Установите новый ремень на внутренний диск.

- Следите за тем, чтобы не перекрутить ремень.

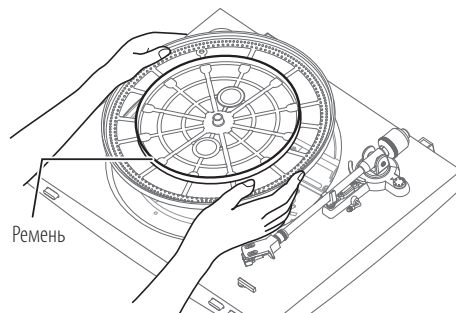

4. Установите диск на место.

- Прокрутите диск так, чтобы в одном из отверстий был виден шкив электродвигателя (цвета латуни).



5. Установите ремень на шкив электродвигателя (цвета латуни).

- Захватите ремень, который был установлен в п. 3, и оттянув его, накиньте на шкив электродвигателя (цвета латуни).

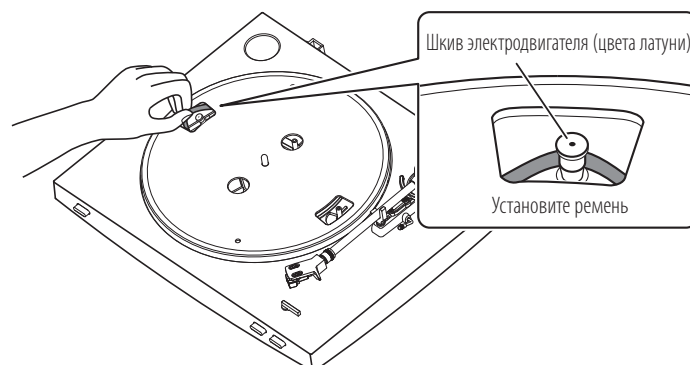

Замена приводного ремня

6. Прокрутите диск рукой на десять оборотов.

- Поднимите рычаг подъема тонарма, чтобы поднять тонарм. Медленно прокрутите диск рукой на десять оборотов в направлении стрелки.

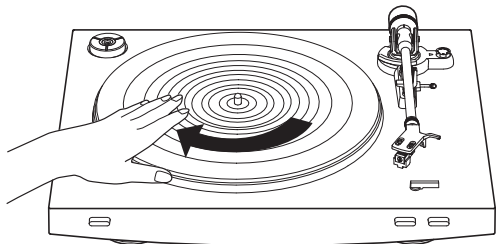

Перемещение проигрывателя

Используя оригинальную упаковочную тару проигрывателя, упакуйте его, действуя в порядке, обратном порядку распаковки. Если упаковка не сохранилась, действуйте следующим образом:

- Отсоединив вилку шнура питания от электросети, снимите резиновый мат и диск, и затем упакуйте их, чтобы защитить от повреждения.
- Используйте шнур или что-либо подходящее, чтобы привязать тонарм к опоре, чтобы он не двигался.
- Снимите противовес.
- Снимите головку звукоснимателя с тонарма вместе с надетым на нее защитным колпачком и упакуйте их вместе, чтобы защитить от повреждения.
- Заверните корпус проигрывателя в бумагу или мягкую ткань чтобы защитить его от повреждения.

Регулировка выноса головки

Если вы устанавливаете новую головку, ее положение на держателе (вынос) нужно тщательно отрегулировать.

1. Установите головку параллельно держателю.

- Расположите головку звукоснимателя и держатель головки так, как показано на рисунке ниже, и установите головку параллельно держателю.

Как отрегулировать вынос головки

Данная иллюстрация приведена в натуральную величину. Поместите держатель головки на рисунок ниже, а затем выровняйте иглу новой головки звукоснимателя вдоль линий "игла".

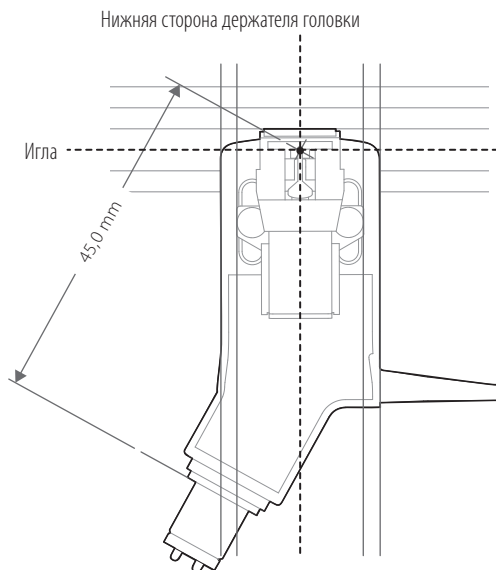

- ### 2. Установите головку так, чтобы ее вертикальная ось, проходящая через иглу, была перпендикулярна верхней поверхности держателя.

Передняя сторона держателя головки

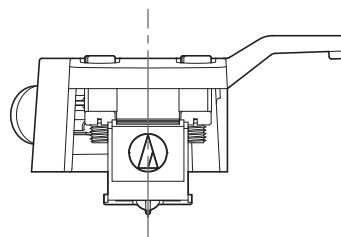

Поиск и устранение неисправностей

Проблема	Решение
Диск не вращается.	<ul style="list-style-type: none"> Вилка шнура питания включена в сетевую розетку? Вставьте вилку шнура питания в сетевую розетку. Приводной ремень не соскочил со шкива электродвигателя? Правильно наденьте приводной ремень на шкив электродвигателя. Приводной ремень находится на шкиве электродвигателя? Проверьте, правильно ли посажен приводной ремень на шкив электродвигателя (цвета латуни). Не поврежден ли приводной ремень? Замените приводной ремень.
Диск вращается, но звук отсутствует или слишком тихий.	<ul style="list-style-type: none"> Соответствует ли положение переключателя встроенного предусилителя-корректора выбранному входу на подключенном оборудовании (усилитель и т.п.)? Проверьте, правильно ли выбран вход на подключенном оборудовании. Игла не повреждена? Проверьте состояние иглы; при необходимости замените. Иглодержатель правильно установлен в головку звукоснимателя? Проверьте положение иглодержателя, при необходимости поправьте его. Переключатель встроенного предусилителя-корректора находится в правильном положении? Проверьте правильность положения переключателя встроенного предусилителя-корректора, руководствуясь следующим: <ul style="list-style-type: none"> Если звук отсутствует или громкость слишком мала, значит, переключатель встроенного предусилителя-корректора установлен в положение "PHONO", а аудио кабель подключен ко входу AUX/LINE усилителя. Если громкость слишком велика, или звук искажен, значит, переключатель встроенного предусилителя-корректора установлен в положение "LINE", а аудио кабель подключен ко входу PHONO на подключенном оборудовании. Прижимная сила слишком велика? Отрегулируйте прижимную силу.
Игла перескакивает с дорожки на дорожку.	<ul style="list-style-type: none"> Прижимная сила слишком мала? Отрегулируйте прижимную силу. Компенсатор скатывающей силы настроен неверно? Убедитесь, что компенсатор скатывающей силы установлен на то же значение, что и прижимная сила. Грампластинка не погнута? Проверьте грампластинку. Грампластинка не поцарапана? Проверьте грампластинку.
Посторонние звуки, подвывание.	<ul style="list-style-type: none"> Проигрыватель воспринимает чрезмерную вибрацию от пола, стен или расположенных вблизи него акустических систем? Уменьшите передачу колебаний на проигрыватель, установите его на поверхность, которая не передает вибрацию. Проигрыватель установлен на неустойчивой поверхности? Проверьте устойчивость поверхности.
Во время проигрывания грампластинки слышен шум.	<ul style="list-style-type: none"> Скопилось грязь на игле? Если на игле скопилось грязь и пыль, очистите ее специальной кисточкой, продающейся отдельно.
Скорость воспроизведения замедлена или ускорена.	<ul style="list-style-type: none"> Правильно ли выбрана скорость вращения? Установите скорость вращения диска соответственно проигрываемой грампластинке.
Наблюдается замедление скорости или неравномерное вращение грампластинки.	<ul style="list-style-type: none"> Не проскальзывает/растянулся ли приводной ремень? Замените приводной ремень.
Во время проигрывания грампластинки слышно гудение.	<ul style="list-style-type: none"> Правильно ли подключен провод заземления? Проверьте подключение провода заземления. Надежно ли прикреплен держатель головки к тонарму? Проверьте затяжку фиксаторного кольца.

Габаритные размеры

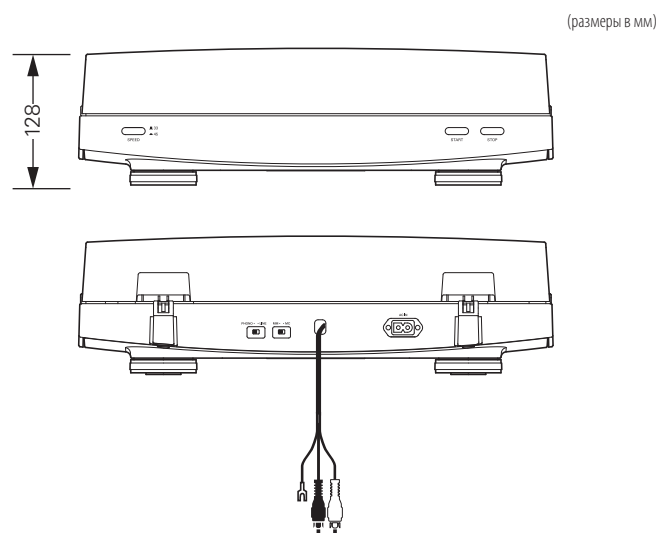
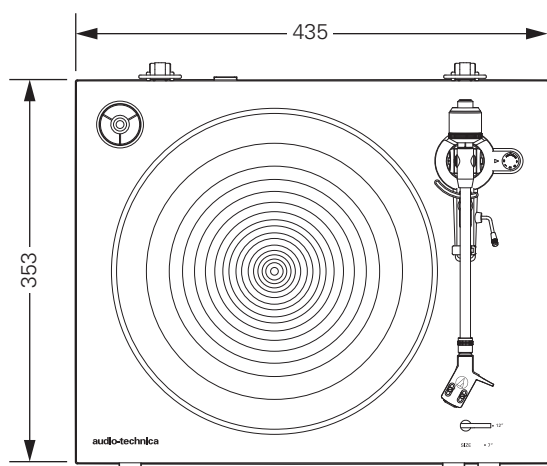

Технические характеристики

Спецификации проигрывателя

Тип	2-скоростной с полностью автоматической работой
Мотор	Электромотор постоянного тока
Тип привода	Ременной привод
Скорости	33-1/3 об/мин, 45 об/мин
Диск проигрывателя	Литой под давлением алюминий
Коэффициент детонации	< 0,2 % взвешенное среднеквадратическое значение (33 об/мин) на 3 кГц
Отношение сигнал-шум	> 60 дБ
Уровень выходного сигнала PHONO	Номинальное значение 3,5 мВ на частоте 1 кГц, 5 см/с
LINE (ММ)	Номинальное значение 220 мВ на частоте 1 кГц, 5 см/с
Коэфф. усиления фонокорректора (головка ММ)	Номинальное значение 36 дБ, RIAA-коррекция
Коэфф. усиления фонокорректора (головка МС)	Номинальное значение 56 дБ, RIAA-коррекция

Спецификации тонарма

Тип	Статически сбалансированный, прямой формы, с плавным опусканием
Рабочая длина	221,5 мм
Вынос	19 мм
Максимальная угловая погрешность тонарма	Менее 3°
Диапазон настройки прижимной силы иглы	от 1 до 4 г
Диапазон массы звукоснимателя (включая головку звукоснимателя)	от 14,5 до 20 г

Спецификации головки звукоснимателя и держателя

Модель звукоснимателя	AT91R
Тип звукоснимателя	С двумя магнитами, VM-типа
Рекомендуемое полное сопротивление нагрузки	47 000 Ом
Выходное напряжение	3,5 мВ (на частоте 1 кГц, 5 см/с)
Игла	сплавная коническая, 0,6 мил
Иглодержатель	Алюминиевая трубка
Диапазон прижимной силы	от 1,5 до 2,5 г (стандарт – 2,0 г)
Масса звукоснимателя	5,0 г
Модель головки звукоснимателя	AT-HS3
Масса головки звукоснимателя	11,1 г
Регулировка выноса головки звукоснимателя	8 мм

Общие спецификации

Требования к электропитанию	220 – 240 В перем. тока / 50, 60 Гц
Потребляемая мощность	2 Вт
Габаритные размеры	435 мм x 353 мм x 128 мм (Ш×Г×В)
Масса	5,2 кг
Принадлежности в комплекте	Резиновый мат, пылезащитная крышка, диск (с приводным ремнем), противовес, держатель головки (AT-HS3) с головкой звукоснимателя VM-типа (AT91R), адаптер на 45 об/мин, шнур питания*
Запасная игла (продается отдельно)	ATN91R
Запасной держатель головки (продается отдельно)	AT-HS3
Запасной ремень (продается отдельно)	Приводной ремень экстра-класса AT-LP3

* Используйте шнур питания, соответствующий стране вашего проживания.

Ввиду непрерывного совершенствования изделия, его характеристики могут быть изменены без уведомления.

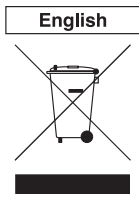

Disposal of Old Electrical & Electronic Equipment (Applicable in European countries with separate collection systems)
This symbol on the product or on its packaging indicates that this product shall not be treated as household waste. Instead it shall be handed over to the applicable collection point for the recycling of electrical and electronic equipment. By ensuring this product is disposed of correctly, you will help prevent potential negative consequences for the environment and human health, which could otherwise be caused by inappropriate waste handling of this product. The recycling of materials will help to conserve natural resources. For more detailed information about recycling of this product, please contact your local city office, your household waste disposal service or the shop where you purchased the product.



Entsorgung von gebrauchten elektrischen und elektronischen Geräten (Anzuwenden in den europäischen Ländern mit einem separaten Sammelsystem für diese Geräte)
Das Symbol auf dem Produkt oder seiner Verpackung weist darauf hin, dass dieses Produkt nicht als normaler Haushaltsabfall zu behandeln ist, sondern an einer Annahmestelle für das Recycling von elektrischen und elektronischen Geräten abgegeben werden muss. Durch Ihren Beitrag zum korrekten Entsorgen dieses Produkts schützen Sie die Umwelt und die Gesundheit Ihrer Mitmenschen. Umwelt und Gesundheit werden durch falsches Entsorgen gefährdet. Materialrecycling hilft den Verbrauch von Rohstoffen zu verringern. Weitere Informationen über das Recycling dieses Produkts erhalten Sie von Ihrer Gemeinde, den kommunalen Entsorgungsbetrieben oder dem Geschäft, in dem Sie das Produkt gekauft haben.

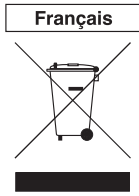

Traitement des appareils électriques et électroniques en fin de vie (Applicable dans les pays européens disposant de systèmes de collecte sélective)
Ce symbole, apposé sur le produit ou sur son emballage, indique que ce produit ne doit pas être traité avec les déchets ménagers. Il doit être remis à un point de collecte approprié pour le recyclage des équipements électriques et électroniques. En s'assurant que ce produit est bien mis au rebut de manière appropriée, vous aiderez à prévenir les conséquences négatives potentielles pour l'environnement et la santé humaine. Le recyclage des matériaux aidera à conserver les ressources naturelles. Pour toute information supplémentaire au sujet du recyclage de ce produit, vous pouvez contacter votre municipalité, votre déchetterie ou le magasin où vous avez acheté le produit.

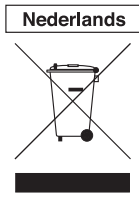

Verwijdering van oude Elektrische en Elektronische Apparaten (Toepasbaar in de Europese landen met gescheiden ophaalsysteem)
Het symbool op het product of op de verpakking wijst erop dat dit product niet als huishoudafval mag worden behandeld. Het moet echter naar een plaats worden gebracht waar elektrische en elektronische apparatuur wordt gerecycled. Als u ervoor zorgt dat dit product op de correcte manier wordt verwijderd, voorkomt u voor mens en milieu negatieve gevolgen die zich zouden kunnen voordoen in geval van verkeerde afvalbehandeling. De recyclage van materialen draagt bij tot het vrijwaren van natuurlijke bronnen. Voor meer details in verband met het recyclen van dit product, neemt u het best contact op met de gemeentelijke instanties, het bedrijf of de dienst belast met de verwijdering van huishoudafval of de winkel waar u het product hebt gekocht.



Håndtering af udtjent elektrisk og elektronisk udstyr (Gælder for europæiske lande med separate indsamlingsystemer).
Dette symbol på produktet eller emballagen angiver, at produktet ikke må behandles som husholdningsaffald. Det skal i stedet indleveres på en deponeringsplads specielt indrettet til modtagelse og genbrug af elektrisk og elektronisk udstyr. Ved at sikre, at produktet bortskaffes korrekt, forebygges de eventuelle negative miljø- og sundhedsskadelige påvirkninger, som ukorrekt affaldshåndtering af produktet kan forårsage. Genbrug af materialer vil medvirke til at bevare naturens ressourcer. Yderligere information om genbrug af dette produkt kan fås hos myndighederne, det lokale renovationselskab eller i butikken, hvor produktet blev købt.



Omhändertagande av gamla elektriska och elektroniska produkter (användbara i europeiska länder med separata insamlingsystem)
Symbolen på produkten eller emballaget anger att produkten inte får hanteras som hushållsavfall. Den skall i stället lämnas in på uppsamlingsplats för återvinning av el- och elektronikkomponenter. Genom att säkerställa att produkten hanteras på rätt sätt bidrar du till att förebygga eventuella negativa miljö- och hälseffekter som kan uppstå om produkten kasseras som vanligt avfall. Återvinning av material hjälper till att bibehålla naturens resurser. För ytterligare upplysningar om återvinning bör du kontakta lokala myndigheter eller sophämtningstjänst eller affären där du köpte varan.

本説明文はヨーロッパ電気電子機器回収システムにかかわる案内です。
本説明文是关于欧洲电器电子机械回收系统的介绍。
이 설명문은 유럽 전기전자 기기 회수 시스템에 관련된 안내입니다.

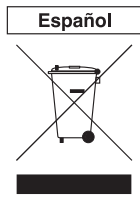

Tratamiento de los equipos eléctricos y electrónicos al final de su vida útil (Aplicable en países europeos con sistemas de recogida selectiva de residuos)
Este símbolo en su equipo o su embalaje indica que el presente producto no puede ser tratado como residuos domésticos normales, sino que deben entregarse en el correspondiente punto de recogida de equipos eléctricos y electrónicos. Asegurándose de que este producto es desechado correctamente, Usted está ayudando a prevenir las consecuencias negativas para el medio ambiente y la salud humana que podrían derivarse de la incorrecta manipulación de este producto. El reciclaje de materiales ayuda a conservar los recursos naturales. Para recibir información detallada sobre el reciclaje de este producto, por favor, contacte con su ayuntamiento, su punto de recogida más cercano o el distribuidor donde adquirió el producto.

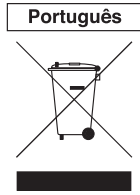

Tratamento de Equipamentos Elétricos e Eletrônicos no final da sua vida útil (Aplicável em países Europeus com sistemas de recolha independentes)
Este símbolo no produto ou na sua embalagem indica que este não deve ser tratado como resíduo doméstico. Ao invés, será colocado no ponto de recolha destinado à reciclagem de equipamento eléctrico e electrónico. Assegurando-se que este produto é despejado correctamente, você irá prevenir potenciais consequências negativas para o meio ambiente bem como para a saúde humana, que de outra forma poderiam ocorrer pela manipulação imprópria deste produto. A reciclagem dos materiais contribuirá para a conservação dos recursos naturais. Para obter mais informação detalhada sobre a reciclagem deste produto, por favor contacte o município acentos onde reside, os serviços de recolha de resíduos da sua área ou a loja onde o produto foi adquirido.



Trattamento del dispositivo elettrico od elettronico (Applicable in tutti i paesi dell'Unione Europea che utilizzano un sistema di raccolta differenziata)
Questo simbolo sul prodotto o sulla confezione indica che il prodotto non deve essere riposto in un punto di raccolta adibito a rifiuti domestici. Deve invece essere trattato nel punto di raccolta appropriato per il riciclo di apparecchi elettrici ed elettronici. Assicurandovi che questo prodotto sia smaltito correttamente, contribuirete a prevenire potenziali conseguenze negative per l'ambiente e per la salute che potrebbero altrimenti essere causate dal uno smaltimento inadeguato. Il riciclaggio dei materiali aiuta a conservare le risorse naturali. Per informazioni più dettagliate circa il riciclaggio di questo prodotto, potete contattare il vostro ufficio comunale, il servizio locale di smaltimento rifiuti oppure il negozio dove l'avete acquistato.

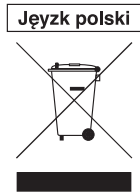

Pozbywanie się zużytego sprzętu (Stosowane w krajach europejskich posiadających system selektywnej zbiórki odpadów)
Takie oznaczenie na produkcie lub jego opakowaniu wskazuje, że produkt nie może być traktowany jako odpad komunalny lecz powinno się go dostarczyć do odpowiedniego punktu zbiórki sprzętu elektrycznego i elektronicznego w celu recyklingu. Zapewniając prawidłową dyspozycję dotyczącą produktu, zapobiega się jego negatywnemu działaniu na środowisko oraz zdrowie ludzi, jakie mogłoby wystąpić w przypadku niewłaściwego postępowania. Recykling materiałów pomoże w ochronie bogactw naturalnych. W celu uzyskania bardziej szczegółowych informacji na temat recyklingu tego produktu, należy skontaktować się z urzędem miejskim, ze służbami oczyszczania miasta lub ze sklepem, w którym ten produkt został zakupiony.



Утилизация электрического и электронного оборудования (директива применяется в странах, где действует система раздельного сбора отходов).
Данный знак на устройстве или его упаковке обозначает, что данное устройство нельзя утилизировать вместе с прочими бытовыми отходами. Его следует сдать в соответствующий приемный пункт переработки электрического и электронного оборудования. Неправильная утилизация данного изделия может привести к потенциально негативному влиянию на окружающую среду и здоровье людей, поэтому для предотвращения подобных последствий необходимо выполнять специальные требования по утилизации этого изделия. Переработка данных материалов поможет сохранить природные ресурсы. Для получения более подробной информации о переработке этого изделия обратитесь в местные органы городского управления, службу сбора бытовых отходов или в магазин, где было приобретено изделие.



Käytöstä poistetun sähkö- ja elektroniikkalaitteen hävitys (Euroopan maiden keräysjärjestelmät)
Symboli, joka on merkitty tuotteen tai sen pakkaukseen, osoittaa, että tätä tuotetta ei saa käsitellä talousjätteenä. Tuote on sen sijaan luovutettava sopivaan sähkö- ja elektroniikkalaitteiden kierrätyksestä huolehtivaan keräyspisteeseen. Tämän tuotteen asianmukaisen hävittämisen varmistamisella autetaan estämään sen mahdolliset ympäristöön ja terveyteen kohdistuvat haittavaikutukset, joita voi aiheutua muusta tapauksesta tämän epäasianmukaisesta jättekäsitteystä. Materiaalien kierrätys säästää luonnonvaroja. Tarkempia tietoja tämän tuotteen kierrättämisestä saa paikallisesta kunnantointimestosta.

Importer for Europe / Importateur pour l'Europe / Importeur für Europa / Importatore per l'Europa / Importador para a Europa / Importador para Europa / Importeur voor Europa / Вноситель за Европа / Uvoznik za Europu / Dovozeo pro Evropu / Importor for Europa / Euroopan maahantuoja / Εισαγωγέας για την Ευρώπη / Európai importőr / Allmhaireoir don Eoraip / Importētājs Eiropai / Importuotojas Europoje / Importeur għall-Ewropa / Importator pentru Europa / Dovozca pre Európu / Uvoznik za Evropu / Importör för Europa

Audio-Technica Limited
Technica House, Unit 5, Millennium Way, Leeds LS11 5AL, United Kingdom

Manufactured by / fabriqué par / hergestellt durch / Prodotto da / fabricado por / fabricado por / vervaardigd door / Произведено от / Proizvođač / Výrobce / Fremstillet af / valmistatud / Valmistaja / Κατασκευάστηκε από / Gyártó / mbonaigh / Ražotājs / Gamintojas / manufakturat minn / wyprodukowane przez / Produs de / Výrobca / Proizvajalec / tillverkad av
Audio-Technica Corp.
2-46-1 Nishi-naruse, Machida, Tokyo 194-8666, Japan

Visit our Web Site: www.audio-technica.com

Two-Years Limited Warranty

Audio-Technica products purchased in the UK and EU / Europe are guaranteed for two years from date of purchase by Audio-Technica Ltd. to be free of defects in materials and workmanship. In the event of such defect, product will be repaired promptly without charge or, at our option, replaced with a new product of equal or superior value, if the faulty product is delivered to Audio-Technica Ltd., prepaid, together with the proof of purchase.

Prior approval from Audio-Technica Ltd. is required for return. This warranty excludes defects due to normal wear, abuse, shipping damage, or failure to use product in accordance with instructions. This warranty is void in the event of unauthorized repair or modification.

For return approval and shipping information, contact the Service Department,
Audio-Technica Ltd. Tel: +44 (0)113 277 1441.

Outside the U.K, please contact your local dealer for warranty details.

Visitez notre site internet : www.audio-technica.com

Garantie limitée de deux ans

Les produits Audio-Technica achetés au Royaume-Uni et dans l'UE/en Europe sont garantis sans défauts matériels ni de fabrication pendant deux ans à compter de l'achat par Audio-Technica Ltd. Dans l'éventualité d'un tel défaut, le produit sera rapidement réparé ou, si vous le désirez, remplacé par un nouveau produit de valeur équivalente ou supérieure à condition que ledit produit défectueux soit retourné, prépayé, à Audio-Technica Ltd. accompagné de sa preuve d'achat.

L'accord préalable d'Audio-Technica Ltd. est nécessaire pour tout renvoi. Sont exclus de cette garantie les défauts dus à l'usure normale du produit, à un usage abusif, à des dommages survenus durant le transport ou à une utilisation non conforme aux indications du présent mode d'emploi. La présente garantie est caduque en cas de réparation ou de modification non autorisée.

Afin d'obtenir l'accord pour un renvoi ou des informations sur le transport, veuillez contacter le service clientèle d'Audio-Technica Ltd.
Tél : +44 (0)113 277 1441.

Excepté au Royaume-Uni, veuillez contacter votre distributeur local pour connaître les détails de la garantie.

Besuchen Sie unsere Website: www.audio-technica.com

Zweijährige beschränkte Garantie

Audio-Technica Ltd. garantiert für jedes in Großbritannien und der EU / Europa erworbene Produkt von Audio-Technica ab Kaufdatum zwei Jahre lang, dass es frei von Material- und Verarbeitungsfehlern ist. Im Falle eines solchen Fehlers wird das Produkt umgehend gebührenfrei repariert oder, nach unserer Wahl, durch ein neues Produkt gleichen oder höheren Werts ersetzt, wenn das fehlerhafte Produkt zusammen mit dem Kaufbeleg und vorausbezahlt an Audio-Technica Ltd. geschickt wird.

Für Rücksendungen ist die vorherige Zustimmung von Audio-Technica Ltd. erforderlich. Von dieser Garantie ausgeschlossen sind Fehler, die durch normale Abnutzung, unsachgemäße Behandlung, beim Versand entstandene Schäden oder Benutzung entgegen den Gebrauchsanweisungen entstanden sind. Diese Garantie gilt nicht im Falle des unbefugten Versuchs, das Gerät zu reparieren oder zu modifizieren.

Kontaktieren Sie die Kundendienstabteilung für die Zustimmung zur Rücksendung und Versandinformationen,
Audio-Technica Ltd. Tel.: +44 (0)113 277 1441.

Kunden außerhalb Großbritanniens verweisen wir für Einzelheiten zur Garantie an ihren örtlichen Händler.

Visitare il nostro sito web: www.audio-technica.com

Due anni di garanzia limitata

I prodotti Audio-Technica acquistati nel Regno Unito e nell'Unione europea/in Europa sono garantiti per due anni dalla data di acquisto da Audio-Technica Ltd. per difetti di materiali e fabbricazione. In caso di difetti, il prodotto sarà prontamente riparato senza costi aggiuntivi o, in subordine, sostituito con un prodotto nuovo di valore uguale o superiore, qualora il prodotto difettoso venga consegnato a Audio-Technica Ltd, in porto franco, unitamente alla prova di acquisto.

Per la restituzione del prodotto è necessaria la preventiva approvazione da parte di Audio-Technica Ltd. La garanzia non include i difetti causati dal normale utilizzo, maltrattamento, danni dovuti alla spedizione o guasti per un utilizzo non conforme a quanto citato nelle istruzioni. La garanzia decade in caso di riparazioni o modifiche non autorizzate.

Per l'autorizzazione alla restituzione e la spedizione del prodotto, contattare il servizio di assistenza.
Audio-Technica Ltd. Tel: +44 (0)113 277 1441.

Al di fuori del Regno Unito, rivolgersi al rivenditore locale per informazioni sulla garanzia.

Visite nuestra página web: www.audio-technica.com

Dos años de garantía limitada

Los productos de Audio-Technica comprados en el Reino Unido y en la Unión Europea o en Europa cuentan con una garantía de dos años desde la fecha de compra por parte de Audio-Technica Ltd. que garantiza que están libres de defectos en cuanto a materiales y mano de obra. En caso de que exista algún defecto, el producto se reparará inmediatamente sin coste alguno o, a nuestra discreción, se sustituirá por uno nuevo de igual valor o superior si el producto defectuoso, pagado previamente, se envía a Audio-Technica Ltd. junto con la prueba de la compra.

Se requiere aprobación previa por parte de Audio-Technica Ltd. para la devolución. Esta garantía excluye defectos producidos por el desgaste normal, maltrato, daños durante el envío o en caso de no utilizar el producto de acuerdo con las instrucciones. Esta garantía queda anulada en caso de que se realice una reparación o modificación no autorizada.

Para obtener información sobre la aprobación de devolución y sobre el envío, póngase en contacto con el departamento de servicio de Audio-Technica Ltd. Tel.: +44 (0)113 277 1441.

Si se encuentra fuera del Reino Unido, póngase en contacto con su distribuidor local para obtener detalles sobre la garantía.

Visite o nosso website: www.audio-technica.com

Garantia limitada de dois anos

Os produtos da Audio-Technica comprados no Reino Unido e na UE/Europa têm uma garantia de dois anos da Audio-Technica Ltd., a partir da data de compra, contra defeitos nos materiais e fabrico. Em caso de defeitos, o produto será imediatamente reparado sem encargos ou, se assim decidirmos, substituído por um produto novo de valor igual ou superior, se o produto avariado for entregue à Audio-Technica Ltd., pré-pago, juntamente com o comprovativo de compra.

É necessária autorização prévia da Audio-Technica Ltd. para devolução. Esta garantia exclui defeitos devido a desgaste normal, abusos, danos de envio ou utilização incorreta do produto. Esta garantia é anulada em caso de uma reparação ou modificação não autorizada.

Para autorização de devolução e informações sobre o envio, contacte o departamento de assistência,

Audio-Technica Ltd. Tel: +44 (0)113 277 1441.

Fora do Reino Unido, contacte um distribuidor local para informações sobre a garantia.

Посетите наш веб-сайт: www.audio-technica.com

Ограниченная двухлетняя гарантия

На продукцию, выпускаемую под брендом Audio-Technica и приобретаемую в Соединенном Королевстве и ЕС/Европе, компания Audio-Technica Ltd. предоставляет гарантию в отношении отсутствия дефектов материала и заводского брака сроком на два года со дня покупки. В случае обнаружения такого дефекта изделие будет бесплатно отремонтировано в кратчайшие сроки или, по нашему усмотрению, заменено на новое изделие аналогичной или большей стоимости, при условии что неисправное изделие было переслано компании Audio-Technica Ltd. предоплаченным отправлением вместе с документом, удостоверяющим факт покупки.

Перед возвратом изделия необходимо получить предварительное согласие компании Audio-Technica Ltd. Данная гарантия не распространяется на дефекты, возникшие вследствие естественного износа деталей, ненадлежащей эксплуатации изделия, повреждений при пересылке или в результате использования изделия с нарушением указаний, приведенных в настоящих инструкциях по эксплуатации. Несанкционированный ремонт изделия или внесение изменений в его конструкцию влечет за собой аннулирование гарантии.

Если Вам необходимо согласовать возврат изделия или получить информацию о его доставке, пожалуйста, обратитесь в отдел обслуживания,

Audio-Technica Ltd. Тел.: +44 (0)113 277 1441.

Для получения сведений о гарантии за пределами Соединенного Королевства, пожалуйста, обратитесь к ближайшему дилеру.

Audio-Technica Corp.

2-46-1 Nishi-naruse, Machida, Tokyo 194-8666, Japan
©2016 Audio-Technica Corp.

162501082-01-02 ver.1 2016.11.02
ver.2 2016.11.29