



Proiettore digitale

Manuale utente

Garanzia e informazioni sul copyright

Garanzia limitata

BenQ garantisce questo prodotto contro qualsiasi difetto nei materiali e nella lavorazione, in condizioni normali di utilizzo e di conservazione.

Ad ogni richiesta di applicazione della garanzia, sarà necessario allegare una prova della data di acquisto. Nel caso questo prodotto si riveli difettoso entro il periodo coperto da garanzia, l'unico obbligo di BenQ e il rimedio esclusivo per l'utente sarà la sostituzione delle eventuali parti difettose (manodopera inclusa). Per ottenere assistenza in garanzia, avvisare immediatamente del difetto il rivenditore presso il quale il prodotto è stato acquistato.

Importante: la garanzia di cui sopra sarà invalida in caso di utilizzo del prodotto diversamente da quanto indicato nelle istruzioni di BenQ, in particolar modo l'umidità ambientale deve essere compresa tra 10% e 90%, la temperatura tra 0°C e 35°C, l'altitudine deve essere inferiore a 4920 piedi ed è necessario evitare l'uso del proiettore in un ambiente polveroso. Oltre ai diritti legali specifici stabiliti dalla presente garanzia, l'utente può godere di altri diritti concessi dalla giurisdizione di appartenenza.

Per ulteriori informazioni, visitare il sito Web www.BenQ.com.

Copyright

Copyright 2018 di BenQ Corporation. Tutti i diritti riservati. È severamente vietato riprodurre, trasmettere, trascrivere, memorizzare in un sistema di recupero o tradurre in qualsiasi lingua o linguaggio parti della presente pubblicazione, in qualsiasi forma o con qualsiasi mezzo, elettronico, meccanico, magnetico, ottico, chimico, manuale o altro, senza previa autorizzazione scritta da parte di BenQ Corporation.

Esclusione di responsabilità

BenQ Corporation non si assume alcuna responsabilità, esplicita o implicita, in merito al contenuto della presente pubblicazione e nega qualsiasi garanzia di commerciabilità o di utilizzo per scopi specifici. BenQ Corporation si riserva inoltre il diritto di rivedere la presente pubblicazione e di apportare di volta in volta modifiche alle informazioni ivi contenute senza l'obbligo di notificare ad alcuno tali operazioni.

*DLP, Digital Micromirror Device e DMD sono marchi di Texas Instruments. Altri marchi sono copyright delle rispettive società e organizzazioni.

Brevetti

Andare su <http://patmarking.benq.com/> per i dettagli sulla copertura del brevetto del proiettore BenQ.

Sommario

Garanzia e informazioni sul copyright	2
Importanti istruzioni sulla sicurezza	4
Introduzione	7
Contenuto della confezione	7
Vista dall'esterno del proiettore	8
Comandi e funzioni	9
Collocazione del proiettore	12
Scelta della posizione	12
Scelta delle dimensioni desiderate per l'immagine proiettata	13
Installazione del proiettore	14
Regolazione dell'immagine proiettata	15
Collegamento	17
Funzionamento	19
Avvio del proiettore	19
Uso dei menu	21
Protezione del proiettore	22
Commutazione del segnale di ingresso	23
Spegnimento del proiettore	24
Spegnimento diretto	24
Funzionamento dei menu	25
Menu IMMAGINE	25
Menu DISPLAY	29
Menu INSTALLAZIONE	31
Menu CONFIGURAZ. SISTEMA: DI BASE	32
Menu CONFIGURAZ. SISTEMA: AVANZATA	34
Menu INFORMAZIONI	35
Manutenzione	36
Manutenzione del proiettore	36
Informazioni sulla lampada	36
Risoluzione dei problemi	42
Specifiche tecniche	43
Specifiche del proiettore	43
Dimensioni	44
Tabella dei tempi	45

Importanti istruzioni sulla sicurezza

Il proiettore è stato progettato e sottoposto a test per soddisfare i più recenti standard di sicurezza previsti per le apparecchiature informatiche. Tuttavia, per un utilizzo sicuro del prodotto, è importante seguire le istruzioni riportate nel presente manuale e indicate sul prodotto stesso.

1. **Leggere il presente manuale prima di utilizzare il proiettore.** Conservarlo per poterlo consultare in seguito.

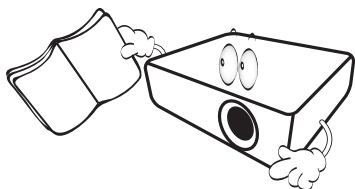

2. **Durante l'uso, non guardare direttamente nell'obiettivo del proiettore.** L'intenso raggio luminoso potrebbe provocare danni alla vista.

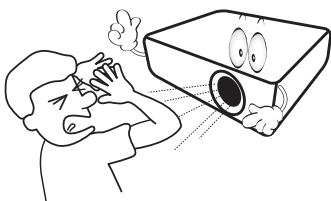

3. **Per la manutenzione rivolgersi a personale tecnico qualificato.**

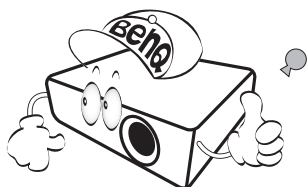

4. **Aprire sempre l'otturatore dell'obiettivo (se presente) o rimuovere il coperchio dell'obiettivo (se presente) quando la lampada del proiettore è accesa.**

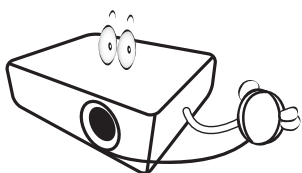

5. **Durante il funzionamento dell'apparecchio, la lampada raggiunge temperature elevate. Lasciare raffreddare il proiettore per circa 45 minuti prima di rimuovere il complesso lampada per la sostituzione.**

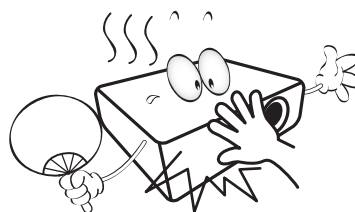

6. **In alcuni Paesi, la tensione di linea NON è stabile. Questo proiettore è stato progettato per funzionare conformemente agli standard di sicurezza a una tensione compresa tra 100 e 240 VCA; tuttavia, potrebbero verificarsi guasti in caso di interruzioni o variazioni di tensione di ± 10 volt. Nelle zone soggette a variazioni o cadute di tensione, si consiglia di collegare il proiettore tramite uno stabilizzatore di tensione, un limitatore di sovratensione o un gruppo di continuità (UPS).**

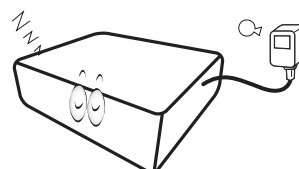

7. **Non bloccare l'obiettivo di proiezione con oggetti durante il funzionamento del proiettore per evitare il rischio che gli oggetti si surriscaldino, si deformino o che si sviluppino incendi. Per spegnere temporaneamente la lampada, usare la funzione **ECO BLANK**.**

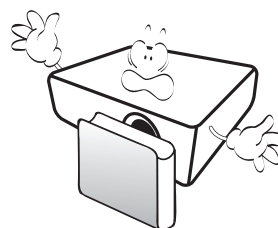

8. Non utilizzare le lampade oltre il periodo di durata nominale. Un utilizzo eccessivo della lampada oltre il periodo nominale potrebbe causare, in rari casi, il danneggiamento della stessa.

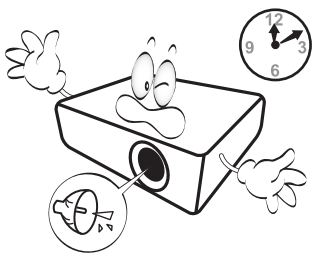

9. Non sostituire il complesso lampada o qualsiasi altro componente elettronico quando il proiettore è collegato alla presa di alimentazione.

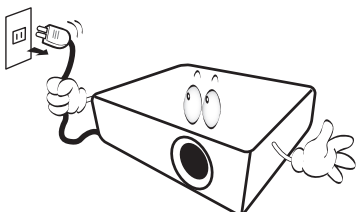

10. Non collocare il prodotto su tavoli, sostegni o carrelli non stabili. Il prodotto potrebbe cadere e riportare seri danni.

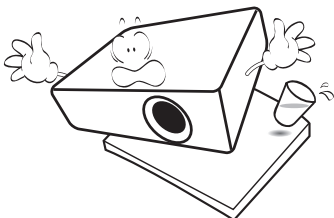

11. Non tentare di smontare il proiettore. L'alta tensione presente all'interno del dispositivo potrebbe essere letale in caso si venisse a contatto con parti scoperte. L'unica parte riparabile dall'utente è la lampada, dotata di un coperchio estraibile.

Non smontare né estrarre in nessun caso altri coperchi. Per la manutenzione rivolgersi unicamente a personale tecnico qualificato.

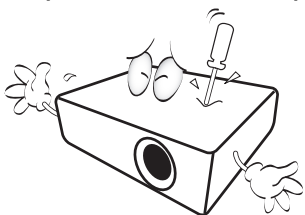

12. Non ostruire le aperture di ventilazione.

- Non collocare il proiettore su coperte, lenzuola o altre superfici morbide.
- Non coprire il proiettore con un panno o altri oggetti.
- Non collocare materiali infiammabili vicino al proiettore.

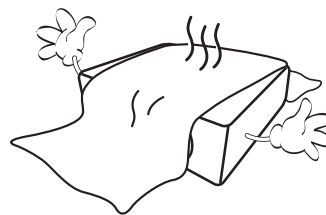

Se le aperture di ventilazione sono ostruite, il surriscaldamento del proiettore può provocare un incendio.

13. Durante il funzionamento, collocare il proiettore su una superficie piana orizzontale.

- Non posizionare l'unità con il lato sinistro inclinato di oltre 10 gradi rispetto a quello destro o il lato anteriore inclinato di oltre 15 gradi rispetto a quello posteriore. L'utilizzo del proiettore su un piano non completamente orizzontale potrebbe causare il malfunzionamento della lampada, nonché danneggiarla.

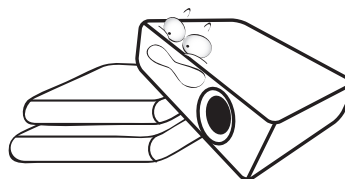

14. Non collocare l'unità in posizione verticale. Così facendo si può causare la caduta dell'apparecchio, che provocherebbe lesioni all'operatore o danni all'apparecchio stesso.

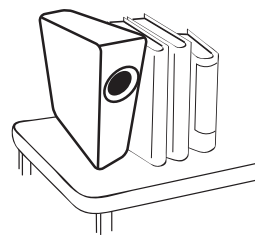

15. Non calpestare il proiettore, né collocare oggetti sopra di esso. Oltre ai danni fisici al proiettore, potrebbero infatti verificarsi incidenti, con pericolo di lesioni.

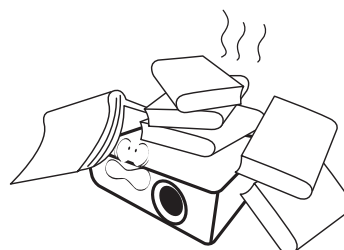

16. Quando il proiettore è in funzione, dalla griglia di ventilazione possono fuoriuscire odore e aria calda. Questo è un fenomeno normale e non un difetto del prodotto.

17. Non collocare liquidi accanto o sopra al proiettore. Eventuali infiltrazioni di sostanze liquide possono danneggiare il proiettore. In tal caso, scollegare il cavo di alimentazione dalla presa di alimentazione e contattare BenQ per richiedere la riparazione del proiettore.

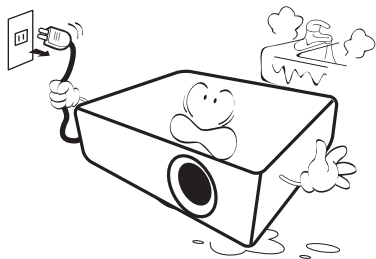

18. Questo prodotto è in grado di riprodurre immagini invertite per le installazioni a soffitto.

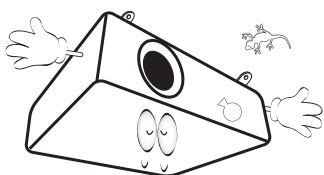

19. Questo apparato deve essere collegato a terra.

20. Non collocare il proiettore in ambienti con le seguenti caratteristiche.

- Spazi poco ventilati o chiusi. Posizionare il proiettore a una distanza di almeno 50 cm dalle pareti e lasciare uno spazio sufficiente per assicurare un'adeguata ventilazione intorno all'unità.
- Ambienti con temperature eccessivamente elevate, ad esempio l'interno di un'automobile con i finestrini chiusi.
- Ambienti eccessivamente umidi, polverosi o fumosi che possono contaminare i componenti ottici, riducendo la vita utile del proiettore e oscurandone lo schermo.

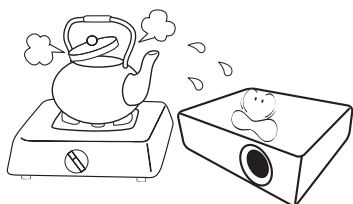

- Luoghi posti nelle vicinanze di allarmi antincendio.
- Ambienti con temperature superiori a 40°C / 104°F.
- Luoghi la cui altitudine superiore i 3000 m (10000 piedi).

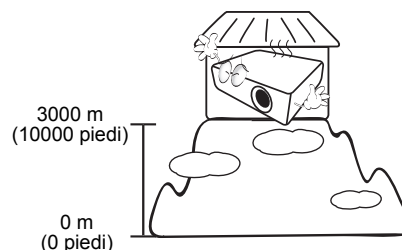

Gruppo rischio 2

1. In relazione alla classificazione della sicurezza fotobiologica delle lampade e del sistema lampada, il prodotto appartiene al Gruppo rischio 2, IEC 62471-5:2015.
2. Il prodotto potrebbe emettere radiazioni ottiche pericolose.
3. Non fissare la lampada durante il funzionamento. Potrebbe arrecare problemi agli occhi.
4. Come per qualsiasi altra sorgente luminosa, non fissare in modo diretto il fascio di luce.

RG2



Hg – La lampada contiene mercurio. Maneggiare secondo quanto previsto dalle leggi locali sullo smaltimento. Vedere www.lamprecycle.org.

Introduzione

Contenuto della confezione

Disimballare con cura e verificare la presenza di tutti gli articoli elencati di seguito. Qualora uno o più articoli risultino mancanti, rivolgersi al rivenditore.

Accessori standard

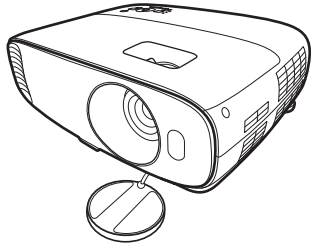

Proiettore

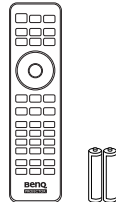

Telecomando con batterie

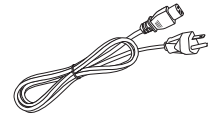

Cavo di alimentazione



Guida rapida



CD del Manuale Utente



Garanzia*



- Gli accessori vengono forniti in base al paese in cui il proiettore viene utilizzato e possono differire da quelli illustrati.
- *La garanzia limitata viene fornita solo in paesi specifici. Rivolgersi al rivenditore per ottenere informazioni dettagliate.

Accessori opzionali

1. Kit lampada di ricambio
2. Kit per il montaggio a soffitto
3. BenQ QCast/QCast Mirror/WDP02
4. Occhiali BenQ 3D

Sostituzione delle batterie del telecomando

1. Premere e scorrere per aprire il coperchio della batteria, come illustrato.
2. Rimuovere le vecchie batterie (se presenti) e inserire due batterie AAA. Assicurarsi che le estremità positivo e negativo siano posizionate correttamente, come illustrato.
3. Scorrere il coperchio della batteria fino a bloccarlo in posizione.

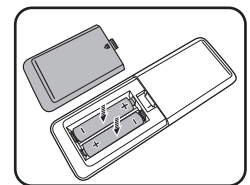
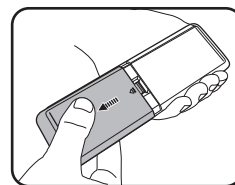

- Evitare di lasciare il telecomando e le batterie in ambienti troppo umidi o caldi come cucina, bagno, sauna, solarium o auto.
- Utilizzare solo batterie del tipo consigliato dal produttore o di tipo equivalente.
- Per lo smaltimento delle batterie esaurite, attenersi alle disposizioni del produttore e alle normative locali in materia ambientale.
- Non gettare mai le batterie nel fuoco. Poiché potrebbero verificarsi delle esplosioni.
- Se le batterie sono esaurite o si prevede di non utilizzare il telecomando per un periodo di tempo prolungato, rimuovere le batterie onde evitare danni causati da un'eventuale fuoriuscita del liquido.

Vista dall'esterno del proiettore

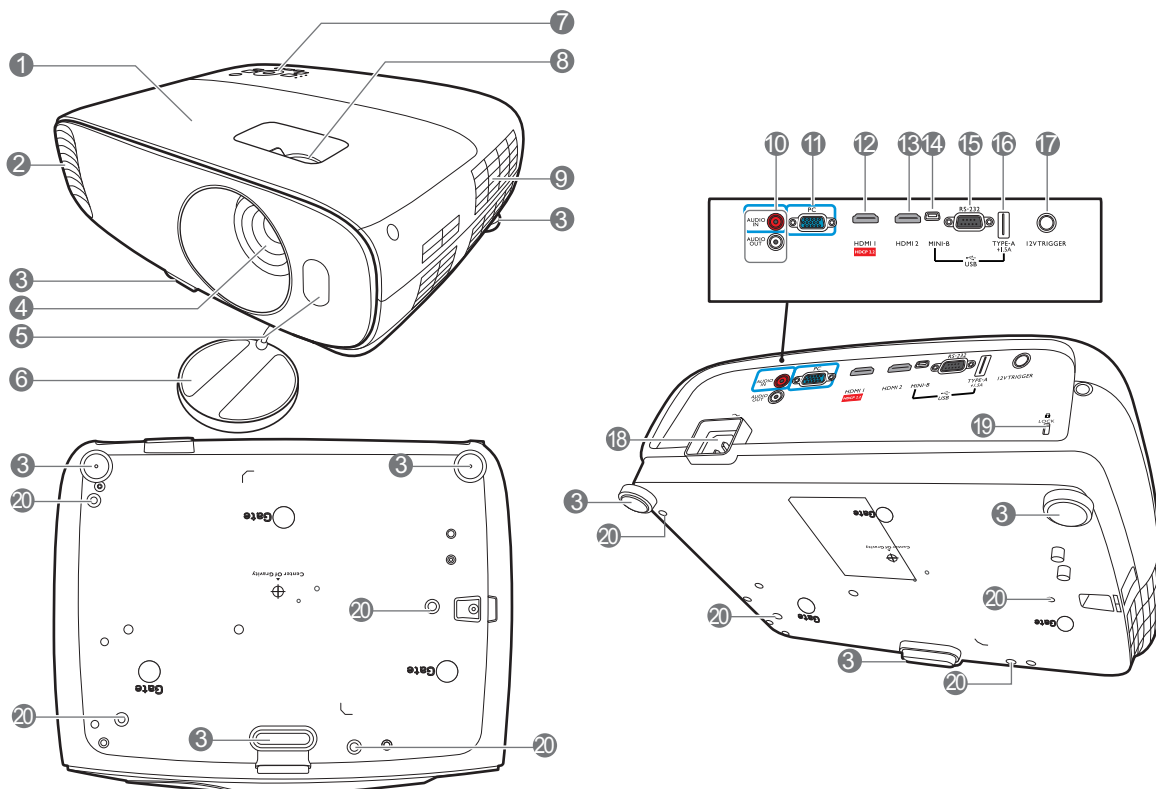

1. Coperchio lampada
2. Apertura (fuoriuscita dell'aria)
3. Piedino di regolazione
4. Obiettivo di proiezione
5. Sensore telecomando IR
6. Coperchio dell'obiettivo
7. Pannello di controllo esterno
Vedere [Comandi e funzioni a pagina 9](#).
8. Anelli di messa a fuoco e dello zoom
Vedere [Regolazione delle dimensioni e della nitidezza dell'immagine a pagina 16](#).
9. Apertura (ingresso aria)
10. Jack ingresso audio
Jack uscita audio
11. Jack ingresso segnale RGB (PC)
12. Porta ingresso HDMI (versione 2.0a)
13. Porta ingresso HDMI (versione 1.4a)
14. Porta USB Mini-B (per aggiornamenti firmware)
15. Porta di controllo RS-232
Interfaccia con un PC o controllo home theater/sistema di automazione.
16. Porta USB tipo A (alimentazione 1,5 A)
17. Terminale uscita a 12 V CC
Attiva i dispositivi esterni, ad esempio schermi elettrici o controllo delle luci, ecc.
18. Jack alimentazione CA
19. Slot per blocco antifurto Kensington
20. Fori per il montaggio a soffitto

Comandi e funzioni

Proiettore e telecomando



Tutti i dati descritti nel presente manuale sono disponibili sul telecomando o sul proiettore.

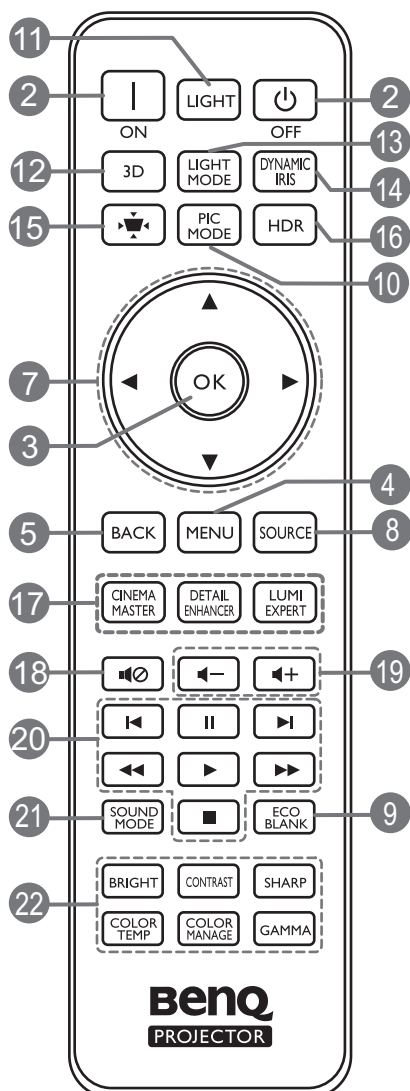
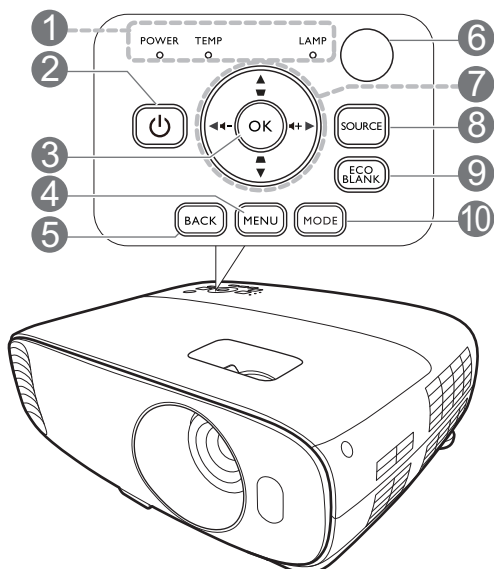

1. **POWER (Spia alimentazione)/TEMP (Spia temperatura)/LAMP (Spia lampada)**

Vedere [Indicatori a pagina 41](#).

2. **ACCENSIONE**

Consente di accendere il proiettore e di passare alla modalità standby.

ON / **OFF**

Consente di accendere il proiettore e di passare alla modalità standby.

3. **OK**

Consente di confermare la voce del menu OSD (On-Screen Display) selezionata.

4. **MENU**

Consente di attivare il menu OSD (On-screen display).

5. **BACK**

Consente di tornare al precedente menu OSD, di uscire e di salvare le impostazioni.

6. Sensore telecomando IR

7. Tasti freccia (▲, ▼, ◀, ▶)

Quando il menu OSD (On-Screen Display) è attivo, i tasti freccia vengono utilizzati come tasti di direzione per selezionare le voci di menu ed effettuare le modifiche desiderate.

Tasti trapezio (◁, ▷)

Consente di visualizzare la pagina di correzione trapezoidale.

Tasti volume ◀- / ▶+

Consentono di ridurre o aumentare il volume del proiettore.

8. **SOURCE**

Consente di visualizzare la barra per la selezione della sorgente.

9. ECO BLANK

Consente di nascondere l'immagine visualizzata sullo schermo.



Non bloccare l'obiettivo di proiezione con oggetti durante il funzionamento del proiettore per evitare il rischio che gli oggetti si surriscaldino e si deformino o che si sviluppino incendi.

10. MODE, PIC MODE

Consente di selezionare un'opzione di impostazione dell'immagine disponibile.

11. LIGHT

Consente di attivare la retroilluminazione del telecomando per alcuni secondi. Per tenere la retroilluminazione attiva, premere un qualsiasi altro tasto mentre è attiva. Premere nuovamente il tasto per disattivare la retroilluminazione.

12. 3D

Consente di visualizzare il menu **3D**.

13. LIGHT MODE

Consente di selezionare una potenza lampada adeguata tra le modalità disponibili.

14. DYNAMIC IRIS

Questa funzione non è disponibile con questo modello.

15. Tasto correzione trapezio

Consente di visualizzare il menu di correzione del trapezio.

16. HDR

Consente di visualizzare il menu **HDR**.

17. CINEMAMASTER, DETAIL ENHANCER, LUMI EXPERT

Queste funzioni non sono disponibili con questo modello.







18.

Consente di attivare o disattivare l'audio del proiettore.

19. Tasti volume /

Consentono di ridurre o aumentare il volume del proiettore.

20. Tasti per il controllo di dispositivi compatibili HDMI CEC

( Indietro,  Pausa,  Avanti,  Riavvolgi,  Riproduci,  Avanzamento rapido,  Interrompi)

Queste funzioni non sono disponibili con questo modello.

21. SOUND MODE

Consente di visualizzare il menu **Mod audio**.

22. Tasti di regolazione della qualità dell'immagine (**BRIGHT, CONTRAST, SHARP, COLOR TEMP, COLOR MANAGE, GAMMA**)

Consente di visualizzare le barre di impostazione per regolare i valori di qualità dell'immagine corretti.

Campo d'azione effettivo del telecomando

Affinché il telecomando funzioni correttamente, tenerlo con un'angolazione massima di 30 gradi rispetto al sensore IR del proiettore. La distanza tra il telecomando e il sensore non dovrebbe superare gli 8 metri (~ 26 piedi).

Accertarsi che tra il telecomando e il sensore IR sul proiettore non sia posizionato alcun oggetto che possa ostacolare i raggi infrarossi.

- Funzionamento del proiettore dalla parte anteriore

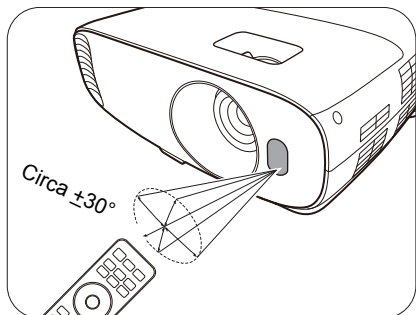

- Funzionamento del proiettore dalla parte superiore

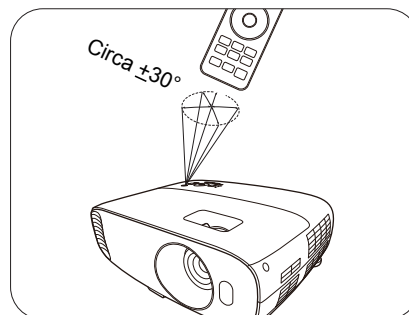

Collocazione del proiettore

Scelta della posizione

Prima di scegliere la posizione di installazione del proiettore, prendere in considerazione i seguenti fattori.

- Dimensione e posizione dello schermo
- Posizione della presa elettrica
- Posizione e distanza tra il proiettore e le altre apparecchiature

È possibile installare il proiettore nei seguenti modi.

1. Anteriore

Scegliere questa posizione quando il proiettore è appoggiato su un tavolo e si trova di fronte allo schermo. Questa è la posizione più semplice del proiettore e consente una rapida configurazione e una migliore portabilità.

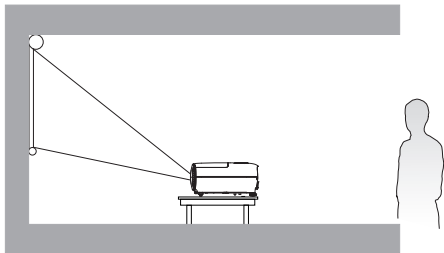

2. Front soffitto

Scegliere questa posizione quando il proiettore è montato capovolto sul soffitto e si trova di fronte allo schermo. Se si sceglie un montaggio a soffitto, acquistare il kit di installazione a soffitto del proiettore BenQ presso il rivenditore.

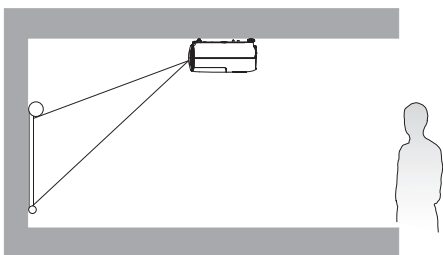

3. Postsoffitto

Scegliere questa posizione quando il proiettore è montato capovolto sul soffitto e si trova dietro lo schermo. In questo caso, è necessario utilizzare un apposito schermo per retroproiezione e il kit di installazione a soffitto del proiettore BenQ.

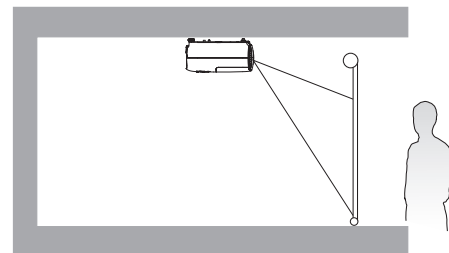

4. Posteriore

Scegliere questa posizione quando il proiettore è appoggiato su un tavolo e si trova dietro lo schermo. In questo caso, è necessario utilizzare un apposito schermo per retroproiezione.

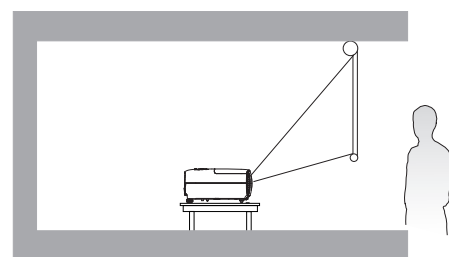

Una volta acceso il proiettore, passare a **INSTALLAZIONE > Posiz. proiettore** e premere ◀/▶ per selezionare un'impostazione.

Scelta delle dimensioni desiderate per l'immagine proiettata

La distanza dall'obiettivo del proiettore allo schermo, l'impostazione dello zoom e il formato video influiscono sulle dimensioni dell'immagine proiettata.

Dimensioni di proiezione

- Le proporzioni dello schermo sono impostate su 16:9 e l'immagine proiettata è 16:9

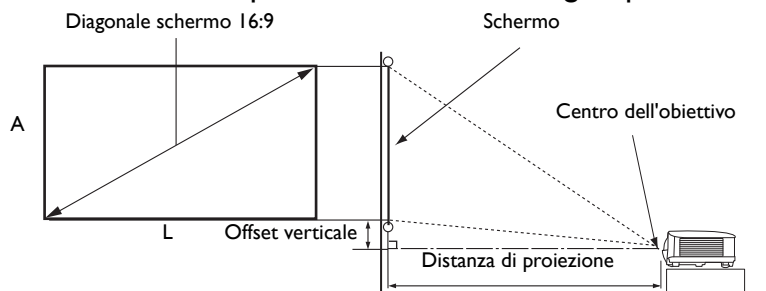

Dimensioni schermo			Distanza dallo schermo (mm)			Offset verticale (mm)	
Diagonale		A (mm)	L (mm)	Lunghezza minima	Media		Lunghezza massima
Pollici	mm			(zoom massimo)			(zoom minimo)
30	762	374	664	976	1073	1169	37
40	1016	498	886	1302	1430	1559	50
50	1270	623	1107	1627	1788	1948	62
60	1524	747	1328	1953	2145	2338	75
70	1778	872	1550	2278	2503	2727	87
80	2032	996	1771	2603	2860	3117	100
90	2286	1121	1992	2929	3218	3507	112
100	2540	1245	2214	3254	3575	3896	125
110	2794	1370	2435	3580	3933	4286	137
120	3048	1494	2657	3905	4290	4676	149
130	3302	1619	2878	4231	4648	5065	162
140	3556	1743	3099	4556	5005	5455	174
150	3810	1868	3321	4881	5363	5844	187
160	4064	1992	3542	5207	5720	6234	199
170	4318	2117	3763	5532	6078	6624	212
180	4572	2241	3985	5858	6436	7013	224
190	4826	2366	4206	6183	6793	7403	237
200	5080	2491	4428	6509	7151	7793	249
210	5334	2615	4649	6834	7508	8182	262
220	5588	2740	4870	7159	7866	8572	274
230	5842	2864	5092	7485	8223	8961	286
240	6096	2989	5313	7810	8581	9351	299
250	6350	3113	5535	8136	8938	9741	311
260	6604	3238	5756	8461	9296	10130	324
270	6858	3362	5977	8787	9653	10520	336
280	7112	3487	6199	9112	10011	10910	349
290	7366	3611	6420	9437	10368	11299	361
300	7620	3736	6641	9763	10726	11689	374

Ad esempio, se si sta utilizzando uno schermo da 120 pollici, la distanza di proiezione consigliata è 4290 mm.

Se la distanza di proiezione calcolata è pari a 500 cm, il valore corrispondente più simile, indicato nella colonna "Distanza dallo schermo (mm)", sarà pari a 5005 mm. Secondo i valori riportati su questa riga, è necessario utilizzare uno schermo di 140" (circa 3,6 m).



- Per ottimizzare la qualità di proiezione, si consiglia di eseguire la proiezione seguendo i valori nelle celle non grigie. I valori nelle celle grigie sono solo di riferimento.
- Tutte le misurazioni sono approssimative e possono variare dalle dimensioni effettive. Se si desidera installare in modo permanente il proiettore, BenQ consiglia di controllare fisicamente le dimensioni delle immagini proiettate e la distanza utilizzando il proiettore sul posto prima di procedere all'operazione, in modo da valutare le caratteristiche ottiche del dispositivo. In questo modo è possibile determinare la posizione di montaggio più adatta all'installazione.

Installazione del proiettore

Se si desidera installare il proiettore, si consiglia vivamente di utilizzare il kit di installazione BenQ adatto al proiettore scelto e verificare che sia installato correttamente e in totale sicurezza.

Utilizzando un kit di installazione di un'altra marca, l'apparecchio potrebbe cadere a causa di un montaggio errato mediante l'uso di viti di lunghezza e diametro non adeguati, provocando pertanto seri danni.

Prima di installare il proiettore

- Acquistare il kit di installazione del proiettore BenQ direttamente presso il rivenditore BenQ.
- BenQ consiglia inoltre di acquistare un cavo di sicurezza compatibile con il blocco Kensington e collegarlo saldamente sia allo slot del blocco Kensington sul proiettore che alla base della staffa di installazione. In questo modo, il proiettore rimane assicurato al soffitto anche nel caso il relativo attacco alla staffa di montaggio si allenti.
- Chiedere al rivenditore di procedere all'installazione. L'installazione del proiettore senza aiuto può causarne la caduta e lesioni.
- Intraprendere le procedure necessarie per evitare che il proiettore cada ad esempio durante un terremoto.
- La garanzia non copre qualsiasi danno al prodotto causato dall'installazione del proiettore con un kit di installazione non BenQ.
- Tenere in considerazione la temperatura dell'ambiente quando il proiettore viene installato a soffitto. Se vengono utilizzate apparecchiature per il riscaldamento, la temperatura attorno al soffitto potrebbe essere superiore a quella prevista.
- Leggere il manuale utente del kit di installazione per conoscere l'intervallo della coppia. L'uso di una coppia che supera l'intervallo consigliato può causare danni al proiettore e la caduta.
- Assicurarsi che la presa di corrente sia a un'altezza accettabile in modo da poter spegnere il proiettore con semplicità.

Schema per l'installazione a soffitto

Vite per installazione a soffitto: M4
(Max. L = 25 mm; Min. L = 20 mm)

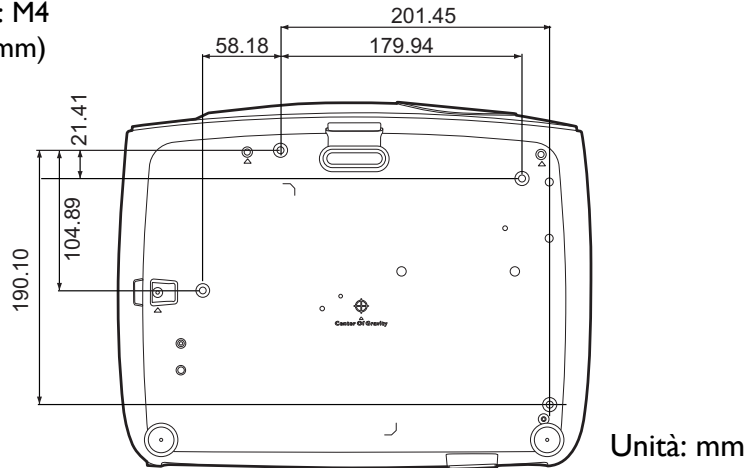

Regolazione dell'immagine proiettata

Regolazione dell'angolo di proiezione

Se il proiettore non è collocato su una superficie piana oppure lo schermo e il proiettore non sono perpendicolari l'uno all'altro, l'immagine proiettata assume una forma trapezoidale.

Per regolare l'angolo di proiezione:

1. Premere il tasto di sgancio rapido e sollevare la parte anteriore del proiettore. Quando l'immagine si trova nella posizione desiderata, rilasciare il tasto di sgancio rapido per bloccare il piedino.
2. Ruotare i piedini di regolazione posteriori per definire con precisione l'angolo orizzontale.

Per ritrarre il piedino, sorreggere il proiettore e premere il tasto di sgancio rapido, quindi abbassare lentamente il proiettore. Serrare il supporto di regolazione posteriore in direzione opposta.

Se lo schermo e il proiettore non sono perpendicolari l'uno all'altro, l'immagine proiettata assume una forma trapezoidale in senso verticale. Per risolvere questo problema, vedere [Correzione della distorsione trapezoidale a pagina 16](#) per maggiori informazioni.

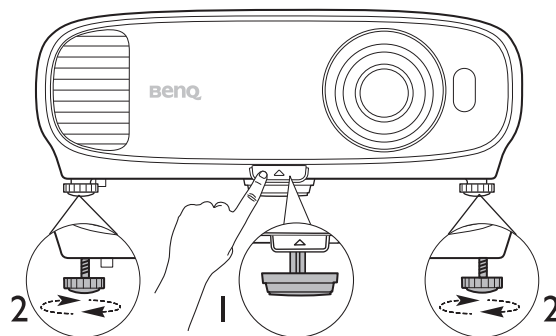

- Non guardare nell'obiettivo del proiettore quando la lampada è accesa. La luce della lampada può provocare danni alla vista.
- Fare attenzione quando si preme il pulsante di sgancio rapido poiché chiude l'apertura da cui fuoriesce l'aria calda.

Regolazione automatica dell'immagine

In alcuni casi, potrebbe essere necessario ottimizzare manualmente la qualità dell'immagine. Per procedere, passare al menu **DISPLAY > Regolazione PC** e selezionare **Auto**. Entro 3 secondi, la funzione di regolazione automatica intelligente incorporata modifica le impostazioni di frequenza e clock per garantire una qualità ottimale dell'immagine.

Le informazioni sulla sorgente in uso vengono visualizzate nell'angolo dello schermo per 3 secondi.



Questa funzione è disponibile solamente quando viene selezionato il segnale PC (RGB analogico).

Regolazione delle dimensioni e della nitidezza dell'immagine

1. L'anello di zoom dell'obiettivo consente di regolare le dimensioni dell'immagine proiettata.
2. Ruotando l'anello di messa a fuoco, è possibile rendere più nitida l'immagine.

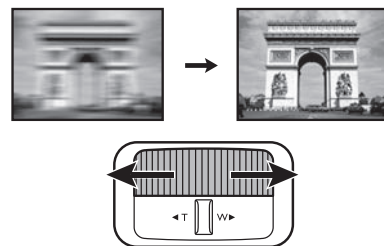
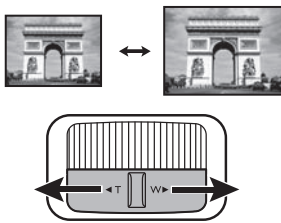

Correzione della distorsione trapezoidale

La distorsione trapezio si verifica quando l'immagine proiettata assume una forma trapezoidale a causa della proiezione angolata.

• Per correggere automaticamente il problema:

1. Premere \triangle/∇ sul proiettore o $\blacktriangledown/\blacktriangle/\blacktriangledown$ sul telecomando.
2. Una volta visualizzata la pagina di correzione **Trapezio**, tenere premuto il tasto **MODE** sul proiettore per 2 secondi per correggere automaticamente la distorsione.

• Per correggere manualmente il problema:

1. Premere \triangle/∇ sul proiettore o $\blacktriangledown/\blacktriangle/\blacktriangledown$ sul telecomando.
2. Quando viene visualizzata la pagina di correzione **Trapezio**, premere $\triangle/\blacktriangledown$ per correggere la distorsione nella parte superiore dell'immagine. Premere ∇/\blacktriangle per correggere la distorsione nella parte inferiore dell'immagine.



Collegamento

Quando si collega qualsiasi sorgente di segnale al proiettore, effettuare le seguenti operazioni:

1. Spegner l'apparecchiatura prima di effettuare qualsiasi collegamento.
2. Utilizzare i cavi di segnale corretti per ciascuna origine.
3. Inserire saldamente i cavi.

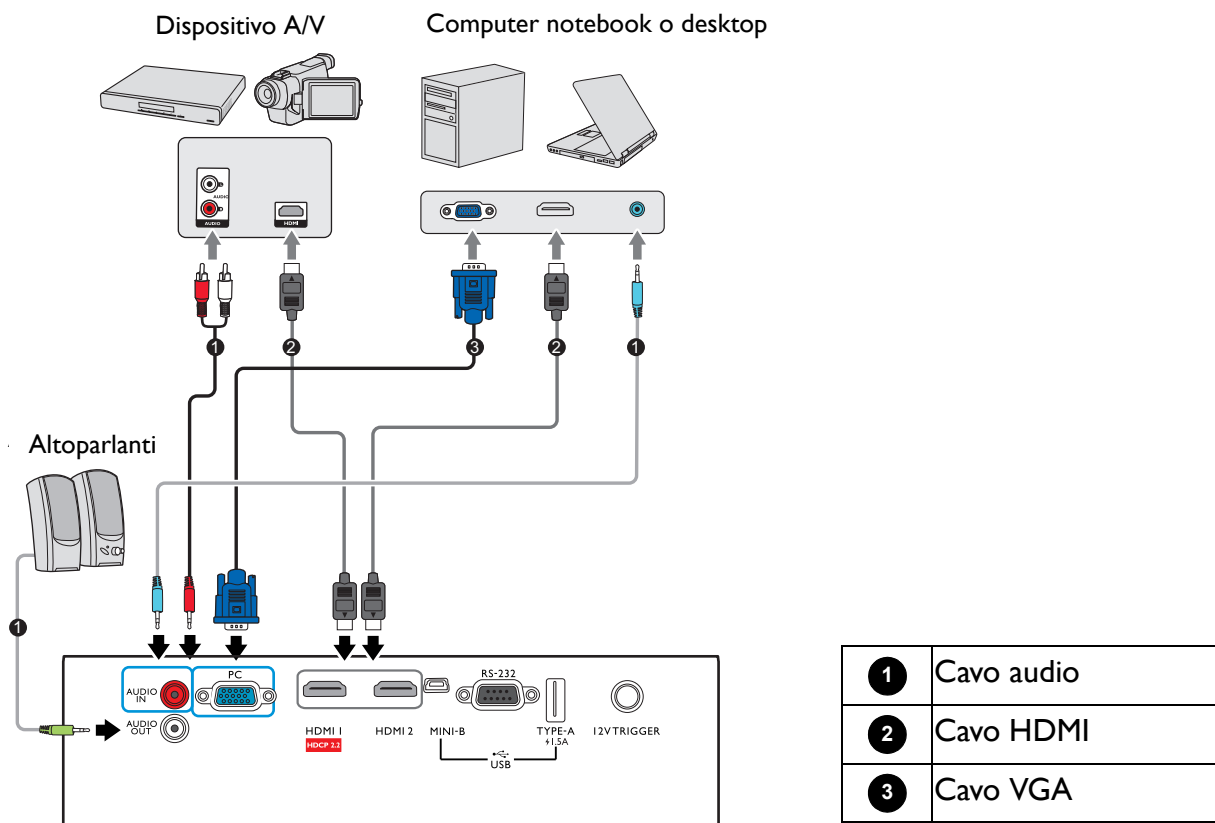

- Alcuni dei cavi usati nelle connessioni illustrate in precedenza potrebbero non essere forniti con il proiettore (vedere [Contenuto della confezione a pagina 7](#)). È possibile acquistare tali cavi nei negozi di elettronica.
- Le illustrazioni per il collegamento sono solo di riferimento. I jack di collegamento posteriori disponibili sul proiettore variano in relazione al modello di proiettore.
- Molti notebook non attivano le porte video esterne quando vengono collegati a un proiettore. Di solito una combinazione di tasti, ad esempio FN + tasto funzione con il simbolo del monitor, attiva o disattiva lo schermo esterno. Premere contemporaneamente questo tasto e il tasto FN. Per informazioni sulle combinazioni dei tasti del notebook, consultare la relativa documentazione.
- Se l'immagine video selezionata non viene visualizzata dopo l'accensione del proiettore pur avendo selezionato la sorgente video corretta, verificare che il dispositivo sorgente sia acceso e funzioni correttamente. Verificare inoltre che i cavi di segnale siano stati collegati correttamente.

È sufficiente collegare il proiettore al dispositivo sorgente video utilizzando uno dei metodi sopra indicati. Tuttavia, ciascuno di essi offre un livello di qualità video diverso.

Terminale		Qualità immagine
HDMI 1 (Versione 2.0a)		Migliore
HDMI 2 (Versione 1.4a)		Ottima
PC		Buona

Collegamento dell'audio

Il proiettore è dotato di altoparlanti mono incorporati progettati per fornire funzionalità audio di base, di supporto alle presentazioni di dati ad uso esclusivamente commerciale. Non sono stati progettati né possono essere utilizzati per la riproduzione di audio stereo come avviene nelle applicazioni home theater o home cinema. L'ingresso audio stereo (se disponibile) viene unito all'uscita audio mono comune mediante gli altoparlanti del proiettore.



Gli altoparlanti integrati verranno disattivati quando viene collegato il jack **AUDIO OUT**.



- Anche se è collegato un ingresso audio stereo, il proiettore può eseguire solo la riproduzione in audio mono misto.
- Se l'immagine video selezionata non viene visualizzata dopo l'accensione del proiettore pur avendo selezionato la sorgente video corretta, verificare che il dispositivo sorgente sia acceso e funzioni correttamente. Verificare inoltre che i cavi di segnale siano stati collegati correttamente.

Funzionamento



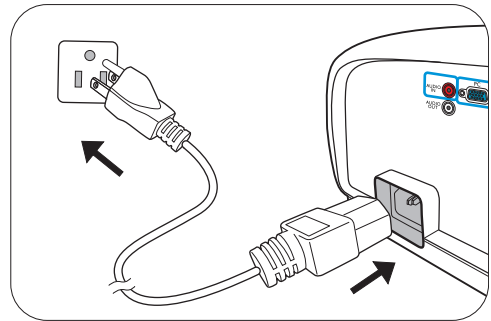

Avvio del proiettore

1. Collegare il cavo di alimentazione. Accendere l'interruttore per attivare la presa di alimentazione (dove applicabile). L'indicatore di alimentazione sul proiettore si illumina di colore arancione una volta che viene applicata l'alimentazione.
2. Premere  sul proiettore o  sul telecomando per avviare il proiettore. Quando il proiettore viene acceso, l'indicatore di alimentazione lampeggia e si accende in verde.



La procedura di avvio dura circa 30 secondi. Nell'ultima fase di avvio, viene proiettata una schermata di avvio.

Se necessario, ruotare l'anello di messa a fuoco per regolare la nitidezza dell'immagine.

3. Se è la prima volta che si accende il proiettore, viene visualizzata la procedura guidata di impostazione per aiutare nel processo di impostazione del proiettore. Se è già stata eseguita l'impostazione, ignorare questo passaggio e passare al passaggio successivo.
 - Utilizzare i tasti freccia (///) sul proiettore o sul telecomando per scorrere gli elementi del menu.
 - Usare **OK** per confermare l'elemento del menu selezionato.

Passaggio 1:

Specificare la **Posiz. proiettore**.

Per ulteriori informazioni sulla posizione del proiettore, consultare [Scelta della posizione](#).

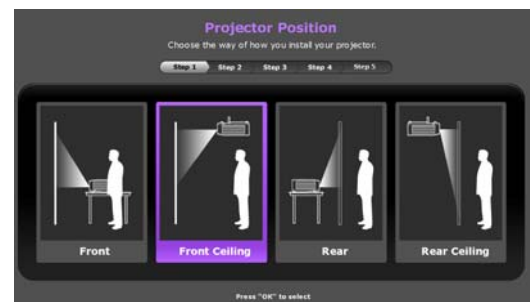

Passaggio 2:

Specificare la **Lingua** dell'OSD.



Passaggio 3:

Specificare la **Origine aut.**

Selezionare **On** per consentire al proiettore di cercare automaticamente i segnali disponibili quando il proiettore è acceso.

A questo punto l'impostazione iniziale è completa.



4. Se viene richiesta una password, premere i tasti freccia per immettere una password a 6 cifre. Vedere [Uso della funzione di protezione mediante password a pagina 22](#).
5. Accendere tutte le apparecchiature collegate.
6. Il proiettore avvia la ricerca dei segnali di ingresso. Viene visualizzato il segnale di ingresso corrente sottoposto a scansione. Se il proiettore non rileva un segnale valido, il messaggio "Nessun segnale" rimane visualizzato finché il proiettore non rileva un segnale di ingresso.

È anche possibile premere **SOURCE** per selezionare il segnale di ingresso desiderato. Vedere [Commutazione del segnale di ingresso a pagina 23](#).



- Utilizzare esclusivamente accessori originali (p.e. cavo di alimentazione) per evitare situazioni pericolose ad esempio folgorazioni e incendio.
- Se il proiettore è ancora caldo a causa di un'attività precedente, viene attivata la ventola di raffreddamento per circa 90 secondi prima dell'accensione della lampada.



- Le schermate della Procedura guidata di impostazione sono solo di riferimento, e possono differire dal design attuale.
- Se la frequenza/risoluzione del segnale di ingresso supera il campo d'azione del proiettore, viene visualizzato il messaggio "Fuori campo" sullo schermo. Passare a un segnale di ingresso compatibile con la risoluzione del proiettore oppure impostare un valore più basso per il segnale di ingresso. Vedere [Tabella dei tempi a pagina 45](#).
- Nel caso in cui non venga rilevato alcun segnale nell'arco di 3 minuti, il proiettore entrerà automaticamente in modalità risparmio.

Uso dei menu

Il proiettore è dotato di menu OSD (On-Screen Display) che consentono di effettuare regolazioni e selezionare varie impostazioni.



Le schermate dell'OSD di seguito sono solo di riferimento, e possono differire dal design attuale.

Di seguito una panoramica del menu OSD.

	<p>1 Icona menu principale</p>	<p>4 Segnale ingresso attuale</p>
	<p>2 Menu principale</p>	<p>5 Stato</p>
	<p>3 Sottomenu</p>	<p>6 Premere BACK per tornare alla pagina precedente o uscire.</p>

Per accedere dal menu OSD, premere **MENU** sul proiettore o sul telecomando.

- Utilizzare i tasti freccia (▲/▼/◀/▶) sul proiettore o sul telecomando per scorrere gli elementi del menu.
- Usare **OK** sul proiettore o sul telecomando per confermare l'elemento del menu selezionato.

Protezione del proiettore

Uso di un cavo blocco di sicurezza

Il proiettore deve essere installato in un luogo sicuro per evitarne il furto. In caso contrario, acquistare un blocco, come ad esempio un blocco Kensington, per proteggere il proiettore. L'apertura per il blocco Kensington si trova sul retro del proiettore. Consultare l'elemento 19 a [pagina 8](#).

Generalmente un blocco Kensington è la combinazione di chiave(i) e lucchetto. Per conoscere come utilizzare il blocco, fare riferimento alla documentazione allegata.

Uso della funzione di protezione mediante password

Impostazione della password

1. Andare su **CONFIGURAZ. SISTEMA: AVANZATA > Password**. Premere **OK**. Viene visualizzata la pagina **PASSWORD**.
2. Evidenziare **Modifica password** e premere **OK**.
3. I quattro tasti freccia (▲, ►, ▼, ◀) rappresentano rispettivamente 4 cifre (1, 2, 3, 4). In relazione alla password che si desidera impostare, premere i tasti freccia per inserire la password a sei cifre.
4. Immettere nuovamente la nuova password per confermare.
Dopo l'impostazione, il menu OSD torna alla pagina **PASSWORD**.
5. Per attivare la funzione **Blocco accensione**, premere ▲/▼ per evidenziare **Blocco accensione** e premere ◀/► per selezionare **On**. Inserire nuovamente la password.

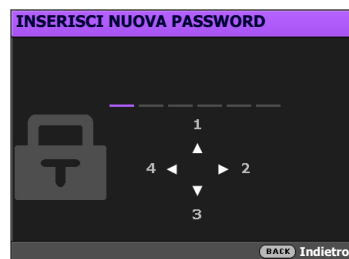

- Le cifre inserite vengono visualizzate sullo schermo come asterischi. Annotare la password scelta e conservarla in luogo sicuro in modo da averla disponibile qualora si dovesse dimenticare.
- Dopo aver impostato la password e attivato il blocco accensione, è necessario inserire la password ogni volta che si desidera utilizzare il proiettore.

Se si dimentica la password

Se viene inserita la password errata, viene visualizzato un messaggio di errore e, successivamente, il messaggio **INSERISCI PASSWORD ATTUALE**. Se proprio non si ricorda la password, è possibile usare la procedura di recupero della password. Vedere [Procedura di richiamo della password a pagina 22](#).

Se si inserisce una password errata 5 volte di seguito, il proiettore si spegne automaticamente.

Procedura di richiamo della password

1. Tenere premuto **OK** per 3 secondi. Il proiettore visualizza un numero codificato sullo schermo.
2. Annotare il numero e spegnere il proiettore.
3. Rivolgersi al centro di assistenza BenQ più vicino per decodificare il numero. È possibile che venga richiesta la documentazione relativa all'acquisto per verificare che non si tratti di utenti non autorizzati.

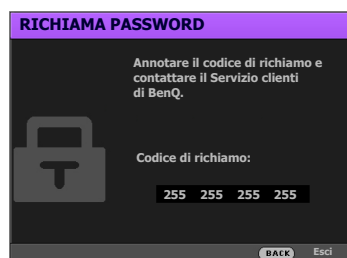
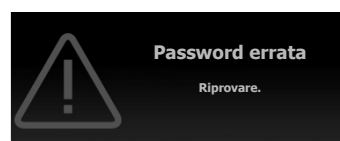

Modifica della password

1. Andare su **CONFIGURAZ. SISTEMA: AVANZATA > Password > Modifica password**.
2. Premere **OK**. Viene visualizzato il messaggio **"INSERISCI PASSWORD ATTUALE"**.
3. Inserire la vecchia password.
 - Se la password è corretta, viene visualizzato un altro messaggio **"INSERISCI NUOVA PASSWORD"**.
 - Se la password non è corretta, viene visualizzato un messaggio di errore, quindi viene visualizzato il messaggio **"INSERISCI PASSWORD ATTUALE"** per un secondo tentativo. Premere il pulsante **BACK** per annullare la modifica o inserire un'altra password.
4. Inserire una nuova password.
5. Immettere nuovamente la nuova password per confermare.

Disattivazione della funzione password

Per disattivare la protezione con password, andare su **CONFIGURAZ. SISTEMA: AVANZATA > Password > Blocco accensione** e premere **◀/▶** per selezionare **Off**. Viene visualizzato il messaggio **"INSERISCI PASSWORD ATTUALE"**. Inserire la password attuale.

- Se la password è corretta, il menu OSD torna alla pagina **PASSWORD**. Alla successiva accensione del proiettore, non è necessario inserire la password.
- Se la password non è corretta, viene visualizzato un messaggio di errore, quindi viene visualizzato il messaggio **"INSERISCI PASSWORD ATTUALE"** per un secondo tentativo. Premere il pulsante **BACK** per annullare la modifica o inserire un'altra password.



Anche se la funzione della password è disattivata, è necessario conservare la vecchia password se si desidera riattivare la funzione tramite l'inserimento della vecchia password.

Commutazione del segnale di ingresso

Il proiettore può essere collegato contemporaneamente a più apparecchiature. Tuttavia, è possibile visualizzare solo un'apparecchiatura alla volta. Quando viene avviato, il proiettore ricerca automaticamente i segnali disponibili.

Assicurarsi che il menu **CONFIGURAZ. SISTEMA: DI BASE > Origine aut** sia **On** se si desidera che il proiettore effettui la ricerca automatica dei segnali.

Per selezionare la sorgente:

1. Premere **SOURCE**. Viene visualizzata la barra di selezione della sorgente.
2. Premere **▲/▼** finché non viene selezionato il segnale desiderato e premere **OK**.



Una volta rilevato, viene visualizzata l'immagine dalla sorgente selezionata. Se più di un apparecchiatura è collegata con il proiettore, ripetere le operazioni 1-2 per cercare un nuovo segnale.

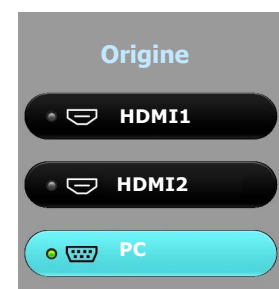

- Il livello di luminosità dell'immagine proiettata cambia di conseguenza quando si passa da un segnale di input all'altro.
- Per ottenere i migliori risultati di visualizzazione dell'immagine, si deve selezionare ed utilizzare un segnale di input che trasmette alla risoluzione nativa del proiettore. Le altre risoluzioni saranno adattate dal proiettore a seconda dell'impostazione "rapporto", che potrebbe provocare la distorsione dell'immagine o perdita di nitidezza. Vedere [Rapporto a pagina 31](#).



Spegnimento del proiettore

1. Premere  e sullo schermo viene visualizzato un messaggio di richiesta conferma. Se non si risponde entro qualche secondo, il messaggio scompare.
2. Premere nuovamente . L'indicatore di alimentazione lampeggia in arancione, la lampada di proiezione si spegne mentre le ventole continuano a girare per circa 90 secondi per raffreddare il proiettore.
3. Una volta terminato il processo di raffreddamento, l'indicatore di alimentazione è a luce fissa arancione e le ventole si fermano. Scollegare il cavo di alimentazione dalla presa a muro.

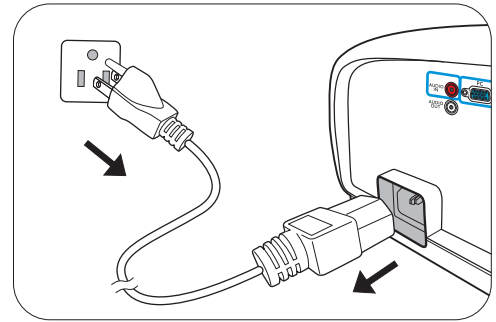

- Per evitare che la lampada possa danneggiarsi, durante il processo di raffreddamento il proiettore non risponde a nessun comando.
- Per rendere più breve il tempo di raffreddamento, è possibile attivare la funzione Raffreddamento rapido. Vedere [Raffreddamento rapido a pagina 34](#).
- Evitare di accendere il proiettore subito dopo averlo spento poiché il calore eccessivo può ridurre la vita della lampada.
- La durata della lampada varia in relazione alle condizioni ambientali e all'uso.

Spegnimento diretto

Il cavo di alimentazione CA può essere rimosso non appena il proiettore è spento. Per proteggere la lampada, attendere 10 minuti prima di riaccendere il proiettore. Se si prova a riavviare il proiettore, si potrebbero avviare le ventole per alcuni minuti per eseguire il raffreddamento. In questi casi, premere nuovamente  **ACCENSIONE** per avviare il proiettore dopo che le ventole si sono arrestate, l'indicatore di alimentazione diventa arancione.

Funzionamento dei menu

I menu dell'OSD (On-Screen Display) variano a seconda del tipo di segnale selezionato e il modello di proiettore che si sta usando.

Le voci dei menu sono disponibili quando il proiettore rileva almeno un segnale valido. Se non ci sono apparecchiature collegate al proiettore o non viene rilevato alcun segnale è possibile accedere solo ad alcune voci di menu.

Menu IMMAGINE

Picture mode	<p>Il proiettore dispone di varie modalità immagine predefinite che è possibile selezionare in base all'ambiente operativo in uso e al tipo di immagine del segnale di ingresso.</p> <ul style="list-style-type: none">• Bright: consente di ottimizzare la luminosità dell'immagine proiettata. Questa modalità è ideale per ambienti in cui è necessario un livello di luminosità elevato, ad esempio quando si utilizza il proiettore in stanze ben illuminate.• Vivid TV: leggermente più luminosa rispetto alla modalità Cinema, si adatta alla riproduzione di film in stanze scarsamente illuminate, ad esempio il soggiorno.• Cinema: saturazione del colore ben bilanciata e contrasto con bassi livelli di luminosità, è molto adatta per la visione di film in ambienti completamente scuri (come ci si trovasse in un cinema).• Sport: ideale per la visione di incontri indoor, ad esempio basket, pallavolo e badminton.• Football: perfetto per la visione di giochi sul campo, ad esempio football e calcio.• User 1/User 2: richiama le impostazioni personalizzate basate sulle modalità immagine attualmente disponibili. Vedere Gestione mod utente a pagina 25.• 3D: ottimizzata per gli effetti 3D durante la visione di contenuti 3D.  <p>Questa modalità è disponibile solo se la funzione 3D è attiva.</p>
Gestione mod utente	<p>Se le modalità immagine correnti disponibili non soddisfano le proprie esigenze, vi sono due modalità definibili dall'utente. È possibile utilizzare una delle modalità immagine (ad eccezione di User 1/User 2) come punto di partenza e personalizzare le impostazioni.</p> <ul style="list-style-type: none">• Carica impost da<ol style="list-style-type: none">1. Andare su IMMAGINE > Picture mode.2. Premere ◀/▶ per selezionare User 1 o User 2.3. Premere ▼ per evidenziare Gestione mod utente e premere OK. Viene visualizzata la pagina Gestione mod utente.4. Selezionare Carica impost da premendo OK.

<p>Gestione mod utente (Continua)</p>	<p>5. Premere ▼/▲ per selezionare la modalità immagine più adatta alle proprie necessità.</p> <p>6. Premere OK e BACK per tornare al menu IMMAGINE.</p> <p>7. Premere ▼ per selezionare gli elementi del menu secondario da cambiare e regolare i valori con ◀/▶. Le regolazioni definiscono la modalità utente selezionata.</p> <p>• Rinom mod utente</p> <p>Selezionare per rinominare le modalità immagine personalizzate (User 1 o User 2). Il nuovo nome può avere fino a 9 caratteri fra lettere (A-Z, a-z), cifre (0-9), e spazi (_).</p> <p>1. Andare su IMMAGINE > Picture mode.</p> <p>2. Premere ◀/▶ per selezionare User 1 o User 2.</p> <p>3. Premere ▼ per evidenziare Gestione mod utente e premere OK. Viene visualizzata la pagina Gestione mod utente.</p> <p>4. Premere ▼ per evidenziare Rinom mod utente e premere OK. Viene visualizzata la pagina Rinom mod utente.</p> <p>5. Usare ▲/▶/▼/◀ e OK per impostare i caratteri desiderati.</p> <p>6. Una volta completato, premere BACK per uscire e salvare le modifiche.</p>
<p>Luminosità</p>	<p>Aumentando il valore, l'immagine risulta più chiara, Regolare questa impostazione in modo che le aree scure dell'immagine appaiano nere e i dettagli in tali aree siano visibili.</p>
<p>Contrasto</p>	<p>Aumentando il valore, si ottiene un contrasto maggiore. Utilizzare questa impostazione per impostare il livello massimo dei bianchi dopo aver regolato l'impostazione della luminosità massima per adattarla all'ambiente di visualizzazione e al segnale di input selezionati.</p>
<p>Colore</p>	<p>Impostando un valore più basso si ottengono colori meno saturi. Impostando un valore troppo alto, i colori dell'immagine saranno molto forti e ciò renderà l'immagine poco realistica.</p>
<p>Tono</p>	<p>Aumentando il valore, l'immagine assume una tonalità tendente al verde. Diminuendo il valore, l'immagine assume una tonalità tendente al rosso.</p>
<p>Nitidezza</p>	<p>Aumentando il valore, l'immagine risulta più nitida.</p>

Avanzate

• Selezione gamma

Il termine Gamma si riferisce alla relazione fra sorgente di ingresso e luminosità dell'immagine.

- **1,8/2,0/2,1/BenQ**: selezionare questi valori in relazione alle proprie preferenze.
- **2,2/2,3**: consente di aumentare la luminosità media dell'immagine. Più indicato per un ambiente illuminato, sala conferenze o soggiorno.
- **2,4/2,5**: più indicato per vedere film in ambienti bui.
- **2,6**: ideale per film con molte scene nell'oscurità.

Luminosità elevata
Contrasto basso

Luminosità bassa
Contrasto alto

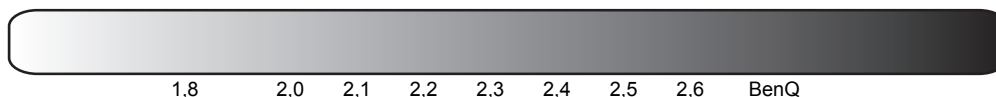

• Luminosità HDR

Il proiettore può regolare automaticamente i livelli di luminosità dell'immagine in relazione alla sorgente di ingresso. È anche possibile selezionare manualmente il livello di luminosità per una qualità migliore dell'immagine. Con un livello più alto, l'immagine appare più luminosa; con un livello più basso, l'immagine appare più scura.

• Temperatura colore

Sono disponibili diverse impostazioni di temperatura colore predefinite. Le impostazioni disponibili variano in relazione al tipo di segnale selezionato.

- **Normale**: mantiene le colorazioni normali del bianco.
- **Fredda**: conferisce al bianco una tonalità bluastra.
- **Lampada originale**: con la temperatura colore originale della lampada e maggiore luminosità. Questa impostazione è adatta ad ambienti dove è necessaria un'elevata luminosità, ad esempio quando si proiettano le immagini in stanze ben illuminate.
- **Calda**: conferisce al bianco una tonalità rossastra.

È anche possibile impostare la temperatura colore preferita regolando le seguenti opzioni.

- **Guadagno R/Guadagno G/Guadagno B**: consente di regolare i livelli di contrasto di rosso, verde e blu.
- **Offset R/Offset G/Offset B**: consente di regolare i livelli di luminosità di rosso, verde e blu.

Avanzate (Continua)

• Gestione colore

Per la regolazione, Gestione colore è dotato di sei impostazioni (RGBCMY) dei colori. Quando viene selezionato il colore, è possibile regolare indipendentemente l'intervallo e la saturazione del colore in relazione alle proprie preferenze.

- **Colori primari:** per selezionare un colore tra Rosso, Giallo, Verde, Ciano, Blu, o Magenta.

- **Tonalità:** aumenti nella gamma comprendono colori composti da proporzioni variabili dei due colori adiacenti. Fare riferimento all'illustrazione per vedere come i colori si relazionano tra di loro. Ad esempio, se si seleziona Rosso e si imposta l'intervallo su 0, nell'immagine proiettata viene selezionato solamente il rosso puro. Aumentando l'intervallo verrà incluso il rosso vicino al giallo e rosso vicino al magenta.

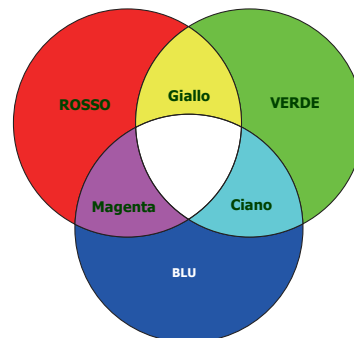

- **Saturazione:** regola i valori alle preferenze personali. Ogni regolazione apportata si rifletterà immediatamente sull'immagine. Ad esempio, se si seleziona Rosso e si imposta l'intervallo su 0, solamente la saturazione del rosso puro avrà effetto.

- **Guadagno:** regola i valori alle preferenze personali. Ciò avrà effetto sul livello di contrasto selezionato per il colore primario. Ogni regolazione apportata si rifletterà immediatamente sull'immagine.



Saturazione è la quantità di colore presente nell'immagine video. Impostando un valore più basso si ottengono colori meno saturi; impostando "0" l'immagine viene visualizzata in bianco e nero. Se la saturazione è troppo alta, i colori dell'immagine saranno molto forti e ciò renderà l'immagine poco realistica.



- **Gamma color**

Gamma color si riferisce alla gamma di colori che possono essere potenzialmente visualizzati da un dispositivo. Sono disponibili alcuni standard per definire le differenze nei livelli della gamma di colori per i dispositivi di visualizzazione, ad esempio CIE 1976, sRGB, Adobe RGB, NTSC ecc.

Con questo proiettore, selezionando **Auto** sarà applicata automaticamente la gamma di colori più adatta alla sorgente dell'immagine. È anche possibile selezionare **BT. 709**, **BT. 2020** o **DCI-P3** in base alle proprie necessità.

<p>Avanzate (Continua)</p>	<ul style="list-style-type: none"> • Riduzione rumore: riduce il rumore elettrico dell'immagine causato da lettori diversi. • Brilliant Color: questa funzione utilizza un nuovo algoritmo di elaborazione del colore ed aumenti dei livelli di sistema per aumentare la luminosità dando all'immagine colori più veri e brillanti. Permette un miglioramento della luminosità del 50% nelle immagini a mezzi toni, che si trovano di solito in video e scene naturali, consentendo al proiettore di riprodurre colori più realistici. Se si desidera riprodurre immagini con questa qualità, selezionare On. Quando viene selezionato Off, la funzione Temperatura colore non è disponibile. • Modalità luce: consente di selezionare una potenza lampada adeguata tra le modalità disponibili. Vedere Aumentare la durata della lampada a pagina 37.
<p>Riprist mod immag corrente</p>	<p>Tutte le regolazioni apportate per la Picture mode selezionata (incluse le modalità predefinite, User 1 e User 2) saranno ripristinate ai valori predefiniti di fabbrica.</p> <ol style="list-style-type: none"> 1. Premere OK. Viene visualizzato un messaggio di conferma. 2. Usare ◀/▶ per selezionare Ripristina e premere OK. La modalità immagine corrente viene ripristinata alle impostazioni di fabbrica predefinite.

Menu DISPLAY

<p>Posiz immagine</p>	<p>Consente di visualizzare la pagina di regolazione della posizione. Per spostare l'immagine proiettata, utilizzare i tasti freccia. Questa funzione è disponibile solo quando viene selezionato un segnale da PC (RGB analogico).</p>
<p>Regolazione scansione</p>	<p>Consente di nascondere la scarsa qualità dell'immagine nei quattro bordi. Maggiore è il valore, maggiore sarà la porzione di immagine nascosta mentre lo schermo rimane pieno e geometricamente corretto. L'impostazione su 0 visualizza il 100% dell'immagine.</p>
<p>Regolazione PC</p>	<ul style="list-style-type: none"> • Dimens orizzontali: consente di regolare la dimensione orizzontale dell'immagine. • Fase: regola la fase di clock per ridurre la distorsione dell'immagine. • Auto: regola la fase, e automaticamente la frequenza. <div data-bbox="1203 1496 1374 1615" style="text-align: right;">  </div> <div data-bbox="427 1720 491 1787" style="text-align: left;">  </div> <p>Queste funzioni sono disponibili solo quando è selezionato il segnale PC.</p>

<p>3D</p>	<p>• 3D</p> <p>Selezionando On si attiva la funzione. Il proiettore supporta la riproduzione di contenuti 3D trasferiti tramite dispositivi video compatibili con il 3D, ad esempio le console PlayStation (con giochi 3D), lettori Blu-ray 3D (con dischi Blu-ray 3D), e così via. Una volta collegati i dispositivi video 3D al proiettore, indossare gli occhiali BenQ 3D e assicurarsi che siano accessi per visualizzare i contenuti 3D.</p> <p>Durante la visione di contenuti 3D:</p> <ul style="list-style-type: none"> • L'immagine potrebbe sembrare nella posizione errata, non si tratta di un problema di funzionamento. • Fare delle pause durante la visione di contenuti 3D. • Interrompere la visione dei contenuti 3D nel caso di affaticamento o disagio. • Tenere una distanza dallo schermo di circa tre volte l'altezza effettiva dello schermo. • I bambini e le persone con problemi di ipersensibilità alla luce, problemi cardiaci o con altre patologie mediche non possono visualizzare contenuti 3D. • L'immagine può sembrare più rossa, verde o blu senza indossare gli occhiali 3D. Tuttavia, durante la visione dei contenuti 3D con gli occhiali 3D non sarà percepita alcuna variazione di colore. • La sorgente 4K non sarà visualizzata. <p>• Modalità 3D</p> <p>Le impostazioni predefinite sono Auto e il proiettore sceglie automaticamente il formato 3D appropriato quando vengono rilevati i contenuti 3D. Se il proiettore non riesce a riconoscere il formato 3D, scegliere manualmente una modalità 3D in base alle proprie preferenze.</p> <p>Quando la funzione è attiva:</p> <ul style="list-style-type: none"> • Il livello di luminosità dell'immagine diminuisce. • Non è possibile regolare Picture mode. <p>• Invers sinc 3D</p> <p>Quando l'immagine 3D è distorta, è possibile attivare questa funzione per scegliere tra l'immagine per l'occhio sinistro e quella per l'occhio destro per una visione 3D più confortevole.</p> <p>• Promem scambio 3D</p> <p>Visualizza un messaggio durante l'avvio del proiettore per ricordare che è necessario attivare la funzione 3D per visualizzare i contenuti 3D.</p>
<p>HDR</p>	<p>Il proiettore supporta le sorgenti immagine HDR. È in grado di rilevare automaticamente la gamma dinamica della sorgente e ottimizzare le impostazioni per riprodurre i contenuti in una vasta gamma di condizioni di illuminazione. Picture mode non può essere regolata una volta passati a HDR. Se la sorgente in ingresso non è definita con la gamma dinamica, è possibile selezionare manualmente HDR o SDR.</p>

Silence	<p>Quando la funzione è attiva:</p> <ul style="list-style-type: none"> • I rumori acustici saranno ridotti. • La risoluzione dello schermo sarà impostata su 1920 x 1080.
----------------	---

Menu INSTALLAZIONE

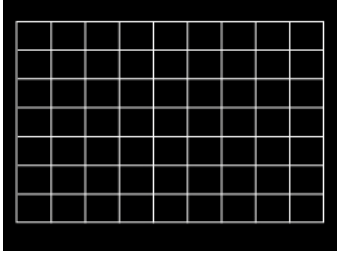
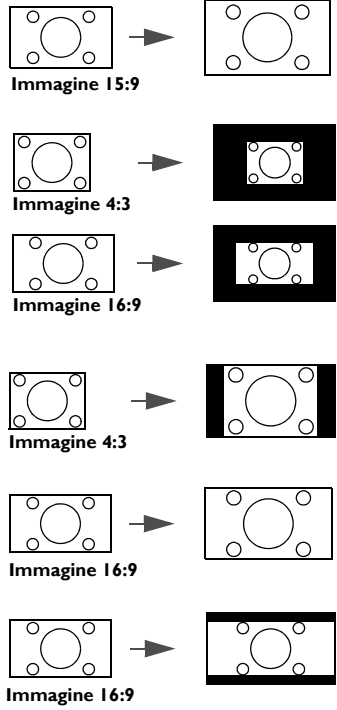
Posiz. proiettore	<p>Il proiettore può essere installato sul soffitto, dietro uno schermo o con uno o più specchi. Vedere Scelta della posizione a pagina 12.</p>
Test formato	<p>Consente di regolare le dimensioni dell'immagine e la messa a fuoco e verifica che l'immagine sia proiettata senza distorsione.</p> 
Rapporto	<p>Per impostare le proporzioni dell'immagine è necessario selezionare alcune opzioni che dipendono dalla sorgente del segnale di ingresso.</p> <ul style="list-style-type: none"> • Auto: consente di modificare le proporzioni dell'immagine per adattarla alla larghezza orizzontale o verticale della risoluzione originale. • Effettivo: Proietta l'immagine nella sua risoluzione originale, e la ridimensiona per adattarla all'area di visualizzazione. Per i segnali in ingresso con risoluzioni inferiori, l'immagine proiettata sarà visualizzata nella sua dimensione originale. • 4:3: consente di adattare l'immagine per poterla visualizzare nel centro dello schermo con un rapporto di 4:3. • 16:9: consente di adattare l'immagine per poterla visualizzare nel centro dello schermo con un rapporto di 16:9. • 2,4:1: consente di adattare l'immagine per poterla visualizzare nel centro dello schermo con un rapporto di 2,4:1. 
Interruttore 12V	<p>Se viene selezionato On, il proiettore invia il segnale elettronico quando viene acceso.</p>

Modalità altitudine elevata	<p>Si consiglia di utilizzare Modalità altitudine elevata quando l'ambiente è a 1500 m –3000 m sul livello del mare, e la temperatura è compresa tra 0°C–30°C.</p> <p>Quando si utilizza il proiettore in "Modalità altitudine elevata", il livello di rumore può aumentare poiché la ventola funziona a maggiore velocità per migliorare il sistema di raffreddamento e le prestazioni generali.</p> <p>Se si utilizza il proiettore in condizioni estreme diverse da quelle descritte sopra, il sistema potrebbe spegnersi automaticamente per evitare che il proiettore si surriscaldi. In questi casi, è necessario passare alla modalità Altitudine elevata per ovviare a questi fenomeni. Tuttavia, il proiettore non è adatto al funzionamento in qualsiasi condizione estrema.</p> <div style="text-align: center;"></div> <p>Non utilizzare Modalità altitudine elevata se il proiettore viene usato in ambienti fra 0 m e 1500 m e temperature ambientale fra 0°C e 35°C. Il proiettore verrà raffreddato eccessivamente se si imposta questa modalità in tali condizioni.</p>
------------------------------------	--

Menu CONFIGURAZ. SISTEMA: DI BASE

Lingua	Consente di impostare la lingua desiderata per i menu OSD (On-Screen Display).
Colore sfondo	Consente di impostare il colore dello sfondo per il proiettore.
Splash Screen	Consente di selezionare il logo da visualizzare sullo schermo all'accensione del proiettore.
Auto Off	Consente di spegnere automaticamente il proiettore se non si rileva alcun segnale di ingresso dopo un intervallo di tempo prestabilito per evitare il consumo della lampada.
Accensione diretta	Consente di accendere automaticamente il proiettore una volta collegato il cavo di alimentazione.
Impostazioni Menu	<ul style="list-style-type: none"> • Posizione menu: consente di impostare la posizione del menu OSD (On-Screen Display). • Tempo visualizz menu: consente di impostare il tempo in cui l'OSD rimane attivo da quando viene premuto l'ultimo pulsante. • Messaggio promemoria: consente di attivare o disattivare i promemoria.
Rinom origine	<p>Consente di rinominare l'origine di ingresso corrente assegnando un altro nome.</p> <p>Nella pagina Rinom origine, usare ▲/▼/◀/▶ e OK per selezionare i caratteri desiderati della sorgente collegata.</p> <p>Una volta completato, premere BACK per uscire e salvare le modifiche.</p>
Origine aut	Consente al proiettore di cercare automaticamente il segnale.

Audio

• **Mod audio**



- **Mod effetti:** questa funzione utilizza la tecnologia di ottimizzazione dell'audio MaxxAudio che integra gli algoritmi Waves per offrire effetti migliori per i bassi e gli alti e per offrire una esperienza audio cinematografica. Sono disponibili le seguenti modalità audio predefinite: **Standard, Cinema, Music, Gioco, Sport, Football e Utente**. La modalità **Utente** consente di personalizzare le impostazioni audio. Selezionando la modalità **Utente**, è possibile eseguire regolazioni manuali con la funzione **EQ utente**. Se la funzione **Mute** è attivata, la regolazione di **Mod audio** disattiva la funzione **Mute**.
- **EQ utente:** selezionare le bande di frequenza desiderate (100 Hz, 300 Hz, 1k Hz, 3k Hz e 10k Hz) e regolare i livelli in base alle proprie preferenze. Queste impostazioni definiscono la modalità Utente.
- **Mute:** consente di disattivare temporaneamente l'audio.
- **Volume:** consente di regolare il livello dell'audio.
- **Tono on/off:** consente di attivare o disattivare l'audio durante il processo di avvio e spegnimento del proiettore.



Il solo modo per cambiare **Tono on/off** è impostarlo su On o Off. La disattivazione dell'audio o il cambiamento del livello dell'audio non hanno effetto su **Tono on/off**.

- **Riprist impostaz audio:** tutte le regolazioni eseguite nel menu **Audio** saranno ripristinate ai valori predefiniti di fabbrica.

Menu CONFIGURAZ. SISTEMA: AVANZATA

<p>Impostazioni lampada</p>	<ul style="list-style-type: none"> • Ripr timer lamp: vedere Ripristino del timer della lampada a pagina 40. • Timer lampada: vedere Conoscere le ore di utilizzo della lampada a pagina 36. 						
<p>Impostazioni HDMI</p>	<ul style="list-style-type: none"> • Intervallo HDMI Seleziona un intervallo di colore RGB adatto per correggere la precisione del colore. <ul style="list-style-type: none"> • Auto: seleziona automaticamente un intervallo di colore adeguato per il segnale HDMI in ingresso. • Comp: utilizza l'intervallo completo RGB 0-255. • Limit: utilizza l'intervallo limitato RGB 16-235. • CEC Quando viene connesso un dispositivo compatibile con HDMI CEC al proiettore utilizzando un cavo HDMI, accendendo il dispositivo compatibile con HDMI CEC viene acceso automaticamente anche il proiettore, mentre spegnendo il proiettore viene spento automaticamente anche il dispositivo compatibile con HDMI CEC. • Attivazione collegamento/Disattivazione collegamento Quando viene collegato un dispositivo compatibile HDMI CEC al proiettore mediante un cavo HDMI, è possibile impostare l'accensione/spegnimento tra il dispositivo e il proiettore. <table border="1" data-bbox="443 1122 1458 1364"> <tr> <td>Bidirezionale</td> <td>Attiva/disattiva il dispositivo collegato o il proiettore o entrambi.</td> </tr> <tr> <td>Dal proiettore</td> <td>Quando il proiettore viene attivato/disattivato, anche il dispositivo collegato viene attivato/disattivato.</td> </tr> <tr> <td>Dal dispositivo</td> <td>Quando il dispositivo collegato viene attivato/disattivato, anche il proiettore viene attivato/disattivato.</td> </tr> </table> 	Bidirezionale	Attiva/disattiva il dispositivo collegato o il proiettore o entrambi.	Dal proiettore	Quando il proiettore viene attivato/disattivato, anche il dispositivo collegato viene attivato/disattivato.	Dal dispositivo	Quando il dispositivo collegato viene attivato/disattivato, anche il proiettore viene attivato/disattivato.
Bidirezionale	Attiva/disattiva il dispositivo collegato o il proiettore o entrambi.						
Dal proiettore	Quando il proiettore viene attivato/disattivato, anche il dispositivo collegato viene attivato/disattivato.						
Dal dispositivo	Quando il dispositivo collegato viene attivato/disattivato, anche il proiettore viene attivato/disattivato.						
<p>Raffreddamento rapido</p>	<p>Consente di attivare e disattivare la funzione di raffreddamento rapido. Selezionando On si attiva la funzione e l'intervallo di raffreddamento del proiettore sarà inferiore di 15 secondi rispetto alla durata standard di 90 secondi.</p>						
<p>Password</p>	<p>Vedere Uso della funzione di protezione mediante password a pagina 22.</p>						
<p>Blocco tasti</p>	<p>Bloccando i tasti del proiettore e del telecomando, si può impedire che le impostazioni dell'apparecchio siano modificate accidentalmente (dai bambini, per esempio). Quando Blocco tasti è su on, nessun tasto del proiettore funziona ad eccezione di  ACCENSIONE.</p> <p>Per sbloccare i tasti, tenere premuto ► (tasto destro) sul pannello di controllo o sul telecomando per 3 secondi.</p>  <p>Se si spegne il proiettore senza disabilitare la funzione di blocco dei tasti, il proiettore permane nello stato bloccato alla successiva accensione.</p>						

Indicat LED	È possibile disattivare gli indicatori di avviso LED. Evita che la luce disturbi durante la visione di immagini in ambienti bui.
Riprist. tutte imp.	<p>Consente di ripristinare tutte le impostazioni sui valori predefiniti.</p>  <p>Vengono mantenute tutte le seguenti impostazioni: Picture mode, Gestione mod utente, Luminosità, Contrasto, Colore, Tono, Nitidezza, Avanzate, Posiz. proiettore, Audio, Rinom origine, e Password.</p>

Menu INFORMAZIONI

Stato corrente del sistema	<ul style="list-style-type: none"> • Origine: consente di visualizzare l'origine del segnale corrente. • Picture mode: consente di visualizzare la modalità selezionata nel menu IMMAGINE. • Risoluzione: consente di visualizzare la risoluzione originale del segnale di ingresso. • Sistema di colore: consente di visualizzare il formato di ingresso del sistema. • Vita utile luce: consente di visualizzare il numero di ore in cui la lampada è stata utilizzata. • Formato 3D: consente di visualizzare la modalità 3D corrente.  <p>Formato 3D è disponibile solo quando il 3D è attivo.</p> <ul style="list-style-type: none"> • Versione firmware: consente di visualizzare la versione firmware del proiettore.
-----------------------------------	---

Manutenzione

Manutenzione del proiettore

Pulizia dell'obiettivo

Pulire l'obiettivo ogni volta che vi si deposita dello sporco o della polvere. Assicurarsi che il proiettore sia spento e raffreddato completamente prima di pulire l'obiettivo.

- Rimuovere la polvere utilizzando una bomboletta di aria compressa.
- Per rimuovere lo sporco o eventuali macchie, utilizzare un panno specifico per la pulizia delle lenti o inumidire un panno morbido con un detergente per lenti e pulire delicatamente la superficie dell'obiettivo.
- Non usare mai panni abrasivi, solventi alcalini/acidi, polvere abrasiva o solventi spray, come ad esempio alcool, benzina, diluente o insetticida. L'uso di questi materiali o il contatto prolungato con materiale gommoso o vinilico può causare danni alla superficie del proiettore e alla scocca.

Pulizia della parte esterna del proiettore

Prima di pulire la parte esterna, spegnere il proiettore utilizzando la procedura di spegnimento appropriata descritta in [Spegnimento del proiettore a pagina 24](#), quindi scollegare il cavo di alimentazione.

- Per rimuovere lo sporco o la polvere, utilizzare un panno morbido che non lascia residui.
- Per rimuovere lo sporco più resistente o eventuali macchie, inumidire un panno morbido con acqua e del detergente a PH neutro e passarlo sulle parti esterne.



Non utilizzare mai cera, alcol, benzene, diluenti o altri detergenti chimici poiché potrebbero danneggiare il proiettore.

Conservazione del proiettore

Se si prevede di non utilizzare il proiettore per un periodo di tempo prolungato, conservarlo secondo le istruzioni riportate di seguito:

- Assicurarsi che la temperatura e l'umidità del luogo di conservazione rientrino nei limiti indicati per il proiettore. Per informazioni su tali limiti, vedere [Specifiche tecniche a pagina 43](#) o contattare il rivenditore.
- Ritrarre i piedini di regolazione.
- Rimuovere la batteria dal telecomando.
- Riporre il proiettore nella confezione originale o in una confezione analoga.

Trasporto del proiettore

Si raccomanda di spedire il proiettore riponendolo nella confezione originale o in una analoga.

Informazioni sulla lampada

Conoscere le ore di utilizzo della lampada

Quando il proiettore è in funzione, il tempo di utilizzo della lampada espresso in ore viene calcolato automaticamente dal timer incorporato. Per calcolare le ore lampada equivalenti, seguire il metodo riportato di seguito:

Vita utile della lampada = (ore di utilizzo in modalità **Normale**) + (ore di utilizzo in modalità **Risparmio**) + (ore di utilizzo in modalità **SmartEco**)

Ore lampada (equivalenti) totali = 2,5 (ore di utilizzo in modalità **Normale**) + 1,0 x (ore di utilizzo in modalità **Risparmio**) + 1,25 x (ore di utilizzo in modalità **SmartEco**)

Per visualizzare le informazioni sulle ore di utilizzo della lampada:

1. Andare su **CONFIGURAZ. SISTEMA: AVANZATA > Impostazioni lampada** e premere **OK**. Viene visualizzata la pagina **IMPOSTAZIONI LAMPADA**.
2. Premere **▼** per selezionare **Timer lampada** e premere **OK**. Vengono visualizzate le informazioni **Timer lampada**.

È anche possibile visualizzare queste impostazioni nel menu **INFORMAZIONI**.

Aumentare la durata della lampada

- Impostazione della **Modalità luce**

Andare su **IMMAGINE > Avanzate > Modalità luce** e premere **◀/▶** o premere **LIGHT MODE** sul telecomando per selezionare una potenza lampada adeguata tra le modalità a disposizione.

L'impostazione del proiettore in modalità **Risparmio** o **SmartEco** prolunga la durata della lampada.

Modalità Lampada	Descrizione
Normale	Consente di usare la luminosità massima della lampada
Risparmio	Consente di ridurre la luminosità per estendere la durata della lampada e ridurre il rumore della ventola
SmartEco	Consente di regolare automaticamente la potenza della lampada in relazione al livello di luminosità dei contenuti

- Impostazioni **Auto Off**

Questa funzione consente di spegnere automaticamente il proiettore se non si rileva alcun segnale di ingresso dopo un intervallo di tempo prestabilito per evitare il consumo della lampada.

Per impostare **Auto Off**, andare su **CONFIGURAZ. SISTEMA: DI BASE > Auto Off** e premere **◀/▶**.



Sostituzione della lampada

Quando l'**Indicatore lampada** si illumina di colore rosso o viene visualizzato un messaggio che suggerisce di sostituire la lampada, consultare il rivenditore o andare su <http://www.BenQ.com> prima di installare una nuova lampada. L'uso di una lampada usurata può causare malfunzionamenti e, in alcuni casi, rischi di esplosione della lampada stessa.

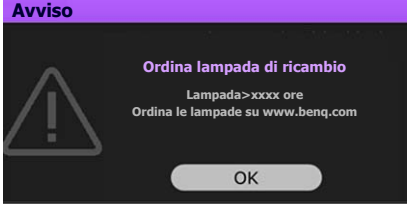

- La luminosità apparente dell'immagine proiettata varia in base alle condizioni di illuminazione ambientale e alle impostazioni di contrasto/luminosità del segnale di input selezionato, ed è direttamente proporzionale alla distanza di proiezione.
- La luminosità della lampada diminuisce nel tempo e può variare a seconda delle specifiche del produttore della lampada. Si tratta di un fatto normale e previsto.
- **LAMP (Spia lampada)** e **TEMP (Spia temperatura)** si illuminano se la lampada diviene troppo calda. Spegnere il proiettore e lasciarlo raffreddare per 45 minuti. Se quando viene riattivata l'alimentazione, l'indicatore Lamp o quello Temp si riaccende, rivolgersi al locale rivenditore. Vedere **Indicatori a pagina 41**.

I seguenti messaggi di avviso indicano che è necessario sostituire la lampada.

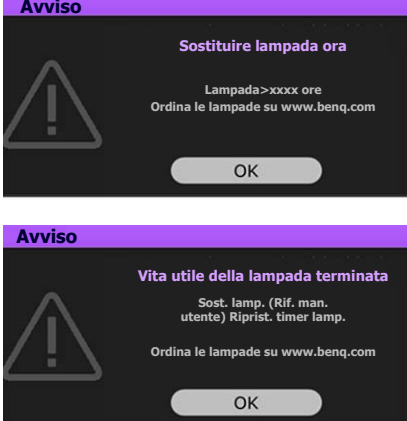
	<p>Installare una nuova lampada per prestazioni ottimali. Se il proiettore funziona generalmente in modalità Risparmio selezionata (vedere Conoscere le ore di utilizzo della lampada a pagina 36), è possibile continuare a utilizzare il proiettore finché non viene visualizzato il messaggio di avviso relativo al funzionamento per un'altra ora. Premere OK per chiudere il messaggio.</p>
	<p>A questo punto è necessario sostituire la lampada. La lampada è un oggetto di consumo. La luminosità della lampada diminuisce con l'uso. Si tratta di una condizione normale. È possibile sostituire la lampada in qualsiasi momento si noti una notevole diminuzione del livello di luminosità. Premere OK per chiudere il messaggio.</p>
	<p>È NECESSARIO sostituire la lampada prima di poter utilizzare il proiettore normalmente. Premere OK per chiudere il messaggio.</p>



I numeri "XXXX" presenti nel messaggio precedente variano in relazione ai diversi modelli.

Sostituzione della lampada



- Per ridurre il rischio di scossa elettrica, spegnere sempre il proiettore e scollegare il cavo di alimentazione prima di cambiare la lampada.
- Per evitare gravi ustioni, lasciare raffreddare il proiettore per almeno 45 minuti prima di sostituire la lampada.
- Per ridurre il rischio di lesioni alle dita e di danni ai componenti interni, rimuovere con attenzione i frammenti della lampada in caso di rottura.
- Per evitare lesioni alle mani e/o non compromettere la qualità dell'immagine, non toccare lo scomparto vuoto della lampada dopo averla rimossa.
- Questa lampada contiene mercurio. Per lo smaltimento della lampada, consultare le normative locali relative allo smaltimento di rifiuti pericolosi.
- Perché il proiettore assicuri prestazioni ottimali, si raccomanda di acquistare una lampada per proiettori certificata per effettuare la sostituzione.
- Se la sostituzione della lampada viene eseguita quando il proiettore è montato capovolto sul soffitto, assicurarsi che non ci sia nessuno al di sotto della lampada per evitare possibili lesioni e danni agli occhi causati dalla lampada rotta.
- Assicurare una corretta ventilazione durante la gestione delle lampade danneggiate. Si consiglia di usare maschere antigas, lenti di protezione, occhiali o maschere e indossare indumenti protettivi come ad esempio i guanti.

1. Spegnere il proiettore e scollegarlo dalla presa di corrente. Se la lampada è calda, attendere circa 45 minuti per il raffreddamento per evitare di scottarsi.
2. Allentare le viti che fissano il coperchio della lampada sui lati del proiettore fino ad allentare il coperchio.

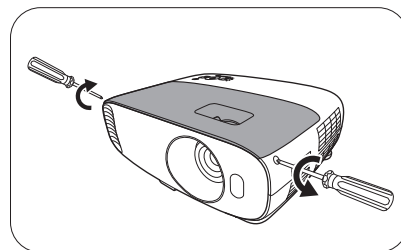

3. Rimuovere il coperchio.



Non accendere il proiettore se il coperchio della lampada è stato aperto.

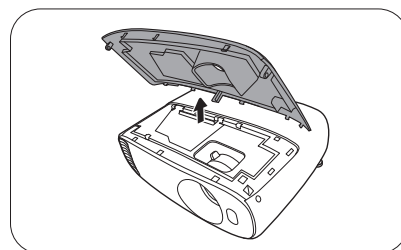

4. Scollegare il connettore della lampada.
5. Allentare la vite di fissaggio del coperchio della lampada.
6. Sollevare la maniglia per posizionare il proiettore verticalmente.

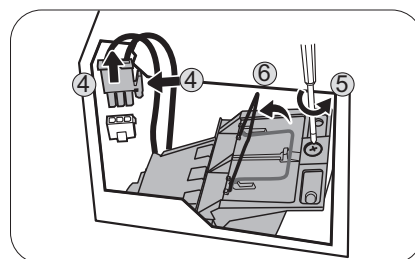

7. Utilizzare la maniglia per estrarre lentamente la lampada dal proiettore.



- Se la lampada viene estratta troppo velocemente, potrebbe rompersi e i frammenti di vetro potrebbero finire nel proiettore.
- Posizionare la lampada lontano dall'acqua, da materiali infiammabili e tenerla fuori dalla portata dei bambini.
- Non introdurre le mani nel proiettore dopo l'estrazione della lampada. Gli spigoli taglienti all'interno del proiettore possono causare lesioni. Non toccare i componenti ottici interni onde evitare disomogeneità nei colori ed eventuali distorsioni delle immagini proiettate.

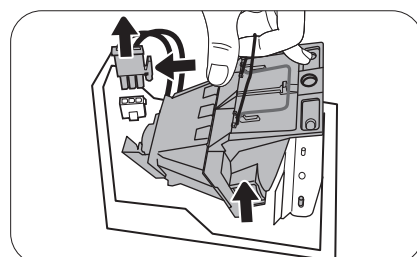

8. Inserire la nuova lampada come mostrato in figura. Allineare il connettore della lampada e le due punte con il proiettore e premere la lampada per bloccarla in posizione.

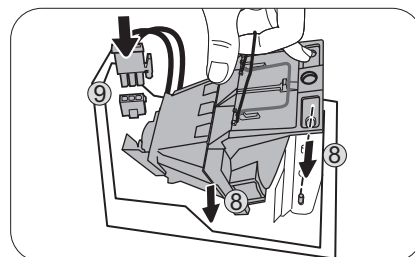

9. Inserire il connettore della lampada.

10. Stringere la vite di fissaggio del coperchio della lampada.

11. Assicurarsi che la maniglia sia in posizione perfettamente piana e ben fissata.



- La vite allentata potrebbe rendere instabile il collegamento, con conseguente malfunzionamento del sistema.
- Non stringere eccessivamente la vite.

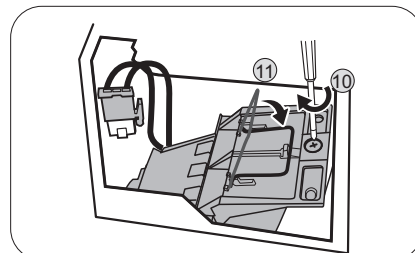

12. Riposizionare il coperchio della lampada sul proiettore.

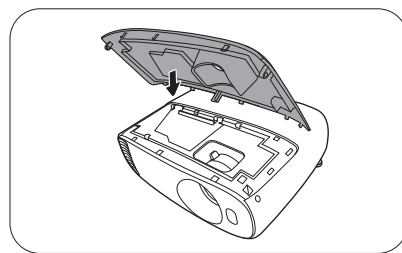

13. Stringere le viti di fissaggio del coperchio della lampada.

14. Collegare l'alimentazione e accendere il proiettore.

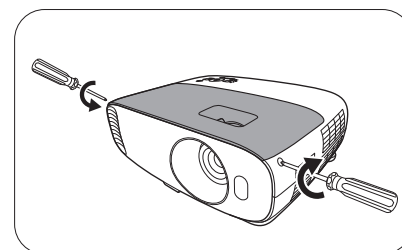























































Ripristino del timer della lampada









15. Dopo la visualizzazione della schermata di avvio contenente il logo, aprire il menu OSD (On-Screen Display). Andare su **CONFIGURAZ. SISTEMA: AVANZATA > Impostazioni lampada** e premere **OK**. Viene visualizzata la pagina **IMPOSTAZIONI LAMPADA**. Evidenziare **Ripr timer lamp** e premere **OK**. Viene visualizzato un messaggio di avviso con la richiesta di ripristinare il timer della lampada. Evidenziare **Ripristina** e premere **OK**. Il timer della lampada viene ripristinato su "0".



Per evitare danni alla lampada, eseguire questa operazione solo in caso di sostituzione.

Indicatori

Luce			Stato e descrizione
POWER 	TEMP 	LAMP 	
Eventi relativi all'alimentazione			
			Modalità standby
			Accensione
			Funzionamento normale
			Spegnimento con raffreddamento normale
			Download
			Avvio ruota cromatica non riuscito
			Errore riavvio scaler (solo video proiettore)
			Vita sorgente luminosa/lampada esaurita
			Coperchio della lampada non chiuso
			Burn-in ATTIVO
			Burn-in DISATTIVO
Eventi relativi alla lampada			
			Errore sorgente luminosa/lampada in funzionamento normale
			La sorgente luminosa/lampada non si accende
Eventi relativi alla temperatura			
			Errore ventola 1 (la velocità effettiva della ventola è al di sopra della velocità desiderata)
			Errore ventola 2 (la velocità effettiva della ventola è al di sopra della velocità desiderata)
			Errore ventola 3 (la velocità effettiva della ventola è al di sopra della velocità desiderata)
			Errore temperatura 1 (temperatura oltre il limite)

	 : Off	 : arancione acceso	 : verde acceso	 : rosso acceso
		 : arancione lampeggiante	 : verde lampeggiante	 : rosso lampeggiante

Risoluzione dei problemi

? Il proiettore non si accende.

Causa	Rimedio
Il proiettore non riceve alimentazione dall'apposito cavo.	Inserire il cavo di alimentazione nel jack alimentazione CA sul proiettore e nella presa di alimentazione. Se la presa di alimentazione è dotata di un interruttore, verificare che questo si trovi nella posizione di accensione.
Si è tentato di accendere il proiettore durante il processo di raffreddamento.	Attendere il completamento del processo di raffreddamento.

? Nessuna immagine

Causa	Rimedio
La sorgente video non è accesa o non è collegata correttamente.	Accendere la sorgente video e verificare che il cavo di segnale sia collegato correttamente.
Il proiettore non è collegato correttamente al dispositivo del segnale di ingresso.	Controllare il collegamento.
Il segnale di ingresso non è stato selezionato correttamente.	Selezionare il segnale di ingresso corretto usando il tasto SOURCE .
Il coperchio dell'obiettivo non è stato tolto.	Rimuovere il coperchio dell'obiettivo.

? L'immagine è sfocata

Causa	Rimedio
La messa a fuoco dell'obiettivo di proiezione non è corretta.	Regolare la messa a fuoco dell'obiettivo mediante l'anello di messa a fuoco.
Il proiettore e lo schermo non sono allineati correttamente.	Regolare l'angolo di proiezione, la direzione e l'altezza del proiettore se necessario.
Il coperchio dell'obiettivo non è stato tolto.	Rimuovere il coperchio dell'obiettivo.

? Il telecomando non funziona.

Causa	Rimedio
Le batterie sono esaurite.	Sostituirle con batterie nuove.
Un ostacolo è frapposto tra il telecomando e il proiettore.	Rimuovere l'ostacolo.
La distanza dal proiettore è eccessiva.	Non posizionarsi a più di 8 metri (26 piedi) dal proiettore.

? La password non è corretta.

Causa	Rimedio
La password è stata dimenticata.	Vedere Procedura di richiamo della password a pagina 22 .

Specifiche tecniche

Specifiche del proiettore



Tutte le specifiche sono soggette a modifiche senza preavviso.

Parte ottica

Risoluzione

3840 x 2160 con XPR
1920 x 1080 senza XPR

Sistema di visualizzazione

1-CHIP DMD

Obiettivo

F = 1,94 a 2,06, f = 15,57 a 18,67 mm

Cancella intervallo messa a fuoco

1,95–6,51 m @ Ampio,
2,34–7,81 m @ Tele

Lampada

Lampada da 240 W

Parte elettrica

Alimentazione

CA 100–240V, 4,5 A, 50–60 Hz (Automatico)

Consumo energetico

385 W (massimo); < 0,5 W (standby)

Parte meccanica

Peso

4,2 Kg ± 100 g (9,26 ± 0,22 lbs)

Terminali output

Altoparlante

5 watt x 1

Output segnale audio

Jack audio per PC x 1

Controllo

12 V CC x 1 (alimentatore da 0,5 A)

USB

Tipo A x 1 (alimentatore da 1,5 A)
Mini-B x 1

Controllo seriale RS-232

9 pin x 1

Ricevitore infrarossi x 2

Terminali di ingresso

Ingresso computer

Ingresso RGB

D-Sub da 15-pin (femmina) x 1

Ingresso segnale video

Digitale

HDMI (1.4a, HDCP 1.4) x 1;

HDMI (2.0a, HDCP 2.2) x 1

Ingresso audio (jack Mini) x 1

Requisiti ambientali

Temperatura operativa

0°C–40°C sul livello del mare

Temperatura di stoccaggio

-20°C–60°C sul livello del mare

Umidità relativa operativa/stoccaggio

10%–90% (senza condensa)

Altitudine operativa

0–1499 m a 0°C–35°C

1500–3000 m a 0°C–30°C (con Modalità altitudine elevata attiva)

Altitudine stoccaggio

30°C a 0–12.200 m sul livello del mare

Riparazione

Visitare il sito web di seguito e scegliere il paese per trovare le informazioni di contatto per l'assistenza.

<http://www.benq.com/welcome>

Trasporto

Confezione originale o equivalente consigliata.

Dimensioni

353 mm (L) x 135 mm (A) x 272 mm (P)



Tabella dei tempi

Intervallo di tempo supportato per ingressi PC

Risoluzione	Modalità	Frequenza aggiornamento (Hz)	Frequenza O (kHz)	Clock (MHz)
720 x 400	720 x 400_70	70,087	31,469	28,3221
640 x 480	VGA_60	59,940	31,469	25,175
	VGA_72	72,809	37,861	31,500
	VGA_75	75,000	37,500	31,500
	VGA_85	85,008	43,269	36,000
800 x 600	SVGA_60	60,317	37,879	40,000
	SVGA_72	72,188	48,077	50,000
	SVGA_75	75,000	46,875	49,500
	SVGA_85	85,061	53,674	56,250
	SVGA_120 (Reduce Blanking)	119,854	77,425	83,000
1024 x 768	XGA_60	60,004	48,363	65,000
	XGA_70	70,069	56,476	75,000
	XGA_75	75,029	60,023	78,750
	XGA_85	84,997	68,667	94,500
	XGA_120 (Reduce Blanking)	119,989	97,551	115,500
1152 x 864	1152 x 864_75	75,00	67,500	108,000
1024 x 576	BenQ NB Timing	60,0	35,820	46,966
1024 x 600	BenQ NB Timing	64,995	41,467	51,419
1280 x 720	1280 x 720_60	60	45,000	74,250
1280 x 768	1280 x 768_60	59,870	47,776	79,5
1280 x 800	WXGA_60	59,810	49,702	83,500
	WXGA_75	74,934	62,795	106,500
	WXGA_85	84,880	71,554	122,500
	WXGA_120 (Reduce Blanking)	119,909	101,563	146,25
1280 x 1024	SXGA_60	60,020	63,981	108,000
	SXGA_75	75,025	79,976	135,000
	SXGA_85	85,024	91,146	157,500
1280 x 960	1280 x 960_60	60,000	60,000	108
	1280 x 960_85	85,002	85,938	148,500
1360 x 768	1360 x 768_60	60,015	47,712	85,500
1440 x 900	WXGA+_60	59,887	55,935	106,500
1400 x 1050	SXGA+_60	59,978	65,317	121,750
1600 x 1200	UXGA	60,000	75,000	162,000
1680 x 1050	1680 x 1050_60	59,954	65,290	146,250
640 x 480@67 Hz	MAC13	66,667	35,000	30,240
832 x 624@75 Hz	MAC16	74,546	49,722	57,280
1024 x 768@75 Hz	MAC19	74,93	60,241	80,000

1152 x 870@75 Hz	MAC21	75,06	68,68	100,00
1920 x 1080@60 Hz	1920 x 1080_60	60	67,5	148,5
1920 x 1200@60 Hz	1920 x 1200_60 (Reduce Blanking)	59,95	74,038	154
1920 x 1080 (VESA)	1920 x 1080_60 (per il modello Auditorium)	59,963	67,158	173

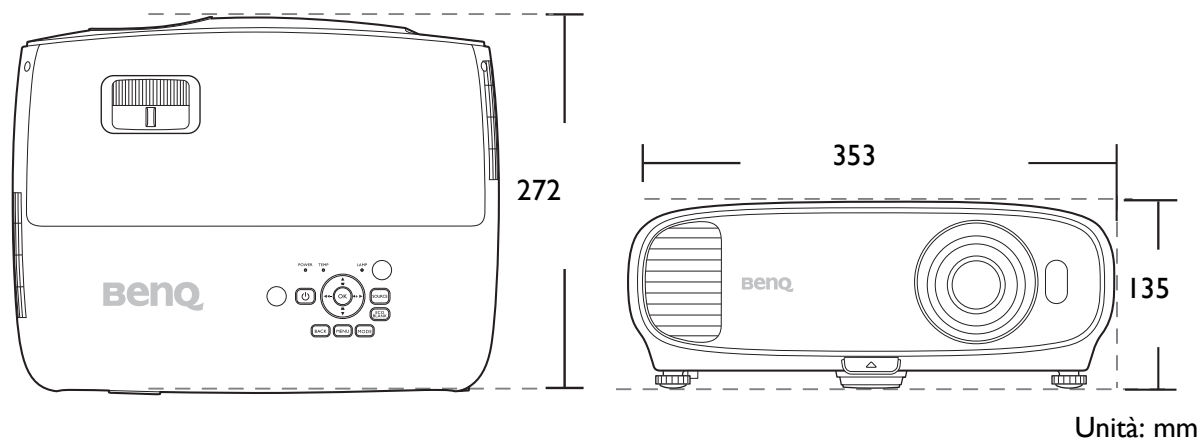

Le impostazioni temporali mostrate in precedenza potrebbero non essere supportate a causa del file EDID e le limitazioni della scheda grafica VGA. È possibile che alcuni intervalli di tempo non possano essere scelti.

Intervallo di tempo supportato per ingresso HDMI (HDCP)

• Intervalli di tempo PC

Risoluzione	Modalità	Frequenza aggiornamento (Hz)	Frequenza O (kHz)	Clock (MHz)	Campo 3D sequenziale	capovolto 3D	affiancato 3D
640 x 480	VGA_60	59,940	31,469	25,175			
	VGA_72	72,809	37,861	31,500			
	VGA_75	75,000	37,500	31,500			
	VGA_85	85,008	43,269	36,000			
720 x 400	720 x 400_70	70,087	31,469	28,3221			
800 x 600	SVGA_60	60,317	37,879	40,000			
	SVGA_72	72,188	48,077	50,000			
	SVGA_75	75,000	46,875	49,500			
	SVGA_85	85,061	53,674	56,250			
	SVGA_120 (Reduce Blanking)	119,854	77,425	83,000	v		
1024 x 768	XGA_60	60,004	48,363	65,000			
	XGA_70	70,069	56,476	75,000			
	XGA_75	75,029	60,023	78,750			
	XGA_85	84,997	68,667	94,500			
	XGA_120 (Reduce Blanking)	119,989	97,551	115,500	v		
1152 x 864	1152 x 864_75	75,00	67,500	108,000			
1024 x 576	BenQ Notebook Timing	60,00	35,820	46,996			
1024 x 600	BenQ Notebook Timing	64,995	41,467	51,419			
1280 x 720	1280 x 720_60	60	45,000	74,250			
1280 x 768	1280 x 768_60	59,870	47,776	79,5			
1280 x 800	WXGA_60	59,810	49,702	83,500			
	WXGA_75	74,934	62,795	106,500			
	WXGA_85	84,880	71,554	122,500			
	WXGA_120 (Reduce Blanking)	119,909	101,563	146,25			
1280 x 1024	SXGA_60	60,020	63,981	108,000			
	SXGA_75	75,025	79,976	135,000			
1280 x 960	1280 x 960_60	60,000	60,000	108			
	1280 x 960_85	85,002	85,938	148,500			
1360 x 768	1360 x 768_60	60,015	47,712	85,500			
1440 x 900	WXGA+_60	59,887	55,935	106,500			
1400 x 1050	SXGA+_60	59,978	65,317	121,750			
1680 x 1050	1680 x 1050_60	59,954	65,290	146,250			
640 x 480@67 Hz	MAC13	66,667	35,000	30,240			
832 x 624@75 Hz	MAC16	74,546	49,722	57,280			
1024 x 768@75 Hz	MAC19	75,020	60,241	80,000			
1152 x 870@75 Hz	MAC21	75,06	68,68	100,00			
1920 x 1080@60 Hz	1920 x 1080_60	60	67,5	148,5			

1920 x 1200@60 Hz	1920 x 1200_60 (Reduce Blanking)	59,95	74,038	154			
1920 x 1080 (VESA)	1920 x 1080_60 (per il modello Auditorium)	59,963	67,158	173			
1920 x 1080@120 Hz	1920 x 1080_120 (Supporta solo HDMI 2.0)	120,000	135,000	297			
3840 x 2160	3840 x 2160_30 Per il modello 4K2K	30	67,5	297			
3840 x 2160	3840 x 2160_60 Per il modello 4K2K (Supporta solo HDMI 2.0)	60	135	594			



Le impostazioni temporali mostrate in precedenza potrebbero non essere supportate a causa del file EDID e le limitazioni della scheda grafica VGA. È possibile che alcuni intervalli di tempo non possano essere scelti.

• Intervalli di tempo video

Intervallo di tempo	Risoluzione	Frequenza orizzontale (KHz)	Frequenza verticale (Hz)	Frequenza Dot Clock (MHz)	Campo 3D sequenziale	Frame packing 3D	3D capovolto	3D affiancato
480i	720 (1440) x 480	15,73	59,94	27				
480p	720 x 480	31,47	59,94	27				
576i	720 (1440) x 576	15,63	50	27				
576p	720 x 576	31,25	50	27				
720/50p	1280 x 720	37,5	50	74,25		v	v	
720/60p	1280 x 720	45,00	60	74,25		v	v	
1080/24P	1920 x 1080	27	24	74,25		v	v	
1080/25P	1920 x 1080	28,13	25	74,25				
1080/30P	1920 x 1080	33,75	30	74,25				
1080/50i	1920 x 1080	28,13	50	74,25				v
1080/60i	1920 x 1080	33,75	60	74,25				v
1080/50P	1920 x 1080	56,25	50	148,5				
1080/60P	1920 x 1080	67,5	60	148,5				
2160/24P	3840 x 2160 (supporta solo HDMI 2.0)	54	24	297				
2160/25P	3840 x 2160 (supporta solo HDMI 2.0)	56,25	25	297				
2160/30P	3840 x 2160 (supporta solo HDMI 2.0)	67,5	30	297				
2160/50P	3840 x 2160 (supporta solo HDMI 2.0)	112,5	50	594				
2160/60P	3840 x 2160 (supporta solo HDMI 2.0)	135	60	594				