

beurer

HL 40



DE Warmwachs-Haarentferner Gebrauchsanweisung	2	IT Depilatore a cera calda Istruzioni per l'uso	30
EN Warm wax hair remover Instruction for Use	9	TR Sıcak Ağdalı Epilasyon Cihazı Kullanma Talimatı	37
FR Épilateur à la cire chaude Mode d'emploi	16	RU Прибор для удаления волос воском Инструкция по применению	44
ES Aplicador de cera depilatoria tibia Instrucciones para el uso	23	PL Depilator woskowy Instrukcja obsługi	50



Lesen Sie diese Gebrauchsanweisung sorgfältig durch, bewahren Sie sie für den späteren Gebrauch auf, machen Sie sie anderen Benutzern zugänglich und beachten Sie die Hinweise.

⚠️ WARNUNG

- Das Gerät ist nur für den Einsatz im häuslichen/privaten Umfeld bestimmt, nicht im gewerblichen Bereich.
- Dieses Gerät kann von Kindern ab 8 Jahren und darüber sowie von Personen mit verringerten physischen sensorischen oder mentalen Fähigkeiten oder Mangel an Erfahrung und Wissen benutzt werden, wenn sie beaufsichtigt oder bezüglich des sicheren Gebrauchs des Gerätes unterwiesen wurden und die daraus resultierenden Gefahren verstehen.
- Kinder dürfen nicht mit dem Gerät spielen.
- Reinigungs und Benutzer-Wartung dürfen nicht von Kindern ohne Beaufsichtigung durchgeführt werden.
- Wenn die Netzanschlussleitung dieses Geräts beschädigt wird, muss sie entsorgt werden. Ist sie nicht abnehmbar, muss das Gerät entsorgt werden.
- Sie dürfen das Gerät keinesfalls öffnen oder reparieren, da sonst eine einwandfreie Funktion nicht mehr gewährleistet ist. Bei Nichtbeachtung erlischt die Garantie.

Sehr geehrte Kundin, sehr geehrter Kunde,

wir freuen uns, dass Sie sich für ein Produkt unseres Sortimentes entschieden haben. Unser Name steht für hochwertige und eingehend geprüfte Qualitätsprodukte aus den Bereichen Wärme, Gewicht, Blutdruck, Körpertemperatur, Puls, Sanfte Therapie, Massage, Luft und Beauty.

Bitte lesen Sie diese Gebrauchsanweisung aufmerksam durch, bewahren Sie sie für den späteren Gebrauch auf, machen Sie sie anderen Benutzern zugänglich und beachten Sie die Hinweise.

Mit freundlicher Empfehlung
Ihr Beurer-Team

Inhaltsverzeichnis

1. Lieferumfang	3	7. Anwendung	6
2. Zeichenerklärung	3	8. Reinigung und Pflege.....	7
3. Bestimmungsgemäßer Gebrauch	4	9. Zubehör- und Ersatzteile.....	7
4. Warn- und Sicherheitshinweise	4	10. Entsorgung	7
5. Gerätebeschreibung	5	11. Technische Angaben	7
6. Inbetriebnahme	5	12. Garantie/Service.....	7













1. Lieferumfang

Überprüfen Sie den Lieferumfang auf äußere Unversehrtheit der Kartonverpackung und auf die Vollständigkeit des Inhalts. Vor dem Gebrauch ist sicherzustellen, dass das Gerät und Zubehör keine sichtbaren Schäden aufweisen und jegliches Verpackungsmaterial entfernt wird. Benutzen Sie es im Zweifelsfall nicht und wenden Sie sich an Ihren Händler oder an die angegebene Kundendienstadresse.

- 1 x Basisstation
- 1 x Basisgerät/Applikator
- 2 x Wachskartuschen
- 50 x Vliesstreifen
- 1 x Diese Gebrauchsanweisung

2. Zeichenerklärung

Auf dem Gerät, in der Gebrauchsanweisung, auf der Verpackung und auf dem Typschild des Geräts werden folgende Symbole verwendet:

 WARNUNG	Warnhinweis auf Verletzungsgefahren oder Gefahren für Ihre Gesundheit.
 ACHTUNG	Sicherheitshinweis auf mögliche Schäden am Gerät/Zubehör.
 Hinweis	Hinweis auf wichtige Informationen.
	Gebrauchsanweisung beachten.
	Das Gerät darf nicht in der Nähe von Wasser oder im Wasser (z.B. Waschbecken, Dusche, Badewanne) verwendet werden - Gefahr eines Stromschlags!
	Das Gerät ist doppelt schutzisoliert und entspricht also der Schutzklasse 2.
	Nur in geschlossenen Räumen verwenden.
	Verpackung umweltgerecht entsorgen
	Hersteller.
	Entsorgung gemäß Elektro- und Elektronik-Altgeräte EG-Richtlinie – WEEE (Waste Electrical and Electronic Equipment).
	Dieses Produkt erfüllt die Anforderungen der geltenden europäischen und nationalen Richtlinien.
	Die Produkte entsprechen nachweislich den Anforderungen der technischen Regelwerke der EAWU.

3. Bestimmungsgemäßer Gebrauch

Der Warmwachs-Haarentferner ermöglicht Ihnen eine gründliche und schnelle Haarentfernung für die Anwendung zu Hause. Gleichzeitig wird der Haut Feuchtigkeit und Geschmeidigkeit verliehen.

Mit dem Applikator kann das Wachs schnell und einfach in feinen Schichten auf die Haut aufgetragen werden, ohne sich dabei zu verbrennen.

Die Basisstation ermöglicht das parallele Erwärmen einer 2. Wachskartusche, um durchgehende Haarentfernung ohne Wartezeiten zu gewährleisten.

Das Gerät ist nur für den in dieser Gebrauchsanweisung beschriebenen Zweck vorgesehen. Der Hersteller kann nicht für Schäden haftbar gemacht werden, die durch unsachgemäßen oder leichtsinnigen Gebrauch entstehen.

Dieses Gerät ist nur für den häuslichen Gebrauch, nicht für den kommerziellen Gebrauch vorgesehen.

4. Warn- und Sicherheitshinweise

Lesen Sie diese Gebrauchsanweisung sorgfältig! Ein Nichtbeachten der nachfolgenden Hinweise kann Personen- oder Sachschäden verursachen. Bewahren Sie die Gebrauchsanweisung auf und machen Sie diese auch anderen Anwendern zugänglich. Übergeben Sie diese Anleitung bei Weitergabe des Geräts.



WARNUNG

- Halten Sie Kinder von Verpackungsmaterial fern. Es besteht Erstickungsgefahr.
- Kinder müssen beim Benutzen des Geräts beaufsichtigt werden.



ACHTUNG

- Vor dem Gebrauch sicherstellen, dass das Gerät und Zubehör keine sichtbaren Schäden aufweisen. Benutzen Sie es im Zweifelsfall nicht und wenden Sie sich an Ihren Händler oder an die angegebene Kundendienstadresse.
- Ziehen, verdrehen und knicken Sie das Stromkabel nicht.
- Achten Sie darauf, dass das Stromkabel nicht über scharfe oder spitze Gegenstände gelegt oder gezogen wird.
- Stecken Sie den Stecker nur in eine vorschriftsmäßig installierte Steckdose.
- Öffnen Sie unter keinen Umständen das Gehäuse.
- Halten Sie das Gerät von spitzen oder scharfen Gegenständen fern.
- Wenn das Gerät heruntergefallen ist oder anderweitige Schäden davongetragen hat, darf es nicht mehr benutzt werden.
- Nach jedem Gebrauch und vor jeder Reinigung ist das Gerät auszuschalten und auszustecken.



WARNUNG: Stromschlag

Wie jedes elektrische Gerät ist auch dieses vorsichtig und umsichtig zu gebrauchen, um Gefahren durch elektrische Schläge zu vermeiden.

Betreiben Sie das Gerät deshalb

- nur mit der auf der Basisstation notierten Netzspannung,
- nie, wenn das Gerät oder Zubehör sichtbare Schäden aufweist,
- nicht während eines Gewitters.

Schalten Sie das Gerät im Falle von Defekten oder Betriebsstörungen sofort aus und trennen Sie das Gerät vom Stromanschluss. Ziehen Sie nicht am Stromkabel oder am Gerät um den Stecker aus der Steckdose zu ziehen. Halten oder tragen Sie das Gerät niemals am Stromkabel. Halten Sie Abstand zwischen den Kabeln und warmen Oberflächen.

Stellen Sie sicher, dass das Gerät, der Stecker und das Kabel nicht mit Wasser oder anderen Flüssigkeiten in Berührung kommen.

Benutzen Sie das Gerät deshalb

- nur in trockenen Innenräumen,
- nur mit trockenen Händen,
- nie in der Badewanne, in der Dusche oder bei gefüllten Waschbecken,

- nie in Schwimmbecken, Whirlpools oder in der Sauna,
- nie im Freien.

Greifen Sie keinesfalls nach einem Gerät, das ins Wasser gefallen ist. Ziehen Sie sofort den Netzstecker.



WARNUNG: Reparatur

- Reparaturen an Elektrogeräten dürfen nur von Fachkräften durchgeführt werden. Durch unsachgemäße Reparaturen können erhebliche Gefahren für den Benutzer entstehen. Lassen Sie das Gerät im Falle einer Störung oder Beschädigung durch eine qualifizierte Fachwerkstatt reparieren.
- Bei Beschädigungen des Netzkabels muss dieses durch einen autorisierten Händler ersetzt werden.
- Informationen zur Bestellung von Ersatzteilen (Wachskartuschen und Vliesstreifen) finden Sie in der beiliegenden Serviceadressliste.



WARNUNG: Brandgefahr

Bei nicht sachgemäßem Gebrauch bzw. Gebrauch entgegen der vorliegenden Gebrauchsanweisung besteht unter Umständen Brandgefahr!

Betreiben Sie das Gerät deshalb

- nie unbeaufsichtigt, insbesondere wenn Kinder in der Nähe sind,
- nie unter einer Abdeckung, wie z. B. Decke, Kissen ...,
- nie in der Nähe von Benzin oder anderen leicht entflammaren Stoffen.

5. Gerätebeschreibung

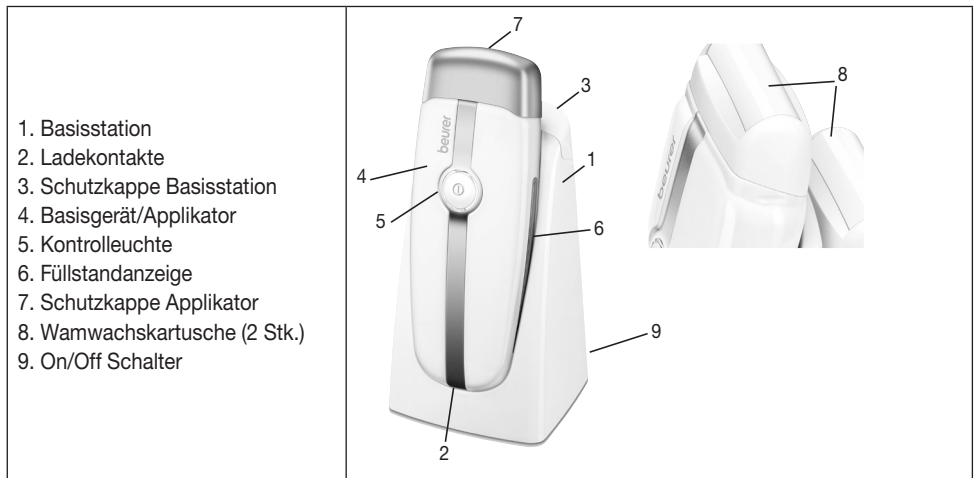

6. Inbetriebnahme

- Entfernen Sie die Verpackung.
- Überprüfen Sie Gerät, Netzstecker und Kabel auf Beschädigungen.
- Schließen Sie das Gerät an das Stromnetz an. Das Gerät muss sich dabei im ausgeschalteten Zustand befinden.
- Kabel stolpersicher legen.
- Schalten Sie das Gerät über den On/Off Schalter ein.
- Setzen Sie den Applikator auf die Basisstation und stecken Sie die zweite Wachskartusche, wie in der Abbildung gezeigt, in die separate Heizkammer.
- Während des Aufheizens blinkt die Kontrolleuchte. Ist das Wachs vollständig erhitzt, wird dies durch permanentes Leuchten der Kontrollanzeige angezeigt. Dieser Vorgang dauert ca. 25-30 Minuten.
- Sobald das Wachs heiß ist, drehen Sie am Wachsroller bis dieser ohne Probleme rotiert.
- Sollten Sie zum ersten Mal einen Warmwachs-Haarentferner benutzen, beachten Sie bitte die Anleitung, um sich mit der Benutzung vertraut zu machen.

- Um sich an das Haarentfernungssystem zu gewöhnen und um sich zu vergewissern, nicht allergisch zu reagieren, beginnen Sie am Besten mit einer kleinen Fläche im unteren Bereich des Beines. Nehmen Sie die komplette Haarentfernung erst 24 Stunden später vor.
- Zur Haarentfernung muss die Haut sauber und trocken sein.

Hinweis

- Die Wachskartusche enthält 50 ml Wachs. Diese Menge reicht für 2 Beinhälften und geringe Nachbehandlungen. Mit mehr Praxis werden Sie immer weniger Wachs benötigen.
- Im Hinblick auf eine optimale Hygiene und Sauberkeit wurden der Wachsroller und die Warmwachskartusche für den einmaligen Gebrauch entwickelt und sind nach der Verwendung zu entsorgen. Somit verhindern Sie Ansteckungen bzw. Entzündungen.
- Entfernen Sie die Haare nie unmittelbar nach einem Bad bzw. einer Dusche, sondern warten Sie ca. 2 Stunden, damit die Haut nicht gereizt wird.
- Wollen Sie 24 Stunden nach der Haarentfernung ein Sonnenbad nehmen, schützen Sie die Haut mit einer Sonnencreme.

7. Anwendung

- Das Wachs in Haarwuchsrichtung auftragen und dabei beachten, dass sich der Roller dreht und das Gerät in einen Winkel von 45°C gehalten wird, um das Auslaufen von Wachs zu verhindern.
- Stecken Sie den Applikator zwischen den einzelnen Anwendungen auf die Basisstation, damit das Wachs seine Temperatur hält und nicht ausläuft.
- Nach dem Auftragen des Wachses muss sofort der Vliesstreifen aufgelegt werden. Dabei streicht man mit der Hand in Haarwuchsrichtung über die gesamte Fläche, damit der Streifen gut am Wachs anhaftet.
- Spannen Sie die Haut mithilfe der freien Hand und ziehen Sie den Streifen mit einer festen, ruckartigen Bewegung gegen die Haarwuchsrichtung und parallel zur Hautoberfläche ab. Ziehen Sie nicht schräg nach oben, da das Haar dadurch abbrechen kann und nicht herausgezogen wird.
- Jeder Vliesstreifen kann mehrmals verwendet werden. Je öfter er benutzt wird, desto stärker haftet er an.
- Setzen Sie die Haarentfernung mit der in der Heizkammer befindlichen Ersatzkartusche fort, wenn die erste Patrone verbraucht ist. Nehmen Sie die Kartusche aus diesem Zweck vorsichtig aus der Kammer, um sich nicht zu verbrennen und stecken Sie diese in den Applikator.



ACHTUNG

- Benutzen Sie den Warmwachs-Haarentferner nur auf die in dieser Anleitung beschriebene Art und Weise. Es dürfen nur Beurer-Wachskartuschen verwendet werden.
- Behandeln Sie keine empfindlichen Stellen wie zum Beispiel Augenbrauen, Muttermale, Warzen, offene Wunden, Schnittwunden, Verbrennungen, usw.
- Dieses Gerät ist nicht geeignet für Personen, die an Diabetes, Krampfadern und Durchblutungsstörungen leiden oder Personen, die leicht anfällig für Infektionen sind.
- Benutzen Sie das Wachs nicht auf gereizter Haut. Tragen Sie das Wachs auch nicht auf Stellen auf, auf die zuvor andere Substanzen aufgetragen wurden.
- Bitte verwenden Sie kein Wachs im Gesicht, auf Ohrläppchen, dem Inneren der Ohren, Brustwarzen oder auf gereizter, rissiger oder sonnenverbrannter Haut.
- Verbleiben nach der Haarentfernung noch Wachsreste auf der Haut, muss der Streifen erneut aufgelegt, fest angerieben und abgezogen werden. Die Wachsreste können auch mit ölhaltigen Tüchern vorsichtig entfernt werden.
- Wenn Sie den Warmwachs-Haarentferner erneut verwenden, erhitzen Sie das Wachs bis es flüssig ist. Halten Sie den Applikator nach unten bis auch die Wachsreste am Roller heiß werden. Sollten diese nicht richtig flüssig werden, drehen Sie den Wachsroller solange auf einem Vliesstreifen bis er vollständig rotiert.
- Nach Abschluss der Behandlung stellen Sie das Basisgerät auf die Basisstation und lassen Sie das Wachs abkühlen. Stellen Sie das Gerät immer senkrecht auf, damit das Wachs nicht ausläuft.

8. Reinigung und Pflege



WARNUNG

- Stecken Sie das Gerät vor jeder Reinigung aus.
- Reinigen Sie das Gerät nur in der angegebenen Weise. Es darf keinesfalls Flüssigkeit in das Gerät oder das Zubehör eindringen.
- Benutzen Sie das Gerät erst wieder wenn es vollständig trocken ist.
- Gerät nicht in der Spülmaschine reinigen!
- Benutzen Sie keine scharfen Reinigungsmittel oder harte Bürsten!

Reinigen Sie das ausgesteckte und abgekühlte Gerät mit einem weichen, leicht angefeuchteten Tuch und einem milden Reinigungsmittel. Anschließend mit einem weichen, fusselfreien Tuch trocken wischen.

9. Zubehör- und Ersatzteile

Die Zubehör- und Ersatzteile sind über die jeweilige Serviceadresse (laut Serviceadressliste) erhältlich. Geben Sie die entsprechende Bestellnummer an.

	Artikel- bzw. Bestellnummer
2x Wachskartusche + 50 Vliesstreifen	577.01

10. Entsorgung

Im Interesse des Umweltschutzes darf das Gerät am Ende seiner Lebensdauer nicht mit dem Hausmüll entsorgt werden. Die Entsorgung kann über entsprechende Sammelstellen in Ihrem Land erfolgen. Entsorgen Sie das Gerät gemäß der Elektround Elektronik Altgeräte EG-Richtlinie – WEEE (Waste Electrical and Electronic Equipment). Bei Rückfragen wenden Sie sich an die für die Entsorgung zuständige kommunale Behörde.



11. Technische Angaben

Modell	HL 40
Gewicht	594 g
Maße Gerät	17 x 6,7 x 3,2 cm (L x B x H)
Spannungsversorgung	110-240 V~; 50-60 Hz
Leistungsaufnahme	20 W

Schutzklasse	II
Umgebungsbedingungen	Nur für Innenräume zugelassen
Zulässiger Temperaturbereich	-10 °C bis +40 °C

Technische Änderungen vorbehalten

12. Garantie/Service

Die Beurer GmbH, Söflinger Straße 218, D-89077 Ulm (nachfolgend „Beurer“ genannt) gewährt unter den nachstehenden Voraussetzungen und in dem nachfolgend beschriebenen Umfang eine Garantie für dieses Produkt.

Die nachstehenden Garantiebedingungen lassen die gesetzlichen Gewährleistungsverpflichtungen des Verkäufers aus dem Kaufvertrag mit dem Käufer unberührt.

Die Garantie gilt außerdem unbeschadet zwingender gesetzlicher Haftungsvorschriften.

Beurer garantiert die mangelfreie Funktionstüchtigkeit und die Vollständigkeit dieses Produktes.

Die weltweite Garantiezeit beträgt 3 Jahre ab Beginn des Kaufes des neuen, ungebrauchten Produktes durch den Käufer.

Diese Garantie gilt nur für Produkte, die der Käufer als Verbraucher erworben hat und ausschließlich zu persönlichen Zwecken im Rahmen des häuslichen Gebrauchs verwendet.
Es gilt deutsches Recht.

Falls sich dieses Produkt während der Garantiezeit als unvollständig oder in der Funktionstüchtigkeit als mangelhaft gemäß der nachfolgenden Bestimmungen erweist, wird Beurer gemäß diesen Garantiebedingungen eine kostenfreie Ersatzlieferung oder Reparatur durchführen.

Wenn der Käufer einen Garantiefall melden möchte, wendet er sich zunächst an den Beurer Kundenservice:

Beurer GmbH, Servicecenter

Tel: +49 731 3989-144

Für eine zügige Bearbeitung nutzen Sie bitte unser Kontaktformular auf der Homepage www.beurer.com unter der Rubrik ‚Service‘.

Der Käufer erhält dann nähere Informationen zur Abwicklung des Garantiefalls, z.B. wohin er das Produkt kostenfrei senden kann und welche Unterlagen erforderlich sind.

Eine Inanspruchnahme der Garantie kommt nur in Betracht, wenn der Käufer

- eine Rechnungskopie/Kaufquittung und
- das Original-Produkt

Beurer oder einem autorisierten Beurer Partner vorlegen kann.

Ausdrücklich ausgenommen von dieser Garantie sind

- Verschleiß, der auf normalem Gebrauch oder Verbrauch des Produktes beruht;
- zu diesem Produkt mitgelieferte Zubehörteile, die sich bei sachgemäßen Gebrauch abnutzen bzw. verbraucht werden (z.B. Batterien, Akkus, Manschetten, Dichtungen, Elektroden, Leuchtmittel, Aufsätze, Inhalatorzubehör);
- Produkte, die unsachgemäß und/oder entgegen der Bestimmungen der Bedienungsanleitung verwendet, gereinigt, gelagert oder gewartet wurden sowie Produkte, die vom Käufer oder einem nicht von Beurer autorisierten Servicecenter geöffnet, repariert oder umgebaut wurden;
- Schäden, die auf dem Transportweg zwischen Hersteller und Kunde bzw. zwischen Servicecenter und Kunde entstehen
- Produkte, die als 2.Wahl-Artikel oder als gebrauchte Artikel gekauft wurden;
- Folgeschäden, welche auf einem Mangel dieses Produktes beruhen (es können für diesen Fall jedoch Ansprüche aus Produkthaftung oder aus anderen zwingenden gesetzlichen Haftungsbestimmungen bestehen).

Reparaturen oder ein Komplett austausch verlängern in keinem Fall die Garantiezeit.



Read these instructions for use carefully and keep them for later use, be sure to make them accessible to other users and observe the information they contain.

WARNING

- The unit is only intended for domestic/private use, not for commercial use.
- This device may be used by children over the age of 8 and by people with reduced physical, sensory or mental skills or a lack of experience or knowledge, provided that they are supervised or have been instructed on how to use the device safely, and are fully aware of the consequent risks of use.
- Children must not play with the device.
- Cleaning and user maintenance must not be performed by children unless supervised.
- If the mains connection cable of this device is damaged, it must be disposed of. If it cannot be removed, the device must be disposed of.
- Under no circumstances should you open or repair the device yourself, as faultless functionality can no longer be guaranteed thereafter. Failure to adhere to this instruction will void the warranty.

Dear Customer,

Thank you for choosing one of our products. Our name stands for high-quality, thoroughly tested products for applications in the areas of heat, weight, blood pressure, body temperature, pulse, gentle therapy, massage, air and beauty.

Please read these instructions for use carefully and keep them for later use, be sure to make them accessible to other users and observe the information they contain.

Best regards,
Your Beurer Team

Contents

1. Items included in the package.....	9	7. Usage.....	13
2. Explanation of symbols.....	10	8. Cleaning and maintenance.....	13
3. Proper use.....	10	9. Accessories and replacement parts.....	13
4. Warnings and safety notes.....	11	10. Disposal.....	14
5. Device description.....	12	11. Technical specifications.....	14
6. Initial use.....	12	12. Warranty/service.....	14













1. Items included in the package

Check that the device packaging has not been tampered with and make sure that all contents are present. Before use, ensure that there is no visible damage to the device or accessories and that all packaging material has been removed. If you have any doubts, do not use the device and contact your retailer or the specified Customer Services address.

- 1 x Base station
- 1 x Base device/applicator
- 2 x wax cartridges
- 50 x fabric strips
- 1 x These instructions for use

2. Explanation of symbols

The following symbols are used on the device, in these instructions for use, on the packaging and on the type plate for the device:

 WARNING	Warning notice indicating a risk of injury or damage to health.
 IMPORTANT	Safety note indicating possible damage to the device/accessory.
 Note	Note on important information.
	Observe the instructions for use.
	This device must not be used near to water or in water (e.g. in a wash basin, or in the shower or bath) – danger of electric shock!
	The device has double protective insulation and therefore complies with protection class 2
	Only use indoors.
	Dispose of packaging in an environmentally friendly manner
	Manufacturer.
	Disposal in accordance with the Waste Electrical and Electronic Equipment EC Directive – WEEE.
	This product satisfies the requirements of the applicable European and national directives.
	The products demonstrably meet the requirements of the technical Regulations of the EAEU.

3. Proper use

The warm wax hair remover enables you to carry out thorough and quick hair removal in your own home, while simultaneously adding moisture to your skin and making it softer.

The applicator can be used to apply the wax to the skin quickly and easily, in thin layers, without burning. The base station enables two wax cartridges to be warmed simultaneously to ensure continuous hair removal without waiting periods.

The device is only intended for the purpose described in these operating instructions. The manufacturer cannot be held liable for damage occurring as a result of inappropriate or careless use.

This device is intended for household use only, not for commercial applications.

4. Warnings and safety notes

Please read these operating instructions carefully. Failure to observe the information provided below can lead to personal injury or material damage. Keep these instructions in a safe place where they can also be read by other persons using the device. Always pass on these instructions together with the appliance if you sell it or pass it on.



WARNING

- Keep children away from the packaging materials. Risk of suffocation.
- Children must be supervised when using this device.



CAUTION

- Before use, make sure that the device and accessories do not show any visible signs of damage. If you are in any doubt, do not use it and contact your dealer or a specified customer service address.
- Do not stretch, twist or kink the power cord.
- Do not position the power cord on or pull it over sharp or pointed objects.
- Only insert the plug into a socket that has been installed in compliance with applicable regulations.
- Do not open the case under any circumstances.
- Keep the device away from pointed or sharp objects.
- If the device has been dropped or otherwise damaged, it must not be used again.
- Switch the device off and unplug it from the power supply after every use and before every cleaning.



WARNING: Electric shock

As with every electrical device, use this device carefully and cautiously, in order to avoid hazards due to electric shock.

For this reason, the device must only be operated as follows:

- only use with the mains voltage noted on the base station,
- never use the device if any damage to the appliance itself or to any of its accessories is evident,
- never during a thunderstorm.

In the case of defects or operational faults, switch the device off immediately and disconnect the device from the mains socket. Do not pull on the mains cable or on the device to disconnect the plug from the socket. Never hold or carry the device by the mains cable. Keep the cables away from hot surfaces.

Keep the device, the plug and cables away from water or other liquids.

For this reason, the device must be operated as follows:

- only in dry inside rooms,
- only with dry hands,
- never in the bath, in the shower or near a filled basin,
- never in swimming pools, whirlpools or in the sauna,
- never out in the open.

Never try to retrieve the device if it falls into water. Disconnect the plug immediately from the mains outlet.



WARNING: Repairs

- Repairs to electrical appliances must only be carried out by qualified persons. Incorrect repairs can lead to considerable danger for the user. In the event of repairs, please contact our customer service or an authorised dealer.
- In the event that the mains cable is damaged, this must be replaced by an authorised retailer.
- To order replacement parts (wax cartridges and fabric strips), please refer to the enclosed service address list.



WARNING: Fire hazard

There is a risk of fire if the device is used incorrectly or if it is not used according to these operating instructions.

For this reason, the massage device must only be operated as follows:

- Never leave the device unsupervised, particularly if children are around.
- Never use the device under covers, such as blankets or pillows.
- Never use the device in the vicinity of petrol or other easily flammable materials.

5. Device description

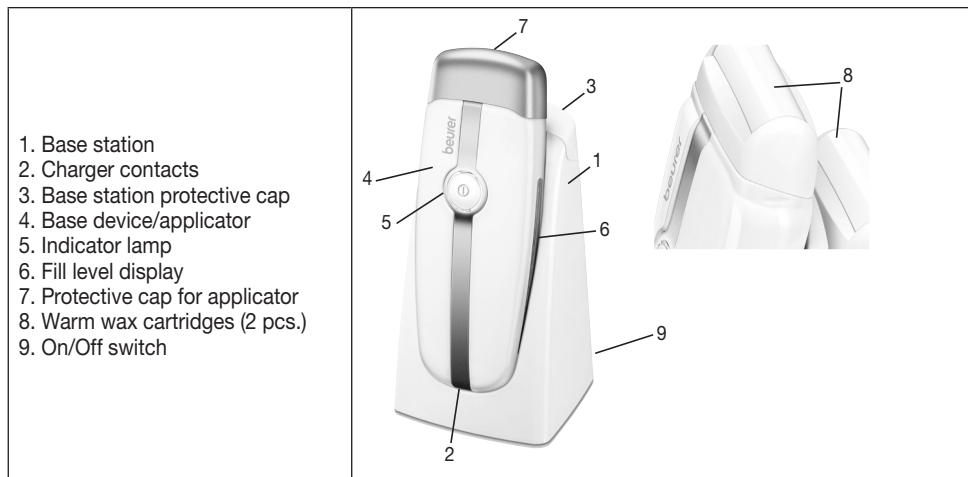

6. Initial use

- Remove the packaging.
- Check the device, power supply and cables for damage.
- Connect the device to the mains power. The device must be switched off at this time.
- Route the cable safely so that there is no risk of anyone tripping over it.
- Switch on the device using the On/Off switch.
- Place the applicator on the base station and insert the second wax cartridge into the separate heating chamber as shown in the image.
- The indicator lamp flashes while heating is taking place. Once the wax has heated fully, the indicator lamp then remains continuously lit. This process lasts approx. 25–30 minutes.
- As soon as the wax is hot, roll the wax roller until it rotates without any problems.
- If you are using a warm wax hair remover for the first time, please refer to the instructions to ensure you are using it correctly.
- In order to become accustomed to the hair removal system and to ensure that you are not allergic to it, it is preferable to start with a small area on the lower part of the leg. Then wait 24 hours before carrying out the complete hair removal process.
- The skin must be clean and dry prior to carrying out hair removal.



NOTE

- The wax cartridge contains 50 ml wax. This quantity is sufficient for two half legs and a small number of follow-up treatments. The more practice you get the less wax you will need to use.
- In order to ensure optimum hygiene and cleanliness, the wax roller and the warm wax cartridge have been designed for single use and must be disposed of following use. Doing so prevents infections and inflammations.
- Never remove hair straight after a bath or shower; wait approx. two hours to ensure the skin is not irritated.

- If you want to use a sunbed within 24 hours of carrying out hair removal, protect your skin by using suncream.

7. Usage

- Apply the wax in the direction of hair growth, ensuring that the roller rotates and that the device is held at a 45° angle to prevent wax leaking out.
- Insert the applicator onto the base station between uses to ensure that the wax retains its temperature and does not leak out.
- The fabric strip must be laid on the skin immediately after the wax is applied. Lay the strip in the direction of hair growth, covering the entire area, to ensure that the strip sticks to the wax effectively.
- Keep the skin taut using your free hand and pull away the strip using a firm, backward movement, against the direction of hair growth and parallel to the surface of the skin.
- Each paper strip can be used several times within each application. The more often the strip is used, the more firmly it will stick to the hair.
- If the first cartridge has been used up, continue the hair removal process using the replacement cartridge. To do so, remove the cartridge from the chamber with caution, in order to avoid getting burnt, and insert this into the applicator.



CAUTION

- Only use the warm wax hair remover following the method described in this manual. Only use beurer wax cartridges.
- Do not treat any sensitive areas such as eyebrows, birthmarks, warts, open wounds, cuts, burns etc.
- This device is not suitable for persons who suffer from diabetes, varicose veins or circulation problems, or persons who are prone to infections.
- Do not use the wax on irritated skin. Do not apply the wax to areas to which other substances have already been applied.
- Please do not use any wax on the face area, ear lobes, the inside of the ears, on nipples, or on irritated, cracked or sunburnt skin.
- If any wax remains on the skin following hair removal, the strip must be reapplied, rubbed down firmly and pulled off. The remaining wax can also be carefully removed using oil wipes.
- If you want to use the warm wax hair remover again, heat the wax until it is liquid. Hold the applicator downwards until the remaining wax is hot on the roller. If the wax does not completely liquefy, roll the wax roller along a fabric strip until the wax roller rotates completely.
- Once you have completed the treatment, place the base device on the base station and leave the wax to cool. Always position the device upright, to ensure that the wax does not leak out.

8. Cleaning and maintenance



WARNING

- Disconnect the device before cleaning it.
- Only clean the appliance in the manner specified. Fluid must never be allowed to enter into the device or accessories.
- Do not use the device again until it is completely dry.
- Do not clean the device in the dishwasher.
- Do not use aggressive cleaning agents or hard brushes.

First unplug the device and allow it to cool off. Then you can clean it with a soft, slightly moistened cloth. Then wipe it dry with a soft, lint-free cloth.

9. Accessories and replacement parts

Accessories and replacement parts are available from the corresponding service address (according to the service address list). Please state the corresponding order number.

	Item number and/or order number
2x wax cartridges + 50 fabric strips	577.01

10. Disposal

For environmental reasons, do not dispose of the device in the household waste at the end of its service life. Dispose of the device at a suitable local collection or recycling point in your country. Dispose of the device in accordance with EC Directive – WEEE (Waste Electrical and Electronic Equipment). If you have any questions, please contact the local authorities responsible for waste disposal.



11. Technical specifications

Model	HL 40
Weight	594 g
Device dimensions	17 x 6.7 x 3.2 cm (L x B x H)
Voltage supply	110-240 V~; 50-60 Hz
Power consumption	20 W

Adapter protection	II
Ambient conditions	Only approved for indoors
Permissible temperature range	-10 °C to +40 °C

Subject to technical changes

12. Warranty/service

Beurer GmbH, Söflinger Straße 218, 89077 Ulm, Germany (hereinafter referred to as “Beurer”) provides a warranty for this product, subject to the requirements below and to the extent described as follows.

The warranty conditions below shall not affect the seller’s statutory warranty obligations which ensue from the sales agreement with the buyer.

The warranty shall apply without prejudice to any mandatory statutory provisions on liability.

Beurer guarantees the perfect functionality and completeness of this product.

The worldwide warranty period is 3 years, commencing from the purchase of the new, unused product from the seller.

The warranty only applies to products purchased by the buyer as a consumer and used exclusively for personal purposes in the context of domestic use.
German law shall apply.

During the warranty period, should this product prove to be incomplete or defective in functionality in accordance with the following provisions, Beurer shall carry out a repair or a replacement delivery free of charge, in accordance with these warranty conditions.

If the buyer wishes to make a warranty claim, they should approach their local retailer in the first instance: see the attached “International Service” list of service addresses.

The buyer will then receive further information about the processing of the warranty claim, e.g. where they can send the product and what documentation is required.

A warranty claim shall only be considered if the buyer can provide Beurer, or an authorised Beurer partner, with

- a copy of the invoice/purchase receipt, and
- the original product.

The following are explicitly excluded from this warranty:

- deterioration due to normal use or consumption of the product;
- accessories supplied with this product which are worn out or used up through proper use (e.g. batteries, rechargeable batteries, cuffs, seals, electrodes, light sources, attachments and nebuliser accessories);
- products that are used, cleaned, stored or maintained improperly and/or contrary to the provisions of the instructions for use, as well as products that have been opened, repaired or modified by the buyer or by a service centre not authorised by Beurer;
- damage that arises during transport between manufacturer and customer, or between service centre and customer;
- products purchased as seconds or as used goods;
- consequential damage arising from a fault in this product (however, in this case, claims may exist arising from product liability or other compulsory statutory liability provisions).

Repairs or an exchange in full do not extend the warranty period under any circumstances.



Lisez attentivement ce mode d'emploi, conservez-le pour un usage ultérieur, mettez-le à disposition des autres utilisateurs et suivez les consignes qui y figurent.

AVERTISSEMENT

- L'appareil est uniquement conçu pour un usage dans un environnement domestique/privé, et non pas pour le domaine professionnel.
- Cet appareil peut être utilisé par les enfants à partir de 8 ans ainsi que les déficients physiques, sensoriels ou mentaux et les personnes ayant peu de connaissances ou d'expérience à la condition qu'ils soient surveillés ou sachent comment l'utiliser en toute sécurité et en comprennent les risques.
- Les enfants ne doivent pas jouer avec l'appareil.
- Le nettoyage et l'entretien ne doivent pas être effectués par des enfants sans surveillance.
- Si le câble d'alimentation électrique de l'appareil est endommagé, il doit être mis au rebut. S'il n'est pas détachable, l'appareil doit être mis au rebut.
- Vous ne devez en aucun cas ouvrir ou réparer l'appareil ; le bon fonctionnement de l'appareil ne serait plus assuré. Le non-respect de cette consigne annulera la garantie.

Chère cliente, cher client,

Nous vous remercions d'avoir choisi l'un de nos produits. Notre société est réputée pour l'excellence de ses produits et les contrôles de qualité auxquels ils sont soumis. Nos produits couvrent les domaines de la chaleur, du poids, de la pression sanguine, de la température corporelle, de la thérapie douce, des massages, de l'amélioration de l'air et de la beauté.

Lisez attentivement ce mode d'emploi, conservez-le pour un usage ultérieur, mettez-le à la disposition des autres utilisateurs et suivez les consignes.

Avec nos sentiments dévoués
Beurer et son équipe

Sommaire

1. Fourniture	17	7. Utilisation	20
2. Explication des signes	17	8. Nettoyage et entretien	20
3. Utilisation conforme aux indications.....	17	9. Accessoires et pièces de rechange.....	20
4. Consignes d'avertissement et de mise en garde	18	10. Élimination	21
5. Description de l'appareil	19	11. Caractéristiques techniques.....	21
6. Mise en service	19	12. Garantie/maintenance	21

1. Fourniture

Vérifiez si l'emballage extérieur de l'appareil est intact et si tous les éléments sont inclus. Avant l'utilisation, assurez-vous que l'appareil et les accessoires ne présentent aucun dommage visible et que la totalité de l'emballage a bien été retirée. En cas de doute, ne l'utilisez pas et adressez-vous à votre revendeur ou au service client indiqué.

- 1 x Base
- 1 x Appareil de base/Applicateur
- 2 x Cartouches de cire
- 50 x Bandes en non-tissé
- 1 x Le présent mode d'emploi

2. Explication des signes

Les symboles suivants sont utilisés sur le mode d'emploi, sur l'emballage et sur la plaque signalétique de l'appareil :

 AVERTISSEMENT	Ce symbole vous avertit des risques de blessures ou des dangers pour votre santé.
 ATTENTION	Ce symbole vous avertit des éventuels dommages au niveau de l'appareil ou d'un accessoire.
 Remarque	Indication d'informations importantes.
	Respecter les consignes du mode d'emploi.
	L'appareil ne doit pas être utilisé près de l'eau ou dans l'eau (par exemple, lavabo, douche, baignoire) – Risque d'électrocution !
	L'appareil est doublement isolé et est conforme à la classe de protection 2
	Utiliser uniquement en intérieur
	Emballage à trier
	Fabricant.
	Élimination conformément à la directive européenne WEEE (Waste Electrical and Electronic Equipment) relative aux déchets d'équipements électriques et électroniques..
	Ce produit répond aux exigences des directives européennes et nationales en vigueur.
	Les produits sont complètement conformes aux exigences des règlements techniques de l'UEEA.

3. Utilisation conforme aux indications

L'épilateur à la cire chaude vous permet une épilation rapide et complète à domicile. En même temps, il apporte hydratation et souplesse à la peau.

Grâce à l'applicateur, la cire s'applique facilement et rapidement en couches minces sur la peau sans la brûler.

La base permet de chauffer une 2e cartouche de cire en parallèle pour une épilation sans interruption.

L'appareil est uniquement prévu dans le but décrit dans le présent mode d'emploi. Le fabricant ne saurait être responsable des dommages causés par une utilisation incorrecte ou imprudente.

Cet appareil est uniquement prévu pour un usage à domicile et non à des fins commerciales.

4. Consignes d'avertissement et de mise en garde

Lisez attentivement le présent mode d'emploi ! La non-observation des remarques suivantes peut causer des dommages personnels ou matériels. Conservez le mode d'emploi et faites en sorte qu'il soit accessible aux autres utilisateurs. Lors du transfert de l'appareil, n'oubliez pas de donner aussi le présent mode d'emploi.



AVERTISSEMENT

- Ne laissez pas l'emballage à la portée des enfants. Risque d'asphyxie.
- Les enfants ne doivent pas être laissés sans surveillance lorsqu'ils utilisent cet appareil.



ATTENTION

- Avant de se servir de l'appareil et des accessoires, il faut s'assurer qu'ils ne présentent aucun dommage visible. En cas de doute, ne les utilisez pas et adressez-vous à votre revendeur ou à l'adresse mentionnée du service après-vente.
- Veillez à ne pas tirer, tordre ou plier le cordon d'alimentation.
- Veillez à ne pas poser ou tirer le cordon d'alimentation sur des objets tranchants ou pointus.
- Branchez la fiche uniquement dans une prise conforme.
- N'ouvrez en aucun cas l'appareil.
- Évitez tout contact de l'appareil avec des objets pointus ou tranchants.
- Si l'appareil est tombé ou présente d'autres dommages, veillez à ne plus l'utiliser.
- Après chaque utilisation et avant chaque nettoyage, arrêtez l'appareil et débranchez-le.



AVERTISSEMENT : Décharge électrique

Comme tout appareil électrique, cet appareil doit être utilisé avec précaution et prudence afin d'éviter les dangers dus aux chocs électriques.

Par conséquent, n'utilisez l'appareil

- uniquement à la tension indiquée sur la base,
- en aucun cas si l'appareil ou ses accessoires présentent des dommages visibles,
- en aucun cas pendant un orage.

En cas de défauts ou de panne, éteignez immédiatement l'appareil et débranchez-le. Ne tirez pas sur le câble d'alimentation ou sur l'appareil pour retirer la fiche de la prise. Ne tenez ou ne portez jamais l'appareil par le câble d'alimentation. Gardez les câbles éloignés des surfaces chaudes.

Veillez à ce que l'appareil, la fiche et le cordon ne soient pas au contact d'eau ni d'autres liquides.

Par conséquent, n'utilisez l'appareil

- qu'à l'intérieur, dans des pièces à l'abri de l'humidité,
- qu'avec les mains sèches,
- en aucun cas dans la baignoire, la douche ou près de lavabos pleins,
- en aucun cas dans une piscine, un jacuzzi ou un sauna,
- en aucun cas à l'extérieur.

N'attrapez en aucun cas un appareil tombé dans l'eau. Débranchez-le immédiatement.



AVERTISSEMENT: Réparations

- Les réparations des appareils électriques doivent être effectuées uniquement par des électriciens qualifiés. Les réparations non conformes peuvent présenter des risques sérieux pour l'utilisateur. Pour toute réparation, adressez-vous au service après-vente ou à un dépositaire agréé.
- En cas d'endommagement du câble d'alimentation, vous devez le faire remplacer par un revendeur autorisé.
- Pour commander des pièces de rechange (cartouches de cire et bandes en non-tissé), veuillez consulter la liste d'adresses de service après-vente ci-jointe.



AVERTISSEMENT : Risque d'incendie

L'utilisation incorrecte de l'appareil ou non conforme au présent mode d'emploi risque dans certains cas de provoquer un incendie !

Par conséquent, n'utilisez l'appareil,

- en aucun cas sans surveillance, notamment en présence d'enfants à proximité,
- en aucun cas sous une couverture, un coussin,
- en aucun cas à proximité d'essence ou d'autres matériaux facilement inflammables.

5. Description de l'appareil

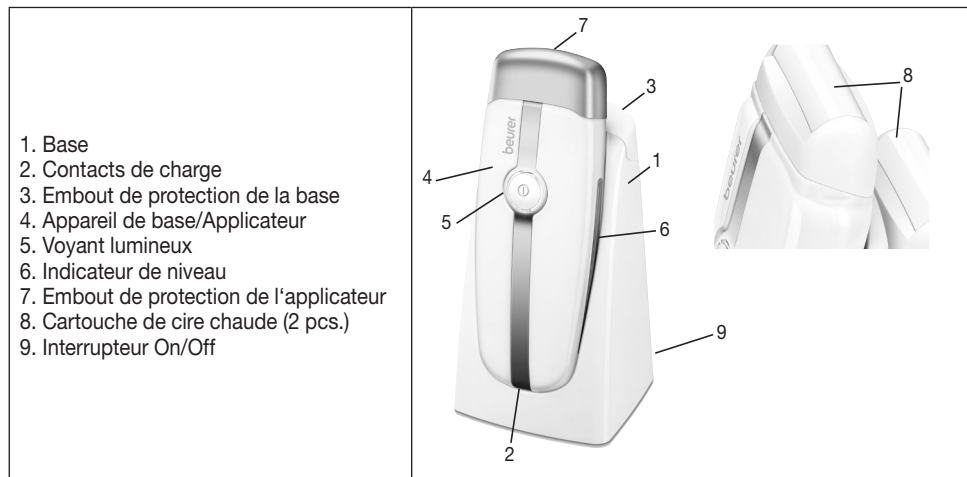

6. Mise en service

- Retirez l'emballage.
- Vérifiez que l'appareil, la fiche secteur et le cordon ne présentent aucun dommage.
- Branchez l'appareil. L'appareil doit être éteint lorsque vous le branchez.
- Disposez le cordon de sorte à ne pas trébucher dessus.
- Allumez l'appareil avec l'interrupteur On/Off.
- Placez l'applicateur sur la base et positionnez les deux cartouches de cire, comme indiqué sur le schéma, dans la chambre chauffante séparée.
- Pendant la chauffe, le voyant de contrôle clignote. La lumière de l'affichage de contrôle arrête de clignoter lorsque la cire est chaude. Ce processus dure environ 25 à 30 minutes.
- Dès que la cire est chaude, faites tourner le rouleau de cire jusqu'à ce qu'il roule sans problème.
- Si vous utilisez l'épilateur à la cire chaude pour la première fois, veuillez suivre les indications pour vous familiariser avec son utilisation.
- Pour vous habituer au système d'épilation et vous assurer de ne pas faire de réaction allergique, commencez plutôt par épiler une petite zone en bas de votre jambe. Commencez l'épilation complète 24 heures plus tard seulement.
- Lors de l'épilation, la peau doit être propre et sèche.



Remarque

- La cartouche de cire contient 50 ml de cire. Cette quantité convient à l'épilation de 2 demi-jambes et d'autres petites zones. Avec l'habitude, vous utiliserez moins de cire.
- Pour une hygiène et une propreté optimales, le rouleau et les cartouches de cire chaude sont à usage unique et doivent être jetés ensuite. Vous évitez ainsi les infections ou les inflammations.
- Ne vous épiliez jamais immédiatement après un bain ou une douche, mais attendez environ 2 heures pour ne pas irriter la peau.
- Si vous souhaitez vous exposer au soleil 24 heures après l'épilation, protégez votre peau avec de la crème solaire.

7. Utilisation

- Appliquez la cire dans le sens de la pousse des poils en vérifiant que le rouleau tourne correctement et que vous tenez l'appareil à un angle de 45° pour éviter que la cire ne s'écoule mal.
- Reposez l'applicateur sur la base entre les applications pour que la cire reste à température et ne s'écoule pas.
- Posez les bandes en non-tissé immédiatement après avoir appliqué la cire. Frottez toute la surface de la bande dans le sens de pousse du poil pour qu'elle adhère correctement à la cire.
- Tirez la peau avec votre main libre et retirez la bande d'un mouvement ferme et sec dans le sens inverse de la pousse du poil et parallèlement à la surface de la peau. Ne tirez pas en biais vers le haut car les poils risqueraient de se décoller de la bande et de ne pas être arrachés.
- Chaque bande peut être utilisée plusieurs fois. Plus elle sera utilisée, plus elle va adhérer.
- Continuez l'épilation avec la cartouche de rechange qui se trouve dans la chambre chauffante lorsque la première cartouche est vide. Retirez la cartouche avec précaution de la chambre chauffante en veillant à ne pas vous brûler et insérez-la dans l'applicateur.



ATTENTION

- Utilisez l'épilateur à la cire chaude en suivant exclusivement les indications du mode d'emploi. Vous devez employer uniquement des cartouches de cire Beurer.
 - N'épillez pas les zones sensibles comme les sourcils, les tâches de naissance, les verrues, les plaies ouvertes, les coupures, les brûlures, etc.
 - Cet appareil n'est pas adapté aux personnes qui souffrent de diabète, de varices et de problèmes de circulation sanguine ou celles qui sont sujettes aux infections.
 - N'utilisez pas la cire sur une peau irritée. N'appliquez pas la cire sur des zones sur lesquelles d'autres substances ont déjà été appliquées.
 - N'utilisez pas de cire sur le visage, les lobes d'oreilles, à l'intérieur des oreilles, sur les mamelons, sur les coups de soleil ou sur une peau irritée ou avec des crevasses.
- S'il reste des résidus de cire sur la peau après l'épilation, reposez la bande sur la peau, frottez et arrachez-la à nouveau. Les résidus de cire peuvent également être retirés avec précaution à l'aide d'un tissu imprégné d'huile.
 - Lorsque vous utilisez à nouveau l'épilateur à la cire chaude, chauffez la cire jusqu'à ce qu'elle soit liquide. Tenez l'applicateur vers le bas jusqu'à ce que le reste de cire du rouleau soit chaud. S'il n'est pas tout à fait liquide, tournez le rouleau sur une bande en non-tissé jusqu'à ce qu'il roule parfaitement.
 - Après l'épilation, posez l'appareil de base sur la base et laissez refroidir la cire. Posez toujours l'appareil à la verticale pour éviter que la cire s'écoule.

8. Nettoyage et entretien



NETTOYAGE

- Avant chaque nettoyage, débranchez l'appareil.
- Nettoyez l'appareil uniquement selon la méthode indiquée. Du liquide ne doit pénétrer en aucun cas dans l'appareil ou dans les accessoires.
- Attendez que l'appareil soit complètement sec avant de le réutiliser.
- Ne mettez jamais l'appareil dans le lave-vaisselle !
- N'utilisez pas de produit nettoyant agressif ou de brosses dures !

Nettoyez l'appareil débranché et froid avec un chiffon doux légèrement humide et un produit nettoyant doux. Ensuite, essuyez-le à l'aide d'un chiffon doux qui ne peluche pas.

9. Accessoires et pièces de rechange

Les accessoires et les pièces de rechange sont disponibles à l'adresse du service après-vente concerné (cf. la liste des adresses du service après-vente). Précisez la référence appropriée.

	Numéro d'article et référence
2x cartouche de cire + 50 bandes en non-tissé	577.01

10. Élimination

Dans l'intérêt de la protection de l'environnement, l'appareil ne doit pas être jeté avec les ordures ménagères à la fin de sa durée de service. L'élimination doit se faire par le biais des points de collecte compétents dans votre pays. Veuillez éliminer l'appareil conformément à la directive européenne – WEEE (Waste Electrical and Electronic Equipment) relative aux appareils électriques et électroniques usagés. Pour toute question, adressez-vous aux collectivités locales responsables de l'élimination et du recyclage de ces produits.



11. Caractéristiques techniques

Modèle	HL 40
Poids	594 g
Dimensions de l'appareil	17 x 6,7 x 3,2 cm (L x B x H)
Alimentation électrique	110-240 V~; 50-60 Hz
Consommation	20 W

Classe de sécurité	II
Conditions d'utilisation	Adapté uniquement à un usage en intérieur
Plage de températures admissibles	-10 °C à +40 °C

Sous réserve de modifications techniques

12. Garantie/maintenance

La société Beurer GmbH, sise Söflinger Straße 218, 89077 Ulm, Allemagne, (ci-après désignée « Beurer ») propose une garantie pour ce produit dans les conditions suivantes et dans la mesure prévue ci-après.

Les conditions de garantie suivantes n'affectent en rien les obligations de garantie du vendeur découlant du contrat de vente conclu avec l'acheteur.

La garantie s'applique également sans préjudice de la responsabilité légale obligatoire.

Beurer garantit le bon fonctionnement et l'intégrité de ce produit.

La période de garantie mondiale est de 3 ans à compter de la date d'achat par l'acheteur du produit neuf et non utilisé.

Cette garantie ne s'applique qu'aux produits achetés par l'acheteur en tant que consommateur et utilisés uniquement à des fins personnelles dans le cadre d'une utilisation domestique.

Le droit allemand s'applique.

Si, au cours de la période de garantie, ce produit s'avère incomplet ou défectueux conformément aux dispositions suivantes, Beurer s'engage à proposer gratuitement un remplacement ou une réparation conformément aux présentes Conditions de garantie.

Si l'acheteur souhaite faire valoir la garantie, il doit d'abord s'adresser au revendeur local : cf. liste « Service client à l'international » ci-jointe pour connaître les adresses du service après-vente.

L'acheteur recevra ensuite des informations complémentaires concernant le déroulement de la demande de garantie, par exemple, l'adresse à laquelle envoyer le produit et les documents requis.

Une demande de garantie ne peut être prise en compte que si l'acheteur présente

- une copie de la facture/du reçu et
- le produit d'origine

à Beurer ou à un partenaire autorisé de Beurer.

La présente Garantie exclut expressément

- toute usure découlant de l'utilisation ou de la consommation normale du produit ;
- les accessoires fournis avec le produit qui s'usent ou qui sont consommés dans le cadre d'une utilisation normale du produit (par exemple, piles, piles rechargeables, manchettes, joints, électrodes, ampoules, embouts et accessoires pour inhalateur) ;
- les produits utilisés, nettoyés, stockés ou entretenus de manière inappropriée et/ou contraire aux conditions d'utilisation, ainsi que les produits ouverts, réparés ou modifiés par l'acheteur ou par un service client non agréé par Beurer ;
- les dommages survenus lors du transport entre le fabricant et le client ou entre le service client et le client ;
- les produits achetés en tant qu'article de second choix ou d'occasion ;
- les dommages consécutifs qui résultent d'une défaillance du produit (dans ce cas, toutefois, des réclamations peuvent être soulevées relatives à la responsabilité du fait des produits ou à d'autres dispositions légales obligatoires relatives à la responsabilité).

Les réparations ou le remplacement complet ne prolongent en aucun cas la période de garantie.



Lea atentamente estas instrucciones de uso, consérvelas para su futura utilización, póngalas a disposición de otros usuarios y respete las indicaciones.



ADVERTENCIA

- Este aparato está diseñado exclusivamente para su uso privado o en el hogar y no para uso industrial.
- Este aparato puede ser utilizado por niños mayores de 8 años, así como por personas con facultades físicas, sensoriales o mentales limitadas, o con poca experiencia o conocimientos, siempre que estén vigilados o se les indique cómo usarlo de forma segura y entiendan los peligros que conlleva.
- Los niños no deberán jugar nunca con el aparato.
- Las tareas de limpieza y de mantenimiento ordinario no deberán ser realizados por niños sin supervisión.
- Si el cable de alimentación de red de este aparato se daña, deberá sustituirse. Si el cable no se puede extraer, el aparato deberá sustituirse.
- No debe abrir ni reparar el aparato bajo ningún concepto; en caso contrario, ya no se garantizará su correcto funcionamiento. El incumplimiento de esta indicación anula la garantía.

Estimados clientes:

Nos alegramos de que haya elegido un producto de nuestra gama. Nuestro nombre es sinónimo de productos de alta y comprobada calidad en los ámbitos de calor, peso, tensión sanguínea, temperatura corporal, pulso, tratamiento suave, masaje, aire y belleza.

Sírvase leer las presentes instrucciones para el uso detenidamente; guarde el manual para usarlo ulteriormente; póngalo a disposición de otros usuarios y observe las instrucciones.

Les saluda cordialmente
Su equipo Beurer

Contenido

1. Volumen de suministro.....	24	7. Aplicación.....	27
2. Explicación de símbolos.....	24	8. Limpieza y cuidado.....	27
3. Uso indicado.....	24	9. Accesorios y piezas de repuesto.....	28
4. Indicaciones de advertencia y de seguridad... ..	25	10. Eliminación.....	28
5. Descripción del aparato.....	26	11. Datos técnicos.....	28
6. Puesta en funcionamiento.....	26	12. Garantía/asistencia.....	28













1. Volumen de suministro

Compruebe que el envoltorio del aparato esté intacto y que su contenido esté completo. Antes de utilizar el aparato deberá asegurarse de que ni este ni los accesorios presentan daños visibles y de que se retira el material de embalaje correspondiente. En caso de duda no lo use y póngase en contacto con su distribuidor o con la dirección del servicio de atención al cliente indicada.

- 1 x Estación base
- 1 x Aparato base/aplicador
- 2 x Cartuchos de cera depilatoria
- 50 x Bandas de papel-tela
- 1 x Instrucciones de uso

2. Explicación de símbolos

En el aparato, en las instrucciones de uso, en el embalaje y en la placa de características del aparato se utilizan los siguientes símbolos:

 ADVERTENCIA	Indicación de advertencia sobre peligro de lesiones u otros peligros para la salud.
 ATENCIÓN	Indicación de seguridad sobre posibles daños en el aparato o los accesorios.
 Nota	Indicación de información importante.
	Respetar las instrucciones de uso.
	No se debe utilizar el aparato bajo el agua ni cerca de ella (p. ej. en el lavabo, la ducha, la bañera). ¡Riesgo de descarga eléctrica!
	Este aparato está doblemente aislado a prueba de choques eléctricos y corresponde por tanto a la clase de protección 2
	Utilizar únicamente en habitaciones cerradas
 PAP	Elimine el embalaje respetando el medio ambiente
	Fabricante.
	Eliminación según la Directiva europea sobre residuos de aparatos eléctricos y electrónicos (WEEE).
	Este producto cumple los requisitos de las directrices europeas y nacionales vigentes.
	Está demostrado que los productos cumplen los requisitos de las normas técnicas de la Unión Económica Euroasiática.

3. Uso indicado

Gracias al aplicador de cera tibia ya puede depilarse sin salir de casa. Permite una depilación rápida y la eliminación total del vello, a la vez que hidrata la piel y la deja más sedosa. El aplicador permite extender la cera en finas capas sobre la piel de modo rápido y sencillo, sin quemarse. En la estación base puede calentar entre tanto un segundo cartucho de cera, para poder seguir con la depilación sin interrupciones.

El aparato está destinado exclusivamente a la finalidad descrita en este manual de instrucciones. El fabricante no asumirá la responsabilidad por daños y perjuicios causados por un uso irresponsable o incorrecto.

Este aparato está destinado exclusivamente para uso doméstico, no se ha previsto un uso comercial.

4. Indicaciones de advertencia y de seguridad

Lea detenidamente estas instrucciones de uso. Si no se observan las siguientes indicaciones se pueden producir daños personales o materiales. Conserve estas instrucciones de empleo y póngalas a disposición de los demás usuarios. En caso de transmitir este aparato, entréguelo junto con estas instrucciones.



AVISO

- Mantenga el material de embalaje fuera del alcance de los niños. Existe peligro de asfixia.
- Los niños no deben utilizar este aparato sin supervisión.



ATENCIÓN

- Antes de su uso asegúrese de que el aparato y sus accesorios no presenten daños externos. En caso de duda, no los utilice y consulte a su distribuidor o bien a uno de los servicios postventa, cuyas direcciones han sido indicadas.
- No tire, tuerza o doble el cable de corriente.
- No tire del cable de corriente ni lo coloque sobre objetos afilados o puntiagudos.
- Enchufe el aparato a una toma de corriente instalada de forma reglamentaria.
- No abra la carcasa bajo ningún concepto.
- Proteja el aparato de los objetos puntiagudos o afilados.
- Si el aparato se cae al suelo o sufre algún daño, no debe seguir utilizándolo.
- Después de cada uso y antes de cada limpieza, se debe desconectar y desenchufar el aparato.



AVISO: Electrocuación

Como todos los aparatos eléctricos, este aparato debe utilizarse con extremo cuidado para evitar recibir una descarga eléctrica.

Por este motivo, nunca lo utilice en los siguientes casos:

- solo con la tensión de red indicada en la estación base,
- si el aparato o el accesorio presentasen daños visibles,
- durante un tormenta.

Apague el aparato inmediatamente en caso de detectar defectos o fallos de funcionamiento y desenchúfelo de la toma de corriente. No tire del cable de corriente o del aparato para desenchufarlo. No sujete ni transporte el aparato cogiéndolo por el cable de corriente. Mantenga el cable alejado de las superficies calientes.

Asegúrese de que el espejo de aumento con luz, el enchufe y el cable no entren en contacto con el agua o con cualquier otro líquido.

Por este motivo, utilice el aparato.

- únicamente en habitaciones interiores secas,
- únicamente con las manos secas,
- nunca en la bañera, en la ducha o en un fregadero o lavabo,
- nunca en piscinas, jacuzzis o en la sauna,
- nunca en el exterior.

No toque nunca una estación de carga que se haya caído al agua. Desenchúfela inmediatamente de la toma de corriente.



AVISO: Reparación

- Las reparaciones realizadas de modo incorrecto pueden conducir a peligros considerables para el usuario. Para realizar reparaciones diríjase al servicio postventa o a un distribuidor autorizado.
- Si el cable de red está dañado, para sustituirlo deberá acudir a un distribuidor autorizado.
- Para pedir piezas de repuesto (cartuchos de cera y bandas de papel-tela), por favor consulte la lista de direcciones de Servicios Técnicos adjunta.



AVISO: Peligro de incendio

En caso de un uso indebido o de un uso contrario a las instrucciones adjuntas, existe peligro de incendio en determinadas circunstancias.

Por ello, no accione el aparato

- nunca sin vigilancia, especialmente cuando haya niños en la proximidad,
- nunca bajo cubierto, como p.ej. bajo una manta, una almohada, ...,
- nunca en la cercanía de gasolina u otras sustancias fácilmente inflamables.

5. Descripción del aparato

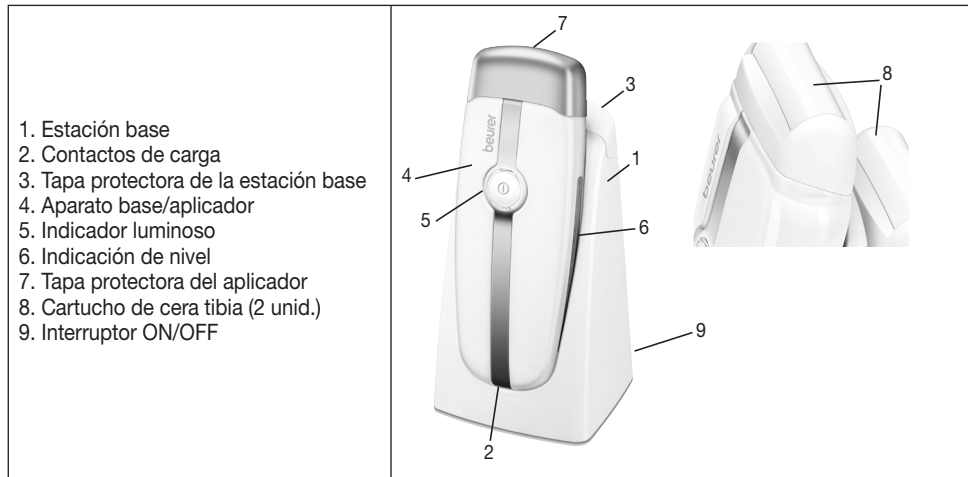

6. Puesta en funcionamiento

- Desembale el aparato.
- Compruebe si el aparato, la clavija de red o el cable están dañados.
- Conecte el aparato a la red eléctrica. El aparato debe estar apagado.
- Coloque el cable de modo que nadie pueda tropezar.
- Encienda el aparato mediante el interruptor de ON/OFF.
- Coloque el aplicador en la estación base e introduzca el segundo cartucho de cera en la cámara de calentamiento adicional (véase ilustración).
- Durante el calentamiento el indicador luminoso parpadea. La cera está caliente cuando el indicador luminoso encendido deja de parpadear. Tiempo de calentamiento: aprox. 25-30 min.
- Una vez que la cera esté caliente, haga girar el rodillo hasta que este gire sin problemas.
- Si nunca ha utilizado un aplicador de cera, consulte las instrucciones de uso para familiarizarse con el manejo del mismo.
- Para habituarse al sistema de depilación y para cerciorarse de que no sufre algún tipo de alergia, haga una prueba en la parte inferior de la pierna. Espere 24 horas antes de realizar la depilación completa.
- La piel tiene que estar limpia y seca.



NOTA

- El cartucho de cera contiene 50 ml de cera, cantidad suficiente para dos medias piernas y retoques. Con la práctica irá necesitando cada vez menos cera.
- Para una mayor higiene y limpieza, tanto el rodillo como el cartucho son desechables y deben eliminarse una vez usados. De este modo se evitan infecciones e inflamaciones.
- No se depile nunca después de tomar un baño o ducharse, espere unas 2 horas para que la piel no se irrite.
- Si durante las 24 horas siguientes a la depilación quiere tomar el sol, aplique una crema con protección solar.

7. Aplicación

- Aplique la cera en el sentido del crecimiento del vello. Asegúrese de que el rodillo gira y deslice el aplicador manteniendo unos 45° de inclinación para evitar que se derrame cera.
- Coloque el aplicador en la base después de cada aplicación para mantener la temperatura de la cera y evitar que esta se derrame.
- Una vez extendida la cera, aplique inmediatamente la banda frotando con la mano en el sentido de crecimiento del vello sobre toda la superficie para que la banda se adhiera bien a la cera.
- Tense la piel con ayuda de una mano y tire de la banda con un tirón firme y seco en el sentido contrario al del crecimiento del pelo y en paralelo a la piel. No tire en oblicuo hacia arriba, ya que puede romper el pelo en lugar de arrancarlo.
- Puede utilizar una misma banda de papel varias veces. Cuanto más la utilice, mayor será su grado de adherencia.
- Continúe la depilación con el cartucho de repuesto que está en la cámara de calentamiento cuando se haya acabado el primero. Saque el cartucho con cuidado de la cámara de calentamiento para no quemarse y colóquelo en el aplicador.



ATENCIÓN

- Utilice el aplicador de cera depilatoria según las indicaciones recogidas en estas instrucciones de uso. Utilice solamente cartuchos de cera de beurer.
 - No utilice la cera en zonas delicadas como, p. ej., cejas, lunares, verrugas, heridas abiertas, cortes, quemaduras, etc.
 - El uso de este aparato está contraindicado en personas que padecen diabetes, varices y trastornos de la circulación o que tienen tendencia a sufrir infecciones.
 - No aplique la cera sobre la piel irritada. No aplique la cera sobre zonas que previamente hayan estado expuestas a otras sustancias.
 - No aplique cera en la cara, en los lóbulos o el interior de las orejas, en los pezones ni sobre piel irritada y agrietada o enrojecida por el sol.
- Para eliminar los restos de cera de depilación que queden sobre la piel, aplique la banda sobre los restos, frote con vigor y tire nuevamente de ella. También puede retirar los restos de cera eliminándolos con cuidado con un pañuelo impregnado en aceite.
 - Si vuelve a utilizar el aplicador de cera depilatoria, caliente la cera hasta que esté líquida. Ponga el aplicador boca abajo hasta que también se hayan calentado los restos de cera del rodillo. En caso de que estos no se vuelvan líquidos, haga girar el rodillo sobre una banda de papel-tela hasta que gire bien.
 - Una vez haya acabado el tratamiento, coloque el aparato base en la estación base y espere a que se enfríe. Asegúrese de colocar el aparato siempre en posición vertical, para que no derrame cera.

8. Limpieza y cuidado



AVISO

- Desenchufe el aparato antes de cada limpieza.
- Limpie el aparato únicamente de la manera indicada. En ningún caso debe penetrar ningún líquido en el interior del aparato o accesorios.
- Utilice de nuevo el aparato sólo una vez que esté completamente seco.
- No lave el aparato en la máquina lavavajillas.
- No utilice detergentes agresivos ni cepillos duros.

Limpie el aparato desenchufado y enfriado con un paño suave ligeramente humedecido y un detergente suave. A continuación séquelo con un trapo suave y sin pelusas.

9. Accesorios y piezas de repuesto

Las piezas de repuesto y los accesorios pueden adquirirse a través de la correspondiente dirección de servicio técnico (indicada en la lista de direcciones de servicio técnico). Indique el número de pedido correspondiente.

	Número de artículo o de pedido
2 cartuchos de cera + 50 bandas de papel-tela	577.01

10. Eliminación

A fin de preservar el medio ambiente, cuando el aparato llegue al final de su vida útil no lo deseche con la basura doméstica. Se puede desechar en los puntos de recogida adecuados disponibles en su zona. Deseche el aparato según lo dispuesto en la Directiva europea sobre residuos de aparatos eléctricos y electrónicos (RAEE). Para más información, póngase en contacto con la autoridad municipal competente en materia de eliminación de residuos.



11. Datos técnicos

Modelo	HL 40
Peso	594 g
Dimensiones del aparato	17 x 6,7 x 3,2 cm (L x B x H)
Alimentación de tensión	110-240 V~; 50-60 Hz
Consumo eléctrico	20 W

Clase de protección del adaptador	II
Condiciones ambientales	Autorizado solo para uso en interiores
Rango de temperatura admisible	De -10°C a +40 °C

Salvo modificaciones técnicas

12. Garantía/asistencia

Beurer GmbH, Söflinger Straße 218, D-89077 Ulm (en lo sucesivo, «Beurer») concede una garantía para este producto. La garantía está sujeta a las siguientes condiciones y el alcance de la misma se describe a continuación.

Las siguientes condiciones de garantía no afectan a las obligaciones de garantía que la ley prescribe para el vendedor y que emanan del contrato de compra celebrado con el comprador.

La garantía se aplicará además sin perjuicio de las normas legales preceptivas.

Beurer garantiza el perfecto funcionamiento y la integridad de este producto.

La garantía mundial tiene una validez de 3 años a partir de la fecha de compra del producto nuevo y sin utilizar por parte del comprador.

Esta garantía se ofrece solo para productos que el comprador haya adquirido en tanto que consumidor con fines exclusivamente personales en el marco de una utilización privada en el hogar.

Se aplica la legislación alemana.

En el caso de que, durante el periodo de garantía, este producto resultara estar incompleto o no funcionara correctamente conforme a lo dispuesto en las siguientes disposiciones, Beurer se compromete a sustituir el producto o a repararlo según las presentes condiciones de garantía.

Cuando el comprador desee recurrir a la garantía lo hará dirigiéndose en primera instancia al distribuidor local: véase la lista adjunta «Servicio internacional» que contiene las distintas direcciones de servicio técnico.

A continuación, el comprador recibirá información pormenorizada sobre la tramitación de la garantía, como el lugar al que debe enviar el producto y qué documentos deberá adjuntar.

El comprador solo podrá invocar la garantía cuando pueda presentar:

- una copia de la factura o del recibo de compra y
 - el producto original
- a Beurer o a un socio autorizado por Beurer.

Quedan excluidos explícitamente de la presente garantía

- el desgaste que se produce por el uso o el consumo normal del producto;
- los accesorios suministrados con el producto que se desgastan o consumen durante un uso normal (p. ej., pilas, baterías, brazaletes, juntas, electrodos, luminarias, cabezales y accesorios de inhalación);
- productos cuyo uso, limpieza, almacenamiento o mantenimiento sea indebido o vaya contra lo dispuesto en las instrucciones de uso, así como productos que hayan sido abiertos, reparados o modificados por el comprador o por un centro de servicio técnico no autorizado por Beurer;
- daños que se hayan producido durante el transporte entre las instalaciones del fabricante y las del cliente o bien entre el centro de servicio técnico y el cliente;
- productos que se hayan adquirido como productos de calidad inferior o de segunda mano;
- daños derivados que resulten de una falta del producto. En este caso, podrían invocarse eventualmente derechos derivados de la normativa de responsabilidad de productos o de otras disposiciones de responsabilidad legal preceptiva.

Las reparaciones o la sustitución del producto no prolongarán en ningún caso el periodo de garantía.



Leggere attentamente le presenti istruzioni per l'uso, conservarle per impieghi futuri, renderle accessibili ad altri utenti e attenersi alle indicazioni.

AVVISO

- L'apparecchio è destinato solo a uso domestico/privato e non industriale.
- Si el cable de alimentación de red de este aparato se daña, deberá sustituirse por un cable especial que le facilitará el fabricante o el servicio técnico.
- I bambini non devono giocare con l'apparecchio.
- La pulizia e la manutenzione a cura dell'utente non devono essere eseguite da bambini, a meno che non siano sorvegliati.
- Se il cavo di alimentazione dell'apparecchio è danneggiato, è necessario smaltirlo. Nel caso non sia rimovibile, è necessario smaltire l'apparecchio.
- Non aprire o riparare l'apparecchio per non comprometterne il funzionamento corretto. In caso contrario la garanzia decade.

Gentile cliente,

Siamo lieti che Lei abbia scelto un prodotto del nostro assortimento. Il nostro marchio è garanzia di prodotti di elevata qualità, controllati nei dettagli, relativi ai settori calore, peso, pressione, temperatura corporea, pulsazioni, terapia dolce, massaggio, aria e bellezza.

La preghiamo di leggere attentamente le presenti istruzioni, di conservarle per un'eventuale consultazione successiva, di metterle a disposizione di altri utenti e di osservare le avvertenze ivi riportate.

Cordiali saluti
Il Suo team Beurer

Indice

1. Stato di fornitura	30	7. Utilizzo.....	34
2. Spiegazione dei simboli	31	8. Pulizia e cura	34
3. Uso conforme.....	31	9. Accessori e parti di ricambio	34
4. Avvertenze e indicazioni di sicurezza.....	32	10. Smaltimento	35
5. Descrizione dell'apparecchio	33	11. Dati tecnici	35
6. Messa in funzione	33	12. Garanzia/Assistenza.....	35













1. Stato di fornitura

Controllare l'integrità esterna della confezione e del contenuto. Prima dell'uso assicurarsi che l'apparecchio e gli accessori non presentino nessun danno palese e che il materiale di imballaggio sia stato rimosso. Nel dubbio non utilizzare l'apparecchio e consultare il proprio rivenditore o contattare il Servizio clienti indicato.

1 x Unità di base
 1 x Apparecchio di base/Applicatore
 2 x Cartucce di cera
 50 x Strisce depilatorie
 1 x Le presenti istruzioni per l'uso

2. Spiegazione dei simboli

I seguenti simboli sono utilizzati nelle istruzioni per l'uso, sull'imballo e sulla targhetta dell'apparecchio:

 AVVERTENZA	Segnalazione di rischio di lesioni o pericoli per la salute.
 ATTENZIONE	Segnalazione di rischi di possibili danni all'apparecchio.
 Nota	Indicazione di importanti informazioni.
	Seguire le istruzioni per l'uso.
	L'apparecchio non può essere usato nelle vicinanze di acqua né immerso (ad esempio nel bidet, nella doccia o nella vasca): pericolo di scossa elettrica!
	L'apparecchio è dotato di un doppio isolamento di protezione e corrisponde quindi alla classe di protezione 2
	Utilizzare esclusivamente in locali chiusi
 PAP	Smaltire la confezione nel rispetto dell'ambiente
	Produttore.
	Smaltimento secondo le norme previste dalla Direttiva CE sui rifiuti di apparecchiature elettriche ed elettroniche (WEEE).
	Il presente prodotto soddisfa i requisiti delle direttive europee e nazionali vigenti.
	I prodotti sono comprovatamente conformi ai requisiti delle normative tecniche dell'UEE.

3. Uso conforme

Il depilatore a cera calda consente di rimuovere velocemente e in modo completo i peli, direttamente a casa propria. Contemporaneamente viene conferita idratazione e morbidezza alla pelle. Con l'applicatore è possibile trasferire la cera in strati sottili sulla pelle in modo veloce e semplice senza scottarsi.

L'unità di base consente di scaldare contemporaneamente una seconda cartuccia di cera per permettere una depilazione continua senza tempi di attesa.

L'apparecchio è previsto esclusivamente per lo scopo descritto nelle presenti istruzioni per l'uso. Il produttore non risponde di danni causati da un uso inappropriato o non conforme.

Il presente apparecchio è destinato esclusivamente all'uso domestico e non a fini commerciali.

4. Avvertenze e indicazioni di sicurezza

Leggere accuratamente le presenti istruzioni per l'uso. La non osservanza delle avvertenze riportate qui di seguito può causare infortuni alle persone o danni materiali. Conservare le istruzioni per l'uso e metterle a disposizione anche degli altri utenti. Consegnare queste istruzioni per l'uso a chiunque intenda servirsi dell'articolo.



AVVERTENZA

- Tenere i bambini lontani dal materiale d'imballaggio. Pericolo di soffocamento.
- I bambini devono essere sorvegliati durante l'uso dell'apparecchio.



ATTENZIONE

- Prima dell'uso assicurarsi che l'apparecchio e gli accessori non presentino nessun danno palese. In caso di dubbio, non utilizzarlo e consultare il proprio rivenditore o contattare il Servizio Assistenza indicato.
- Non tirare, storcere e piegare il cavo elettrico.
- Prestare attenzione a non appoggiare o tirare il cavo su oggetti appuntiti o taglienti.
- Inserire la spina in una presa installata in modo conforme alle norme.
- Non aprire in nessun caso l'involucro.
- Tenere l'apparecchio lontano da oggetti appuntiti o taglienti.
- Se l'apparecchio è caduto o è stato danneggiato in qualsiasi altro modo, non può più essere utilizzato.
- Spegner e sconnettere sempre l'apparecchio dopo ogni uso e prima di ogni pulizia.



AVVERTENZA: Scossa elettrica

Come qualsiasi apparecchio elettrico, anche questo deve essere utilizzato con attenzione al fine di evitare il rischio di scosse elettriche.

Per questo motivo utilizzare l'apparecchio

- solo con la tensione di rete indicata sull'unità di base,
- mai quando l'apparecchio o gli accessori presentano danni visibili,
- non durante un temporale.

In caso di difetti o malfunzionamenti, spegnere immediatamente l'apparecchio e staccarlo dalla corrente. Non tirare il cavo o l'apparecchio per estrarre la spina dalla presa. Non tenere o trasportare l'apparecchio dal cavo elettrico. Tenere i cavi lontano dalle superfici calde.

Accertarsi che l'apparecchio, la spina ed il cavo non vengano a contatto con acqua o altri liquidi.

Per questo motivo utilizzare l'apparecchio

- esclusivamente in ambienti chiusi e asciutti,
- solo con mani asciutte,
- mai nella vasca da bagno, sotto la doccia o con lavandini riempiti d'acqua,
- mai in piscine, whirlpool o nella sauna,
- mai all'aperto.

Non afferrare in nessun caso l'apparecchio caduto in acqua. Sconnettere immediatamente la spina elettrica.



AVVERTENZA: Riparazione

- Le riparazioni di apparecchi elettrici devono essere effettuate esclusivamente da personale qualificato. Riparazioni eseguite non correttamente o inadeguate possono creare gravi pericoli per l'utente. Per le riparazioni rivolgersi al Servizio Assistenza o ad un rivenditore autorizzato.
- Se il cavo risulta danneggiato, sostituirlo presso un rivenditore autorizzato.
- Per ordinare i pezzi di ricambio (cartucce di cera e strisce depilatorie), utilizzare l'elenco dei centri del Servizio clienti allegato.



AVVERTENZA: Pericolo d'incendio

In caso di uso improprio o non conforme alle presenti istruzioni d'uso sussiste il pericolo eventuale d'incendio!

Per questo motivo utilizzare l'apparecchio massaggiante

- mai incustodito, specialmente in presenza di bambini,
- mai sotto una copertura, come ad es. coperte, cuscini, ...,
- mai nelle vicinanze di benzina o altri prodotti facilmente infiammabili.

5. Descrizione dell'apparecchio

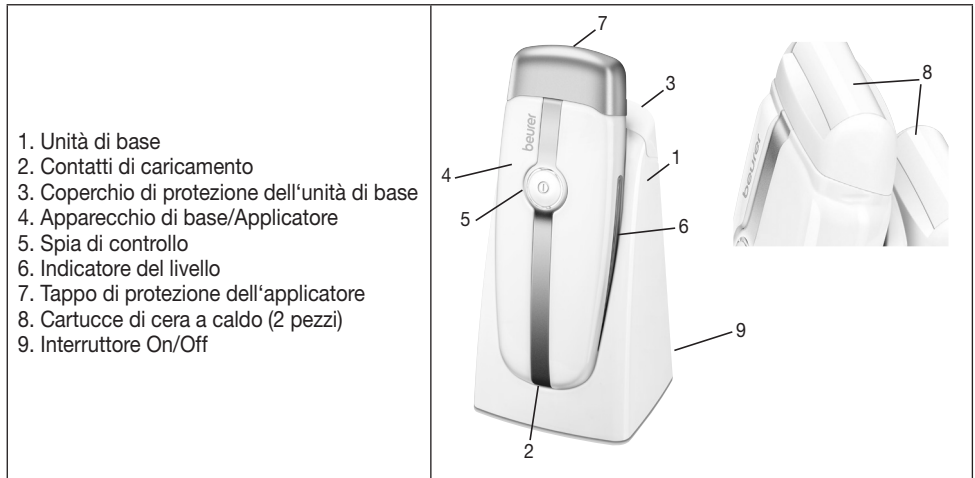

6. Messa in funzione

- Rimuovere l'imballaggio.
- Controllare se l'apparecchio, la spina ed il cavo presentano segni di danni.
- Connettere l'apparecchio alla rete elettrica. L'apparecchio deve essere spento.
- Posare il cavo in modo tale da non presentare pericolo di inciamparvi.
- Accendere l'apparecchio con l'interruttore ON/OFF.
- Posizionare l'applicatore sull'unità di base e infilare la seconda cartuccia di cera nella camera di riscaldamento separata come indicato in figura.
- Durante la fase di riscaldamento la spia di controllo lampeggia. Quando la cera è completamente calda la spia di controllo rimane accesa. Questo processo dura circa 25-30 min.
- Non appena la cera è sufficientemente calda, fare girare il rullo fino a che scorre in modo regolare.
- Se è la prima volta che si utilizza un depilatore a cera calda, seguire attentamente le istruzioni per prendere confidenza con l'apparecchio.
- Per abituarsi al sistema di rimozione dei peli e assicurarsi di non avere reazioni allergiche, si consiglia di iniziare su una piccola superficie nella zona bassa delle gambe. Effettuare in seguito la depilazione completa non prima di 24 ore dopo.
- Per la depilazione la pelle deve essere pulita e asciutta.

NOTA

- La cartuccia contiene 50 ml di cera. Questa quantità è sufficiente per le due parti inferiori delle gambe e minimi ritocchi. Una volta acquisita maggiore pratica, la quantità di cera necessaria sarà inferiore.
- Per un'igiene e una pulizia ottimali il rullo della cera e la cartuccia di cera calda sono stati pensati come monouso e, una volta impiegati, devono essere smaltiti. In questo modo si evitano infezioni o infiammazioni.
- Non eliminare mai peli subito dopo un bagno o una doccia, aspettare circa 2 ore in modo che la pelle non si iriti.
- Se nelle 24 ore successive alla depilazione si desidera prendere il sole, è necessario proteggere la pelle con una crema solare.

7. Utilizzo

- Stendere la cera seguendo la direzione di crescita dei peli e fare attenzione che il rullo giri e l'apparecchio mantenga un angolo di 45° per evitare che la cera in eccesso fuoriesca.
- Infilare l'applicatore tra le singole applicazioni sull'unità di base in modo che la cera mantenga la temperatura e non fuoriesca.
- Dopo aver posizionato la cera stendere subito la striscia depilatoria e quindi strofinare con la mano tutta la superficie nel verso dei peli in modo che la striscia aderisca bene alla cera.
- Tendere la pelle con l'aiuto della mano libera e tirare via la striscia con un movimento deciso in direzione contraria alla crescita dei peli e parallela alla superficie della pelle. Non tirare in obliquo verso l'alto perché i peli potrebbero spezzarsi e non essere eradicati.
- Le strisce di carta possono essere usate più volte. Più sono utilizzate e meglio aderiranno nel tempo.
- Quando la prima cartuccia è esaurita, proseguire la depilazione servendosi della cartuccia di ricambio situata nella camera di riscaldamento. Estrarre con attenzione la cartuccia dalla camera per evitare di scottarsi e infilarla nell'applicatore.



ATTENZIONE

- Utilizzare il depilatore a cera calda solo nelle modalità previste dalle presenti istruzioni. Si possono impiegare solo cartucce di cera Beurer.
 - Non trattare le zone più delicate, come ad esempio le sopracciglia, i nei, i capezzoli o zone con ferite aperte, tagli, ustioni, ecc.
 - Questo apparecchio non è adatto per persone che soffrono di diabete, vene varicose e disturbi di circolazione o persone facilmente soggette a infezioni.
 - Non utilizzare la cera su pelli irritate. Non distribuire la cera in punti dove sono già state spalmate in precedenza altre sostanze.
 - Non utilizzare la cera sul viso, sui lobi delle orecchie, nella parte interna dell'orecchio, sui capezzoli o sulla pelle screpolata, irritata o arrossata dal sole.
- Se, una volta terminato lo strappo, restano avanzi di cera sulla pelle, la striscia deve essere rideposta, fissata bene e poi tirata. I resti di cera possono anche essere rimossi con cura con fazzolettini imbevuti di olio.
- Se si desidera usare ancora il depilatore a cera calda, scaldare di nuovo la cera finché diventa liquida. Tenere l'applicatore verso il basso fino a che anche i resti di cera sul rullo diventano caldi. Se questi ultimi non dovessero diventare fluidi nel modo corretto girare il rullo su una striscia depilatoria finché non ruota completamente.
- Una volta terminato il trattamento, posizionare l'apparecchio di base sull'unità di base e lasciare raffreddare la cera. Posizionare sempre l'apparecchio in modo corretto per evitare di lasciar defluire la cera.

8. Pulizia e cura



AVVERTENZA

- Sconnettere l'apparecchio prima di iniziare qualunque intervento di pulizia.
- Pulire l'apparecchio solo nel modo indicato. Prestare la massima attenzione a non far penetrare liquidi nell'apparecchio o negli accessori.
- Riutilizzare l'apparecchio solo quando è perfettamente asciutto.
- Non pulire l'apparecchio nella lavastoviglie!
- Non utilizzare detergenti aggressivi o spazzole dure!

Pulire l'apparecchio sconnesso e raffreddato con un panno morbido e leggermente inumidito con un detergente delicato. Asciugare quindi con un panno morbido e senza peluzzi.

9. Accessori e parti di ricambio

Gli accessori e i ricambi sono disponibili presso il proprio centro assistenza (consultare l'elenco con gli indirizzi). Indicare il relativo codice ordine.

	Cod. articolo o cod. ordine
2 x cartucce di cera + 50 strisce depilatorie	577.01

10. Smaltimento

A tutela dell'ambiente, al termine del suo ciclo di vita, l'apparecchio non deve essere smaltito nei rifiuti domestici, ma conferito negli appositi centri di raccolta. Smaltire l'apparecchio secondo la direttiva europea sui rifiuti di apparecchiature elettriche ed elettroniche (RAEE). Per eventuali chiarimenti rivolgersi alle autorità comunali competenti per lo smaltimento.



11. Dati tecnici

Modello	HL 40
Peso	594 g
Dimensioni apparecchio	17 x 6,7 x 3,2 cm (L x B x H)
Alimentazione	110-240 V~; 50-60 Hz
Potenza assorbita	20 W

Classe di protezione adattatore	II
Condizioni ambientali	Adatto solo per l'utilizzo in ambienti chiusi
Intervallo di temperatura consentito	Da -10 °C a +40 °C

Salvo modifiche tecniche

12. Garanzia/Assistenza

Beurer GmbH, Söflinger Strasse 218, D-89077 Ulm (di seguito denominata „Beurer“) offre una garanzia per questo prodotto, nel rispetto delle seguenti condizioni e nella misura descritta di seguito.

Le seguenti condizioni di garanzia lasciano invariati gli obblighi di garanzia di legge del venditore stabiliti nel contratto di acquisto con l'acquirente.

La garanzia si applica inoltre fatte salve le prescrizioni di legge obbligatorie in materia di responsabilità.

Beurer garantisce la perfetta funzionalità e la completezza di questo prodotto.

La garanzia mondiale è di 3 anni a partire dall'acquisto del prodotto nuovo, non usato, da parte dell'acquirente.

Questa garanzia copre solo i prodotti che l'acquirente ha acquistato come consumatore e che utilizza esclusivamente a scopo personale, in ambito domestico.
Vale il diritto tedesco.

Nel caso in cui il prodotto, durante il periodo di garanzia, si dimostrasse incompleto o presentasse difetti di funzionamento in linea con le seguenti disposizioni, Beurer provvederà a sostituire o riparare gratuitamente il prodotto in base alle presenti condizioni di garanzia.

Per segnalare un caso di garanzia, l'acquirente deve rivolgersi innanzitutto al proprio rivenditore locale: vedere l'elenco „Service International“ in cui sono riportati gli indirizzi dei centri di assistenza.

L'acquirente riceverà quindi informazioni più dettagliate sulla gestione del caso di garanzia, ad esempio dove deve inviare il prodotto e quali documenti sono necessari.

L'attivazione della garanzia viene presa in considerazione solo se l'acquirente può presentare

- una copia della fattura/prova d'acquisto e
 - il prodotto originale
- a Beurer o a un partner Beurer autorizzato.

Sono espressamente esclusi dalla presente garanzia

- l'usura dovuta al normale utilizzo o al consumo del prodotto;
- gli accessori forniti assieme a questo prodotto che, in caso di utilizzo conforme, si consumano o si esauriscono (ad es. batterie, batterie ricaricabili, manicotti, guarnizioni, elettrodi, lampadine, accessori e accessori per inalatore);
- i prodotti che sono stati utilizzati, puliti, conservati o sottoposti a manutenzione in modo improprio e/o senza rispettare le disposizioni riportate nelle istruzioni per l'uso, nonché i prodotti che sono stati aperti, riparati o smontati e rimontati dall'acquirente o da un centro di assistenza non autorizzato da Beurer;
- i danni occorsi nel trasporto dal produttore al cliente o tra il centro di assistenza e il cliente;
- i prodotti acquistati come articoli di seconda scelta o usati;
- i danni conseguenti che dipendono da un difetto del prodotto (in questo caso possono tuttavia esistere diritti derivanti dalla responsabilità per i prodotti o da altre disposizioni di legge obbligatorie in materia di responsabilità).

Le riparazioni o la sostituzione completa non prolungano in alcun caso il periodo di garanzia.



Lütfen bu kullanım kılavuzunu dikkatle okuyun, ileride kullanmak üzere saklayın, diğer kullanıcıların erişebilmesini sağlayın ve içindeki yönergelere uyun.

⚠ UYARI

- Cihaz ticari kullanım için değil, yalnızca evde/kişisel amaçlarla kullanılmak üzere tasarlanmıştır.
- Bu cihaz, 8 yaş ve üzeri çocuklar ve fiziksel, algısal ve akli becerileri kısıtlı veya tecrübesi ve bilgisi yetersiz olan kişiler tarafından ancak gözetim altında veya cihazın emniyetli kullanımı hakkında bilgilendirilmiş olmaları ve cihazın kullanımı sonucu ortaya çıkabilecek tehlikelerin bilincinde olmaları koşuluyla kullanılabilir.
- Çocuklar cihazla oynamamalıdır.
- Temizlik ve kullanıcı bakımı, gözetim altında olmadıkları sürece çocuklar tarafından yapılmamalıdır.
- Bu cihazın elektrik bağlantı kablosu hasar gördüğünde bertaraf edilmelidir. Çıkarılmıyorsa, cihaz bertaraf edilmelidir.
- Cihazı kesinlikle açmayın veya onarmayın, aksi takdirde kusursuz çalışması garanti edilemez. Bu husus dikkate alınmadığı halde garanti geçerliliğini yitirir.

Sayın Müşterimiz,

Ürünlerimizden birini seçtiğiniz için teşekkür ederiz. Isı, ağırlık, kan basıncı, vücut sıcaklığı, nabız, yumuşak terapi, masaj, hava ve güzellik konularında değerli ve titizlikle test edilmiş kaliteli ürünlerimiz, dünyanın her tarafında tercih edilmektedir.

Lütfen bu kullanma talimatını dikkatle okuyup sonraki kullanımlar için saklayınız, diğer kullanıcıların da okumasına olanak tanıyınız ve belirtilen açıklamalara uyunuz.

Dostane tavsiyelerimizle

Beurer Müessesesi

İçindekiler

1. Teslimat kapsamı.....	38	7. Kullanım	41
2. Şekillerin anlamı	38	8. Temizlik ve bakım.....	41
3. Amaca Uygun Kullanım.....	38	9. Aksesuarlar ve yedek parçalar.....	41
4. Uyarılar ve güvenlik bilgileri.....	39	10. Bertaraf etme	42
5. Cihaz açıklaması	40	11. Teknik veriler	42
6. İlk çalıştırma	40	12. Garanti/Servis.....	42









1. Teslimat kapsamı

Cihazı kontrol ederek karton ambalajın dıştan hasar görmemiş ve içeriğin eksiksiz olduğundan emin olun. Cihazı kullanmadan önce, cihazda ve aksesuarlarında gözle görülür hasarlar olmadığından ve tüm ambalaj malzemelerinin çıkarıldığından emin olunmalıdır. Şüpheli durumlarda kullanmayın ve satıcınıza veya belirtilen servis adresine başvurun.

- 1 x Temel istasyon
- 1 x Temel cihaz/aplikatör
- 2 x Ağda kartuşu
- 50 x Ağda bandı
- 1 x Bu kullanım kılavuzu

2. Şekillerin anlamı

Cihazın üzerinde, kullanım kılavuzunda, ambalajında ve model etiketinde aşağıdaki simgeler kullanılmıştır:

 UYARI	Yaralanma tehlikelerine veya sağlığınızla ilgili tehlikelere yönelik uyarı.
 DIKKAT	Cihazla/aksesuarlarıyla ilgili olası hasarlara yönelik güvenlik uyarısı.
 Not	Önemli bilgilere yönelik not.
	Kullanım kılavuzu dikkate alınmalıdır.
	Cihaz su yakınında ya da suda (örneğin lavaboda, duşta, küvette) kullanılmamalıdır – Elektrik çarpma tehlikesi!
	Cihaz çift koruyucu izolasyona sahiptir ve böylelikle 2. derece koruma sınıfına dahildir
	Sadece kapalı yerlerde kullanınız
 PAP	Ambalajı çevreye saygılı şekilde bertaraf edin
	Üretici.
	Elektrikli ve elektronik atık cihazlarla ilgili AB direktifine (WEEE - Waste Electrical and Electronic Equipment) uygun şekilde bertaraf edilmelidir.
	Bu ürün geçerli Avrupa Birliği yönergelerinin ve ulusal yönergelerin gereklerini yerine getirmektedir.
	Ürünler, AEB'nin belirlediği teknik kuralların gerektirdiği şartlara kesin bir şekilde uyumaktadır.

3. Amaca Uygun Kullanım

Sıcak ağdalı epilasyon cihazı size, evde kullanım için özenli ve hızlı epilasyon imkanı sağlar. Aynı zamanda cildinize nem ve yumuşaklık kazandırır.

Ağdayı aplikatör aracılığıyla hızla ve kolayca, ince tabakalar halinde, kendinizi yakmadan cildinize uygulayabilirsiniz.

Temel istasyon, epilasyon sırasında bekleme olmaması için, 2. ağda kartuşunun paralel olarak ısıtılmasını sağlar.

Cihaz sadece bu kullanma kılavuzunda belirtilen amaca uygun kullanılmaya yöneliktir. Kuraldışı veya kayıtsız kullanmadan dolayı ortaya çıkan arızalardan üretici sorumlu tutulamaz.

Bu cihaz sadece evde kişisel kullanımınız içindir ve ticari amaçlı kullanım için öngörülmemiştir.

4. Uyarılar ve güvenlik bilgileri

Bu kullanma kılavuzunu itinayla okuyunuz! Aşağıdaki bilgi ve uyarılara uyulmaması, insanlara ve eşyalara zarar gelmesine neden olabilir. Bu kullanma kılavuzunu saklayınız ve kılavuza başka kullanıcıların da ulaşabilmesini sağlayınız. Cihazı başka birine verdiğiniz zaman, bu kullanma kılavuzunu da veriniz.



UYARI

- Çocukları, ambalaj malzemelerinden uzak tutunuz. Boğulma tehlikesi söz konusudur.
- Çocuklar bu geçiç kullanırken denetlenmelidir.



DIKKAT

- Kullanım öncesinde, cihazda ve ek donanımlarında görünür hasarların olmadığından emin olmak için, gereken kontrolü yapınız. Emin değilseniz, cihazı kullanmayınız ve satıcınıza veya bildirilen yetkili servise başvurunuz.
- Elektrik kablosunu tutup çekmeyiniz, çevirmeyiniz ve katlayıp kırmayınız.
- Elektrik kablosunun keskin veya sivri cisimler üzerine yerleştirilmemesine veya bu tür cisimler üzerinden çekilmemesine dikkat ediniz.
- Fişi yalnız nizami şekilde monte edilmiş bir prize takın.
- Cihazın gövdesini veya kasasını kesinlikle açmayınız.
- Cihazı sivri veya keskin cisimlerden uzak tutunuz.
- Cihaz yere düşerse veya başka bir şekilde zarar görmüşse, artık kullanılmamalıdır.
- Her kullanımdan sonra ve her temizlik işleminden önce, cihaz kapatılmalı ve elektrik fişi çekilip prizden çıkarılmalıdır.



UYARI: Elektrik çarpması

Elektrik çarpması tehlikesini önlemek için her elektrikli cihaz gibi bu ürün de dikkatli biçimde kullanılmalıdır.

Bu nedenle, cihazı

- yalnız temel istasyon üzerinde belirtilen elektrik voltajı ile,
- kendisinde veya aksesuarlarında görünür herhangi bir hasar varsa, kesinlikle kullanmayınız,
- fırtınalı (şimşek, yıldırım) havalarda kullanmayınız.

Arıza veya işlev bozukluğu durumunda cihazı hemen kapatın ve cihazın fişini prizden çekin. Fişi prizden çekerken elektrik kablosundan veya cihazdan tutarak çekmeyin. Cihazı elektrik kablosundan tutmayın veya bu şekilde taşımayın. Kablo ve sıcak yüzeyler arasında mesafe bırakın.

Cihazın, fişin ve elektrik kablosunun su veya başka sıvılar ile temasını önleyiniz.

Bu nedenle, cihazı

- sadece kuru ve kapalı yerlerde kullanınız,
- sadece elleriniz kuruyken kullanınız,
- kesinlikle küvet içinde, duşun altında veya içi su dolu lavabolarda kullanmayınız,
- kesinlikle yüzme havuzunda, whirlpool veya sauna içinde kullanmayınız,
- kesinlikle dışarda (açık hava) kullanmayınız.

Kesinlikle su içine düşen bir cihazı tutmaya çalışmayınız. Derhal elektrik fişini çekip prizden çıkarınız.



UYARI: Onarım

- Elektronik cihazların onarımları sadece uzman elemanlar tarafından yapılmalıdır. Gerektiği şekilde, uzmanca yapılmayan onarım çalışmaları, kullanıcı açısından tehlikeli durumlar ortaya çıkmasına neden olabilir. Onarım için, müşteri servisine veya yetkili bir satıcıya başvurunuz.
- Elektrik kablosu hasar gördüğünde, yetkili satıcı tarafından değiştirilmelidir.
- Yedek parçaları (ağda kartuşları ve ağda bantları) sipariş etmek için lütfen ekte verilen servis adresleri listesine bakın.



UYARI: Yangın tehlikesi

Kural dışı bir kullanım ya da işbu kullanma kılavuzunda belirtilen bilgi ve uyarılara aykırı bir kullanım halinde, yangın tehlikesi söz konusu olabilir!

Bu nedenle cihazını

- özellikle çocuklar cihazın yakınındayken, kesinlikle denetimsiz kullanmayınız,
- kesinlikle üzerini kapatarak (örn. örtü, yastık, ... ile) kullanmayınız,
- kesinlikle benzin veya kolay alevlenen maddelerin yakınında kullanmayınız.

5. Cihaz açıklaması

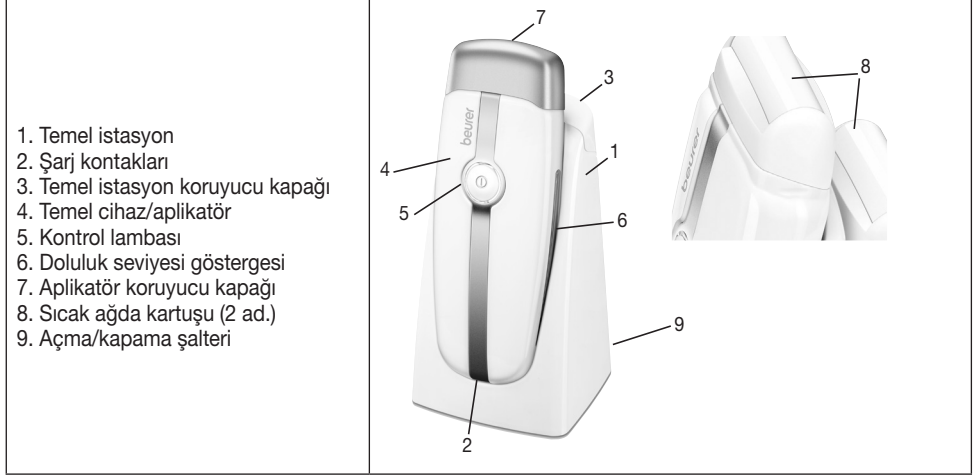

6. İlk çalıştırma

- Cihazı ambalajdan çıkarınız.
- Cihazda, elektrik fişinde ve elektrik kablosunda herhangi bir hasar olup olmadığını kontrol ediniz.
- Cihazı elektrik şebekesine bağlayınız. Bu esnada cihaz kapalı konumunda olmalıdır.
- Kabloyu, takılıp düşülmeyecek şekilde yerleştiriniz.
- Cihazı Açma/Kapama şalteri ile açın.
- Aplikatörü temel istasyon üzerine yerleştirin ve ikinci ağda kartuşunu resimde gösterildiği gibi ayrı ısıtıcı bölmeye takın.
- Isıtma süresi boyunca kontrol lambası yanıp söner. Ağdanın tamamen ısındığı, kontrol lambasının sabit yanmasıyla bildirilir. Bu işlem yaklaşık 25-30 dakika sürer.
- Ağda ısındığında, ağda rulosunu sorunsuzca dönünceye kadar döndürün.
- Sıcak ağdalı epilasyon cihazını ilk kez kullanıyorsanız, nasıl kullanıldığını iyice öğrenmek için lütfen kullanım kılavuzuna dikkat edin.
- Epilasyon sistemine alışmanız ve alerjik tepki vermeyeceğinizden emin olmanız için, öncelikle bacağınızın alt kısmında küçük bir bölgeyle başlayın. Komple epilasyon işlemini ancak 24 saat sonra yapın.
- Epilasyon işlemi için cildiniz temiz ve kuru olmalıdır.



Not

- Ağda kartuşu 50 ml ağda içermektedir. Bu miktar, bacağınızın iki yarısı ve ufak tefek rötüşlar için yeterlidir. Uygulama yaptıkça, her defasında daha az ağdaya gereksinim duyacaksınız.
- Ağda ruloları ve sıcak ağda kartuşları, en yüksek düzeyde hijyen ve temizlik sağlamak için tek kullanımlık olarak geliştirilmiştir ve kullanıldıktan sonra atılmalıdır. Bu sayede bulaşıcı hastalıkları ya da enfeksiyonları önlemiş olursunuz.
- Banyo yaptıktan ya da duş aldıktan hemen sonra asla epilasyon yapmayınız, cildinizin tahriş olmaması için yaklaşık 2 saat bekleyin.
- Epilasyondan 24 saat sonra güneşlenmek istiyorsanız, cildinizi güneş kremiyle koruyun.

7. Kullanım

- Ağdayı tüylerin büyüme yönünde uygulayın, rulonun döndüğünden emin olun ve ağdanın dışarı akmaması için cihazı 45 derece açıyla tutmaya dikkat edin.
- Her bir uygulama arasında, ağdanın sıcaklığını koruması ve dışarı akmaması için, aplikatörü temel istasyona yerleştirin.
- Ağda uygulandıktan hemen sonra ağda bandı yapıştırılmalıdır. Bandın ağdaya iyice yapışması için, bandın tüm yüzeyini elinizle tüylerin büyüme yönünde ovun.
- Bir elinizle cildinizi gerdirirken, diğer elinizle bandı cilt yüzeyine paralel ve tüylerin büyüme yönünün aksine doğru tek bir hamlede hızlıca çekin. Eğik olarak yukarıya doğru çekmeyin, çünkü tüyler koparak kökleri içeride kalabilir.
- Her kağıt bant birden çok kez kullanılabilir. Ne kadar çok kullanılırsa, o kadar güçlü yapışır.
- İlk kartuş bittikten sonra, epilasyona ısıtıcı bölmede bulunan yedek kartuşla devam edin. Kendinizi yakmamak için kartuşu dikkatlice bölmeden alıp aplikatöre takın.



DİKKAT

- Sıcak ağdalı epilasyon cihazını yalnızca bu kılavuzda belirtilen şekilde kullanın. Yalnız Beurer ağda kartuşları kullanılabilir.
 - Kaş, ben, et beni, açık yara, kesik, yanık vs. gibi hassas bölgelere uygulamayın.
 - Bu cihaz diyabet, varis ve dolaşım bozukluğu olan veya kolayca enfeksiyon kapabilecek kişiler için uygun değildir.
 - Tahriş olmuş cilt üzerinde ağda kullanmayın. Ağdayı daha önce başka maddeler uygulanmış olan yerler üzerine uygulamayın.
 - Lütfen yüzünüzde, kulak memelerinizde, kulaklarınızın iç kısmında, göğüs uçlarınızda veya tahriş olup çatlamış ya da güneş yandıran ciltte ağda kullanmayın.
- Epilasyondan sonra cildinizde ağda artıkları kalmışsa, bant yeniden sıkıca yapıştırılıp çekilmelidir. Ağda artıkları yağlı bezlerle de dikkatlice temizlenebilir.
 - Sıcak ağdalı epilasyon cihazınızı yeniden kullanırken ağdayı sıvılaşınca kadar ısıtın. Rulo üzerindeki ağda kalıntılarının da ısınması için aplikatörü baş aşağı tutun. Ağda tamamen sıvılaşmıyorsa, ağda rulosunu tamamen dönmünceye kadar bir ağda bandı üzerinde döndürün.
 - Epilasyon tamamlandıktan sonra aplikatörü temel istasyona yerleştirin ve ağdayı soğumaya bırakın. Ağdanın dışarı akmaması için cihazı daima dik olarak yerleştirin.

8. Temizlik ve bakım



UYARI

- Her temizleme işleminden önce, cihazın elektrik fişini prizden çıkarınız.
- Cihazı sadece belirtildiği şekilde temizleyiniz. Cihazın veya aksesuarlarının içine kesinlikle sıvı girmemelidir.
- Cihazı ancak tamamen kuruduktan sonra yeniden kullanınız.
- Cihazı bulaşık makinesinde yıkamayınız!
- Keskin ya da aşırı tesirli temizleme malzemeleri veya sert fırçalar kullanmayınız!

Prizden çıkarılmış ve soğumuş cihazı, yumuşak, hafif nemli ve az tesirli bir temizleme maddesi ile temizleyiniz. Ardından yumuşak, tiftik veya iplik bırakmayan bir bez ile silip kurulayınız.

9. Aksesuarlar ve yedek parçalar

Aksesuarlar ve yedek parçalar ilgili servis adresinden (servis adresleri listesine bakın) temin edilebilir. Uygun sipariş numarasını belirtin.

	Ürün veya sipariş numarası
2 ad. ağda kartuşu + 50 ağda bandı	577.01

10. Bertaraf etme

Çevreyi korumak için, kullanım ömrü dolan cihazı evsel atıklarla beraber bertaraf etmeyin. Cihaz, kullanıldığı ülkedeki uygun atık toplama merkezleri aracılığıyla bertaraf edilebilir. Cihazı, elektrikli ve elektronik hurda cihazlarla ilgili AB direktifine (WEEE - Waste Electrical and Electronic Equipment) uygun şekilde bertaraf edin. Bertaraf etme ile ilgili sorularınızı, ilgili yerel makamlara iletebilirsiniz.



11. Teknik veriler

Model	HL 40
Ağırlık	594 g
Cihaz ölçüleri	17 x 6,7 x 3,2 cm (L x B x H)
Gerilim beslemesi	110-240 V~; 50-60 Hz
Sıfır	20 W

Adaptör koruma sınıfı	II
Ortam koşulları	Sadece kapalı alanlarda kullanılmasına izin verilir
İzin verilen sıcaklık aralığı	-10 °C ila +40 °C

Teknik değişiklik hakkı saklıdır

12. Garanti/Servis

Beurer GmbH, Söflinger Straße 218, D-89077 Ulm (aşağıda „Beurer“ olarak anılacaktır) bu ürün için aşağıdaki koşullar çerçevesinde ve aşağıda açıklanan kapsamda bir garanti sunmaktadır.

Aşağıdaki garanti koşulları, satıcının müşteri ile yaptığı satış sözleşmesinden doğan yasal garanti yükümlülüklerini etkilemez.

Garanti, yasalarla zorunlu kılınan sorumlulukların kapsamında herhangi bir kısıtlamaya neden olmaksızın geçerlidir.

Beurer, bu ürünün kusursuz bir şekilde çalıştığını ve eksiksiz olduğunu garanti eder.

Yeni ve kullanılmamış bir ürünün müşteri tarafından satın alınmasıyla başlayan ve dünya genelinde geçerli olan garanti süresi 3 yıldır.

Bu garanti sadece tüketici olarak müşteri tarafından satın alınan ve bireysel amaçlarla sadece evde kullanılan ürünler için geçerlidir.

Alman yasaları geçerlidir.

Bu ürünün garanti süresi içinde aşağıda belirtilen hükümler uyarınca eksiksiz olmadığı veya çalışma açısından kusurlu olduğu saptanırsa, Beurer bu garanti koşulları kapsamında ücretsiz bir ikame ürün teslimatı veya onarım gerçekleştirmeyle yükümlüdür.

Müşteri bir garanti talebinde bulunmak istediğinde önce yerel satıcıya başvuracaktır: Servis adreslerinin olduğu ekteki „Uluslararası Servis“ listesini inceleyin.

Bu durumda müşteriye, garanti işlemlerinin yürütülmesiyle ilgili olarak örneğin ürünün nereye gönderileceği ve hangi belgelerin gerekli olduğu gibi ayrıntılı bilgiler verilecektir.

Garanti talebi ancak müşterinin

- faturanın/satın alma belgesinin bir kopyasını ve
- orijinal ürünü

yetkili bir Beurer iş ortağına sunabilmesi halinde işleme konabilir.

Aşağıdaki durumlar kesinlikle bu garanti kapsamının dışındadır:

- Ürünün normal kullanımından veya tüketiminden kaynaklanan aşınmalar ve yıpranmalar;
- Bu ürün ile birlikte teslim edilen ve usulüne uygun kullanıldığında da yıpranabilecek veya tükenebilecek aksesuar parçaları (örneğin piller, şarj edilebilir piller, manşetler, contalar, elektrotlar, aydınlatma malzemeleri, başlıklar ve nebulizatör aksesuarları);
- Kullanım kılavuzundaki bilgiler dikkate alınmadan ve/veya usulüne uygun olmayan bir şekilde kullanılan, temizlenen, depolanan veya bakımı yapılan ürünler ve Beurer tarafından yetkilendirilmemiş bir servis merkezi veya müşterinin kendisi tarafından açılan, onarılan veya üzerinde değişiklik yapılan ürünler;
- Ürünün üreticiden müşteriye nakliyesi sırasında oluşan hasarlar;
- İkinci kalite ürün veya kullanılmış ürün olarak satın alınan ürünler;
- Bu ürünlerdeki bir kusurdan kaynaklanan müteakip hasarlar (ancak bu durumda ürün sorumluluğu veya yasal zorunlu sorumluluk hükümleri uyarınca tüketici hakları olabilir).

Onarım veya komple değişim garanti süresini hiçbir şekilde uzatmaz.



Внимательно прочтите инструкцию по применению, сохраните ее для последующего использования, храните в доступном для других пользователей месте и следуйте ее указаниям.

Предостережение

- Прибор предназначен для домашнего/частного пользования, использование прибора в коммерческих целях запрещено.
- Данный прибор может использоваться детьми старше 8 лет, а также лицами с ограниченными физическими, сенсорными или умственными способностями в том случае, если они находятся под присмотром взрослых или проинструктированы о безопасном применении прибора и возможных опасностях.
- Не позволяйте детям играть с прибором.
- Очистка и техническое обслуживание детьми допускается только под присмотром взрослых.
- Если провод сетевого питания прибора поврежден, его необходимо заменить. Если же он несъемный, то необходимо утилизировать сам прибор. Сам провод и работа по его замене платная услуга.
- Ни в коем случае не открывайте прибор и не ремонтируйте его самостоятельно, поскольку надежность его работы в этом случае не гарантируется. Несоблюдение этого требования ведет к потере гарантии.

Многоуважаемый покупатель!

Мы благодарим Вас за выбор продукции нашей фирмы. Мы производим современные, тщательно протестированные, высококачественные изделия для обогрева, измерения массы, артериального давления, температуры тела, пульса, для мягкой терапии, массажа, очистки воздуха и косметического ухода.

Внимательно прочтите данную инструкцию по эксплуатации, сохраняйте ее для дальнейшего использования, дайте ее прочитать и другим пользователям и строго следуйте приведенным в ней указаниям.

С дружескими пожеланиями, сотрудники компании Beurer

Содержание

1. Объем поставки	45	7. Применение	48
2. Пояснение символов	45	8. Очистка и уход	49
3. Использование по назначению	45	9. Аксессуары и запасные детали	49
4. Предостережения и указания по технике безопасности	46	10. Утилизация	49
5. Описание прибора	47	11. Технические данные	49
6. Подготовка к работе	47	12. Гарантия/сервисное обслуживание	49

1. Объем поставки

Убедитесь в том, что упаковка прибора не повреждена, и проверьте комплектность поставки. Перед использованием убедитесь в том, что прибор и его принадлежности не имеют видимых повреждений, и удалите все упаковочные материалы. При наличии сомнений не используйте прибор и обратитесь к продавцу или по указанному адресу сервисной службы.

- 1 x Подставка
- 1 x Основной блок/аппликатор
- 2 x картриджа с воском
- 50 x полосок для восковой эпиляции
- 1 x Данная инструкция по применению

2. Пояснение символов

На приборе, в инструкции по применению, на упаковке и заводской табличке прибора используются следующие символы:

 ПРЕДОСТЕРЕЖЕНИЕ	Предупреждает об опасности травмирования или ущерба для здоровья.
 ВНИМАНИЕ	Обращает внимание на возможность повреждения прибора/принадлежностей.
 Указание	Важная информация.
	Соблюдайте инструкцию по применению.
	Нельзя использовать прибор вблизи воды или в воде (например, в умывальной раковине, душе, ванне) — опасность удара током
	Прибор имеет двойную защитную изоляцию и, таким образом, соответствует классу защиты 2
	Использовать только в закрытых помещениях
	Утилизировать упаковку в соответствии с предписаниями по охране окружающей среды
	Изготовитель.
	Утилизация прибора в соответствии с директивой ЕС по отходам электрического и электронного оборудования — WEEE (Waste Electrical and Electronic Equipment).
	Это изделие соответствует требованиям действующих европейских и национальных директив.
	Продукция прошла подтверждение соответствия требованиям технических регламентов ЕАЭС.

3. Использование по назначению

Прибор для эпиляции теплым воском обеспечит Вам тщательное и быстрое удаление волос в домашних условиях, увлажнит Вашу кожу и придаст ей эластичность.

Аппликатор позволяет наносить воск быстро тонкими слоями, избегая ожогов.

С помощью подставки можно параллельно нагревать второй картридж с воском, что позволит избежать длительного ожидания и не прерывать эпиляцию.

Прибор предназначен только для целей, указанных в данной инструкции по применению. Изготовитель не несет ответственности за ущерб, вызванный неправильным или неосторожным использованием.

Данный прибор предназначен только для личного пользования. Он не предназначен для использования в коммерческих целях.

4. Предостережения и указания по технике безопасности

Внимательно прочтите данную инструкцию, сохраните ее и ознакомьте с ней и других пользователей! Несоблюдение приведенных ниже указаний может приводить к травмам людей или материальному ущербу. При передаче прибора другим лицам передавайте также и данную инструкцию.



ПРЕДОСТЕРЕЖЕНИЕ!

- Не допускайте попадание упаковочного материала в руки детей. Грозит опасность удушья.
- Дети при пользовании прибором должны находиться под присмотром.



ВНИМАНИЕ!

- Перед использованием убедиться в том, что прибор и принадлежности не имеют видимых повреждений. В случае сомнений не используйте его и обратитесь в торговую организацию, продавшую прибор, либо по указанному адресу сервисного центра.
- Не тяните, не перекручивайте и не перегибайте сетевой кабель.
- Не допускайте контакта сетевого кабеля с острыми предметами.
- Вставляйте штекер только в розетки, установленные в соответствии с предписаниями.
- Категорически запрещается открывать корпус.
- Не допускайте контакта прибора с острыми предметами.
- Если прибор упал или получил иные повреждения, то запрещается продолжение его использования.
- После каждого использования и перед каждой очисткой выключить прибор и вытянуть вилку из розетки.



ПРЕДОСТЕРЕЖЕНИЕ! ПОРАЖЕНИЕ ЭЛЕКТРИЧЕСКИМ ТОКОМ

Во избежание опасности поражения электрическим током используйте данный прибор осторожно и аккуратно, как и любой другой электрический прибор.

Поэтому эксплуатируйте прибор

- только с указанным на подставке напряжением,
- ни в коем случае, если прибор или принадлежности имеют видимые повреждения,
- ни в коем случае во время грозы.

В случае появления дефектов и неполадок в работе немедленно отключите прибор и отсоедините его от сети. Никогда не тяните за сетевой кабель или за прибор, чтобы вынуть штекер из розетки. Никогда не держите прибор за сетевой кабель и не переносите его таким образом. Кабели должны находиться на расстоянии от горячих поверхностей.

Следите за тем, чтобы прибор, вилка и кабель не контактировали с водой или другими жидкостями.

Поэтому используйте прибор

- только в сухих внутренних помещениях,
- только с сухими руками,
- ни в коем случае в ванне, душе или над заполненным умывальником,
- ни в коем случае в бассейнах, джакузи или саунах,
- ни в коем случае под открытым небом.

Не хватайтесь за прибор, упавший в воду. Незамедлительно вытащите вилку из розетки.



ПРЕДОСТЕРЕЖЕНИЕ! РЕМОНТ

- Ремонт электроприборов разрешается выполнять только специалистам. Из-за неправильно выполненного ремонта могут возникать серьезные опасности для пользователя. При необходимости ремонта обратитесь в сервисную службу или в авторизованную торговую организацию.
- При повреждении сетевого кабеля его необходимо заменить, обратившись в сервисный центр. Работа по его замене как и сам он платные услуги .
- Для заказа запасных деталей (картриджей с воском и полосок для восковой эпиляции) обратитесь в сервисный центр.



ПРЕДОСТЕРЕЖЕНИЕ! ОПАСНОСТЬ ПОЖАРА

При неправильном использовании или использовании с нарушением данной инструкции по применению может возникнуть опасность пожара!

Поэтому не эксплуатируйте прибор

- ни в коем случае без надзора, особенно, если вблизи находятся дети,
- ни в коем случае закрытым, например, одеялом, подушкой, ...,
- ни в коем случае вблизи бензина или других легко воспламеняющихся веществ.

5. Описание прибора



6. Подготовка к работе

- Снимите упаковку.
- Проверьте прибор, вилку и кабель на отсутствие повреждений.
- Подключите прибор к сети. При этом прибор должен находиться в выключенном состоянии.
- Уложите кабель так, чтобы не допускать спотыкания об него.
- Включите прибор с помощью переключателя.
- Установите аппликатор на поставку и вставьте второй картридж с воском, как показано на рисунке, в отдельный нагреватель.
- Во время нагревания мигает контрольная лампочка. Непрерывное свечение контрольной лампочки означает, что воск полностью разогрелся. Этот процесс занимает ок. 25–30 минут.
- Как только воск полностью разогреется, поверните ролик несколько раз, чтобы он начал свободно вращаться.
- Если Вы используете прибор для эпиляции теплым воском в первый раз, следуйте инструкции, чтобы усвоить правила пользования прибором.

- Чтобы привыкнуть к системе эпиляции и убедиться в отсутствии аллергической реакции, проверьте воздействие воска на небольшом участке кожи в нижней части ноги. Полную эпиляцию выполняйте лишь по истечении 24 часов.
- Для эпиляции кожа должна быть чистой и сухой.

УКАЗАНИЕ

- Картридж с воском содержит 50 мл воска. Этого количества хватит, чтобы обработать обе ноги с одной стороны, и для небольшого числа повторных обработок. Приобретая некоторый навык, Вы сможете обходиться меньшим количеством воска.
- Из соображений оптимальной гигиены и чистоты ролик и картридж для воска рассчитаны на однократное применение, затем они подлежат утилизации. Таким образом удастся избежать заражения или воспаления.
- Чтобы предотвратить раздражение кожи, никогда не удаляйте волосы сразу после принятия ванны или душа, подождите ок. 2 часов.
- Если спустя 24 часа после проведения эпиляции Вы собираетесь принимать солнечные ванны, используйте солнцезащитный крем.

7. Применение

- Нанесите воск в направлении роста волос, следя при этом за тем, чтобы ролик вращался, а прибор располагался под углом 45° во избежание вытекания воска.
- В перерывах между использованиями вставляйте аппликатор в подставку, чтобы воск не остывал и не вытекал.
- После нанесения воска сразу наложите полоску для эпиляции. При этом разгладьте ее рукой по направлению роста волос по всей поверхности, чтобы обеспечить оптимальное прилипание полоски к воску.
- Натяните кожу свободной рукой и одним быстрым резким движением удалите полоску в направлении против роста волос и параллельно к поверхности кожи. Не тяните полоску под углом вверх, так как это повлечет только обламывание волоса, а не его вытягивание.
- Каждую бумажную полоску можно использовать несколько раз. С каждым разом она прилипает все сильнее.
- Когда первый картридж закончится, для продолжения эпиляции используйте второй картридж, находящийся в нагревателе. Осторожно выньте картридж из нагревателя, чтобы не обжечься, и вставьте его в аппликатор.

ВНИМАНИЕ

- Используйте прибор для эпиляции теплым воском строго в соответствии с инструкцией. С данным прибором разрешается использовать только картриджи для воска компании Beurer.
- Не обрабатывайте места с чувствительной кожей, например, брови, области с родинками, бородавками, открытые раны, порезы, ожоги и т.д.
- Данный прибор непригоден для лиц, страдающих диабетом, варикозным расширением вен, нарушением кровообращения, и лиц, подверженных инфекциям.
- Не используйте воск на раздраженных участках кожи. Не наносите воск на места, обработанные до этого другими средствами.
- Не проводите эпиляцию воском в области мочки уха, внутренней полости ушей, грудных сосков или на раздраженной, поврежденной коже, а также на коже, получившей солнечный ожог.
- Не проводите эпиляцию воском на лице, в области мочки уха, внутренней полости ушей, грудных сосков или на раздраженной, поврежденной коже, а также на коже, получившей солнечный ожог.
- При новом использовании прибора для эпиляции теплым воском разогрейте воск до жидкого состояния. Переверните аппликатор, чтобы остатки воска на ролике тоже нагрелись. Если остатки воска не становятся жидкими, вращайте ролик по полоске для эпиляции до тех пор, пока он не начнет свободно вращаться.
- После окончания процедуры установите основной блок в подставку и оставьте воск охлаждаться. Чтобы предотвратить вытекание воска, всегда устанавливайте прибор вертикально.

8. Очистка и уход



ВНИМАНИЕ

- Перед каждой очисткой отключайте прибор от сети.
- Выполняйте очистку прибора только указанным образом. Не допускайте попадания жидкостей в прибор или принадлежности.
- Используйте прибор только после того, как он полностью высохнет.
- Не мойте прибор в посудомоечной машине!
- Не используйте острые или абразивные чистящие средства или твердые щетки!

Выключенный и охлажденный прибор протрите мягкой, слегка влажной тряпкой и мягким моющим средством. Затем протрите насухо мягкой, неворсистой тряпкой.

9. Аксессуары и запасные детали

Принадлежности и запасные детали можно приобрести в соответствующих сервисных центрах (согласно списку сервисных центров). Укажите соответствующий номер для заказа.

	Артикульный номер или номер для заказа
2 картриджа с воском + 50 полосок для восковой эпиляции	577.01

10. Утилизация

В интересах охраны окружающей среды по завершении срока службы прибора запрещается утилизировать его вместе с бытовыми отходами. Утилизация может производиться через соответствующие пункты сбора в Вашей стране. Прибор следует утилизировать согласно Директиве ЕС об отходах электрического и электронного оборудования — WEEE (Waste Electrical and Electronic Equipment). При возникновении вопросов обращайтесь в местную коммунальную службу, ответственную за утилизацию отходов.



11. Технические данные

Модель	HL 40
Вес	594 г
Размеры прибора	17 x 6,7 x 3,2 cm (L x B x H)
Питающее напряжение	110-240 V~; 50-60 Hz
Потребляемая мощность	20 W

Класс защиты адаптера	II
Условия использования	Только для помещений
Допустимый температурный диапазон	От -10 до +40 °C

Возможны технические изменения

12. Гарантия/сервисное обслуживание

Более подробная информация по гарантии/сервису находится в гарантийном/сервисном талоне, который входит в комплект поставки.



Należy dokładnie przeczytać i zachować niniejszą instrukcję obsługi, a także przechowywać ją w miejscu dostępnym dla innych użytkowników i przestrzegać zawartych w niej wskazówek.

⚠ OSTRZEŻENIE

- Urządzenie jest przeznaczone do eksploatacji tylko w strefie domowej/prywatnej, a nie do celów komercyjnych.
- Urządzenie może być obsługiwane przez dzieci od 8 roku życia oraz osoby z ograniczoną sprawnością fizyczną, ruchową i umysłową lub brakiem doświadczenia i wiedzy tylko wtedy, gdy znajdują się one pod nadzorem lub otrzymały instrukcje w jaki sposób bezpiecznie korzystać z urządzenia i są świadome zagrożeń wynikłych z jego użytkowania.
- Dzieciom nie wolno bawić się urządzeniem.
- Czyszczenie i konserwacja urządzenia nie mogą być przeprowadzane przez dzieci, chyba że znajdują się one pod opieką osoby dorosłej.
- Jeśli kabel zasilający urządzenia ulegnie uszkodzeniu, należy go zutylizować. Jeśli nie ma możliwości wyjęcia kabla, należy zutylizować urządzenie.
- W żadnym wypadku nie wolno samodzielnie otwierać ani naprawiać urządzenia, gdyż może to zakłócić jego prawidłowe działanie. Nieprzestrzeganie powyższych zasad powoduje utratę gwarancji.

Szanowni Klienci,

Cieszymy się, że zdecydowali się Państwo na zakup naszego produktu. Firma Beurer oferuje dokładnie przetestowane produkty wysokiej jakości przeznaczone do pomiaru ciężaru, ciśnienia, temperatury i tętna, a także przyrządy do łagodnej terapii, masażu, zabiegów upiększających, inhalacji i ogrzewania. Prosimy o dokładne przeczytanie niniejszej instrukcji obsługi oraz o zatrzymanie jej do późniejszego użytku, udostępniając ją innym użytkownikom oraz przestrzegając zawartych w niej informacji.

Z poważaniem,
Zespół firmy Beurer

Spis treści

1. Zakres dostawy	51	7. Zastosowanie	54
2. Wyjaśnienie oznaczeń	51	8. Czyszczenie i konserwacja	54
3. Zastosowanie	51	9. Akcesoria i części zamienne	55
4. Ostrzeżenia i wskazówki dotyczące bezpieczeństwa	52	10. Utylizacja	55
5. Opis urządzenia	53	11. Dane techniczne	55
6. Uruchomienie	53	12. Gwarancja/serwis	55

1. Zakres dostawy

Urządzenie należy sprawdzić pod kątem zewnętrznych uszkodzeń opakowania oraz kompletności zawartości. Przed użyciem należy upewnić się, że urządzenie i akcesoria nie wykazują żadnych widocznych uszkodzeń i że wszystkie elementy opakowania zostały usunięte. W razie wątpliwości nie wolno używać urządzenia i należy zwrócić się do przedstawiciela handlowego lub podany adres serwisu.

- 1 x Stacja bazowa
- 1 x Urządzenie podstawowe/aplikator
- 2 x Wkłady z woskiem
- 50 x Pasków flizelinowych do depilacji
- 1 x Instrukcja obsługi

2. Wyjaśnienie oznaczeń

Na urządzeniu, w instrukcji obsługi, na opakowaniu i tabliczce znamionowej urządzenia zastosowano następujące symbole:

 OSTRZEŻENIE	Ostrzeżenie przed niebezpieczeństwem utraty zdrowia lub odniesienia obrażeń ciała.
 UWAGA	Ostrzeżenie przed niebezpieczeństwem uszkodzenia urządzenia lub akcesoriów.
 Wskazówka	Ważne informacje.
	Należy przestrzegać instrukcji obsługi.
	Nie używać urządzenia w pobliżu wody lub w wodzie (np. umywalka, prysznic, wanna) — ryzyko porażenia prądem!
	Urządzenie jest podwójnie izolowane ze względów bezpieczeństwa i odpowiada 2 klasie ochrony
	Używać tylko w zamkniętych pomieszczeniach
	Opakowanie zutylizować w sposób przyjazny dla środowiska
	Producent.
	Utylizacja zgodnie z dyrektywą WE w sprawie zużytego sprzętu elektrycznego i elektronicznego – WEEE (Waste Electrical and Electronic Equipment).
	Niniejszy produkt spełnia wymagania obowiązujących dyrektyw europejskich i krajowych.
	Produkty spełniają wymagania przepisów technicznych obowiązujących w Europejskiej Unii Gospodarczej.

3. Zastosowanie

Depilator woskowy umożliwia dokładne i szybkie usuwanie włosów w warunkach domowych. Jednocześnie skóra pozostaje nawilżona i gładka.

Za pomocą aplikatora można w szybki, łatwy i bezpieczny sposób nanieść na skórę cienką warstwę wosku bez ryzyka oparzenia.

W trakcie depilacji stacja bazowa może równolegle podgrzewać kolejny wkład z woskiem. Dzięki temu depilację można wykonać w sposób ciągły bez czekania na kolejną porcję wosku.

Urządzenie jest przeznaczone wyłącznie do celów opisanych w niniejszej instrukcji. Producent nie ponosi odpowiedzialności za szkody wynikłe z niewłaściwego lub nieprzemysłanego użytkowania.

Urządzenie jest przeznaczone wyłącznie do użytku domowego, nie do celów komercyjnych.

4. Ostrzeżenia i wskazówki dotyczące bezpieczeństwa

Należy przeczytać starannie instrukcję obsługi! Niezastosowanie się do poniższych wskazówek może spowodować szkody rzeczowe i osobowe. Należy przechowywać niniejszą instrukcję obsługi i udostępniać ją także innym użytkownikom. Przy odstąpieniu urządzenia przekazać niniejszą instrukcję obsługi wraz z urządzeniem.



OSTRZEŻENIE

- Trzymać z dala od dzieci opakowanie. Niebezpieczeństwo uduszenia się.
- Dzieci powinny korzystać z urządzenia pod nadzorem.



UWAGA

- Przed użyciem należy upewnić się, że urządzenie lub dodatkowe wyposażenie nie posiadają widocznych uszkodzeń. W przypadku wątpliwości nie należy używać urządzenia; należy zwrócić się do sprzedawcy lub pod wskazany adres obsługi klienta.
- Nie wolno ciągnąć za kabel zasilający, skręcać lub zginać go.
- Należy uważać, aby nie kłaść lub nie ciągnąć kabla zasilającego na ostre przedmioty.
- Wtyczkę można wkładać wyłącznie do gniazdka zamontowanego zgodnie z przepisami.
- Pod żadnym pozorem nie otwiera obudowy.
- Urządzenie trzymać z dala od ostrych przedmiotów.
- Nie wolno używać urządzenia, które upadło lub zostało w inny sposób uszkodzone.
- Po zakończeniu użytkowania i przed każdym czyszczeniem należy wyłączyć urządzenie i wyciągnąć wtyczkę z kontaktu.



OSTRZEŻENIE: Porażenie prądem

Tak jak każde urządzenie elektryczne, również to urządzenie należy użytkować w sposób ostrożny i rozważny, aby uniknąć porażenia prądem elektrycznym.

Z tego względu eksploatacja urządzenia powinna odbywać się w następujących warunkach:

- tylko z napięciem sieciowym wskazanym na stacji bazowej,
- nigdy w pomieszczeniach, w których stosuje się spraye (aerozole) lub podaje tlen,
- nigdy podczas burzy.

W razie uszkodzeń lub niewłaściwego działania urządzenie należy natychmiast wyłączyć i odłączyć od zasilania. Wyciągając wtyczkę z gniazdka nie wolno ciągnąć za kabel lub urządzenie. Nie trzymać ani nie nosić urządzenia, trzymając je za kabel sieciowy. Zachować odstęp pomiędzy kablami a gorącymi powierzchniami.

Należy upewnić się, że urządzenie, wtyczka i kabel nie mają kontaktu z wodą lub inną cieczą.

Z tego względu eksploatacja urządzenia powinna odbywać się w następujących warunkach:

- tylko w suchych pomieszczeniach,
- tylko suchymi rękami,
- nigdy w wannie, pod prysznicem lub przy wypełnionej wodą umywalce,
- nigdy w basenie, jacuzzi czy saunie,
- nigdy na wolnym powietrzu.

Nie należy sięgać po urządzenie, które wpadło do wody. W takiej sytuacji należy natychmiast wyciągnąć wtyczkę z kontaktu.

OSTRZEŻENIE: Naprawa

- Naprawy urządzeń elektrycznych mogą być wykonywane jedynie przez fachowy personel. Nieprawidłowo przeprowadzone naprawy mogą być przyczyną poważnych zagrożeń dla użytkownika. W sprawie naprawy zwróć się do działu Obsługi Klienta lub do autoryzowanego sprzedawcy.
- W przypadku uszkodzenia kabla sieciowego należy zlecić jego wymianę u autoryzowanego przedstawiciela handlowego.
- Adresy serwisów, w których można zamówić części wymienne (wkłady z woskiem i paski do depilacji) znajdują się na załączonej liście.

OSTRZEŻENIE: NIEBEZPIECZEŃSTWO POŻARU

Przy niewłaściwym użytkowaniu wzgl. niezgodnie z zawartymi w niniejszej instrukcji obsługi informacjami powstaje niebezpieczeństwo pożaru!

Z tego względu urządzenie należy używać

- nie używać bez nadzoru, w szczególności, gdy w pobliżu znajdują się dzieci,
- nie używać pod przykryciem, jak np.: koc, poduszka, ...,
- nie używać w pobliżu benzyny lub innych materiałów łatwopalnych.

5. Opis urządzenia

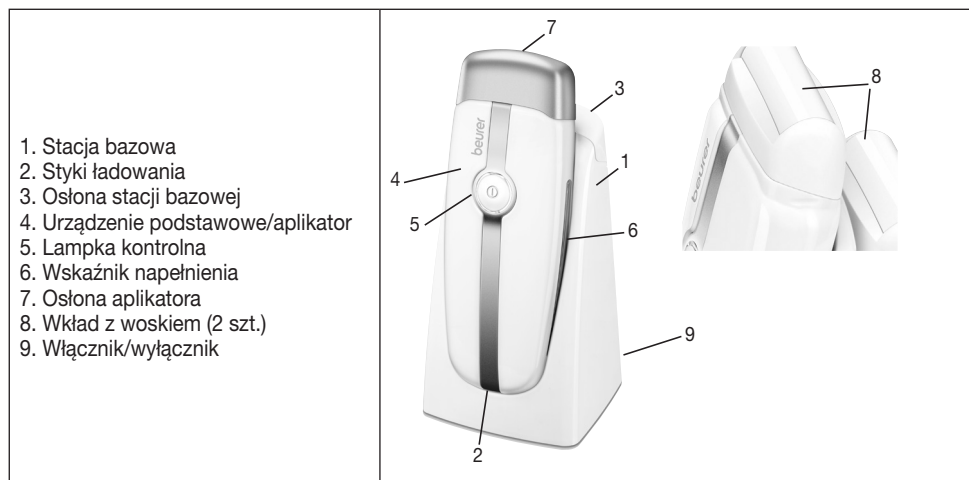

6. Uruchomienie

- Usunąć opakowanie.
- Sprawdzić, czy urządzenie, wtyczka i kabel nie są uszkodzone.
- Podłączyć urządzenie do prądu. Urządzenie musi być przy tym wyłączone.
- Ułożyć kabel tak, aby nie stanowił zagrożenia potknięcia się.
- Włączyć urządzenie za pomocą włącznika.
- Włożyć aplikator do stacji bazowej, a drugi wkład z woskiem do oddzielnej komory grzewczej (patrz ilustracja).
- W trakcie podgrzewania miga lampka kontrolna. Gdy wosk całkowicie się podgrzeje, lampka kontrolna świeci światłem ciągłym. Proces podgrzewania wosku trwa ok. 25-30 minut.
- Gdy wosk się nagrzeje, poruszaj rolką aplikatora, aż zacznie się swobodnie obracać.
- Przed pierwszym użyciem depilatora należy przeczytać instrukcję, aby zapoznać się z urządzeniem.
- Aby przyzwyczaić skórę do tego typu depilacji i upewnić się, że nie nastąpi reakcja alergiczna, należy najpierw nanieść wosk na małą powierzchnię skóry w dolnej części nogi. Całkowita depilacja powinna nastąpić dopiero po upływie 24 godzin.
- Skóra do depilacji powinna być czysta i sucha.

WSKAZÓWKA

- Wkład zawiera 50 ml wosku. Ilość ta wystarcza na depilację dwóch tydek i wykonanie drobnych poprawek. Wraz z upływem czasu i nabyciem umiejętności w depilacji zużycie wosku zmniejszy się.
- Z uwagi na zachowanie higieny i czystości urządzenia rolki aplikatora oraz wkłady z woskiem przeznaczone są do jednokrotnego użytku (po zużyciu należy je zutylizować). W ten sposób można zapobiec zakażeniom lub stanom zapalnym.
- Nie należy wykonywać depilacji bezpośrednio po kąpielii lub prysznicu. Należy odczekać ok. 2 godziny, aby skóra nie była podrażniona.
- W razie opalania się w trakcie 24 godzin po depilacji należy chronić skórę kremem z filtrem.

7. Zastosowanie

- Wosk nanieś w kierunku wzrostu włosów pamiętając o tym, aby rolka kręciła się swobodnie, a urządzenie było trzymane pod kątem 45° (dzięki temu wosk nie wyleje się).
- Pomiędzy poszczególnymi etapami depilacji włóż aplikator do stacji bazowej, aby wosk utrzymał właściwą temperaturę i nie wypłynął.
- Po naniesieniu wosku natychmiast nałóż paski do depilacji. Całą powierzchnię wygładź ręką w kierunku wzrostu włosa, aby pasek dobrze przykleił się do wosku.
- Wolną ręką napnij skórę i pociągnij pasek pod włos mocnym, zdecydowanym ruchem, równoległe do powierzchni skóry. Nie ciągnij na skos, ponieważ w ten sposób włosy mogą się połamać, co uniemożliwi ich usunięcie.
- Każdego paska do depilacji można użyć kilka razy. Im częściej będzie używany, tym mocniej będzie się przyklejał.
- Po zużyciu pierwszego wkładu można kontynuować depilację używając wkładu znajdującego się w komorze grzewczej. W tym celu ostrożnie wyjmij wkład z komory tak, aby się nie poparzyć i włóż go do aplikatora.

UWAGA

- Depilatora woskowego należy używać w sposób opisany w niniejszej instrukcji. Można używać wyłącznie wkładów firmy Beurer.
 - Nie należy depilować miejsc wrażliwych takich jak brwi, znamiona, brodawki, otwarte rany, rany cięte, poparzenia, itd.
 - Niniejsze urządzenie nie jest przeznaczone do stosowania u osób chorych na cukrzycę, zaburzenia krążenia krwi i żyłaki ani u osób podatnych na infekcje.
 - Nie używaj wosku na podrażnionej skórze. Nie nanosź wosku na miejsca, na które wcześniej zostały naniesione inne substancje.
 - Nie stosuj wosku na twarzy, płatkach małżowiny usznej, w wewnętrznej części ucha, na sutkach ani na podrażnionej, spierzchniętej albo poparzonej słońcem skórze.
- Jeśli po depilacji pozostaną na skórze resztki wosku, ponownie przyłóż pasek, dociśnij go i pociągnij. Resztki wosku można też usunąć za pomocą chusteczek nawilżanych.
 - W celu ponownego użycia depilatora woskowego podgrzej wosk, aż stanie się płynny. Trzymaj aplikator skierowany w dół, aż resztki wosku na rolce również się nagrzeją. Jeśli reszotka wosku nie będzie wystarczająco płynna, poruszaj rolką aplikatora na pasku do depilacji, aż rolka zacznie się całkowicie obracać.
 - Po zabiegu odłóż urządzenie podstawowe do stacji bazowej i odczekaj, aż wosk się schłodzi. Urządzenie zawsze ustawiaj pionowo, aby wosk nie wypłynął.

8. Czyszczenie i konserwacja

OSTRZEŻENIE

- Przed każdym czyszczeniem odłączyć urządzenie.
- Urządzenie czyścić tylko w podany sposób. Do urządzenia i osprzętu nie może przedostać się żaden płyn.
- Urządzenia używać dopiero po całkowitym wyschnięciu.
- Nie czyścić urządzenia w zmywarce!
- Nie używać ostrych środków czyszczących ani twardych szczotek!

Odlączone od prądu i wystygnięte urządzenie należy czyścić miękką, lekko wilgotną ściereczką i łagodnym środkiem czyszczącym. Następnie osuszyć miękką, nie pozostawiającą kłaczek szmatką.

9. Akcesoria i części zamienne

Akcesoria i części zamienne są dostępne pod wskazanym adresem serwisu (wg listy adresowej serwisów). W zamówieniu należy podać odpowiedni numer katalogowy.

	Nr artykułu lub nr zamówienia
2 wkłady woskowe + 50 pasków do depilacji	577.01

10. Utylizacja

W związku z wymogami w zakresie ochrony środowiska nie należy wyrzucać urządzenia po zakończeniu eksploatacji wraz z odpadami domowymi. Utylizację należy zlecić w odpowiednim punkcie zbiórki w danym kraju. Urządzenie należy zutylizować zgodnie z dyrektywą WE o zużytych urządzeniach elektrycznych i elektronicznych – WEEE (Waste Electrical and Electronic Equipment). W przypadku pytań należy zwrócić się do właściwej instytucji odpowiedzialnej za utylizację.



11. Dane techniczne

Model	HL 40
Masa	594 g
Wymiary urządzenia	17 x 6,7 x 3,2 cm (L x B x H)
Napięcie zasilania	110-240 V~; 50-60 Hz
Pobór mocy	20 W

Klasa ochronności zasilacza	II
Warunki eksploatacji	Do stosowania tylko w pomieszczeniach zamkniętych
Dopuszczalny zakres temperatury	Od -10°C do +40 °C

Zastrzega się prawo do zmian technicznych

12. Gwarancja/serwis

Firma Beurer GmbH, Söflinger Straße 218, D-89077 Ulm (zwana dalej „Beurer”) udziela gwarancji na ten produkt na następujących warunkach i w poniżej opisanym zakresie.

Poniższe warunki gwarancji nie naruszają ustawowych zobowiązań gwarancyjnych sprzedającego wynikających z umowy kupna zawartej z kupującym.

Gwarancja obowiązuje również w sposób nienaruszający bezwzględnie obowiązujących przepisów dot. odpowiedzialności.

Firma Beurer gwarantuje bezawaryjne działanie oraz kompletność niniejszego produktu.

Obowiązujący na całym świecie okres gwarancji obejmuje 3 lata, licząc od zakupu nowego, nieużywanego produktu przez kupującego.

Niniejsza gwarancja dotyczy tylko produktów nabytych przez kupującego jako konsumenta wyłącznie w celach prywatnych w ramach użytku domowego.

Obowiązujące prawo niemieckie o ile jest to prawnie dopuszczalne.

Jeśli w okresie obowiązywania gwarancji produkt zostanie uznany za niekompletny lub wadliwy w działaniu zgodnie z poniższymi postanowieniami, firma Beurer bezpłatnie wymieni go lub naprawi zgodnie z niniejszymi warunkami gwarancji.

Jeśli kupujący chce zgłosić reklamację gwarancyjną, najpierw kontaktuje się z lokalnym dealerem: patrz załączona lista „Service International” z adresami serwisowymi.

Następnie kupujący otrzymuje dalsze informacje dot. rozpatrywania reklamacji gwarancyjnej, np. gdzie wysłać produkt i jakie dokumenty są wymagane

Roszczenie z tytułu gwarancji będzie rozpatrywane tylko wtedy, gdy kupujący może przedłożyć

- kopię faktury/paragon zakupu oraz
 - oryginalny produkt
- firmie Beurer lub autoryzowanemu partnerowi firmy Beurer.

Niniejsza gwarancja wyraźnie nie obejmuje:

- zużycia wynikającego z normalnego użytkowania lub zużywania się produktu;
- dostarczanych z tym produktem akcesoriów, które zużywają się lub ulegają zużyciu podczas prawidłowego użytkowania (np. baterii, akumulatorów, mankietów, uszczelek, elektrod, źródeł światła, nakładek i akcesoriów inhalatora);
- produktów, które były używane, czyszczone, przechowywane lub konserwowane w niewłaściwy sposób i/lub niezgodnie z treścią instrukcji obsługi, a także produktów, które zostały otwarte, naprawione lub zmodyfikowane przez kupującego lub centrum serwisowe nieautoryzowane przez firmę Beurer;
- uszkodzeń powstałych podczas transportu między producentem a klientem lub między centrum serwisowym a klientem;
- produktów, które zostały zakupione jako artykuły grupy B („B-Ware”) lub jako artykuły używane;
- szkód następczych, które wynikają z wady tego produktu (w tym przypadku mogą jednak istnieć roszczenia z tytułu odpowiedzialności za produkt lub wynikające z innych bezwzględnie obowiązujących przepisów prawa dot. odpowiedzialności).

Naprawy lub całkowita wymiana w żadnym wypadku nie przedłużają okresu gwarancji.