

# BLACK & DECKER®

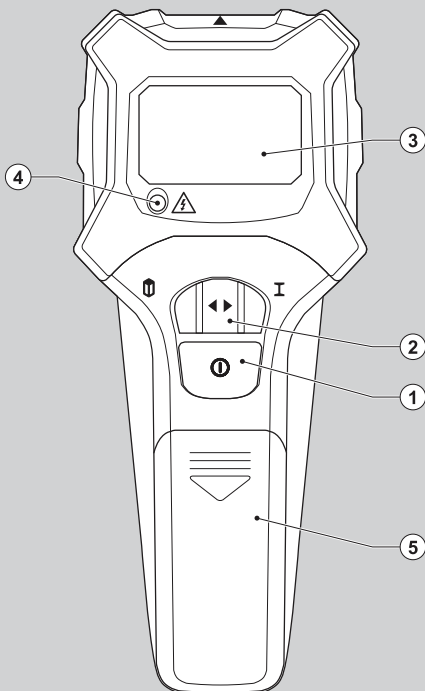

|            |    |
|------------|----|
| English    | 5  |
| Deutsch    | 13 |
| Français   | 20 |
| Italiano   | 28 |
| Nederlands | 36 |
| Español    | 44 |
| Português  | 52 |
| Svenska    | 60 |
| Norsk      | 68 |
| Dansk      | 76 |
| Suomi      | 84 |
| Ελληνικά   | 92 |

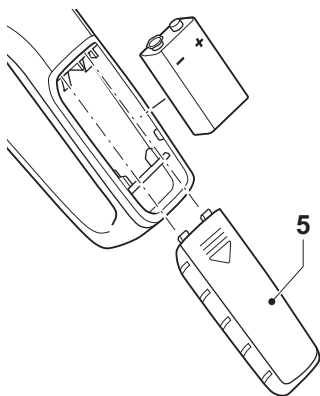

**A**

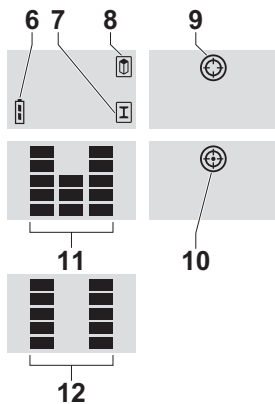

**B**

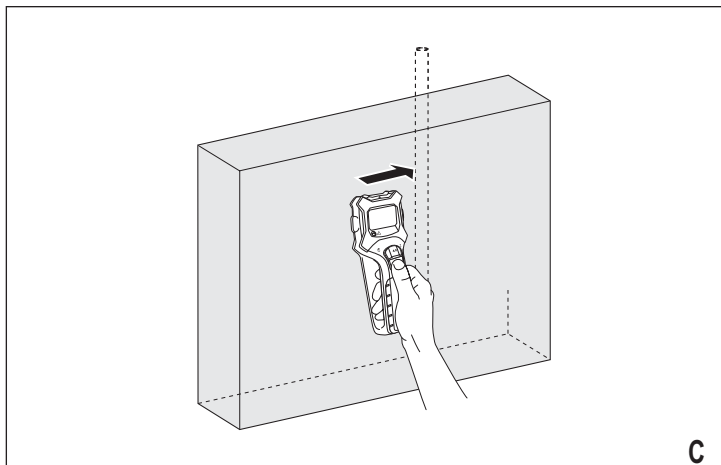

C

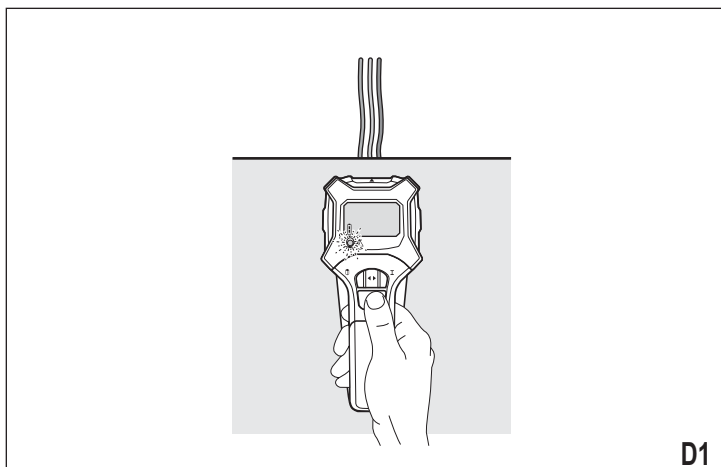

D1

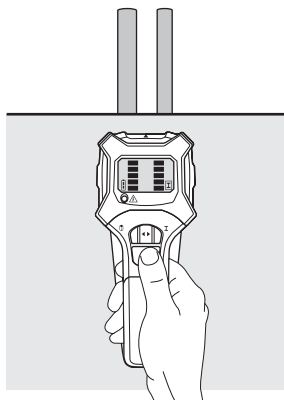

D2

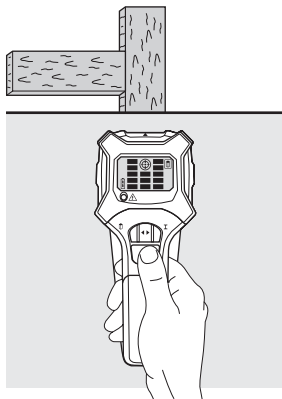

D3

## Intended use

This Black & Decker tool has been designed to help locate wooden studs, live wires operating at mains voltage (230 V<sub>AC</sub>) and metal pipes covered by wall boards.

This tool is intended for consumer use only.

## Safety instructions

- ◆ **Warning!** When using battery-powered tools, basic safety precautions, including the following, should always be followed to reduce the risk of fire, leaking batteries, personal injury and material damage.
- ◆ Read all of this manual carefully before operating the tool.
- ◆ Retain this manual for future reference.

### Keep work area clean

Cluttered areas and benches can cause accidents.

### Consider work area environment

Do not expose the tool to rain. Do not use the tool in damp or wet conditions. Keep the work area well lit. Do not use the tool where there is a risk of causing fire or explosion, e.g. in the presence of flammable liquids and gases.

### Keep children away

Do not allow children, visitors or animals to come near the work area or to touch the tool.

### Do not overreach

Keep proper footing and balance at all times.

### Stay alert

Watch what you are doing. Use common sense. Do not operate the tool when you are tired.

### Use appropriate tool

The intended use is described in this instruction manual.

**Warning!** The use of any accessory or attachment or performance of any operation with this tool other than those recommended in this instruction manual may present a risk of personal injury.

### Check for damaged parts

Before use, carefully check the tool for damage. Ensure that the tool will operate properly and perform its intended function. Do not use the tool if any part is damaged or defective.

### Store idle tools

When not in use, tools should be stored in a dry, locked up or high place, out of reach of children.

## Repairs

This tool complies with relevant safety requirements. Repairs should only be carried out by qualified persons using original spare parts; otherwise this may result in considerable danger to the user.

## Additional safety instructions for non-rechargeable batteries

**Warning!** Batteries can explode or leak, and can cause injury or fire. Observe the instructions as described below.

**Warning!** Ensure the switch is in the off position before inserting the batteries. Inserting batteries into power tools and appliances that have the switch on invites accidents.

**Warning!** Under abusive conditions, liquid may be ejected from the battery, avoid contact. If contact accidentally occurs, flush with water. If liquid contacts eyes, additionally seek medical help. Liquid ejected from the battery may cause irritation or burns.

- ◆ Carefully follow all instructions and warnings on the battery label and package.
- ◆ Always place batteries correctly according to the polarity (+ and -) as marked on the battery and the product.
- ◆ Do not short-circuit the battery terminals.
- ◆ Do not attempt to charge non-rechargeable batteries.
- ◆ Do not mix old and new batteries. Replace all of the batteries at the same time with new batteries of the same brand and type.
- ◆ Keep batteries out of reach of children.
- ◆ Remove batteries if the product will not be used for several months.
- ◆ Never attempt to open for any reason.
- ◆ Do not store in locations where the temperature may exceed 40 °C.
- ◆ When disposing of batteries, follow the instructions given in the section "Protecting the environment".
- ◆ Do not incinerate the batteries.

## Additional safety instructions for pipe and wire detectors

- ◆ Do not use the tool to detect AC voltage in uninsulated, exposed or free wires.
- ◆ Do not use the tool as a substitute for a voltmeter.
- ◆ Be aware that the tool may not always properly detect all pipes and wires. The following conditions can cause inaccurate results:
  - Low battery
  - Thick walls with thin pipes or wires
  - Very thick walls
  - Very deep wires or pipes

- Walls covered with metal
- Very humid conditions
- Shielded cables
- ◆ Before use, always test the tool by detecting a known pipe or wire.
- ◆ If in doubt contact a qualified service agent.

**Warning!** This tool will not detect wires in circuits isolated from the mains supply, cables operating at direct current (DC) or wires used for telecommunication or computer systems. Hidden wires (e.g. wall lights) may not be detected when switches are in the off position.

**Warning!** This tool will not detect pipes of any other material than metal.

## Labels on tool

The following pictograms are shown on the tool:



**Warning!** To reduce the risk of injury, the user must read the instruction manual.

## Features

1. On/off switch
2. Mode selector switch
3. LCD screen (stud/metal finder)
4. LED indicator (AC wire)

## Assembly

### Fitting the battery (fig. A)

- ◆ Slide the battery cover (5) off the tool.
- ◆ Insert the battery making sure to match (+) and (-) terminals inside the battery compartment with the battery.
- ◆ Refit the cover and let it click into place.

## Use

### Note:

- ◆ Keep fingers away from the area of detection as this may interfere with the results.
- ◆ The wall must be flat to get the most accurate results.

### Selecting the operating mode

- ◆ Set the mode selector switch (2) to the  position for the detection of wooden studs.

- ◆ Set the mode selector switch (2) to the **I** position for the detection of metal rebars, pipes, etc.

### Using the stud finder function (fig. B - D)

You can use this function to find wooden studs through drywall boards up to 19 mm thick.

- ◆ Set the mode selector switch (2) to the stud finder position.
- ◆ Hold the tool on the wall.
- ◆ Keep the on/off switch (1) depressed.

The LCD screen (3) will light up and the buzzer will sound once while the tool is calibrating. The wood stud detection indicator symbol (8) will appear on the screen. After calibration is completed:

- ◆ Slowly slide the tool in a horizontal direction over the surface without lifting off or changing the applied pressure (fig. C). Make sure not to tilt or lift the tool.

When 3 scanner bars (11) on the LCD screen (3) start to climb this indicates that you are approaching the stud. Slow down and slide the tool further until the buzzer sounds and the centre bulls eye (10) flashes. This position indicates the centre of the stud (10) (fig. D3).

#### Note:

- ◆ Sometimes it is necessary to move the detector over the same area several times to localise the wooden stud more precisely. The bulls eye (9) will flash when a stud is within close proximity.
- ◆ When a metal object is detected while in stud mode, the metal indicator symbol (7) will flash and 2 bars will appear on the LCD screen (fig. D2). When the bars reach the top, a metal object is within close proximity. When no bars are displayed keep the on/off switch depressed and reverse the movement to get accurate results.

### Using the metal finder function (fig. B - D)

You can use this function (7) to find metal pipes through drywall boards up to 25 mm thick.

- ◆ Set the mode selector switch (2) to the metal finder position.
- ◆ Hold the tool in the air away from the wall and any metal objects.
- ◆ Press the on/off switch (1).

The LCD screen (3) will light up and the buzzer will sound once while the tool is calibrating. After calibration is completed:

- ◆ Keep the on/off switch depressed.

The metal detection indicator symbol (7) is indicated on the display.

- ◆ Place the tool flat against the wall as shown.
- ◆ Slowly slide the tool in a horizontal direction over the surface without lifting off or changing the applied pressure (fig. C). Make sure not to tilt or lift the tool.

When 2 scanner bars (12) on the LCD screen (3) start to climb this indicates you are approaching a metal object.

- ◆ Continue scanning the surface.

Upon close proximity to a metal object, the bars will reach the top and then fall. When no bars are displayed, keep the on/off switch depressed and reverse the movement to get accurate results. 2 bars reaching the top indicate the location of a metal object (fig. D2).

- ◆ After detecting the work area repeat the testing procedure to confirm the operation of the unit.

### Using the wire detector function (fig. D)

You can use this function to find live wires to 100 mm in depth. The function works continuously in all modes.

**Warning!** Test the unit on a known AC current before use.

- ◆ Hold the unit in the air away from the area being scanned and any other AC current source.
- ◆ Press the on/off switch (1).

The red LED indicator (4) will light up and the buzzer will sound once while the tool is calibrating. After calibration is completed:

- ◆ Keep the on/off switch depressed.
- ◆ Move the tool slowly and smoothly across the surface, approaching from different directions (fig. C).

When an AC source is located, the red LED indicator (4) will flash (fig. D1).

- ◆ After detecting the AC source repeat the testing procedure to confirm the operation of the unit and to localise the live wire more precisely.

**Note:** Static charge may interfere with detection on both sides of the wire, resulting in limited accuracy.

### Battery indicator (fig. B)

The LCD screen displays a battery symbol (6) that indicates the present condition of the battery.

- ◆ Replace the battery on time.

### Protecting the environment



Separate collection. This product must not be disposed of with normal household waste.

Should you find one day that your Black & Decker product needs replacement, or if it is of no further use to you, do not dispose of it with household waste. Make this product available for separate collection.



Separate collection of used products and packaging allows materials to be recycled and used again. Re-use of recycled materials helps prevent environmental pollution and reduces the demand for raw materials.

Local regulations may provide for separate collection of electrical products from the household, at municipal waste sites or by the retailer when you purchase a new product.

Black & Decker provides a facility for the collection and recycling of Black & Decker products once they have reached the end of their working life. To take advantage of this service please return your product to any authorised repair agent who will collect them on our behalf.

You can check the location of your nearest authorised repair agent by contacting your local Black & Decker office at the address indicated in this manual. Alternatively, a list of authorised Black & Decker repair agents and full details of our after-sales service and contacts are available on the Internet at: [www.2helpU.com](http://www.2helpU.com)

## Battery



At the end of their useful life, discard batteries with due care for our environment.

- ◆ Remove the battery as described above.
- ◆ Place the battery in a suitable packaging to ensure that the terminals cannot be short-circuited.
- ◆ Take the battery to a local recycling station.

## Technical data

|                      | <b>BDS303</b> |
|----------------------|---------------|
| Voltage              | V 9           |
| Battery size         | 6LR61         |
| Max. scanning depth* |               |
| Ferrous metals       | mm 45         |
| Other metals         | mm 25         |

|                       |    |        |
|-----------------------|----|--------|
| Wooden studs          | mm | 19     |
| AC live wires         | mm | 100    |
| Operating temperature | °C | 0 - 40 |
| Weight                | kg | 0.3    |

---

\* Detection depth capabilities may vary depending on material, size of objects as well as material and condition of structure. Environment condition: indoor use, related humidity 95% maximum.

## Guarantee

Black & Decker is confident of the quality of its products and offers an outstanding guarantee. This guarantee statement is in addition to and in no way prejudices your statutory rights. The guarantee is valid within the territories of the Member States of the European Union and the European Free Trade Area.

If a Black & Decker product becomes defective due to faulty materials, workmanship or lack of conformity, within 24 months from the date of purchase, Black & Decker guarantees to replace defective parts, repair products subjected to fair wear and tear or replace such products to ensure minimum inconvenience to the customer unless:

- ◆ The product has been used for trade, professional or hire purposes;
- ◆ The product has been subjected to misuse or neglect;
- ◆ The product has sustained damage through foreign objects, substances or accidents;
- ◆ Repairs have been attempted by persons other than authorised repair agents or Black & Decker service staff.

To claim on the guarantee, you will need to submit proof of purchase to the seller or an authorised repair agent. You can check the location of your nearest authorised repair agent by contacting your local Black & Decker office at the address indicated in this manual. Alternatively, a list of authorised Black & Decker repair agents and full details of our after-sales service and contacts are available on the Internet at: [www.2helpU.com](http://www.2helpU.com)

Please visit our website [www.blackanddecker.co.uk](http://www.blackanddecker.co.uk) to register your new Black & Decker product and to be kept up to date on new products and special offers. Further information on the Black & Decker brand and our range of products is available at [www.blackanddecker.co.uk](http://www.blackanddecker.co.uk)

## Bestimmungsgemäße Verwendung

Dieses Black & Decker Werkzeug wurde konstruiert, um Baustreben aus Holz, netzspannungsführende Leitungen (230 Volt Wechselspannung) und Metallrohre ausfindig zu machen, die von Wandplatten abgedeckt sind.

Dieses Gerät ist nicht für den gewerblichen Einsatz vorgesehen.

## Sicherheitshinweise

- ◆ **Achtung!** Bei der Verwendung von Batteriegeräten sind zum Schutz gegen Feuergefahr, gegen Austreten der Batterieflüssigkeit sowie gegen Körper- und Sachschaden grundlegende Sicherheitsmaßnahmen, einschließlich der folgenden Vorschriften, zu beachten.
- ◆ Lesen Sie diese Anleitung gründlich durch, bevor Sie das Elektrowerkzeug verwenden.
- ◆ Bewahren Sie diese Anleitung auf.

### Halten Sie Ihren Arbeitsbereich in Ordnung

Unordnung im Arbeitsbereich führt zu Unfallgefahren.

### Berücksichtigen Sie Umgebungseinflüsse

Setzen Sie das Werkzeug keinem Regen aus. Verwenden Sie das Werkzeug nicht in einer feuchten oder nassen Umgebung. Sorgen Sie für eine gute Beleuchtung des Arbeitsbereiches. Benutzen Sie das Werkzeug nicht an Orten, wo Feuergefahr oder Explosionsgefahr besteht, z.B. in der Nähe von brennbaren Flüssigkeiten oder Gasen.

### Halten Sie Kinder fern!

Halten Sie Kinder, Besucher und Tiere vom Arbeitsbereich fern und sorgen Sie dafür, daß Sie das Gerät nicht berühren.

### Achten Sie auf einen sicheren Stand

Achten Sie auf einen sicheren Stand, um in jeder Arbeitsposition das Gleichgewicht zu halten.

### Seien Sie stets aufmerksam

Konzentrieren Sie sich auf Ihre Arbeit. Gehen Sie vernünftig vor. Verwenden Sie das Werkzeug nicht, wenn Sie müde sind.

### Benutzen Sie das richtige Werkzeug

Die bestimmungsgemäße Verwendung ist in dieser Bedienungsanleitung beschrieben.

**Achtung!** Das Verwenden anderer als der in dieser Anleitung empfohlenen Anbaugeräte und Zubehörteile oder die Ausführung von Arbeiten mit diesem Werkzeug, die nicht der bestimmungsgemäßen Verwendung entsprechen, kann zu Unfallgefahren führen.

### **Kontrollieren Sie Ihr Werkzeug auf Beschädigungen**

Überprüfen Sie das Gerät vor der Arbeit auf Beschädigungen. Vergewissern Sie sich, daß das Werkzeug ordnungsgemäß funktionieren wird. Benutzen Sie das Werkzeug nicht, wenn irgendein Teil defekt ist.

### **Bewahren Sie Ihre Werkzeuge sicher auf**

Unbenutzte Geräte sind an einem trockenen, für Kinder nicht erreichbaren Ort aufzubewahren.

### **Reparaturen:**

Dieses Gerät entspricht den einschlägigen Sicherheitsvorschriften. Reparaturen sind nur von autorisierten Fachkräften und mit Original-Ersatzteilen vorzunehmen; andernfalls kann Unfallgefahr für den Betreiber entstehen.

### **Zusätzliche Sicherheitshinweise für nicht wiederaufladbare Batterien**

**Achtung!** Batterien können explodieren oder auslaufen und Verletzungen oder einen Brand verursachen. Halten Sie sich an die unten beschriebenen Anweisungen.

**Achtung!** Stellen Sie sicher, dass das Gerät ausgeschaltet ist, bevor Sie die Batterien einsetzen. Das Einsetzen der Batterien in ein eingeschaltetes Gerät kann zu Unfällen führen.

**Achtung!** Bei falscher Anwendung kann Flüssigkeit aus der Batterie austreten. Vermeiden Sie den Kontakt damit. Bei unbeabsichtigtem Kontakt mit Wasser abspülen. Gelangt die Flüssigkeit in die Augen, ziehen Sie außerdem ärztliche Hilfe hinzu. Austretende Akkufflüssigkeit kann zu Hautreizungen oder Verbrennungen führen.

- ◆ Befolgen Sie sämtliche Anweisungen und Warnhinweise auf der Batteriebeschriftung und der Verpackung.
- ◆ Setzen Sie Batterien immer mit der richtigen Polarität (+ und -) gemäß Kennzeichnung auf der Batterie und dem Produkt ein.
- ◆ Vermeiden Sie ein Kurzschließen der Batterieanschlüsse.
- ◆ Versuchen Sie nie, nicht aufladbare Batterien zu laden.
- ◆ Mischen Sie keine alten und neuen Batterien. Ersetzen Sie sämtliche Batterien zur gleichen Zeit gegen neue Batterien der gleichen Marke und des gleichen Typs.
- ◆ Halten Sie Batterien von Kindern fern.
- ◆ Entfernen Sie die Batterien, wenn das Produkt mehrere Monate nicht verwendet wird.
- ◆ Versuchen Sie auf keinen Fall, eine Batterie zu öffnen.
- ◆ Nicht an einem Ort aufbewahren, wo die Temperatur 40 °C überschreiten kann.
- ◆ Befolgen Sie bei der Entsorgung von Batterien die Anweisungen im Abschnitt "Umweltschutz".
- ◆ Verbrennen Sie die Batterien nicht.

## Zusätzliche Sicherheitsanweisungen für Rohr- und Stromkabel-Detektoren

- ◆ Verwenden Sie das Werkzeug nicht, um Wechselspannung in nicht isolierten bzw. freiliegenden Leitungen festzustellen.
- ◆ Verwenden Sie das Gerät nicht als Ersatz für ein Voltmeter.
- ◆ Seien Sie sich darüber im klaren, daß das Gerät möglicherweise nicht immer alle Rohre und Leitungen richtig erkennt. Folgende Bedingungen können ungenaue Ergebnisse verursachen:
  - Schwache Batterie
  - Dicke Wände mit dünnen Rohren oder Stromleitungen
  - Sehr dicke Wände
  - Sehr tiefliegende Stromleitungen oder Rohre
  - Mit Metall verkleidete Wände
  - Sehr feuchte Bedingungen
  - Abgeschirmte Kabel
- ◆ Testen Sie das Gerät vor dem Gebrauch stets dadurch, daß Sie ein bekanntes Rohr bzw. eine bekannte Stromleitung erkennen lassen.
- ◆ Fragen Sie in Zweifelsfällen einen qualifizierten Händler.

**Achtung!** Mit diesem Werkzeug lassen sich keine Leitungen in Stromkreisen feststellen, die von der Netzspannungsversorgung isoliert sind, des weiteren keine Kabel, die von Gleichstrom durchflossen werden und keine Kabel, die für Telekommunikations- oder Computersysteme verwendet werden. Versteckte Leitungen (z.B. Wandlampen) werden eventuell nicht erkannt, wenn die Schalter ausgeschaltet sind.

**Achtung!** Mit diesem Werkzeug lassen sich ausschließlich Rohre aus Metall orten.

## Schilder auf dem Gerät

Es befinden sich folgende Bildzeichen auf dem Gerät:



**Warnung!** Um die Verletzungsgefahr zu verringern, muß der Benutzer die Bedienungsanleitung lesen.

## Merkmale

1. Ein-/Ausschalter
2. Betriebsart-Wahlschalter
3. LCD-Bildschirm (Holz-/Metallbaustrebendetektor)
4. LED-Anzeige (Wechselspannungsdraht)

## Montage

### Einsetzen der Batterie (Abb. A)

- ◆ Schieben Sie die Batterieabdeckung (5) vom Gerät herunter.
- ◆ Setzen Sie die Batterie ein und stellen Sie sicher, dass die Batterie richtig mit den (+) und (-)-Anschlüssen innerhalb des Batteriefachs ausgerichtet ist.
- ◆ Bringen Sie den Deckel wieder an und lassen Sie ihn in seiner Lage einrasten.

## Gebrauch

### Hinweis:

- ◆ Halten Sie die Finger vom abzusuchenden Bereich fern, da dies die Ergebnisse beeinflussen kann.
- ◆ Die Wand muß eben sein, um die genauesten Ergebnisse zu erzielen.

### Wahl der Betriebsart

- ◆ Stellen Sie den Betriebsart-Wahlschalter (2) auf Position **U**, um Baustreben aus Holz ausfindig zu machen.
- ◆ Stellen Sie den Betriebsart-Wahlschalter (2) auf Position **I**, um Bewehrungsstäbe aus Metall, Rohre, usw. ausfindig zu machen.

### Verwendung der Baustrebedetektorfunktion (Abb. B - D)

Mit dieser Funktion können Sie Holzbaustreben durch Gipskartonplatten von bis zu 19 mm Stärke ausfindig machen.

- ◆ Stellen Sie den Betriebsart-Wahlschalter (2) auf die Baustrebedetektor-Position.
- ◆ Halten Sie das Werkzeug an die Wand.
- ◆ Halten Sie den Ein-/Aus-Schalter (1) gedrückt.

Der LCD-Bildschirm (3) leuchtet auf und der Summer ertönt einmalig, während das Werkzeug kalibriert wird. Das Anzeigesymbol (8) für Holzstreben erscheint auf dem Bildschirm. Nach Beendigung der Kalibrierung:

- ◆ Schieben Sie das Werkzeug langsam in waagerechter Richtung über die Fläche, ohne es dabei abzuheben oder den angewandten Druck zu ändern (Abb. C). Achten Sie darauf, daß Sie das Werkzeug nicht neigen oder anheben.

Sobald die 3 Scannerbalken (11) auf dem LCD-Bildschirm (3) beginnen anzusteigen, weist dies darauf hin, daß Sie sich dem Balken nähern. Verlangsamen Sie die Geschwindigkeit und schieben Sie das Werkzeug weiter, bis der Summer ertönt und das mittlere Bullauge (10) blinkt. In dieser Position befindet sich die Mitte der Strebe (10) (Abb. D3).

**Hinweis:**

- ◆ Manchmal ist es erforderlich, den Detektor mehrmals über die gleiche Stelle zu bewegen, um die Holzstrebe präziser zu orten. Das Bullauge (9) blinkt, wenn sich eine Strebe in unmittelbarer Nähe befindet.
- ◆ Wird in der Streben-Betriebsart ein Metallgegenstand erkannt, so blinkt das Metallanzeigesymbol (7) und es erscheinen 2 Balken auf dem LCD-Bildschirm (Abb. D2). Sind die Balken oben angelangt, befindet sich ein Metallgegenstand in unmittelbarer Nähe. Werden keine Balken angezeigt, halten Sie den Ein-/Aus-Schalter gedrückt und bewegen Sie sich in die entgegengesetzte Richtung, um genaue Ergebnisse zu erhalten.

**Verwendung der Metalldetektorfunktion (Abb. B - D)**

Mit dieser Funktion (7) können Sie Metallrohre durch Gipskartonplatten von bis zu 25 mm Stärke ausfindig machen.

- ◆ Stellen Sie den Betriebsart-Wahlschalter (2) auf die Metalldetektor-Position.
- ◆ Halten Sie das Werkzeug in die Luft und von der Wand und jeglichen Metallgegenständen fern.
- ◆ Drücken Sie auf den Ein-/Aus-Schalter (1).

Der LCD-Bildschirm (3) leuchtet auf und der Summer ertönt einmalig, während das Werkzeug kalibriert wird. Nach Beendigung der Kalibrierung:

- ◆ Halten Sie den Ein-/Aus-Schalter gedrückt.

Das Metalldetektorsymbol (7) erscheint auf der Anzeige.

- ◆ Setzen Sie das Werkzeug wie angegeben flach auf die Wand.
- ◆ Schieben Sie das Werkzeug langsam in waagerechter Richtung über die Fläche, ohne es dabei abzuheben oder den angewandten Druck zu ändern (Abb. C). Achten Sie darauf, daß Sie das Werkzeug nicht neigen oder anheben.

Sobald die 2 Scannerbalken (12) auf dem LCD-Bildschirm (3) beginnen anzusteigen, weist dies darauf hin, daß Sie sich einem Metallgegenstand nähern.

- ◆ Fahren Sie fort, die Oberfläche abzutasten.

Bei starker Annäherung an einem Metallgegenstand erreichen die Balken die Oberseite und sinken anschließend wieder. Werden keine Balken angezeigt, halten Sie den Ein-/Aus-Schalter gedrückt und bewegen Sie sich in die entgegengesetzte Richtung, um genaue Ergebnisse zu erhalten. Erreichen 2 Balken die Oberseite, weist dies auf die Lage eines Metallgegenstandes hin (Abb. D2).

- ◆ Nach der Ortung des Arbeitsbereiches wiederholen Sie den Test, um die einwandfreie Funktion des Werkzeugs sicherzustellen.

## Verwendung der Stromleitungsdetektorfunktion (Abb. D)

Diese Funktion kann verwendet werden, um spannungsführende Leitungen in einer Tiefe von bis zu 100 mm ausfindig zu machen. Die Funktion arbeitet in allen Betriebsarten kontinuierlich.

**Achtung!** Testen Sie das Werkzeug vor dem Gebrauch an einer Ihnen bekannten Wechselspannungsquelle.

- ◆ Halten Sie das Gerät in die Luft und vom abzutastenden Bereich sowie anderen Wechselspannungsquellen fern.
- ◆ Drücken Sie auf den Ein-/Aus-Schalter (1).

Die rote LED-Anzeige (4) leuchtet auf und der Summer ertönt einmalig, während das Werkzeug kalibriert wird. Nach Beendigung der Kalibrierung:

- ◆ Halten Sie den Ein-/Aus-Schalter gedrückt.
- ◆ Bewegen Sie das Werkzeug langsam und gleichmäßig über die Oberfläche, wobei Sie sich von unterschiedlichen Richtungen aus annähern (Abb. C).

Ist die Wechselspannungsquelle geortet, so blinkt die rote LED-Anzeige (4) (Abb. D1).

- ◆ Wiederholen Sie nach dem Orten der Wechselspannungsquelle den Prüfvorgang, um die Funktion der Einheit sicherzustellen und die spannungsführende Leitung genauer zu orten.

**Hinweis:** Statische Aufladung kann die Erkennung auf beiden Seiten der Stromleitung stören, wodurch die Genauigkeit leidet.

## Batterieanzeige (Abb. B)

Auf dem LCD-Bildschirm erscheint ein Batteriesymbol (6), das den gegenwärtigen Zustand der Batterie anzeigt.

- ◆ Erneuern Sie die Batterie rechtzeitig.

## Umweltschutz



Getrennte Entsorgung. Dieses Produkt darf nicht über den normalen Hausmüll entsorgt werden.

Sollte Ihr Black & Decker Produkt eines Tages erneuert werden müssen, oder falls Sie es nicht weiter verwenden wollen, so darf es nicht über den Hausmüll entsorgt werden. Stellen Sie dieses Produkt zur getrennten Entsorgung bereit.



Durch die getrennte Entsorgung gebrauchter Produkte und Verpackungen können die Materialien recycelt und wiederverwertet werden. Die Wiederverwertung recycelter Materialien schont die Umwelt und verringert die Nachfrage nach Rohstoffen.

Die regionalen Bestimmungen schreiben unter Umständen die getrennte Entsorgung elektrischer Produkte aus dem Haushalt an Sammelstellen oder seitens des Händlers vor, bei dem Sie das neue Produkt erworben haben.

Black & Decker nimmt Ihre ausgedienten Black & Decker Geräte gern zurück und sorgt für eine umweltfreundliche Entsorgung und Wiederverwertung. Um diesen Dienst zu nutzen, bitte schicken Sie Ihr Produkt zu einer Vertragswerkstatt. Hier wird es dann auf unsere Kosten gesammelt.

Die Adresse des zuständigen Büros von Black & Decker steht in dieser Anleitung, darüber läßt sich die nächstgelegene Vertragswerkstatt ermitteln. Außerdem ist eine Liste der Vertragswerkstätten und aller Kundendienststellen von Black & Decker sowie der zuständigen Ansprechpartner im Internet zu finden unter: **www.2helpU.com**

## Batterie



Entsorgen Sie verbrauchte Batterien auf umweltgerechte Weise.

- ◆ Entfernen Sie die Batterie wie oben beschrieben.
- ◆ Legen Sie die Batterie in eine geeignete Verpackung, um sicherzustellen, daß die Anschlüsse nicht kurzgeschlossen werden können.
- ◆ Bringen Sie die Batterie zu einer regionalen Recyclingstation.

## Technische Daten

|                                    | <b>BDS303</b> |
|------------------------------------|---------------|
| Spannung                           | V 9           |
| Batteriegröße                      | 6LR61         |
| Max. Abtasttiefe*                  |               |
| Eisenhaltige Metalle               | mm 45         |
| Sonstige Metalle                   | mm 25         |
| Holzstreben                        | mm 19         |
| Wechselspannungsführende Leitungen | mm 100        |
| Betriebstemperatur                 | °C 0 - 40     |
| Gewicht                            | kg 0,3        |

\* Die Abstasttiefe kann je nach Material, Größe der Gegenstände sowie Material und Zustand der Struktur variieren. Umgebungsbedingungen: Gebrauch in geschlossenen Räumen, relative Feuchtigkeit maximal 95%.

## Garantie

Black & Decker vertraut auf die Qualität der eigenen Geräte und bietet dem Käufer eine außergewöhnliche Garantie. Diese Garantiezusage versteht sich unbeschadet der gesetzlichen Gewährleistungsansprüche und schränkt diese keinesfalls ein. Sie gilt in sämtlichen Mitgliedsstaaten der Europäischen Union und der Europäischen Freihandelszone EFTA.

Tritt innerhalb von 24 Monaten ab Kaufdatum an einem Gerät von Black & Decker ein auf Material- oder Verarbeitungsfehler zurückzuführender Mangel auf, garantiert Black & Decker den Austausch defekter Teile, die Reparatur von Geräten mit üblichem Verschleiß bzw. den Austausch eines mangelhaften Geräts, ohne den Kunden dabei mehr als unbedingt nötig in Anspruch zu nehmen, allerdings vorbehaltlich folgender Ausnahmen:

- ◆ wenn das Gerät gewerblich, beruflich oder im Verleihgeschäft benutzt wurde;
- ◆ wenn das Gerät mißbräuchlich verwendet oder mit mangelnder Sorgfalt behandelt wurde;
- ◆ wenn das Gerät durch irgendwelche Fremdeinwirkung beschädigt wurde;
- ◆ wenn ein unbefugter Reparaturversuch durch anderes Personal als das einer Vertragswerkstatt oder des Black & Decker-Kundendienstes unternommen wurde.

Zur Inanspruchnahme dieser Garantie ist dem Verkäufer bzw. der Vertragswerkstatt ein Kaufnachweis vorzulegen. Der Kaufnachweis muß Kaufdatum und Gerätetyp bescheinigen. Die Adresse des zuständigen Büros von Black & Decker steht in dieser Anleitung, darüber läßt sich die nächstgelegene Vertragswerkstatt ermitteln. Außerdem ist eine Liste der Vertragswerkstätten und aller Kundendienststellen von Black & Decker sowie der zuständigen Ansprechpartner im Internet zu finden unter: **[www.2helpU.com](http://www.2helpU.com)**

Bitte besuchen Sie unsere Webseite **[www.blackanddecker.de](http://www.blackanddecker.de)**, um Ihr neues Black & Decker Produkt zu registrieren und über neue Produkte und Sonderangebote aktuell informiert zu werden. Weitere Informationen über die Marke Black & Decker und unsere Produkte finden Sie unter **[www.blackanddecker.de](http://www.blackanddecker.de)**

## Utilisation prévue

Cet outil Black & Decker a été conçu pour détecter les montants, les fils sous tension secteur (230 V<sub>CA</sub>) et les conduits métalliques couverts par des cloisons.

Cet outil a été conçu pour une utilisation exclusivement domestique.

## Instructions de sécurité

- ◆ **Attention !** Lors de l'utilisation d'outils sans fil, observez les consignes de sécurité fondamentales, y compris celles qui suivent afin de réduire les risques d'incendie, de fuite de piles, de blessures et de dommage matériel.
- ◆ Lisez et observez attentivement les instructions avant d'utiliser l'outil.
- ◆ Conservez ce manuel à titre de référence.

### Gardez votre zone de travail propre et bien rangée

Le désordre augmente les risques d'accident.

### Tenez compte de l'environnement de travail

N'exposez pas l'outil à la pluie. N'exposez pas l'outil à l'humidité. Veillez à ce que la zone de travail soit bien éclairée. N'utilisez pas l'outil s'il existe un risque d'incendie ou d'explosion, par exemple en présence de liquides ou de gaz inflammables.

### Tenez les enfants éloignés

Ne laissez pas les enfants, les visiteurs ou les animaux s'approcher de l'aire de travail ou toucher l'outil.

### Adoptez une position confortable

Adoptez une position stable et gardez votre équilibre à tout moment.

### Faites preuve de vigilance

Observez votre travail. Faites preuve de bon sens. N'utilisez pas l'outil en cas de fatigue.

### Utilisez l'outil adéquatement

Le domaine d'utilisation de l'outil est décrit dans le présent manuel.

**Attention !** L'utilisation d'accessoires ou la réalisation d'opérations autres que ceux recommandés dans le présent manuel peut entraîner un risque de blessure.

### Contrôlez les dommages éventuels de votre outil

Avant d'utiliser l'outil, vérifiez soigneusement qu'il n'est pas endommagé. Veillez à ce que l'outil fonctionne correctement et qu'il exécute les tâches pour lesquelles il est prévu.

N'utilisez pas l'outil si une pièce est défectueuse.

## Rangez vos outils dans un endroit sûr

Lorsque vous n'utilisez pas vos outils, rangez-les dans un endroit sec, fermé ou en hauteur, hors de portée des enfants.

## Réparations

Cet outil est conforme aux conditions de sécurité requises. Les réparations doivent uniquement être effectuées par des personnes qualifiées utilisant des pièces de rechange d'origine ; en cas contraire, cela pourrait être très dangereux pour l'utilisateur.

## Instructions de sécurité supplémentaires pour piles non-rechargeables

**Attention !** Les piles peuvent exploser ou fuir et causer des blessures ou incendies.

Respectez les instructions suivantes.

**Attention !** Assurez-vous que l'interrupteur est effectivement en position d'arrêt avant d'introduire les piles. L'introduction des piles dans l'outil alors que son interrupteur est sur la position marche est susceptible de provoquer un accident.

**Attention !** Dans des conditions inappropriées, la pile peut rejeter du liquide. Évitez le contact. Si un contact accidentel se produit, rincez à l'eau. Si le liquide touche les yeux, consultez un médecin. Le liquide rejeté par la pile peut causer une irritation cutanée ou des brûlures.

- ◆ Respectez avec soins les instructions et avertissements sur l'étiquette et l'emballage de la pile.
- ◆ Placez toujours les piles en respectant la polarité (+ et -) selon le marquage de la pile et du produit.
- ◆ Évitez de provoquer un court-circuit entre les bornes de la pile.
- ◆ N'essayez pas de charger des piles non-rechargeables.
- ◆ Ne mélangez pas des piles anciennes et neuves. Remplacez toutes les piles en même temps par des piles neuves du même type et de la même marque.
- ◆ Tenez les piles à l'écart des enfants.
- ◆ Retirez les piles si le produit n'est pas utilisé pendant plusieurs mois.
- ◆ Ne tentez jamais d'ouvrir pour quelque raison que ce soit.
- ◆ Ne stockez pas dans des endroits où la température peut dépasser 40 °C.
- ◆ Lorsque vous jetez des batteries, suivez les instructions données à la section « Protection de l'environnement ».
- ◆ N'incinerez pas les piles.

## Instructions de sécurité supplémentaires pour les détecteurs de conduits et de fils

- ◆ N'utilisez pas l'appareil pour détecter un voltage AC sur des fils non isolés, exposés ou dénudés.
- ◆ N'utilisez pas l'appareil comme voltmètre.
- ◆ Sachez que l'appareil peut ne pas détecter correctement tous les conduits et tous les fils. Les conditions suivantes pourraient causer un dysfonctionnement de l'appareil :
  - Pile faible
  - Murs épais avec des conduits ou des fils fins
  - Murs très épais
  - Conduits ou fils très profonds
  - Murs recouverts de métal
  - Taux d'humidité élevé
  - Câbles blindés
- ◆ Avant utilisation, essayez l'appareil sur un conduit ou un fil facile à détecter.
- ◆ En cas de doute contactez un technicien agréé.

**Attention !** Cet outil ne détecte pas les fils des circuits isolés du courant général, les câbles fonctionnant sur le courant direct (DC), ou les fils utilisés pour les systèmes de télécommunication ou informatiques. Les fils cachés (par exemple pour les luminaires dans les murs) ne peuvent pas être détectés lorsque les interrupteurs sont en position arrêt.

**Attention !** Cet outil ne détecte pas les tuyaux construits dans d'autres matériaux que le métal.

### Étiquettes apposées sur l'outil

Les pictogrammes suivants sont inscrits sur l'outil :



**Attention !** Afin de réduire les risques de blessures, l'utilisateur doit lire le manuel d'instructions.

### Caractéristiques

1. Bouton marche/arrêt
2. Bouton de sélection de mode
3. Écran LCD (détecteur de métal/montant)
4. Indicateur LED (fil CA)

## Montage

### Mise en place de la pile (fig. A)



- ◆ Faites glisser le couvercle de la pile (5) hors de l'appareil.
- ◆ Insérez la pile en vous assurant de faire correspondre les bornes (+) et (-) du logement des piles avec celles de la pile.
- ◆ Remettez le couvercle en place, il « cliquera » une fois en place.

## Utilisation

### Remarque :

- ◆ Maintenez les doigts à l'écart de la zone de détection car ils peuvent interférer avec les résultats.
- ◆ Le mur doit être plat pour maximiser la précision du résultat.

### Sélection du mode de fonctionnement

- ◆ Positionnez le sélecteur de mode (2) sur la position  pour détecter les montants de bois.
- ◆ Positionnez le sélecteur de mode (2) sur la position  pour détecter les barres de métal, tuyaux, etc.

### Utilisation de la fonction de détecteur de montants de cloison (fig. B - D)

Vous pouvez utiliser cette fonction pour détecter des montants en bois couverts par des plaques de cloison sèche de 19 mm d'épaisseur maximum.

- ◆ Placez le sélecteur de mode (2) sur la position détecteur de montant.
- ◆ Maintenez l'outil sur le mur.
- ◆ Appuyez sur l'interrupteur de mise en marche (1).

L'écran LCD (3) s'allume et l'avertisseur retentit une fois pendant le calibrage de l'outil.

Le symbole indicateur de détection de montant (8) s'affiche à l'écran. Une fois le calibrage terminé :

- ◆ Glissez lentement l'outil à l'horizontale sur la surface sans le lever ou modifier la pression appliquée (fig. C). Prenez soin de ne pas incliner ou soulever l'outil.

Lorsque les 3 barres de scanner (11) de l'écran LCD (3) commencent à grimper, c'est l'indication que vous approchez d'un montant. Ralentissez et faites glisser l'outil à nouveau pour que l'avertisseur retentisse et la mire de centrage (10) clignote. Cette position indique le centre du montant (10) (fig. D3).

**Remarque :**

- ◆ Il est parfois nécessaire de déplacer le détecteur à plusieurs reprises sur la même zone avant de localiser plus précisément le montant. La mire de centrage (9) clignote si un montant est à proximité.
- ◆ Si un objet métallique est détecté en mode montant, le symbole indicateur de métal (7) clignote et 2 barres s'affichent sur l'écran LCD (fig. D2). Lorsque les barres atteignent le sommet, un objet métallique est à proximité. Si aucune barre n'est affichée, maintenez l'interrupteur de marche/arrêt enfoncé et inversez le mouvement pour assurer le résultat.

**Utilisation de la fonction de détecteur de métal (fig. B - D)**

Vous pouvez utiliser cette fonction (7) pour détecter des tuyaux de métal couverts par des plaques de cloison sèche de 25 mm d'épaisseur maximum.

- ◆ Placez le sélecteur de mode (2) sur la position détecteur de métal.
- ◆ Maintenez l'outil en l'air à l'écart du mur et des objets métalliques.
- ◆ Appuyez sur l'interrupteur de mise en marche (1).

L'écran LCD (3) s'allume et l'avertisseur retentit une fois pendant le calibrage de l'outil.

Une fois le calibrage terminé :

- ◆ Ne relâchez pas l'interrupteur marche/arrêt.

Le symbole indicateur de détection de métal (7) est indiqué sur l'affichage.

- ◆ Placez l'outil à plat contre le mur comme indiqué.
- ◆ Glissez lentement l'outil à l'horizontale sur la surface sans le lever ou modifier la pression appliquée (fig. C). Prenez soin de ne pas incliner ou soulever l'outil.

Lorsque les 2 barres de scanner (12) de l'écran LCD (3) commencent à grimper, c'est l'indication que vous approchez d'un objet métallique.

- ◆ Continuez à balayer la surface.

À proximité d'un objet métallique, les barres atteignent le sommet puis retombent. Si aucune barre n'est affichée, maintenez l'interrupteur de marche/arrêt enfoncé et inversez le mouvement pour assurer le résultat. 2 barres atteignant le sommet indiquent l'emplacement de l'objet métallique (fig. D2).

- ◆ Après avoir détecté la zone de travail, répétez la procédure de test pour confirmer le fonctionnement de l'outil.

**Utilisation de la fonction de détecteur de fil (fig. D)**

Vous pouvez utiliser cette fonction pour détecter des fils jusqu'à 100 mm de profondeur. La fonction est active en continu dans tous les modes.

**Attention !** Avant utilisation, testez l'unité sur un fil CA déjà détecté.

- ◆ Maintenez l'unité dans l'air à l'écart de la zone sondée et de toute autre source de courant alternatif.
- ◆ Appuyez sur l'interrupteur de mise en marche (1).

Le voyant LED rouge (4) s'allume et l'avertisseur sonne une fois pendant le calibrage.

Une fois le calibrage terminé :

- ◆ Ne relâchez pas l'interrupteur marche/arrêt.
- ◆ Déplacez lentement et doucement l'outil sur la surface à vérifier en la balayant dans plusieurs sens (fig. C).

Quand il détecte une source de CA, le témoin DEL rouge (4) clignote (fig. D1).

- ◆ Après la détection d'une source de CA, répétez la procédure de test pour confirmer le fonctionnement de l'unité et localiser plus précisément le fil sous tension.

**Remarque :** La charge statique peut interférer avec la détection des deux côtés du fil, limitant ainsi la précision.

### Indicateur des piles (fig. B)

L'écran LCD affiche un symbole de pile (6) indiquant l'état actuel de la pile.

- ◆ Remplacez la pile à temps.

### Protection de l'environnement



Collecte séparée. Ce produit ne doit pas être jeté avec les déchets domestiques normaux.

Si vous décidez de remplacer ce produit Black & Decker, ou si vous n'en avez plus l'utilité, ne le jetez pas avec vos déchets domestiques. Rendez-le disponible pour une collecte séparée.



La collecte séparée des produits et emballages usés permet le recyclage des articles afin de les utiliser à nouveau. Le fait d'utiliser à nouveau des produits recyclés permet d'éviter la pollution environnementale et de réduire la demande de matières premières.

Les réglementations locales peuvent permettre la collecte séparée des produits électriques du foyer, dans des déchetteries municipales ou auprès du revendeur vous ayant vendu votre nouveau produit.

Black & Decker fournit un dispositif permettant de collecter et de recycler les produits Black & Decker lorsqu'ils ont atteint la fin de leur cycle de vie. Pour pouvoir profiter de ce service, veuillez retourner votre produit à un réparateur agréé qui se chargera de le collecter pour nous.

Pour connaître l'adresse du réparateur agréé le plus proche de chez vous, contactez le bureau Black & Decker à l'adresse indiquée dans ce manuel. Vous pourrez aussi trouver une liste des réparateurs agréés de Black & Decker et de plus amples détails sur notre service après-vente sur le site Internet à l'adresse suivante : [www.2helpU.com](http://www.2helpU.com)

## Piles



À la fin de leur durée de vie technique, jetez les piles en respectant l'environnement :

- ◆ Retirez la pile comme décrit ci-dessus.
- ◆ Placez la pile dans un emballage adapté pour éviter toute possibilité d'un court-circuit entre les bornes.
- ◆ Amenez la pile à une station de recyclage locale.

## Caractéristiques techniques

|                             | <b>BDS303</b> |
|-----------------------------|---------------|
| Tension                     | V 9           |
| Taille de la pile           | 6LR61         |
| Profondeur max. de balayage |               |
| Métaux ferreux              | mm 45         |
| Autres métaux               | mm 25         |
| Montants en bois            | mm 19         |
| Fils sous tension CA        | mm 100        |
| Température de travail      | °C 0 - 40     |
| Poids                       | kg 0,3        |

\* Les capacités de profondeur de détection varient selon le matériau et la taille des objets ainsi que le matériau et l'état de la structure. Conditions environnementales : usage en intérieur, humidité relative maximum de 95%.

## Garantie

Black & Decker est confiant dans la qualité de ses produits et vous offre une garantie très étendue. Ce certificat de garantie est un document supplémentaire et ne peut en aucun cas se substituer à vos droits légaux. La garantie est valable sur tout le territoire des Etats Membres de l'Union Européenne et de la Zone de Libre Echange Européenne.

Si un produit Black & Decker s'avère défectueux en raison de matériaux en mauvaises conditions, d'une erreur humaine, ou d'un manque de conformité dans les 24 mois suivant la date d'achat, Black & Decker garantit le remplacement des pièces défectueuses, la réparation des produits usés ou cassés ou remplace ces produits à la convenance du client, sauf dans les circonstances suivantes :

- ◆ Le produit a été utilisé dans un but commercial, professionnel, ou a été loué.
- ◆ Le produit a été mal utilisé ou avec négligence.
- ◆ Le produit a subi des dommages à cause d'objets étrangers, de substances ou à cause d'accidents.
- ◆ Des réparations ont été tentées par des techniciens ne faisant pas partie du service technique de Black & Decker.

Pour avoir recours à la garantie, il est nécessaire de fournir une preuve d'achat au vendeur ou à un réparateur agréé. Pour connaître l'adresse du réparateur agréé le plus proche de chez vous, contactez le bureau Black & Decker à l'adresse indiquée dans ce manuel. Vous pourrez aussi trouver une liste des réparateurs agréés de Black & Decker et de plus amples détails sur notre service après-vente sur le site Internet à l'adresse suivante :

**[www.2helpU.com](http://www.2helpU.com)**

Visitez notre site Web **[www.blackanddecker.fr](http://www.blackanddecker.fr)** pour enregistrer votre nouveau produit Black & Decker et être informé des nouveaux produits et des offres spéciales. Pour plus d'informations concernant la marque Black & Decker et notre gamme de produits, consultez notre site **[www.blackanddecker.fr](http://www.blackanddecker.fr)**

## Uso previsto

Questo strumento Black & Decker è stato progettato per rilevare montanti in legno, linee elettriche sotto tensione collegate all'alimentazione di rete (230V<sub>CA</sub>) e tubi metallici nelle pareti. L'utensile è stato progettato per un uso individuale.

## Precauzioni di sicurezza

- ◆ **Attenzione!** Quando si adoperano utensili a pila, per ridurre il rischio di incendi, fuoriuscita di liquido dalle pile, danni personali e materiali, è necessario osservare alcune precauzioni di sicurezza fondamentali, incluso le seguenti.
- ◆ Prima di adoperare l'utensile, leggere attentamente le istruzioni di cui al presente manuale.
- ◆ Conservare questo manuale di istruzioni per successive consultazioni.

### Tenere pulita l'area di lavoro

Ambienti e banchi di lavoro in disordine possono essere causa d'incidenti.

### Tenere presenti le caratteristiche dell'ambiente di lavoro

Non lasciare l'utensile sotto la pioggia e non usarlo in ambienti carichi di umidità. Tenere ben illuminata l'area di lavoro. Non usare l'utensile quando vi sia rischio di provocare un incendio o una esplosione, per es. in luoghi con atmosfera gassosa o infiammabile.

### Tenere i bambini lontani dall'area di lavoro

Non permettere ai bambini, ad altre persone o ad animali di avvicinarsi alla zona di lavoro o di toccare l'utensile.

### Non sbilanciarsi

Mantenere sempre un buon equilibrio evitando posizioni malsicure.

### Stare sempre attenti

Prestare attenzione a quanto si sta facendo e fare uso di buon senso. Non utilizzare l'utensile quando si è stanchi.

### Adoperare l'utensile adatto alla situazione

L'utilizzo previsto è quello indicato nel presente manuale.

**Attenzione!** L'uso di accessori o attrezzature diversi o l'impiego del presente elettrostrumento per scopi diversi da quelli indicati nel presente manuale comportano il rischio di infortuni.

### Controllare che non vi siano parti danneggiate

Prima dell'uso, controllare che l'utensile non abbia subito danni. Accertare che l'utensile funzioni come previsto e che venga impiegato per la destinazione originaria. Non usare l'utensile se degli elementi sono danneggiati o difettosi.

### Conservazione dell'utensile dopo l'uso

Quando non vengono usati, gli utensili vanno conservati in un luogo asciutto e inaccessibile (sottochiave o in alto), fuori dalla portata dei bambini.

### Riparazioni

Questo utensile è conforme ai requisiti di sicurezza pertinenti. Le riparazioni devono essere eseguite soltanto da personale qualificato e con pezzi di ricambio originali, per evitare di esporre gli utenti a considerevoli rischi.

### Ulteriori istruzioni di sicurezza per pile non ricaricabili

**Attenzione!** Le pile possono esplodere o presentare perdite e causare ferite o incendi.

Osservare le istruzioni descritte di seguito.

**Attenzione!** Prima di inserire le pile, assicurarsi che l'interruttore sia su Off. Se le batterie viene inserita in un elettro utensile con l'interruttore su On ci si espone al rischio d'incidenti.

**Attenzione!** In condizioni di sovraccarico, le pile possono perdere liquido: evitare il contatto. In caso di contatto accidentale, sciacquare con acqua. Se il liquido entra a contatto con gli occhi, rivolgersi ad un medico. Il liquido che fuoriesce dalla pila può causare irritazioni o ustioni.

- ◆ Seguire con attenzione tutte le istruzioni e le avvertenze riportate sulle etichette e sulla confezione delle pile
- ◆ Inserire sempre le pile rispettando la polarità (+ e -) riportata sulle pile e sul prodotto.
- ◆ Non cortocircuitare i terminali della pila.
- ◆ Non tentare mai di ricaricare pile non ricaricabili.
- ◆ Non mescolare pile vecchie e nuove. Sostituire contemporaneamente tutte le pile con altre nuove della stessa marca e tipo.
- ◆ Mantenere le pile fuori dalla portata dei bambini!
- ◆ Estrarre le pile se il prodotto non verrà utilizzato per vari mesi.
- ◆ Non tentare mai di aprire le batterie, per nessuna ragione.
- ◆ Non conservarle in ambienti in cui la temperatura possa superare i 40 °C.
- ◆ Per smaltire le batterie seguire le istruzioni riportate nel capitolo "Protezione dell'ambiente".
- ◆ Non bruciare le pile.

### Ulteriori precauzioni di sicurezza per i rilevatori di tubi e cavi elettrici

- ◆ Non adoperare l'utensile per rilevare la presenza di tensione c.a. in conduttori esposti o liberi, privi di isolamento.
- ◆ Non utilizzare l'utensile come alternativa a un voltmetro.
- ◆ L'utensile non sempre rileva correttamente tutti i tubi e i fili elettrici. Le condizioni seguenti possono determinare risultati imprecisi:

- Pila esaurita
- Pareti doppie con fili o tubi sottili
- Pareti molto spesse
- Tubi o fili installati in profondità
- Pareti rivestite di metallo
- Condizioni di elevata umidità
- Cavi schermati

- ◆ Prima dell'uso, controllare sempre il funzionamento dell'utensile rilevando un filo o un tubo la cui presenza sia già nota.
- ◆ In caso di dubbi, consultare un centro di assistenza tecnica qualificato.

**Attenzione!** Questo strumento non rileva i fili di circuiti isolati dall'alimentazione di rete, cavi alimentati con corrente continua (c.c.) o fili usati per telecomunicazione o computer. I fili nascosti (ad esempio i fili della luce che corrono all'interno delle pareti) possono non essere rilevati quando gli interruttori sono spenti.

**Attenzione!** Questo strumento individua esclusivamente tubi di metallo e di nessun altro materiale.

## Etichette sull'elettrostrumento

Sull'elettrostrumento sono presenti le seguenti immagini:



**Attenzione!** Per ridurre il rischio di lesioni, l'utente è tenuto a leggere il presente manuale di istruzioni.

## Funzioni

1. Interruttore on/off
2. Interruttore di selezione modalità
3. Schermo LCD (rilevatore di montanti/metallo)
4. Indicatore a LED (conduttori CA)

## Montaggio

### Installazione della pila (fig. A)



- ◆ Fare scivolare il coperchio della pila (5) via dall'utensile.
- ◆ Inserire la pila all'interno dell'apposito vano, facendo attenzione di rispettare le polarità (+) e (-).
- ◆ Reinstallare il coperchio e farlo scattare in posizione.

## Uso

### Nota:

- ◆ Tenere le dita distanti dall'area di rilevamento in quanto possono interferire con i risultati.
- ◆ La parete deve essere piatta per ottenere i risultati più precisi.

## Selezione della modalità di funzionamento

- ◆ Posizionare il selettore di modalità (2) su  per rilevare montanti in legno.
- ◆ Posizionare il selettore di modalità (2) su  per rilevare montanti metallici, tubi, ecc.

## Utilizzo della funzione di rilevamento montanti (fig. B - D)

Questa funzione può essere adoperata per individuare montanti di legno attraverso muri a secco spessi fino a 19 mm.

- ◆ Impostare il selettore di modalità (2) sulla posizione di rilevamento dei montanti.
- ◆ Mantenere lo strumento contro la parete.
- ◆ Mantenere premuto il pulsante on/off (1).

Lo schermo LCD (3) si illumina e il cicalino emette un breve segnale acustico mentre lo strumento esegue la taratura. A schermo compare il simbolo (8), l'indicatore di rilevamento dei montanti in legno. A taratura completata:

- ◆ Far scorrere lentamente lo strumento in orizzontale sulla superficie senza sollevarlo e senza modificare la pressione applicata (fig. C). Fare attenzione a non inclinare né sollevare lo strumento.

Quando le 3 barre di scansione (11) sullo schermo LCD (3) iniziano a salire, significa che ci si sta avvicinando al montante. Rallentare e spostare ulteriormente lo strumento finché il cicalino non emette un allarme sonoro e il centro dell'occhio di bue (10) non comincia a lampeggiare. La posizione indica il centro del montante (10) (fig. D3).

### Nota:

- ◆ Talvolta è necessario spostare varie volte il rilevatore sulla stessa area per localizzare con maggior precisione i montanti di legno. L'occhio di bue (9) lampeggia in prossimità di un montante.
- ◆ Quando viene rilevato un oggetto metallico in modalità montante, il simbolo indicatore del metallo (7) lampeggia e sullo schermo LCD compaiono 2 barre (fig. D2). Quando le barre raggiungono il massimo, significa che un oggetto metallico è molto vicino. Se le barre non vengono visualizzate, mantenere premuto l'interruttore di on/off e invertire il movimento per ottenere risultati accurati.

## Utilizzo della funzione di rilevamento metalli (fig. B - D)

È possibile utilizzare questa funzione (7) per individuare tubi metallici attraverso muri a secco spessi fino a 25 mm.

- ◆ Impostare il selettore di modalità (2) sulla posizione di rilevamento metalli.
- ◆ Tenere lo strumento lontano da pareti o altri oggetti metallici.
- ◆ Premere l'interruttore on/off (1).

Lo schermo LCD (3) si illumina e il cicalino emette un breve segnale acustico mentre lo strumento esegue la taratura. A taratura completata:

- ◆ Mantenere premuto il pulsante on/off.

Sul display compare il simbolo (7) dell'indicatore per il rilevamento del metallo.

- ◆ Collocare l'elettrotensile contro la parete, come illustrato.
- ◆ Far scorrere lentamente lo strumento in orizzontale sulla superficie senza sollevarlo e senza modificare la pressione applicata (fig. C). Fare attenzione a non inclinare né sollevare lo strumento.

Quando ci si avvicina ad un oggetto metallico, le 2 barre di scansione (12) sullo schermo LCD (3) iniziano a salire.

- ◆ Continuare la scansione della superficie.

Nelle immediate vicinanze di un oggetto metallico, le barre arriveranno al massimo per poi scendere. Se le barre non vengono visualizzate, tenere premuto l'interruttore on/off e invertire il movimento per ottenere risultati accurati. Le 2 barre che raggiungono il massimo indicano la posizione dell'oggetto metallico (fig. D2).

- ◆ Dopo avere esaminato l'area di lavoro ripetere la procedura di controllo per confermare che l'unità funzioni.

## Uso della funzione di rilevazione di cavi elettrici (fig. D)

È possibile utilizzare questa funzione per individuare cavi elettrici sotto tensione fino a 100 mm di profondità. Questa funzione è costantemente attiva in tutte le modalità.

**Attenzione!** Prima dell'uso, controllare il funzionamento dell'unità rilevando una corrente CA nota.

- ◆ Tenere l'unità lontana dall'area esaminata e da qualsiasi altra sorgente di corrente CA.
- ◆ Premere l'interruttore on/off (1).

L'indicatore a LED rosso (4) si illumina e il cicalino emette un breve segnale acustico mentre lo strumento esegue la taratura. A taratura completata:

- ◆ Mantenere premuto il pulsante on/off.
- ◆ Spostare lo strumento lentamente e in modo uniforme sull'intera superficie, avvicinandosi all'area da direzioni diverse (fig. C).

Quando viene individuata una sorgente CA, l'indicatore a LED rosso (4) lampeggia (fig. D1).

- ◆ Dopo aver rilevato una sorgente CA, ripetere la procedura per confermare il corretto funzionamento dell'unità e per identificare il filo elettrico sotto tensione con maggiore precisione.

**Nota:** Eventuali scariche elettrostatiche possono interferire sul rilevamento da entrambi i lati del conduttore, causando una scarsa accuratezza della rilevazione.

### Indicatore delle pile (fig. B)

Lo schermo LCD visualizza un simbolo (6) che indica la condizione attuale delle pile.

- ◆ Sostituire la pila per tempo.

### Protezione dell'ambiente



Raccolta differenziata. Questo prodotto non deve essere smaltito con i normali rifiuti domestici.

Nel caso in cui si decida di sostituire il prodotto oppure di disfarsene in quanto non più necessario, non dovrà essere smaltito con i normali rifiuti domestici. Smaltire il prodotto tramite raccolta differenziata.



La raccolta differenziata di prodotti e imballaggi usati, consente il riciclaggio e il riutilizzo dei materiali. Riutilizzare i materiali riciclati aiuta a prevenire l'inquinamento ambientale e riduce la richiesta di materie prime.

In base alle normative locali, i servizi per la raccolta differenziata di elettrodomestici possono essere disponibili presso i punti di raccolta municipali o presso il rivenditore, al momento dell'acquisto di un nuovo prodotto.

Black & Decker offre ai suoi clienti un servizio per la raccolta differenziata e la possibilità di riciclare i prodotti Black & Decker che hanno esaurito la loro durata in servizio. Per usufruire del servizio, è sufficiente restituire il prodotto a qualsiasi tecnico autorizzato, incaricato della raccolta per conto dell'azienda.

Per individuare il tecnico autorizzato più vicino, rivolgersi alla sede Black & Decker locale, presso il recapito indicato nel presente manuale. Altrimenti un elenco completo di tutti i tecnici autorizzati Black & Decker e i dettagli completi sui contatti e i servizi post-vendita sono disponibili sul sito Internet: **[www.2helpU.com](http://www.2helpU.com)**

**Pila**

La pila esaurita deve essere smaltita nel totale rispetto dell'ambiente

- ◆ Rimuovere la pila come descritto sopra.
- ◆ La pila deve essere imballata in modo tale da garantire che i terminali non possano essere cortocircuitati.
- ◆ Portare la pila presso un impianto di riciclaggio locale.

**Dati tecnici**

|                                  | <b>BDS303</b> |
|----------------------------------|---------------|
| Tensione                         | V 9           |
| Dimensione delle pile            | 6LR61         |
| Profondità massima di scansione* |               |
| Metalli ferrosi                  | mm 45         |
| Altri metalli                    | mm 25         |
| Montanti in legno                | mm 19         |
| Fili elettrici sotto tensione CA | mm 100        |
| Temperatura di funzionamento     | °C 0 - 40     |
| Peso                             | kg 0,3        |

\* Le capacità di rilevamento in profondità variano a seconda del materiale e della dimensione degli oggetti ma anche del materiale e delle condizioni della struttura.  
Condizioni ambientali: per uso in interni, massima umidità relativa: 95%.

**Garanzia**

Certa della qualità dei suoi prodotti, Black & Decker offre una garanzia eccezionale. Il presente certificato di garanzia è complementare ai diritti statutari e non li pregiudica in alcun modo. La garanzia è valida entro il territorio degli Stati membri dell'Unione Europea e dell'EFTA (European Free Trade Area).

Se un prodotto Black & Decker risulta difettoso per qualità del materiale, della costruzione o per mancata conformità entro 24 mesi dalla data di acquisto, Black & Decker garantisce la sostituzione delle parti difettose, provvede alla riparazione dei prodotti se ragionevolmente usurati oppure alla loro sostituzione, in modo da ridurre al minimo il disagio del cliente a meno che:

- ◆ Il prodotto non sia stato destinato ad usi commerciali, professionali o al noleggio;
- ◆ Il prodotto non sia stato usato in modo improprio o scorretto;
- ◆ Il prodotto non abbia subito danni causati da oggetti o sostanze estranee oppure incidenti;
- ◆ Il prodotto non abbia subito tentativi di riparazione non effettuati da tecnici autorizzati né dall'assistenza Black & Decker.

Per attivare la garanzia è necessario esibire la prova comprovante l'acquisto al venditore o al tecnico autorizzato. Per individuare il tecnico autorizzato più vicino, rivolgersi alla sede Black & Decker locale, presso il recapito indicato nel presente manuale. Altrimenti un elenco completo di tutti i tecnici autorizzati Black & Decker e i dettagli completi sui contatti e i servizi post-vendita sono disponibili su Internet presso: **[www.2helpU.com](http://www.2helpU.com)**

I clienti che desiderano registrare il nuovo prodotto Black & Decker e ricevere gli aggiornamenti sui nuovi prodotti e le offerte speciali, sono invitati a visitare il sito Web (**[www.blackanddecker.it](http://www.blackanddecker.it)**). Ulteriori informazioni sul marchio e la gamma di prodotti Black & Decker sono disponibili all'indirizzo **[www.blackanddecker.it](http://www.blackanddecker.it)**

## Gebruik volgens bestemming

Dit Black & Decker instrument is ontwikkeld voor ondersteuning bij het lokaliseren van houten steunbalken, verborgen elektriciteitsbedrading (230 V wisselspanning) en metalen pijpleidingen in binnenmuren.

Dit instrument is uitsluitend bestemd voor consumentengebruik.

## Veiligheidsvoorschriften

- ◆ **Waarschuwing!** Bij het gebruik van batterijgevoede instrumenten dienen ter bescherming tegen brandgevaar, vrijkomen van batterijvloeistof, letsel en materiële schade altijd gepaste veiligheidsmaatregelen in acht te worden genomen, waaronder de volgende veiligheidsvoorschriften.
- ◆ Lees de gebruiksaanwijzing aandachtig door voordat u met het instrument gaat werken.
- ◆ Bewaar deze instructies zorgvuldig!

### Zorg voor een opgeruimde werkomgeving

Een rommelige werkomgeving leidt tot ongelukken.

### Houd rekening met omgevingsinvloeden

Stel het instrument niet bloot aan regen. Gebruik het instrument niet in een vochtige of natte omgeving. Zorg dat de werkomgeving goed is verlicht. Gebruik het instrument niet op plaatsen waar brand- of explosiegevaar bestaat, b.v. in de buurt van brandbare vloeistoffen of gassen.

### Houd kinderen uit de buurt

Houd kinderen, bezoekers en dieren buiten het werkgebied en laat ze het instrument niet aanraken.

### Zorg voor een veilige houding

Zorg altijd dat u stevig staat en in evenwicht blijft.

### Blijf voortdurend opletten

Houd uw aandacht bij uw werk. Ga met verstand te werk. Gebruik het instrument niet als u niet geconcentreerd bent.

### Gebruik het juiste instrument

Het gebruik volgens bestemming is beschreven in deze handleiding.

**Waarschuwing!** Gebruik ter voorkoming van lichamelijk letsel uitsluitend de in deze gebruiksaanwijzing aanbevolen accessoires en hulpstukken. Gebruik het instrument uitsluitend volgens bestemming.

### **Controleer het instrument op beschadigingen**

Controleer het instrument voor gebruik op schade. Vergewis u er van dat het instrument correct werkt. Gebruik het instrument niet als enig onderdeel defect is.

### **Berg het instrument veilig op**

Indien niet in gebruik, dienen instrumenten te worden opgeborgen in een droge, afsluitbare of hoge plaats, buiten bereik van kinderen.

### **Reparaties**

Dit instrument voldoet aan de geldende veiligheidseisen. Reparaties mogen uitsluitend worden uitgevoerd door bevoegde vakmensen en met behulp van originele reserveonderdelen; anders kan er een aanzienlijk gevaar voor de gebruiker ontstaan.

### **Aanvullende veiligheidsinstructies voor niet-oplaadbare batterijen**

**Waarschuwing!** Batterijen kunnen ontploffen of gaan lekken en kunnen dan letsel of brand veroorzaken. Houd u aan de hieronder beschreven instructies.

**Waarschuwing!** Controleer of de schakelaar op uit staat voordat u de batterijen in het gereedschap steekt. Wanneer bij het aanbrengen van de batterijen in elektrisch gereedschap de schakelaar op aan staat, kan dit tot ongevallen leiden.

**Waarschuwing!** Bij verkeerd gebruik kan vloeistof uit de batterij lekken. Voorkom contact. Spoel in geval van onbedoeld contact met water. Raadpleeg tevens een arts als de vloeistof in contact komt met de ogen. Uit de batterij gelekte vloeistof kan huidirritaties of brandwonden veroorzaken.

- ◆ Volg zorgvuldig alle instructies en waarschuwingen op het etiket en de verpakking van de batterij.
- ◆ Plaats de batterijen op de juiste wijze overeenkomstig polariteit (+ en -) zoals is aangegeven op de batterij en op het product.
- ◆ Sluit de batterijpolen niet kort.
- ◆ Probeer nooit om niet oplaadbare batterijen op te laden.
- ◆ Gebruik geen oude en nieuwe batterijen door elkaar. Vervang alle batterijen tegelijkertijd door nieuwe batterijen van hetzelfde merk en type.
- ◆ Houd batterijen buiten het bereik van kinderen.
- ◆ Verwijder de batterijen als het product verscheidene maanden niet gebruikt zal worden.
- ◆ Probeer nooit een accu te openen.
- ◆ Bewaar accu's niet op plaatsen waar de temperatuur hoger kan worden dan 40 °C.
- ◆ Volg bij het weggooien van batterijen de instructies in de paragraaf "Milieu" op.
- ◆ Verbrand de batterijen nooit.

## Aanvullende veiligheidsinstructies voor leiding- en kabeldetectoren

- ◆ Gebruik het instrument niet om spanning in ongeïsoleerde of blootliggende draden op te sporen.
- ◆ Gebruik het instrument niet als een vervanging voor een spanningsmeter.
- ◆ Let er op dat het instrument niet altijd alle pijpleidingen en bedrading zal localiseren. De volgende omstandigheden kunnen onnauwkeurige resultaten opleveren:
  - Batterij bijna leeg
  - Dikke muren met dunne pijpleidingen of bedrading
  - Zeer dikke muren
  - Zeer diep liggende bedrading of pijpleidingen
  - Muren met daarop een laag metaal
  - Zeer vochtige omstandigheden
  - Afgeschermd kabels
- ◆ Test voor gebruik het instrument altijd op een pijpleiding of kabel waarvan u weet waar deze ligt.
- ◆ Neem in geval van twijfel contact op met een gekwalificeerd servicecentrum.

**Waarschuwing!** Dit instrument lokaliseert geen bedrading van groepen waar geen netspanning op staat, kabels op gelijkstroom (DC) of bedrading die wordt gebruikt voor telecommunicatie of computersystemen. Verborgene elektriciteitsbedrading (bijvoorbeeld van muurverlichting) kan niet worden gedetecteerd wanneer de schakelaar in de uit-stand staat.

**Waarschuwing!** Dit instrument lokaliseert geen pijpleidingen van enig ander materiaal dan metaal.

## Labels op het instrument

Op het instrument vindt u de volgende pictogrammen:



**Waarschuwing!** De gebruiker moet de handleiding lezen om risico op letsel te verkleinen.

## Onderdelen

1. Aan/uit-schakelaar
2. Functiekeuzeschakelaar
3. LCD-scherm (steunbalk-/metaaldetector)
4. LED-indicator (wisselspanning)

## Assemblage

### De batterij plaatsen (fig. A)

- ◆ Schuif het batterijdeksel (5) van het instrument.
- ◆ Plaats de batterij zodat de accucontacten (+) en (-) in het batterijvak overeenkomen met de batterij.
- ◆ Plaats het deksel weer terug en klik deze op de plaats.

## Gebruik

### Opmerking:

- ◆ Houd vingers weg van de detectieomgeving, omdat dit invloed kan hebben op de resultaten.
- ◆ De muur moet vlak zijn om de nauwkeurigste resultaten te bereiken.

### Selecteren van de functie

- ◆ Zet de modusselectieschakelaar (2) in de **U**-stand voor het lokaliseren van houten steunbalken.
- ◆ Zet de modusselectieschakelaar (2) op de **I**-stand voor het lokaliseren van metalen steunbalken, pijpen, etc.

### Toepassing van de steunbalkdetectiefunctie (fig. B - D)

U kunt deze functie gebruiken voor het detecteren van houten steunbalken in gipsplaten van maximaal 19 mm dik.

- ◆ Zet de modusselectieschakelaar (2) in de steunbalkdetectorpositie.
- ◆ Houd het instrument tegen de muur.
- ◆ Houd de aan/uit-schakelaar (1) ingedrukt.

Het LCD-scherm (3) gaat branden en het instrument geeft één piep tijdens het kalibreren.

Het indicatorsymbool voor steunbalkdetectie (8) staat in het scherm aangegeven. Nadat de kalibratie is afgerond:

- ◆ Schuif langzaam het instrument in een horizontale richting over het oppervlak zonder het op te lichten of de druk op het instrument te veranderen (fig. C). Zorg ervoor dat het instrument niet kantelt of wordt opgetild.

Als er 3 scannerbalken (11) op het LCD-scherm beginnen te klimmen, betekent dit dat u de steunbalk nadert. Vertraag en schuif het instrument verder tot het instrument een piep geeft en de roos (10) oplicht. Dit geeft de positie van het midden van de steunbalk (10) aan (fig. D3).

### Opmerking:

- ◆ Soms is het nodig om het instrument meerdere malen over hetzelfde gebied te bewegen om de steunbalk precies te lokaliseren. De roos (9) licht op als er zich een steunbalk in de buurt bevindt.
- ◆ Als er een metalen object wordt gedetecteerd in de steunbalkmodus zal het indicatorsymbool voor metaaldetectie (7) oplichten en verschijnen er 2 balken op het LCD-scherm (fig. D2). Als de balken de top bereiken, bevindt zich er een metalen object in de buurt. Als er geen balken worden weergegeven, houd u de aan-/uitschakelaar ingedrukt en maakt u een terugwaardse beweging voor nauwkeurige resultaten.

### Toepassing van de metaaldetectiefunctie (fig. B - D)

U kunt deze functie (7) gebruiken voor het opsporen van metalen pijpen in gipsplaten van maximaal 25 mm dik.

- ◆ Zet de modusselectieschakelaar (2) in de metaaldetectorpositie.
- ◆ Houd het instrument in de lucht weg van de muur en andere metalen objecten.
- ◆ Druk op de aan/uit-schakelaar (1).

Het LCD-scherm (3) gaat branden en het instrument geeft één piep tijdens het kalibreren.

Nadat de kalibratie is afgerond:

- ◆ Houd de aan/uit-schakelaar ingedrukt.

Het indicatorsymbool voor metaaldetectie (7) staat in het scherm aangegeven.

- ◆ Plaats het instrument vlak tegen de muur zoals weergegeven.
- ◆ Schuif langzaam het instrument in een horizontale richting over het oppervlak zonder het op te lichten of de druk op het instrument te veranderen (fig. C). Zorg ervoor dat het instrument niet kantelt of wordt opgetild.

Als er 2 scannerbalken (12) op het LCD-scherm (3) beginnen te klimmen, betekent dit dat u een metalen object nadert.

- ◆ Vervolg het scannen van het oppervlak.

De balken zullen de top bereiken en vallen bij dichte nabijheid van een metalen object. Als er geen balken worden weergegeven, houd u de aan-/uitschakelaar ingedrukt en maakt u een terugwaardse beweging voor nauwkeurige resultaten. 2 balken die de top bereiken geven de positie van een metaal object aan (fig. D2).

- ◆ Herhaal na afloop de testprocedure om de werking van het instrument te controleren.

### Gebruik van de kabeldetectorfunctie (fig. D)

U kunt deze functie gebruiken voor het detecteren van electriciteitsbedrading op een diepte van 100 mm. De functie werkt continu.

**Waarschuwing!** Test het instrument op een bekende spanningsbron voor gebruik.

- ◆ Houd het instrument niet in de buurt van het gebied dat u wilt gaan scannen of een andere spanningsbron.
- ◆ Druk op de aan/uit-schakelaar (1).

De rode LED-indicator (4) gaat branden en het instrument geeft één piep tijdens het kalibreren. Nadat de kalibratie is afgerond:

- ◆ Houd de aan/uit-schakelaar ingedrukt.
- ◆ Beweeg het instrument langzaam en gelijkmatig over het oppervlak, in verschillende richtingen (fig. C).

Wanneer een spanningsbron is gevonden, gaat de rode LED-indicator (4) branden (fig. D1).

- ◆ Herhaal na afloop de testprocedure om de werking van het instrument te controleren en de spanningsbron nauwkeuriger te lokaliseren.

**Opmerking:** Statische lading kan detectie aan beide kanten van de bedrading belemmeren. Dit kan leiden tot onnauwkeurige resultaten.

### Batterij-indicator (fig. B)

Het LCD-scherm geeft een batterijsymbool (6) weer. Dit symbool geeft de huidige conditie van de batterij aan.

- ◆ Vervang de batterij op tijd

### Milieu



Gescheiden inzameling. Dit product mag niet met het gewone huishoudelijke afval worden weggegooid.

Wanneer uw oude Black & Deckerproduct aan vervanging toe is of het u niet langer van dienst kan zijn, gooi het dan niet bij het huishoudelijk afval. Zorg ervoor dat het product gescheiden kan worden ingezameld.



Door gebruikte producten en verpakkingen gescheiden in te zamelen, worden de materialen gerecycled en opnieuw gebruikt. Hergebruik van gerecyclede materialen voorkomt milieuvuiling en vermindert de vraag naar grondstoffen.

Inzamelpunten voor gescheiden inzameling van elektrische huishoudproducten bij gemeentelijke vuilnisbergen of bij de verkoper waar u een nieuw product koopt, kunnen aan plaatselijke voorschriften gebonden zijn.

Black & Decker biedt de mogelijkheid tot inzamelen en recyclen van afgedankte Black & Decker producten. Om gebruik van deze service te maken, dient u het product aan een van onze servicecentra te sturen, die voor ons de inzameling verzorgen.

U kunt het adres van het dichtstbijzijnde servicecentrum opvragen via de adressen op de achterzijde van deze handleiding. U kunt ook een lijst van onze servicecentra en meer informatie m.b.t. onze klantenservice vinden op het volgende Internet-adres:

**[www.2helpU.com](http://www.2helpU.com)**

## Batterij



Versleten batterijen dienen op milieubewuste wijze te worden verwijderd:

- ◆ Verwijder de batterij zoals hierboven is beschreven.
- ◆ Plaats de batterij in een geschikte verpakking, zodat de batterijcontacten niet kunnen worden kortgesloten.
- ◆ Breng de batterij naar een plaatselijk verwerkingscentrum voor klein chemisch afval.

## Technische gegevens

|  | <b>BDS303</b> |
|--|---------------|
| Spanning                                 | V 9           |
| Batterijmaat                             | 6LR61         |
| Max. scandiepte*                         |               |
| Ferrometalen                             | mm 45         |
| Andere metalen                           | mm 25         |
| Houten steunbalken                       | mm 19         |
| Elektriciteitsbedrading (wisselspanning) | mm 100        |
| Bedrijfstemperatuur                      | °C 0 - 40     |
| Gewicht                                  | kg 0,3        |

\* De capaciteit van de detectiediepte kan variëren afhankelijk van het materiaal, afmeting alsmede materiaal en de staat van structuur. Omgevingsvoorwaarde: gebruik binnenshuis, relatieve vochtigheid 95% maximaal.

## Garantie

Black & Decker heeft vertrouwen in zijn producten en biedt een uitstekende garantie. Deze garantiebepalingen vormen een aanvulling op uw wettelijke rechten en beperken deze niet. De garantie geldt in de lidstaten van de Europese Unie en de Europese Vrijhandelsassociatie.

Mocht uw Black & Decker product binnen 24 maanden na datum van aankoop defect raken tengevolge van materiaal- of constructiefouten, dan garanderen wij de kosteloze vervanging van defecte onderdelen, de reparatie van het product of de vervanging van het product, tenzij:

- ◆ Het product is gebruikt voor handelsdoeleinden, professionele toepassingen of verhuurdoeleinden;
- ◆ Het product onoordeelkundig is gebruikt;
- ◆ Het product is beschadigd door invloeden van buitenaf of door een ongeval;
- ◆ Reparaties zijn uitgevoerd door anderen dan onze servicecentra of Black & Decker personeel.

Om een beroep op de garantie te doen, dient u een aankoopbewijs te overhandigen aan de verkoper of een van onze servicecentra. U kunt het adres van het dichtstbijzijnde servicecentrum opvragen via de adressen op de achterzijde van deze handleiding. U kunt ook een lijst van onze servicecentra en meer informatie m.b.t. onze klantenservice vinden op het volgende Internet-adres: **[www.2helpU.com](http://www.2helpU.com)**

Meld u aan op onze website **[www.blackanddecker.nl](http://www.blackanddecker.nl)** om te worden geïnformeerd over nieuwe producten en speciale aanbiedingen. Verdere informatie over het merk Black & Decker en onze producten vindt u op **[www.blackanddecker.nl](http://www.blackanddecker.nl)**

## Finalidad

Esta herramienta Black & Decker se ha diseñado para ayudar a localizar estructuras de madera, cables con corriente que trabajen a tensión de red (230 V<sub>CA</sub>) y tuberías de metal cubiertas por planchas de pared.

Esta herramienta está pensada únicamente para uso doméstico.

## Instrucciones de seguridad

- ◆ **¡Atención!** Cuando use herramientas alimentadas por pila, debe adoptar siempre las precauciones de seguridad básicas, incluidas las siguientes, a fin de reducir el riesgo de incendio, pérdida del líquido de las pilas, lesiones personales y daños materiales.
- ◆ Lea completamente este manual antes de utilizar la herramienta.
- ◆ Conserve este manual a mano para consultas posteriores.

### Mantenga limpia el área de trabajo

Un área o un banco de trabajo en desorden aumentan el riesgo de accidentes.

### Tenga en cuenta el entorno del área de trabajo

No exponga la herramienta a la lluvia. No use la herramienta en ambientes húmedos o mojados. Procure que el área de trabajo esté bien iluminada. No utilice la herramienta donde exista riesgo de incendio o explosión, p. ej. en la proximidad de líquidos o gases inflamables.

### ¡Mantenga alejados a los niños!

No permita que niños, otras personas o animales se acerquen al área de trabajo o toquen la herramienta.

### No alargue demasiado su radio de acción

Evite adoptar una posición que fatigue su cuerpo; mantenga un apoyo firme sobre el suelo y conserve el equilibrio en todo momento.

### Esté siempre alerta

Mire lo que está haciendo. Use el sentido común. No maneje la herramienta si está cansado.

### Utilice la herramienta adecuada

En este manual se explica el uso previsto de la herramienta.

**¡Atención!** El uso de otros accesorios, adaptadores, o la propia utilización de la herramienta en cualquier forma diferente de las recomendadas en este manual de instrucciones puede constituir un riesgo de lesiones a las personas.

### Compruebe que no haya piezas averiadas

Antes de usarla, compruebe cuidadosamente que la herramienta no esté estropeada.

Asegúrese de que la herramienta puede funcionar adecuadamente y cumplir con el cometido para el que ha sido diseñada. No use la herramienta si hay alguna pieza defectuosa o averiada.

### **Guarde las herramientas que no utiliza**

Cuando no las utilice, las herramientas deben almacenarse en un lugar seco y cerrado o elevado, fuera del alcance de los niños.

### **Reparaciones**

Esta herramienta cumple las normas de seguridad aplicables. Las reparaciones deben llevarse a cabo por personal cualificado, usando piezas de recambio originales; en caso contrario, podría ocasionarse un considerable riesgo para el usuario.

### **Instrucciones de seguridad adicionales para pilas no recargables**

**¡Atención!** Las pilas pueden explotar o tener fugas y pueden provocar lesiones o incendios. Siga las instrucciones como se describe a continuación.

**¡Atención!** Asegúrese de que el interruptor esté en la posición de apagado antes de introducir las pilas. No introduzca las pilas en la herramienta con el interruptor encendido ya que puede provocar accidentes.

**¡Atención!** Un mal uso puede dar lugar a que la pila pierda líquido; evite cualquier contacto con el líquido. Si accidentalmente entra en contacto con el líquido, enjuáguese con agua. Si le entra líquido en los ojos, busque rápidamente asistencia médica. El líquido que pierde la pila puede ocasionar irritación o quemaduras.

- ◆ Siga con cuidado todas las instrucciones y advertencias en la etiqueta de la pila y el embalaje.
- ◆ Coloque siempre las pilas correctamente, de acuerdo a la polaridad (+ y -) según se indica en la pila y en el producto.
- ◆ No ponga en cortocircuito los contactos de las pilas.
- ◆ Nunca intente cargar pilas no recargables.
- ◆ No mezcle pilas nuevas y usadas. Cambie todas las pilas al mismo tiempo por pilas nuevas de la misma marca y tipo.
- ◆ Mantenga las pilas fuera del alcance de los niños
- ◆ Quite las pilas si no va a utilizar el producto durante varios meses.
- ◆ Nunca, por ningún motivo, trate de abrir las baterías.
- ◆ No las almacene en lugares donde la temperatura pueda superar los 40 °C.
- ◆ Cuando deseche las baterías, siga las instrucciones indicadas en la sección "Protección del medio ambiente".
- ◆ No queme las pilas.

## Instrucciones de seguridad adicionales para los detectores de tuberías y cables

- ◆ No utilice la herramienta para detectar el voltaje de corriente alterna en cables no aislados, al descubierto o libres.
- ◆ No utilice la herramienta como sustituto de un voltímetro.
- ◆ Tenga en cuenta que la herramienta puede no detectar siempre correctamente todas las tuberías y cables. Las siguientes condiciones pueden producir resultados inexactos:
  - Pila descargada
  - Muros gruesos con tuberías o cables finos
  - Muros muy gruesos
  - Tuberías o cables a gran profundidad
  - Muros revestidos de metal
  - Condiciones muy húmedas
  - Cables blindados
- ◆ Antes de su uso, pruebe siempre la herramienta detectando una tubería o cable conocidos.
- ◆ Si tiene dudas, póngase en contacto con un servicio técnico cualificado.

**¡Atención!** Esta herramienta no detectará cables en circuitos aislados de la alimentación de la red, cables que funcionen con corriente continua o cables que se utilicen para sistemas de telecomunicaciones o informáticos. Los cables ocultos (por ej., luces de pared) no se detectarán cuando los interruptores estén apagados.

**¡Atención!** Esta herramienta no detectará tuberías de ningún otro material que no sea metálico.

## Etiquetas sobre la herramienta

En la herramienta se indican los siguientes pictogramas:



**¡Atención!** Para reducir el riesgo de lesiones, el usuario debe leer el manual de instrucciones.

## Características

1. Interruptor de encendido/apagado
2. Interruptor selector de modo
3. Pantalla LCD (detector de estructuras/metales)
4. Indicador luminoso (cable de CA)

## Montaje

### Instalación de la pila (fig. A)

- ◆ Retire la tapa de la pila (5) de la herramienta.
- ◆ Inserte la pila asegurándose de hacer coincidir los polos (+) y (-) del compartimento de las pilas con la pila.
- ◆ Vuelva a instalar la tapa colocándola en su posición original.

## Uso

### Nota:

- ◆ Mantenga los dedos alejados de la zona de detección ya que de lo contrario esto podría interferir con los resultados.
- ◆ Para un resultado preciso la pared debe estar plana.

### Selección del modo de funcionamiento

- ◆ Ajuste el selector de modo (2) a la posición  para detectar estructuras de madera.
- ◆ Ajuste el selector de modo (2) a la posición  para detectar estructuras de metal, tuberías, etc.

### Uso de la función de detector de estructuras (fig. B - D)

Puede utilizar esta función para encontrar estructuras de madera a través de planchas de mampostería de hasta 19 mm de espesor.

- ◆ Ajuste el selector de modo (2) a la posición de detector de estructuras.
- ◆ Sujete la herramienta en la pared.
- ◆ Mantenga pulsado el botón de encendido/apagado (1).

La pantalla LCD (3) se encenderá y el zumbador sonará una vez mientras la herramienta esté calibrando. El símbolo indicador de detección de estructuras de madera (8) aparecerá en la pantalla. Una vez finalizada la calibración:

- ◆ Deslice lentamente la herramienta en dirección horizontal sobre la superficie sin aliviar o cambiar la presión aplicada (fig. C). Asegúrese de no inclinar ni levantar la herramienta.

Cuando las 3 barras de exploración (11) de la pantalla LCD (3) empiecen a subir, esto indica que se está acercando a una estructura. Ralentice y deslice la herramienta aún más hasta que el zumbador suene y la diana central (10) parpadee. Esta posición indica el centro de la estructura (10) (fig. D3).

**Nota:**

- ◆ A veces es necesario mover el detector sobre la misma zona varias veces para localizar de forma más precisa la estructura de madera. La diana (9) parpadeará cuando haya una estructura muy próxima.
- ◆ Cuando se detecte un objeto metálico en el modo de detección de estructuras de madera, el símbolo indicador de metal (7) parpadeará y 2 barras aparecerán en la pantalla LCD (fig. D2). Cuando las barras alcancen la parte superior, hay un objeto metálico muy próximo. Cuando no se muestren barras, mantenga pulsado el interruptor de encendido/apagado e invierta el movimiento para obtener resultados precisos.

**Uso de la función de detector de metal (fig. B - D)**

Puede utilizar esta función (7) para encontrar tuberías metálicas a través de planchas de mampostería de hasta 25 mm de espesor.

- ◆ Ajuste el selector de modo (2) a la posición de detector de metal.
- ◆ Sujete la herramienta en el aire alejada de la pared y de otros objetos metálicos.
- ◆ Pulse el interruptor de encendido/apagado (on/off) (1).

La pantalla LCD (3) se encenderá y el zumbador sonará una vez mientras la herramienta esté calibrando. Una vez finalizada la calibración:

- ◆ Mantenga pulsado el interruptor de encendido/apagado.

El símbolo indicador de detección de metal (7) se muestra en la pantalla.

- ◆ Coloque la herramienta contra la pared, tal como se muestra.
- ◆ Deslice lentamente la herramienta en dirección horizontal sobre la superficie sin aliviar o cambiar la presión aplicada (fig. C). Asegúrese de no inclinar ni levantar la herramienta.

Cuando las 2 barras de exploración (12) de la pantalla LCD (3) empiecen a subir, esto indica que se está acercando a un objeto metálico.

- ◆ Continúe explorando la superficie.

Cuando se acerque mucho a un objeto metálico, las barras alcanzarán la parte superior y a continuación caerán. Cuando no se muestren barras, mantenga pulsado el interruptor de encendido/apagado e invierta el movimiento para obtener resultados precisos. 2 barras que alcanzan la parte superior indican la localización de un objeto metálico (fig. D2).

- ◆ Después de detectar la zona de trabajo, repita el procedimiento de prueba para confirmar el funcionamiento de la unidad.

**Uso de la función de detector de cables (fig. D)**

Puede utilizar esta función para encontrar cables con corriente a 100 mm de profundidad. La función está activa continuamente en todos los modos.

**¡Atención!** Pruebe la unidad con una corriente alterna conocida antes de su uso.

- ◆ Sujete la unidad en el aire alejada de la zona explorada y de cualquier otra fuente de corriente alterna.
- ◆ Pulse el interruptor de encendido/apagado (on/off) (1).

El indicador luminoso rojo (4) se encenderá y el zumbador sonará una vez mientras la herramienta esté calibrando. Una vez finalizada la calibración:

- ◆ Mantenga pulsado el interruptor de encendido/apagado.
- ◆ Mueva la herramienta lentamente y con suavidad por toda la superficie, acercándose desde distintas direcciones (fig. C).

Cuando localice una fuente de corriente alterna, el indicador luminoso rojo (4) parpadeará (fig. D1).

- ◆ Tras detectar la fuente de corriente alterna, repita el procedimiento de prueba para confirmar el funcionamiento de la unidad y localizar el cable con corriente de forma más precisa.

**Nota:** La carga estática puede interferir con la detección en ambos lados del cable, dando como resultado una precisión limitada.

## Indicador de pilas (fig. B)

La pantalla LCD muestra el símbolo de una pila (6) que indica el estado actual de la pila.

- ◆ Cambie la pila a tiempo.

## Protección del medio ambiente



Separación de desechos. Este producto no debe desecharse con la basura doméstica normal.

Si llega el momento de reemplazar su producto Black & Decker o éste ha dejado de tener utilidad para usted, no lo deseche con la basura doméstica normal. Asegúrese de que este producto se deseche por separado.



La separación de desechos de productos usados y embalajes permite que los materiales puedan reciclarse y reutilizarse. La reutilización de materiales reciclados ayuda a evitar la contaminación medioambiental y reduce la demanda de materias primas.

La normativa local puede prever la separación de desechos de productos eléctricos de uso doméstico en centros municipales de recogida de desechos o a través del distribuidor cuando adquiere un nuevo producto.

Black & Decker proporciona facilidades para la recogida y el reciclado de los productos Black & Decker que hayan llegado al final de su vida útil. Para hacer uso de este servicio, devuelva su producto a cualquier servicio técnico autorizado, que lo recogerá en nuestro nombre.

Puede consultar la dirección de su servicio técnico más cercano poniéndose en contacto con la oficina local de Black & Decker en la dirección que se indica en este manual.

Como alternativa, puede consultar en Internet la lista de servicios técnicos autorizados e información completa de nuestros servicios de posventa y contactos en la siguiente dirección: **www.2helpU.com**

## Pila



Al final de su vida útil, deseche las pilas con el debido cuidado con el entorno.

- ◆ Retire la pila como se ha descrito anteriormente.
- ◆ Coloque la pila en un embalaje adecuado para garantizar que sus terminales no puedan entrar en cortocircuito.
- ◆ Lleve la pila a un centro local de reciclaje.

## Características técnicas

|                                  | <b>BDS303</b> |
|----------------------------------|---------------|
| Voltaje                          | V 9           |
| Tamaño de la pila                | 6LR61         |
| Profundidad máx. de exploración* |               |
| Metales ferrosos                 | mm 45         |
| Otros metales                    | mm 25         |
| Estructuras de madera            | mm 19         |
| Cables de CA con corriente       | mm 100        |
| Temperatura de funcionamiento    | °C 0 - 40     |
| Peso                             | kg 0,3        |

\* Las posibilidades de profundidad de detección pueden variar en función del material, el tamaño de los objetos, así como del material y el estado de la estructura. Condiciones medioambientales: uso interior, humedad relativa máxima del 95%.

## Garantía

Black & Decker confía plenamente en la calidad de sus productos y ofrece una garantía extraordinaria. Esta declaración de garantía es un añadido, y en ningún caso un perjuicio para sus derechos estatutarios. La garantía es válida dentro de los territorios de los Estados Miembros de la Unión Europea y de los de la Zona Europea de Libre Comercio.

Si un producto Black & Decker resultará defectuoso debido a materiales o mano de obra defectuosos o a la falta de conformidad, Black & Decker garantiza, dentro de los 24 meses de la fecha de compra, la sustitución de las piezas defectuosas, la reparación de los productos sujetos a un desgaste y rotura razonables o la sustitución de tales productos para garantizar al cliente el mínimo de inconvenientes, a menos que:

- ◆ El producto haya sido utilizado con propósitos comerciales, profesionales o de alquiler;
- ◆ El producto haya sido sometido a un uso inadecuado o negligente;
- ◆ El producto haya sufrido daños causados por objetos o sustancias extrañas o accidentes;
- ◆ Se hayan realizado reparaciones por parte de personas que no sean los servicios de reparación autorizados o personal de servicios de Black & Decker.

Para reclamar en garantía, será necesario que presente la prueba de compra al vendedor o al servicio técnico de reparaciones autorizado. Pueden consultar la dirección de su servicio técnico más cercano poniéndose en contacto con la oficina local de Black & Decker en la dirección que se indica en este manual. Como alternativa, se puede consultar en Internet, en la dirección siguiente, la lista de servicios técnicos autorizados e información completa de nuestros servicios de postventa y contactos: **[www.2helpU.com](http://www.2helpU.com)**

Visite nuestro sitio web **[www.blackanddecker.eu](http://www.blackanddecker.eu)** para registrar su nuevo producto Black & Decker y mantenerse al día sobre nuestros productos y ofertas especiales. Encontrará información adicional sobre la marca Black & Decker y nuestra gama de productos en **[www.blackanddecker.eu](http://www.blackanddecker.eu)**

## Utilização

Esta ferramenta Black & Decker foi desenvolvida para ajudar a localizar estruturas de madeira, fios eléctricos com tensão (230 V<sub>CA</sub>) e tubos de metal cobertos por paredes de madeira. Esta ferramenta destina-se apenas ao doméstico.

## Instruções de segurança

- ◆ **Advertência!** Ao utilizar ferramentas alimentadas por pilha, é preciso seguir sempre as precauções básicas de segurança, incluindo as detalhadas a seguir, para diminuir os riscos de incêndio, corrosão das pilhas, ferimentos pessoais e danos materiais.
- ◆ Leia atentamente este manual antes de utilizar a ferramenta.
- ◆ Guarde este manual para futura consulta.

### Mantenha a área de trabalho arrumada

As mesas e áreas de trabalho desarrumadas podem provocar ferimentos.

### Cuide do ambiente da área de trabalho

Não exponha a ferramenta à chuva. Não utilize a ferramenta em situações onde haja humidade ou água. Mantenha a área de trabalho bem iluminada. Não utilize a ferramenta onde haja risco de fogo ou explosão, p.ex. em presença de líquidos ou gases inflamáveis.

### Mantenha as crianças afastadas

Não permita que crianças, visitantes ou animais cheguem perto da área de trabalho ou toquem na ferramenta.

### Verifique a sua posição

Mantenha-se sempre bem posicionado e em equilíbrio.

### Esteja atento

Dê atenção ao que vai fazendo. Trabalhe com precaução. Não utilize ferramentas quando estiver cansado.

### Utilize a ferramenta apropriada.

Neste manual indicam-se as aplicações do acessório.

**Advertência!** O uso de qualquer acessório ou da própria ferramenta para realizar quaisquer operações além das recomendadas neste manual de instruções pode dar origem a ferimentos.

### Verifique se há peças danificadas.

Antes do uso, verifique cuidadosamente se a ferramenta está danificada. Assegure-se de que a ferramenta funcione correctamente e de que esteja a desempenhar as funções para as quais foi projectada. Não utilize a ferramenta se houver alguma peça defeituosa.

**Guarde as ferramentas que não estiverem a ser utilizadas.**

Quando não estiver em uso, as ferramentas deverão ser armazenadas em local seco, fechado ou alto, fora do alcance das crianças.

**Reparos**

Esta ferramenta cumpre os requisitos de segurança pertinentes. As reparações devem ser realizadas somente por pessoas qualificadas e as peças de reposição devem ser originais. A não observância disso poderá resultar em perigos consideráveis para os utilizadores.

**Instruções adicionais de segurança relativamente a pilhas não recarregáveis**

**Advertência!** As pilhas podem explodir ou vazar, e podem provocar ferimentos ou incêndio. Siga as instruções, tal como descrito em seguida.

**Advertência!** Assegure-se de que o interruptor está na posição de desligado antes de introduzir as pilhas. A colocação das pilhas nas ferramentas eléctricas com o interruptor ligado pode causar acidentes.

**Advertência!** Em condições abusivas, o líquido pode ser ejectado da pilha; evite o contacto. Caso isso aconteça, passe por água. Caso o líquido entre em contacto com os olhos, procure ajuda médica. O líquido ejectado da pilha pode causar irritação ou queimaduras.

- ◆ Siga atentamente todas as instruções e avisos na etiqueta e embalagem das pilhas.
- ◆ Coloque sempre as pilhas correctamente de acordo com a polaridade (+ e -) conforme assinalado na pilha e no produto.
- ◆ Não submeta os contactos das pilhas a curto-circuito.
- ◆ Nunca tente carregar pilhas não recarregáveis.
- ◆ Não misture pilhas novas e antigas. Substitua todas as pilhas ao mesmo tempo por pilhas novas da mesma marca e tipo.
- ◆ Mantenha as pilhas longe do alcance das crianças.
- ◆ Retire as pilhas se não for utilizar o produto durante vários meses.
- ◆ Nunca tente abrir a bateria seja qual for a razão.
- ◆ Não armazene em locais onde a temperatura possa exceder 40 °C.
- ◆ Siga as instruções fornecidas na secção "Protecção do meio ambiente" quando desejar desfazer-se das pilhas.
- ◆ Não exponha as pilhas ao fogo.

**Instruções de segurança adicionais para os detectores de tubos e fios**

- ◆ Não utilize a ferramenta para detectar voltagem CA em fios não isolados, expostos ou soltos.
- ◆ Não utilize a ferramenta como substituição de um voltímetro.

- ◆ Tenha atenção que a ferramenta nem sempre detecta correctamente todos os tubos e fios. As seguintes condições podem provocar resultados imprecisos:
  - Pilha fraca
  - Paredes espessas com tubos e fios finos
  - Paredes bastante espessas
  - Fios e tubos bastante embutidos
  - Paredes cobertas com metal
  - Condições de grande humidade
  - Cabos revestidos
- ◆ Antes de utilizar, teste sempre a ferramenta detectando um tubo ou fio conhecido.
- ◆ Em caso de dúvidas, contacte um agente de assistência qualificado.

**Advertência!** Esta ferramenta não detecta fios em circuitos isolados da fonte de alimentação, cabos a operar em corrente contínua (CC) ou fios utilizados para sistemas de telecomunicações ou computadores. Os fios escondidos (por exemplo, luzes de parede) poderão não ser detectados quando os interruptores estiverem desligados.

**Advertência!** Esta ferramenta não detecta tubos de qualquer outro material para além do metal.

## Etiquetas da ferramenta

Aparecem os seguintes pictogramas na ferramenta:



**Advertência!** Para reduzir o risco de ferimentos, o utilizador deve ler o manual de instruções.

## Características

1. Interruptor de ligar/desligar
2. Interruptor de selecção de modo
3. Visor LCD (detector de estruturas/metal)
4. Indicador LED (fio CA)

## Montagem

### Colocação da pilha (fig. A)



- ◆ Retire a tampa da pilha (5) da ferramenta.
- ◆ Introduza a pilha, certificando-se de que faz corresponder os terminais (+) e (-) no interior do compartimento das pilhas com a pilha.
- ◆ Volte a colocar a tampa, empurrando até ouvir um clique.

## Utilização

### Nota:

- ◆ Mantenha os dedos afastados da área de detecção pois isto poderá interferir nos resultados.
- ◆ A parede deve ser plana a fim de obter resultados mais precisos.

### Seleção do modo de funcionamento

- ◆ Coloque o interruptor de selecção de modo (2) na posição  para a detecção de estruturas de madeira.
- ◆ Coloque o interruptor de selecção de modo (2) na posição  para a detecção de barras de reforço de metal, tubos, etc.

### Utilização da função do detector de estruturas (fig. B - D)

Pode usar esta função para detectar estruturas de madeira através de placas de gesso com até 19 mm de espessura.

- ◆ Coloque o interruptor de selecção de modo (2) na posição do detector de estruturas.
- ◆ Segure a ferramenta contra a parede.
- ◆ Mantenha o interruptor de ligar/desligar (1) premido.

O visor LCD (3) irá acender-se e soará um sinal sonoro enquanto a ferramenta está a calibrar. O símbolo indicador de detecção de estrutura de madeira (8) é apresentado no visor. No final da calibragem:

- ◆ Desloque lentamente a ferramenta na horizontal sobre a superfície sem a levantar nem alterar a pressão aplicada (fig. C). Certifique-se de que não inclina nem levanta a ferramenta.

Quando 3 barras do scanner (11) no visor LCD (3) começarem a subir, isto indica que se está a aproximar da estrutura. Abrande o movimento e desloque mais um pouco a ferramenta até que soe um sinal sonoro e a lente central (10) pisque. Esta posição indica o centro da estrutura (10) (fig. D3).

### Nota:

- ◆ Por vezes é necessário deslocar o detector sobre a mesma área várias vezes para localizar a estrutura de madeira com maior precisão. A lente (9) irá piscar quando existir uma estrutura muito próxima.
- ◆ Quando é detectado um objecto metálico no modo de estrutura, o símbolo indicador de metal (7) irá piscar e aparecerão 2 barras no visor LCD (fig. D2). Quando as barras atingirem o topo, significa que existe um objecto metálico muito próximo. Quando não forem apresentadas quaisquer barras, mantenha o interruptor de ligar/desligar premido e inverta o movimento para obter resultados precisos.

### Utilização da função do detector de metal (fig. B - D)

Pode usar esta função (7) para encontrar tubos de metal através de placas de gesso com até 25 mm de espessura.

- ◆ Coloque o interruptor de selecção de modo (2) na posição do detector de metal.
- ◆ Mantenha a ferramenta no ar, afastada da parede e de quaisquer objectos metálicos.
- ◆ Solte a chave liga/desliga (1).

O visor LCD (3) irá acender-se e soará um sinal sonoro enquanto a ferramenta está a calibrar. No final da calibragem:

- ◆ Mantenha o interruptor de ligar/desligar premido.

O símbolo indicador de detecção de metal (7) é apresentado no visor.

- ◆ Encoste a ferramenta à parede como indicado.
- ◆ Desloque lentamente a ferramenta na horizontal sobre a superfície sem a levantar nem alterar a pressão aplicada (fig. C). Certifique-se de que não inclina nem levanta a ferramenta.

Quando 2 barras do scanner (12) no visor LCD (3) começarem a subir, isto indica que se está a aproximar de um objecto metálico.

- ◆ Continue analisar a superfície com o scanner.

Ao aproximar-se de um objecto metálico, as barras atingem o topo e depois descem.

Quando não forem apresentadas quaisquer barras, mantenha o interruptor de ligar/desligar premido e inverta o movimento para obter resultados precisos. 2 barras a atingir o topo indica a localização de um objecto metálico (fig. D2).

- ◆ Após a dectecção na área de trabalho, repita o procedimento de teste para confirmar o funcionamento da unidade.

### Utilização da função de detector de fios (fig. D)

Pode usar esta função para encontrar fios eléctricos até 100 mm de profundidade.

Esta função funciona continuamente em todos os modos.

**Advertência!** Teste a unidade num local onde saiba que existe corrente CA antes de a utilizar.

- ◆ Segure a ferramenta no ar, afastada de uma área a ser detectada ou qualquer outra fonte de alimentação CA.
- ◆ Solte a chave liga/desliga (1).

O indicador LED vermelho (4) acende e soa um único sinal sonoro enquanto a ferramenta está a calibrar. No final da calibragem:

- ◆ Mantenha o interruptor de ligar/desligar premido.
- ◆ Desloque lenta e suavemente a ferramenta sobre a superfície, efectuando movimentos a partir de várias direcções (fig. C).

Quando é localizada uma fonte CA, o indicador LED vermelho (4) pisca (fig. D1).

- ◆ Após a detecção da fonte CA, repita o procedimento de teste para confirmar o funcionamento da unidade e para localizar o fio eléctrico com tensão de modo mais preciso.

**Nota:** As descargas de electricidade estática poderão interferir na detecção em ambos os lados do fio, resultando numa precisão limitada.

## Indicador da pilha (fig. B)

O visor LCD apresenta um símbolo de pilha (6) que indica o estado actual da pilha.

- ◆ Substitua a pilha a tempo.

## Protecção do meio ambiente



Recolha em separado. Não deve deitar este produto fora juntamente com o lixo doméstico normal.

Caso chegue o momento em que um dos seus produtos Black & Decker precise de ser substituído ou decida desfazer-se do mesmo, não o deite fora juntamente com o lixo doméstico. Torne este produto disponível para uma recolha em separado.



A recolha em separado de produtos e embalagens utilizados permite que os materiais sejam reciclados e reutilizados. A reutilização de materiais reciclados ajuda a evitar a poluição ambiental e a reduzir a procura de matérias-primas.

Os regulamentos locais poderão providenciar a recolha em separado de produtos eléctricos junto das casas, em lixeiras municipais ou junto dos fornecedores ao adquirir um novo produto.

A Black & Decker oferece um serviço de recolha e reciclagem de produtos Black & Decker que tenham atingido o fim das suas vidas úteis. Para tirar proveito deste serviço, devolva o seu produto a qualquer técnico autorizado, que se encarregará de recolher o equipamento em nosso nome.

Para verificar a localização do técnico autorizado mais próximo de si, contacte o escritório local da Black & Decker no endereço indicado neste manual. Se preferir, consulte a lista de técnicos autorizados da Black & Decker e os dados completos dos nossos serviços de atendimento pós-venda na Internet no endereço: [www.2helpU.com](http://www.2helpU.com)

## Pilha



No final da sua vida útil, deite fora as pilhas sempre tendo em mente o cuidado com o meio ambiente:

- ◆ Remova a pilha conforme descrição acima.
- ◆ Coloque a pilha numa embalagem apropriada para garantir que os terminais não possam entrar em curto-circuito.
- ◆ Leve a pilha a uma estação local de reciclagem.

## Dados técnicos

|   | <b>BDS303</b> |
|---|---------------|
| Voltagem  | V 9           |
| Tamanho da pilha                                | 6LR61         |
| Profundidade máx. de localização com o scanner* |               |
| Metais ferrosos                                 | mm 45         |
| Outros metais                                   | mm 25         |
| Estruturas de madeira                           | mm 19         |
| Fios com corrente CA                            | mm 100        |
| Temperatura de funcionamento                    | °C 0 - 40     |
| Peso  | kg 0,3        |

\* A capacidade de detecção em profundidade poderá variar em conformidade com o material e a dimensão dos objectos assim como com o material e o estado da estrutura. Condições ambientais: utilização no interior, humidade relativa máxima 95%.

## Garantia

A Black & Decker confia na qualidade de seus produtos e oferece um programa de garantia excelente. Esta declaração de garantia soma-se aos seus direitos legais e não os prejudica em nenhum aspecto. A garantia será válida nos territórios dos Estados Membros da União Europeia e na Área de Livre Comércio da Europa.

Caso algum produto da Black & Decker apresente avarias devido a defeitos de material, mão-de-obra ou ausência de conformidade no prazo de 24 meses a partir da data de compra, a Black & Decker garantirá a substituição das peças defeituosas, a reparação dos produtos que foram submetidos a uso adequado e remoção ou substituição dos mesmos para assegurar o mínimo de inconvenientes ao cliente a menos que:

- ◆ O produto tenha sido utilizado para fins comerciais, profissionais ou aluguer;
- ◆ O produto tenha sido submetido a uso incorrecto ou descuido;
- ◆ O produto tenha sofrido danos causados por objectos estranhos, substâncias ou acidentes;
- ◆ Tenha um histórico de reparações efectuadas por terceiros que não sejam os agentes autorizados ou profissionais de manutenção da Black & Decker.

Para activar a garantia, será necessário enviar a prova de compra ao revendedor ou agente de reparação autorizado. Para verificar a localização do agente de reparação mais próximo de si contacte o escritório local da Black & Decker no endereço indicado neste manual. Se preferir, consulte a lista de agentes autorizados da Black & Decker e os dados completos de nossos serviços de atendimento pós-venda na Internet no endereço: **www.2helpU.com**

Visite o nosso website **www.blackanddecker.eu** para registar o seu novo produto Black & Decker e para se manter actualizado sobre novos produtos e ofertas especiais. Estão disponíveis mais informações sobre a Black & Decker e sobre a nossa gama de produtos em **www.blackanddecker.eu**

## Användningsområde

Detta Black & Decker-verktyg är avsett för att hjälpa till att söka efter träreglar, lokalisera strömförande ledningar vid nätspänning (230 V<sub>AC</sub>) och metallrör bakom innerväggar. Verktyget är endast avsett som konsumentverktyg.

## Säkerhetsanvisningar

- ◆ **Varning!** När man använder batteridrivna verktyg är det viktigt att man bl.a. följer nedanstående säkerhetsanvisningar för att minska risken för brand, batteriläckage, personskador och materialskador.
- ◆ Läs bruksanvisningen noggrant innan du använder verktyget.
- ◆ Spara bruksanvisningen för framtida bruk.

### Håll arbetsområdet i ordning

Nedskräpade ytor och arbetsbänkar inbjuder till skador.

### Tänk på arbetsomgivningens inflytande

Utsätt inte verktyget för regn. Använd inte verktyget på fuktiga eller våta platser. Ha bra belysning över arbetsområdet. Använd inte verktyget där det finns risk för eldsvåda eller explosion, t.ex. i närheten av lättantändliga vätskor eller gaser.

### Utom räckhåll för barn

Tillåt inte barn, besökande eller djur att komma i närheten av arbetsplatsen eller att vidröra verktyget.

### Sträck dig inte för mycket

Se till att du alltid har säkert fotfäste och balans.

### Var uppmärksam

Titta på det du gör. Använd sunt förnuft. Använd inte verktyget när du är trött.

### Använd rätt verktyg

Verktygets avsedda bruk beskrivs i denna bruksanvisning.

**Varning!** Bruk av tillbehör eller tillsatser, eller utförande av någon verksamhet med detta verktyg, som inte rekommenderas i denna bruksanvisning kan innebära risk för personskada.

### Syna verktyget på skador

Kontrollera verktyget på skador före bruk. Kontrollera att verktyget fungerar riktigt och kan utföra de avsedda funktionerna. Använd inte verktyget om fel uppstått på någon av dess delar.

### Förvara verktyg säkert

När verktyget inte används ska det förvaras på ett torrt ställe, som antingen är låst eller högt beläget så att barn inte kan komma åt det.

## Reparationer

Detta verktyg uppfyller gällande säkerhetskrav. Reparationer ska utföras av en auktoriserad Black & Decker serviceverkstad som använder originaldelar, annars kan användaren utsättas för stor fara.

## Extra säkerhetsföreskrifter för icke uppladdningsbara batterier

**Varning!** Batterier kan explodera eller läcka och kan orsaka skador eller eldsvåda.

Följ nedanstående beskrivning.

**Varning!** Kontrollera att elverktyget är frånkopplat innan batterier placeras. Insättning av batterier i ett inkopplat elverktyg kan leda till olyckor.

**Varning!** Om batteriet används på felaktigt sätt finns risk för att vätska rinner ur batteriet. Undvik kontakt med vätskan. Vid oavsiktlig kontakt spola med vatten. Om vätska kommer i kontakt med ögonen uppsök dessutom läkare. Batterivätskan kan medföra hudirritation eller brännskada.

- ◆ Följ noga alla instruktioner och varningar på batteriets dekal och förpackning.
- ◆ Sätt alltid i batterierna åt rätt håll så att polariteten (+ och -) stämmer mellan batteriet och markeringen på produkten.
- ◆ Kortslut inte batteriets kontakter.
- ◆ Försök aldrig ladda icke-uppladdningsbara batterier.
- ◆ Blanda aldrig gamla och nya batterier. Byt alla batterier vid samma tillfälle, och använd samma typ och märke till alla.
- ◆ Förvara batterier utom räckhåll för barn.
- ◆ Ta ur batterierna om produkten inte ska användas på flera månader.
- ◆ Försök aldrig öppna.
- ◆ Förvara inte laddaren i utrymmen där temperaturen kan överstiga 40 °C.
- ◆ När batterierna kasseras skall instruktionerna i kapitlet "Miljö" följas.
- ◆ Utsätt inte batteriet för eld.

## Ytterligare säkerhetsanvisningar för metall- och eldetektorer

- ◆ Använd inte detektorn till att söka växelström i oisolerade, skalade eller friliggande elledningar.
- ◆ Använd inte detektorn i stället för en voltmeter.
- ◆ Kom ihåg att detektorn inte alltid upptäcker alla rörledningar eller elledningar. Följande förhållanden kan orsaka missvisande resultat.
  - Svagt batteri
  - Tjocka väggar där rör och ledningar har liten diameter.
  - Mycket tjocka väggar

- Mycket djupt liggande ledningar eller rör
  - Metalltäckta väggar
  - Mycket fuktiga förhållanden
  - Skärmade elledningar
- ◆ Testa alltid detektorn på någon redan känd rör- eller elledning, innan du börjar använda den.
  - ◆ Kontakta vid tvivel en kvalificerad återförsäljare.

**Varning!** Detektorn kan inte registrera ledningar i kretsar som är isolerade från elnätet, kablar som leder likström (DC) eller ledningar för telekommunikation eller datasystem. Dolda ledningar (t.ex. vägglampor) registreras kanske inte om strömbrytaren är avstängd.

**Varning!** Redskapet kan inte registrera rör av något annat material än metall.

## Märken på verktyget

Följande symboler finns på verktyget:



**Varning!** För att minska risken för skador måste användaren läsa igenom bruksanvisningen.

## Detaljbeskrivning

1. Strömbrytare
2. Lägesväljare
3. Bildskärm (regel-/metallsökare)
4. LED-indikator (växelströmkabel)

## Montering

### Sätta i batteriet (fig. A)

- ◆ Dra av batterilocket (5).
- ◆ Sätt i batteriet och se till att (+) och (-) på batteriet och inuti batteriutrymmet matchar.
- ◆ Sätt tillbaka locket så att det knäpper fast.

## Användning

**Obs:**

- ◆ Håll fingrarna borta från området som ska avsökas eftersom detta kan påverka resultatet.
- ◆ Väggen måste vara plan för att man ska få korrektast resultat.

## Välja arbetsläge

- ◆ Ställ in lägesväljaren (2) till läget **U** för att detektera träreglar.
- ◆ Ställ in lägesväljaren (2) till läget **I** för att detektera metallreglar, rör osv.

## Använda regelsökaren (fig. B - D)

Du kan använda den här funktionen för att söka efter träreglar genom gipsplattor upp till 19 mm tjocka.

- ◆ Ställ in lägesväljaren (2) till regelsökarläget.
- ◆ Håll verktyget på väggen.
- ◆ Håll strömbrytaren (1) intryckt.

Bildskärmen (3) tänds och en ljudsignal hörs en gång medan verktyget kalibreras.

Träregeldetektionssymbolen (8) visas på skärmen. Efter kalibreringen har avslutats:

- ◆ Skjut långsamt verktyget horisontellt över ytan utan att lyfta det eller ändra trycket på det (fig. C). Se till att inte luta eller lyfta verktyget.

När 3 avsökningsfält (11) på bildskärmen (3) börjar klättra uppåt indikerar detta att du närmar dig en träregel. Gå långsammare och skjut verktyget vidare tills summern hörs och mittpunktmarkeringen (10) blinkar. Detta läge indikerar regelns mitt (10) (fig. D3).

### Obs:

- ◆ Ibland är det nödvändigt att röra detektorn över samma område flera gånger för att lokalisera träregeln mer exakt. Mittpunktmarkeringen (9) blinkar när en regel är mycket nära.
- ◆ Om ett metallföremål detekteras i träregelläget blinkar metallindicatorsymbolen (7) och 2 avsökningsfält visas på bildskärmen (fig. D2). När fälten når toppen finns ett metallföremål mycket nära. Om inga avsökningsfält syns håller man inne strömbrytaren och gör rörelsen bakåt för att få riktiga resultat.

## Använda metallsökaren (fig. B - D)

Du kan använda den här funktionen (7) för att söka efter metallrör genom gipsplattor upp till 25 mm tjocka.

- ◆ Ställ in lägesväljaren (2) till metallsökarläget.
- ◆ Håll verktyget i luften en bit från väggen och andra metallföremål.
- ◆ Tryck in strömbrytaren (1).

Bildskärmen (3) tänds och en ljudsignal hörs en gång medan verktyget kalibreras.

Efter kalibreringen har avslutats:

- ◆ Håll strömbrytaren intryckt.

Metallsökarsymbolen (7) indikeras på displayen.

- ◆ Placera verktyget plant mot väggen som bilden visar.

- ◆ Skjut långsamt verktyget horisontellt över ytan utan att lyfta det eller ändra trycket på det (fig. C). Se till att inte luta eller lyfta verktyget.

När 2 avsökningsfält (12) på bildskärmen (3) börjar klättra uppåt indikerar detta att du närmar dig ett metallföremål.

- ◆ Fortsätt avsöka ytan.

När man är mycket nära ett metallföremål kommer avsökningsfälten att nå toppen och sedan sjunka. Om inga avsökningsfält syns håller man inne strömbrytaren och gör rörelsen bakåt för att få riktiga resultat. 2 avsökningsfält som når toppen indikerar ett befintligt metallföremål (fig. D2).

- ◆ När du har gått över arbetsytan bör du upprepa samma test för att bekräfta att apparaten fungerar.

### Använda eldetektorfunktionen (fig. D)

Man kan använda denna funktion för att hitta strömförande ledningar upp till 100 mm i djupet. Funktionen arbetar kontinuerligt i alla lägen.

**Varning!** Testa detektorn på en känd växelströmskälla innan du använder den.

- ◆ Håll enheten i luften och inte nära området som undersöks eller någon annan växelströmskälla.
- ◆ Tryck in strömbrytaren (1).

Den röda lysdioden (4) tänds och en ljudsignal hörs en gång medan verktyget kalibreras. Efter kalibreringen har avslutats:

- ◆ Håll strömbrytaren intryckt.
- ◆ För verktyget sakta i jämna rörelser över ytan och börja från olika håll (fig. C).

När en växelströmskälla upptäcks, börjar den röda lysdioden (4) blinka (fig. D1).

- ◆ När växelströmskällan detekterats upprepar man testproceduren för att bekräfta enhetens arbete och för att lokalisera den strömförande ledningen mer noggrant.

**Obs:** Statisk laddning kan störa detekteringen på båda sidor ledningen och därmed begränsa precisionen.

### Batteriindikator (fig. B)

Bildskärmen visar en batterisymbol (6) som indikerar batteriets nuvarande tillstånd.

- ◆ Byt batteri i tid.

### Miljöskydd



Särskild insamling. Denna produkt får inte kastas bland vanliga hushållssopor.

Om du någon gång i framtiden behöver ersätta din Black & Decker-produkt med en ny, eller inte längre behöver den, ska du inte kasta den i hushållssoporna. Denna produkt skall lämnas till särskild insamling.



Efter insamling av använda produkter och förpackningsmaterial kan materialen återvinnas och användas på nytt. Användning av återvunna material skonar miljön och minskar förbrukningen av råvaror.

Enligt lokal lagstiftning kan det förekomma särskilda insamlingar av uttjänt elutrustning från hushåll, antingen vid kommunala miljöstationer eller hos detaljhandlaren när du köper en ny produkt.

Black & Decker erbjuder en insamlings- och återvinningstjänst för Black & Decker-produkter när de en gång har tjänat ut. För att använda den här tjänsten lämnar du in produkten till en auktoriserad B & D -reparatör/representant som tar hand om den för vår räkning.

Närmaste auktoriserade Black & Decker-representant finner du genom det lokala Black & Decker-kontoret på adressen i den här manualen. Annars kan du söka på Internet, på listan över auktoriserade Black & Decker-representanter och alla uppgifter om vår kundservice och andra kontakter. [www.2helpU.com](http://www.2helpU.com)

## Batteri



Skydda miljön genom att lämna uttjänta batterier till avsedd uppsamlingsplats.

- ◆ Tag bort batteriet enligt beskrivningen ovan.
- ◆ Placera batteriet i en lämplig förpackning så att kontakterna inte kan kortslutas.
- ◆ Lämna batteriet till den lokala återvinningsstationen.

## Tekniska data

|                      | <b>BDS303</b> |
|----------------------|---------------|
| Spänning             | V 9           |
| Batteristorlek       | 6LR61         |
| Max. avsökningsdjup* |               |
| Järnhaltiga metaller | mm 45         |
| Andra metaller       | mm 25         |

|                                 |    |        |
|---------------------------------|----|--------|
| Träreglar                       | mm | 19     |
| Strömförande växelströmsledning | mm | 100    |
| Drifttemperatur                 | °C | 0 - 40 |
| Vikt                            | kg | 0,3    |

---

\* Avsökningsdjupsmöjligheterna kan variera beroende på material, storleken på föremålet såväl som på strukturens material och skick. Miljökrav: inomhusanvändning, max 95% relativ fuktighet.

## Reservdelar / reparationer

Reservdelar finns att köpa hos auktoriserade Black & Decker verkstäder, som även ger kostnadsförslag och reparerar våra produkter.

Förteckning över våra auktoriserade verkstäder finns på Internet, vår hemsida [www.blackanddecker.se](http://www.blackanddecker.se) samt [www.2helpU.com](http://www.2helpU.com)

## Garanti

Black & Decker garanterar att produkten är fri från material- och/eller fabriktionsfel vid leverans till kund. Garantin är i tillägg till konsumentens lagliga rättigheter och påverkar inte dessa. Garantin gäller inom medlemsstaterna i Europeiska Unionen och i det Europeiska Frihandelsområdet.

Om en Black & Decker produkt går sönder på grund av material- och/eller fabriktionsfel eller brister i överensstämmelse med specifikationen, inom 24 månader från köpet, åtar sig Black & Decker att reparera eller byta ut produkten med minsta besvär för kunden.

Garantin gäller inte för fel som beror på:

- ◆ normalt slitage
- ◆ felaktig användning eller skötsel
- ◆ att produkten skadats av främmande föremål, ämnen eller genom olyckshändelse

Garantin gäller inte om reparation har utförts av någon annan än en auktoriserad Black & Decker verkstad.

För att utnyttja garantin skall produkten och inköpskvittot lämnas till återförsäljaren eller till en auktoriserad verkstad senast 2 månader efter det att felet har upptäckts. För information om närmaste auktoriserad verkstad; kontakta det lokala Black & Decker kontoret på den adress som är angiven i bruksanvisningen. En lista på alla auktoriserade verkstäder samt servicevillkor finns även tillgängligt på Internet, adress: **[www.2helpU.com](http://www.2helpU.com)**

Besök vår webbplats **[www.blackanddecker.se](http://www.blackanddecker.se)** för att registrera din nya Black & Decker-produkt samt för att erhålla information om nya produkter och specialerbjudanden. Vidare information om märket Black & Decker och vårt produktsortiment kan återfinnas på **[www.blackanddecker.se](http://www.blackanddecker.se)**

## Bruksområder

Dette verktøyet fra Black & Decker er konstruert for å lokalisere trebolter, strømførende ledninger med nettspenning (230 V<sub>AC</sub>) og metallrør dekket av veggplater.

Verktøyet er tiltenkt kun som konsumentverktøy.

## Sikkerhetsinstruksjoner

- ◆ **Advarsel!** Når du bruker batteridrevne verktøy, må du følge en del grunnleggende sikkerhetsregler (se nedenfor) for å redusere faren for brann, batterilekkasjer, personskade og materiell skade.
- ◆ Ta deg tid til å lese nøye gjennom denne håndboken før du begynner å bruke verktøyet.
- ◆ Ta vare på denne bruksanvisningen for fremtidig bruk.

### Hold arbeidsområdet rent og ryddig

En uryddig arbeidsplass innbyr til skader.

### Vurder arbeidsmiljøet

Ikke utsett verktøyet for regn. Ikke bruk verktøyet under våte eller fuktige forhold. Pass på at arbeidsområdet er godt opplyst. Bruk ikke verktøyet hvor det er fare for forårsaking av brann eller eksplosjon, f. eks. i nærheten av brannfarlige væsker eller gasser.

### Hold barn på sikker avstand

Barn, besøkende eller dyr må ikke komme i nærheten av arbeidsområdet eller i kontakt med verktøyet.

### Ikke strekk deg for langt

Pass på at du alltid har sikkert fotfeste og god balanse.

### Vær oppmerksom

Se på det du gjør. Bruk sunn fornuft. Bruk ikke verktøyet når du er trett.

### Bruk riktig verktøy

Denne instruksjonshåndboken forklarer beregnet bruksmåte.

**Advarsel!** Bruk bare tilbehør og utstyr som anbefales i bruksanvisningen. Bruk av annet verktøy eller tilbehør kan medføre en mulig risiko for personskade.

### Sjekk verktøyet for skader

Kontroller verktøyet nøye for skade før bruk. Kontroller at verktøyet fungerer som det skal og utfører beregnet funksjon. Bruk aldri verktøyet hvis noen av delene er skadet.

### Oppbevar verktøy på et trygt sted når det ikke er i bruk

Når verktøyet ikke er i bruk, bør det oppbevares på et tørt sted som er låst eller høyt oppe, utenfor barns rekkevidde.

## Reparasjoner

Dette verktøyet overholder relevante sikkerhetskrav. Reparasjoner må bare utføres av kvalifiserte personer som benytter originale reservedeler, ellers kan det være farlig å bruke utstyret.

## Ekstra sikkerhetsinstruksjoner for ikke-oppladbare batterier

**Advarsel!** Batteriene kan eksplodere eller lekke og forårsake skade eller brann. Overhold instruksene som står beskrevet nedenfor.

**Advarsel!** Sørg for at verktøy er slått av før du setter i batteriene. Hvis du setter batteriene i et elektroverktøy som er slått på, kan dette medføre uhell.

**Advarsel!** Ved feilaktig bruk kan det lekke væske ut av batteriet. Unngå kontakt med denne væsken. Ved tilfeldig kontakt må det skylles med vann. Hvis det kommer væske i øynene, må du i tillegg oppsøke lege. Batterivæske som renner ut, kan føre til hudirritasjoner eller forbrenninger.

- ◆ Alle instruksjoner på batterietiketten og pakningen må følges nøye.
- ◆ Plasser alltid batteriene korrekt i henhold til polaritet (+ og -) som merket på batteriet og produktet.
- ◆ Batteriklemmene må ikke kortsluttes.
- ◆ Ikke forsøk å lade ikke-oppladbare batterier.
- ◆ Ikke bland gamle og nye batterier. Erstatt alle batteriene samtidig, med nye batterier av samme merke og type.
- ◆ Oppbevar batteriene utenfor rekkevidde av barn.
- ◆ Ta ut batteriene hvis produktet ikke skal brukes på flere måneder.
- ◆ Gjør aldri under noen omstendigheter forsøk på å åpne apparatet.
- ◆ Apparatet må ikke oppbevares på steder hvor temperaturen kan overstige 40 °C.
- ◆ Når batteriene skal kastes, følg instruksene i avsnittet "Å beskytte miljøet".
- ◆ Batteriene må ikke brennes.

## Ytterligere sikkerhetsinstruksjoner for rør- og ledningsdetektorer

- ◆ Ikke bruk verktøyet til å registrere vekselspenning i uisolerte, blottstilte eller åpne ledninger.
- ◆ Ikke bruk verktøyet som erstatning for et voltmeter.
- ◆ Husk at verktøyet ikke alltid kan påvise alle rør og ledninger. Følgende forhold kan forårsake unøyaktige resultater:
  - Lavt batteri
  - Tykke vegger med tynne rør eller ledninger
  - Svært tykke vegger

- Svært dyptliggende ledninger eller rør
- Vegger dekket av metall
- Svært fuktige forhold
- Skjermede ledninger

- ◆ Før bruk må du alltid teste verktøyet ved å prøve det ut et sted der du vet det ligger rør eller ledninger.
- ◆ Hvis du er i tvil, må du kontakte en kvalifisert forhandler.

**Advarsel!** Dette verktøyet kan ikke oppdage ledninger i kretser adskilt fra nettstrømtilførselen, kabler med likestrøm (DC) eller kabler for telekommunikasjons- eller datasystemer. Skjulte ledninger (for eksempel til lampetter) oppdages muligens ikke hvis bryteren er slått av.

**Advarsel!** Dette verktøyet kan bare oppdage metallrør, ikke rør av annet materiale.

## Etiketter på verktøyet

Følgende symboler befinner seg på verktøyet:



**Advarsel!** Bruker må lese bruksanvisningen for å redusere faren for skader.

## Egenskaper

1. Strømbryter
2. Modusvelger
3. LED-skjerm (bolt/metallsøker)
4. LED-indikator (vekselstrømledning)

## Montering

### Montere batteriet (fig. A)

- ◆ Skyv batteridekslet (5) av verktøyet.
- ◆ Sett inn det nye batteriet og sørg for at polene (+) og (-) tilsvarer terminalene i batteriholderen.
- ◆ Sett på dekslet og klikk det på plass.

## Bruk

### Merk:

- ◆ Hold fingerene unna søkeområdet, da du kan innvirke på resultatene.
- ◆ Veggene må være flat for å få de beste resultatene.

## Velge driftsmodus

- ◆ Still modusvelgerbryteren (2) på posisjon **U** for lokalisering av trebolter.
- ◆ Still modusvelgerbryteren (2) på posisjon **I** for lokalisering av metallbolter, rør osv.

## Bruke boltsøkerfunksjonen (fig. B - D)

Du kan bruke denne funksjonen til å finne trestolper gjennom tørrmurpaneler med en tykkelse på opptil 19 mm.

- ◆ Still modusvelgerbryteren (2) på boltsøkerposisjonen.
- ◆ Hold verktøyet på veggen.
- ◆ Trykk inn strømbryteren (1) og hold den inne.

LCD-skjermen (3) begynner å lyse og det gis ett lydsignal mens verktøyet kalibreres.

Symbolet (8) for treboltsøker vil vises på skjermen. Når kalibreringen er fullført:

- ◆ Skyv verktøyet sakte i en horisontal retning over flaten uten å løfte det eller endre trykket på det (fig. C). Pass på å ikke vippe eller løfte verktøyet.

Når 3 skannerstreker (11) på LCD-skjermen (3) begynner å klatre, indikerer dette at du nærmer deg et boltet. Senk hastigheten og skyv verktøyet videre til lydsignalet og senterblinken (10) blinker. Denne posisjonen angir midten av boltet (10) (fig. D3).

### Merk:

- ◆ Noen ganger er det nødvendig å bevege detektoren over samme område flere ganger for å lokalisere en trebolt mer nøyaktig. Blinken (9) vil blinke når en bolt er i nærheten.
- ◆ Når et metallobjekt oppdages i treboltmodus, vil metallindikatorsymbolet (7) blinke og 2 streker vil vises på LCD-skjermen (fig. D2). Når strekene når toppen er metallobjektet rett i nærheten. Når ingen streker vises, hold strømbryteren inne og reverser bevegelsen for å få nøyaktige resultater.

## Bruke metallsøkerfunksjonen (fig. B - D)

Du kan bruke denne funksjonen (7) til å finne metallrør gjennom tørrmurpaneler med en tykkelse på opptil 25 mm.

- ◆ Still modusvelgerbryteren (2) på metallsøkerposisjonen.
- ◆ Hold verktøyet i luften, bort fra veggen og eventuelle metallobjekter.
- ◆ Trykk inn strømbryteren (1).

LCD-skjermen (3) begynner å lyse og det gis ett lydsignal mens verktøyet kalibreres.

Når kalibreringen er fullført:

- ◆ Trykk inn strømbryteren og hold den inne.

Metallsøkersymbolet (7) er angitt på displayet.

- ◆ Plasser verktøyet flatt mot veggen som vist.

- ◆ Skyv verktøyet sakte i en horisontal retning over flaten uten å løfte det eller endre trykket på det (fig. C). Pass på å ikke vippe eller løfte verktøyet.

Når 2 skannerstreker (12) på LCD-skjermen (3) begynner å klatre, indikerer dette at du nærmer deg et metallobjekt.

- ◆ Fortsett å skanne overflaten.

Når du er rett ved metallobjektet vil strekkene nå toppen for deretter å falle. Når ingen streker vises, hold strømbryteren inne og reverser bevegelsen for å få nøyaktige resultater. 2 streker som når toppen indikerer at et metallobjekt er funnet (fig. D2).

- ◆ Gjenta testprosedyren etter at arbeidsområdet er undersøkt for å forsikre deg om at enheten virker.

### Bruke ledningsdetektorfunksjonen (fig. D)

Du kan bruke denne funksjonen til å finne strømførende ledninger med en tykkelse på opptil 100 mm. Funksjonen virker kontinuerlig i alle modi.

**Advarsel!** Test verktøyet på en kjent vekselstrømkilde før bruk.

- ◆ Pass på at enheten ikke er i nærheten av området som skannes eller evt. andre vekselstrømkilder.
- ◆ Trykk inn strømbryteren (1).

Den røde lysdioden (4) begynner å lyse og det avgis ett lydsignal mens verktøyet kalibrerer. Når kalibreringen er fullført:

- ◆ Trykk inn strømbryteren og hold den inne.
- ◆ Flytt verktøyet sakte og jevnt over overflaten mens du nærmer deg området fra forskjellige retninger (fig. C).

Når en vekselstrømkilde lokaliseres, blinker den røde LED-indikatoren (4) (fig. D1).

- ◆ Etter å ha oppdaget vekselstrømkilden gjentar du testprosedyren for å bekrefte enhetens funksjon og for å lokalisere den strømførende ledningen mer nøyaktig.

**Merk:** Statisk ladning kan forstyrre lokaliseringen på begge sider av ledningen og derved føre til begrenset nøyaktighet.

### Batteriindikator (fig. B)

LCD-skjermen viser et batterisymbol (6) som indikerer batteriets nåværende tilstand.

- ◆ Bytt ut batteriet i tide.

### Miljøvern



Kildesortering. Dette produktet må ikke kastes i det vanlige husholdningsavfallet.

Hvis du finner ut at Black & Decker-produktet ditt må skiftes ut, eller hvis du ikke lenger har bruk for det, må du unnlate å kaste det sammen med det vanlige husholdningsavfallet. Sørg for at dette produktet gjøres tilgjengelig for kildesortering.



Kildesortering av brukte produkter og emballasje gjør det mulig å resirkulere materialer og bruke dem igjen. Gjenbruk av resirkulerte materialer bidrar til å forhindre forsøpling av miljøet og reduserer behovet for råmaterialer.

Lokale regelverk kan legge tilrette for kildesortering av elektriske produkter fra husholdningen, ved kommunale deponier eller gjennom forhandleren når du kjøper et nytt produkt.

Black & Decker har tilrettelagt for innsamling og resirkulering av Black & Decker-produkter etter at de har utspilt sin rolle. Ønsker du å benytte deg av denne tjenesten, returnerer du produktet ditt til et autorisert serviceverksted, som tar det imot og formidler det videre.

Du kan få adressen til ditt nærmeste autoriserte serviceverksted ved å kontakte ditt lokale Black & Decker-kontor på adressen oppgitt i denne håndboken. Du kan også finne en komplett liste over autoriserte Black & Decker-serviceverksteder og utfyllende informasjon om vår ettersalgsservice og kontaktnumre på Internett på følgende adresse: [www.2helpU.com](http://www.2helpU.com)

## Batteri



Beskytt miljøet ved å levere kasserte batteriet til kildesortering.

- ◆ Fjern batteriet som beskrevet ovenfor.
- ◆ Legg batteriet i en egnet innpakning for å sikre at kontaktene ikke kan kortsluttes.
- ◆ Ta med batteriet til den lokale resirkuleringsstasjonen.

## Tekniske data

|                      |    | <b>BDS303</b> |
|----------------------|----|---------------|
| Spenning             | V  | 9             |
| Batteristørrelse     |    | 6LR61         |
| Maks. skannedybde*   |    |               |
| Jernholdige metaller | mm | 45            |
| Andre metaller       | mm | 25            |

|                        |    |        |
|------------------------|----|--------|
| Trebolter              | mm | 19     |
| Strømførende ledninger | mm | 100    |
| Driftstemperatur       | °C | 0 - 40 |
| Vekt                   | kg | 0,3    |

---

\* Søkedybden kan variere avhengig av materialet, objektets størrelse og struktur.  
Miljømessige forhold: innendørs bruk, relativ fuktighet maks. 95%.

## Reservdeler / reparasjoner

Reservdeler kan kjøpes hos autoriserte Black & Decker serviceverksteder, som også gir kostnadsoverslag og reparerer våre produkter.

Oversikt over våre autoriserte serviceverksteder finnes på Internet, vår hjemmeside [www.blackanddecker.no](http://www.blackanddecker.no) samt [www.2helpU.com](http://www.2helpU.com)

## Garanti

Black & Decker garanterer at produktet ikke har material- og/eller fabrikkasjonsfeil ved levering til kunde. Garantien er i tillegg til kundens lovlige rettigheter og påvirker ikke disse. Garantien gjelder innen medlemsstatene i den Europeiske Unionen og i det Europeiske Frihandelsområdet.

Hvis et Black & Decker produkt går i stykker på grunn av material- og/eller fabrikkasjonsfeil eller har mangler i forhold til spesifikasjonene, innen 24 måneder fra kjøpet, påtar Black & Decker seg å reparere eller bytte ut produktet med minst mulig vanskelighet for kunden.

Garantien gjelder ikke for feil som kommer av:

- ◆ normal slittasje
- ◆ feilaktig bruk eller vedlikehold (mislighold)
- ◆ at produktet har blitt skadet av fremmede gjenstander, emner eller ved et uhell

Det gjøres oppmerksom på at produktet ikke er beregnet på industriell/profesjonell/yrkesmessig bruk, men til hus- og hjemmebruk.

Garantien gjelder ikke om reparasjoner har blitt utført av noen andre enn et autorisert Black & Decker serviceverksted.

For å ta garantien i bruk skal produktet og kjøpekvitteing leveres til forhandleren eller til et autorisert serviceverksted senest 2 måneder etter at feilen har blitt oppdaget. For informasjon om nærmeste autoriserte serviceverksted; kontakt det lokale Black & Decker kontoret på den adressen som er angitt i bruksanvisningen. En oversikt over alle autoriserte serviceverksteder samt servicevilkår finnes også tilgjengelig på Internet, adresse:

**[www.2helpU.com](http://www.2helpU.com)**

Vennligst stikk innom våre nettsider på **[www.blackanddecker.no](http://www.blackanddecker.no)** for å registrere ditt nye Black & Decker-produkt og for å holde deg oppdatert om nye produkter og spesialtilbud.

Du finner mer informasjon om Black & Decker og produktutvalget vårt på

**[www.blackanddecker.no](http://www.blackanddecker.no)**

## Anvendelsesområde

Dette Black & Decker værktøj er designet til at hjælpe med at lokalisere træpløkke, strømførende ledninger, der fungerer på netspænding (230 V<sub>AC</sub>), samt metalrør bag vægplader. Værktøjet er kun beregnet til privat brug.

## Sikkerhedsinstruktioner

- ◆ **Advarsel!** Ved brug af batteridrevet værktøj skal de grundlæggende sikkerhedsforanstaltninger, herunder følgende, altid følges, således at risikoen for brand, lækkende batterier og person- og materialeskader begrænses.
- ◆ Læs denne brugsanvisning omhyggeligt igennem, inden værktøjet tages i brug.
- ◆ Opbevar denne brugsanvisning til fremtidig brug.

### Hold arbejdsområdet i orden

Uordentlige arbejdsområder og arbejdsbænke indbyder til skader.

### Tænk på arbejdsmiljøets indflydelse

Udsæt ikke værktøjet for regn. Anvend ikke værktøjet på fugtige eller våde steder. Sørg for en god belysning over arbejdsområdet. Anvend ikke værktøjet, hvor der eksisterer risiko for, at brand kan opstå eller eksplosioner forekomme som følge af brug af værktøjet. F. eks. aldrig i nærheden af let antændelige væsker eller gasser.

### Hold børnene på afstand

Børn, besøgende eller dyr må ikke nærme sig arbejdsområdet eller røre ved værktøjet.

### Stræk dig ikke for meget

Sørg for, at du altid har sikkert fodfæste og balance.

### Vær opmærksom

Hold øje med, hvad du foretager dig. Brug din sunde fornuft. Brug ikke værktøjet, når du er træt.

### Brug det rigtige værktøj

Det formål, som dette værktøj er beregnet til, er beskrevet i denne brugsanvisning.

**Advarsel!** Brug af andet tilbehør eller udførelse af en anden opgave med dette værktøj end de her anbefalede kan medføre risiko for personskader.

### Kontrollér værktøjet for skader

Kontrollér omhyggeligt værktøjet for beskadigelser, før du bruger det. Kontrollér, at værktøjet fungerer rigtigt og kan udføre det arbejde, det er beregnet til. Værktøjet må ikke benyttes, hvis en af delene er beskadiget eller defekt.

## Opbevar værktøjet sikkert, når det ikke bruges

Når værktøj ikke er i brug, skal det opbevares på et tørt sted, aflåst eller anbragt højt uden for børns rækkevidde.

## Reparationer

Dette værktøj opfylder de relevante sikkerhedskrav. Reparationer må kun foretages af dertil kvalificerede personer, som bruger originale reservedele. I modsat fald kan der opstå betydelig fare for brugeren.

## Yderligere sikkerhedsvejledninger om ikke-genopladelige batterier

**Advarsel!** Batterier kan eksplodere eller lække og forårsage skade eller brand.

Følg instruktionerne nedenfor.

**Advarsel!** Sørg for, at maskinen er slukket, før batterierne indsættes. Indsættelse af batterierne i el-værktøj, hvis afbryder er på on, kan føre til ulykker.

**Advarsel!** Hvis batteriet anvendes forkert, kan der slippe væske ud af det. Undgå kontakt med denne væske. Hvis der alligevel skulle forekomme kontakt, skylles med vand.

Søg læge, hvis væsken kommer i øjnene. Væske fra batteriet kan give hudirritation eller forbrændinger.

- ◆ Følg omhyggeligt alle instruktioner og advarsler på batteriets mærkat og indpakning.
- ◆ Vend altid batterier rigtigt i forhold til polerne (+ og -), som er markeret på batteriet og produktet.
- ◆ Kortslut ikke batteripolerne.
- ◆ Forsøg aldrig at genoplade ikke-opladelige batterier.
- ◆ Bland ikke gamle og nye batterier. Udskift alle batterier med nye samtidig. De skal være af samme mærke og type.
- ◆ Hold batterier uden for børns rækkevidde.
- ◆ Tag batterierne ud, hvis produktet ikke skal bruges i flere måneder.
- ◆ Man må aldrig forsøge at åbne et batteri.
- ◆ Batteriet må ikke opbevares i et lokale, hvor temperaturen overstiger 40 °C.
- ◆ Ved kassering af batterier, skal man følge vejledningen i afsnittet "Miljø".
- ◆ Brænd ikke batterierne.

## Ekstra sikkerhedsinstruktioner for rør- og ledningsdetektorer

- ◆ Brug ikke dette værktøj til detektering af vekselspænding i uisolerede, blottede eller løse ledninger.
- ◆ Værktøjet må ikke anvendes som erstatning for et voltmeter.
- ◆ Vær opmærksom på, at værktøjet måske ikke altid detekterer alle rør og ledninger.

Følgende forhold kan føre til unøjagtige resultater:

- Lavt batteri
  - Tykke vægge med tynde rør eller ledninger
  - Meget tykke vægge
  - Meget dybtliggende ledninger eller rør
  - Metaldækkede vægge
  - Meget fugtige omgivelser
  - Skærmede kabler
- ◆ Test altid værktøjet, før det tages i brug ved at detekte et kendt rør eller en kendt ledning.
  - ◆ Kontakt i tvivlstilfælde en kvalificeret forhandler.

**Advarsel!** Dette værktøj kan ikke detektere ledninger i kredsløb, som er isoleret fra netspændingen, i kabler, der fungerer på jævnstrøm (DC), eller i ledninger, der bruges til telekommunikations- eller computersystemer. Skjulte ledninger (f.eks. til væglamper) detekteres muligvis ikke, hvis der er slukket for kontakterne.

**Advarsel!** Dette værktøj kan ikke detektere rør eller andre materialer end metal.

## Etiketter på værktøjet

Følgende piktogrammer ses på værktøjet:



**Advarsel!** For at mindske risikoen for skader skal brugeren læse instruktionsmanualen.

## Funktioner

1. Strømaf Bryder
2. Funktionsvælger
3. LCD-skærm (pløk/metalfinder)
4. Lysindikator (AC-ledning)

## Montering

### Montering af batteriet (fig. A)

- ◆ Skub batterilåget (5) af værktøjet.
- ◆ Indsæt batteriet, og sørg for at matche (+) og (-) terminalerne som vist i batteriholderen.
- ◆ Sæt dækslet på igen, og lad det klikke på plads.

## Brug

### Bemærk:

- ◆ Hold fingrene væk fra detekteringsområdet, da de ellers kan forstyrre resultatet.
- ◆ Væggen skal være flad, hvis du vil have helt præcise resultater.

### Valg af driftsfunktion

- ◆ Indstil funktionsvælgeren (2) på positionen **U** for at detektere træpløkke.
- ◆ Indstil funktionsvælgeren (2) på positionen **I** for at detektere metalpløkke, rør osv.

### Brug af pløkpåvisningsfunktionen (fig. B - D)

Du kan bruge denne funktion til at finde træpløkke gennem gipsplader, der er op til 19 mm tykke.

- ◆ Indstil funktionsvælgeren (2) på pløkfunder-positionen.
- ◆ Hold værktøjet op ad væggen.
- ◆ Hold afbryderen (1) trykket ind.

LCD-skærmen (3) lyser, og summeren lyder én gang, mens værktøjet kalibrerer.

Træpløkpåvisningssymbolet (8) vises på skærmen. Efter kalibreringen er afsluttet:

- ◆ Glid langsomt værktøjet vandret over overfladen uden at løfte det væk eller ændre det påførte tryk (fig. C). Sørg for ikke at tippe eller løfte værktøjet.

Når 3 de skannerbarrer (11) på LCD-skærmen (3) begynder at bevæge sig opad, indikerer det, at du nærmer dig pløkken. Sæt farten ned og glid værktøjet videre, indtil summeren høres, og det centrale felt (10) blinker. Denne position indikerer pløkkens centrum (10) (fig. D3).

### Bemærk:

- ◆ Nogen gange er det nødvendigt at bevæge detektoren over det samme område flere gange for at lokalisere træpløkken mere præcist. Det centrale felt (9) blinker, når der er en pløk inden for kort afstand.
- ◆ Når et metalobjekt detekteres, mens du er i pløk-indstilling, blinker metalindikatorsymbolet (7), og to barrer vil blive vist på LCD-skærmen (fig. D2). Når barrierne når til toppen, er der et metalobjekt inden for kort afstand. Når der ikke vises nogen barrer, så hold tænd/sluk-knappen inde og vend bevægelsesretningen for at få præcise resultater.

### Brug af metalpåvisningsfunktionen (fig. B - D)

Du kan bruge denne funktion (7) til at finde metalrør gennem gipsplader, der er op til 25 mm tykke.

- ◆ Indstil funktionsvælgeren (2) på metalfinder-positionen.

- ◆ Hold værktøjet i luften væk fra væggen og andre metalobjekter.
- ◆ Tryk på afbryderknappen (1).

LCD-skærmen (3) lyser, og summeren lyder én gang, mens værktøjet kalibrerer.

Efter kalibreringen er afsluttet:

- ◆ Hold tænd/sluk-knappen nedtrykket.

Metalpåvisningssymbolet (7) er angivet på displayet.

- ◆ Sæt værktøjet fladt op ad væggen som vist.
- ◆ Glid langsomt værktøjet vandret over overfladen uden at løfte det væk eller ændre det påførte tryk (fig. C). Sørg for ikke at tippe eller løfte værktøjet.

Når 2 de skannerbarrer (12) på LCD-skærmen (3) begynder at bevæge sig, indikerer det, at du nærmer dig et metalobjekt.

- ◆ Fortsæt med at skanne overfladen.

Når du kommer meget tæt på metalobjektet, når barrerne til toppen og falder derefter ned.

Når der ikke vises nogen barrer, så hold tænd/sluk-knappen inde og vend

bevægelsesretningen for at få præcise resultater. Når 2 barrer når toppen indikerer det, at der her findes et metalobjekt (fig. D2).

- ◆ Når arbejdsområdet er detekteret, gentages testproceduren for at bekræfte enhedens funktion.

## Brug af ledningsdetekteringsfunktionen (fig. D)

Du kan bruge denne funktion til at finde strømførende ledninger der befinder sig op til 100 mm inde i væggen. Funktionen virker kontinuerligt i alle funktioner.

**Advarsel!** Test enheden på en kendt vekselstrøm (AC) før brug.

- ◆ Hold enheden i luften væk fra scanningsområdet eller andre vekselstrømskilder.
- ◆ Tryk på afbryderknappen (1).

Den røde lysindikator (4) lyser, og summeren lyder én gang, mens værktøjet kalibrerer.

Efter kalibreringen er afsluttet:

- ◆ Hold tænd/sluk-knappen nedtrykket.
- ◆ Flyt langsomt og jævnt værktøjet hen over overfladen, idet det føres i forskellige retninger (fig. C).

Når en AC-kilde er lokaliseret, blinker den røde lysindikator (4) (fig. D1).

- ◆ Når arbejdsområdet er detekteret, gentages testproceduren for at bekræfte enhedens funktion og lokalisere den strømførende ledning mere præcist.

**Bemærk:** Statisk ladning kan forstyrre detektering på begge sider af ledningen, hvilket kan føre til begrænset nøjagtighed.

## Batteriindikator (fig. B)

LCD-skærmen viser et batterisymbol (6), som indikerer batteriets nuværende tilstand.

- ◆ Udskift batteriet i tide.

## Beskyttelse af miljøet



Separat indsamling. Dette produkt må ikke bortskaffes sammen med almindeligt husholdningsaffald.

Når Black & Decker-produktet skal udskiftes, eller hvis du ikke skal bruge det længere, må det ikke bortskaffes sammen med husholdningsaffaldet. Dette produkt skal være tilgængeligt for separat indsamling.



Separat indsamling af brugte produkter og emballage gør det muligt at genbruge materialerne. Genbrug af materialer forebygger miljøforurening og nedbringer behovet for råstoffer.

Lokale regler kan give mulighed for separat indsamling af elektriske husholdningsprodukter på kommunale lossepladser eller hos en forhandler, når du køber et nyt produkt.

Black & Decker har en facilitet til indsamling og genbrug af Black & Decker-produkter, når deres levetid er slut. Få fordelene ved denne service ved at returnere produktet til en autoriseret tekniker, der samler værktøj sammen på vores vegne.

Du kan få oplyst den nærmeste autoriserede teknikers adresse ved at kontakte det lokale Black & Decker-kontor på den adresse, der er angivet i denne brugsanvisning. Alternativt findes der en liste over autoriserede Black & Decker-teknikere samt oplysninger om vores eftersalgsservice og kontaktpersoner på Internettet på adressen: [www.2helpU.com](http://www.2helpU.com)

## Batteri



Efter endt funktionstid skal batterierne kasseres med omtanke for miljøet.

- ◆ Fjern batteriet som beskrevet ovenfor.
- ◆ Læg batteriet i en dertil egnet emballage for at undgå, at polerne kortsluttes.
- ◆ Bring batteriet til en lokal genbrugsplads.

**Tekniske data**

|                           | <b>BDS303</b> |
|---------------------------|---------------|
| Spænding                  | V 9           |
| Batteristørrelse          | 6LR61         |
| Maks. skannedybde*        |               |
| Jernholdige metaller      | mm 45         |
| Andre metaller            | mm 25         |
| Træpløkke                 | mm 19         |
| Strømførende AC-ledninger | mm 100        |
| Driftstemperatur          | °C 0 - 40     |
| Vægt                      | kg 0,3        |

\* Detekteringsdybden kan variere alt efter materiale, objektstørrelse samt vægstrukturens materiale og tilstand. Omgivelser: Indendørs brug, relateret luftfugtighed 95% maksimum.

**Reserve dele / reparationer**

Reserve dele kan købes hos autoriserede Black & Decker serviceværksteder, som giver forslag til omkostninger og reparerer vore produkter. Oversigt over vore autoriserede værksteder findes på internettet på vor hjemmeside [www.blackanddecker.dk](http://www.blackanddecker.dk) samt [www.2helpU.com](http://www.2helpU.com)

**Garanti**

Black & Decker garanterer, at produktet er fri for materielle skader og/eller fabrikationsfejl ved levering til kunden. Garantien er et tillæg til konsumentens lovlige rettigheder og påvirker ikke disse. Garantien gælder indenfor medlemsstaterne af den Europæiske Union og i det Europæiske Frihandelsområde.

Hvis et Black & Decker produkt går i stykker på grund af materiel skade og/eller fabrikationsfejl eller på anden måde ikke fungerer i overensstemmelse med specifikationen, inden for 24 måneder fra købsdatoen, påtager Black & Decker sig at reparere eller ombytte produktet med mindst muligt besvær for kunden.

Garantien gælder ikke for fejl og mangler, der er sket i forbindelse med:

- ◆ normal slitage
- ◆ uheldige følger efter unormal anvendelse af værktøjet
- ◆ overbelastning, hærværk eller overdrevent intensivt brug af værktøjet
- ◆ ulykkeshændelse

Garantien gælder ikke hvis reparationer er udført af nogen anden end et autoriseret Black & Decker værksted.

For at udnytte garantien skal produktet og købskvitteringen indleveres til forhandleren eller til et autoriseret værksted, senest 2 måneder efter at fejlen opdages. For information om nærmeste autoriserede værksted: kontakt det lokale Black & Decker kontor på den adresse som er opgivet i brugsanvisningen. Liste over alle autoriserede Black & Decker serviceværksteder samt servicevilkår er tilgængelig på internettet, på adressen **[www.2helpU.com](http://www.2helpU.com)**

Gå venligst ind på vores website **[www.blackanddecker.dk](http://www.blackanddecker.dk)** for at registrere dit nye produkt og for at blive holdt ajour om nye produkter og specialtilbud. Der findes yderligere oplysninger om mærket Black & Decker og vores produktsortiment på adressen **[www.blackanddecker.dk](http://www.blackanddecker.dk)**

## Käyttötarkoitus

Tämä Black & Decker -työkalu on suunniteltu havaitsemaan seinälevyjen alla olevat puiset tukirakenteet, jännitteiset virtajohdot (230 V<sub>AC</sub>) ja metalliputket.

Kone on tarkoitettu kotikäyttöön.

## Turvaohjeet

- ◆ **Varoitus!** Paristokäyttöisiä koneita käytettäessä on aina noudatettava mm. seuraavia turvallisuusohjeita, jotta tulipalojen, paristovuotojen, henkilövahinkojen ja materiaaliavurioiden riski olisi mahdollisimman pieni.
- ◆ Lue käyttöohje huolellisesti ennen koneen käyttöönottoa.
- ◆ Säilytä käyttöohje tulevaa tarvetta varten.

### Pidä työskentelyalue siistinä

Poista roskat ja mahdolliset esteet työskentelyalueelta välttyäksesi vaurioilta.

### Ajattele työskentelyalueen vaikutusta työhösi

Älä altista konetta sateelle äläkä käytä sitä kosteissa tai märissä paikoissa.

Järjestä työskentelyalueelle hyvä valaistus. Älä käytä konetta paikassa, jossa on tulipalotai räjähdysvaara, esim. palavien nesteiden tai kaasujen läheisyydessä.

### Työskentele lasten ulottumattomissa

Älä anna lasten, vieraiden tai eläinten tulla lähelle työskentelyaluetta tai koskea koneeseen.

### Älä kurottele

Seiso aina tukevasti ja tasapainossa.

### Ole tarkkaavainen

Keskity työhösi. Käytä tervettä järkeä. Älä käytä sähkötyökalua, kun olet väsynyt.

### Käytä oikeaa konetta

Käyttö, johon työkalu on tarkoitettu, on kuvailtu tässä käyttöohjeessa.

**Varoitus!** Käytä työkalua ainoastaan sellaiseen työhön, johon se on tarkoitettu, ja käytä vain käyttöohjeessa ja tuotekuvastossa suositeltuja tarvikkeita ja lisälaitteita. Ohjeesta poikkeava käyttö voi aiheuttaa onnettomuuden.

### Tarkista, että kone on kunnossa

Tarkista ennen käyttöä, ettei kone ole vaurioitunut. Varmista, että kone toimii oikein ja täyttää tehtävänsä. Älä käytä konetta, jos jokin sen osista on viallinen.

### Varastoi kone, kun se ei ole käytössä

Kun konetta ei käytetä, säilytä sitä kuivassa, lukitussa paikassa tai korkealla lasten ulottumattomissa.

## Korjaukset

Tämä kone täyttää voimassa olevat turvallisuusvaatimukset. Korjauksia saa tehdä vain Black & Deckerin valtuuttama huoltoliike, joka käyttää alkuperäisosa, muutoin koneen käyttäjälle saattaa joutua vaaratilanteisiin.

## Lisäturvaohjeet ei-ladattaville paristoille.

**Varoitus!** Paristot voivat räjähtää tai vuotaa sekä aiheuttaa vammoja tai tulipalon. Seuraa alla olevia ohjeita.

**Varoitus!** Varmista, että virtakytkin on Off-asennossa, ennen kuin asennat paristot. Paristojen asennus sähkötyökaluun, jonka käynnistyskytkin on käyntiasennossa, altistaa onnettomuuksille.

**Varoitus!** Väärästä käytöstä johtuen saattaa paristosta vuotaa nestettä, jota ei tule koskettaa. Jos nestettä vahingossa joutuu iholle, huuhtelee kosketuskohta vedellä. Jos nestettä pääsee silmiin, tarvitaan tämän lisäksi lääkärin apua. Paristosta vuotava neste saattaa aiheuttaa ärsytystä ja palovammoja.

- ◆ Noudata tarkoin kaikkia paristojen pakkauksessa olevia ohjeita ja varoituksia.
- ◆ Laita aina paristojen navat (+ ja -) oikeinpäin paristojen ja laitteen merkintöjen mukaisesti.
- ◆ Älä päästä pariston napoja oikosulkuun.
- ◆ Älä koskaan yritä ladata ei-ladattavia paristoja.
- ◆ Älä käytä sekaisin uusia ja vanhoja paristoja. Vaihda kaikki paristot samaan aikaan uusiin paristoihin, jotka ovat samaa merkkiä ja tyyppiä.
- ◆ Säilytä paristot poissa lasten ulottuvilta.
- ◆ Poista paristot, jos laite on käyttämättä useita kuukausia.
- ◆ Älä koskaan yritä avata paristoa.
- ◆ Älä säilytä paristoa paikassa, jonka lämpötila ylittää +40 °C.
- ◆ Kun poistat pariston käytöstä, noudata kappaleessa "Ympäristönsuojelu" annettuja ohjeita.
- ◆ Älä polta paristoja.

## Lisäturvaohjeet putkien ja johtojen ilmaisimille

- ◆ Älä käytä tätä työkalua AC-jännitteen ilmaisemiseen eristämättömissä, paljastuneissa tai irrallisissa johdoissa.
- ◆ Älä käytä työkalua jännitemittarin korvikkeena.
- ◆ Ota huomioon, ettei työkalu ilmaise aina kunnolla kaikkia putkia ja johtoja. Seuraavat olosuhteet voivat aiheuttaa epätarkkoja tuloksia:
  - pariston varaus vähissä
  - paksut seinät ja ohuet putket tai johdot

- erittäin paksut seinät
- johdot ja putket ovat hyvin syvällä
- seinät on peitetty metallilla
- hyvin kosteat olosuhteet
- suojatut johdot.
- ◆ Testaa työkalu aina ennen käyttöä etsimällä sellaisen putken tai johdon, jonka sijainti tiedetään.
- ◆ Jos olet epävarma, ota yhteys valtuutettuun huoltoedustajaan.

**Varoitus!** Tämä työkalu ei havaitse virtalähteestä eristettyjä virtapiirejä, tasavirtakaapeleita (DC) tai johtoja, joita käytetään tietoliikenne- tai tietokonejärjestelmissä. Laite ei välttämättä havaitse piilossa olevia johtoja (esim. seinävalojen), jos katkaisijat ovat pois päältä.

**Varoitus!** Tämä työkalu ei ilmaise muita kuin metallijohtoja.

## Koneen merkit

Koneessa on seuraavat kuvakemerkinnät:



**Varoitus!** Loukkaantumisen vaaran ehkäisemiseksi käyttäjän on luettava käyttöohjeet.

## Ominaisuudet

1. Virtakytkin
2. Asennon valitsin
3. LCD-näyttö (puisten tukirakenteiden/metallin etsin)
4. LED-merkkivalo (AC-johdot)

## Kokoaminen

### Pariston asettaminen (kuva A)

- ◆ Liu'uta paristokotelon kansi (5) pois työkalusta.
- ◆ Aseta uusi paristo ja varmista, että paristokotelon sisässä olevat navat (+) ja (-) tulevat kohdakkain pariston kyseisten napojen kanssa.
- ◆ Laita kansi takaisin ja napsauta se paikalleen.

## Käyttö

### Huomautus:

- ◆ Pidä sormet poissa jäljitysalueelta, koska se saattaa häiritä tuloksia.
- ◆ Seinän on oltava tasainen, jotta saadaan mahdollisimman tarkat tulokset.

## Toimintatavan valinta

- ◆ Käännä toimintotilan valitsin (2) asentoon , kun haluat tunnistaa puiset rakenteet.
- ◆ Käännä toimintotilan valitsin (2) asentoon , kun haluat tunnistaa metallirauδοitukset, putket jne.

## Seinän tukirakenteen etsintätoiminnon käyttäminen (kuva B - D)

Tämän toiminnon avulla voit etsiä puutukirakenteita jopa 19 mm paksun kipsilevyn läpi.

- ◆ Aseta toimintotilan valitsin (2) seinän tukirakenteen etsintäasentoon.
- ◆ Pidä työkalua seinällä.
- ◆ Pidä virrankatkaisijaa (1) painettuna.

LED-näyttö (3) syttyy ja työkalu antaa merkkiäänensä kerran, kun se kalibroitu. Seinän puisten tukirakenteiden osoitinsymboli (8) tulee näyttöön. Kun kalibrointi on valmis:

- ◆ 'Työnnä työkalua hitaasti vaakasuunnassa pinnan yli nostamatta sitä poista tai muuttamatta käytettävää painetta (kuva C). Älä kallista tai nosta laseria.

Kun LCD-näytön (3) 3 skannauspalkkia (11) alkavat nousemaan, se osoittaa, että olet lähestymässä tukirakennetta. Hidasta ja työnnä työkalua eteenpäin, kunnes kuuluu merkkiäänensä ja keskellä oleva silmä (10) vilkkuu. Tämä asento osoittaa tukirakenteen keskiosan (10) (kuva D3).

### Huomautus:

- ◆ Joskus on tarpeen siirtää jäljitintä saman alueen ylitse useamman kerran puurakenteen paikantamisesta tarkemmin. Silmä (9) vilkkuu, kun tukirakenne on hyvin lähellä.
- ◆ Kun metalliohjekti havaitaan seinän tukirakennetilassa, metallin osoitinsymboli (7) vilkkuu ja LCD-näyttöön (kuva D2) tulee 2 palkkia. Kun palkit saavuttavat huipun, metalliohjekti on lähellä. Kun mitään palkkeja ei näy, pidä On/Off-kytkintä painettuna ja vaihda suuntaa saadaksesi tarkat tulokset.

## Seinän metallisen rakenteen etsintätoiminnon käyttäminen (kuva B - D)

Tämän toiminnon (7) avulla voit etsiä metalliputkia jopa 25 mm paksun kipsilevyn läpi.

- ◆ Aseta toimintotilan valitsin (2) metallirakenteen etsintäasentoon.
- ◆ Pidä työkalua ilmassa etäällä seinästä ja kaikista metalliesineistä.
- ◆ Paina virrankatkaisijaa (1).

LED-näyttö (3) syttyy ja työkalu antaa merkkiäänensä kerran, kun se kalibroitu. Kun kalibrointi on valmis:

- ◆ Pidä virtakytkin painettuna.

Näyttöön tulee metallin etsinnän osoitinmerkki (7).

- ◆ Aseta työkalu tasaisesti seinää vasten kuvan osoittamalla tavalla.

- ◆ Työnnä työkalua hitaasti vaakasuunnassa pinnan yli nostamatta sitä poista tai muuttamatta käytettävää painetta (kuva C). Älä kallista tai nosta laseria.

Kun LCD-näytön (2) 2 skannauspalkkia (12) alkavat nousemaan, se osoittaa, että olet lähestymässä metalliohjetta.

- ◆ Jatka pinnan skannausta.

Metalliohjetin lähellä palkit saavuttavat huipun ja sitten laskevat. Kun mitään palkkeja ei näy, pidä On/Off-kytkintä painettuna ja vaihda suuntaa saadaksesi tarkat tulokset. 2 huipun saavuttavaa palkkia osoittaa metalliohjetin sijainnin (kuva D2).

- ◆ Kun olet löytänyt työskentelyalueen, tee testi uudelleen varmistaaksesi laitteen toiminnan.

### Johtojen ilmaisintoiminnon käyttäminen (kuva D)

Voit käyttää tätä toimintoa jännitteisten johtojen löytämiseen jopa 100 mm:n syvyydestä.

Toiminto toimii koko ajan kaikissa toimintatiloissa.

**Varoitus!** Testaa laite tunnetulla AC-virralla ennen käyttöä.

- ◆ Pidä laitetta ilmassa poissa etsinnän kohteena olevalta alueelta ja kaikista muista vaihtovirtalähteistä.
- ◆ Paina virrankatkaisijaa (1).

Punainen LED-ilmaisin (4) syttyy ja työkalu antaa merkkiään kerran, kun se kalibroitu.

Kun kalibrointi on valmis:

- ◆ Pidä virtakytkin painettuna.
- ◆ Liikuta työkalua hitaasti ja tasaisesti pinnalla eri suunnista lähestyen (kuva C).

Kun laite havaitsee vaihtovirtalähteen, punainen LED-valo (4) vilkkuu (kuva D1).

- ◆ Toista vaihtovirtalähteen löytymisen jälkeen testaustoimenpide varmistaaksesi laitteen toiminnan ja paikantaaksesi jännitteisen johdon tarkemmin.

**Huomautus:** Staattinen varaus voi häiritä tunnistusta johdon kummallakin puolella, jolloin tarkkuus kärsii.

### Pariston merkkivalo (kuva B)

LCD-näytössä on paristosymboli (6), joka osoittaa pariston sen hetkisen tilan.

- ◆ Vaihda paristo ajoissa.

### Ympäristön suojele



Erillinen keräys. Tätä tuotetta ei saa hävittää normaalin kotitalousjätteen kanssa.

Kun Black & Decker -koneesi on käytetty loppuun, älä hävitä sitä kotitalousjätteen mukana. Tämä tuote on kerättävä erikseen.



Käytettyjen tuotteiden ja pakkausten erillinen keräys mahdollistaa materiaalien kierrätyksen ja uudelleenkäytön. Kierrätettyjen materiaalien uudelleenkäyttö auttaa ehkäisemään ympäristön saastumisen ja vähentää raaka-aineiden kysyntää.

Paikallisten säännösten mukaisesti on mahdollista viedä kotitalouksien sähkölaitteet kuntien kaatopaikoille tai jättää ne vähittäismyyjälle ostettaessa uusi tuote.

Black & Decker tarjoaa mahdollisuuden Black & Decker -tuotteiden keräykseen ja kierrätykseen sen jälkeen, kun ne on poistettu käytöstä. Jotta voisit hyötyä tästä palvelusta, palauta laitteesi johonkin valtuutettuun huoltoliikkeeseen, joka kerää laitteet meidän puolestamme.

Voit tarkistaa lähimmän valtuutetun huoltoliikkeen sijainnin ottamalla yhteyden Black & Deckerin toimistoon, joka sijaitsee tässä käsikirjassa annetussa osoitteessa. Lista valtuutetuista Black & Decker -huoltoliikkeistä sekä yksityiskohtaiset tiedot korjauspalvelustamme ovat vaihtoehtoisesti saatavilla Internetissä, osoitteessa [www.2helpU.com](http://www.2helpU.com)

## Paristo



Vie loppuunkäytetyt paristot niille tarkoitettuun keräyspaikkaan tai -astiaan:

- ◆ Irrota paristo yllä kuvatulla tavalla.
- ◆ Laita paristo sopivaan pakkaukseen siten, etteivät navat pääse oikosulkuun.
- ◆ Voit viedä pariston paikalliseen kierrätyskeskukseen.

## Tekniset tiedot

|                        | <b>BDS303</b> |
|------------------------|---------------|
| Jännite                | V 9           |
| Paristokoko            | 6LR61         |
| Suurin skannaussyvyys* |               |
| Rautametallit          | mm 45         |
| Muut metallit          | mm 25         |
| Puiset tukirakenteet   | mm 19         |
| AC-jännitteiset johdot | mm 100        |

Käyttölämpötila

°C 0 - 40

Paino

kg 0,3

\* Mahdollinen havaintosyvyyks on riippuvainen materiaalista, objektien koosta sekä materiaalin rakenteesta että kunnosta. Ympäristön olosuhteet: sisäkäyttö, suhteellinen kosteus enintään 95%.

## Korjaukset / varaosat

Mikäli koneeseen tulee vikaa, jätä se aina Black & Deckerin valtuuttamaan huoltoliikkeeseen korjattavaksi. Varaosia myyvät valtuutetut Black & Deckerin huoltoliikkeet, ja heiltä voi myös pyytää kustannusarvion koneen korjauksesta.

Tiedot valtuutetuista huoltoliikkeistä löytyvät internetistä osoitteesta [www.2helpU.com](http://www.2helpU.com) sekä kotisivuiltamme [www.blackanddecker.fi](http://www.blackanddecker.fi)

## Takuu

Black & Decker Oy takaa, ettei koneessa ollut materiaali- ja/tai valmistusvikaa silloin, kun se toimitettiin ostajalle. Takuu on lisäys kuluttajan laillisiin oikeuksiin eikä vaikuta niihin. Takuu on voimassa Euroopan Unionin jäsenmaissa ja Euroopan vapaakauppa-alueella (EFTA).

Mikäli Black & Decker -kone hajoaa materiaali- ja/tai valmistusvirheen tai teknisten tietojen epätarkkuuden vuoksi 24 kk:n kuluessa ostopäivästä, Black & Decker korjaa koneen ilman kustannuksia ostajalle tai vaihtaa sen uuteen Black & Decker Oy:n valinnan mukaan.

Takuu ei kata vikoja, jotka johtuvat koneen

- ◆ normaalista kulumisesta
- ◆ ylikuormituksesta, virheellisestä käytöstä tai hoidosta
- ◆ vahingoittamisesta vieraalla esineellä tai aineella tai onnettomuustapauksessa.

Takuu ei ole voimassa, mikäli konetta on korjannut joku muu kuin Black & Deckerin valtuuttama huoltoliike.

Edellytyksenä takuun saamiselle on, että ostaja jättää koneen ja ostokuitin jälleenmyyjälle tai valtuutetulle huoltoliikkeelle viimeistään 2 kuukauden kuluessa vian ilmenemisestä.

Tiedot valtuutetuista huoltoliikkeistä saa ottamalla yhteyttä Black & Decker Oy:hyn sekä internetistä osoitteesta [www.2helpU.com](http://www.2helpU.com), jossa on myös takuehdot.

Voit vieraillla verkkosivullamme **www.blackanddecker.fi** rekisteröidäksesi uuden Black & Decker-tuotteesi ja saadaaksesi tietoa uusista tuotteista ja erikoistarjouksista. Saat lisätietoja Black & Deckerin tavaramerkistä ja tuotevalikoimastamme osoitteesta **www.blackanddecker.fi**

## Ενδεδειγμένη χρήση

Αυτό το εργαλείο Black & Decker έχει σχεδιαστεί ώστε να βοηθά στον εντοπισμό ξύλινων βιδών, ηλεκτροφόρων συρμάτων που λειτουργούν σε τάση ηλεκτρικού δικτύου (230 V<sub>AC</sub>) και μεταλλικών αγωγών που καλύπτονται από διαχωριστικούς τοίχους.

Αυτο το εργαλείο προορίζεται μόνο για ερασιτεχνική χρήση. Τόσο η χρήση εξαρτημάτων ή προσθηκών όσο και η πραγματοποίηση εργασιών που δεν συνιστώνται στις οδηγίες αυτές εγκυμονεί κίνδυνο τραυματισμού.

## Οδηγίες ασφαλείας

- ◆ **Προειδοποίηση!** Κατά τη χρήση επαναφορτιζόμενων εργαλείων, θα πρέπει πάντα να λαμβάνονται οι βασικές προφυλάξεις ασφαλείας, για τον περιορισμό του κινδύνου πυρκαγιάς, διαρροής υγρού από μπαταρίες, σωματικών βλαβών και υλικών ζημιών.
- ◆ Πριν χρησιμοποιήσετε το εργαλείο, διαβάστε προσεκτικά τις παρακάτω οδηγίες.
- ◆ Φυλάξτε το εγχειρίδιο αυτό για να μπορείτε να ανατρέξετε σε αυτό στο μέλλον.

### Διατηρείτε καθαρό το χώρο εργασίας

Ακατάστατοι χώροι και πάγκοι εγκυμονούν κίνδυνο τραυματισμού.

### Λάβετε υπόψη τις επιδράσεις του περιβάλλοντος

Μην εκθέτετε ηλεκτρικά εργαλεία σε υγρασία. Μην χρησιμοποιείται το εργαλείο σε συνθήκες υγρασίας. Φροντίστε ο χώρος εργασίας να είναι καλά φωτισμένος.

Μη χρησιμοποιείτε το εργαλείο αν υπάρχει κίνδυνος να προκληθεί πυρκαγιά ή έκρηξη, π.χ. κοντά σε εύφλεκτα υγρά και αέρια.

### Κρατάτε τα παιδιά σε απόσταση

Μην επιτρέπτε σε παιδιά, επισκέπτες ή ζώα να πλησιάζουν στο χώρο εργασίας ή να αγγίζουν το εργαλείο.

### Μη σκύβετε πάρα πολύ

Φροντίστε πάντοτε να έχετε την κατάλληλη στάση και να διατηρείτε την ισορροπία σας.

### Να είστε πάντα προσεκτικοί

Παρακολουθείτε την εργασία σας. Ενεργείτε λογικά. Μη χρησιμοποιείτε το εργαλείο όταν είστε κουρασμένος.

### Χρησιμοποιείτε το σωστό εργαλείο

Η ενδεδειγμένη χρησιμοποίηση αναφέρεται σε αυτές τις οδηγίες χρήσεως.

**Προειδοποίηση!** Τόσο η χρήση εξαρτημάτων ή προσθηκών όσο και η πραγματοποίηση εργασιών που δεν συνιστώνται στις οδηγίες αυτές εγκυμονεί κίνδυνο τραυματισμού.

## Ελέγχετε εάν το εργαλείο σας έχει βλάβες

Πριν από τη χρήση, ελέγξτε προσεκτικά το εργαλείο για τυχόν ζημιές. Βεβαιωθείτε ότι το εργαλείο λειτουργεί κανονικά και χρησιμοποιείται για το σκοπό για τον οποίο προορίζεται. Μη χρησιμοποιείτε το εργαλείο αν κάποιο εξάρτημά του παρουσιάζει ελάττωμα.

## Φυλάγετε τα εργαλεία σας σε ασφαλές μέρος

Ηλεκτρικά εργαλεία που δεν χρησιμοποιούνται πρέπει να φυλάσσονται σε στεγνούς, κλειστούς χώρους ή σε μεγάλο ύψος, μακριά από παιδιά.

## Επισκευές

Το εργαλείο αυτό συμμορφώνεται με τις σχετικές προϋποθέσεις ασφαλείας. Οι επισκευές θα πρέπει να γίνονται μόνο από ειδικευμένους τεχνικούς και με τη χρήση αποκλειστικά γνήσιων ανταλλακτικών, διαφορετικά υπάρχει το ενδεχόμενο σοβαρού κινδύνου για το χρήστη.

## Συμπληρωματικές οδηγίες ασφαλείας για μη-επαναφορτιζόμενες μπαταρίες

**Προειδοποίηση!** Οι μπαταρίες μπορεί να εκραγούν ή να έχουν διαρροή και μπορεί να δημιουργήσουν ζημιά ή φωτιά. Παρακολουθήστε τις οδηγίες όπως περιγράφονται παρακάτω.

**Προειδοποίηση!** Πριν τοποθετήσετε τις μπαταρίες βεβαιωθείτε ότι ο διακόπτης λειτουργίας βρίσκεται στη θέση "OFF". Η τοποθέτηση τις μπαταρίες στο ηλεκτρικό εργαλείο όταν ο διακόπτης λειτουργίας βρίσκεται στη θέση "ON" μπορεί να οδηγήσει σε ατυχήματα.

**Προειδοποίηση!** Υπό δυσμενείς συνθήκες λειτουργίας μπορεί να διαρρεύσουν υγρά από τη μπαταρία. Αποφεύγετε κάθε επαφή με μια μη στεγανή μπαταρία. Σε περίπτωση ακούσιας επαφής με τα υγρά, ξεπλύνετε αμέσως με νερό. Εκτός από αυτό, αν τα υγρά διεισδύσουν στα μάτια σας, επισκεφτείτε χωρίς καθυστέρηση ένα γιατρό. Τα διαρρέοντα υγρά των μπαταριών μπορεί να προκαλέσουν ερεθισμούς ή και εγκαύματα.

- ◆ Προσεκτικά ακολουθήστε όλες τις οδηγίες και προειδοποιήσεις στην ετικέτα της μπαταρίας και συσκευασίας.
- ◆ Τοποθετήστε πάντα τις μπαταρίες σύμφωνα με τη πόλωση (+ και -) όπως δείχνεται στη μπαταρία και το προϊόν.
- ◆ Μη βραχυκυκλώνετε τους πόλους της μπαταρίας.
- ◆ Μην επιχειρήσετε να επαναφορτίσετε μη επαναφορτιζόμενες μπαταρίες.
- ◆ Μην ανακατεύετε παλιές και καινούργιες μπαταρίες. Αντικαταστήστε όλες τις μπαταρίες ταυτόχρονα με καινούργιες μπαταρίες ίδιας μάρκας και τύπου.
- ◆ Φροντίστε οι μπαταρίες να βρίσκονται μακριά από τα παιδιά.
- ◆ Αφαιρέστε τις μπαταρίες αν το προϊόν δεν θα χρησιμοποιηθεί για μερικούς μήνες.
- ◆ Μην επιχειρήσετε ποτέ να την ανοίξετε, για κανένα λόγο.
- ◆ Μην την αποθηκεύετε σε χώρους όπου η θερμοκρασία μπορεί να υπερβεί τους 40 °C.

- ◆ Σε ό,τι αφορά την απόρριψη των μπαταριών, ακολουθήστε τις οδηγίες που παρατίθενται στην ενότητα «Προστασία του Περιβάλλοντος».
- ◆ Μην καίτε τις μπαταρίες.

### Συμπληρωματικές οδηγίες ασφαλείας για ανιχνευτές αγωγών και καλωδίων

- ◆ Μην χρησιμοποιείτε το εργαλείο αυτό για να εντοπίζετε τάση εναλλασσόμενου ρεύματος σε μη μονωμένα, εκτεθειμένα ή ελεύθερα καλώδια.
- ◆ Μην χρησιμοποιείτε το εργαλείο αντί για βολτόμετρο.
- ◆ Να έχετε υπόψη σας ότι το εργαλείο μπορεί να μην εντοπίζει πάντα όλους τους αγωγούς και τα καλώδια. Οι ακόλουθες συνθήκες ενδεχομένως να προκαλέσουν ανακριβή αποτελέσματα:
  - Χαμηλή μπαταρία
  - Τοίχοι με μεγάλο πάχος και λεπτούς αγωγούς ή καλώδια
  - Τοίχοι με πολύ μεγάλο πάχος
  - Καλώδια και αγωγοί που βρίσκονται βαθιά μέσα στον τοίχο
  - Τοίχοι καλυμμένοι με μέταλλο
  - Πολλή υγρασία
  - Θωρακισμένα καλώδια
- ◆ Πριν από τη χρήση, να δοκιμάζετε πάντα το εργαλείο εντοπίζοντας έναν ήδη γνωστό αγωγό ή καλώδιο.
- ◆ Για οποιαδήποτε απορία επικοινωνήστε με τον εξουσιοδοτημένο αντιπρόσωπό.

**Προειδοποίηση!** Το εργαλείο αυτό δεν εντοπίζει καλώδια σε μονωμένα κυκλώματα από την ηλεκτρική τροφοδοσία, καλώδια που λειτουργούν σε συνεχές ρεύμα (DC) ή καλώδια που χρησιμοποιούνται για τηλεπικοινωνίες ή συστήματα υπολογιστών. Ο εντοπισμός των κρυμμένων καλωδίων (π.χ. τοίχοι, φώτα) μπορεί να μην είναι δυνατός όταν οι διακόπτες είναι στη θέση off.

**Προειδοποίηση!** Το εργαλείο αυτό δεν θα εντοπίζει αγωγούς οποιουδήποτε άλλου υλικού εκτός του μετάλλου.

### Ετικέτες επάνω στο εργαλείο

Πάνω στο εργαλείο υπάρχουν οι εξής σχηματικές απεικονίσεις:



**Προειδοποίηση!** Για να μειώσετε τον κίνδυνο τραυματισμού, ο χρήστης πρέπει να διαβάσει το εγχειρίδιο οδηγιών.

## Χαρακτηριστικά

1. Διακόπτης on/off
2. Διακόπτης επιλογής κατάστασης λειτουργίας
3. Οθόνη LCD (ανιχνευτής βιδών/μετάλλων)
4. Ενδείκτης LED (σύρμα AC)

## Συναρμολόγηση

### Τοποθέτηση της μπαταρίας (εικ. Α)

- ◆ Σύρετε το κάλυμμα μπαταρίας (5) από το εργαλείο.
- ◆ Εισάγετε την μπαταρία επιβεβαιώνοντας ότι οι πόλοι (+) και (-) της μπαταρίας ταιριάζουν με το διαμέρισμα μπαταρίας.
- ◆ Επανατοποθετήστε το κάλυμμα και ασφαλίστε το στη θέση του.

## Χρήση

### Σημείωση:

- ◆ Κρατήστε τα δάκτυλά σας μακριά από την περιοχή ανίχνευσης επειδή αυτό μπορεί να παρέμβει στα αποτελέσματα.
- ◆ Οι τοίχοι πρέπει να είναι επίπεδοι για να πάρετε τα πιο σωστά αποτελέσματα.

### Επιλογή του τρόπου λειτουργίας

- ◆ Ρυθμίστε το διακόπτη επιλογέα τρόπου λειτουργίας (2) στη θέση **Ⓜ** για την ανίχνευση ξύλινων καρφιών.
- ◆ Ρυθμίστε το διακόπτη επιλογέα τρόπου λειτουργίας (2) στη θέση **Ⓜ** για την ανίχνευση μεταλλικών ραβδών, αγωγών, κ.λ.π.

### Χρήση της λειτουργίας ερευνητή καρφιών (εικ. Β - D)

Μπορείτε να χρησιμοποιείτε τη λειτουργία αυτή για να βρίσκετε ξύλινα καρφιά μέσα από τοίχους με σανίδες επικάλυψης, πάχους έως και 19 mm.

- ◆ Ρυθμίστε το διακόπτη επιλογέα τρόπου λειτουργίας (2) στην θέση ερευνητή καρφιών.
- ◆ Κρατήστε το εργαλείο κατά τον τοίχο.
- ◆ Κρατήστε το διακόπτη on/off (1) πατημένο.

Η οθόνη LCD (3) θα ανάψει και ο βομβητής θα ηχήσει μια φορά ενώ το εργαλείο βαθμονομεί. Το σύμβολο ένδειξης ανίχνευσης ξύλινων καρφιών (8) θα εμφανιστεί στη οθόνη. Αφού ολοκληρωθεί η βαθμονόμηση:

- ◆ Ολισθήστε σιγά το εργαλείο σε οριζόντια κατεύθυνση στην επιφάνεια χωρίς να την σηκώσετε ή να αλλάξετε την εφαρμοσμένη πίεση (εικ. C). Βεβαιωθείτε πως το εργαλείο δεν γέρνει ή δεν είναι ανασηκωμένο.

Όταν οι τρεις μπάρες του σαρωτή (11) στην οθόνη LCD (3) αρχίζουν να ανεβαίνουν, τότε πλησιάζεται ένα καρφί. Πηγαίστε σιγά και ολισθήστε το εργαλείο πιο πέρα μέχρι να ηχήσει ο βομβητής και το κέντρο (10) να αναβοσβήνει. Αυτή η θέση δείχνει το κέντρο καρφιού (10) (εικ. D3).

### Σημείωση:

- ◆ Κάποιες φορές είναι απαραίτητο να μετακινήσετε τον ανιχνευτή πάνω στην ίδια περιοχή μερικές φορές για να εντοπίσετε με μεγαλύτερη ακρίβεια το καρφί. Το κέντρο (9) θα αναβοσβήσει όταν το καρφί είναι κοντά.
- ◆ Όταν ένα μεταλλικό αντικείμενο εντοπίζεται στη κατάσταση καρφιού, το σύμβολο μετάλλου (7) θα αναβοσβήσει και 2 μπάρες θα εμφανιστούν στην οθόνη LCD (εικ. D2). Όταν οι μπάρες φτάσουν στο τέρμα, ένα μεταλλικό αντικείμενο βρίσκεται κοντά. Όταν δεν εμφανίζονται μπάρες, κρατήστε τον διακόπτη on/off πατημένο και αντιστρέψτε τη κίνηση για να έχετε ακριβές αποτελέσματα.

### Χρήση της λειτουργίας ερευνητή μετάλλων (εικ. B - D)

Μπορείτε να χρησιμοποιείτε αυτή τη λειτουργία (7) για να βρίσκετε μεταλλικούς αγωγούς μέσα από τοίχους με σανίδες επικάλυψης, πάχους έως και 25 mm.

- ◆ Ρυθμίστε το διακόπτη επιλογέα τρόπου λειτουργίας (2) στην θέση ερευνητή μετάλλων.
- ◆ Κρατήστε το εργαλείο στον αέρα μακριά από τον τοίχο και από μεταλλικά αντικείμενα.
- ◆ Πατήστε το διακόπτη λειτουργίας on/off (1).

Η οθόνη LCD (3) θα ανάψει και ο βομβητής θα ηχήσει μια φορά ενώ το εργαλείο βαθμονομεί. Αφού ολοκληρωθεί η βαθμονόμηση:

- ◆ Κρατήστε το διακόπτη on/off πατημένο.

Το σύμβολο ανίχνευσης μετάλλου (7) δείχνεται στην οθόνη.

- ◆ Τοποθετήστε το εργαλείο έτσι ώστε η επίπεδη επιφάνειά του να εφαρμόζει στον τοίχο όπως φαίνεται στην εικόνα.
- ◆ Ολισθήστε σιγά το εργαλείο σε οριζόντια κατεύθυνση στην επιφάνεια χωρίς να την σηκώσετε ή να αλλάξετε την εφαρμοσμένη πίεση (εικ. C). Βεβαιωθείτε πως το εργαλείο δεν γέρνει ή δεν είναι ανασηκωμένο.

Όταν οι 2 μπάρες του σαρωτή (12) στην οθόνη LCD (3) αρχίζουν να ανεβαίνουν, τότε πλησιάζεται ένα μεταλλικό αντικείμενο.

- ◆ Συνεχίστε να σαρώσετε την επιφάνεια.

Όταν βρίσκεστε κοντά σε ένα μεταλλικό αντικείμενο, οι μπάρες θα φτάσουν στο τέρμα και θα πέσουν. Όταν δεν εμφανίζονται μπάρες, κρατήστε τον διακόπτη on/off πατημένο και αντιστρέψτε τη κίνηση για να έχετε ακριβές αποτελέσματα. Όταν οι 2 μπάρες φτάνουν στο τέρμα, αυτό δείχνει την τοποθεσία του μεταλλικού αντικειμένου (εικ. D2).

- ◆ Αφού εντοπίσετε την περιοχή εργασίας επαναλάβετε τη διαδικασία ελέγχου για να επιβεβαιώσετε τη λειτουργία της μονάδας.

### Χρήση της λειτουργίας ανίχνευσης καλωδίων (εικ. D)

Μπορείτε να χρησιμοποιήσετε αυτή τη λειτουργία για να βρείτε καλώδια με ρεύμα σε βάθος μέχρι 100 mm. Η λειτουργία αυτή εκτελείται συνεχώς σε όλους τους τρόπους λειτουργίας.

**Προειδοποίηση!** Πριν από τη χρήση, δοκιμάστε τη συσκευή επάνω σε ένα σημείο εναλλασσόμενου ρεύματος (AC) του οποίου η θέση είναι ήδη γνωστή.

- ◆ Κρατήστε τη μονάδα στον αέρα μακριά από την περιοχή η οποία σαρώνεται και από οποιαδήποτε άλλη πηγή εναλλασσόμενου ρεύματος (AC).
- ◆ Πατήστε το διακόπτη λειτουργίας on/off (1).

Ο κόκκινος ενδείκτης LED (4) θα ανάψει και ο βομβητής θα ηχήσει μια φορά ενώ το εργαλείο βαθμονομεί. Αφού ολοκληρωθεί η βαθμονόμηση:

- ◆ Κρατήστε το διακόπτη on/off πατημένο.
- ◆ Μετακινήστε το εργαλείο αργά και στρωτά σε όλη την επιφάνεια, προσεγγίζοντας από διαφορετικές κατευθύνσεις (fig. C).

Όταν εντοπιστεί πηγή εναλλασσόμενου ρεύματος (AC), ο κόκκινος ενδείκτης LED (4) θα αναβοσβήνει (fig. D1).

- ◆ Μετά την εντόπιση της πηγής AC, επαναλάβετε την διαδικασία δοκιμής για να επιβεβαιώσετε τη λειτουργία της μονάδας και για να εντοπίζετε το καλώδιο με μεγαλύτερη ακρίβεια.

**Σημείωση:** Υπάρχει ενδεχόμενο παρεμβολής της στατικής φόρτισης στην ανίχνευση και στα 2 άκρα του σύρματος, γεγονός που επιφέρει περιορισμένη ακρίβεια.

### Ένδειξη μπαταρίας (εικ. B)

Η οθόνη LCD εμφανίζει ένα σύμβολο μπαταρίας (6) το οποίο δείχνει τη παρόν κατάσταση της μπαταρίας.

- ◆ Αντικαταστήστε τη μπαταρία έγκαιρος.

### Διάθεση εργαλείων και περιβάλλον



Ξεχωριστή συλλογή. Αυτό το προϊόν δεν πρέπει να απορριφθεί με συνηθισμένα σπιτικά απορρίμματα.

Εάν κάποια μέρα διαπιστώσετε ότι το προϊόν σας Black & Decker χρειάζεται αντικατάσταση ή δεν σας χρησιμεύει πλέον, μην το απορρίψετε με τα σπιτικά απορρίμματα. Κάντε αυτό το προϊόν διαθέσιμο για ξεχωριστή συλλογή.



Η ξεχωριστή συλλογή χρησιμοποιημένων προϊόντων και συσκευασιών επιτρέπει την ανακύκλωση υλικών. Η επανάχρηση ανακυκλωμένων υλικών βοηθάει την προστασία του περιβάλλον και μειώνει την ζήτηση για σπάνια υλικά.

Οι τοπικοί κανονισμοί μπορεί να παρέχουν ξεχωριστή συλλογή ηλεκτρικών προϊόντων από κατοικίες, δημοτικές τοποθεσίες απορριμμάτων ή από τον έμπορο όταν αγοράσατε το καινούργιο προϊόν.

Η Black & Decker δίνει τη δυνατότητα συλλογής και ανακύκλωσης των προϊόντων της που έχουν συμπληρώσει τη διάρκεια ζωής τους. Αν θέλετε να χρησιμοποιήσετε την εν λόγω υπηρεσία, επιστρέψτε το προϊόν σας σε οποιοδήποτε εξουσιοδοτημένο κέντρο επισκευών, όπου θα το παραλάβουν εκ μέρους σας.

Ενημερωθείτε για το πλησιέστερο κέντρο επισκευών της περιοχής σας, επικοινωνώντας με τα γραφεία της Black & Decker στη διεύθυνση που αναγράφεται στο εγχειρίδιο. Επίσης, για να πληροφορηθείτε τα εξουσιοδοτημένα κέντρα επισκευών της Black & Decker και τις λεπτομέρειες και τους αρμόδιους των υπηρεσιών που παρέχονται μετά την πώληση, μπορείτε ανατρέξτε στο Διαδίκτυο στη διεύθυνση: [www.2helpU.com](http://www.2helpU.com)

## Μπαταρία



Όταν πλέον δεν μπορούν να ξαναχρησιμοποιηθούν, απορρίψτε τις με τρόπο κατάλληλο για το περιβάλλον.

- ◆ Αφαιρέστε τη μπαταρία όπως περιγράφεται παραπάνω.
- ◆ Συσκευάστε τη μπαταρία κατάλληλα, ώστε να εξαλειφσετε το ενδεχόμενο βραχυκύκλωσης των πόλων.
- ◆ Πηγαίστε τη μπαταρία σε ένα τοπικό σημείο ανακύκλωσης.

## Τεχνικά χαρακτηριστικά

|                   | BDS303 |
|-------------------|--------|
| Τάση              | V 9    |
| Μέγεθος μπαταρίας | 6LR61  |

|                         |           |
|-------------------------|-----------|
| Μεγ. βάθος σάρωσης*     |           |
| Σιδηρούχα μέταλλα       | mm 45     |
| Άλλα μέταλλα            | mm 25     |
| Ξύλινα καρφιά           | mm 19     |
| Καλώδια με ρεύμα AC     | mm 100    |
| Θερμοκρασία λειτουργίας | °C 0 - 40 |
| Βάρος                   | kg 0,3    |

\* Οι δυνατότητες ανίχνευσης μπορεί να διαφέρουν αναλόγως στο υλικό, μέγεθος αντικειμένων όπως και το υλικό και την κατάσταση κατασκευής. Κατάσταση περιβάλλοντος: χρήση σε κλειστούς χώρους, σχετική υγρασία 95% το πολύ.

## Εγγύηση

H Black & Decker είναι σίγουρη για την ποιότητα των προϊόντων της και παρέχει σημαντική εγγύηση. Η παρούσα γραπτή εγγύηση αποτελεί πρόσθετο δικαίωμά σας και δεν ζημιώνει τα συνταγματικά σας δικαιώματα. Η εγγύηση ισχύει εντός της επικράτειας των Κρατών Μελών της Ευρωπαϊκής Ένωσης και της Ευρωπαϊκής Ζώνης Ελευθέρων Συναλλαγών.

Σε περίπτωση που κάποιο προϊόν της Black & Decker παρουσιάσει βλάβη εξαιτίας ελαττωματικών υλικών, ποιότητας εργασίας ή έλλειψης συμφωνίας με τις προδιαγραφές εντός 24 μηνών από την ημερομηνία αγοράς, η Black & Decker εγγυάται την αντικατάσταση των ελαττωματικών τμημάτων, την επισκευή προϊόντων που έχουν υποστεί εύλογη φθορά λόγω χρήσης ή την αντικατάσταση των προϊόντων προκειμένου να εξασφαλίσει την ελάχιστη ενόχληση στους πελάτες της, εκτός αν:

- ◆ Το προϊόν έχει χρησιμοποιηθεί σε εργασιακό, επαγγελματικό περιβάλλον ή αν έχει νοικιαστεί
- ◆ Έχει γίνει εσφαλμένη χρήση του προϊόντος ή αν έχει παραμεληθεί
- ◆ Το προϊόν έχει υποστεί βλάβη από άλλα αντικείμενα, από ουσίες ή λόγω ατυχήματος
- ◆ Έχει γίνει προσπάθεια επισκευής από μη εξουσιοδοτημένα κέντρα επισκευών ή από προσωπικό που δεν ανήκει στο προσωπικό της Black & Decker

Για να ισχύσει η εγγύηση, πρέπει να υποβάλετε απόδειξη αγοράς στον πωλητή ή το εξουσιοδοτημένο κέντρο επισκευών. Ενημερωθείτε για το πλησιέστερο κέντρο επισκευών της περιοχής σας, επικοινωνώντας με τα γραφεία της Black & Decker στη διεύθυνση που αναγράφεται στο εγχειρίδιο. Επίσης, για να πληροφορηθείτε για τα εξουσιοδοτημένα κέντρα επισκευών της Black & Decker, τις λεπτομέρειες και τους αρμόδιους των υπηρεσιών που παρέχονται μετά την πώληση, μπορείτε να ανατρέξετε στο Διαδίκτυο στη διεύθυνση:

[www.2helpU.com](http://www.2helpU.com)

Παρακαλούμε να επισκεφτείτε την ιστοσελίδα μας [www.blackanddecker.eu](http://www.blackanddecker.eu) για να καταχωρήσετε το νέο σας προϊόν Black & Decker και για να ενημερώνεστε για τα νέα προϊόντα και τις ειδικές προσφορές. Περισσότερες πληροφορίες σχετικά με τη μάρκα Black & Decker και τη σειρά προϊόντων μας θα βρείτε στη διεύθυνση [www.blackanddecker.eu](http://www.blackanddecker.eu)

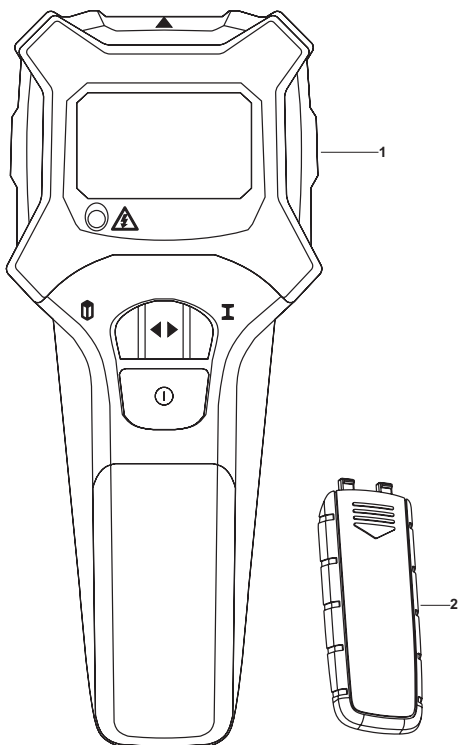

|                                 |   |   |
|---------------------------------|---|---|
| <b>België/Belgique</b>          | Black & Decker (Belgium) N.V.<br>Nieuwlandlaan 321<br>3200 Aarschot   | Tel. 016 68 91 00<br>Fax 016 68 91 11   |
| <b>Danmark</b>                  | Black & Decker<br>Sluseholmen 2-4, 2450 København SV<br>Internet: <a href="http://www.blackanddecker.dk">www.blackanddecker.dk</a>                | Tel. 70 20 15 10<br>Fax 70 22 49 10   |
| <b>Deutschland</b>              | Black & Decker GmbH<br>Black & Decker Str. 40, D - 65510 Idstein  | Tel. 06126/21 - 0<br>Fax 06126/21 29 80   |
| <b>Ελλάδα</b>                   | Black & Decker (Ελλάς) Α.Ε.<br>Στράβωνος 7 & Λεωφ. Βουλιαγμένης 159<br>166 74 Γλυφάδα - Αθήνα   | Τηλ. 210 8981616<br>Φαξ 210 8983285<br><a href="http://www.blackanddecker.eu">www.blackanddecker.eu</a> |
| <b>España</b>                   | Black & Decker Ibérica, S.C.A.<br>Parc de Negocis "Mas Blau"<br>Edificio Muntadas, c/Bergadá, 1, Of. A6<br>08820 El Prat de Llobregat (Barcelona) | Tel. 934 797 400<br>Fax 934 797 419   |
| <b>France</b>                   | Black & Decker (France) S.A.S.<br>B.P. 21, 69571 Dardilly Cédex   | Tel. 04 72 20 39 20<br>Fax 04 72 20 39 00   |
| <b>Helvetia</b>                 | ROFO AG<br>Gewerbezone Seeblick<br>3213 Kleinbödingen   | Tel. 026-6749391<br>Fax 026-6749394   |
| <b>Italia</b>                   | Black & Decker Italia SpA<br>Viale Elvezia 2<br>20052 Monza (MI)  | Tel. 039-23871<br>Fax 039-2387592/2387594<br>Numero verde 800-213935                                    |
| <b>Nederland</b>                | Black & Decker Benelux<br>Joulehof 12, 4622 RG Bergen op Zoom   | Tel. 0164 - 283000<br>Fax 0164 - 283100   |
| <b>Norge</b>                    | Black & Decker (Norge) A/S<br>Postboks 4814, Nydalen, 0422 Oslo<br>Internet: <a href="http://www.blackanddecker.no">www.blackanddecker.no</a>     | Tlf. 22 90 99 00<br>Fax 22 90 99 01   |
| <b>Österreich</b>               | Black & Decker Vertriebsges.m.b.H<br>Oberlaaerstraße 246, A1100 Wien  | Tel. 01 66116-0<br>Fax 01 66116-14  |
| <b>Portugal</b>                 | Black & Decker<br>Rua Egas Moniz 173<br>S. João do Estoril<br>2766-651 Estoril  | Tel. 214667500<br>Fax 214667580   |
| <b>Suomi</b>                    | Black & Decker Oy<br>Keilasatama 3, 02150 Espoo<br>Black & Decker Oy,<br>Kägelhamnen 3, 02150 Esbo  | Puh. 010 400 430<br>Faksi (09) 2510 7100<br>Tel. 010 400 430<br>Fax (09) 2510 7100                      |
| <b>Sverige</b>                  | Black & Decker AB<br>Fabriksg. 7, 412 50 Göteborg   | Tel. 031-68 60 60<br>Fax 031-68 60 80   |
| <b>United Kingdom</b>           | Black & Decker<br>210 Bath Road<br>Slough, Berkshire SL1 3YD  | Tel. 01753 511234<br>Fax 01753 551155<br>Helpline 01753 574277  |
| <b>Middle East &amp; Africa</b> | Black & Decker (Overseas) A.G.<br>PB 5420, Dubai, United Arab Emirates  | Tel. +971 4 2826464<br>Fax +971 4 2826466   |

Dealer address  
Händleradresse  
Cachet du revendeur  
Indirizzo del rivenditore  
Adres van de dealer  
Dirección del detallista  
Morada do revendedor  
Återförsäljarens adress  
Forhandlens adresse  
Forhandler adresse  
Jälleenmyyjän osoite  
Διεύθυνση αντιπροσώπου

Name ♦ Nom ♦ Nome  
 Naam ♦ Nombre ♦ Nome ♦ Namn  
 Navn ♦ Navn ♦ Nimi ♦ Oνομα:

Address ♦ Adresse ♦ Indirizzo  
 Adres ♦ Dirección ♦ Morada ♦ Address  
 Adresse ♦ Adresse ♦ Osoite  
 Διεύθυνση:

Town ♦ Ort ♦ Ville ♦ Città ♦ Plaats  
 Ciudad ♦ Localidade ♦ Ort ♦ By ♦ By  
 Παϊκτακунта ♦ Πόλη:

Postal code ♦ Postleitzahl ♦ Code postal  
 Codice postale ♦ Postcode  
 Código ♦ Código postal ♦ Postnr.  
 Postnr. ♦ Postnr. ♦ Postnummer  
 Κωδικός

Is this tool a gift? ♦ Ist dieses Gerät ein Geschenk? ♦ Είναι ή δώρο? ♦ Si tratta di un regalo? ♦ Kreeg u de machine als cadeau? ♦ ¿Ha recibido usted esta herramienta como regalo? ♦ Recebeu esta ferramenta como presente? ♦ Är verktyget en gåva? ♦ Er verktojet en gave? ♦ Onko kone lahja? ♦ Το εργαλείο είναι δώρο? ♦

Yes ♦ Ja ♦ Oui ♦ Si ♦ Ja ♦ Si  
 Sim ♦ Ja ♦ Ja ♦ Kyllä ♦ Nai  
 No ♦ Nein ♦ Non ♦ No ♦ Nee  
 No ♦ Não ♦ Nej ♦ Nei ♦ Nej  
 Ei ♦ Oxi

Is this tool your first purchase? ♦ Ist dieses Gerät ein Erstkau? ♦ Est-ce un 1er achat? ♦ Questo prodotto è il suo primo acquisto? ♦

Is deze machine uw eerste aankoop? ♦ ¿Es esta herramienta la primera de este tipo? ♦ Esta ferramenta é a sua primeira compra? ♦ Är detta ditt första B&D-verktyg? ♦ Er dette ditt første B&D-verktojet? ♦ Onko tämä ensimmäinen B&D-koneesi? ♦ Είναι το εργαλείο αυτό η πρώτη σας αγορά? ♦

Date of purchase  
Kaufdatum  
Date d'achat  
Data d'acquisto  
Aankoopdatum  
Fecha de compra  
Data de compra  
Inköpsdatum  
Innkjøpsdato  
Indkøbsdato  
Ostoperäivä  
Ημερομηνία αγοράς

Yes ♦ Ja ♦ Oui ♦ Si ♦ Ja ♦ Si  
 Sim ♦ Ja ♦ Ja ♦ Kyllä ♦ Nai  
 No ♦ Nein ♦ Non ♦ No ♦ Nee  
 No ♦ Não ♦ Nej ♦ Nei ♦ Nej  
 Ei ♦ Oxi

Dealer address ♦ Händleradresse  
 Cachet du revendeur ♦ Indirizzo del rivenditore ♦ Adres van de dealer  
 Dirección del detallista ♦ Morada do revendedor ♦ Återförsäljarens adress  
 Forhandlens adresse ♦ Forhandler adresse ♦ Jälleenmyyjän osoite  
 Διεύθυνση αντιπροσώπου

Cat. no.:

43

Data protection act: Tick the box if you prefer not to receive further information. ♦ Bitte ankreuzen, falls Sie keine weiteren Informationen erhalten möchten. ♦ Si vous ne souhaitez pas recevoir d'informations, cochez cette case. ♦ Barrate la casella se non desiderate ricevere informazioni. ♦ A.u.b. dit vakje aankruisen indien u geen informatie wenst te ontvangen. ♦ Señale informate en la casilla si no quiere recibir información. ♦ Por favor, assinale com uma cruz se não desejar receber informação. ♦ Vänligen kryssa för i rutan om Ni inte vill ha information. ♦ Vennligst kryss av dersom du ikke ønsker informasjon. ♦ Venligst sæt kryds i ruden såfremt De ikke måtte ønske at modtage information. ♦ Merkittäät rasti ruutuun, mikäli ette halua vastata enää informaatiota. ♦ Παρακαλείστε να σημειώσετε εάν δεν θέλετε να πάρετε πληροφορίες.

- ◆ GUARANTEE CARD
- ◆ GARANTIEKART
- ◆ GARANTI KORT
- ◆ GARANTIEKARTE
- ◆ TARJETA DE GARANTÍA
- ◆ GARANTI KORT
- ◆ CARTE DE GARANTIE
- ◆ CARTÃO DE GARANTIA
- ◆ TAKUKORTTI
- ◆ TAGLIANDO DI GARANZIA
- ◆ GARANTIBEVIS
- ◆ KAPTA ETTYHZEHI



- English** Please complete this section immediately after the purchase of your tool and send it to Black & Decker in your country.
- Deutsch** Bitte schneiden Sie diesen Abschnitt ab, stecken ihn in einen frankierten Umschlag und schicken ihn an die Black & Decker Adresse Ihres Landes.
- Français** Découpez cette partie et envoyez-la sous enveloppe timbrée à l'adresse de Black & Decker dans votre pays, ceci immédiatement après votre achat.
- Italiano** Per favore ritagliate questa parte, inseritela in una busta con francobollo e speditela subito dopo l'acquisto del prodotto all'indirizzo della Black & Decker nella vostra nazione.
- Nederlands** Knip dit gedeelte uit en zend het direct na aankoop in een geïfrankeerde, geaddresseerde envelop naar het adres van Black & Decker in uw land.
- Español** Después de haber comprado su herramienta envíe usted, por favor, esta tarjeta a la central de Black & Decker en su país.
- Português** Por favor, recorte esta parte, coloque-a num envelope selado e endereçado e envie-o logo após a compra do seu produto para o endereço da Black & Decker do seu país.
- Svenska** Var vänlig klipp ur denna del och sänd den i ett frankerat kuvert till Black & Deckers adress i Ditt land.
- Norsk** Vennligst klipp ut denne delen umiddelbart etter du har pakket ut ditt produkt og legg det i en adressert konvolutt til Black & Decker (Norge) AS.
- Dansk** Vennligst klip denne del ud og send frankeret til Black & Decker i dit land.
- Suomi** Leikkaa irti tämä osa, laita se kuoreen ja postita kuori paikalliseen Black & Decker osoitteeseen.
- Ελληνικά** Παρκακλώ κόψτε αυτό το κομμάτι και τοχυθούρηστε το κλετύος μετά την αγορά του προϊόντος σας στην θέτύθωση της Black & Decker στην ΕΜάθια.