



SOUNDBAR 500

Leggere e conservare tutte le istruzioni per la sicurezza e per l'uso.

Importanti istruzioni di sicurezza

1. Leggere queste istruzioni.
2. Conservare queste istruzioni.
3. Prestare attenzione a tutte le avvertenze.
4. Seguire tutte le istruzioni.
5. Non utilizzare l'apparecchio in prossimità di acqua.
6. Utilizzare solo un panno asciutto per la pulizia.
7. Non ostruire le aperture di ventilazione. Installare il prodotto in conformità con le istruzioni fornite dal produttore.
8. Non installare in prossimità di fonti di calore, quali termosifoni, radiatori, stufe o altri apparati (compresi gli amplificatori) che generano calore.
9. Fare in modo che il cavo di alimentazione non venga calpestato o schiacciato, soprattutto in corrispondenza di spine, prese e nel punto di uscita dall'apparecchio.
10. Utilizzare solo sistemi di aggancio/accessori specificati dal produttore.
11.  Utilizzare il prodotto soltanto con i carrelli, i supporti, i treppiedi, le staffe o i tavoli specificati dal produttore o venduti insieme all'apparecchio. Quando si utilizza un carrello, prestare attenzione durante lo spostamento dell'insieme carrello/apparato per evitare di rovesciarlo causando danni.
12. Scollegare l'apparato durante i temporali o quando rimane inutilizzato a lungo.
13. Affidarsi a personale qualificato per tutti gli interventi di assistenza. Gli interventi di assistenza si rendono necessari quando l'apparato ha subito danni di qualsiasi tipo, ad esempio se il cavo di alimentazione o la spina sono danneggiati, se è stato versato del liquido o sono caduti oggetti sull'apparato, se l'apparato è stato esposto a pioggia o umidità, se non funziona normalmente o è caduto.

AVVISI/AVVERTENZE



Questo simbolo sul prodotto indica la presenza di tensioni pericolose non isolate all'interno dell'involucro del prodotto e del conseguente rischio di scosse elettriche.



Questo simbolo sul prodotto indica importanti istruzioni di uso e manutenzione contenute in questo manuale.



Contiene pezzi di piccole dimensioni che possono rappresentare un pericolo di soffocamento. Non adatto per bambini di età inferiore ai 3 anni.



Questo prodotto contiene materiale magnetico. Rivolgersi al proprio medico per eventuali domande sui possibili effetti del prodotto sui dispositivi medici impiantati nel corpo umano.

- Per ridurre il rischio di incendi o scosse elettriche, EVITARE di esporre il prodotto a pioggia, liquidi o umidità.
- NON esporre il prodotto a gocce o schizzi e non porre oggetti colmi di liquidi, quali vasi, sopra o accanto al prodotto.
- Tenere il prodotto lontano dal fuoco e da fonti di calore. NON collocare sorgenti di fiamme libere (ad esempio candele accese) sull'apparecchio o nelle sue vicinanze.
- NON apportare alterazioni non autorizzate al prodotto.
- NON utilizzare all'interno di veicoli o imbarcazioni.
- Utilizzare questo prodotto esclusivamente con l'alimentatore fornito in dotazione.
- La spina dell'alimentazione o dell'accoppiatore deve essere raggiungibile facilmente e rapidamente se è utilizzata come dispositivo di spegnimento.



仅适用于 2000 m 以下地区安全使用
Utilizzare ad altitudini inferiori ai 2000 metri.

- La batteria in dotazione con questo prodotto può determinare il rischio di incendio o di ustioni chimiche se non maneggiata correttamente.
- Se la batteria dovesse perdere, evitare che il liquido entri in contatto con la pelle o gli occhi. In caso di contatto, richiedere assistenza medica.
- Non esporre prodotti contenenti batterie a un calore eccessivo (ad esempio luce diretta del sole, fuoco o simili).
- Per l'installazione di questo prodotto, utilizzare esclusivamente gli accessori seguenti: Staffa da parete per soundbar Bose.

NOTA: questa apparecchiatura è stata sottoposta a collaudo ed è risultata conforme ai limiti relativi ai dispositivi digitali di Classe B previsti dalla Parte 15 delle norme FCC. Tali limiti sono stati fissati allo scopo di assicurare un'adeguata protezione dalle interferenze dannose nell'ambito di un'installazione residenziale. Questa apparecchiatura genera, utilizza e può irradiare energia a radiofrequenza e, se non viene installata e utilizzata in conformità alle istruzioni fornite, può interferire negativamente con le comunicazioni radiofoniche. Non esiste tuttavia alcuna garanzia che in una particolare installazione non si verificherà alcuna interferenza. Se questo dispositivo dovesse provocare interferenze con la ricezione radiotelevisiva (determinabili spegnendo e riaccendendo l'apparecchio), si dovrà provare a eliminare tali interferenze effettuando una o più delle seguenti operazioni:

- Riorientare o riposizionare l'antenna ricevente.
- Aumentare la distanza tra il dispositivo che provoca interferenza e il ricevitore.
- Collegare l'apparecchiatura a una presa appartenente a un circuito diverso rispetto a quella a cui è collegato il ricevitore.
- Rivolgersi al distributore o a un tecnico radiotelevisivo specializzato per ottenere assistenza.

Eventuali modifiche o alterazioni non espressamente approvate da Bose Corporation possono rendere nulla l'autorizzazione dell'utente all'utilizzo dell'apparecchiatura stessa.

Questo dispositivo è conforme alla parte 15 delle Norme FCC e agli standard Industry Canada RSS esenti da licenza. Il funzionamento è soggetto alle due seguenti condizioni: (1) il dispositivo non può causare interferenze dannose e (2) deve accettare le interferenze ricevute, incluse quelle che potrebbero causare un funzionamento indesiderato del dispositivo.

Questo apparecchio rispetta i limiti previsti dalle norme FCC e da Industry Canada per la popolazione in generale in merito alle radiazioni in radiofrequenza. L'apparecchiatura deve essere installata e utilizzata a una distanza minima di 20 cm tra il radiatore e il proprio corpo. Il trasmettitore non deve essere collocato oppure utilizzato in prossimità di altri radiotrasmettitori o antenne.

Se sintonizzato su una banda compresa tra 5150 e 5250 MHz, il dispositivo deve essere utilizzato esclusivamente in luoghi chiusi, per evitare di causare potenziali interferenze dannose a sistemi satellitari mobili che impiegano lo stesso canale.

CE Bose Corporation dichiara che il presente prodotto è conforme ai requisiti essenziali e ad altre disposizioni applicabili della Direttiva 2014/53/UE e di tutte le altre direttive UE applicabili. La dichiarazione di conformità completa è disponibile all'indirizzo: www.Bose.com/compliance

Il prodotto, ai sensi della Direttiva 2009/125/CE in merito ai requisiti di progettazione ecocompatibile per i prodotti connessi all'energia, è conforme a uno o più dei seguenti regolamenti o documenti: Regolamento (CE) n. 1275/2008, emendato dal Regolamento (UE) n. 801/2013.

Informazioni richieste sullo stato di alimentazione	Modalità di alimentazione	
	Standby*	Standby in rete
Consumo energetico nella modalità di alimentazione specificata, con tensione di ingresso pari a 230 V/50 Hz	< 0,5 W	tutti i tipi di reti < 2,0 W
Tempo trascorso il quale l'apparecchiatura passa automaticamente in modalità	< 2,5 ore	≤ 20 minuti
Consumo energetico in modalità standby in rete con tutte le porte di rete cablate collegate e tutte le porte di rete wireless attivate, con tensione di ingresso pari a 230 V/50 Hz	N/D	< 2,0 W
Procedure di disattivazione/attivazione delle porte di rete. La disattivazione di tutte le reti abilita la modalità standby.* * Prima di disattivare le reti o entrare in modalità standby, utilizzare il pulsante di attivazione/disattivazione microfono per assicurarsi che il microfono sia acceso (l'indicatore luminoso rosso deve essere spento).	Wi-Fi®: per disattivare, premere e tenere premuti simultaneamente i pulsanti Bose Music e Salto in avanti sul telecomando. Ripetere per attivare. Bluetooth®: per disattivare, cancellare l'elenco di accoppiamento premendo e tenendo premuto il pulsante <i>Bluetooth®</i> del telecomando per 10 secondi. Per attivare, eseguire l'accoppiamento con una sorgente <i>Bluetooth®</i> . Ethernet: per disattivare, scollegare il cavo Ethernet. Per disattivare, collegare il cavo Ethernet.	

Per l'Europa:

Banda di frequenza di funzionamento: 2400-2483,5 MHz:

- *Bluetooth*/Wi-Fi: potenza in uscita massima inferiore a 20 dBm EIRP.
- *Bluetooth* a bassa energia: densità di spettro alla potenza massima inferiore a 10 dBm/MHz EIRP.

Bande di frequenza di funzionamento: 5150-5350 MHz e 5470-5725 MHz:

- Wi-Fi: potenza in uscita massima inferiore a 20 dBm EIRP.

Se sintonizzato su una banda compresa tra i 5150 e i 5350 MHz, il dispositivo deve essere utilizzato esclusivamente all'interno, in tutti gli stati membri dell'UE elencati nella tabella.

									
BE	DK	IE	UK	FR	CY	SK	HU	AT	SE
BG	DE	PT	EL	HR	LV	LT	MT	PL	
CZ	EE	FI	ES	IT	RO	LU	NL	SI	



Questo simbolo indica che il prodotto non deve essere smaltito con i rifiuti domestici, ma deve essere consegnato a una struttura di raccolta appropriata per il riciclaggio. Uno smaltimento e un riciclaggio corretti aiutano a preservare le risorse naturali, la salute e l'ambiente. Per ulteriori informazioni sullo smaltimento e sul riciclaggio di questo prodotto, rivolgersi alle autorità locali, al servizio di smaltimento dei rifiuti o al negozio presso il quale è stato acquistato.

Normativa per la gestione dei dispositivi a radiofrequenza a bassa potenza

Articolo XII

Ai sensi della "Normativa per la gestione dei dispositivi a radiofrequenza a bassa potenza", senza autorizzazione concessa dalla NCC, non si autorizza nessuna società, impresa o utente a cambiare frequenza, incrementare la potenza di trasmissione o alterare le caratteristiche originali nonché le prestazioni di un dispositivo a radiofrequenza a bassa potenza.

Articolo XIV

I dispositivi a radiofrequenza a bassa potenza non devono interferire in alcun modo con la sicurezza aerea o le comunicazioni legali; qualora si riscontrasse una situazione di questo genere, l'utente dovrà eliminare immediatamente qualsiasi interferenza. Per "comunicazioni legali" si intendono le comunicazioni radio operate in conformità con il Telecommunications Act (Legge sulle telecomunicazioni degli Stati Uniti).

I dispositivi a radiofrequenza a bassa potenza devono essere suscettibili di interferenze provenienti da comunicazioni legali o dispositivi irradianti onde radio ISM.



Le batterie usate devono essere smaltite correttamente, attenendosi alle normative locali. Non bruciarle.

Tabella delle limitazioni delle sostanze pericolose (Cina)

Nome e contenuto delle sostanze o degli elementi tossici o pericolosi						
Nome parte	Sostanze ed elementi tossici o pericolosi					
	Piombo (Pb)	Mercurio (Hg)	Cadmio (Cd)	Cromo esavalente (CR(VI))	Bifenile polibromurato (PBB)	Difeniletere polibromurato (PBDE)
Circuiti stampati	X	0	0	0	0	0
Parti di metallo	X	0	0	0	0	0
Parti di plastica	0	0	0	0	0	0
Diffusori	X	0	0	0	0	0
Cavi	X	0	0	0	0	0
Questa tabella è stata messa a punto in accordo a quanto previsto dallo standard SJ/T 11364. 0: indica che la quantità della sostanza tossica o pericolosa contenuta in tutti i materiali omogenei della parte è inferiore al limite previsto dallo standard GB/T 26572. X: indica che la quantità della sostanza tossica o pericolosa contenuta in almeno uno dei materiali omogenei della parte è superiore al limite previsto dallo standard GB/T 26572.						

Tabella delle limitazioni delle sostanze pericolose (Taiwan)

Nome dispositivo: Diffusore amplificato, designazione del tipo: 424096						
Unità	Sostanze soggette a restrizioni e relativi simboli chimici					
	Piombo (Pb)	Mercurio (Hg)	Cadmio (Cd)	Cromo esavalente (Cr+6)	Bifenili polibromurati (PBB)	Difenileteri polibromurati (PBDE)
Circuiti stampati	-	o	o	o	o	o
Parti di metallo	-	o	o	o	o	o
Parti di plastica	o	o	o	o	o	o
Diffusori	-	o	o	o	o	o
Cavi	-	o	o	o	o	o
Nota 1: "o" indica che il contenuto percentuale delle sostanze soggette a restrizioni non supera il valore di presenza della percentuale di riferimento. Nota 2: il trattino "-" indica che la sostanza soggetta a restrizioni corrisponde all'esenzione.						

Compilare e conservare le seguenti informazioni

Il numero di serie e di modello sono riportati sul lato posteriore della soundbar.

Numero di serie: _____

Numero di modello: _____

È consigliabile conservare lo scontrino fiscale insieme al manuale di istruzioni. Prima di procedere, è consigliabile registrare il prodotto Bose. La registrazione può essere eseguita facilmente sul sito global.Bose.com/register

Data di produzione: l'ottava cifra del numero di serie corrisponde all'anno di produzione; ad esempio, "8" indica 2008 o 2018.

Importatore per la Cina: Bose Electronics (Shanghai) Company Limited, Part C, Plan 9, No. 353 North Riyang Road, China (Shanghai) Pilot Free Trade Zone

Importatore per l'UE: Bose Products B.V., Gorslaan 60, 1441 RG Purmerend, Paesi Bassi

Importatore per Taiwan: Bose Taiwan Branch, 9F-A1, No.10, Section 3, Minsheng East Road, Taipei City 104, Taiwan
Numero di telefono: +886-2-2514 7676

Importatore per il Messico: Bose de México, S. de R.L. de C.V., Paseo de las Palmas 405-204, Lomas de Chapultepec, 11000 México, D.F. Numero di telefono: +5255 (5202) 3545

Assorbimento in entrata: 24 V CC --- 1,875 A

Amazon, Alexa, Amazon Music e tutti i loghi correlati sono marchi commerciali di Amazon, Inc. o suoi associati.

Android, Google Play e il logo Google Play sono marchi commerciali di Google LLC.

Il marchio in lettere e i loghi *Bluetooth*® sono marchi registrati di proprietà di Bluetooth SIG, Inc. e qualsiasi uso da parte di Bose Corporation è soggetto a licenza.

DOLBY AUDIO™ Dolby, Dolby Audio e il simbolo della doppia D sono marchi registrati di Dolby Laboratories.

HDMI™ I termini HDMI, HDMI High-Definition Multimedia Interface e il logo HDMI sono marchi o marchi registrati di HDMI Licensing Administrator, Inc.

Questo prodotto include il servizio iHeartRadio. iHeartRadio è un marchio registrato di iHeartMedia, Inc.

Apple e il logo Apple sono marchi di Apple Inc., registrati negli Stati Uniti e in altri Paesi. App Store è un marchio di servizio di Apple Inc.

Questo prodotto è protetto da alcuni diritti di proprietà intellettuale di Microsoft. L'uso o la distribuzione di tale tecnologia al di fuori di questo prodotto sono proibiti in assenza di una licenza Microsoft.

Il prodotto include il software Spotify, soggetto a licenze di terze parti consultabili qui:
www.spotify.com/connect/third-party-licenses

Spotify è un marchio registrato di Spotify AB.

Progettato con UEI Technology™ su licenza di Universal Electronics Inc. © UEI 2000-2018

Wi-Fi è un marchio registrato di Wi-Fi Alliance®.

Acoustimass, ADAPTiQ, Bose, Bose Bass Module, Bose Music, il logo Bose Music, Bose Soundbar, Bose Soundbar Universal Remote, Bose Soundbar Wall Bracket, Bose Surround Speakers e Virtually Invisible sono marchi commerciali di Bose Corporation.

Sede principale di Bose Corporation: 1-877-230-5639

©2018 Bose Corporation. Nessuna parte di questo documento può essere riprodotta, modificata, distribuita o usata in altro modo senza previa autorizzazione scritta.

CONTENUTO DELLA CONFEZIONE

Contenuto	12
-----------------	----

POSIZIONAMENTO DELLA SOUNDBAR

Consigli	13
Montaggio a parete della soundbar	14

ALIMENTAZIONE

Collegare la soundbar all'alimentazione	15
Standby di rete	15

CONFIGURAZIONE DELL'APP BOSE MUSIC

Scaricare l'app Bose Music	16
----------------------------------	----

UTENTI DELL'APP BOSE MUSIC ESISTENTI

Aggiungere la soundbar a un account esistente	17
Connetti a una rete Wi-Fi®	17
Se la soundbar non è collegata a una rete	17
Se la soundbar è già collegata a una rete	17

CALIBRAZIONE AUDIO ADAPTIQ

Eseguire la calibrazione audio ADAPTIQ mediante l'app Bose Music	18
--	----

CONTROLLI DELLA SOUNDBAR

Controlli di Amazon Alexa	19
Funzioni del telecomando	19
Accensione	20
Sorgenti	21
Preset	22
Riproduzione multimediale e controllo del volume	23
Regolazione dei bassi	24
Programmare un altro telecomando	24

AMAZON ALEXA

Impostazione di Alexa tramite l'app Bose Music.....	25
Accedere ad Alexa	25
Uso della propria voce.....	25
Utilizzare i controlli della soundbar	26

PERSONALIZZAZIONE DEI PRESET

Impostare un preset.....	27
Riprodurre un preset	28

CONNESSIONI *BLUETOOTH*[®]

Connettere un dispositivo mobile	29
Disconnettere un dispositivo mobile.....	30
Riconnettere un dispositivo mobile.....	30
Eliminazione dell'elenco della soundbar.....	30

STATO DELLA SOUNDBAR

Stato Wi-Fi	31
Stato <i>Bluetooth</i>	31
Stato Alexa	32
Indicatore di microfono spento.....	32
Aggiornamento e stato di errore.....	33

FUNZIONI AVANZATE

Disattivazione/attivazione della funzionalità Wi-Fi.....	34
Collegamento degli accessori (facoltativo).....	35

MANUTENZIONE

Installazione delle batterie del telecomando	36
Pulire la soundbar	37
Parti di ricambio e accessori	37
Garanzia limitata	37

RISOLUZIONE DEI PROBLEMI

Provare prima queste soluzioni	38
Altre soluzioni	38
Ripristinare la soundbar	43

APPENDICE: INFORMAZIONI DI RIFERIMENTO PER LA CONFIGURAZIONE

Opzioni di connessione	44
Collegare la soundbar al televisore.....	45
Opzione 1 (preferenziale): HDMI™ eARC o ARC	45
Opzione 2: cavo ottico (non fornito)	46
Verifica dell'audio	47

CONTENUTO

Verificare che i seguenti componenti siano inclusi:



Bose Soundbar 500

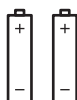

Batteria AAA (2)



Telecomando

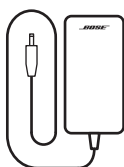

Adattatore di alimentazione

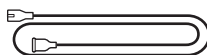

Cavo di alimentazione*

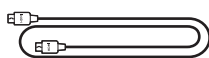

Cavo HDMI



Cuffie ADAPTiQ

*La confezione potrebbe includere più cavi di alimentazione. Utilizzare quello adatto al proprio paese.

NOTA: se il prodotto presenta parti danneggiate, NON utilizzarlo. Contattare il rivenditore autorizzato Bose locale o il centro di assistenza tecnica Bose.

Visitare: worldwide.Bose.com/Support/SB500

CONSIGLI

Per garantire prestazioni ottimali, attenersi a questi consigli durante il posizionamento della soundbar:

NON collocare oggetti sopra la soundbar.

Per evitare interferenze wireless, tenere tutti gli altri apparati wireless a una distanza di 0,3 - 0,9 m dalla soundbar. Collocare la soundbar fuori e lontano da cabinet metallici e da altri componenti audio/video nonché da fonti dirette di calore.

Posizionare la soundbar direttamente sotto (preferibilmente) o sopra il televisore con la griglia rivolta verso la stanza.

Appoggiare la soundbar sui piedini in gomma sopra una superficie stabile e piana. Per garantire un supporto corretto, entrambi i piedini devono poggiare sulla superficie. Le vibrazioni possono infatti causare lo spostamento della soundbar, soprattutto su superfici lisce come marmo, vetro o legno molto levigato.

Tenere il lato posteriore della soundbar a una distanza minima di 1 cm da qualsiasi altra superficie. L'ostruzione delle porte sul lato può compromettere le prestazioni acustiche.

Assicurarsi che nelle vicinanze sia presente una presa elettrica a corrente alternata (CA).

Per una qualità ottimale del suono, NON collocare la soundbar all'interno di un armadietto o in diagonale in un angolo.

Se si colloca la soundbar sopra uno scaffale o mobiletto porta-TV, posizionare il lato anteriore il più vicino possibile al bordo anteriore dello scaffale o mobiletto per ottenere prestazioni acustiche ottimali.

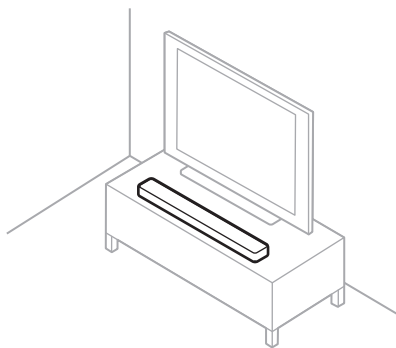

ATTENZIONE: quando la soundbar è in uso, NON appoggiarla sul lato anteriore, posteriore o superiore.

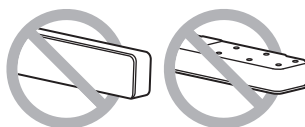

MONTAGGIO A PARETE DELLA SOUNDBAR

È possibile montare la soundbar su una parete. Per acquistare la staffa da parete per la soundbar Bose, rivolgersi al proprio rivenditore autorizzato Bose.

Visitare: worldwide.Bose.com/Support/SB500

ATTENZIONE: NON utilizzare altri accessori per montare la soundbar.

COLLEGARE LA SOUNDBAR ALL'ALIMENTAZIONE

1. Collegare il cavo di alimentazione CA all'adattatore CA.
2. Collegare l'adattatore di alimentazione CA al connettore Power  sul retro della soundbar.
3. Inserire l'estremità opposta del cavo di alimentazione nella presa di corrente CA.

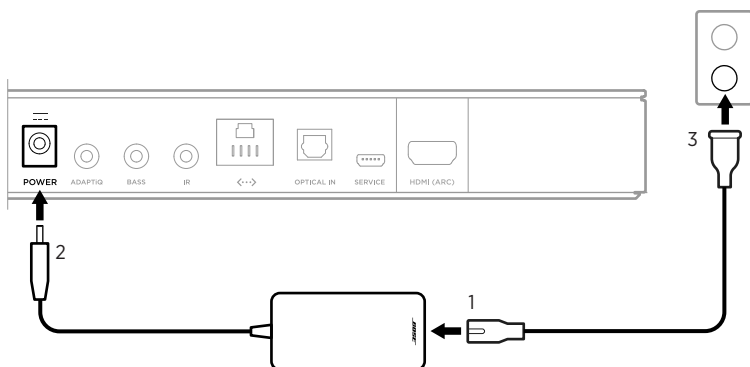

La soundbar si accende e la barra luminosa emette una luce gialla fissa.

STANDBY DI RETE

La soundbar entra in modalità standby di rete se la riproduzione audio viene interrotta e i pulsanti non vengono premuti per 20 minuti. Per riattivare la soundbar dallo stato di standby di rete:

Riprodurre o riavviare l'audio utilizzando il dispositivo mobile o l'app Bose Music.

Dire qualcosa ad Amazon Alexa.

Sul telecomando, premere il pulsante di accensione , il pulsante di una sorgente (vedere pagina 21) o il pulsante di un preset (vedere pagina 22).

NOTE:

Si può accedere ad Alexa anche nello stato di standby di rete, a condizione che Alexa sia stato configurato con l'app Bose Music e che il microfono sia acceso (vedere pagina 32).

È possibile disattivare il timer di standby utilizzando l'app Bose Music.

L'app Bose Music permette di configurare e controllare la soundbar da un dispositivo mobile, ad esempio uno smartphone o un tablet.

Tramite l'app, è possibile eseguire lo streaming di musica, impostare e cambiare i preset, aggiungere servizi musicali, esplorare le stazioni radio Internet, configurare Amazon Alexa e gestire le impostazioni della soundbar.

NOTA: se si è già creato un account Bose nell'app Bose Music per un altro prodotto Bose, vedere "Utenti dell'app Bose Music esistenti" a pagina 17.

SCARICARE L'APP BOSE MUSIC

1. Scaricare l'app Bose Music sul dispositivo mobile in uso.



2. Seguire le istruzioni dell'applicazione.

NOTA: per ricevere informazioni sull'assistenza relativa all'app Bose Music, visitare il sito: worldwide.Bose.com/Support/SB500

AGGIUNGERE LA SOUNDBAR A UN ACCOUNT ESISTENTE

1. Nella schermata **My Bose** dell'app Bose Music, toccare +.



NOTA: per tornare alla schermata **My Bose**, toccare  nell'angolo in alto a sinistra dello schermo.

2. Seguire le istruzioni dell'app.

CONNETTI A UNA RETE WI-FI

Se la soundbar non è collegata a una rete

Se la soundbar non è più collegata a una rete perché il nome Wi-Fi, la password o il router sono cambiati, aggiungere la soundbar alla rete esistente.

1. Nell'app Bose Music, selezionare la soundbar.
2. Sul telecomando, tenere premuti il pulsante TV  e il pulsante Salto all'indietro  fino a quando la barra luminosa non lampeggia due volte in bianco e poi sfuma in nero.

Quando la soundbar è pronta per connettersi al Wi-Fi, la barra luminosa emette una luce gialla fissa.

3. Seguire le istruzioni dell'app.

Se la soundbar è già collegata a una rete

Se la soundbar è collegata a una rete e si desidera commutare su una rete diversa, aggiungere la soundbar a quest'ultima.

1. Se si utilizza l'app Bose Music, dalla schermata **My Bose** selezionare la soundbar in uso.
2. Fare clic sull'immagine della soundbar, nell'angolo inferiore destro della schermata.
3. Selezionare **Settings > Wi-Fi > Select a Different Network**.
4. Seguire le istruzioni dell'app.

Dopo aver configurato la soundbar utilizzando l'app Bose Music, un messaggio dell'app invita l'utente a effettuare la calibrazione audio ADAPTIQ per ottenere prestazioni acustiche migliori. La calibrazione audio ADAPTIQ consente di personalizzare il suono del sistema di diffusori in base all'acustica dell'area di ascolto, rilevando cinque misurazioni dell'audio. Per eseguire una calibrazione audio, sono necessari 10 minuti e un ambiente silenzioso.

Durante la calibrazione audio ADAPTIQ, un microfono posto in cima alle cuffie ADAPTIQ (in dotazione alla soundbar) misura le caratteristiche sonore della stanza per determinare la qualità audio ottimale.

ESEGUIRE LA CALIBRAZIONE AUDIO ADAPTIQ MEDIANTE L'APP BOSE MUSIC

Se successivamente si collegano dei diffusori surround o un modulo bassi, si sposta la soundbar o si cambia posizione a un mobile della stanza, ripetere la calibrazione audio ADAPTIQ per ristabilire la qualità audio ottimale.

1. Se si utilizza l'app Bose Music, dalla schermata **My Bose** selezionare la soundbar in uso.
2. Fare clic sull'immagine della soundbar, nell'angolo inferiore destro della schermata.
3. Toccare **Settings > ADAPTIQ > Run again**.
4. Seguire le istruzioni dell'app.

I controlli delle soundbar si trovano su lato superiore dell'apparecchio e sul telecomando.

NOTA: è inoltre possibile controllare la soundbar utilizzando l'app Bose Music.

Pulsante Disattivazione microfono (vedere pagina 26) Pulsante Azione (vedere pagina 25)

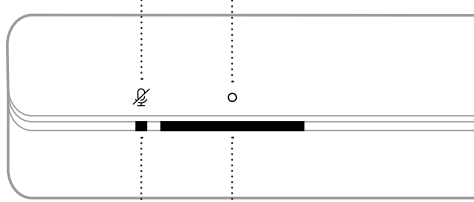

Indicatore Microfono spento (vedere pagina 32) Barra luminosa (vedere pagina 31)

CONTROLLI DI AMAZON ALEXA

Il pulsante Azione ○ e il pulsante di disattivazione del microfono ☒ consentono di controllare Alexa. Per informazioni su come accedere ad Alexa, vedere pagina 25.

FUNZIONI DEL TELECOMANDO

Tramite il telecomando è possibile controllare la soundbar, i collegamenti *Bluetooth* e i preset.

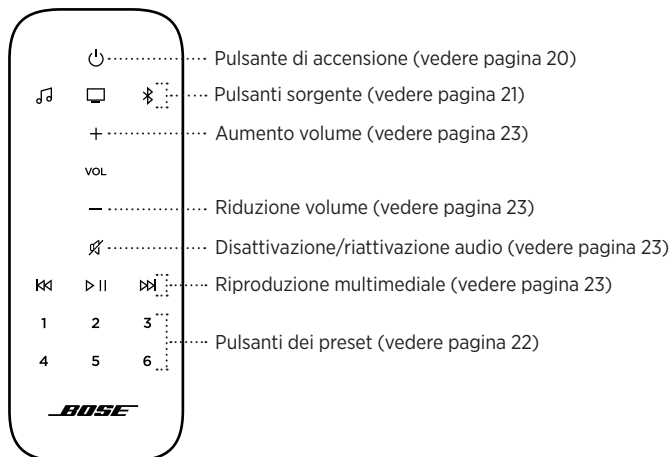

Accensione

Per accendere e spegnere la soundbar, premere il pulsante di accensione  sul telecomando.

Quando viene accesa, la soundbar si connette automaticamente all'ultima sorgente attiva.



NOTE:

La soundbar si accende automaticamente quando viene collegata a una presa elettrica.

Alla prima accensione, la soundbar commuta automaticamente sulla sorgente TV .

È possibile accedere ad Alexa anche quando la soundbar è spenta, purché Alexa sia stata configurata tramite l'app Bose Music e il microfono sia acceso (vedere pagina 32).

Sorgenti

Con il telecomando è possibile gestire i preset Bose Music e i collegamenti *Bluetooth*.

Per controllare una sorgente, premere sul telecomando il pulsante (Bose Music 🎵 o *Bluetooth* 📶) corrispondente alla sorgente che si desidera controllare.

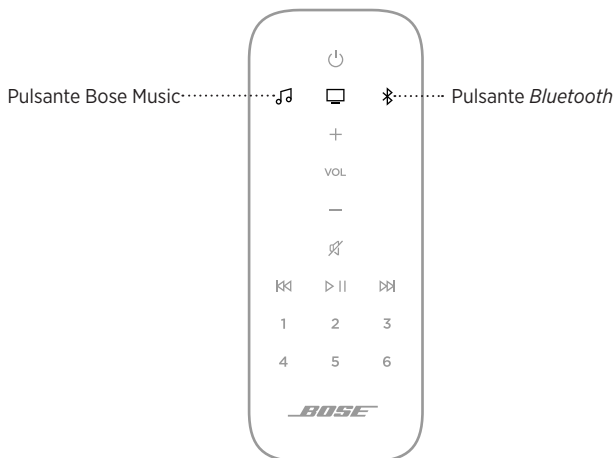

Preset

La soundbar include sei preset che è possibile impostare per riprodurre l'audio dei servizi musicali preferiti. Dopo aver impostato i preset, è possibile accedere ai propri servizi musicali preferiti in qualsiasi momento, con un semplice tocco di un pulsante sul telecomando oppure utilizzando l'app Bose Music.

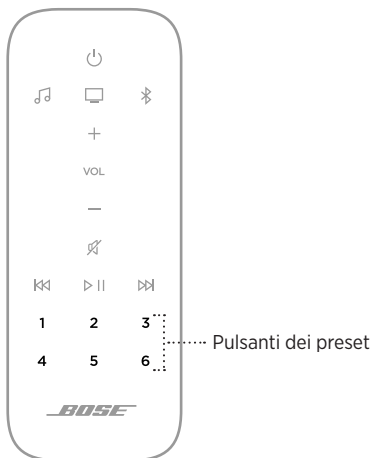

Per ulteriori informazioni sui preset, vedere "Personalizzazione dei preset" a pagina 27.

Riproduzione multimediale e controllo del volume



FUNZIONE	AZIONE
Riproduzione/pausa	Premere ▷ . Quando l'audio viene messo in pausa, i lati della barra luminosa si illuminano di bianco fino a quando l'audio non riprende.
Salto all'indietro	Premere ◀◀.
Salto in avanti	Premere ▶▶.
Aumento volume	Premere +. NOTA: per aumentare rapidamente il volume, premere e tenere premuto +.
Riduzione volume	Premere -. NOTA: per ridurre rapidamente il volume, premere e tenere premuto -.
Disattivazione/riattivazione audio	Premere ✖. Quando l'audio viene disattivato, i lati della barra luminosa si illuminano di bianco fino a quando l'audio non riprende. NOTA: per riattivare l'audio, è possibile anche premere il pulsante +.

REGOLAZIONE DEI BASSI

1. Se si utilizza l'app Bose Music, dalla schermata **My Bose** selezionare la soundbar in uso.
2. Fare clic sull'immagine della soundbar, nell'angolo inferiore destro della schermata.
3. Per regolare i bassi fare clic su **Adjustments**.

PROGRAMMARE UN ALTRO TELECOMANDO

È possibile programmare un telecomando di un altro prodotto, ad esempio quello del ricevitore via cavo/satellitare, per controllare la soundbar. Consultare il manuale di istruzioni del telecomando o il sito web del produttore per le istruzioni del caso.

Una volta programmato, il telecomando dell'altro prodotto consente di controllare le funzioni di base quali l'accensione/spengimento e il volume.

NOTA: non tutti i telecomandi di altri prodotti sono compatibili con la soundbar. Il telecomando deve supportare la trasmissione di segnali IR (infrarossi) per consentire il controllo della soundbar.

La soundbar supporta Amazon Alexa. Con Alexa è possibile riprodurre musica, ascoltare notiziari e previsioni del tempo, controllare i dispositivi smart della casa e molto altro. Per utilizzare Alexa con la soundbar è sufficiente parlare. Basta fare una domanda o usare il pulsante Azione  e Alexa risponde istantaneamente.

NOTA: Alexa non è disponibile in tutte le lingue e in tutti i Paesi.

IMPOSTAZIONE DI ALEXA TRAMITE L'APP BOSE MUSIC

1. Se si utilizza l'app Bose Music, dalla schermata **My Bose** selezionare la soundbar in uso.
2. Fare clic sull'immagine della soundbar, nell'angolo inferiore destro della schermata.
3. Toccare **Settings > Voice Assistant**.
4. Seguire le istruzioni dell'app.

NOTA: se nel proprio ambiente è presente più di un prodotto Bose Music, per un'esperienza di assistenza vocale senza problemi, Bose consiglia che una sola persona utilizzi l'account Bose Music e l'account Amazon per configurare Alexa per tutti i prodotti Bose Music.

ACCEDERE AD ALEXA

È possibile accedere ad Alexa usando la propria voce o il pulsante Azione .

NOTA: per maggiori informazioni sulle funzionalità di Alexa, visitare: worldwide.Bose.com/Support/SB500



Uso della propria voce

Per accedere ad Alexa, pronunciare la parola "Alexa", quindi dire la propria richiesta.





AZIONI DA PROVARE	ESEMPI DI FRASI DA PRONUNCIARE
Parlare ad Alexa	"Alexa, che tempo fa?"
Controllare il volume	"Alexa, alza il volume"
Riprodurre audio	"Alexa, riproduci Niall Horan" NOTA: Amazon Music è impostato come servizio musicale predefinito. Per cambiare il servizio musicale predefinito, utilizzare l'app Alexa.
Riprodurre un servizio audio specifico	"Alexa, riproduci NPR su TuneIn."
Saltare al brano successivo	"Alexa, brano successivo."

AZIONI DA PROVARE	ESEMPI DI FRASI DA PRONUNCIARE
Riprodurre su un diffusore specifico	<p>“Alexa, riproduci musica funk in sala.”, dove il nome della soundbar è “sala”.</p> <p>NOTA: assicurarsi di indicare il nome assegnato nell'app Bose Music. Se esistono più diffusori con lo stesso nome, utilizzare il nome assegnato nell'app Alexa oppure modificare il nome nell'app Bose Music.</p>
Impostare un timer	“Alexa, imposta un timer di 5 minuti”
Scoprire altre possibilità	“Alexa, che cosa sai fare di nuovo?”
Fermare Alexa	“Alexa, stop.”

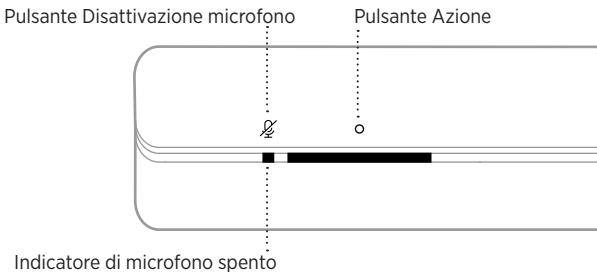
Utilizzare i controlli della soundbar

Il pulsante Azione  e il pulsante di disattivazione del microfono  consentono di controllare Alexa. Sono posizionati nella parte superiore della soundbar.



AZIONI DA PROVARE	AZIONE
Accedere ad Alexa	<p>Toccare  e pronunciare la propria richiesta.</p> <p>Per un elenco di azioni da provare, visitare: worldwide.Bose.com/Support/SB500</p>
Fermare il timer	Toccare  .
Fermare Alexa	Toccare  .
Accendere e spegnere il microfono	<p>Toccare .</p> <p>NOTA: quando il microfono è spento, l'indicatore di microfono spento è acceso con luce rossa fissa e Alexa non è accessibile.</p>

È possibile controllare i preset tramite l'app Bose Music o il telecomando.

NOTA: non è possibile impostare i preset in modalità *Bluetooth*.

IMPOSTARE UN PRESET

1. Riprodurre musica in streaming con l'app Bose Music.
2. Sul telecomando, premere il pulsante Bose Music 🎵.

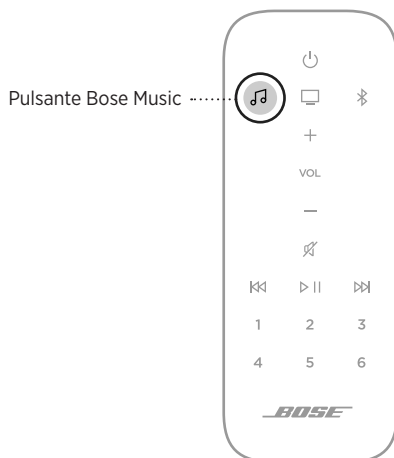

3. Premere e tenere premuto un preset fino a quando si sente un segnale acustico.

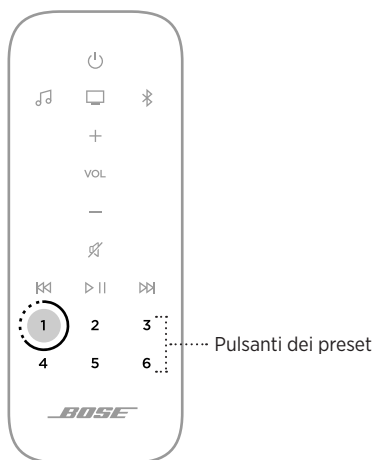

RIPRODURRE UN PRESET

Dopo aver personalizzato i preset, premere il pulsante di un preset sul telecomando per riprodurre la musica.

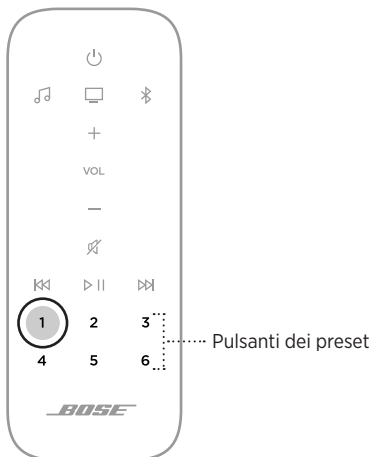

La tecnologia wireless *Bluetooth* consente di riprodurre la musica in streaming da dispositivi mobili quali smartphone, tablet e computer portatili. Per poter riprodurre musica in streaming da un dispositivo è prima necessario connetterlo alla soundbar.

Quando si utilizza la funzionalità *Bluetooth* sulla soundbar, tenere presente quanto segue:

- È possibile memorizzare fino a otto dispositivi mobili nell'elenco dei dispositivi della soundbar.
- È possibile connettere un solo dispositivo per volta dal quale riprodurre l'audio.
- È inoltre possibile gestire i collegamenti *Bluetooth* tramite l'app Bose Music.

CONNETTERE UN DISPOSITIVO MOBILE

1. Sul telecomando, premere e tenere premuto il pulsante *Bluetooth*  fino a quando la barra luminosa non lampeggia in blu.

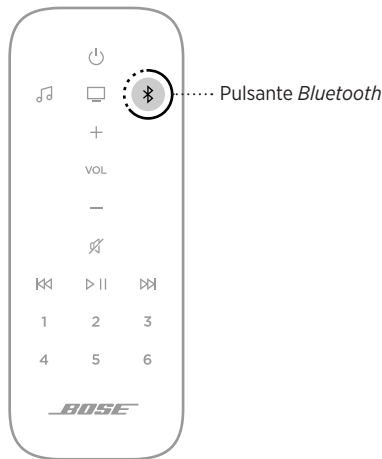

2. Sul dispositivo mobile, attivare la funzione *Bluetooth*.

SUGGERIMENTO: il menu *Bluetooth* si trova in genere nel menu Impostazioni.

3. Selezionare la soundbar dall'elenco dei dispositivi.

SUGGERIMENTO: cercare il nome immesso per la propria soundbar all'interno dell'app Bose Music. Se non è stato assegnato un nome alla soundbar, viene visualizzato quello predefinito.



Una volta effettuata la connessione, si attiva un segnale acustico. La barra luminosa dovrebbe accendersi con luce bianca fissa e poi dissolversi verso il nero. Il nome della soundbar viene visualizzato nell'elenco dei dispositivi mobili.

DISCONNETTERE UN DISPOSITIVO MOBILE

Utilizzare il menu *Bluetooth* del dispositivo mobile per disconnettere il dispositivo.

RICONNETTERE UN DISPOSITIVO MOBILE

Sul telecomando, premere il pulsante *Bluetooth* .

La soundbar tenta di connettersi all'ultimo dispositivo connesso.

NOTE:

Verificare che sul dispositivo mobile sia stata attivata la funzione *Bluetooth*.

Il dispositivo deve essere entro un raggio di 9 metri e acceso.

ELIMINAZIONE DELL'ELENCO DELLA SOUNDBAR

Sul telecomando, premere e tenere premuto il pulsante  per 10 secondi fino a quando la barra luminosa non lampeggia in blu per due volte.

La barra luminosa a LED sulla parte anteriore della soundbar segnala lo stato della soundbar.

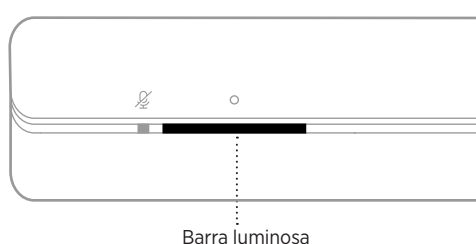

NOTA: la barra indica uno stato alla volta della sorgente selezionata.

STATO WI-FI

Mostra lo stato della connessione Wi-Fi della soundbar.

ATTIVITÀ DELLA BARRA LUMINOSA		STATO DEL SISTEMA
Bianco lampeggiante		Connessione alla rete Wi-Fi in corso
Bianco fisso, poi dissolvenza a nero		Connesso alla rete Wi-Fi





STATO BLUETOOTH

Mostra lo stato della connessione *Bluetooth* dei dispositivi mobili.

ATTIVITÀ DELLA BARRA LUMINOSA		STATO DEL SISTEMA
Blu lampeggiante		Pronto per la connessione al dispositivo mobile
Bianco lampeggiante		Connessione a un dispositivo mobile in corso
Bianco fisso, poi dissolvenza a nero		Connesso al dispositivo mobile
Blu lampeggiante (due volte)		Elenco dispositivi eliminato

STATO ALEXA

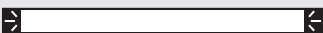
Mostra lo stato di Amazon Alexa.

ATTIVITÀ DELLA BARRA LUMINOSA		STATO DEL SISTEMA
Spenta		Alexa è inattivo
La luce bianca scorre verso il centro della barra e poi diventa fissa		Alexa è in ascolto
La luce bianca scorre verso i lati della barra		Alexa sta pensando
Bianco lampeggiante (barra piena)		Alexa sta parlando
Giallo lampeggiante		Notifica di Alexa

Indicatore di microfono spento

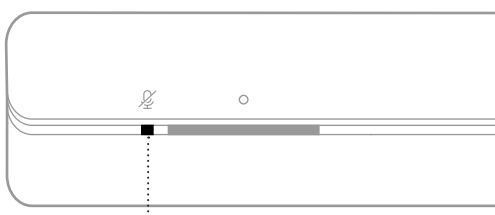







Indicatore di microfono spento



ATTIVITÀ DELL'INDICATORE	STATO DEL SISTEMA
Rosso fisso	Il microfono è spento.

AGGIORNAMENTO E STATO DI ERRORE

Mostra lo stato degli aggiornamenti del software e gli avvisi di errori.

ATTIVITÀ DELLA BARRA LUMINOSA		STATO DEL SISTEMA
Ambra fisso		Configurazione Wi-Fi in corso
La luce bianca scorre da destra a sinistra		Scaricamento aggiornamento in corso
La luce bianca scorre da sinistra a destra		Aggiornamento della soundbar
Ambra lampeggiante (quattro volte)		Errore sorgente: vedere l'app Bose Music
Rosso lampeggiante (quattro volte)		La richiesta è temporaneamente non disponibile - riprovare più tardi
Rosso fisso		Errore della soundbar - contattare l'assistenza clienti Bose

DISATTIVAZIONE/ATTIVAZIONE DELLA FUNZIONALITÀ WI-FI

Sul telecomando, tenere premuti il pulsante Bose Music  e il pulsante Salto in avanti  fino a quando la barra luminosa non lampeggia due volte in bianco e poi sfuma in nero.

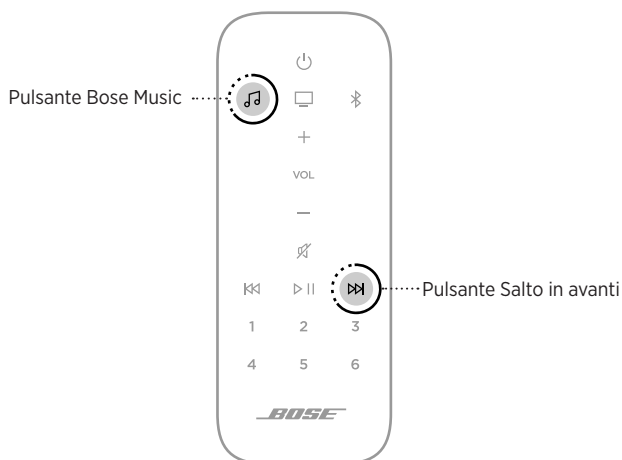

COLLEGAMENTO DEGLI ACCESSORI (FACOLTATIVO)

È possibile connettere alla soundbar gli accessori indicati di seguito. Per ulteriori informazioni, vedere la guida per l'utente dell'accessorio.

Bose Bass Module 500: worldwide.Bose.com/Support/BASS500

Bose Bass Module 700: worldwide.Bose.com/Support/BASS700

Modulo bassi Acoustimass 300: global.Bose.com/Support/AM300

Diffusori Bose Surround: worldwide.Bose.com/Support/WSS

Diffusore surround wireless Virtually Invisible 300:
global.Bose.com/Support/VI300

Telecomando universale per Bose Soundbar:
worldwide.Bose.com/Support/SB500

INSTALLAZIONE DELLE BATTERIE DEL TELECOMANDO

1. Aprire il vano batterie sul retro del telecomando facendo scorrere il coperchio.

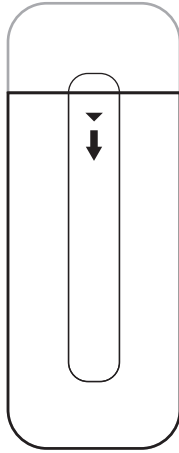

2. Inserire le due batterie AAA (IEC-LR3) da 1,5 V in dotazione. Fare combaciare i simboli + e - sulle batterie con i segni + e - all'interno del vano.

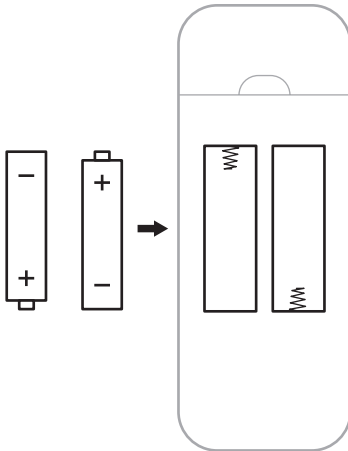

3. Richiudere il vano batterie facendo scorrere il coperchio.

PULIRE LA SOUNDBAR

Pulire la superficie esterna della soundbar con un panno morbido e asciutto.

AVVERTENZE:

NON versare liquidi sul sistema o nelle aperture.

NON soffiare aria nel sistema.

NON utilizzare un aspirapolvere per pulire il sistema.

NON utilizzare prodotti spray vicino al sistema.

NON utilizzare solventi, prodotti chimici o soluzioni detergenti contenenti alcol, ammoniaca o abrasivi.

NON far cadere oggetti nelle aperture.

PARTI DI RICAMBIO E ACCESSORI

Per ordinare parti di ricambio e accessori, rivolgersi al servizio clienti Bose.

Visitare: worldwide.Bose.com/Support/SB500

GARANZIA LIMITATA

La soundbar è coperta da una garanzia limitata. Per i dettagli della garanzia limitata, consultare il nostro sito web all'indirizzo global.Bose.com/warranty.

Per effettuare la registrazione del prodotto, consultare global.Bose.com/register per istruzioni. La mancata registrazione non inciderà in alcun modo sui diritti previsti dalla garanzia limitata.

PROVARE PRIMA QUESTE SOLUZIONI

Se si dovessero riscontrare problemi con la soundbar:

Assicurarsi che l'alimentatore sia collegato a una presa elettrica funzionante.

Fissare bene tutti i cavi.

Verificare lo stato della barra luminosa (vedere pagina 31).

Allontanare la soundbar di 0,3-0,9 m da possibili fonti di interferenze (router wireless, telefoni cordless, televisori, microonde, ecc.).

Spostare la soundbar entro il raggio di portata del segnale del router wireless o del dispositivo mobile, per un funzionamento corretto.

Posizionare la soundbar come indicato nelle linee guida sul posizionamento (vedere pagina 13).

ALTRE SOLUZIONI

Se non si riesce a risolvere il problema, consultare la tabella seguente per individuare i sintomi e le possibili soluzioni dei problemi più comuni. Se non si è in grado di risolvere il problema, contattare il servizio clienti Bose.

Visitare: worldwide.Bose.com/Support/SB500

SINTOMO	SOLUZIONE
Assenza di un connettore HDMI eARC (o ARC) o ottico sul televisore	Collegare il televisore utilizzando un convertitore audio e un cavo audio separato, ad esempio un cavo coassiale, da 3,5 mm o un cavo audio analogico (non fornito). Il tipo di convertitore e il tipo di cavo da impiegare dipendono dai connettori di uscita audio del televisore.
La soundbar non si accende	Collegare il cavo di alimentazione a una presa elettrica CA diversa. Utilizzare il telecomando per accendere la soundbar (vedere pagina 20). Scollegare i cavi di alimentazione della soundbar e del modulo bassi o dei diffusori surround opzionali, attendere 30 secondi, quindi collegarli bene alla presa elettrica CA.
Il telecomando non funziona correttamente o non funziona affatto	Fare combaciare i simboli + e – sulle batterie con i segni + e – all'interno del vano (vedere pagina 36). Sostituire le batterie (vedere pagina 36). Assicurarsi che il telecomando sia entro il raggio operativo della soundbar (6 m). Assicurarsi che nello spazio tra il telecomando e la soundbar non siano presenti ostacoli.

SINTOMO	SOLUZIONE
<p>Audio intermittente o assente</p>	<p>Se i lati della barra luminosa lampeggiano, l'audio della soundbar è disattivato. Premere il pulsante disattivazione/riattivazione audio  per riattivare l'audio della soundbar.</p> <p>Verificare che l'audio del dispositivo non sia disattivato.</p> <p>Aumentare il volume sulla soundbar (vedere pagina 23) o sul dispositivo mobile.</p> <p>Commutare su una sorgente diversa (vedere pagina 21).</p> <p>Riprodurre l'audio da un'applicazione o un servizio musicale differente.</p> <p>Se l'audio proviene da una sorgente Wi-Fi, eseguire un reset del router.</p> <p>Riavviare il dispositivo mobile.</p> <p>Assicurarsi che il dispositivo utilizzato sia compatibile con la funzionalità <i>Bluetooth</i>.</p> <p>NOTA: non è possibile collegare cuffie <i>Bluetooth</i> alla soundbar.</p> <p>Assicurarsi che il cavo HDMI della soundbar sia inserito in un connettore del televisore contrassegnato con HDMI eARC o ARC (Audio Return Channel), non un connettore HDMI standard. Se il televisore non dispone di un connettore HDMI eARC o ARC, collegare la soundbar mediante un cavo ottico (non fornito; vedere pagina 46).</p> <p>Se la soundbar è collegata al connettore HDMI eARC o ARC del televisore, assicurarsi che l'opzione CEC (Consumer Electronics Control) sia attivata nel menu di sistema del televisore. A seconda del tipo di televisore, il nome usato per fare riferimento alla funzione CEC potrebbe essere diverso. Consultare il manuale di istruzioni del televisore.</p> <p>Scollegare il cavo HDMI della soundbar dal connettore HDMI eARC o ARC del televisore, quindi ricollegarlo.</p> <p>Inserire il cavo ottico (non fornito) in un connettore del televisore contrassegnato dalla dicitura Output o OUT, e non Input o IN.</p> <p>Scollegare i cavi di alimentazione della soundbar e del modulo bassi o dei diffusori surround opzionali, attendere 30 secondi, quindi collegarli bene alla presa elettrica CA.</p>
<p>La soundbar non si collega al modulo bassi o ai diffusori surround</p>	<p>Consultare la sezione sulla risoluzione dei problemi nel manuale di istruzioni del modulo bassi o dei diffusori surround (vedere pagina 35).</p> <p>Assicurarsi che il modulo bassi o i diffusori surround siano compatibili con la soundbar (vedere pagina 35).</p> <p>Scollegare i cavi di alimentazione della soundbar e del modulo bassi o dei diffusori surround opzionali, attendere 30 secondi, quindi collegarli bene alla presa elettrica CA.</p>



SINTOMO	SOLUZIONE
<p>Audio assente dal modulo bassi o dai diffusori surround</p>	<p>Assicurarsi che il modulo bassi o i diffusori surround siano compatibili con la soundbar (vedere pagina 35).</p> <p>Controllare che il software dell'app Bose Music sia aggiornato.</p> <p>Regolare il livello dei bassi mediante l'app Bose Music (vedere pagina 24).</p> <p>Commutare su una sorgente diversa (vedere pagina 21).</p>
<p>Il suono proviene dal diffusore del televisore</p>	<p>Assicurarsi che il cavo HDMI della soundbar sia inserito in un connettore del televisore contrassegnato con HDMI eARC o ARC (Audio Return Channel). Se il televisore non dispone di un connettore HDMI eARC o ARC, collegarlo alla soundbar mediante un cavo ottico (non fornito; vedere pagina 46).</p> <p>Disattivare gli altoparlanti del televisore. Consultare il manuale di istruzioni del televisore.</p> <p>Se la soundbar è collegata al connettore HDMI eARC o ARC del televisore, assicurarsi che l'opzione CEC (Consumer Electronics Control) sia attivata nel menu di sistema del televisore. A seconda del tipo di televisore, il nome usato per fare riferimento alla funzione CEC potrebbe essere diverso. Consultare il manuale di istruzioni del televisore.</p> <p>Scollegare il cavo HDMI della soundbar dal connettore HDMI eARC o ARC del televisore, quindi ricollegarlo.</p> <p>Ridurre al minimo il volume del televisore.</p> <p>Collegare la soundbar utilizzando sia il cavo HDMI (vedere pagina 45) che il cavo ottico (non fornito; vedere pagina 46).</p>
<p>Suono debole o distorto</p>	<p>Provare diverse sorgenti, se disponibili.</p> <p>Assicurarsi che il televisore supporti l'audio surround. Consultare il manuale di istruzioni del televisore.</p> <p>Se l'audio viene riprodotto da un altro dispositivo, abbassare il volume di tale dispositivo.</p> <p>Regolare il livello dei bassi mediante l'app Bose Music (vedere pagina 24).</p> <p>Disattivare gli altoparlanti del televisore. Consultare il manuale di istruzioni del televisore.</p> <p>Eseguire la calibrazione audio ADAPTiQ (vedere pagina 18).</p>
<p>La soundbar non riproduce l'audio dalla sorgente corretta oppure seleziona una sorgente non corretta dopo qualche istante</p>	<p>Tramite l'app Bose Music, impostare la funzione CEC su Alternate.</p> <p>Disattivare la funzione CEC sulla sorgente. Per ulteriori informazioni, consultare il manuale della sorgente.</p> <p>Collegare la soundbar utilizzando sia il cavo HDMI (vedere pagina 45) che il cavo ottico (non fornito; vedere pagina 46).</p>

SINTOMO	SOLUZIONE
<p>La soundbar non si connette alla rete Wi-Fi</p>	<p>Nell'app Bose Music, selezionare il nome di rete corretto e immettere la password di rete (con le corrette minuscole e maiuscole).</p> <p>Verificare che la soundbar e il dispositivo mobile siano connessi alla stessa rete Wi-Fi.</p> <p>Se le informazioni di rete sono cambiate, vedere pagina 17.</p> <p>Abilitare la funzione Wi-Fi sul dispositivo che si sta utilizzando per la configurazione.</p> <p>Chiudere le altre applicazioni aperte sul dispositivo mobile.</p> <p>Riavviare il dispositivo mobile e il router.</p> <p>Se il router supporta sia la banda a 2,4 GHz sia quella a 5 GHz, accertarsi che il dispositivo mobile e la soundbar siano collegati alla stessa banda.</p> <p>NOTA: assegnare a ogni banda un nome univoco per essere sicuri di connettersi alla banda corretta.</p> <p>Reimpostare il router.</p> <p>Scollegare i cavi di alimentazione della soundbar e del modulo bassi o dei diffusori surround opzionali, attendere 30 secondi, quindi collegarli bene alla presa elettrica CA. Disinstallare l'app Bose Music sul dispositivo mobile, reinstallarla e riavviare la procedura di configurazione.</p> <p>Provare a connettersi alla rete tramite cavo Ethernet.</p>
<p>La soundbar non si connette al dispositivo mobile</p>	<p>Sul dispositivo mobile, disattivare e poi riattivare la funzione <i>Bluetooth</i>. Rimuovere la soundbar dall'elenco dei dispositivi <i>Bluetooth</i>. Connettere di nuovo (vedere pagina 29).</p> <p>Connettere un dispositivo mobile diverso (vedere pagina 29).</p> <p>Assicurarsi che il dispositivo utilizzato sia compatibile con la funzionalità <i>Bluetooth</i>.</p> <p>NOTA: non è possibile collegare cuffie <i>Bluetooth</i> alla soundbar.</p> <p>Rimuovere la soundbar dall'elenco dei dispositivi <i>Bluetooth</i> del dispositivo mobile e ricollegarlo (vedere pagina 29).</p> <p>Eliminare l'elenco della soundbar (vedere pagina 30) ed effettuare nuovamente il collegamento (vedere pagina 29).</p>
<p>L'app Bose Music non funziona sul dispositivo mobile</p>	<p>Assicurarsi che l'app Bose Music sia compatibile con il dispositivo in uso. Visitare: worldwide.Bose.com/Support/SB500</p> <p>Disinstallare l'app Bose Music sul dispositivo mobile, quindi reinstallarla (vedere pagina 16).</p>
<p>La soundbar non è visibile e quindi non è possibile aggiungerla a un altro account Bose</p>	<p>Verificare che la condivisione della soundbar sia attivata tramite l'app Bose Music.</p> <p>Verificare che la soundbar e il dispositivo mobile siano connessi alla stessa rete Wi-Fi.</p>

SINTOMO	SOLUZIONE
Alexa non risponde	<p>Controllare che Alexa sia stato configurato utilizzando l'app Bose Music (vedere pagina 25).</p> <p>NOTA: la soundbar deve essere configurata e connessa alla rete Wi-Fi utilizzando l'app Bose Music.</p> <p>Verificare che Amazon Alexa sia disponibile nel paese in cui ci si trova.</p> <p>Controllare che l'indicatore di microfono spento non sia acceso con luce rossa. Per attivare il microfono, vedere pagina 26.</p> <p>Assicurarsi di indicare il nome assegnato nell'app Bose Music. Se esistono più diffusori con lo stesso nome, utilizzare il nome assegnato nell'app Alexa oppure modificare il nome nell'app Bose Music.</p> <p>Per assistenza, visitare il sito: worldwide.Bose.com/Support/SB500</p>
Un preset non risponde	<p>Verificare che il preset sia stato impostato (vedere pagina 27).</p> <p>Premere il pulsante Bose Music  per verificare che la soundbar sia connessa alla sorgente corretta.</p>

RIPRISTINARE LA SOUNDBAR

Il ripristino delle impostazioni di sistema elimina dalla soundbar tutte le impostazioni di sorgente, volume e rete e le impostazioni di calibrazione audio ADAPTiQ; tutte le impostazioni vengono riportate a quelle originali di fabbrica.

1. Sul telecomando, tenere premuti il pulsante di accensione  e il pulsante Salto in avanti  per 5 secondi, fino a quando la barra luminosa non lampeggia due volte in bianco e poi sfuma in nero.

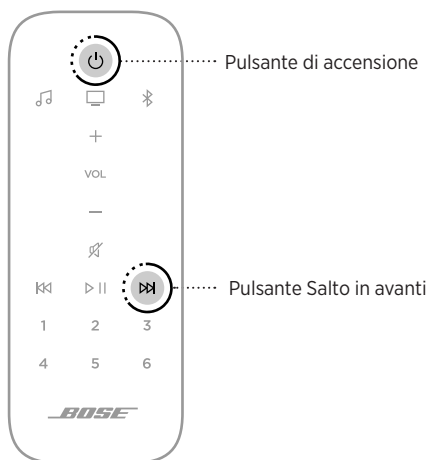

La soundbar viene riavviata. Al termine del ripristino, la barra luminosa inizia a lampeggiare con luce ambra.

2. Per ripristinare le impostazioni di rete e audio della soundbar:
 - a. Avviare l'app Bose Music sul proprio dispositivo mobile e aggiungere la soundbar alla propria rete (vedere "Utenti dell'app Bose Music esistenti" a pagina 17).
 - b. Eseguire la calibrazione audio ADAPTiQ mediante l'app Bose Music.

OPZIONI DI CONNESSIONE

Collegare la soundbar al televisore mediante una delle seguenti due opzioni di connessione:

Opzione 1 (preferenziale): HDMI eARC o ARC (Audio Return Channel)

Opzione 2: cavo ottico (non fornito)

NOTA: l'opzione da preferire è il collegamento della soundbar al connettore HDMI eARC o ARC del televisore mediante il cavo HDMI.

1. Sul retro del televisore, individuare i pannelli connettori **HDMI IN** e **Audio OUT** (digitale).

NOTA: il pannello connettori del televisore potrebbe essere diverso da quello raffigurato. Eventualmente basarsi sulla forma del connettore.

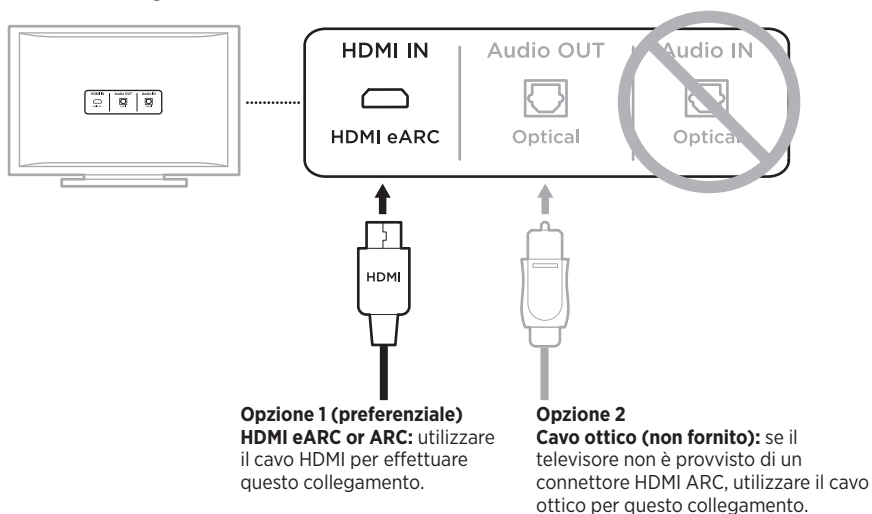

2. Scegliere un cavo audio.

COLLEGARE LA SOUNDBAR AL TELEVISORE

Dopo aver scelto un cavo audio, collegare la soundbar al televisore.

Opzione 1 (preferenziale): HDMI eARC o ARC

1. Inserire un'estremità del cavo HDMI nel connettore **HDMI eARC** o **ARC** del televisore.

NOTA: assicurarsi che il cavo HDMI sia inserito in un connettore HDMI ARC del televisore, non in un connettore HDMI standard. Se il televisore non è dotato di un connettore HDMI eARC o ARC, vedere pagina 46.

2. Inserire l'altra estremità del cavo nel connettore **HDMI (ARC)** della soundbar.

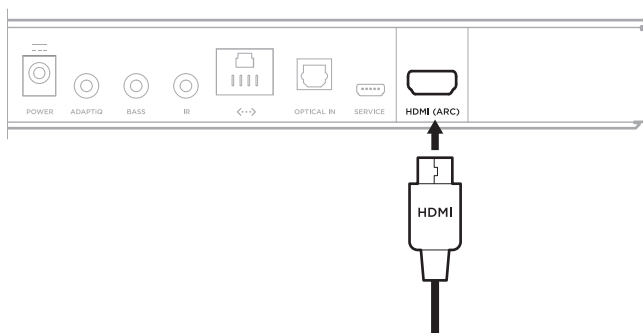

Opzione 2: cavo ottico (non fornito)

Se il televisore non è provvisto di un connettore HDMI eARC o ARC, utilizzare un cavo ottico (non fornito) per collegare la soundbar al televisore.

1. Rimuovere il cappuccio di protezione da entrambe le estremità del cavo ottico.

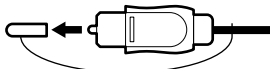

ATTENZIONE: l'inserimento dello spinotto con l'orientamento sbagliato può danneggiare lo spinotto stesso e/o il connettore.

2. Collegare un'estremità del cavo ottico al connettore **Optical OUT** del televisore.
3. Prendere lo spinotto all'altra estremità del cavo ottico.
4. Allineare lo spinotto con il connettore **OPTICAL IN** della soundbar, quindi inserirlo con cura.

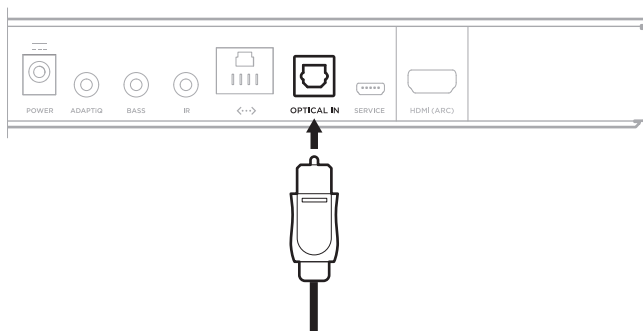



NOTA: il connettore è dotato di uno sportellino girevole che si sposta quando lo spinotto viene inserito.

5. Spingere con decisione lo spinotto nel connettore finché non si sente un clic.



VERIFICA DELL'AUDIO

NOTA: per evitare che il suono venga distorto, disattivare gli altoparlanti del televisore. Per ulteriori informazioni, consulti le istruzioni per l'uso del televisore.

1. Accendere il televisore.
2. Se si usa un ricevitore via cavo/satellitare o un'altra sorgente secondaria:
 - a. Accendere la sorgente.
 - b. Selezionare l'ingresso TV appropriato.
3. Se la soundbar non è accesa, premere il pulsante di accensione  sul telecomando.
Si percepirà il suono provenire dalla soundbar.
4. Premere il pulsante di disattivazione/riattivazione audio .
Non si udirà più alcun suono proveniente dai diffusori del televisore o dalla soundbar.

NOTA: se il suono proviene dagli altoparlanti del televisore oppure non si percepisce alcun suono proveniente dalla soundbar, vedere "Risoluzione dei problemi" a pagina 38.

