



USER MANUAL

UPRIGHT FREEZER



LANGUAGES

Italiano.....	3
English	13
Français	25
Español	36
Deutsch	47
Portuguese	57
Nederlands.....	67
Ελληνικά	78
Hrvatski	89
Srpski	99
Čeština	109
Polski	119
Slovenščina.....	131
Slovinčina	143
Română	155
Български	167
Magyar	179
русский	191

Grazie per aver acquistato questo prodotto.

Prima di utilizzare il frigorifero, leggere attentamente questo manuale di istruzioni per ottimizzare il rendimento dell'elettrodomestico. Conservare tutta la documentazione per future consultazioni o per altri proprietari. Questo prodotto è destinato esclusivamente all'uso domestico o applicazioni simili, come:

- zone cucina per il personale di negozi, uffici e altri ambienti lavorativi,
- aziende agricole, clienti di hotel e motel e altri ambienti residenziali,
- ad es. Bed and Breakfast (B&B),
- servizi di catering e altri usi diversi dalla vendita al dettaglio.

Questo elettrodomestico deve essere utilizzato esclusivamente per la conservazione di alimenti. Altri utilizzi sono pericolosi e il produttore in questi casi non sarà responsabile. Si raccomanda di consultare le condizioni della garanzia. Per un funzionamento senza problemi e per ottimizzare il rendimento dell'elettrodomestico, leggere attentamente queste istruzioni. Il mancato rispetto delle istruzioni fornite potrebbe annullare il diritto all'assistenza gratuita durante il periodo di garanzia.

INFORMAZIONI DI SICUREZZA

Questa guida contiene numerose informazioni importanti per la sicurezza. Conservare queste istruzioni in un luogo sicuro per una facile consultazione durante l'uso dell'elettrodomestico.

Il frigorifero contiene un gas refrigerante (isobutano, R600a) e un gas isolante (ciclopentano); entrambi i gas sono altamente compatibili con l'ambiente ma sono infiammabili.



Attenzione: rischio di incendio

Se il circuito di refrigerazione è visibilmente danneggiato:

- evitare la vicinanza con fiamme libere e fonti di ignizione.

Ventilare accuratamente l'ambiente in cui è installato l'elettrodomestico.

AVVERTENZA!

- Durante le operazioni di pulizia o trasporto dell'elettrodomestico, fare attenzione a non toccare i cavi metallici del condensatore sul retro dell'elettrodomestico per evitare di ferirsi le dita e le mani o di danneggiare il prodotto.
- Questo elettrodomestico non può essere impilato con altri elettrodomestici. Non sedersi né salire sull'elettrodomestico. Non è progettato per simili utilizzi. Ci si potrebbe ferire o l'elettrodomestico potrebbe danneggiarsi.
- Accertarsi che il cavo di alimentazione non resti impigliato sotto l'apparecchiatura per evitare che si laceri o si danneggi.
- Quando l'elettrodomestico viene posizionato, fare attenzione a non danneggiare il pavimento, i tubi, il rivestimento delle pareti ecc. Non spostare l'elettrodomestico tirandolo per il coperchio o per la maniglia. Non consentire ai bambini di giocare con l'apparecchio o manomettere i controlli. In caso di inosservanza delle istruzioni, l'azienda declina qualunque responsabilità.
- Non installare l'elettrodomestico in luoghi umidi, unti o polverosi, e non esporlo all'acqua e alla luce solare diretta.
- Non installare l'elettrodomestico accanto a caloriferi o materiali infiammabili.
- In caso di interruzione della corrente, non aprire il coperchio. Se il blackout non supera le 20 ore, gli alimenti congelati non dovrebbero subire alterazioni. Se l'interruzione della corrente dura di più, controllare il cibo e consumarlo immediatamente o ricongelarlo solo dopo averlo cotto.
- Se il coperchio del congelatore orizzontale non si riapre facilmente subito dopo che è stato chiuso, non si tratta di un problema, in quanto tale condizione dipende dalla

differenza di pressione che si bilancerà entro pochi minuti consentendo nuovamente l'apertura del coperchio.

- Collegare l'elettrodomestico all'alimentazione elettrica solo dopo aver tolto l'imballo e le protezioni per il trasporto.
- Prima di accendere l'elettrodomestico, attendere almeno 4 ore per consentire all'olio del compressore di assestarsi nel caso in cui l'elettrodomestico sia stato trasportato in posizione orizzontale.
- Utilizzare il congelatore solo per gli scopi previsti, ossia la conservazione e il congelamento di alimenti.
- Non conservare medicinali o materiali di ricerca nelle cantinette. Non conservare medicinali o materiali di ricerca che richiedano un controllo rigido della temperatura di conservazione, in quanto potrebbero deteriorarsi e provocare reazioni incontrollate e pericolose.
- Prima di qualunque intervento, scollegare il cavo di alimentazione dalla presa elettrica.
- Quando il prodotto viene consegnato, accertarsi che non sia danneggiato e che tutti i componenti e gli accessori siano in perfette condizioni.
- In caso di perdita nell'impianto di refrigerazione, non toccare la presa di corrente ed evitare l'uso di fiamme libere. Aprire la finestra e arieggiare l'ambiente. Rivolgersi al centro assistenza per chiedere la riparazione.
- Non adoperare adattatori né cavi di prolunga.
- Non tirare o piegare eccessivamente il cavo di alimentazione e non toccare la spina con le mani umide.
- Per scongiurare il rischio di incendi o scosse elettriche, non danneggiare la spina e/o il cavo di alimentazione.
- Se il cavo di alimentazione dell'elettrodomestico dovesse essere danneggiato, farlo sostituire dal produttore, dal suo servizio tecnico o da un tecnico qualificato, per evitare rischi.
- Non collocare o conservare materiali infiammabili o estremamente volatili (ad es. etere, benzina, GPL, propano, bombolette per aerosol, adesivi, alcool puro), in quanto possono provocare esplosioni.
- Non adoperare né conservare spray infiammabili (ad es. bombolette di vernice spray) accanto alle cantinette, in quanto potrebbero svilupparsi incendi o esplosioni.
- Non collocare oggetti e/o contenitori pieni d'acqua sopra l'elettrodomestico.
- Si sconsiglia l'uso di prolunghe e prese multiple.
- Non smaltire l'elettrodomestico nel fuoco. Fare attenzione a non danneggiare il circuito/i tubi di raffreddamento dell'elettrodomestico durante il trasporto e l'uso. In caso di danni, non esporre l'elettrodomestico al fuoco o a potenziali fonti di ignizione, e ventilare immediatamente l'ambiente in cui è installato.
- L'impianto di refrigerazione collocato nella parte posteriore e nella parte interna delle cantinette contiene refrigerante, per cui occorre particolare attenzione a non danneggiare i tubi.
- Non adoperare apparecchiature elettriche all'interno dei compartimenti dell'elettrodomestico destinati alla conservazione degli alimenti, a meno che non siano del tipo consigliato dal produttore.
- Non danneggiare il circuito di refrigerazione.

- Non usare oggetti meccanici o utensili diversi da quelli consigliati dal produttore per accelerare lo sbrinamento.
- Non adoperare apparecchiature elettriche all'interno dei compartimenti per la conservazione degli alimenti, a meno che non siano del tipo consigliato dal produttore.
- Tenere libere da ostruzioni le aperture di ventilazione sull'involucro del frigorifero.
- Non toccare gli elementi di raffreddamento interni, soprattutto con le mani bagnate, per evitare bruciature o lesioni.
- Non adoperare oggetti appuntiti o affilati (ad es. coltelli o forchette) per rimuovere il ghiaccio.
- Non utilizzare asciugacapelli, stufe o apparecchi simili per lo sbrinamento.
- Non adoperare coltelli o oggetti appuntiti per rimuovere brina o ghiaccio. Il circuito del refrigerante potrebbe danneggiarsi ed eventuali fuoriuscite potrebbero provocare danni oculari o incendi.
- Non adoperare dispositivi meccanici o altre apparecchiature per accelerare il processo di sbrinamento.
- Evitare nel modo più assoluto l'uso di fiamme libere o apparecchiature elettriche (ad es. stufe, pulitrici a vapore, candele, lampade a olio e altri oggetti simili) per accelerare lo sbrinamento.
- Non lavare con acqua la zona del compressore, ma dopo la pulizia strofinarla con un panno asciutto per evitare la formazione di ruggine.
- Tenere pulita la presa di corrente, in quanto l'eccesso di residui di polvere può causare incendi.
- Il prodotto è progettato e realizzato esclusivamente per l'uso domestico.
- Qualora il prodotto venga installato o utilizzato in ambienti commerciali o non residenziali, la garanzia potrebbe essere annullata.
- Il prodotto deve essere installato correttamente, posizionato e utilizzato secondo le istruzioni riportate nel manuale d'uso fornito in dotazione.
- La garanzia vale solo per i prodotti nuovi e non è trasferibile se il prodotto viene rivenduto.
- L'azienda declina qualunque responsabilità in caso di danni incidentali o consequenziali.
- La garanzia non limita in alcun modo i diritti dell'utente previsti dalla legge.
- Le cantinette non possono essere riparate dall'utente. Tutti gli interventi devono essere effettuati esclusivamente da personale qualificato.

SICUREZZA DEI BAMBINI!

- Se occorre smaltire un vecchio prodotto con un lucchetto applicato allo sportello, accertarsi che venga lasciato in condizioni sicure per evitare il pericolo di intrappolamento di bambini.
- Questo elettrodomestico può essere utilizzato dai bambini di almeno 8 anni, da persone con ridotte capacità fisiche, sensoriali o mentali e da persone inesperte solo sotto supervisione o se hanno appreso le modalità di utilizzo sicuro dell'elettrodomestico e sono consapevoli dei relativi rischi.
- Impedire ai bambini di giocare con l'elettrodomestico. La pulizia e la manutenzione non devono essere effettuate dai bambini senza supervisione.

Uso corretto dei freezer verticali

1.1 Posizionamento

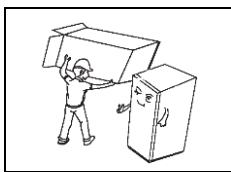

Prima dell'uso, rimuovere tutto il materiale da imballaggio, comprese le imbottiture sul fondo, i cuscinetti in schiuma e nastri all'interno del freezer verticale; strappare la pellicola protettiva sulle porte e sul corpo del freezer verticale.

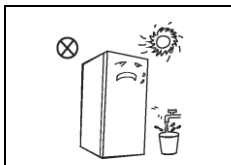

Mantenere lontano dal calore ed evitare la luce diretta del sole. Non collocare il freezer in luoghi umidi e con presenza di acqua per evitare che la ruggine riduca l'effetto isolante.

Non spruzzare o lavare il freezer verticale: non mettere il freezer verticale in luoghi umidi, facili da spruzzare con schizzi d'acqua per non compromettere le proprietà di isolamento elettrico del freezer verticale.

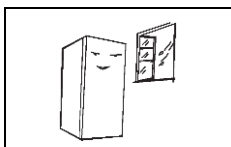

Il freezer verticale è posto in un luogo interno ben ventilato; il pavimento deve essere piatto e robusto (ruotare a sinistra o a destra per regolare la ruota di livellamento in caso di instabilità).

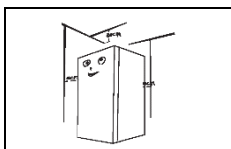

Lo spazio superiore del freezer verticale deve essere maggiore di 30 cm, e il freezer verticale deve essere posizionato contro una parete con una distanza di oltre 10 cm per facilitare la dissipazione del calore.

Precauzioni prima dell'installazione:

Prima dell'installazione o della regolazione degli accessori, è necessario accertarsi che il freezer verticale sia scollegato dall'alimentazione. Devono essere prese precauzioni per evitare che la caduta della maniglia possa causare lesioni personali.

1.2 Piedini di livellamento

Schema dei piedini di livellamento

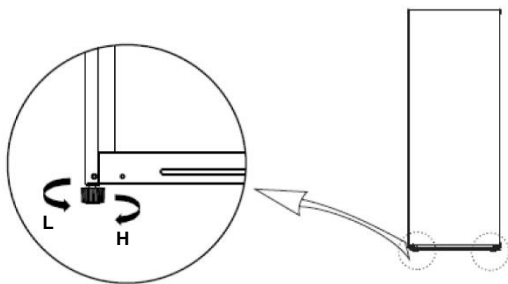



(L'immagine qui sopra è solo per riferimento. La configurazione effettiva dipenderà dal prodotto fisico o dalla dichiarazione del distributore)

Procedure di regolazione:

- Ruotare i piedini in senso orario per sollevare il freezer verticale;
- Ruotare i piedini in senso antiorario per abbassare il freezer verticale;
- Regolare i piedini destro e sinistro in base alle procedure di cui sopra su un livello orizzontale.

1.3 Cambio porta destra-sinistra

Elenco degli strumenti che deve fornire l'utente	
	Cacciavite a croce
	Cacciavite a punta piatta
	Nastro adesivo

1) Fissare la porta con del nastro.

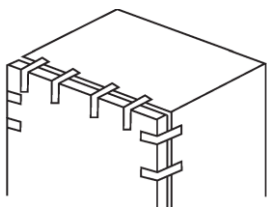

Smontare il tappo del foro della cerniera, la protezione della cerniera destra superiore, le viti di montaggio della cerniera destra superiore; rimuovere la cerniera destra mantenendo la porta verticale durante l'intero processo per evitare che cada;

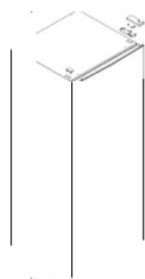

La protezione della cerniera superiore

Tappo del foro della cerniera

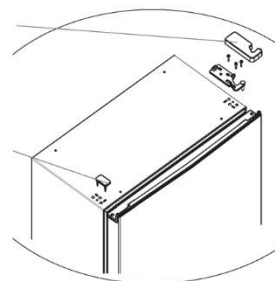

3) Togliere la porta;



4) Smontare il fermo della porta e installarlo sull'altro lato;

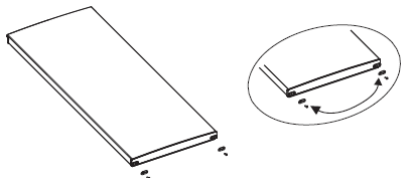

5) Smontare la cerniera inferiore e la gamba regolabile;

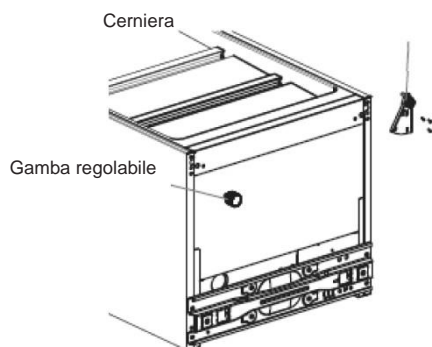

- 6) Installare la cerniera inferiore sul lato inferiore sinistro dell'armadietto, quindi installare la gambaregistrabile dall'altra parte;

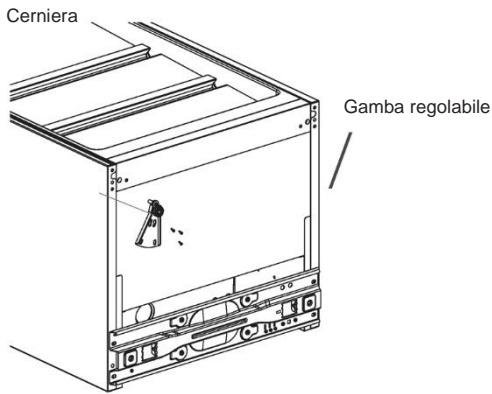

- 7) Mettere la porta sulla cerniera inferiore verticalmente, e confermare la tenuta al gas di guarnizione della porta, estrarre la cerniera superiore sinistra e la protezione della cerniera dal sacchetto degli accessori, quindi montare la cerniera superiore sinistra inserendo le viti. Infine, montare la protezione della cerniera e coprire il tappo del foro della cerniera sul lato superiore destro.

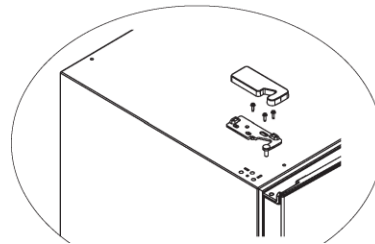
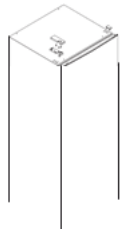

(L'immagine qui sopra è solo per riferimento. La configurazione effettiva dipenderà dal prodotto fisico o dalla dichiarazione del distributore)

1.4 Avvio

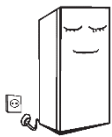

Prima dell'avviamento iniziale, tenere fermo il freezer verticale per due ore prima di collegarlo all'alimentazione elettrica.

Prima di mettere alimenti freschi o surgelati, il freezer verticale deve avere funzionato per 2-3 ore, o per più di 4 ore in estate quando la temperatura ambiente è elevata.

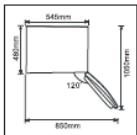

Lasciare spazio libero a sufficienza per una comoda apertura delle porte e dei cassetti o secondo quanto dichiarato dal distributore.

1.5 Accorgimenti per il risparmio energetico

- L'elettrodomestico deve essere posizionato nel punto più fresco della stanza, lontano da elettrodomestici che producono calore, lontano da condotti di riscaldamento, al riparo dalla luce diretta del sole.
- Lasciare raffreddare gli alimenti caldi a temperatura ambiente prima di inserirli nell'elettrodomestico. Un riempimento eccessivo fa andare a male gli alimenti.
- Assicurarsi di avvolgere correttamente gli alimenti e asciugare i contenitori prima di inserirli nell'elettrodomestico. In questo modo si riduce la formazione di brina all'interno dell'elettrodomestico. Il cassetto dell'elettrodomestico non deve essere rivestito con foglio di alluminio, carta cerata, o carta da cucina.
- I rivestimenti interferiscono con la circolazione dell'aria fredda, rendendo l'elettrodomestico meno efficiente. Organizzare ed etichettare gli alimenti per ridurre le aperture delle porte e le ricerche estese. Rimuovere tutti i prodotti necessari al momento giusto, e chiudere la porta il più rapidamente possibile.

Struttura e funzioni

2.1 Componenti principali

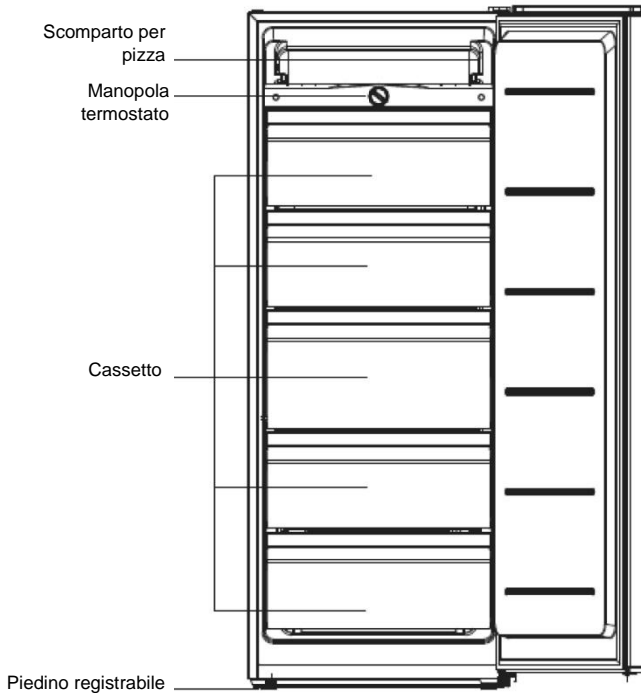

(L'immagine qui sopra è solo per riferimento. La configurazione effettiva dipenderà dal prodotto fisico o dalla dichiarazione del distributore)

- La bassa temperatura del freezer verticale può mantenere gli alimenti freschi per lungo tempo e viene utilizzata principalmente per conservare gli alimenti surgelati e per fare il ghiaccio.
- Il freezer verticale è adatto alla conservazione di carne, pesce, gamberetti, gnocchi, polpette di riso e altri alimenti da non consumare a breve termine.
- Si consiglia di tagliare i pezzi di carne in piccoli pezzi per un facile accesso. Tenere presente che gli alimenti devono essere consumati entro il periodo di scadenza.

2.2 Controllo della temperatura

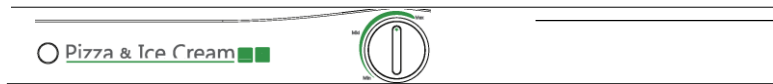

(L'immagine qui sopra è solo per riferimento. La configurazione effettiva dipenderà dal prodotto fisico o dalla dichiarazione del distributore)

- Collegare il freezer verticale all'alimentazione elettrica.
- La temperatura interna del freezer verticale viene regolata tramite la manopola del termostato, ruotando la manopola del termostato in senso orario, la temperatura interna diminuirà. "MIN" è l'impostazione più calda, "MAX" è l'impostazione più fredda.
- Regolare la manopola del termostato nell'intervallo compreso tra "MIN" e "MAX".

Manutenzione e cura del freezer verticale

3.1 Pulizia

- Le polveri dietro il freezer verticale e sul terreno devono essere tempestivamente pulite per migliorare l'effetto di raffreddamento e il risparmio energetico. L'interno del freezer verticale deve essere pulito regolarmente per evitare odori. Per la pulizia si consigliano asciugamani morbidi o spugnette immerse in acqua e detersivi neutri non corrosivi. Il freezer deve essere infine pulito con acqua pulita e un panno asciutto. Aprire la porta per l'asciugatura naturale prima di dare alimentazione.
- Non utilizzare spazzole dure, sfere d'acciaio pulite, spazzole metalliche, abrasivi, come dentifrici, solventi organici (come alcool, acetone, acetato di isoamile, ecc.), acqua bollente, acidi o alcali; pulire il freezer verticale considerando che questo può danneggiare la superficie e l'interno del frigorifero.
- Non sciappare con acqua per non alterare le proprietà di isolamento elettrico.



(Scollegare il freezer verticale per lo sbrinamento e la pulizia.)

3.2 Scongellamento

- Il freezer verticale deve essere scongelato manualmente.

Scollegare la spina dalla presa di corrente, aprire la porta e rimuovere tutti gli alimenti spostandoli in un luogo fresco. Si consiglia di togliere il ghiaccio con un raschietto in plastica o di lasciare che la temperatura aumenti naturalmente fino a quando non si scioglie tutto il ghiaccio. Poi pulire via il ghiaccio e l'acqua rimanente, e collegare la presa per accendere il freezer.

(Gli altri dispositivi meccanici o altri mezzi non devono essere utilizzati per accelerare lo scongelamento, ad eccezione di quelli consigliati dal costruttore. Non danneggiare il circuito del refrigerante).

3.3 Inattività prolungata

- Gli alimenti sono conservati per un paio d'ore anche in estate in caso di mancanza di corrente elettrica; si consiglia di ridurre la frequenza di apertura della porta e di non mettere alimenti freschi nel freezer verticale.
- Scollegare il freezer verticale lasciato inutilizzato per un lungo periodo di tempo per la pulizia. Tenere la porta aperta per evitare i cattivi odori.
- Non capovolgere o far vibrare il freezer verticale, l'angolo di trasporto non deve essere superiore a 45°. Tenere la porta e la cerniera durante il movimento, l'inclinazione non deve superare i 45°.

(L'elettrodomestico deve essere continuamente acceso una volta attivato la prima volta. In generale, il funzionamento dell'elettrodomestico non deve essere interrotto, altrimenti la sua durata può essere compromessa).

Diagnosi degli inconvenienti

Potete provare a risolvere da soli i seguenti semplici problemi. Se non possono essere risolti, contattate il servizio post-vendita.

Mancato funzionamento	Se la spina del freezer verticale è inserita e collegata all'alimentazione; Bassa tensione; Se la manopola di controllo della temperatura si trova nell'area di lavoro; Mancata alimentazione o circuito scattato.
Odore	Gli alimenti odorosi devono essere avvolti molto stretti; oppure gli alimenti sono marci; Se l'interno deve essere pulito.
Funzionamento prolungato del compressore	È normale che il freezer verticale funzioni più a lungo in estate quando la temperatura ambiente è più alta; Non mettere troppi alimenti nel freezer verticale in una volta sola; Non introdurre gli alimenti fino a quando non sono raffreddati; Frequente apertura della porta del freezer verticale; Strato di ghiaccio spesso (è necessario sbrinare).
La porta del freezer verticale non è stata chiusa correttamente	La porta del freezer verticale è bloccata da confezioni di alimenti; Troppi alimenti all'interno; freezer verticale sbilanciato.
Rumori forti	Se il pavimento è piano, se il posizionamento del congelatore verticale è stabile; Se gli accessori del freezer verticale sono posizionati correttamente.
Difficoltà transitoria nell'apertura della porta	Dopo la refrigerazione, ci sarà una differenza di pressione tra l'interno e l'esterno del freezer verticale, con conseguente difficoltà transitoria nell'apertura della porta. Si tratta di un normale fenomeno fisico.
Condensazione di calore nella copertura del freezer verticale	La copertura del freezer verticale può emettere calore durante il funzionamento specialmente in estate; ciò è causato dall'irraggiamento del condensatore, ed è un fenomeno normale. Condensa: il fenomeno della condensa sarà rilevato sulla superficie esterna e sulle guarnizioni della porta del freezer verticale quando l'umidità ambientale è elevata. Si tratta di un fenomeno normale, e la condensa può essere eliminata con un asciugamano asciutto.
Rumore del flusso d'aria Ronzio Battito metallico	I refrigeranti che circolano nelle linee frigorifere producono un suono e dei mormorii che sono normali e non influiscono sull'effetto refrigerante. Il ronzio sarà generato dal funzionamento del compressore specialmente quando parte o si ferma. L'elettrovalvola o la valvola di commutazione elettrica produrrà un certo rumore; ciò è normale e non influisce sul funzionamento.

SMALTIMENTO DEI VECCHI ELETTRODOMESTICI



Sull'unità è riportato il simbolo di conformità alla Direttiva europea 2012/19/UE relativa allo smaltimento di apparecchiature elettriche ed elettroniche usate (WEEE). Le apparecchiature elettriche ed elettroniche di scarto contengono sostanze inquinanti (pericolose per l'ambiente) e componenti riutilizzabili. Le apparecchiature elettriche ed elettroniche di scarto devono essere sottoposte a trattamenti specifici per rimuovere e smaltire adeguatamente tutte le sostanze inquinanti e per recuperare e riciclare i materiali.

Osservando alcune regole basilari, tutti possono contribuire a evitare danni ambientali causati dalle apparecchiature elettriche ed elettroniche di scarto:

Le apparecchiature elettriche ed elettroniche di scarto non devono essere gestite come rifiuti domestici.

Le apparecchiature elettriche ed elettroniche di scarto devono essere consegnate negli appositi punti di raccolta gestiti dagli enti comunali o da aziende regolarmente registrate. In molti paesi è prevista la raccolta a domicilio delle apparecchiature elettriche ed elettroniche di scarto di dimensioni notevoli.

In molti paesi, quando si acquista un nuovo elettrodomestico, quello vecchio può essere restituito al rivenditore che è obbligato a prelevarlo gratuitamente alla consegna di quello nuovo, purché sia di tipo equivalente e abbia le stesse funzioni di quello fornito.

Conformità

L'applicazione del contrassegno  sul prodotto garantisce la conformità a tutti i requisiti in materia di sicurezza, salute e ambiente previsti dalla legge.

Inglese

Thank you for purchasing this product.

Before using your refrigerator, please carefully read this instruction manual in order to maximize its performance. Store all documentation for subsequent use or for other owners. This product is intended solely for household use or similar applications such as:

- the kitchen area for personnel in shops, offices and other working environments
- on farms, by clientele of hotels, motels and other environments of a residential type
- at bed and breakfasts (B & B)
- for catering services and similar applications not for retail sale.

This appliance must be used only for purposes of storage of food, any other use is considered dangerous and the manufacturer will not be responsible for any omissions. Also, it is recommended that you take note of the warranty conditions. Please, to obtain the best possible performance and trouble free operation from your appliance it is very important to carefully read these instructions. Failure to observe these instructions may invalidate your right to free service during the guarantee period.

SAFETY INFORMATION

This guide contains many important safety information. Please, we suggest you keep these instructions in a safe place for easy reference and a good experience with the appliance.

The refrigerator contains a refrigerant gas (R600a: isobutane) and insulating gas (cyclopentane), with high compatibility with the environment, that are, however, inflammable.



Caution: risk of fire

If the refrigerant circuit should be damaged:

- Avoid opening flames and sources of ignition.

Thoroughly ventilate the room in which the appliance is situated.

WARNING!

- Care must be taken while cleaning/carrying the appliance to avoid touching the condenser metal wires at the back of the appliance, as you might injure your fingers and hands or damage your product.
- This appliance is not designed for stacking with any other appliance. Do not attempt to sit or stand on top of your appliance as it is not designed for such use. You could injure yourself or damage the appliance.
- Make sure that mains cable is not caught under the appliance during and after carrying/moving the appliance, to avoid the mains cable becoming cut or damaged.
- When positioning your appliance take care not to damage your flooring, pipes, wall coverings etc. Do not move the appliance by pulling by the lid or handle. Do not allow children to play with the appliance or tamper with the controls. Our company declines to accept any liability should the instructions not be followed.
- Do not install the appliance in humid, oily or dusty places, nor expose it to direct sunlight and to water.
- Do not install the appliance near heaters or inflammable materials.
- If there is a power failure do not open the lid. Frozen food should not be affected if the failure lasts for less than 20 hours. If the failure is longer, then the food should be checked and eaten immediately or cooked and then refrozen.
- If you find that the lid of the chest freezer is difficult to open just after you have closed it, don't worry. This is due to the pressure difference which will equalize and allow the lid to be opened normally after a few minutes.

- Do not connect the appliance to the electricity supply until all packing and transit protectors have been removed.
- Leave to stand for at least 4 hours before switching on to allow compressor oil to settle if transported horizontally.
- This freezer must only be used for its intended purpose (i.e. storing and freezing of edible foodstuff).
- Do not store medicine or research materials in the Wine Coolers. When the material that requires a strict control of storage temperatures is to be stored, it is possible that it will deteriorate or an uncontrolled reaction may occur that can cause risks.
- Before performing any operation, unplug the power cord from the power socket.
- On delivery, check to make sure that the product is not damaged and that all the parts and accessories are in perfect condition.
- If in the refrigeration system a leak is noted, do not touch the wall outlet and do not use open flames. Open the window and let air into the room. Then call a service center to ask for repair.
- Do not use extension cords or adapters.
- Do not excessively pull or fold the power cord or touch the plug with wet hands.
- Do not damage the plug and/or the power cord; this could cause electrical shocks or fires.
- If the supply cord is damaged, it must be replaced by the manufacturer, its service agent or similarly qualified person in order to avoid a hazard.
- Do not place or store inflammable and highly volatile materials such as ether, petrol, LPG, propane gas, aerosol spray cans, adhesives, pure alcohol, etc. These materials may cause an explosion.
- Do not use or store inflammable sprays, such as spray paint, near the Wine Coolers. It could cause an explosion or fire.
- Do not place objects and/or containers filled with water on the top of the appliance.
- We do not recommend the use of extension leads and multi-way adapters.
- Do not dispose of the appliance on a fire. Take care not to damage, the cooling circuit/pipes of the appliance in transportation and in use. In case of damage do not expose the appliance to fire, potential ignition source and immediately ventilate the room where the appliance is situated.
- The refrigeration system positioned behind and inside the Wine Coolers contains refrigerant. Therefore, avoid damaging the tubes.
- Do not use electrical appliances inside the food storage compartments of the appliance, unless they are of the type recommended by the manufacturer.
- Do not damage the refrigerant circuit.
- Do not use mechanical devices or other means to accelerate the defrosting process, other than those recommended by the manufacturer.
- Do not use electrical appliances inside the food storage compartments, unless they are of the type recommended by the manufacturer.
- Do not touch internal cooling elements, especially with wet hands, to avoid cracks or injuries.
- Maintain the ventilation openings in the appliance enclosure or in the built-in structure, free of obstruction.

- Do not use pointed or sharp-edged objects such as knives or forks to remove the frost.
- Never use hairdryers, electrical heaters or other such electrical appliances for defrosting.
- Do not scrape with a knife or sharp object to remove frost or ice that occurs. With these, the refrigerant circuit can be damaged, the spill from which can cause a fire or damage your eyes.
- Do not use mechanical devices or other equipment to hasten the defrosting process.
- Absolutely avoid the use of open flame or electrical equipment, such as heaters, steam cleaners, candles, oil lamps and the like in order to speed up the defrosting phase.
- Never use water wash the compressor position, wipe it with a dry cloth thoroughly after cleaning to prevent rust.
- It is recommended to keep the plug clean, any excessive dust residues on the plug can be the cause fire.
- The product is designed and built for domestic household use only.
- The guarantee will be void if the product is installed or used in commercial or non-residential domestic household premises.
- The product must be correctly installed, located and operated in accordance with the instructions contained in the User Instructions Booklet provided.
- The guarantee is applicable only to new products and is not transferable if the product is resold.
- Our company disclaims any liability for incidental or consequential damages.
- The guarantee does not in any way diminish your statutory or legal rights.
- Do not perform repairs on this Wine Coolers. All interventions must be performed solely by qualified personnel.

SAFETY CHILDREN!

- If you are discarding an old product with a lock or latch fitted to the door, ensure that it is left in a safe condition to prevent the entrapment of children.
- This appliance can be used by children aged from 8 years and above and by persons with reduced physical, sensory or mental capabilities or with a lack of experience and knowledge; provided that they have been given adequate supervision or instruction concerning how to use the appliance in a safe way and understand the hazards involved.
- Children should not play with the appliance. Cleaning and user maintenance should not be made by children without supervision.

1. Proper use of Upright freezers

1.1 Placement



Before use, remove all packing material is, including bottom cushions, foam pads and tapes inside of the upright freezer; tear off the protective film on the doors and the upright freezer body.



Keep away from heat and avoid direct sunlight. Do not place the freezer in moist or watery places to prevent rust or reduction of insulating effect.

Do not spray or wash the upright freezer; do not put the upright freezer in moist places easy to be splashed with water so as not to affect the electrical insulation properties of the upright freezer.

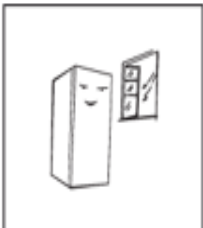

The upright freezer is placed in a well-ventilated indoor place; the ground shall be flat and sturdy (rotate left or right to adjust the wheel for levelling if unstable).



The top space of the Upright freezer shall be greater than 30cm, and the upright freezer should be placed against a wall with a free distance more than 10cm to facilitate heat dissipation.

Precautions before installation:

Before installation or adjusting of accessories, it shall be ensured that the upright freezer is disconnected from power. Precautions shall be taken to prevent fall of the handle from causing any personal injury.

1.2 Leveling feet

Schematic diagram of the leveling feet

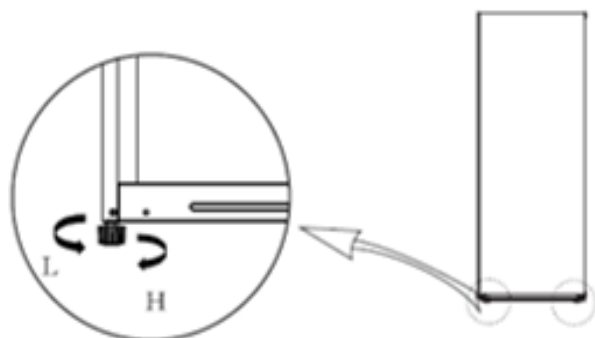



(The picture above is only for reference. The actual configuration will depend on the physical product or statement by the distributor)

Adjusting procedures:

- Turn the feet clockwise to raise the upright freezer;
- Turn the feet counterclockwise to lower the upright freezer;
- Adjust the right and left feet based on the procedures above to a horizontal level.

1.3 Doorright-left change

List of tools to be provided by the user	
	Cross screwdriver
	Thin-blade screwdriver
	Masking tape

- Fix the door by tapes.

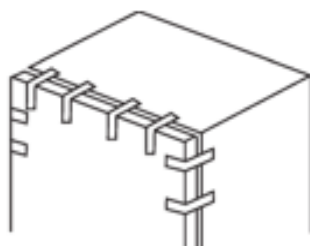

- 2) Dismantle hinge hole **cap**, the **upper** right hinge **cover**, fitting screws of **upper** right hinge, and remove the **upper** right hinge, please keep the door vertical in whole process **for** avoiding falling down;



- 3) Remove the door;



- 4) Dismantle the door stopper, and install it on other side;

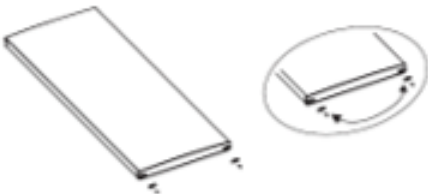

- 5) Dismantle the lower hinge and adjustable leg;

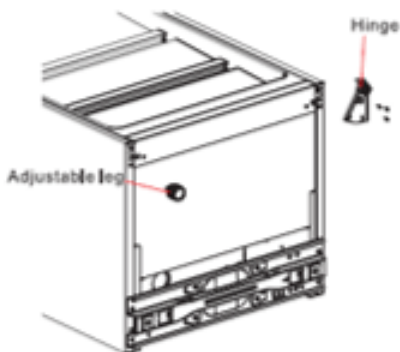

6) Install the lower hinge on lower left side of cabinet, then install the adjustable leg on other side;

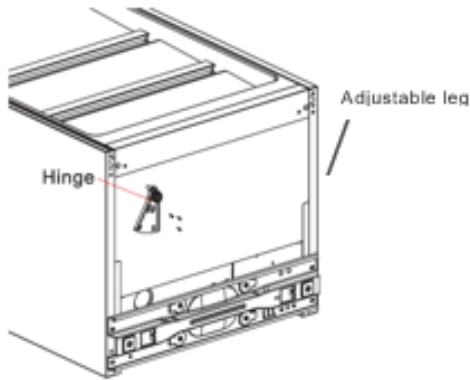

7) Put the door on lower hinge vertically, and validate the gas tightness of door gasket, take out the spare upper left hinge and hinge cover from accessory bag, then install the upper left hinge by filling screws. finally to install the hinge cover and cover the hinge hole on upper right side.



(The picture above is only for reference. The actual configuration will depend on the physical product or statement by the distributor)

1.4 Starting



Before initial start, keep the Upright freezer still for two hours before connecting it to power supply.

Before putting any fresh or frozen foods, the Upright freezer shall have run for 2-3 hours, or for above 4 hours in summer when the ambient temperature is high.

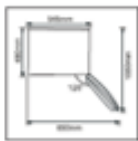

Spare enough space for convenient opening of the doors and drawers or statement by the distributor.

1.5 Energy saving tips

- The appliance should be located in the coolest area of the room, away from heat producing appliances or heating ducts, and out of the direct sunlight.
- Let hot foods cool to room temperature before placing in the appliance. Overloading the spoil.
- Be sure to wrap foods properly, and wipe containers dry before placing them in the appliance. This cuts down on frost build-up inside the appliance.
Appliance storage bin should not be lined with aluminum foil, wax paper, or paper toweling.
- Liners interfere with cold air circulation, making the appliance less efficient.
Organize and label food to reduce door openings and extended searches. Remove as many items as needed at one time, and close the door as soon as possible.

2 Structure and functions

2.1 Key components

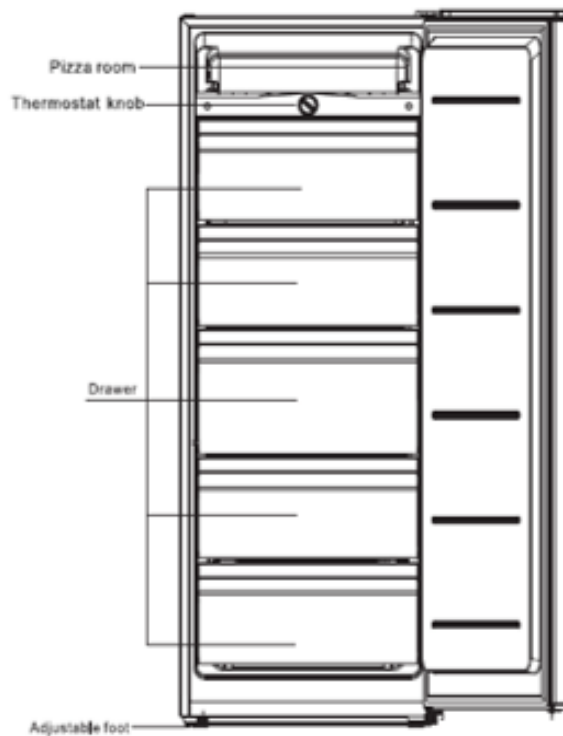

(The picture above is only for reference. The actual configuration will depend on the physical product or statement by the distributor.)

- The low temperature of upright freezer may keep food fresh for a long time and it is mainly used to store frozen foods and making ice.
- The upright freezer is suitable for storage of meat, fish, shrimp, dumplings, rice balls and other foods not to be consumed in short term.
- Chunks of meat are preferably to be divided into small pieces for easy access. Please be noted food shall be consumed within the shelf time.

2.2 Temperature Control



(The picture above is only for reference. The actual configuration will depend on the physical product or statement by the distributor.)

- Connect the upright freezer to power supply.
- The interior temperature of the upright freezer is adjusted through the thermostat knob, **Clockwise** rotate the thermostat knob, the interior temperature will drop. "MIN" is the warmest setting, "MAX" is the coldest setting. Please adjust the thermostat knob in the range between "MIN" and "MAX".

3. Maintenance and care of the upright freezer _____

3.1 Cleaning

- Dusts behind the upright freezer and on the ground shall be timely cleaned to improve the cooling effect and energy saving. The interior of the upright freezer should be cleaned regularly to avoid odor. Soft towels or sponge dipped in water and non-corrosive neutral detergents are suggested for cleaning. The freezer shall be finally cleaned with clean water and dry cloth.
Open the door for natural drying before the power is turned on.
- Do not use hard brushes, clean steel balls, wire brushes, abrasives, such as toothpastes, Organic solvent (such as alcohol, acetone, banana, oil, etc.) boiling water, acid or alkaline items clean Upright freezer considering that this may damage the fridge surface and interior.
- Do not rinse with water so as not to affect the electrical insulation properties.



(Please unplug the Upright freezer for defrost and cleaning.)

3.2 Defrost

- Upright freezer shall be manually defrosted.

Disconnect the plug from the wall socket, open the door and remove all the food to a cool place. It is recommended to remove the frost by a plastic scraper, or let the temperature rise naturally until the frost melts. Then wipe away the remaining ice and water, and plug in socket, switching on the freezer.

(Other mechanical devices or other means shall not be used to accelerate except those recommended by the manufacturer. Do not damage the refrigerant circuit.)

3.3 Stop using

- Foods can be preserved for a couple of hours even in summer in case of power failure; it is recommended to reduce the frequency of opening door and do not put fresh foods into the upright freezer.
- Please unplug the upright freezer left unused for a long time for cleaning. Keep the door open to avoid the bad odor.
- Do not turn upside or vibrate the upright freezer, the carrying angle can not be greater than 45°. Please hold the door and hinge when moving inclination during movement shall be more than 45°.

(The appliance shall continuously operate it is started. Generally, the operation of the appliance shall not be interrupted; otherwise the service life may be impaired.)

4. Trouble shooting

<p>operation</p>	<p>Whether the upright freezer is plugged and connected to power; Low voltage; Whether temperature control knob is in the work area; Failure power or tripping circuit.</p>
<p>Odor</p>	<p>Odorous foods should closely wrapped; Whether foods are rotten; Whether the interior shall be cleaned.</p>
<p>Long-term operation of compressor</p>	<p>It is normal that upright freezer operates for longer time in summer when the ambient temperature is higher; Do not put too much food in the upright freezer at one time; Do not put foods until they are cooled; Frequent opening of upright freezer door; Thick frost layer (defrost is needed).</p>
<p>The upright freezer door can not be properly closed</p>	<p>The upright freezer door is stuck by food packages; Too much food; Unbalanced upright freezer.</p>
<p>Loud noises</p>	<p>Whether the floor is flat, whether the placement of upright freezer is stable; Whether the upright freezer accessories are properly placed.</p>
<p>Transient difficulty in door opening</p>	<p>After refrigeration, there will be pressure difference between the inside and outside of the upright freezer to result in transient difficulty in door opening. This is a normal physical phenomenon.</p>
<p>Upright freezer enclosure heat Condensation</p>	<p>The upright freezer enclosure may emit heat during operation specially in summer, this is caused by the radiation of the condenser, and it is a normal phenomenon. Condensation: condensation phenomenon will be detected on the exterior surface and door seals of the upright freezer when the ambient humidity is large, this is a normal phenomenon, and the condensation can be wiped away with a dry towel.</p>
<p>Airflow sound Buzz Clatter</p>	<p>Refrigerants circulating in the refrigerant lines will produce eruption of sound and grunts which is normal does not affect the cooling effect. Buzz will be generated by running compressor specially when starting up or shutting down. The solenoid valve or electric switch valve will clatter which is a normal phenomenon and does not affect the operation.</p>

You may try to solve the following simple problems by yourself. If them cannot be solved, please contact the after-sales department.

SCRAPPING OLD APPLIANCES



This appliance is marked according to the European directive 2012/19/EU on Waste Electrical and Electronic Equipment (WEEE).

WEEE contains both polluting substances (which can cause negative consequences for the environment) and basic components (which can be re-used). It is important to have WEEE subjected to specific treatments, in order to remove and dispose properly all pollutants, and recover and recycle all materials.

Individuals can play an important role in ensuring that WEEE does not become an environmental issue; it is essential to follow some basic rules:

WEEE should not be treated as household waste.

WEEE should be handed over to the relevant collection points managed by the municipality or by registered companies. In many countries, for large WEEE, home collection could be present.

In many countries, when you buy a new appliance, the old one may be returned to the retailer who has to collect it free of charge on a one-to-one basis, as long as the equipment is of equivalent type and has the same functions as the supplied equipment.

Conformity

By placing the mark **CE** on this product, we are confirming compliance to all relevant European safety, health and environmental requirements which are applicable in legislation for this product.

Merci d'avoir acheté ce produit.

Avant d'utiliser votre réfrigérateur, veuillez lire attentivement ce mode d'emploi afin d'optimiser sa performance. Conserver l'ensemble de la documentation pour un usage ultérieur ou pour d'autres propriétaires. Ce produit est conçu uniquement pour une utilisation ménagère ou des applications similaires comme :

- coins-cuisine du personnel dans des magasins, bureaux et autres environnements de travail ;
- dans les exploitations agricoles, pour la clientèle des hôtels, motels et autres environnements de type résidentiel
- dans les hébergements Bed and Breakfast (B & B)

- pour les services de restauration et des applications similaires non destinées à une vente au détail.

Cet appareil doit être utilisé uniquement à des fins de conservation d'aliments, toute autre utilisation est considérée comme dangereuse et le fabricant ne sera pas responsable de toute omission. De plus, il est recommandé de prendre note des conditions de garantie. Pour obtenir la meilleure performance possible et un fonctionnement sans problème de votre appareil, il est très important de lire attentivement ces instructions. Tout non-respect de ces instructions peut annuler votre droit à des services gratuits pendant la période de garantie.

INFORMATIONS SUR LA SÉCURITÉ

Ce guide contient de nombreuses informations importantes sur la sécurité. Nous vous suggérons de conserver ces instructions dans un endroit sûr pour une référence ultérieure aisée et une bonne utilisation de l'appareil.

Ce réfrigérateur contient un gaz réfrigérant (R600a : isobutane) et un gaz isolant (cyclopentane), qui présentent une compatibilité élevée avec l'environnement mais des propriétés inflammables.



Attention : risque d'incendie

En cas de dommages du circuit de réfrigérant :

- Éviter des flammes ouvertes et des sources d'inflammation.

Bien aérer la pièce dans laquelle se trouve l'appareil.

AVERTISSEMENT !

- Il convient de prêter une attention particulière lors du nettoyage/du transport de l'appareil pour éviter de toucher les fils métalliques du condenseur à l'arrière de l'appareil, en raison du risque de blessures aux doigts et aux mains et du risque de détérioration de l'appareil.
- Cet appareil n'est pas conçu pour être empilé avec un autre appareil. Ne pas essayer de s'asseoir ou de se tenir debout sur le dessus de votre appareil étant donné qu'il n'est pas conçu à cet effet. Vous pourriez vous blesser ou endommager l'appareil.
- Assurez-vous que le câble secteur ne se retrouve pas coincé sous l'appareil pendant et après le transport/le déplacement de l'appareil, pour éviter de couper ou d'endommager le câble secteur.
- Au moment de positionner votre appareil, veillez à ne pas endommager votre plancher, vos tuyaux, les revêtements muraux etc. Ne déplacez pas l'appareil en le tirant par le couvercle ou la poignée. Ne laissez pas les enfants jouer avec l'appareil ou falsifier les commandes. Notre entreprise décline toute responsabilité en cas de non-respect des instructions.
- Ne pas installer l'appareil dans des endroits humides, huileux ou poussiéreux, ne pas l'exposer à la lumière directe du soleil et à l'eau.
- Ne pas installer l'appareil à proximité de radiateurs ou de matériaux inflammables.
- En cas de panne de courant, n'ouvrez pas le couvercle. Si la panne dure moins de 20 heures, les aliments surgelés ne devraient pas être affectés. Si la panne dure plus longtemps, alors il convient de vérifier les aliments et de les manger immédiatement ou bien de les cuire et de les congeler à nouveau.

- Si vous trouvez que le couvercle du congélateur coffre est difficile à ouvrir juste après l'avoir ouvert, ne soyez pas inquiet. Cela vient de la différence de pression qui doit s'égaliser et permettre au couvercle de s'ouvrir normalement après quelques minutes.
- Ne pas brancher l'appareil à l'alimentation électrique avant d'avoir retiré tous les protecteurs d'emballage et de transport.
- Le laisser reposer au moins 4 heures avant de l'allumer pour permettre à l'huile du compresseur de décanter s'il a été transporté horizontalement.
- Ce congélateur doit uniquement être utilisé aux fins prévues (c.-à-d. la conservation et la congélation de denrées comestibles).
- Ne pas conserver des médicaments ou des substances de recherche dans le rafraîchisseur de vin. Lorsque la matière à conserver requiert un contrôle strict des températures de conservation, il est possible qu'elle se détériore ou qu'une réaction incontrôlée se produise, laquelle peut entraîner des risques.
- Avant de procéder à tout fonctionnement, débrancher le cordon électrique de la prise électrique.
- A la livraison, vérifiez que le produit n'est pas endommagé et que toutes les pièces et les accessoires sont en parfait état.
- Si une fuite est détectée dans le système de réfrigération, ne pas toucher la sortie murale et ne pas utiliser de flammes ouvertes. Ouvrir la fenêtre et aérer la pièce. Ensuite appeler un service après-ventes pour demander une réparation.
- Ne pas utiliser de rallonges ni d'adaptateurs.
- Ne pas tirer ou plier de manière excessive le cordon d'alimentation ou ne pas toucher la fiche avec les mains mouillées.
- Ne pas endommager la fiche et/ou le cordon d'alimentation ; cela pourrait provoquer des chocs électriques ou des incendies.
- Si le câble d'alimentation est endommagé, il doit être remplacé par le fabricant, un agent après-vente ou toute autre personne qualifiée pour éviter tout danger.
- Ne pas placer ou conserver des substances inflammables ou hautement volatiles tels que l'éther, le pétrole, le GPL, le gaz propane, les bombes d'aérosol, les colles, l'alcool pur etc. Ces substances peuvent provoquer une explosion.
- Ne pas utiliser ou conserver des sprays inflammables, tels que de la peinture en aérosol, auprès du rafraîchisseur de vin. Cela pourrait entraîner une explosion ou un incendie.
- Ne pas placer d'objets et/ou de récipients contenant de l'eau sur le dessus de l'appareil.
- Nous ne recommandons pas l'utilisation de rallonges et d'adaptateurs multiples.
- Ne pas jeter l'appareil au feu. Veiller à ne pas endommager le circuit/les tuyaux de refroidissement de l'appareil pendant le transport et l'utilisation. En cas de dommage, ne pas exposer l'appareil au feu, à une source d'inflammation potentielle et aérer immédiatement la pièce dans laquelle se trouve l'appareil.
- Le système de réfrigération positionné derrière et à l'intérieur du rafraîchisseur de vin contient du réfrigérant. Par conséquent, éviter d'endommager les tuyaux.
- Ne pas utiliser d'appareils électriques à l'intérieur des compartiments de conservation des aliments de l'appareil, sauf s'ils correspondent aux modèles recommandés par le fabricant.

- Ne pas endommager circuit réfrigérant.
- Ne pas utiliser de dispositifs mécaniques ou d'autres moyens pour accélérer le processus de dégivrage, hormis ceux recommandés par le fabricant.
- Ne pas utiliser d'appareils électriques à l'intérieur des compartiments de conservation des aliments, sauf s'ils correspondent aux modèles recommandés par le fabricant.
- Ne touchez pas aux pièces de réfrigération internes, en particulier si vos mains sont humides, car vous pourriez vous brûler ou vous blesser.
- Maintenir les ouvertures de ventilation situées dans le bâti de l'appareil ou sur la structure encastrée, libres de toute obstruction.
- Ne pas utiliser d'objets pointus ou tranchants comme des couteaux ou des fourchettes pour retirer la couche de glace.
- Ne jamais utiliser de sèche-cheveux, de chauffages électriques ou d'autres appareils électriques similaires pour le dégivrage.
- Ne pas gratter avec un couteau ou un objet tranchant pour retirer le givre ou la glace apparus. Ceux-ci pourraient causer des dégâts sur le circuit réfrigérant, toute projection en résultat peut provoquer un incendie ou endommager vos yeux.
- Ne pas utiliser de dispositifs mécaniques ou d'autre équipement pour accélérer le processus de dégivrage.
- Éviter impérativement l'utilisation de flamme nue ou d'un équipement électrique, comme des radiateurs, des nettoyeurs à vapeur, des bougies, des lampes à pétrole ou similaires pour accélérer la phase de dégivrage.
- Ne jamais utiliser de l'eau pour laver le compresseur, l'essuyer avec un chiffon sec après le nettoyage pour éviter la rouille.
- Il est recommandé de garder la fiche dans un état propre, tout résidu de poussière présente en excès sur la fiche peut être la cause d'un incendie.
- Le produit est conçu et fabriqué pour un usage domestique uniquement.
- La garantie s'annule si le produit est installé ou utilisé dans des espaces domestiques non-résidentiels ou commerciaux ;
- Le produit doit être correctement installé, positionné et utilisé conformément aux instructions contenues dans le Manuel d'instructions de l'utilisateur fourni.
- La garantie s'applique uniquement aux produits neufs et n'est pas transférable si le produit est revendu.
- Notre entreprise décline toute responsabilité pour les dommages accessoires ou consécutifs.
- La garantie ne diminue en rien vos droits statutaires ou juridiques.
- Ne pas effectuer de réparation sur ce rafraîchisseur de vin. Toutes les interventions doivent uniquement être réalisées par un personnel qualifié.

SÉCURITÉ DES ENFANTS !

- Si vous mettez au rebut un produit usagé doté d'une serrure ou d'un verrou fixé sur la porte, assurez-vous qu'il soit laissé dans un état sécurisé pour éviter que des enfants ne s'y retrouvent piégés.
- Cet appareil peut être utilisé par des enfants âgés de 8 ans et plus et par des personnes à capacités physiques, sensorielles ou intellectuelles réduites ou sans expérience et connaissances, s'ils sont sous une surveillance appropriée ou bien

s'ils ont été informés quant à l'utilisation de l'appareil de manière sûre, et s'ils comprennent les risques impliqués.

- Les enfants ne doivent pas jouer avec l'appareil. Le nettoyage et l'entretien ne doivent pas être effectués par des enfants sans surveillance.

Utilisation appropriée des congélateurs verticaux

1.1 Positionnement

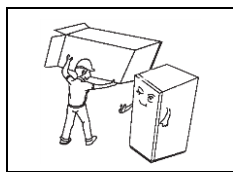

Avant utilisation, retirez tous les matériaux d'emballage, y compris les coussins inférieurs, les coussins en mousse et les rubans adhésifs à l'intérieur du congélateur vertical ; retirez le film protecteur des portes et du corps du congélateur vertical.

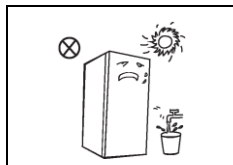

Tenir à distance de la chaleur et des rayons directs du soleil. Ne placez pas le congélateur dans des endroits humides et aqueux pour éviter que la rouille ne réduise l'effet isolant.

Ne vaporisez de l'eau ni lavez le congélateur vertical ; ne pas mettre le congélateur vertical dans un endroit humide, facile à arroser d'eau afin de ne pas altérer les propriétés d'isolation électrique du congélateur vertical.

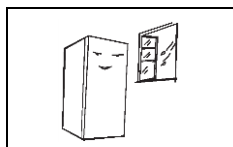

Le congélateur vertical est placé dans un endroit intérieur bien ventilé ; le sol doit être plat et solide (tourner à gauche ou à droite pour ajuster la roue de mise à niveau si instable).

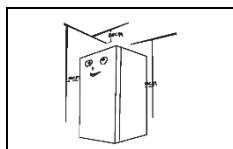

L'espace supérieur du congélateur vertical doit être supérieur à 30 cm, et le congélateur vertical doit être placé contre le mur avec une distance libre de plus de 10 cm pour faciliter la dissipation de la chaleur.

Précautions avant l'installation :

Avant d'installer ou de régler les accessoires, il faut s'assurer que le congélateur vertical est débranché de l'alimentation. Des précautions doivent être prises pour éviter que la poignée ne tombe et ne cause des blessures corporelles.

1.2 Pieds de nivellement

Schéma de principe des pieds de nivellement

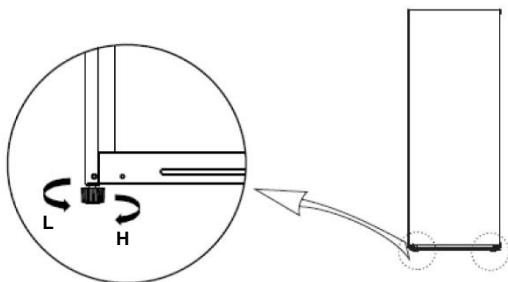



(L'image ci-dessus n'est fournie qu'à titre de référence. La configuration réelle dépendra du produit physique ou de la déclaration du distributeur)

Procédure d'ajustement :

- Tournez les pieds dans le sens des aiguilles d'une montre pour soulever le congélateur vertical ;
- Tournez les pieds dans le sens inverse des aiguilles d'une montre pour abaisser le congélateur vertical ;
- Ajustez les pieds droit et gauche en fonction des procédures ci-dessus à niveau horizontal.

1.3 Changement de porte droite-gauche

Liste des outils qui doivent être fournis par l'utilisateur	
	Tournevis cruciforme
	Tournevis à lame plate
	Ruban de masquage

1) Fixez la porte avec du ruban.

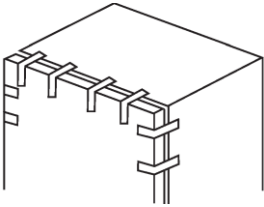

Démontez le couvercle du trou de charnière, la protection de la charnière de droite supérieure, les vis de fixation de la charnière de droite supérieure, et retirez la charnière de droite supérieure ; garder la porte verticale dans tout le processus pour éviter de la faire tomber vers le bas ;

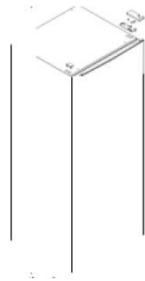

La protection de la charnière supérieure

Couvercle du trou de charnière

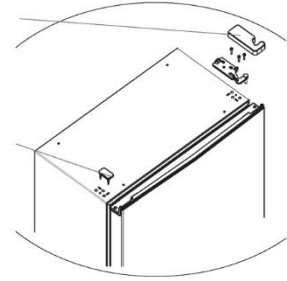

3) Démontez la porte ;

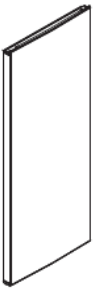

4) Démontez le cale-porte, et installez-le sur l'autre côté ;

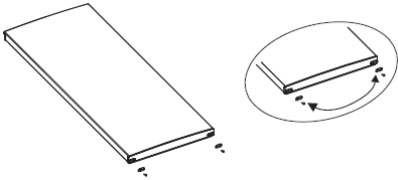

5) Démontez la charnière inférieure et la jambe réglable ;

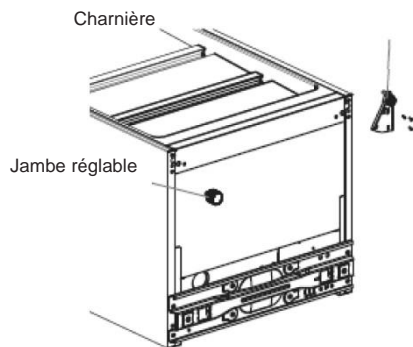

- 6) Installez la charnière inférieure en bas à gauche de l'armoire, puis installez la jambe réglable de l'autre côté ;

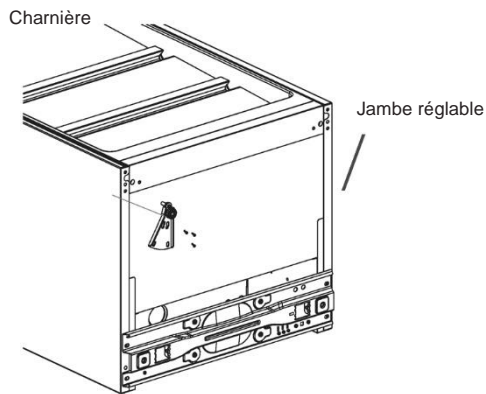

- 7) Placer verticalement la charnière inférieure de la porte et valider la légèreté du joint de la porte, faire sortir la charnière supérieure gauche de rechange et le couvercle de la charnière du sac d'accessoires, puis installer les vis d'ajustement de la charnière supérieure gauche Enfin installer la couverture de la charnière et protéger le trou de charnière sur le côté droit supérieur.

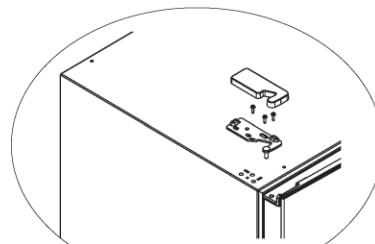
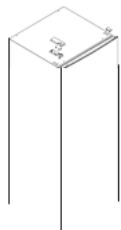

(L'image ci-dessus n'est fournie qu'à titre de référence. La configuration réelle dépendra du produit physique ou de la déclaration du distributeur)

1.4 Mise en marche

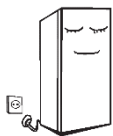

Avant la première mise en marche, gardez le congélateur vertical immobile pendant deux heures avant de le brancher à l'alimentation électrique.

Avant de mettre aliments frais ou congelés, le congélateur vertical doit avoir fonctionné pendant 2-3 heures, ou pendant plus de 4 heures en été lorsque la température ambiante est élevée.

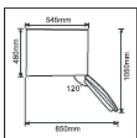

Prévoyez suffisamment d'espace pour l'ouverture pratique des portes et des tiroirs ou selon la déclaration du distributeur.

1.5 Conseils d'économie d'énergie

- L'appareil doit être situé dans la zone plus fraise de la pièce, à l'écart des appareils produisant de la chaleur ou conduits de chauffage, et à l'abri de la lumière directe du soleil.
- Laissez les aliments chauds refroidir à la température ambiante avant de les placer dans l'appareil. Surcharge peut faire avarier les aliments.
- S'assurer d'envelopper correctement les aliments et d'essuyer les contenants avant de les placer dans l'appareil. Cela réduit l'accumulation de givre à l'intérieur de l'appareil.
- Le bac de rangement de l'appareil ne doit pas être recouvert d'une feuille d'aluminium, de papier ciré, de papier essuie-tout.
- Les doublages interfèrent avec la circulation de l'air froid, ce qui rend l'appareil moins efficace. Organisez et étiquetez les aliments pour réduire les ouvertures de porte et les recherches prolongées. Retirez autant d'éléments que nécessaire chaque fois et fermer la porte aussi tôt que possible.

Structure et fonctions

2.1 Composants principaux

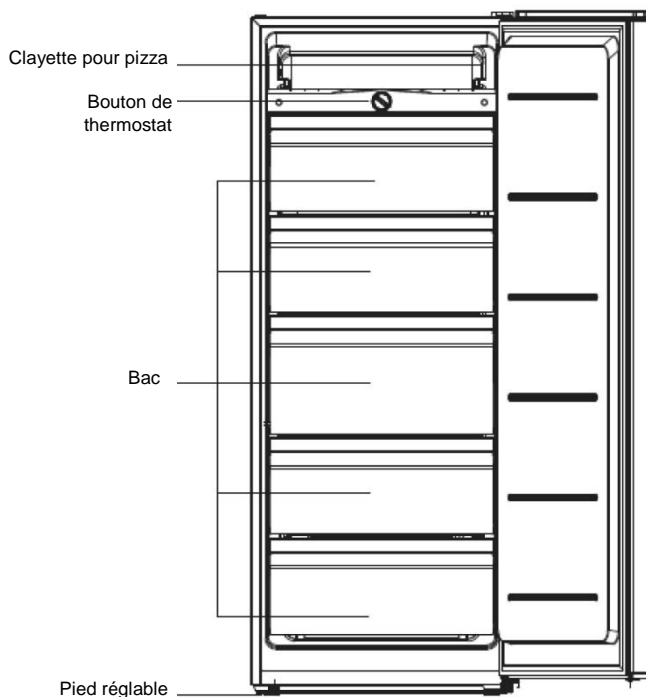

(L'image ci-dessus n'est fournie qu'à titre de référence. La configuration réelle dépendra du produit physique ou de la déclaration du distributeur)

- La basse température du congélateur vertical peut conserver les aliments frais pendant longtemps et il est principalement utilisé pour conserver les aliments congelés et faire de la glace.
- Le congélateur vertical est adapté pour le stockage de viande, poisson, crevettes, boulettes de pâte, boulettes de riz et autres aliments ne pas à consommer à court terme.
- De préférence les morceaux de viande sont divisés en petits morceaux pour faciliter l'accès. Notez que les aliments doivent être consommés dans le temps de conservation.

2.2 Contrôle de la température

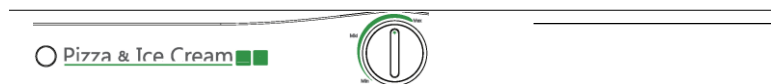

(L'image ci-dessus n'est fournie qu'à titre de référence. La configuration réelle dépendra du produit physique ou de la déclaration du distributeur)

- Brancher le congélateur vertical à l'alimentation électrique.
- La température intérieure du congélateur vertical est réglée à l'aide du bouton du thermostat. Tournez le bouton du thermostat dans le sens des aiguilles d'une montre : la température intérieure baisse. « MIN » est le réglage le plus chaud, « MAX » est le réglage le plus froid.
- Veuillez régler le bouton du thermostat entre « MIN » et « MAX ».

Entretien et maintenance du congélateur vertical

3.1 Nettoyage

- Les poussières derrière le congélateur vertical et sur le sol doivent être nettoyés en temps opportun pour améliorer l'effet de refroidissement et l'économie d'énergie. L'intérieur du congélateur vertical doit être nettoyé régulièrement pour éviter les odeurs. Serviettes douces ou éponge trempée dans l'eau et détergents neutres non corrosifs sont suggérés pour le nettoyage. Le congélateur doit être nettoyé avec de l'eau propre et un chiffon sec.
- Ouvrir la porte pour un séchage naturel avant de donner alimentation.
- N'utilisez pas de brosses dures, de billes d'acier, de brosses métalliques, d'abrasifs, tels que des dentifrices,
- Les solvants organiques (tels que l'alcool, l'acétone, acétate d'isoamyle, etc.), l'eau bouillante, l'acide ou les produits alcalins pour nettoyer le congélateur vertical, car cela pourrait endommager la surface et l'intérieur du réfrigérateur.
- Ne pas rincer à l'eau pour ne pas altérer les propriétés d'isolation électrique.



(Veuillez débrancher le congélateur vertical pour dégivrage et nettoyage)

3.2 Décongélation

- Le congélateur vertical doit être décongelé manuellement.

Débrancher la fiche de la prise murale, ouvrir la porte et retirer tous les aliments dans un endroit frais. Il est recommandé d'enlever le givre avec un racloir plastique, ou laisser la température augmenter naturellement jusqu'à ce que le givre fonde. Essuyez ensuite le reste de la glace et de l'eau, et branchez la prise pour alimenter le congélateur.

(Autres dispositifs mécaniques ou autres moyens ne doivent pas être utilisés pour accélérer à l'exception de ceux recommandés du fabricant. N'endommagez pas le circuit réfrigérant).

3.3 Inactivité prolongée

- Les aliments peuvent être conservés pendant quelques heures même en été en cas de panne de courant ; il est recommandé de réduire la fréquence d'ouverture de la porte et de ne pas mettre les aliments frais dans le congélateur vertical.
- Veuillez débrancher le congélateur vertical laissé inutilisé pour longtemps pour le nettoyage. Maintenir la porte ouverte pour éviter les mauvaises odeurs.
- Ne pas tourner vers le haut ou faire vibrer le congélateur vertical, l'angle de transport ne peut pas dépasser plus de 45°. Veuillez tenir la porte et la charnière lorsque vous déplacez ; l'inclinaison pendant le mouvement ne peut pas dépasser 45°.

(L'appareil doit fonctionner en permanence quand il est mis en marche. En règle générale, le fonctionnement de l'appareil ne doit pas être interrompu : dans le cas contraire, la durée de vie de l'appareil peut être réduite).

Dépannage

Vous pouvez essayer de résoudre vous-même les problèmes simples suivants. Si vous ne parvenez pas à les résoudre, veuillez contacter le service après-vente.

Manque de fonctionnement	Si le congélateur vertical est branché et branché au secteur ; Basse tension ; Si le bouton de réglage de la température se trouve dans la zone de travail ; panne de puissance ou circuit déclenché.
Odeur	Les aliments odorants doivent être bien enveloppés ; les aliments sont-ils avariés ? Si l'intérieur doit être nettoyé.
Fonctionnement à long terme du compresseur	Il est normal que le congélateur vertical fonctionne plus longtemps en été lorsque la température ambiante est plus élevée ; Ne mettez pas trop d'aliments dans le congélateur vertical au même temps ; ne mettez pas les aliments avant qu'ils soient refroidis ; Ouverture fréquente de la porte du congélateur vertical ; Couche de givre épaisse (un dégivrage est nécessaire).
La porte du congélateur vertical n'est pas bien fermée	La porte du congélateur vertical est coincée par les paquets d'aliments ; Trop d'aliments ; Congélateur vertical déséquilibré.
Grands bruits	Si le plancher est plat, si la position du congélateur vertical est stable ; Si les accessoires du congélateur vertical sont correctement placés.
Difficulté passagère à ouvrir la porte	Après la réfrigération, il y aura une différence de pression entre l'intérieur et l'extérieur du congélateur vertical, ce qui entraînera une difficulté transitoire dans l'ouverture de la porte. C'est un phénomène physique normal.
Chaleur de l'armoire du congélateur vertical Condensation	L'armoire du congélateur vertical peut émettre de la chaleur pendant le fonctionnement spécialement en été, ce qui est causé par le rayonnement du condenseur, et c'est un phénomène normal. Condensation : le phénomène de condensation sera détecté sur la surface extérieure et sur les joints d'étanchéité du congélateur vertical lorsque l'humidité ambiante est importante ; c'est un phénomène normal, et la condensation peut être essuyé avec une serviette sèche.
Son du flux d'air Buzz Cliquetage	Les fluides frigorigènes circulant dans les conduites de fluide frigorigène produisent des phénomènes sonores et des grognements, ce qui est normal et n'affecte pas l'effet de refroidissement. Buzz est provoqué du fonctionnement du compresseur, en particulier lors du démarrage ou de l'arrêt. L'électrovanne ou la vanne de commutation cliquetera, ce qui est un phénomène normal et n'affecte pas le fonctionnement.

MISE AU REBUT DES APPAREILS USAGES



Cet appareil est marqué conformément à la Directive Européenne 2012/19/CE relative aux déchets d'équipements électriques et électroniques (DEEE). Les DEEE contiennent à la fois des substances polluantes (qui peuvent avoir des conséquences négatives sur l'environnement) et des composants de base (qui peuvent être ré-utilisés). Il est important que les DEEE soient soumis à des traitements spécifiques afin de retirer et d'éliminer tous les polluants de manière appropriée et de valoriser et recycler tous les matériaux.

Chaque personne individuelle peut jouer un rôle important en s'assurant que les DEEE ne deviennent pas un problème environnemental ; il est essentiel de suivre certaines lois fondamentales :

les DEEE ne doivent pas être traités comme des déchets ménagers.

les DEEE doivent être remis aux points de collecte appropriés, gérés par les municipalités ou des entreprises agréées. Dans de nombreux pays, en cas de DEEE de grande taille, la collecte à domicile peut être à disposition.

Dans de nombreux pays, lorsque vous achetez un nouvel appareil, l'ancien peut être retourné au vendeur qui doit le collecter gratuitement sous forme d'échange, dans la mesure où l'équipement est d'un type équivalent et qu'il possède les mêmes fonctions que l'équipement fourni.

Conformité

En apposant la marque **CE** sur ce produit, nous confirmons qu'il est conforme à toutes les exigences européennes en matière de sécurité, de santé et d'environnement qui sont applicables dans la législation pour ce produit.

Gracias por haber adquirido este producto.

Antes de utilizar el frigorífico, le aconsejamos que lea atentamente este manual de instrucciones para maximizar su rendimiento. Guarde toda la documentación para consultas o propietarios futuros. Este producto deberá destinarse únicamente a usos domésticos u otras aplicaciones similares, como:

- el área de cocina para personal en tiendas, oficinas y otros entornos de trabajo,

- en casas de campo o por clientes de hoteles, moteles y otros entornos de tipo residencial,

- en establecimientos *bed and breakfasts* (B&B),

- para servicios de catering y usos similares no destinados a la venta al por menor.

Este aparato deberá ser destinado única y exclusivamente a la conservación de alimentos. Cualquier otro uso se considera peligroso y el fabricante no podrá ser considerado responsable de cualquier omisión. Asimismo, se recomienda leer las condiciones de garantía. Es importante leer atentamente estas instrucciones para conseguir el máximo rendimiento y un funcionamiento óptimo de su electrodoméstico. No respetar estas instrucciones podría dejar sin validez su derecho a acceder al servicio técnico gratuito durante el período de garantía.

INFORMACIÓN DE SEGURIDAD

Esta guía puede contener información de seguridad importante. Le sugerimos guardar estas instrucciones en un lugar seguro para poder consultarlas en el futuro y garantizar que tenga una buena experiencia con el electrodoméstico.

El congelador contiene un gas refrigerante (R600a: isobutano) y gas aislante (ciclopentano) que, aunque poseen una elevada compatibilidad con el medio ambiente, son inflamables.



Precaución: riesgo de incendio

En caso de producirse daños en el circuito de refrigerante:

- Evite llamas desnudas y fuentes de ignición. Ventile a fondo la estancia donde se encuentre situado el electrodoméstico.

PRECAUCIÓN

- Durante la limpieza y el transporte, deberá tener cuidado de no tocar los cables metálicos del condensador en la parte posterior del electrodoméstico, puesto que podría lesionarse los dedos y las manos o dañar el producto.
- Este electrodoméstico no se puede instalar apilado sobre otro. No intente sentarse ni ponerse de pie sobre el electrodoméstico pues no ha sido diseñado para dichos usos. Podría dañar el electrodoméstico o sufrir lesiones personales.
- Para evitar que se produzcan cortes o daños en el cable de alimentación, asegúrese de que no quede atrapado debajo del electrodoméstico durante y después del transporte/traslado del electrodoméstico.
- Al colocar el electrodoméstico, tenga cuidado de no causar daños en revestimientos de suelos, tuberías, revestimientos de paredes, etc. No intente mover el electrodoméstico tirando de la puerta o del asa. No permita que los niños jueguen con el electrodoméstico ni con los controles. Nuestra empresa declina toda responsabilidad en caso de que no se sigan las instrucciones pertinentes.
- No instale el electrodoméstico en un lugar húmedo o sucio, ni lo exponga a la luz directa del sol o el agua.
- No instale el electrodoméstico cerca de calentadores o materiales inflamables.
- En caso de fallo en el suministro eléctrico, no abra la puerta. Si el corte en el suministro eléctrico se prolonga durante menos de 20 horas, los alimentos congelados no deberían verse afectados. Si el corte se prolonga durante más tiempo, deberá procederse a la comprobación de los alimentos y consumirse de inmediato; también se pueden cocinar y volver a congelar.

- Si le resulta difícil abrir la puerta del congelador justo después de cerrarla, no se preocupe. Esto se debe a la diferencia de presión que deberá equalizarse para permitir que la puerta vuelva a abrirse normalmente transcurridos unos minutos.
- No conecte el electrodoméstico al suministro eléctrico hasta que todos los embalajes y protectores para el transporte se hayan retirado por completo.
- Si el electrodoméstico se ha transportado en posición horizontal, proceda a colocarlo en su lugar de instalación y espere un mínimo de 4 horas antes de ponerlo en marcha para que repose el aceite del compresor.
- Este congelador solo debe utilizarse para los fines para los que ha sido concebido, a saber, el almacenamiento y la congelación de productos comestibles.
- No guarde medicamentos ni material de laboratorio en la cámara de vino. Es posible que, al almacenar material que requiere un estricto control de la temperatura de almacenamiento, este se deteriore o que se produzca una reacción incontrolada peligrosa.
- Antes de llevar a cabo cualquier operación, desenchufe el cable de alimentación de la toma eléctrica.
- Una vez recibido, realice las comprobaciones pertinentes a fin de garantizar que el producto no presenta daños y que todos los componentes y accesorios están en perfecto estado.
- Si se advierte una fuga en el sistema de refrigeración, no toque la toma mural y no utilice llamas vivas. Abra la ventana y ventile la estancia. A continuación, llame a un centro de asistencia técnica para solicitar la reparación.
- No use cables prolongadores ni adaptadores.
- No tire en exceso del cable. No pliegue el cable. No toque el enchufe con las manos húmedas.
- No dañe el enchufe o el cable de alimentación; esto podría provocar incendios o descargas eléctricas.
- El fabricante, su servicio técnico o un técnico cualificado deben sustituir el cable de alimentación que esté dañado para evitar riesgos.
- No coloque ni almacene materiales inflamables y muy volátiles, como éter, gasolina, GLP, gas propano, aerosoles, adhesivos, alcohol puro, etc.
- Estos materiales pueden provocar una explosión.
- No utilice ni almacene aerosoles inflamables, como pintura en spray, cerca de la cámara de vino. Esto podría provocar explosiones o incendios.
- No coloque objetos ni contenedores con agua encima del aparato.
- No recomendamos el uso de cables prolongadores ni adaptadores con varias tomas.
- No arroje el electrodoméstico al fuego. Tenga cuidado de no dañar las tuberías/el circuito de refrigeración del electrodoméstico durante el transporte o el uso. En caso de daños, no exponga el electrodoméstico al fuego, a una fuente de ignición potencial y ventile de inmediato la estancia donde se encuentre situado el electrodoméstico.
- El sistema de refrigeración situado en la parte posterior e interior de la cámara de vino contiene refrigerante. Por lo tanto, evite dañar los tubos.
- No use dispositivos eléctricos dentro de los compartimentos para alimentos del electrodoméstico, salvo que sean del tipo recomendado por el fabricante.

- No dañe el circuito refrigerante.
- No utilice dispositivos mecánicos u otros equipos para acelerar el proceso de descongelación, salvo aquellos recomendados por el fabricante.
- No use dispositivos eléctricos dentro de los compartimentos para alimentos, salvo que sean del tipo recomendado por el fabricante.
- Para evitar lesiones o quemaduras, no toque los elementos de refrigeración internos, sobre todo si tiene las manos mojadas.
- No obstruya las aberturas de ventilación de la carcasa del electrodoméstico o de la estructura integrada.
- No use objetos puntiagudos o afilados como cuchillos o tenedores para eliminar la escarcha.
- No utilice secadores de pelo, estufas eléctricas u otros aparatos similares para descongelar.
- No utilice un cuchillo o cualquier objeto afilado para eliminar escarcha o hielo. Si lo hace, el circuito refrigerante podría resultar dañado y las fugas podrían provocar incendios o daños oculares.
- No utilice dispositivos mecánicos u otros equipos para acelerar el proceso de descongelación.
- Evite absolutamente el uso de llamas descubiertas o equipos eléctricos para acelerar la fase de descongelación, tales como calefactores, limpiadores de vapor, velas, lámparas de aceite y similares.
- Nunca realice un lavado con agua del compresor, simplemente pase un paño seco para evitar el óxido tras la limpieza.
- Se recomienda mantener el enchufe limpio; cualquier exceso de polvo sobre el enchufe podría provocar un incendio.
- Este producto está diseñado y construido únicamente para usos domésticos.
- La garantía quedará sin validez si el producto se instala o utiliza en lugares comerciales o no residenciales.
- El producto debe instalarse, ubicarse y manejarse correctamente, de acuerdo con las instrucciones contenidas en el Manual de instrucciones del usuario suministrado.
- La garantía se aplica solo a productos nuevos y no es transferible si se revende el producto.
- Nuestra empresa declina toda responsabilidad en caso de datos incidentales o emergentes.
- La garantía no afectará, en ningún caso, a sus derechos legales.
- No lleve a cabo reparaciones en la cámara de vino. Todas las intervenciones debe llevarlas a cabo únicamente personal cualificado.

SEGURIDAD DE LOS NIÑOS

- Si va a eliminar un producto antiguo con un cerrojo o un pasador instalado en la puerta, asegúrese de depositarlo en condiciones seguras que eviten que queden niños atrapados en su interior.

- Este electrodoméstico puede ser utilizado por niños de 8 años o más y por personas con capacidades físicas, sensoriales o mentales reducidas o con falta de experiencia y conocimiento, siempre y cuando estén supervisados o hayan recibido instrucciones adecuadas acerca de cómo utilizarlo de forma segura y entiendan los riesgos implicados.
- Los niños no deben jugar con el aparato. Los niños sin supervisión no deben realizar operaciones de limpieza y mantenimiento.

Uso adecuado de los congeladores verticales

Colocación

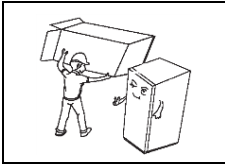

Antes de usar, retire todo el material de embalaje, incluyendo los cojines inferiores, almohadillas de espuma y cintas dentro del congelador vertical; romper la película protectora sobre las puertas y el cuerpo del congelador vertical.

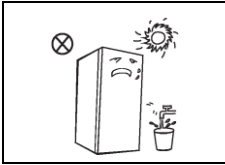

Mantener lejos del calor y evitar la luz solar directa. No coloque el congelador en lugares húmedos y acuosos para evitar la oxidación o la reducción del efecto aislante.

No echar ni lavar el congelador vertical: no poner el congelador vertical en lugares húmedos y fáciles de rociar con agua para no afectar las propiedades de aislamiento eléctrico del congelador vertical.

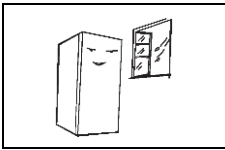

El congelador vertical se coloca en un lugar interior bien ventilado; el suelo debe ser plano y resistente (gire a la izquierda o a la derecha para ajustar la rueda de nivelación si es inestable).

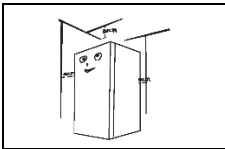

El espacio superior del congelador vertical deberá ser superior a 30 cm, y el congelador vertical deberá estar colocado contra la pared con una distancia superior a 10 cm para facilitar la disipación del calor.

Precauciones antes de la instalación:

Antes de la instalación o ajuste de los accesorios, deberá asegurarse de que el congelador vertical esté desconectado de la alimentación. Se deben tomar precauciones para evitar que la caída del mango cause lesiones personales.

Patas de nivelación

Esquema de las patas niveladoras

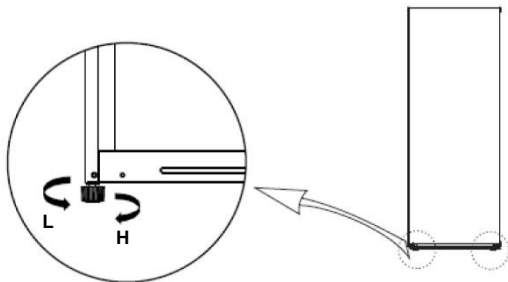

(La imagen de arriba es sólo para referencia. La configuración real dependerá del producto físico o de la declaración del distribuidor)

Procedimientos de ajuste:

- Gire los pies en el sentido de las agujas del reloj para levantar el congelador vertical;
- Gire los pies en sentido contrario a las agujas del reloj para bajar el congelador vertical;
- Ajuste los pies derecho e izquierdo en base a los procedimientos anteriores a nivel horizontal.

Cambio derecha-izquierda de la puerta

Elenco de las herramientas a ser proporcionadas por el usuario	
	Destornillador de cruz
	Destornillador de hoja delgada
	Cinta adhesiva

1) Fije la puerta con cintas.

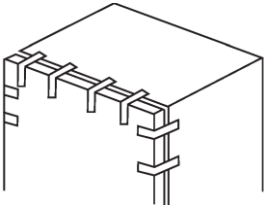

Desmonte la tapa del agujero de la bisagra, la cubierta de la bisagra derecha superior, los tornillos de la bisagra derecha, y retire la bisagra derecha superior; mantenga la puerta vertical en todo el proceso evitando caerse hacia abajo;

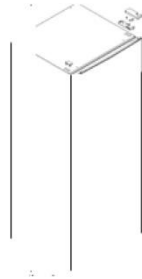

La tapa superior de la bisagra

Tapa del agujero de la bisagra

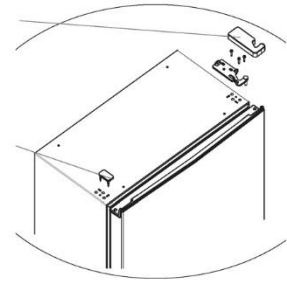

3) Desmonte la puerta;

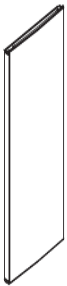

4) Desmonte el tapón de la puerta y vuelva a instalarlo en el otro lado;

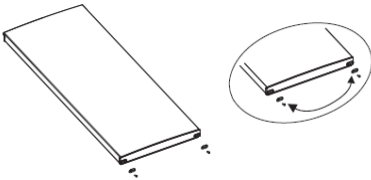

5) Desmonte la bisagra inferior y la pata ajustable;

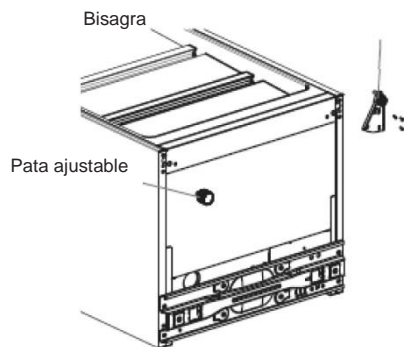

6) Instale la bisagra inferior en la parte inferior izquierda del armario, luego la pata ajustable al otro lado;

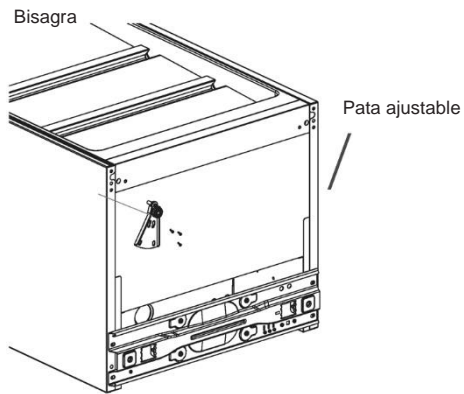

7) Poner verticalmente la bisagra inferior de la puerta y validar la ligereza del gas de la junta de la puerta, sacar la bisagra superior izquierda de repuesto y la cubierta de la bisagra que se encuentra en la bolsa de accesorios, luego instalar los tornillos de ajuste de la bisagra superior izquierda. Por último, instalar la cubierta de la bisagra y la tapa del agujero de la bisagra en la parte superior derecha.

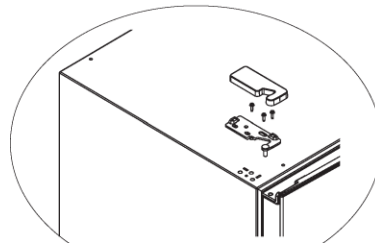
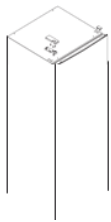

(La imagen de arriba es sólo para referencia. La configuración real dependerá del producto físico o de la declaración del distribuidor)

Inicio

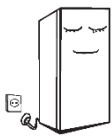

Antes de la primera puesta en marcha, mantenga el congelador vertical apagado durante dos horas antes de conectarlo a la red eléctrica.

Antes de poner alimentos frescos o congelados, el congelador vertical debe haber funcionado durante 2-3 horas, o durante más de 4 horas en verano cuando la temperatura ambiente es alta.

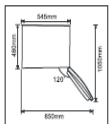

Espacio suficiente para la apertura cómoda de las puertas y de los cajones o según declaración del distribuidor.

Consejos para ahorrar energía

- El electrodoméstico debe estar ubicado en el lugar más fresco de la habitación, lejos de los aparatos que producen calor o conductos de calefacción, y fuera de la luz solar directa.
- Deje que los alimentos calientes se enfríen a temperatura ambiente antes de colocarlos en el aparato. La sobrecarga deteriora los alimentos.
- Asegúrese de envolver los alimentos adecuadamente y de secar los recipientes antes de colocarlos en el electrodoméstico. Esto reduce la acumulación de escarcha en el interior del electrodoméstico. El contenedor de almacenamiento de electrodomésticos no debe ser forrado con papel de aluminio, papel encerado, o toallas de papel.
- Los revestimientos interfieren con la circulación del aire frío, haciendo que el aparato sea menos eficiente. Organice y etiquete los alimentos para reducir las aberturas de las puertas y las búsquedas prolongadas. Retire tantos elementos como sea necesario en el momento y cierre la puerta como sea posible.

Estructura y funciones

Componentes básicos

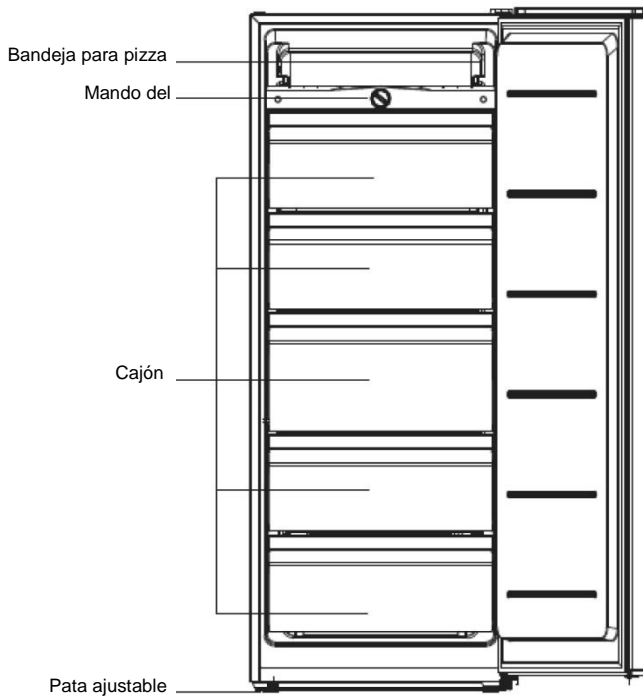

(La imagen de arriba es sólo para referencia. La configuración real dependerá del producto físico o de la declaración del distribuidor)

- La baja temperatura del congelador vertical puede mantener los alimentos frescos durante mucho tiempo y se utiliza principalmente para almacenar alimentos congelados y hacer hielo.
- El congelador vertical es adecuado para el almacenamiento de carne, pescado, camarones, albóndigas, bolas de arroz y otros alimentos que no se consumen a corto plazo.
- Los trozos de carne deben preferiblemente ser divididos en pequeños trozos para facilitar el acceso. Por favor, considere que los alimentos anotados deben ser consumidos dentro del tiempo de conservación.

Control de temperatura

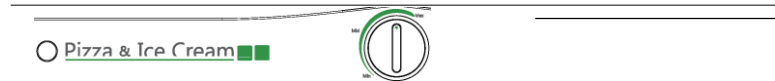

(La imagen de arriba es sólo para referencia. La configuración real dependerá del producto físico o de la declaración del distribuidor)

- Conecte el congelador vertical a la fuente de alimentación.
- La temperatura interior del congelador vertical se ajusta a través del pomillo del termostato, gire el pomillo del termostato en sentido horario, la temperatura interior bajará. "MIN" es el ajuste más cálido, "MAX" es el ajuste más frío.
Por favor, ajuste el pomillo del termostato en el rango entre "MIN" y "MAX".

Mantenimiento y cuidado del congelador vertical

Limpieza

- El polvo detrás del congelador vertical y en el suelo debe ser limpiado oportunamente para mejorar el efecto de enfriamiento y ahorro de energía. El interior del congelador vertical debe limpiarse regularmente para evitar olores. Se recomiendan para la limpieza toallas suaves o esponja sumergida en agua y detergentes neutros no corrosivos. El congelador se limpiará finalmente con agua limpia y un paño seco. Abrir la puerta para un secado natural antes de volver a dar alimentación.
- No utilice cepillos duros, bolas de acero limpias, cepillos de alambre, abrasivos, como pastas dentales, disolventes orgánicos (como alcohol, acetona, acetato de isoamilo, etc.), agua hirviendo, ácidos o alcalinos, para limpiar el congelador vertical, ya que pueden dañar la superficie y el interior del frigorífico.
- No enjuague con agua para no afectar las propiedades de aislamiento eléctrico.



(Por favor desenchufe el congelador vertical para descongelar y limpiar.)

Descongelación

- El congelador vertical debe ser descongelado manualmente.

Desconecte el enchufe de la toma de corriente, abra la puerta y retire toda la comida a un lugar fresco. Se recomienda quitar la escarcha con un rascador plástico, o dejar que la temperatura suba naturalmente hasta que la escarcha se derrita. A continuación, limpie el hielo y el agua restantes y conecte el enchufe para encender el congelador.

(Otros dispositivos mecánicos o otros medios no deben utilizarse para acelerar excepto los recomendados por el fabricante. No dañe el circuito de refrigerante).

Dejar de usar

- Alimentos se pueden conservar para a un par de horas incluso en verano en caso de corte de energía; se recomienda reducir la frecuencia de apertura de la puerta y no poner alimentos frescos en el congelador vertical.
- Por favor, desenchufe el congelador vertical dejado sin usar durante mucho tiempo para la limpieza. Mantenga la puerta abierta para evitar el mal olor.
- No voltear hacia arriba o vibrar el congelador vertical, el ángulo de transporte no puede ser superior a 45°. Por favor, sujete la puerta y la bisagra cuando mueva el congelador, la inclinación durante el movimiento no debe ser más de 45°.

(El aparato debe funcionar continuamente cuando se pone en marcha. **En general, el funcionamiento del electrodoméstico no debe interrumpirse: de lo contrario, la vida útil puede verse afectada**).

Solución de problemas

Puede intentar resolver los siguientes problemas sencillos por usted mismo. Si no se pueden resolver, póngase en contacto con el departamento de postventa.

Falta de operación	Si el congelador vertical está enchufado y conectado a la corriente; Bajo voltaje; Si el pomo de control de temperatura está en el área de trabajo; fallo de potencia o circuito disparado.
Olor	Los alimentos olorosos deben estar bien envueltos; si los alimentos están podridos; Si el interior debe ser limpiado.
Funcionamiento a largo plazo del compresor	Es normal que el congelador vertical funcione durante más tiempo en verano, cuando la temperatura ambiente es más alta; No ponga demasiada comida en el congelador vertical a la hora; no ponga los alimentos hasta que se enfríen; Apertura frecuente de la puerta del frigorífico. Capa de escarcha gruesa (es necesario descongelar).
La puerta del congelador vertical no puede ser correctamente cerrada	La puerta vertical del congelador está atascada por los paquetes de comida; Demasiada comida; Congelador vertical desequilibrado.
Ruidos fuertes	Si el piso es plano, si la colocación del congelador vertical es estable; Si los accesorios del congelador vertical están colocados correctamente.
Dificultad transitoria en la apertura de la puerta	Después de la refrigeración, habrá una diferencia de presión entre el interior y el exterior del congelador vertical que resultará en una dificultad transitoria en la apertura de la puerta. Esto es a fenómeno físico normal.
Armario congelador vertical caliente - Condensación	El congelador vertical puede emitir calor durante el funcionamiento, especialmente en verano, esto se debe a la radiación del condensador, y es un fenómeno normal. Condensación: fenómeno de condensación detectado sobre la superficie exterior y juntas de la puerta del congelador vertical cuando la humedad ambiental es grande; esto es a fenómeno normal, y la condensación se puede limpiar con una toalla seca.
Sonido de flujo de aire Zumbido Martilleo	Los refrigerantes que circulan en las líneas de refrigerante producirán sonidos, lo cual es normal y no afecta el efecto de enfriamiento. El zumbido es producido por el funcionamiento del compresor, especialmente al arrancar o apagar el electrodoméstico. La válvula solenoide o la válvula del interruptor eléctrico se activaran, lo cual es un fenómeno normal y no afecta la operación.

DESECHAR EL ELECTRODOMÉSTICO ANTIGUO



Este electrodoméstico cumple la directiva europea 2012/19/EU en materia de Residuos de Aparatos Eléctricos y Electrónicos (RAEE).

Los RAEE contienen tanto sustancias contaminantes (que pueden conllevar consecuencias negativas para el medio ambiente) como componentes básicos (que se pueden reutilizar). Es importante que los RAEE se sometan a tratamientos específicos para eliminar y desechar adecuadamente los contaminantes y recuperar y reciclar todos los materiales.

Las personas desempeñan un papel clave a la hora de garantizar que los RAEE no se conviertan en un problema medioambiental. Para ello, es esencial seguir ciertas normas básicas:

Los RAEE no deben recibir el mismo tratamiento que los residuos domésticos.

Los RAEE deben depositarse en los puntos limpios pertinentes, gestionados por las autoridades locales o por empresas autorizadas. En muchos países, existe un servicio de recogida a domicilio de RAEE de gran tamaño.

En muchos países, al comprar un electrodoméstico nuevo, el distribuidor podría encargarse de la recogida del antiguo de forma totalmente gratuita, siempre y cuando el equipo tenga características similares y sea del mismo tipo que el equipo suministrado.

Conformidad

Mediante la colocación de la marca **CE** en este producto confirmamos el cumplimiento de todos los requisitos legislativos europeos relevantes en materia de seguridad, salud y medio ambiente establecidos para este producto.

Vielen Dank für den Kauf dieses Produkts.

Bitte lesen Sie vor dem Gebrauch des Kühlschranks diese Anleitung sorgfältig, um das Gerät optimal zu nutzen. Bewahren Sie die gesamte Referenzdokumentation zum Nachschlagen oder für einen eventuellen späteren Besitzer auf. Dieses Gerät ist ausschließlich für den Hausgebrauch und vergleichbare Verwendung bestimmt, wie:

- Personalküchen in Geschäften, Büros und anderen Arbeitsumgebungen,
- in landwirtschaftlichen Betrieben, für die Nutzung durch Gäste von Hotels, Motels und ähnlichen Unterkünften,
- Bed & Breakfast (B&B),
- Catering-Dienste und ähnliche Zwecke im Einzelhandel.

Das Gerät darf ausschließlich für die Konservierung von Lebensmitteln verwendet werden. Jede andere Verwendung wird als gefährlich erachtet und der Hersteller weist im Fall der Nichtbeachtung jede Haftung zurück. Bitte lesen Sie auch die Garantiebestimmungen. Um die bestmögliche Leistung zu erzielen und einen problemlosen Betrieb zu gewährleisten, lesen Sie zunächst diese Anweisungen sorgfältig durch. Die Nichtbeachtung dieser Anweisungen kann zum Erlöschen des Anspruchs auf kostenlosen Kundenservice während der Garantiezeit führen.

SICHERHEITSINFORMATIONEN

Diese Anleitung enthält wichtige Sicherheitsinformationen. Bewahren Sie diese Anleitung daher zum Nachschlagen und damit Sie Ihr Gerät optimal nutzen können sicher auf.

Die Kühltruhe enthält ein Kühlgas (R600a: Isobutan) und ein Schaumtreibmittel (Cyclopentane) zur Isolierung, die sehr umweltfreundlich, aber entflammbar sind.



Vorsicht: Feuergefahr

Wenn der Kühlkreislauf beschädigt wird:

- Offenes Feuer und Zündquellen vermeiden.

Den Raum, in dem sich das Gerät befindet, gut lüften.

WARNUNG!

- Vorsicht beim Reinigen/Tragen des Geräts, sodass das Metall der Kühlschläufen nicht berührt wird, da dies Finger und Hände verletzen oder das Gerät beschädigen könnte.
- Dieses Gerät ist nicht geeignet, um darauf oder darunter weitere Geräte zu stapeln. Nicht auf dem Gerät sitzen oder stehen, da es dafür nicht geeignet ist. Dies könnte zu Personenschäden führen oder das Gerät beschädigen.
- Darauf achten, dass das Stromkabel während und nach dem Tragen/Verschieben des Geräts nicht darunter stecken bleibt, damit es nicht beschädigt oder zerschnitten wird.
- Beim Aufstellen des Geräts darauf achten, dass der Fußboden, Leitungen, Wandverkleidungen usw. nicht beschädigt werden. Gerät nicht verschieben, indem an der Klappe oder am Griff gezogen wird. Erlauben Sie Kindern nicht mit dem Gerät zu spielen oder an den Bedienknöpfen herumzuspielen. Unser Unternehmen übernimmt keine Haftung, falls diese Anweisungen nicht befolgt werden.
- Das Gerät nicht in Umgebungen mit feuchter, öliger oder staubiger Atmosphäre installieren sowie vor direkter Sonneneinstrahlung und Wasser schützen.
- Das Gerät nicht in der Nähe von Hitzequellen oder entflammaren Materialien installieren.
- Bei einem Stromausfall nicht die Klappe öffnen. Dauert der Stromausfall weniger als 20 Stunden an, wird die Tiefkühlware nicht beeinträchtigt. Dauert der Stromausfall länger, sollten die Lebensmittel überprüft und sofort verzehrt oder gekocht und erneut eingefroren werden.
- Lässt sich die Klappe der Kühltruhe schwierig öffnen, nachdem Sie diese gerade geschlossen haben, so ist dies normal. Dies liegt am Druckausgleich, der hergestellt wird. Die Klappe lässt sich normalerweise nach wenigen Minuten wieder öffnen.
- Das Gerät erst dann an die Stromversorgung anschließen, wenn sämtliches Verpackungsmaterial und Transportschutzvorrichtungen entfernt wurden.

- Das Gerät vor dem Einschalten mindestens vier Stunden lang stehen lassen, wenn es im Liegen transportiert wurde, damit sich das Kompressoröl absetzen kann.
- Diese Kühltruhe darf nur für den vorgesehenen Zweck (z.B. Lagern und Einfrieren von Lebensmitteln) verwendet werden.
- Keine Medikamente oder Materialien für wissenschaftliche Forschungen aufbewahren. Wird Material gelagert, das eine strenge Kontrolle der Lagertemperatur erfordert, so kann sich die Qualität verschlechtern oder es kann eine unvorhergesehene Reaktion auftreten, die zu Risiken führen kann.
- Vor jedem Eingriff am Gerät den Netzstecker ziehen.
- Bei der Lieferung überprüfen, ob das Produkt nicht beschädigt ist und ob alle Teile und Zubehör unversehrt sind.
- Wenn Sie am Kühlsystem ein Leck feststellen, nicht die Netzsteckdose berühren und unbedingt offenes Feuer vermeiden. Das Fenster öffnen und den Raum gut lüften. Wenden Sie sich an den Kundenservice, um das Gerät reparieren zu lassen.
- Zum Anschluss keine Verlängerungskabel und Adapter verwenden.
- Das Netzkabel nicht stark spannen oder biegen und den Netzstecker nicht mit nassen Händen berühren.
- Den Netzstecker und/oder das Netzkabel nicht beschädigen - Stromschlag- und Brandgefahr!
- Ein beschädigtes Netzkabel muss vom Hersteller oder dem zugelassenen Kundendienst oder ähnlich qualifizierter Person ausgewechselt werden, um Gefahren vorzubeugen.
- Keine brennbaren und hoch flüchtigen Substanzen wie Äther, Benzin, Flüssiggas, Propan, Sprühdosen, Klebstoffe, reinen Alkohol usw. in der Kühltruhe aufbewahren - Explosionsgefahr!
- In der Nähe der Kühltruhe keine brennbaren Sprays wie z.B. Farbspraydosen aufbewahren. Es besteht Explosions- oder Brandgefahr.
- Keine Gegenstände oder mit Wasser gefüllten Behälter auf das Gerät stellen.
- Keine Verlängerungskabel und Mehrfachsteckleisten verwenden.
- Gerät nicht durch Verbrennen entsorgen. Darauf achten, dass die Kühlschleife des Geräts während des Transports oder im Betrieb nicht beschädigt wird. Bei einer Beschädigung das Gerät keinem offenen Feuer oder möglichen Zündquellen aussetzen und den Raum, in dem sich das Gerät befindet, sofort gut lüften.
- Das Kühlsystem an der Rückseite und im Inneren des Geräts enthält ein Kältemittel. Es muss daher darauf geachtet werden, die Leitungen nicht zu beschädigen.
- Im Inneren des Gefriergeräts keine elektrischen Geräte benutzen, es sei denn, sie sind vom Hersteller empfohlen.
- Den Kühlkreislauf nicht beschädigen.
- Keine mechanischen oder sonstigen Hilfsmittel verwenden, um den Abtauvorgang zu beschleunigen, es sei denn, dies ist vom Hersteller so empfohlen.
- Im Inneren des Kühlschranks keine elektrischen Geräte benutzen, es sei denn, der Typ wurde vom Hersteller empfohlen.
- Die Lüftungsgitter am Gehäuse des Geräts und innerhalb der Einbauöffnung nicht verstopfen oder verschließen.

- Nicht die internen Kühlelemente berühren, besonders nicht mit nassen Händen, da Sie sich verbrennen oder anderweitig verletzen können.
- Keine scharfkantigen Gegenstände wie Messer oder Gabeln verwenden, um Eisschichten damit zu entfernen.
- Keinen Haarfön, Heizgeräte oder sonstige elektrische Geräte zum Abtauen verwenden.
- Wenn sich an den Innenwänden eine Eisschicht bildet, diese nicht mit einem Messer oder sonstigen scharfen Gegenständen abkratzen. Dies kann den Kühlkreislauf beschädigen und das austretende Kältemittel kann sich entzünden oder die Augen schädigen.
- Keine mechanischen oder sonstigen Hilfsmittel verwenden, um den Abtauvorgang zu beschleunigen.
- Auf keinen Fall offene Flammen oder elektrische Geräte wie Heizelemente oder Dampfstrahlreiniger sowie keine Kerzen, Öllampen oder Ähnliches verwenden, um den Abtauvorgang zu beschleunigen.
- Für die Reinigung des Kompressors kein Wasser darauf schütten. Nach der feuchten Reinigung mit einem Tuch gründlich trocken reiben, um Rost zu vermeiden.
- Den Netzstecker sauber halten. Starke Staubablagerungen erhöhen die Brandgefahr.
- Das Produkt ist nur für die Verwendung in Privathaushalten vorgesehen.
- Die Garantie erlischt, wenn das Produkt für gewerbliche Zwecke und nicht in Privathaushalten eingesetzt wird.
- Das Produkt muss im Einklang mit den Anweisungen im Bedienungshandbuch richtig installiert, aufgestellt und betrieben werden.
- Die Garantie gilt nur für neue Produkte und erlischt, wenn das Produkt weiterverkauft wird.
- Unser Unternehmen übernimmt keine Haftung für Unfälle oder Folgeschäden im Zusammenhang mit dem Produkt.
- Die Garantie führt nicht zum Erlöschen gesetzlicher Rechte.
- Nicht versuchen, das Gerät selbst zu reparieren. Technische Eingriffe dürfen ausschließlich von qualifiziertem Fachpersonal durchgeführt werden.

KINDERSICHERHEIT!

- Wenn Sie ein Altgerät entsorgen, das ein Schloss oder eine Verriegelung an der Tür hat, stellen Sie sicher, dass hier versehentlich keine spielenden Kinder eingesperrt werden können.
- Dieses Gerät kann von Kindern ab 8 Jahren und Personen mit eingeschränkten körperlichen, sensorischen oder geistigen Fähigkeiten oder mangelnder Erfahrung und mangelndem Wissen benutzt werden, wenn diese in die sichere Bedienung des Geräts eingewiesen wurden oder beaufsichtigt werden und wenn ihnen die damit verbundenen Gefahren bekannt sind.
- Kinder sollten nicht mit dem Gerät spielen. Reinigung und Pflege sollten nicht von Kindern ohne Aufsicht erfolgen.

Ordnungsgemäße Verwendung von Gefrierschränken

Aufstellen

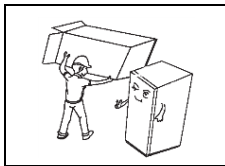

Vor Gebrauch sämtliches Verpackungsmaterial einschließlich Bodenschaumstoffplatte und Schaumstoffpolster und Bänder an der Oberseite des Gefrierschranks entfernen; die Schutzfolie an Türen und Gefrierschrankgehäuse abziehen.

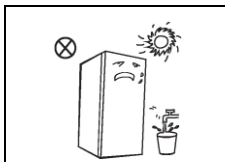

Vor Hitze schützen und direkte Sonneneinstrahlung vermeiden. Den Gefrierschrank nicht an feuchten oder nassen Stellen aufstellen. Dies vermindert die isolierende Wirkung.

Den Gefrierschrank nicht besprühen oder waschen: nicht an feuchten Stellen aufstellen, die leicht mit Wasser bespritzt werden können. Wasser beeinträchtigt die elektrischen Isolationseigenschaften des Gefrierschranks.

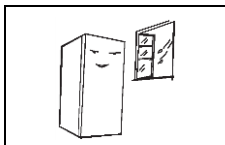

Den Gefrierschrank an einer gut belüfteten Stelle in einem Gebäude aufstellen. Der Boden muss flach und stabil sein (Stellfüße nach links drehen, oder um den Gefrierschrank zu nivellieren, falls er instabil steht).

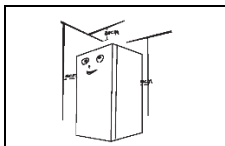

Zur optimalen Wärmeabgabe muss an der Oberseite des Gefrierschranks ein Freiraum von mindestens 30 cm und an der Wand mindestens 10 cm verbleiben.

Sicherheitsvorkehrungen vor dem Aufstellen:

Vor der Installation und Einstellung von Zubehör muss sichergestellt sein, dass der Gefrierschrank von der Stromversorgung getrennt ist. Es sind Vorkehrungen zu treffen, um zu verhindern, dass ein Herunterfallen des Griffs zu Verletzungen führt.

Stellfüße

Schematische Darstellung der Stellfüße

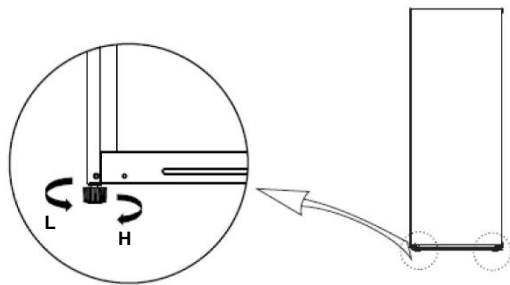



(Die obige Abbildung dient nur als Referenz. Die tatsächliche Konfiguration hängt von den mechanischen Eigenschaften des Produktes bzw. der Vertriebshändlererklärung ab).

Einstellung::

- Die Füße im Uhrzeigersinn drehen, um den Gefrierschrank höher zu stellen.
- Die Füße gegen den Uhrzeigersinn drehen, um den Gefrierschrank abzusenken.
- Den rechten und linken Fuß gemäß des oben beschriebenen Verfahrens so einstellen, dass das Gerät waagrecht steht.

Umsetzen des Türanschlags von rechts nach links

Liste der vom Benutzer bereitzustellenden Werkzeuge	
	Kreuzschlitzschraubendreher
	Flachschraubendreher
	Ablebeband

2) Die Tür mit Klebeband fixieren.

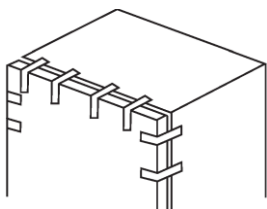

Abdeckkappe der Scharnierbohrung, Scharnierabdeckung oben rechts, Befestigungsschrauben der Scharnierabdeckung oben rechts entfernen und Scharnierabdeckung oben rechts abnehmen. . Die Tür dabei ständig senkrecht halten, um ein Umfallen zu vermeiden.

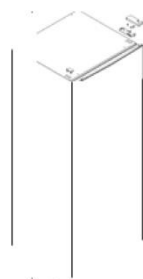

Scharnierabdeckung oben rechts

Abdeckkappe der Scharnierbohrung

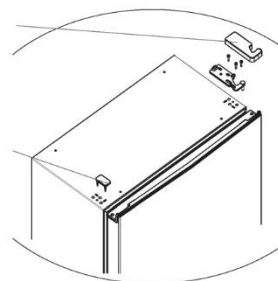

3) Die Tür entfernen.

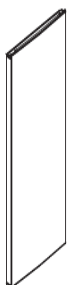

8) Türstopper abbauen und an der anderen Seite anbringen.

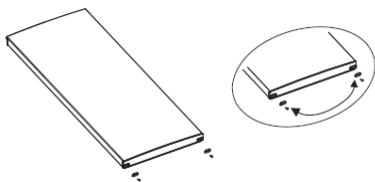

9) Das untere Scharnier und Stellfuß abbauen;

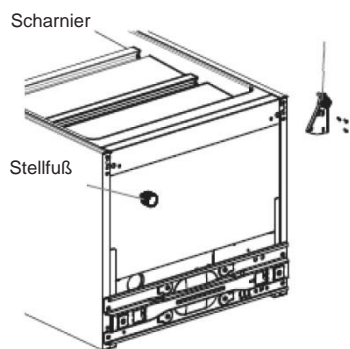

10) Das untere Scharnier an der unteren linken Ecke des Schrankes anbringen und dann den Stellfuß auf der anderen Seite montieren.

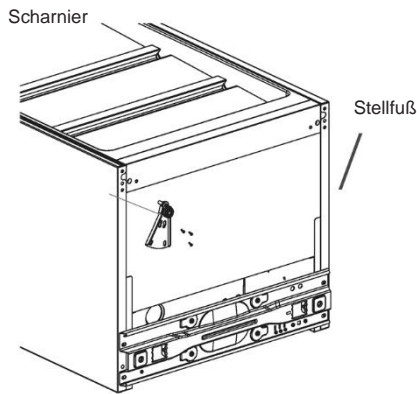

11) Die Tür senkrecht in das untere Scharnier einhängen und die Abdichtung der Dichtung kontrollieren.. Das Ersatzscharnier oben links dem Zubehörbeutel entnehmen und mit den Befestigungsschrauben installieren. Abschließend Scharnierabdeckung anbringen und die Scharnierbohrung mit der Abdeckung verbergen.

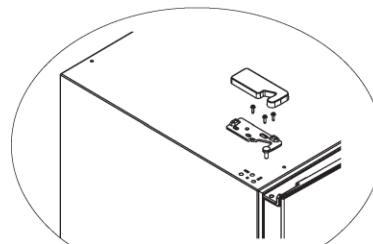

(Die obige Abbildung dient nur als Referenz. Die tatsächliche Konfiguration hängt von den mechanischen Eigenschaften des Produktes bzw. der Vertriebshändlererklärung ab).

Betriebsbeginn

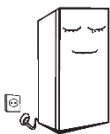

Vor der Erstinbetriebnahme den Gefrierschrank zwei Stunden lang stehen lassen, bevor Sie die Stromversorgung anschließen.

Bevor Sie frische oder gefrorene Lebensmittel in den Gefrierschrank räumen können, muss er 2-3 Stunden (im Sommer bei hoher Umgebungstemperatur insgesamt mehr als 4 Stunden) lang in Betrieb gewesen sein..

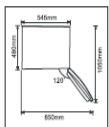

Es ist genügend Platz zum bequemen Öffnen von Türen und Schubladen vorzusehen; siehe Vertriebshändlererklärung.

Energiespartipps

- Das Gerät sollte sich an der kühlfsten Stelle im Raum befinden und ist von Wärme erzeugenden Geräten, Heizungsschächten und direkter Sonneneinstrahlung fernzuhalten..
- Warme Speisen vor dem Einräumen in das Gerät auf Raumtemperatur abkühlen lassen, um eine Überlastung der Kühlspule zu vermeiden.
- Lebensmittel ordnungsgemäß einwickeln und Behälter trocken wischen, bevor Sie diese in das Gerät räumen., Dies reduziert Reifbildung im Gefrierschrank. Vorratsbehälter des Gerätes nicht mit Aluminiumfolie, Wachspapier oder Küchenkrepp auslegen.
- Dies stört die Kühlluftzirkulation, wodurch der Wirkungsgrad des Geräts sinkt. Organisieren und beschriften Sie Lebensmittel, um längeres Öffnen von Türen und ausgedehntes Suchen zu verringern. Soviel wie möglich auf einmal herausnehmen und Tür dann sofort schließen.

Aufbau und Funktionen

Hauptkomponenten

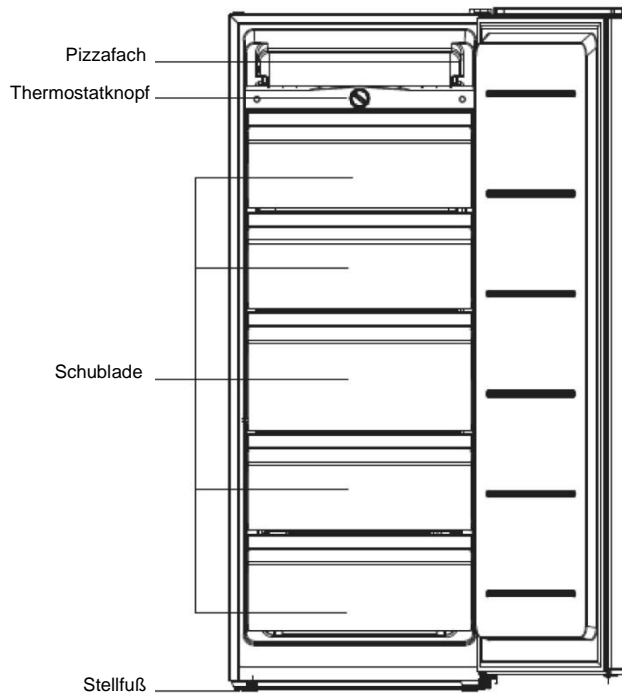

(Die obige Abbildung dient nur als Referenz. Die tatsächliche Konfiguration hängt von den mechanischen Eigenschaften des Produktes bzw. der Vertriebshändlererklärung ab).

- Die niedrige Temperatur des Gefrierschranks dient zum Frischhalten von Lebensmitteln für längere Zeit, Lagern gefrorener Lebensmittel und Herstellung von Eis.
- Im Gefrierschrank können Lebensmittel wie z. B. Fleisch, Fisch, Garnelen, Klöße, Eis usw. gelagert werden, die kurzfristig nicht aufgebraucht werden.
- Fleisch möglichst in kleine Stücke schneiden, damit es nach dem Entnehmen leichter auftaut. Bitte beachten Sie, dass Lebensmittel innerhalb ihrer jeweiligen Haltbarkeitsdauer aufgebraucht werden sollten.

Temperaturregler

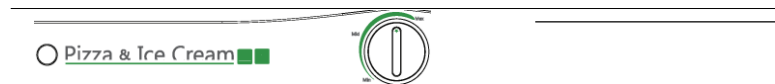

(Die obige Abbildung dient nur als Referenz. Die tatsächliche Konfiguration hängt von den mechanischen Eigenschaften des Produktes bzw. der Vertriebshändlererklärung ab).

- Den Gefrierschrank an die Stromversorgung anschließen.
- Die Innentemperatur des Gefrierschranks wird am Temperaturregler eingestellt. Den Temperaturregler im Uhrzeigersinn drehen, um die Innentemperatur zu senken. "MIN ist die wärmste, MAX die kälteste Einstellung. Stellen Sie den Temperaturregler im Bereich zwischen MIN und "MAX ein.

Wartung und Pflege des Gefrierschranks

Reinigen

- Staub hinter dem Gefrierschrank ist regelmäßig zu entfernen. Dies erhöht den Kühlwirkungsgrad und spart Energie. Das Innere des Gefrierschranks regelmäßig reinigen, um Geruchsbildung zu vermeiden. Für die Reinigung wird ein weiches Tuch oder ein Schwamm (mit Wasser angefeuchtet) und einem und nicht aggressiven Reinigungsmittel empfohlen. Abschließend mit klarem Wasser auswischen und einem trockenem Tuch trocken wischen. Vor dem Einschalten der Stromversorgung die Tür zum natürlichen Auslüften öffnen.
- Den Gefrierschrank niemals mit harten Bürsten, Stahwolle, Drahtbürsten, schmirgelnden Mitteln wie Zahnpasten, organischen Lösungsmitteln wie z. B. Alkohol, Aceton, Banane, Öl usw., kochendem Wasser, säurehaltigen oder alkalischen Substanzen reinigen. Dies kann die Oberfläche und das Innere des Gerätes beschädigen.
- Nicht mit Wasser abspülen, da dies elektrische Isoliereigenschaften beeinträchtigen kann.



(Den Gefrierschrank zum e Abtauen und Reinigen stets vom Netz trennen.)

Abtauen

- Der Gefrierschrank muss manuell abgetaut werden.

Den Stecker aus der Steckdose ziehen, die Tür öffnen und alle Lebensmittel an einem kühlen Ort lagern. Es wird empfohlen, Reif mit einem Kunststoffschaber abzukratzen, oder die Temperatur auf natürliche Weise ansteigen zu lassen, bis der Reif schmilzt. Dann das restliche Eis und Wasser wegwischen und den Stecker wieder in die Steckdose stecken, um den Gefrierschrank einzuschalten.

(Außer den vom Hersteller empfohlenen mechanischen Vorrichtungen oder Hilfsmitteln nichts verwenden, um den Abtauvorgang zu beschleunigen. Beschädigen Sie keinesfalls den Kühlkreislauf.)

Bei Nichtbetrieb

- Lebensmittel bleiben bei Stromausfall auch im Sommer mehrere Stunden lang kühl. Es wird empfohlen, die Tür nicht oft zu öffnen und keine frischen Lebensmittel in den Gefrierschrank zu legen.
- Wenn der Gefrierschrank über längere Zeit nicht benutzt wird, ist er zum Reinigen vom Netz zu trennen. Die Tür offen lassen, um Geruchsbildung zu vermeiden.
- Den Gefrierschrank niemals auf den Kopf stellen oder Schwingungen aussetzen. Zum Transport darf der Gefrierschrank um maximal 45° gekippt werden. Tür und Scharnier festhalten, wenn der Gefrierschrank während eines Transports angekippt wird. Er darf maximal 45° gekippt werden.

Nach Inbetriebnahme muss das Gerät ständig eingeschaltet bleiben. Im Allgemeinen darf der Dauerbetrieb des Gerätes nicht unterbrochen werden. Andernfalls kann sich die Lebensdauer verkürzen.

Fehlerbehebung

Sie können die folgenden einfachen Probleme selbst beheben. Bitte wenden Sie sich an die Kundendienstabteilung, wenn Sie keine Lösung finden.

Gerät funktioniert nicht	Gefrierschrank an die Stromversorgung angeschlossen? Zu niedrige Spannung; Temperaturreglerknopf im Arbeitsbereich? Stromausfall oder Sicherung/Schutzschalter ausgelöst.
Geruchsbildung	Lebensmittel mit starkem Geruch luftdicht einwickeln/verschließen. Lebensmittel verdorben? Innenraum ggf. reinigen.
Kompressor läuft sehr lange.	Normalerweise läuft der Gefrierschrank im Sommer länger, wenn die Umgebungstemperatur höher ist. Nicht zu viele und keine warmen Lebensmittel in den Gefrierschrank räumen. Häufiges Öffnen der Gefrierschranktür. Dicke Reifschicht (Abtauen erforderlich).
Gefrierschranktür lässt sich nicht ordnungsgemäß schließen.	Lebensmittelpackungen klemmen in der Gefrierschranktür. Zu viele Lebensmittel. Gefrierschrank nicht gleichmäßig befüllt.
Laute Geräusche	Ist der Boden eben? Gefrierschrank stabil aufgestellt? Zubehör für den Gefrierschrank richtig platziert?
Vorübergehende Schwierigkeiten beim Öffnen der Tür.	Nach dem Kühlen besteht ein Druckunterschied zwischen dem Innenraum des Gefrierschranks und der Umgebung, was zu vorübergehenden Schwierigkeiten beim Öffnen der Tür führen kann. Dies ist ein normaler physikalischer Vorgang.
Wärmekondensation am Gefrierschrankgehäuse	Besonders im Sommer kann das Gehäuse des Gefrierschranks viel Wärme abgeben. Dies wird durch die Wärmeabstrahlung des Kondensators verursacht und ist ein normaler Vorgang. Kondensation: Kondensation erfolgt auf der Außenfläche und dichtet den Gefrierschrank ab, wenn die Umgebungsfeuchtigkeit groß ist. Dies ist ein normaler Vorgang, und das Kondenswasser kann mit einem trockenen Tuch abgewischt werden.
Luftstromgeräusch Summen Klappern	In den Kältemittelleitungen zirkulierendes Kältemittel erzeugt Geräusche und „Gurgeln“. Das ist normal und beeinträchtigt die Kühlwirkung nicht. Der laufende Kompressor erzeugt besonders beim Starten oder Herunterfahren ein Summgeräusch. Das Magnetventil bzw. das elektrische Schaltventil klappern. Das ist ein normaler Vorgang und beeinträchtigt den Betrieb nicht.

ENTSORGUNG VON ALTGERÄTEN



Dieses Elektrohaushaltsgerät ist entsprechend der EU-Richtlinie 2012/19/CE über Elektro- und Elektronik-Altgeräte (WEEE) gekennzeichnet.

Elektro- und Elektronik-Altgeräte enthalten umweltschädigende Substanzen, aber auch Grundkomponenten, die wiederverwendet werden können. Daher ist es wichtig, Elektro- und Elektronik-Altgeräte spezifisch zu entsorgen, um alle schädlichen Substanzen zu entfernen und wiederverwendbare Teile zu recyceln.

Verbraucher leisten einen wichtigen Beitrag zur Gewährleistung, dass Elektro- und Elektronik-Altgeräte nicht zu einem Umweltproblem werden. Halten Sie sich daher bitte an die folgenden Grundregeln:

Elektro- und Elektronik-Altgeräte dürfen nicht mit dem normalen Hausmüll entsorgt werden.

Elektro- und Elektronik-Altgeräte müssen bei zugelassenen Sammelstellen abgegeben werden, die von der Stadtverwaltung oder anderen zuständigen Stellen verwaltet werden. In vielen Ländern wird für die Entsorgung großer Elektro- und Elektronik-Altgeräte ein Abholservice angeboten.

Beim Kauf eines neuen Geräts wird das alte möglicherweise vom Händler zurückgenommen, der es kostenfrei entsorgt, sofern das neue Gerät von einem ähnlichen Typ ist und die gleiche Funktion erfüllt wie das Altgerät.

Konformität

Durch das Zeichen auf diesem Produkt wird  seine Einhaltung aller geltenden Sicherheits-, Gesundheits- und Umweltauflagen bestätigt, die gesetzlich für dieses Produkt vorgeschrieben sind.

Obrigado por adquirir este produto.

Antes de usar o seu frigorífico, por favor leia este manual de instruções cuidadosamente para maximizar o seu desempenho. Guarde toda a documentação para uso subsequente ou para outros proprietários. Este produto foi previsto apenas para uso doméstico ou aplicações semelhantes, tais como:

- a zona da cozinha para o pessoal em lojas, escritórios e outros ambientes de trabalho
- em quintas, pela clientela de hotéis, motéis e outros ambientes de tipo residencial
- em pensões (B & B)
- para serviços de catering e aplicações semelhantes que não para venda a retalho.

Este aparelho deve ser usado apenas para armazenar comida, qualquer outro uso é considerado perigoso e o fabricante não será responsável por quaisquer omissões. É também recomendado que anote as condições da garantia. Para obter o melhor desempenho possível e um funcionamento livre de problemas do seu aparelho, é muito importante que leia cuidadosamente estas instruções. Caso não cumpra estas instruções, poderá invalidar o seu direito a assistência gratuita durante o período de garantia.

INFORMAÇÕES DE SEGURANÇA

Este guia contém muitas informações de segurança importantes. Sugerimos que guarde estas instruções num local seguro para uma referência fácil e uma boa experiência com o aparelho.

O frigorífico contém um gás refrigerante (R600a: isobutano) e um gás isolante (ciclopentano), com alta compatibilidade com o ambiente, que são, contudo, inflamáveis.



Cuidado: risco de incêndio

Caso o circuito refrigerante esteja danificado:

- Evite chamas nuas e fontes de ignição.

Ventile cuidadosamente a divisão onde o aparelho está situado.

AVISO!

- Deve ter cuidado ao limpar/transportar o aparelho para evitar tocar nos fios metálicos do condensador na parte traseira do aparelho, já que poderá sofrer lesões nos seus dedos e mãos ou danificar o seu produto.
- Este aparelho não está concebido para ser empilhado com qualquer outro aparelho. Não tente sentar-se ou permanecer em pé no topo do seu aparelho, pois este não está concebido para tal utilização. Você pode magoar-se ou danificar o aparelho.
- Certifique-se que o cabo de alimentação não fica retido sob o aparelho durante ou após o transporte/movimentação do mesmo, para evitar que o cabo de alimentação seja cortado ou danificado.
- Ao posicionar o seu aparelho, tenha cuidado para não danificar o seu pavimento, canos, revestimentos de parede, etc. Não mova o aparelho puxando-o pela tampa ou pela pega. Não permita que crianças brinquem com o aparelho ou mexam nos comandos. A nossa empresa declina aceitar qualquer responsabilidade caso as instruções não sejam respeitadas.
- Não instale o aparelho em locais húmidos, oleosos ou poeirentos, nem o exponha à luz solar direta ou à água.
- Não instale o aparelho próximo de aquecedores ou materiais inflamáveis.
- Caso ocorra uma falha de energia não abra a tampa. A comida congelada não deverá ser afetada se a falha durar menos de 20 horas. Caso a falha seja mais prolongada, então a comida deve ser verificada e comida de imediato, ou cozinhada e então recongelada.
- Caso a tampa da arca congeladora seja difícil de abrir imediatamente depois de a ter fechado, não se preocupe. Isto deve-se à diferença de pressão que irá equilibrar-se e permitir que a tampa seja aberta normalmente após alguns minutos.

- Não ligue o aparelho à alimentação de energia até que todas as proteções de embalagem e de transporte tenham sido removidas.
- Deixe repousar durante pelo menos 4 horas antes de ligar, para permitir que o óleo do compressor estabilize, caso tenha sido transportado na horizontal.
- Este congelador só deverá ser utilizado para os fins previstos (i.e. armazenamento e congelação de géneros alimentícios).
- Não armazene medicamentos ou materiais de pesquisa nos Frigoríficos para Vinho. Quando pretender armazenar um material que exija um controlo rigoroso das temperaturas de armazenamento, é possível que se deteriore ou que ocorra uma reação descontrolada que pode causar riscos.
- Antes de realizar qualquer operação, desligue o cabo de alimentação da tomada.
- Aquando da entrega, certifique-se que o produto não está danificado e que todos os componentes e acessórios estão em perfeitas condições.
- Se reparar numa fuga no sistema de refrigeração, não toque na tomada de parede e não use chamas nuas. Abra a janela e deixe entrar ar no compartimento. Depois ligue a um centro de serviço para solicitar uma reparação.
- Não use extensões ou adaptadores.
- Não puxe ou dobre o cabo de alimentação excessivamente ou toque na ficha com as mãos molhadas.
- Não danifique a ficha e/ou o cabo de alimentação; isso pode causar choques elétricos ou incêndios.
- Se o cabo de alimentação estiver danificado, o mesmo deve ser substituído pelo serviço de assistência técnica do fabricante ou por um técnico qualificada para evitar perigo
- Não coloque ou armazene materiais inflamáveis e altamente voláteis como éter, petróleo, GPL, gás propano, latas de spray aerosol, adesivos, álcool puro, etc. Estes materiais podem provocar uma explosão.
- Não use ou armazene sprays inflamáveis, tais como tinta em spray, perto dos Frigoríficos para Vinho. Isso pode causar uma explosão ou incêndio.
- Não coloque objetos e/ou recipientes com água no topo do aparelho.
- Não recomendamos a utilização de extensões e adaptadores.
- Não elimine o aparelho através do fogo. Tenha cuidado para não danificar o circuito/tubos de refrigeração do aparelho durante o transporte e utilização. Em caso de danos, não exponha o aparelho a uma fonte potencial de ignição e ventile de imediato a divisão onde o aparelho se situa.
- O sistema de refrigeração posicionado atrás e no interior dos Frigoríficos para Vinho contém refrigerante. Logo, evite danificar os tubos.
- Não use aparelhos elétricos no interior dos compartimentos para armazenamento de comida do aparelho, a não ser que sejam do tipo recomendado pelo fabricante.
- Não danifique o circuito de refrigeração.
- Não utilize dispositivos mecânicos ou outros meios para acelerar o processo de descongelação, que não os recomendados pelo fabricante.
- Não use aparelhos elétricos no interior dos compartimentos para armazenamento de comida do aparelho, a não ser que sejam do tipo recomendado pelo fabricante.

- Não tocar os elementos de refrigeração internos, especialmente com as mãos molhadas, pois pode sofrer queimaduras ou ferimentos graves.
- Mantenha as aberturas de ventilação no revestimento do aparelho ou na estrutura integrada, livres de obstruções.
- Não use objetos pontiagudos ou afiados tais como facas ou garfos para remover o gelo.
- Nunca use secadores de cabelo, aquecedores elétricos ou outros aparelhos similares para a descongelação.
- Não use uma faca ou um objecto afiado para remover o gelo que possa existir. Caso os utilize, o circuito de refrigerante pode danificar-se, e a fuga que daí decorrer pode causar um incêndio ou danificar os seus olhos.
- Não use dispositivos mecânicos ou outro equipamento para acelerar o processo de descongelamento.
- Evite completamente a utilização de chamas nuas ou equipamento elétrico, tais como aquecedores, máquinas de limpeza a vapor, velas, lâmpadas a óleo e similares de forma a acelerar a fase de descongelamento.
- Nunca use água para lavar a área do compressor, limpe-a com um pano seco cuidadosamente depois de limpar para evitar a ferrugem.
- Recomendamos que mantenha a ficha limpa, quaisquer resíduos de poeira excessivos na ficha podem causar um incêndio.
- O produto foi concebido e fabricado apenas para uso doméstico.
- A garantia será anulada caso o produto seja instalado ou utilizado em instalações comerciais ou não-residenciais.
- O produto deve ser instalado, localizado e operado corretamente de acordo com as instruções contidas no folheto de Instruções para o Utilizador fornecido.
- A garantia só é aplicável a produtos novos e não pode ser transferida caso o produto seja vendido novamente.
- A nossa empresa declina qualquer responsabilidade por danos incidentais ou consequentes.
- A garantia não diminui de qualquer forma os seus direitos estatutários ou legais.
- Não realize reparações neste Frigorífico para Vinhos. Todas as intervenções devem ser realizadas exclusivamente por pessoal qualificado.

SEGURANÇA DAS CRIANÇAS!

- Caso esteja a descartar um produto velho com um fecho ou trava instalado na porta, certifique-se que esta é deixada num estado seguro para evitar o aprisionamento de crianças.
- Este aparelho pode ser utilizado por crianças de idade igual ou superior a 8 anos e por pessoas com capacidades físicas, sensoriais ou mentais reduzidas ou falta de experiência e conhecimento, caso lhes tenha sido fornecida supervisão ou instruções relativas à utilização do aparelho de forma segura e desde que compreendam os perigos envolvidos.
- As crianças não devem brincar com o aparelho. A limpeza e manutenção pelo utilizador não deve ser realizada por crianças sem supervisão.

Uso correto dos congeladores verticais

Colocação

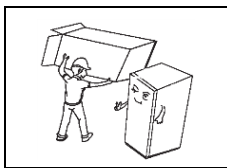

Antes de usar, retire todo o material de embalagem, incluindo almofadas de fundo, almofadas de espuma e fitas do interior do congelador vertical; retire a película protetora das portas e da estrutura do congelador vertical.

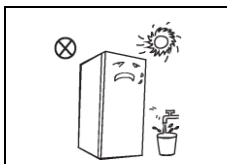

Mantenha afastado do calor e evite a luz solar direta. Não coloque o congelador em locais húmidos ou com água para evitar a ferrugem ou redução do efeito de isolamento.

Não pulverize nem lave o congelador vertical: não coloque o congelador vertical em locais húmidos, onde possam ser facilmente salpicados com água, para não afetar as propriedades de isolamento elétrico do congelador vertical.

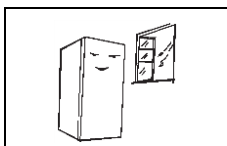

O congelador vertical é colocado num local interior bem ventilado; o chão deve ser plano e robusto (rodar para a esquerda ou para a direita para ajustar a roda para nivelamento, se instável).

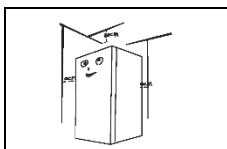

O espaço superior do congelador vertical deve ser superior a 30 cm, e o congelador vertical deve ser colocado contra uma parede a uma distância superior a 10 cm para facilitar a dissipação de calor.

Precauções antes da instalação:

Antes da instalação ou ajuste dos acessórios, confirmar se o congelador vertical está desligado da corrente elétrica. Devem ser tomadas precauções para evitar que a queda da pega cause algum ferimento pessoal.

Pés de nivelamento

Diagrama esquemático dos pés de nivelamento

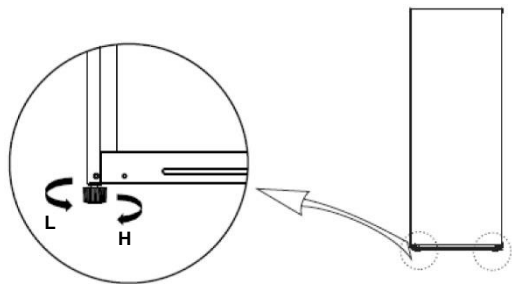

(A imagem acima serve apenas de referência. A configuração real depende do produto físico ou da indicação do distribuidor)

Procedimentos de ajuste:

- Rode os pés para a direita para levantar o congelador vertical;
- Rode os pés para a esquerda para baixar o congelador vertical;
- Ajuste o pé direito e esquerdo com base nos procedimentos acima descritos para um nivelamento horizontal.

Alterar a porta da direita para a esquerda

Lista de ferramentas a ser fornecida pelo utilizador	
	Chave de fendas em cruz
	Chave de fenda de lâmina fina
	Fita adesiva

3) Fixar a porta com fita adesiva

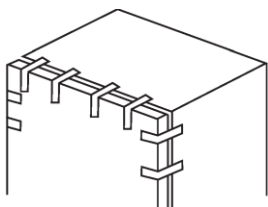

Desmontar a tampa do orifício da dobradiça, a tampa da dobradiça superior direita, os parafusos de fixação da dobradiça direita e retire a dobradiça direita, mantendo a porta na vertical durante todo o processo para evitar cair;

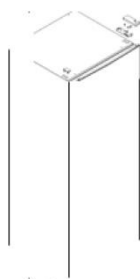

Tampa da dobradiça superior

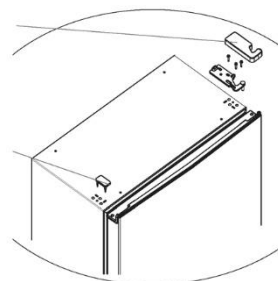

Tampa do orifício da dobradiça

4) Retirar a porta;

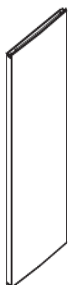

5) Desmontar o travão da porta e instalar no lado contrário;

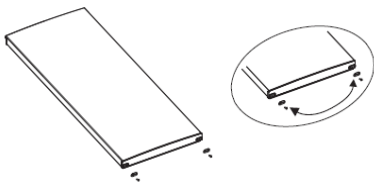

6) Desmontar a dobradiça inferior e a perna ajustável;

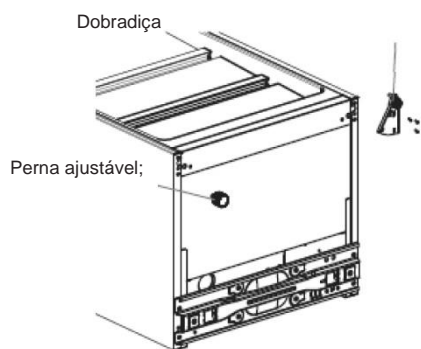

- 7) Instalar a dobradiça inferior na parte inferior esquerda do congelador, e de seguida instalar a perna ajustável no lado contrário

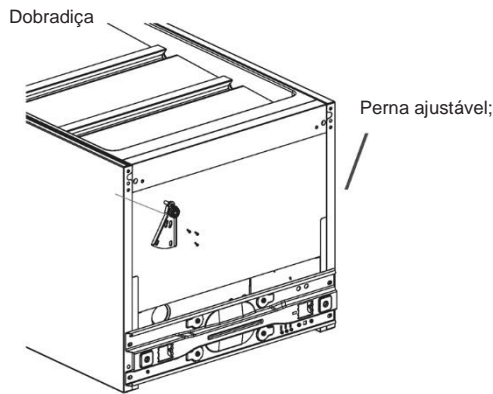

- 8) Colocar a dobradiça inferior na vertical e confirmar a leveza do gás da junta da porta, definida fora da dobradiça esquerda superior e da tampa da dobradiça do saco de acessórios, instalando de seguida a dobradiça superior esquerda com parafusos de ajuste. Por fim, instalar a tampa da dobradiça e a tampa do orifício da dobradiça do lado direito.

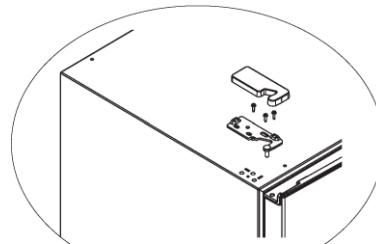
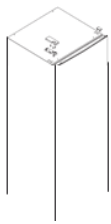

(A imagem acima serve apenas de referência. A configuração real depende do produto físico ou da indicação do distribuidor)

Arranque

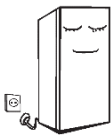

Antes do arranque inicial, mantenha o congelador vertical desligado da corrente elétrica durante duas horas.

Antes de colocar alimentos frescos ou congelados, o congelador vertical deve funcionar vazio durante 2-3 horas, ou mais de 4 horas no verão, quando a temperatura ambiente é mais alta.

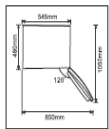

Deixar espaço suficiente para abertura conveniente das portas e gavetas, de acordo com a informação do distribuidor.

Poupança de energia

- O equipamento deve estar localizado na parte mais fria da divisão, afastado de equipamentos que produzem calor ou condutas de aquecimento e da luz solar direta.
- Deixar os alimentos quentes arrefecer até à temperatura ambiente antes de os colocar no interior do congelador. Sobrecarga
- Certificar-se que os alimentos estão envoltos adequadamente e limpar os recipientes antes de os colocar no interior do equipamento. Isto reduz a acumulação de gelo dentro do equipamento. As áreas de armazenamento do equipamento não podem ser forradas com papel de alumínio, papel vegetal ou toalhas de papel.
- Os revestimentos interferem na circulação de ar frio, tornando o equipamento menos eficiente. Organizar e rotular os alimentos para reduzir a abertura das portas e as procuras longas. Tentar retirar todos os itens de que necessita ao mesmo tempo e fechar a porta logo que possível.

Estrutura e funções

Componentes chave

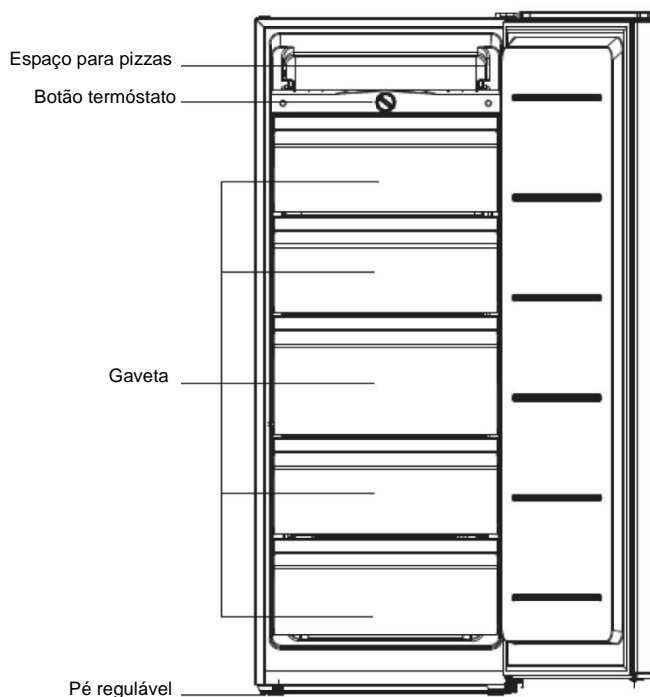

(A imagem acima serve apenas de referência. A configuração real depende do produto físico ou da indicação do distribuidor)

- A baixa temperatura do congelador vertical pode manter os alimentos frescos durante um longo período de tempo e é usado principalmente para guardar alimentos congelados e fazer gelo.
- O congelador vertical é adequado para guardar carne, peixe, camarão, bolinhos de massa, bolinhos de arroz e outros alimentos que não devem ser consumidos a curto prazo.
- As peças de carne devem ser guardadas cortadas em pedaços mais pequenos para facilitar o acesso. Os alimentos devem ser consumidos durante o tempo de prateleira indicado.

Controlo da temperatura

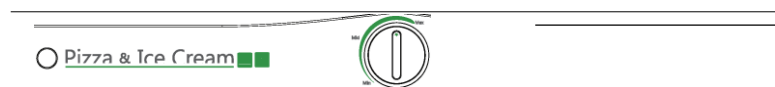

(A imagem acima serve apenas de referência. A configuração real depende do produto físico ou da indicação do distribuidor)

- Ligar o congelador vertical à corrente elétrica.
- A temperatura interior do congelador vertical é ajustada através do botão do termostato. Rodar o botão do termostato para a direita para diminuir a temperatura interior. "MIN" é a configuração mais quente, e "MAX" a configuração mais fria. Ajustar o botão do termostato para o intervalo entre "MIN" e "MAX".

Resolução de problemas

É possível tentar solucionar os seguintes problemas sem ajuda técnica. Se não conseguir resolver, contactar o departamento de pós-venda.

Não funciona	Confirmar se o congelador vertical está ligado à corrente elétrica; Baixa tensão; Confirmar se o botão de controlo de temperatura está na área de trabalho; Potência de falha ou circuito de disparo.
Odor	Confirmar se os alimentos com cheiro estão bem embrulhados; Se os alimentos estão estragados; Se o interior precisa de ser limpo;
Operação de longo prazo do compressor;	É normal que o congelador vertical funcione durante mais tempo no verão quando a temperatura ambiente é mais alta; Não colocar alimentos em demasia no congelador vertical; Não colocar alimentos até estarem frios; Abertura frequente da porta do congelador vertical; Camada grossa de gelo (é necessário descongelar);
Não é possível fechar corretamente a porta do congelador vertical;	A porta do congelador vertical fica presa por embalagens de alimentos; Demasiados alimentos; Congelador vertical desnivelado;
Ruídos altos;	Se o piso é plano, se o congelador vertical está colocado numa posição estável; Se os acessórios do congelador vertical estão devidamente colocados
Dificuldade transitória na abertura da porta;	Depois da refrigeração, haverá diferença de pressão entre o interior e o exterior do congelador vertical que pode resultar em dificuldade transitória na abertura da porta; Este é um fenómeno físico normal;
Condensação do calor no compartimento do congelador vertical;	O compartimento do congelador vertical pode emitir calor durante o funcionamento, especialmente no verão, causado pela radiação do condensador, o que é um fenómeno normal. Condensação: o fenómeno da condensação será detetado na superfície exterior e nas vedações do congelador vertical quando a humidade do ambiente for grande, o que é um fenómeno normal, podendo a condensação ser removida com uma toalha seca.
Som de fluxo de ar Zumbido Ruído	Os refrigerantes que circulam nas linhas de refrigerante produzem erupções de som e ruídos, o que é normal e não afeta o efeito de refrigeração. O zumbido é gerado ao executar o compressor, especialmente ao iniciar ou desligar. A válvula solenoide ou a válvula de comutação elétrica fazem ruído, o que é um fenómeno normal e não afeta o funcionamento.

ELIMINAÇÃO DE APARELHOS VELHOS



Este aparelho está marcado de acordo com a Directiva europeia 2012/19/CE sobre Resíduos de Equipamento Eléctrico e Electrónico (DEEE).

Os DEEE contêm substâncias poluentes (que podem causar consequências negativas para o ambiente) e componentes básicos (que podem ser reutilizados). É importante que os DEEE sejam submetidos a tratamentos específicos, de maneira a remover e eliminar adequadamente todos os poluentes, e recuperar e reciclar todos os materiais.

Os indivíduos têm um papel importante ao assegurar que os DEEE não se tornam num problema ambiental, é essencial seguir algumas regras básicas:

Os DEEE não devem ser tratados como resíduos domésticos.

Os DEEE devem ser entregues nos pontos de recolha relevantes geridos pelo município ou por companhias registadas. Em muitos países, a recolha casa-a-casa, para DEEE de grandes dimensões, pode existir.

Em muitos países, ao comprar um novo aparelho, o antigo pode ser devolvido ao comerciante que tem de o recolher sem qualquer custo, um-para-um, desde que o equipamento seja de tipo equivalente e tenha as mesmas funções que o equipamento fornecido.

Conformidade

Ao colocar a marca **CE** neste produto, estamos a confirmar a conformidade com todos os requisitos de segurança, saúde e ambiente relevantes que são aplicáveis na legislação sobre este produto.

Bedankt voor de aankoop van dit product.

Lees deze instructiehandleiding zorgvuldig door voordat u uw koelkast gaat gebruiken, voor de beste prestaties van het apparaat. Bewaar alle documentatie voor toekomstig gebruik of voor andere eigenaren. Dit product is uitsluitend bedoeld voor huishoudelijk gebruik of voor soortgelijke toepassingen, zoals:

- de keukenruimte voor personeel in winkels, kantoren en andere werkomgevingen

- op boerderijen, door gasten van hotels, motels en andere woonomgevingen

- in bed and breakfasts (B & B)

- voor cateringservices en dergelijke toepassingen die niet voor de kleinhandel zijn.

Dit apparaat mag uitsluitend worden gebruikt voor het bewaren van voedsel. Elk ander gebruik moet als gevaarlijk worden beschouwd en de fabrikant is niet verantwoordelijk voor nalatigheid. Het is ook aan te raden om de garantievoorwaarden door te lezen. Voor de beste prestaties en probleemloze werking van uw apparaat, is het zeer belangrijk om deze instructies zorgvuldig te lezen. Als u deze instructies niet in acht neemt, kan uw recht op gratis onderhoud tijdens de garantieperiode vervallen.

VEILIGHEIDSINFORMATIE

In deze handleiding staat veel belangrijke veiligheidsinformatie. We raden u aan om deze instructies op een veilige plaats te bewaren om ze gemakkelijk te kunnen raadplegen en optimaal van uw apparaat gebruik te kunnen maken.

De koelkast bevat een koelgas (R600a: isobutaan) en een isolerend gas (cyclopentaan), die milieuvriendelijk, maar wel brandbaar zijn.



Voorzichtig: brandgevaar

Als het koelcircuit beschadigd raakt:

- Vermijd open vuur en ontstekingsbronnen. Ventileer de ruimte waarin het apparaat staat zeer goed.

WAARSCHUWING!

- Wees bij het reinigen/verplaatsen van het apparaat voorzichtig om de metalen condensatordraden aan de achterkant van het apparaat niet aan te raken, omdat u daardoor uw vingers en handen kunt verwonden of uw product kunt beschadigen.
- Dit apparaat is niet ontworpen om op andere apparaten te stapelen. Probeer niet op uw apparaat te zitten of te staan, omdat het daar niet voor is ontworpen. U kunt uzelf verwonden of het apparaat beschadigen.
- Zorg ervoor dat het netsnoer niet beklemd zit onder het apparaat tijdens en na het vervoeren/verplaatsen van het apparaat, om te voorkomen dat het netsnoer doorgesneden of beschadigd raakt.
- Let bij het plaatsen van uw apparaat goed op om uw vloer, leidingen, wandbekleding enz. niet te beschadigen. Verplaats het apparaat niet door het aan het deksel of de handgreep te trekken. Laat kinderen niet met het apparaat spelen of aan de bedieningselementen komen. Ons bedrijf wijst alle aansprakelijkheid van de hand als de instructies niet worden gevolgd.
- Installeer het apparaat niet in vochtige, olieachtige of stoffige plaatsen en stel het niet bloot aan direct zonlicht of water.
- Installeer het apparaat niet in de buurt van verwarmingsapparaten of ontvlambare materialen.
- Open het deksel niet als er een stroomstoring is. Als de storing korter dan 20 uur duurt, zou deze geen effect moeten hebben op bevroren voedsel. Als de storing langer duurt, moet het voedsel worden gecontroleerd en onmiddellijk worden geconsumeerd of bereid en daarna opnieuw ingevroren.

- Maakt u zich geen zorgen als het deksel van de diepvrieskist moeilijk te openen is meteen nadat u het heeft gesloten. Dit komt door het drukverschil, dat gewoonlijk na enkele minuten verdwijnt waardoor het deksel gewoon kan worden geopend.
- Sluit het apparaat niet aan op de elektriciteitsvoorziening voordat alle verpakkingen en transportbeschermers zijn verwijderd.
- Laat het apparaat minstens 4 uur staan voordat u het aanzet, om de compressorolie te laten stabiliseren na horizontaal transport.
- Deze vriezer mag alleen worden gebruikt voor het beoogde doel (d.w.z. het bewaren en invriezen van eetbare voedingsmiddelen).
- Bewaar geen medicijnen of onderzoeksmaterialen in de wijnkoelers. Als er materiaal moet worden opgeslagen waarvoor een strenge controle van de opslagtemperatuur vereist is, kan dit bederven of kan er een ongecontroleerde reactie optreden die risico's kan veroorzaken.
- Haal de stekker uit het stopcontact voordat u handelingen uitvoert.
- Controleer bij levering of het product niet beschadigd is en of alle onderdelen en accessoires in perfecte staat zijn.
- Als in het koelsysteem een lek opgemerkt wordt, raak dan de wandcontactdoos niet aan en gebruik geen open vlammen. Open het venster en laat lucht de kamer binnenkomen. Bel vervolgens een servicecentrum en vraag om reparatie.
- Gebruik geen verlengsnoeren of adapters.
- Trek niet te hard aan het netsnoer, vouw het niet dubbel en raak de stekker niet met natte handen aan.
- Beschadig de stekker en/of het netsnoer niet; dit kan elektrische schokken of brand veroorzaken.
- Plaats geen brandbare en sterk vluchtige materialen zoals ether, benzine, LPG, propaangas, spuitbussen, lijm, pure alcohol, enz. op of in het apparaat. Deze materialen kunnen een explosie veroorzaken.
- Als het netsnoer van het apparaat is beschadigd, moet het worden vervangen door de fabrikant, diens technische dienst of personen met vergelijkbare kwalificaties, om gevaarlijke situaties te voorkomen.
- Gebruik of bewaar geen ontvlambare sprays, zoals verfbussen in de buurt van de wijnkoelers. Deze kunnen een explosie of brand veroorzaken.
- Plaats geen voorwerpen en/of houders gevuld met water bovenop het apparaat.
- We raden het gebruik van verlengsnoeren en multi-adapters niet aan.
- Verbrand het apparaat niet als u het weg wilt doen. Wees voorzichtig dat u het koelcircuit/de koelleidingen van het apparaat niet beschadigt tijdens het transport en het gebruik. Stel in het geval van schade het apparaat niet bloot aan brand, mogelijke ontstekingsbronnen en ventileer onmiddellijk de ruimte waarin het apparaat staat.
- Het koelsysteem dat zich achter en binnenin de wijnkoelers bevindt, bevat een koelmiddel. Zorg er daarom voor dat de buizen niet beschadigd raken.
- Gebruik geen elektrische apparaten in de bewaarruimten voor levensmiddelen van het apparaat, tenzij deze van het type zijn dat door de fabrikant wordt aanbevolen.
- Beschadig het koelcircuit niet.

- Gebruik geen mechanische apparaten of andere middelen om het ontdooien te versnellen, behalve als deze door de fabrikant worden aanbevolen.
- Gebruik geen elektrische apparaten in de bewaarruimten voor levensmiddelen, tenzij deze van het type zijn dat door de fabrikant wordt aanbevolen.
- Zorg ervoor dat de ventilatieopeningen in de behuizing van het apparaat of in de ingebouwde constructie open blijven.
- Raak geen interne koelelementen aan, met name met natte handen. Dit kan brandwonden of andere verwondingen veroorzaken.
- Gebruik geen puntige of scherpe voorwerpen zoals messen of vorken om ijs te verwijderen.
- Gebruik nooit haardrogers, elektrische verwarmers of dergelijke elektrische apparaten voor het ontdooien.
- Schraap de rijm en de ijsaanslag die optreedt niet met een mes of scherp voorwerp. Deze kunnen het koelcircuit beschadigen en de lekkage uit het circuit kan brand veroorzaken of uw ogen beschadigen.
- Gebruik geen andere mechanische toestellen of apparaten om het ontdooiingsproces te versnellen.
- Gebruik absoluut geen open vuur of elektrische apparatuur, zoals verwarmers, stoomreinigers, kaarsen, olielampen en dergelijke om de ontdooiingsfase te versnellen.
- Gebruik nooit water om de compressor te reinigen. Veeg deze na het reinigen goed af met een droge doek om roest te voorkomen.
- Het wordt aanbevolen om de stekker schoon te houden, te veel stof op de stekker kan brand veroorzaken.
- Het product is alleen ontworpen en gebouwd voor huishoudelijk gebruik.
- De garantie vervalt als het product wordt geïnstalleerd of gebruikt in commerciële of niet-residentiële huishoudelijke omgevingen.
- Het product moet op de juiste manier worden geïnstalleerd, geplaatst en gebruikt, volgens de instructies in de bijgeleverde handleiding.
- De garantie geldt alleen op nieuwe producten en is niet overdraagbaar als het product wordt doorverkocht.
- Ons bedrijf wijst iedere aansprakelijkheid voor incidentele of gevolgschade van de hand.
- De garantie vermindert op geen enkele wijze uw statutaire of wettelijke rechten.
- Voer geen reparaties uit aan deze wijnkoelers. Alle ingrepen mogen uitsluitend door gekwalificeerd personeel worden uitgevoerd.

VEILIGHEID VOOR KINDEREN!

- Als u een oud product dat een slot of grendel op de deur heeft weggooit, zorg er dan voor dat het veilig wordt achtergelaten, zodat kinderen er niet in opgesloten kunnen raken.
- Dit apparaat mag worden gebruikt door kinderen vanaf 8 jaar en door personen met verminderde fysieke, zintuiglijke of geestelijke vermogens of met een gebrek aan ervaring en kennis, mits deze geschikt toezicht hebben of instructies hebben gekregen om het apparaat veilig te kunnen gebruiken en de gevaren die erbij betrokken zijn te kunnen begrijpen.

- Kinderen mogen niet spelen met het apparaat. Reiniging en gebruikersonderhoud mogen niet worden uitgevoerd door kinderen zonder toezicht.

Correct gebruik van vrieskasten

Plaatsing

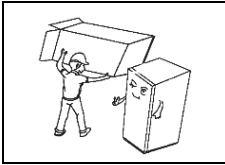

Verwijder voor gebruik al het verpakkingsmateriaal, met inbegrip van de onderste stootkussens, schuimrubbers en kleefbanden aan de binnenkant van de vrieskast; maak de beschermfolie los van de deuren en de vrieskast.

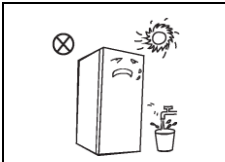

Houd het apparaat uit de buurt van warmte en vermijd direct zonlicht. Plaats de vriezer niet op vochtige, waterrijke plaatsen om roestvorming te voorkomen en de isolerende werking te verminderen.

Was de vrieskast niet in een vochtige ruimte die gemakkelijk met water kan worden besproeid om de elektrische isolatie-eigenschappen van de vrieskast niet aan te tasten.

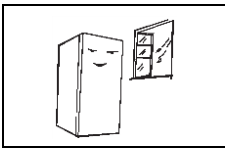

Plaats de vrieskast op een goed geventileerde binnenplaats; de grond moet vlak en stevig zijn (draai het wiel naar links of rechts om het wiel te nivelleren als het onstabiel is).

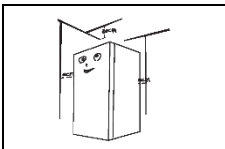

De bovenste ruimte van de vrieskast moet groter zijn dan 30 cm, en de vrieskast moet tegen de muur worden geplaatst met een afstand van meer dan 10 cm om de warmteafvoer te bevorderen.

Voorzorgsmaatregelen voor de installatie:

Alvorens accessoires te installeren of aan te passen, moet u ervoor zorgen dat de vrieskast is losgekoppeld van het net. Neem de nodige voorzorgsmaatregelen om verwondingen door het vallen van de handgreep te voorkomen.

Stelvoetjes

Schematische weergave van de stelvoetjes

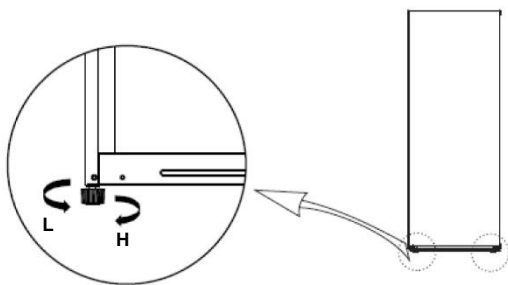

(Bovenstaande afbeelding is alleen bedoeld als referentie. De werkelijke configuratie is afhankelijk van het fysieke product of de verklaring van de verdeler)

Afstellen:

- Draai de voeten rechtsonder om de vrieskast omhoog te zetten;
- Draai de voeten linksom om de vrieskast omlaag te zetten;
- Stel de rechter- en linkervoet in zoals hierboven beschreven op een horizontaal vlak.

Deuropening verwisselen

Overzicht van de benodigde gereedschappen	
	Kruisschroevendraaier
	Platte schroevendraaier
	Kleefband

1) Bevestig de deur met kleefband.

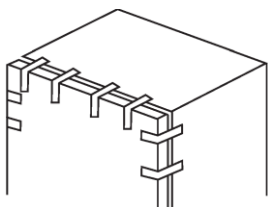

Demonteer de afdekkap voor het scharniergat, de bovenste rechterscharnierkap, de montageschroeven van de bovenste rechterscharnier; verwijder de bovenste rechterscharnier, houd daarbij de deur steeds verticaal om te voorkomen dat hij naar beneden valt;

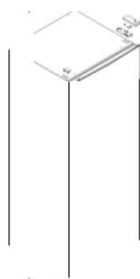

De bovenste scharnierkap

Afdekkap scharniergat

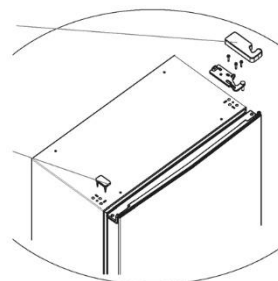

2) Verwijder de deur;

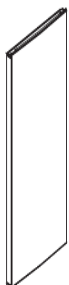

3) Demonteer de deurstopper en installeer hem aan de andere kant;

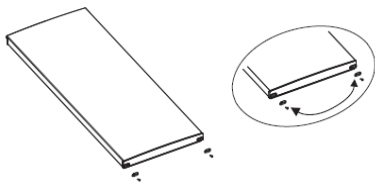

4) Demonteer het onderste scharnier en de stelvoetjes;

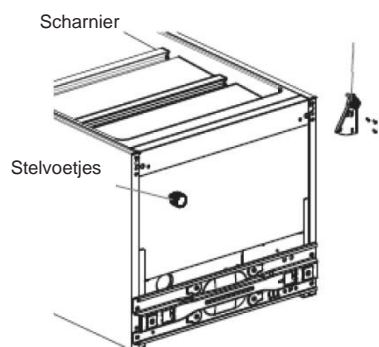

- 5) Plaats het onderste scharnier linksonder in de kast en installeer vervolgens de stelvoetjes aan de andere kant;

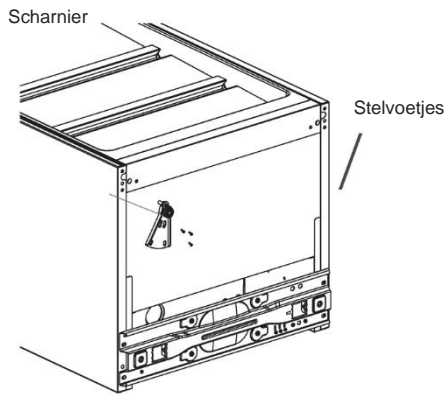

- 6) Plaats de deur verticaal op het onderste scharnier en controleer de afdichting van de deurpakking, neem het bovenste linkscharnier en de scharnierkap uit de zak met accessoires en installeer de bovenste linkscharnier met de schroeven. Monteer vervolgens de scharnierkap en de kap voor het scharniergat rechtsboven.

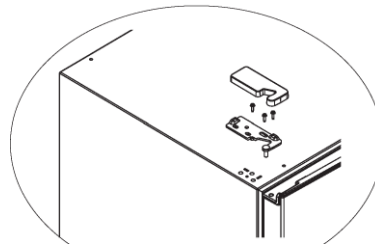
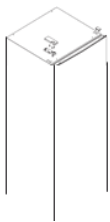

(Bovenstaande afbeelding is alleen bedoeld als referentie. De werkelijke configuratie is afhankelijk van het fysieke product of de verklaring van de verdeler)

Eerste inwerkingstelling

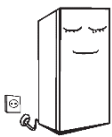

Houd de vrieskast voor de eerste inwerkingstelling twee uur stil voordat u hem op het lichtnet aansluit.

Alvorens verse of bevroren levensmiddelen te bewaren, moet de vrieskast 2-3 uur in werking (of meer dan 4 uur in de zomer) zijn geweest, als de omgevingstemperatuur hoog is.

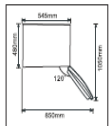

Behoud voldoende ruimte voor het openen van de deuren en de laden, of volgens de verklaring van de verdeler.

Tips voor energiebesparing

- Plaats het apparaat op de koelste plaats van de kamer, uit de buurt van warmteproducerende toestellen of verwarmingsbuizen, en uit direct zonlicht.
- Laat warm voedsel afkoelen tot kamertemperatuur voordat u het in het apparaat plaatst. Overbelasting van de spoel.
- Pak de levensmiddelen goed in en veeg de verpakkingen droog voordat u ze in het apparaat plaatst. Dit vermindert de ijsvorming in het apparaat.
Dek de opbergvakken van het apparaat niet af met aluminiumfolie, waspapier of keukenpapier.
- Afdekkingen hinderen met de koude luchtcirculatie, waardoor het apparaat minder efficiënt is.
Organiseer en etiketteer voedsel om lange openingstijden en zoekacties te beperken. Verwijder zoveel mogelijk in één keer en sluit de deur zo spoedig mogelijk.

Opbouw en functies

Voornaamste onderdelen

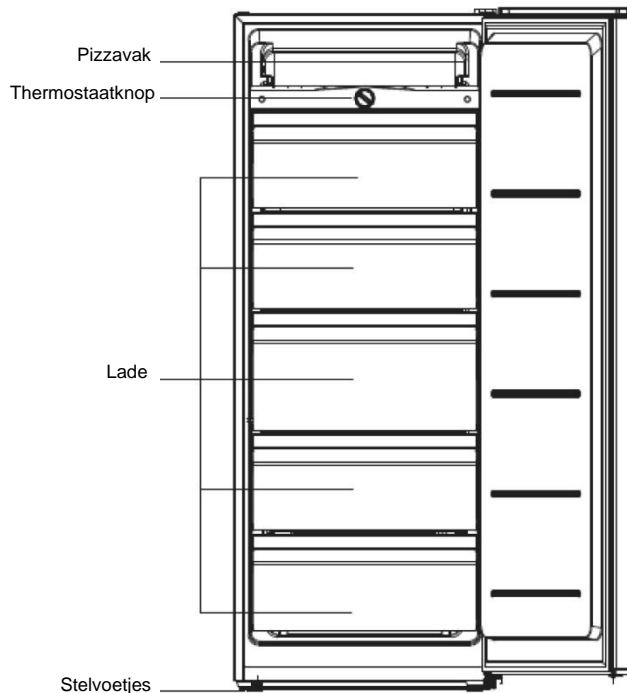

(Bovenstaande afbeelding is alleen bedoeld als referentie. De werkelijke configuratie is afhankelijk van het fysieke product of de verklaring van de verdeler)

- De lage temperatuur van vrieskast kan voedsel voor een lange tijd vers houden en wordt voornamelijk gebruikt om bevroren voedsel te bewaren en ijs te maken.
- De vrieskast is geschikt voor het bewaren van vlees, vis, garnalen, knoedels, rijstballetjes en andere voedingsmiddelen die niet op korte termijn worden geconsumeerd.
- Verdeel stukken vlees bij voorkeur in kleine stukjes voor een gemakkelijke toegang. Consumeer geen levensmiddelen waarvan de houdbaarheidsdatum is overschreden.

Temperatuurregeling

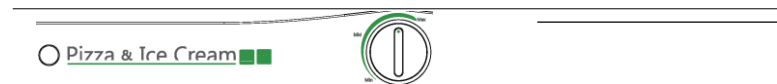

(Bovenstaande afbeelding is alleen bedoeld als referentie. De werkelijke configuratie is afhankelijk van het fysieke product of de verklaring van de verdeler)

- Sluit de vrieskast aan op het lichtnet.
- Stel de binnentemperatuur van de vrieskast in met de thermostaatknop, draai de thermostaatknop rechtop voor een lagere binnentemperatuur. "MIN" is de warmste instelling, "MAX" is de koudste instelling. Stel de thermostaatknop in tussen "MIN" en "MAX".

Onderhoud en reiniging van de vrieskast

Reiniging

- Stof achter de vrieskast en op de grond moet regelmatig worden verwijderd om het koeleffect en de energiebesparing te verbeteren. De binnenkant van de vrieskast moet regelmatig worden gereinigd om geurtjes te voorkomen. Gebruik bij voorkeur zachte handdoeken of sponzen ondergedompeld in water en niet-corrosieve neutrale reinigingsmiddelen. Reinig de diepvriezer vervolgens met schoon water en een droge doek. Open de deur om de vriezer te laten drogen alvorens de stroomtoevoer in te schakelen.
- Gebruik geen harde borstels, schone stalen kogels, draadborstels en schuurmiddelen, zoals tandpasta's, Organisch oplosmiddelen (zoals alcohol, aceton, banaan, olie, enz.), kokend water, zuur of alkalische stoffen reinigen de vrieskast maar tasten het oppervlak en het interieur van de koelkast aan.
- Spoel niet met water om de elektrische isolatie-eigenschappen niet te beïnvloeden.



(Haal voor het ontdooien en schoonmaken van de koelkast de stekker uit het stopcontact.)

Ontdooien

- De vrieskast moet handmatig ontdooid worden.

Haal de stekker uit het stopcontact, open de deur en verwijder al het voedsel naar een koele plaats. Het wordt aanbevolen om het ijs met een plastic scraper te verwijderen, of laat de temperatuur op natuurlijke wijze stijgen tot het ijs smelt. Veeg vervolgens het resterende ijs en water weg en steek de stekker in het stopcontact om de vriezer terug in te schakelen.

(Gebruik geen andere mechanische hulpmiddelen of andere methoden om het ontdooien te versnellen, tenzij door de fabrikant aanbevolen. Beschadig het koelmiddelcircuit niet.)

Buitenwerkingstelling

- In het geval van een stroomstoring, zelfs in de zomer, kan voedsel in het apparaat voor enkele uren worden bewaard; tijdens de stroomstoring moeten de tijden van het openen van de deur worden verminderd en er moet niet meer voedsel in de vriezer worden gezet.
- Haal de stekker van de lange tijd onbenutte vrieskast uit het stopcontact voor de reiniging. Laat de deur open om de slechte geuren te vermijden.
- Tijdens het verplaatsen mag de vriezer niet ondersteboven of horizontaal worden gelegd of trillen; de hellingshoek tijdens het verplaatsen mag niet meer dan 45° zijn. Houd de deur en het scharnier vast bij het verplaatsen ervan, de maximale hellingshoek is 45°.

(Het apparaat moet continu functioneren zodra het in werking gesteld is. In het algemeen mag de werking van het apparaat niet worden onderbroken; anders kan de levensduur worden aangetast.)

Problemen oplossen

U kunt proberen om de volgende eenvoudige problemen zelf op te lossen. Als ze niet kunnen worden opgelost, neem dan contact op met de klantenservice .

Werkt niet	Controleer of het apparaat is aangesloten op de voeding en of de stekker goed in de contactdoos zit; controleer of de spanning te laag is controleer of de temperatuurregelknop zich in het werkgebied bevindt; controleer of er een stroomstoring is of gedeeltelijke circuits zijn geactiveerd.
Slechte geur	Geurend voedsel moet goed worden verpakt; controleer of er geen bedorven voedsel is; Controleer of het interieur moet worden gereinigd.
Langdurige werking van de compressor	Langdurig gebruik van de koelkast is normaal in de zomer wanneer de omgevingstemperatuur hoog is. Het wordt niet aanbevolen te veel voedsel tegelijkertijd in het apparaat te doen; voedsel moet zijn afgekoeld voordat het in het apparaat wordt gedaan; De deur worden te vaak geopend; Dikke ijslaag (ontdooien is nodig).
Deur kan niet goed worden gesloten	De deur zit vast door voedselverpakkingen,; er is te veel voedsel geplaatst; De vriezer is gekanteld.
Te veel lawaai	Controleer of de vloer waterpas is en of de vriezer stabiel is geplaatst; Controleer of de accessoires op de juiste locaties zijn geplaatst.
Deuropeningsprobleem en van voorbijgaande aard	Na de koeling zal er een drukverschil ontstaan tussen de binnenkant en de buitenkant van de vrieskast, met als gevolg dat de deuropening tijdelijk moeilijk te openen is. Dit is een normaal natuurkundig verschijnsel.
Hete behuizing	De behuizing geeft warmte af tijdens de werking, vooral in de zomer. Dit wordt veroorzaakt door de warmteafvoer van de condensor, wat normaal is. Condensatie: condensatie op het buitenoppervlak en deurafdichtingen van de koelkast is normaal wanneer de luchtvochtigheid te hoog is. Veeg het condensaat gewoon met een schone handdoek weg.
Luchtstroomgeluid Gezoem Gerammel	Koelmiddel dat in het apparaat stroomt kan geluid veroorzaken, wat normaal is. De compressor kan zoemgeluiden produceren tijdens het werken, en de zoemgeluiden zijn luid vooral bij het starten of stoppen. Dit is normaal. De magneetklep of elektrische schakelklep zou kunnen klapperen, dit is normaal en geen invloed heeft op de werking.

OUDE APPARATEN SLOPEN



Dit apparaat is gemarkeerd conform de Europese Richtlijn 2012/19/EU betreffende afgedankte elektrische en elektronische apparatuur (WEEE).

WEEE bevat beide vervuilende stoffen (die negatieve gevolgen voor het milieu kunnen hebben) en basiscomponenten (die hergebruikt kunnen worden). Het is belangrijk om WEEE te onderwerpen aan specifieke behandelingen ten einde alle vervuilende stoffen juist te verwijderen en af te voeren en alle materialen te recupereren en te recycleren.

Individueen kunnen een belangrijke rol spelen om ervoor te zorgen dat WEEE geen milieuprobleem wordt. Het is van essentieel belang om enkele basisregels te volgen: WEEE mag niet worden behandeld als huishoudafval.

WEEE moet ingeleverd worden bij relevante inzamelpunten die worden beheerd door de gemeente of door geregistreerde bedrijven. In vele landen kan thuisophaling beschikbaar zijn voor grote WEEE.

In landen kan, wanneer u een nieuw apparaat koopt, het oude teruggegeven worden aan de detailhandelaar die het gratis moet verzamelen met dien verstande dat de apparatuur van een gelijkwaardig type is en dezelfde functies had als de geleverde apparatuur.

Conformiteit

Door het -merk  op dit product te plaatsen, bevestigen we dat het voldoet aan alle relevante Europese veiligheids-, gezondheids- en milieu-eisen die van toepassing zijn in de wetgeving voor dit product.

Σας ευχαριστούμε για την αγορά αυτού του προϊόντος.

Πριν χρησιμοποιήσετε το ψυγείο σας, παρακαλούμε διαβάστε προσεκτικά αυτό το εγχειρίδιο οδηγιών προκειμένου να μεγιστοποιήσετε την απόδοσή του. Φυλάξτε όλα τα έγγραφα για μετέπειτα χρήση ή για άλλους ιδιοκτήτες. Αυτό το προϊόν προορίζεται αποκλειστικά για οικιακή χρήση ή για παρόμοιες εφαρμογές, όπως:

- την κουζίνα του προσωπικού σε καταστήματα, γραφεία και άλλα εργασιακά περιβάλλοντα

- σε αγροκτήματα, από τους πελάτες ξενοδοχείων, μοτέλ και σε άλλα οικιακά περιβάλλοντα

- σε πανσιόν (B & B)

- για υπηρεσίες κέτερινγκ και παρόμοιες εφαρμογές, όχι για λιανικές πωλήσεις.

Η συσκευή αυτή πρέπει να χρησιμοποιείται μόνο για την αποθήκευση τροφίμων, οποιαδήποτε άλλη χρήση θεωρείται επικίνδυνη και ο κατασκευαστής δεν φέρει ευθύνη για τυχόν παραλείψεις. Επίσης, συνιστάται να λάβετε υπόψη τους όρους της εγγύησης. Για να απολαύσετε την καλύτερη δυνατή απόδοση και λειτουργία χωρίς προβλήματα από τη συσκευή σας, είναι πολύ σημαντικό να διαβάσετε προσεκτικά αυτές τις οδηγίες. Η μη τήρηση αυτών των οδηγιών μπορεί να ακυρώσει το δικαίωμά σας για δωρεάν σέρβις κατά την περίοδο εγγύησης.

ΟΔΗΓΙΕΣ ΑΣΦΑΛΕΙΑΣ

Αυτός ο οδηγός περιέχει πολλές σημαντικές πληροφορίες ασφαλείας. Σας προτείνουμε να φυλάξετε τις οδηγίες αυτές σε ασφαλές σημείο για εύκολη αναφορά και για μια καλή εμπειρία με τη συσκευή.

Το ψυγείο περιέχει ένα ψυκτικό αέριο (R600a: ισοβουτάνιο) και ένα μονωτικό αέριο (κυκλοπεντάνιο), με υψηλή συμβατότητα με το περιβάλλον, τα οποία ωστόσο είναι, εύφλεκτα.



Προσοχή: κίνδυνος πυρκαγιάς

Εάν τυχόν το ψυκτικό κύκλωμα υποστεί βλάβη:

- Αποφύγετε τις γυμνές φλόγες και τις πηγές ανάφλεξης. Αερίστε καλά το χώρο στον οποίο βρίσκεται η συσκευή.

ΠΡΟΕΙΔΟΠΟΙΗΣΗ!

- Κατά τον καθαρισμό/τη μεταφορά της συσκευής πρέπει να επιδείξετε προσοχή ώστε να αποφύγετε να αγγίξετε τα μεταλλικά σύρματα του συμπυκνωτή στο πίσω μέρος της συσκευής, καθώς μπορεί να τραυματίσετε τα δάχτυλα και τα χέρια σας ή να προκαλέσετε βλάβη στο προϊόν σας.
- Αυτή η συσκευή δεν έχει σχεδιαστεί για στοίβαξη με οποιαδήποτε άλλη συσκευή. Μην επιχειρήσετε να καθίσετε ή να σταθείτε επάνω στη συσκευή σας διότι δεν έχει σχεδιαστεί για τέτοια χρήση. Μπορεί να τραυματιστείτε ή να καταστρέψετε τη συσκευή.
- Βεβαιωθείτε ότι το καλώδιο τροφοδοσίας δεν έχει πιαστεί κάτω από τη συσκευή κατά τη διάρκεια και μετά τη μεταφορά/μετακίνηση της συσκευής, για να αποφύγετε κόψιμο ή βλάβη του καλωδίου.
- Κατά την τοποθέτηση της συσκευής σας προσέξτε να μην προκαλέσετε ζημιές στο δάπεδο, σε σωλήνες, επενδύσεις τοίχων κλπ. Μην μετακινείτε τη συσκευή τραβώντας την από το καπάκι ή τη λαβή. Μην επιτρέπετε σε παιδιά να παίζουν με τη συσκευή ή να επεμβαίνουν στα χειριστήρια. Η εταιρεία μας αποποιείται οποιασδήποτε ευθύνη σε περίπτωση μη τήρησης των οδηγιών.
- Μην τοποθετείτε τη συσκευή σε χώρους με υγρασία, λίπη ή σκόνη και μην την εκθέτετε σε άμεσο ηλιακό φως και νερό.
- Μην τοποθετείτε τη συσκευή κοντά σε θερμαντικά σώματα ή εύφλεκτα υλικά.
- Εάν υπάρχει διακοπή ρεύματος, μην ανοίξετε το καπάκι. Τα κατεψυγμένα τρόφιμα δεν θα πρέπει να επηρεαστούν εάν η διακοπή διαρκέσει λιγότερο από 20 ώρες. Εάν η διακοπή διαρκέσει περισσότερο, τότε τα τρόφιμα θα πρέπει να ελεγχθούν και να καταναλωθούν αμέσως ή να μαγειρευτούν και να καταψυχθούν εκ νέου.

- Εάν διαπιστώσετε ότι το καπάκι του καταψύκτη ανοίγει δύσκολα αμέσως μετά το κλείσιμο, μην ανησυχήσετε. Αυτό οφείλεται στη διαφορά πίεσης η οποία θα εξισωθεί μετά από λίγα λεπτά και θα επιτρέψει να ανοίξετε κανονικά το καπάκι.
- Μην συνδέετε τη συσκευή στην παροχή ρεύματος πριν αφαιρέσετε όλα τα υλικά συσκευασίας και τα προστατευτικά μεταφοράς.
- Εάν η συσκευή μεταφέρθηκε οριζόντια αφήστε την για τουλάχιστον 4 ώρες πριν την ενεργοποιήσετε για να επιτρέψετε στο λάδι του συμπιεστή να επανέλθει.
- Αυτός ο καταψύκτης πρέπει να χρησιμοποιείται μόνο για τον προοριζόμενο σκοπό του (δηλ. αποθήκευση και κατάψυξη τροφίμων).
- Μην αποθηκεύετε φάρμακα ή υλικά έρευνας στα Wine Cooler. Όταν πρόκειται να αποθηκευτεί ένα υλικό που απαιτεί αυστηρό έλεγχο θερμοκρασίας αποθήκευσης, είναι πιθανό να υποβαθμιστεί ή να συμβεί μια ανεξέλεγκτη αντίδραση που μπορεί να προκαλέσει κινδύνους.
- Πριν από την εκτέλεση οποιασδήποτε εργασίας, αποσυνδέστε το καλώδιο τροφοδοσίας από την πρίζα.
- Κατά την παράδοση, ελέγξτε ώστε να βεβαιωθείτε ότι το προϊόν δεν έχει υποστεί ζημιά και ότι όλα τα μέρη και τα εξαρτήματα είναι σε άριστη κατάσταση.
- Εάν σημειωθεί διαρροή στο σύστημα ψύξης, μην αγγίξετε την πρίζα και μη χρησιμοποιήσετε γυμνές φλόγες. Ανοίξτε το παράθυρο και αφήστε να αεριστεί το δωμάτιο. Στη συνέχεια καλέστε ένα κέντρο σέρβις για να ζητήσετε επισκευή.
- Μη χρησιμοποιείτε καλώδια προέκτασης ή προσαρμογείς.
- Μην εφαρμόσετε υπερβολική έλξη ή κάμψη στο καλώδιο τροφοδοσίας και μην αγγίζετε το φινιρίσματα με βρεγμένα χέρια.
- Εάν έχει προκληθεί ζημιά στο καλώδιο τροφοδοσίας, πρέπει να αντικατασταθεί από τον κατασκευαστή, τον εξουσιοδοτημένο τεχνικό του ή άτομο με παρόμοια τεχνική κατάρτιση έτσι ώστε να αποφευχθεί οποιοσδήποτε κίνδυνος.
- Μην προκαλείτε ζημιές στο φινιρίσματα και/ή το καλώδιο τροφοδοσίας, αυτό μπορεί να προκαλέσει ηλεκτροπληξία ή πυρκαγιά.
- Μην τοποθετείτε ή αποθηκεύετε εύφλεκτα και εξαιρετικά πτητικά υλικά όπως ο αιθέρας, βενζίνη,
- υγραέριο, προπάνιο, σπρέι αεροζόλ, κόλλες, καθαρό οινόπνευμα, κτλ. Αυτά τα υλικά μπορεί να προκαλέσουν έκρηξη.
- Μη χρησιμοποιείτε ή αποθηκεύετε εύφλεκτα σπρέι, όπως σπρέι βαφής, κοντά στα Wine Cooler. Αυτό μπορεί να προκαλέσει έκρηξη ή πυρκαγιά.
- Μην τοποθετείτε αντικείμενα και/ή δοχεία με νερό επάνω στη συσκευή.
- Δεν συνιστούμε τη χρήση καλωδίων επέκτασης και πολύπριζων.
- Μην απορρίπτετε τη συσκευή σε φωτιά. Προσέξτε να μην υποστεί ζημιά, το ψυκτικό κύκλωμα και οι σωλήνες ψυκτικού της συσκευής κατά τη μεταφορά και τη χρήση. Σε περίπτωση ζημιάς μην εκθέσετε τη συσκευή σε φωτιά, πιθανές πηγές ανάφλεξης και αερίστε αμέσως το χώρο όπου βρίσκεται η συσκευή.
- Το σύστημα ψύξης που βρίσκεται πίσω από και μέσα στα Wine Cooler περιέχει ψυκτικό. Συνεπώς, αποφύγετε την πρόκληση ζημιάς στους σωλήνες.
- Μη χρησιμοποιείτε ηλεκτρικές συσκευές στο εσωτερικό των θαλάμων αποθήκευσης τροφίμων της συσκευής, εκτός αν είναι του τύπου που συνιστά ο κατασκευαστής.

- Μην προκαλείτε ζημιές στο ψυκτικό κύκλωμα.
- Μη χρησιμοποιείτε μηχανικές συσκευές ή άλλα μέσα για να επιταχύνετε τη διαδικασία απόψυξης, εκτός από εκείνα που συνιστώνται από τον κατασκευαστή.
- Μη χρησιμοποιείτε ηλεκτρικές συσκευές στο εσωτερικό των θαλάμων αποθήκευσης τροφίμων, εκτός αν είναι του τύπου που συνιστά ο κατασκευαστής.
- Μην ακουμπάτε εσωτερικά στοιχεία του συστήματος ψύξης, ειδικά εάν είναι βρεγμένα τα χέρια σας, γιατί μπορεί να καείτε ή να τραυματιστείτε.
- Διατηρείτε τα ανοίγματα εξαερισμού στο περίβλημα της συσκευής ή στην εντοιχισμένη κατασκευή, ελεύθερα από εμπόδια.
- Μη χρησιμοποιήσετε αιχμηρά αντικείμενα όπως μαχαίρια ή πιρούνια για να αφαιρέσετε τον πάγο.
- Ποτέ μην χρησιμοποιείτε σεσουάρ μαλλιών, ηλεκτρικές θερμάστρες ή άλλες ηλεκτρικές συσκευές για την απόψυξη.
- Μη χρησιμοποιήσετε μαχαίρι ή αιχμηρό αντικείμενο για να αφαιρέσετε τον πάγο που δημιουργείται. Αυτά μπορεί να προκαλέσουν βλάβη στο ψυκτικό κύκλωμα, η διαρροή από το οποίο μπορεί να προκαλέσει πυρκαγιά ή βλάβη στα μάτια σας.
- Μη χρησιμοποιείτε μηχανικές συσκευές ή άλλο εξοπλισμό για να επιταχύνετε τη διαδικασία απόψυξης.
- Σε καμία περίπτωση μη χρησιμοποιήσετε γυμνή φλόγα ή ηλεκτρικές συσκευές, όπως θερμαντήρες, ατμοκαθαριστές, κεριά, λάμπες πετρελαίου ή κάτι παρόμοιο, προκειμένου να επιταχύνετε τη διαδικασία απόψυξης.
- Ποτέ μην χρησιμοποιήσετε νερό για να πλύνετε το συμπιεστή, σκουπίστε τον καλά με ένα στεγνό πανί μετά τον καθαρισμό για να προλάβετε τη σκουριά.
- Συνιστάται να διατηρείτε το φινιρίσμα καθαρό, οποιαδήποτε υπερβολικά υπολείμματα σκόνης στο φινιρίσμα μπορεί να είναι η αιτία πυρκαγιάς.
- Το προϊόν έχει σχεδιαστεί και κατασκευαστεί μόνο για οικιακή χρήση.
- Η εγγύηση θα ακυρωθεί εάν το προϊόν εγκατασταθεί ή χρησιμοποιηθεί σε εμπορικούς ή μη οικιακούς χώρους.
- Το προϊόν πρέπει να εγκατασταθεί, τοποθετηθεί και λειτουργήσει σωστά σύμφωνα με τις οδηγίες που αναγράφονται στο παρεχόμενο φυλλάδιο Οδηγιών Χρήσης.
- Η εγγύηση ισχύει μόνο για καινούρια προϊόντα και δεν είναι μεταβιβάσιμη εάν μεταπωληθεί το προϊόν.
- Η εταιρεία μας αποποιείται οποιασδήποτε ευθύνης για τυχαίες ή επακόλουθες βλάβες.
- Η εγγύηση με κανένα τρόπο δεν μειώνει τα νόμιμα ή νομικά σας δικαιώματα.
- Μην πραγματοποιείτε επισκευές σε αυτό το Wine Cooler. Όλες οι επεμβάσεις πρέπει να πραγματοποιούνται αποκλειστικά από εξειδικευμένο προσωπικό.

ΑΣΦΑΛΕΙΑ ΓΙΑ ΠΑΙΔΙΑ!

- Εάν απορρίπτετε ένα παλιό προϊόν με πόρτα εξοπλισμένη με κλειδαριά ή μάνταλο, βεβαιωθείτε ότι έχει αφεθεί σε ασφαλή κατάσταση για να προληφθεί η παγίδευση παιδιών.
- Αυτή η συσκευή μπορεί να χρησιμοποιηθεί από παιδιά ηλικίας από 8 ετών και άνω και από άτομα με μειωμένες σωματικές, αισθητικές ή διανοητικές ικανότητες ή με έλλειψη εμπειρίας και γνώσης, υπό την προϋπόθεση ότι τους έχει παρασχεθεί επαρκής

εποπτεία ή καθοδήγηση σχετικά με την ασφαλή χρήση της συσκευής και ότι κατανοούν τους κινδύνους που υπάρχουν.

- Τα παιδιά δεν πρέπει να παίζουν με τη συσκευή. Ο καθαρισμός και η συντήρηση από το χρήστη δεν πρέπει να γίνονται από παιδιά χωρίς επίβλεψη.

Σωστή χρήση κατακόρυφων καταψυκτών

Τοποθέτηση

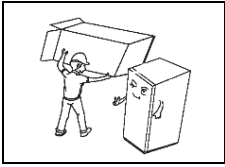

Πριν από την χρήση, αφαιρέστε όλα τα υλικά συσκευασίας Is, συμπεριλαμβανομένων των κάτω των μαξιλαριών, των μαξιλαριών αφρού και των ταινιών μέσα στον κατακόρυφο καταψύκτη· αφαιρέστε την προστατευτική μεμβράνη από τις πόρτες και το σώμα καταψύκτη.

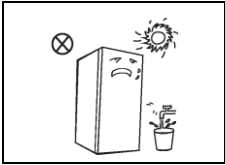

Κρατήστε μακριά από τη φωτιά και αποφύγετε την έκθεση σε απευθείας ηλιακό φως. Μην τοποθετείτε τον καταψύκτη σε μέρη με υγρασία ή νερά για να αποτρέψετε τη διάβρωση ή την μείωση αντοχής της μόνωσης.

Μην ψεκάζετε ή πλύνετε τον κατακόρυφο καταψύκτη; μην βάζετε τον κατακόρυφο καταψύκτη σε υγρούς χώρους όπου μπορεί εύκολα να πισιστεί με νερό ώστε να μην επηρεαστούν οι ιδιότητες της ηλεκτρικής μόνωσης του κατακόρυφου καταψύκτη.

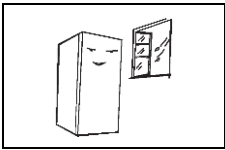

Ο κατακόρυφος καταψύκτης τοποθετείται σε καλά αεριζόμενο εσωτερικό χώρο· το έδαφος πρέπει να είναι επίπεδο και ανθεκτικό (περιστρέψτε προς τα αριστερά ή προς τα δεξιά για να ρυθμίσετε τον τροχό για αλφάδιασμα εάν είναι ασταθής).

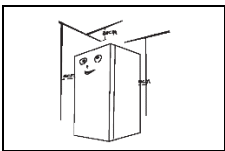

Ο χώρος επάνω από τον κατακόρυφο καταψύκτη πρέπει να είναι μεγαλύτερος από 30 cm, και ο κατακόρυφος καταψύκτης πρέπει να τοποθετηθεί μπροστά από ένα τοίχο με κενό μεγαλύτερο των 10 cm για να διευκολυνθεί η διάχυση της θερμότητας.

Προφυλάξεις πριν από την εγκατάσταση:

Πριν από την εγκατάσταση ή την προσαρμογή των εξαρτημάτων, πρέπει να διασφαλιστεί ότι ο κατακόρυφος καταψύκτης είναι αποσυνδεδεμένος από την τροφοδοσία του ρεύματος.

Πρέπει να λαμβάνονται προφυλάξεις για να αποφευχθεί η πρόκληση σωματικών βλαβών από πτώση της λαβής.

Ρυθμιζόμενα πόδια

Σχηματικό διάγραμμα των ρυθμιζόμενων ποδιών

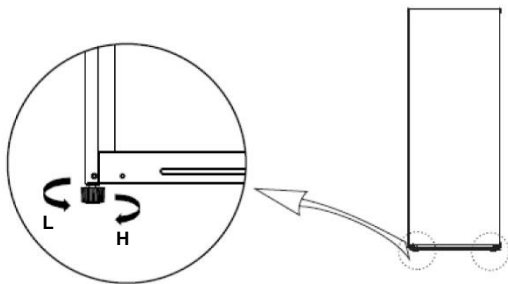

(Η παραπάνω εικόνα είναι μόνο για αναφορά. Η πραγματική διαμόρφωση θα εξαρτηθεί από το φυσικό προϊόν ή τη δήλωση του διανομέα)

Διαδικασίες ρύθμισης:

- Περιστρέψτε το πόδι προς τα δεξιά για να σηκώσετε τον κατακόρυφο καταψύκτη·
- Περιστρέψτε το πόδι προς τα αριστερά για να κατεβάσετε τον κατακόρυφο καταψύκτη·
- Ρυθμίστε το αλφάδιασμα δεξιά και αριστερά σύμφωνα με τις παραπάνω διαδικασίες έτσι ώστε να τον αλφαδιάσετε.

Αλλαγή πόρτας δεξιά-αριστερά

Κατάλογος εργαλείων που παρέχονται από το χρήστη	
	Σταυροκατσάβιδο
	Λεπτό ίσιο κατσαβίδι
	Μονωτική ταινία

1) Στηρίξτε την πόρτα με ταινίες.

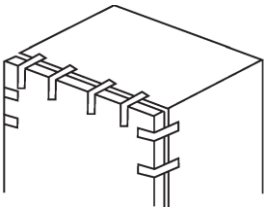

Αποσυναρμολογήστε το κάλυμμα της τρύπας του μεντεσέ, το κάλυμμα του επάνω δεξιού μεντεσέ, τις βίδες συγκράτησης του επάνω δεξιού μεντεσέ, και αφαιρέστε τον επάνω δεξιό μεντεσέ, κρατώντας την πόρτα σε κατακόρυφη θέση σε όλη την διάρκεια της διαδικασίας έτσι ώστε να αποφύγετε την πτώση της.

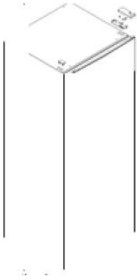

Το κάλυμμα του επάνω μεντεσέ

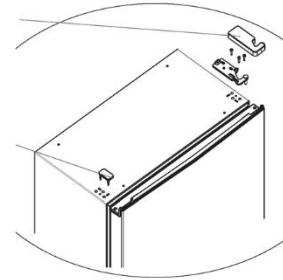

Κάλυμμα τρύπας μεντεσέ

2) Αφαιρέστε την πόρτα



Αποσυναρμολογήστε το τέρμα της πόρτας, και τοποθετήστε το στην άλλη πλευρά

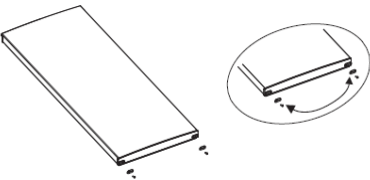

3) Αποσυναρμολογήστε τον κάτω μεντεσέ και το ρυθμιζόμενο πόδι

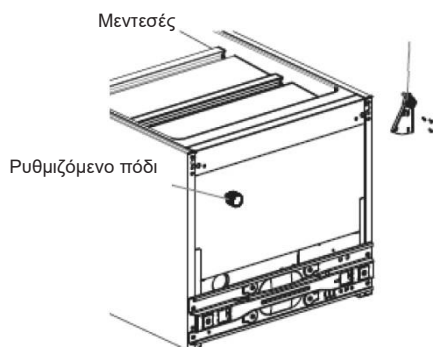

- 4) Τοποθετήστε τον κάτω μεντεσέ στην κάτω αριστερή πλευρά του θαλάμου, μετά τοποθετήστε το ρυθμιζόμενο πόδι στην άλλη πλευρά

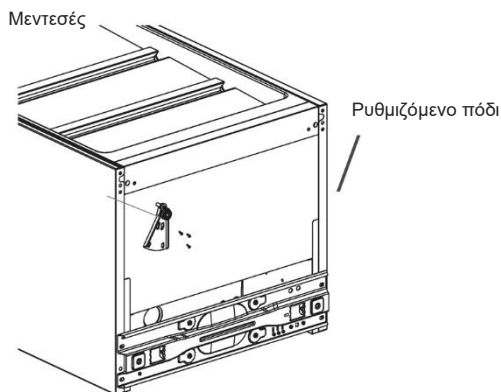

- 5) Βάλτε την πόρτα κατακόρυφα επάνω στον κάτω μεντεσέ, και ελέγξτε τον τρόπο που πιέζει την τσιμούχα της πόρτας, πάρτε τον εφεδρικό επάνω αριστερό μεντεσέ και το κάλυμμα του μεντεσέ από την σακούλα των εξαρτημάτων, και μετά τοποθετήστε τον επάνω αριστερό μεντεσέ βιδώνοντας τις βίδες. Τέλος τοποθετήστε το κάλυμμα του μεντεσέ, και καλύψτε την τρύπα του μεντεσέ στην επάνω δεξιά πλευρά.

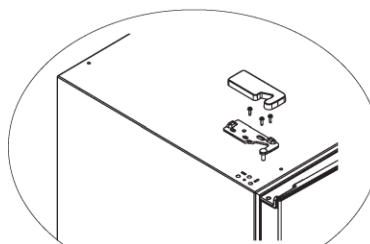

(Η παραπάνω εικόνα είναι μόνο για αναφορά. Η πραγματική διαμόρφωση θα εξαρτηθεί από το φυσικό προϊόν ή τη δήλωση του διανομέα)

Έναρξη λειτουργίας

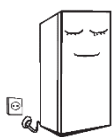

Πριν από την αρχική έναρξη λειτουργίας, διατηρήστε ακίνητο τον κατακόρυφο καταψύκτη για δύο ώρες πριν τον συνδέσετε στην τροφοδοσία του ρεύματος.

Πριν τοποθετήσετε παγωμένα ή κατεψυγμένα τρόφιμα, θα πρέπει να λειτουργήσει ο κατακόρυφος καταψύκτης για 2-3 ώρες, ή για περισσότερες από 4 ώρες το καλοκαίρι όταν είναι υψηλή η θερμοκρασία του περιβάλλοντος.

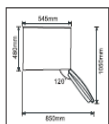

Εξασφαλίστε αρκετό χώρο για εύκολο άνοιγμα των θυρών και των συρταριών ή δήλωση από τον διανομέα.

Συμβουλές εξοικονόμησης ενέργειας

- Η συσκευή θα πρέπει να τοποθετείται στην πιο ψυχρή περιοχή του δωματίου, μακριά από συσκευές που παράγουν θερμότητα ή από αγωγούς θέρμανσης, και μακριά από έκθεση σε άμεσο ηλιακό φως.
- Αφήστε τα ζεστά τρόφιμα να κρυώσουν σε θερμοκρασία δωματίου πριν τα τοποθετήσετε στη συσκευή. Το υπερβολικό φόρτωμα μπορεί να τα χαλάσει.
- Φροντίστε να τυλίξετε τα τρόφιμα σωστά και σκουπίστε τα δοχεία πριν τα τοποθετήσετε στη συσκευή. Αυτό μειώνει τη συγκέντρωση πάγου στο εσωτερικό της συσκευής. Ο κάδος αποθήκευσης της συσκευής δεν πρέπει να είναι επενδεδυμένος με αλουμινοχαρτο, κέρινο κερί, ή χαρτοπετσέτα.
- Οι επενδύσεις παρεμποδίζουν την κυκλοφορία του κρύου αέρα, καθιστώντας τη συσκευή λιγότερο αποτελεσματική. Οργανώστε και επισημάνετε τα τρόφιμα για να μειώσετε τα ανοίγματα των θυρών και τις εκτεταμένες αναζητήσεις. Αφαιρέστε όσα στοιχεία χρειάζεστε σε κάποια στιγμή, και κλείστε την πόρτα όσο το δυνατόν πιο σύντομα.

Δομή και λειτουργίες

Συστατικά στοιχεία

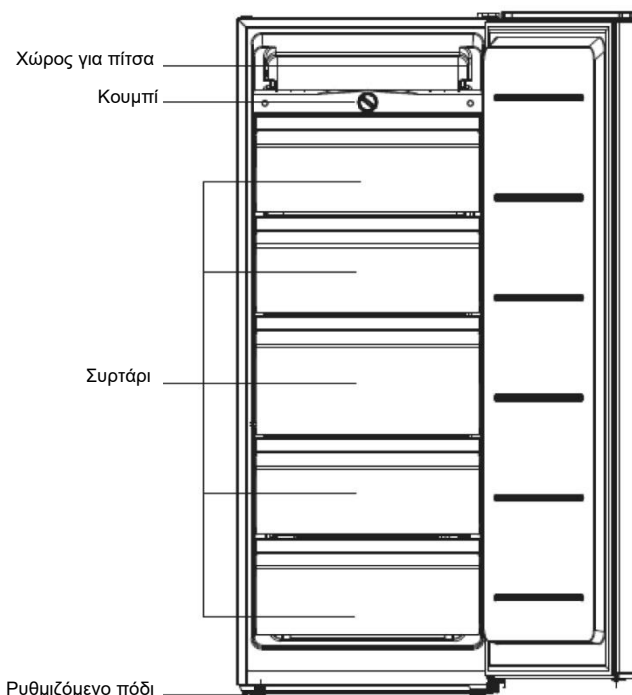

(Η παραπάνω εικόνα είναι μόνο για αναφορά. Η πραγματική διαμόρφωση θα εξαρτηθεί από το φυσικό προϊόν ή τη δήλωση του διανομέα)

- Η χαμηλή θερμοκρασία του κατακόρυφου καταψύκτη μπορεί να διατηρήσει τα τρόφιμα φρέσκα για μεγάλο χρονικό διάστημα και χρησιμοποιείται κυρίως για την αποθήκευση κατεψυγμένων τροφίμων και την παραγωγή πάγου.
- Ο κατακόρυφος καταψύκτης είναι κατάλληλος για την αποθήκευση κρέατος, ψαριών, γαρίδων, ζυμαρικών, μπάλες ρυζιού και άλλων τροφίμων που δεν θα καταναλωθούν σε σύντομο χρονικό διάστημα.
- Τα μεγάλα κομμάτια κρέατος πρέπει να χωριστούν σε μικρά κομμάτια για εύκολη πρόσβαση. Σας παρακαλούμε να έχετε κατά νου ότι τα τρόφιμα θα πρέπει να καταναλωθούν εντός του χρόνου αποθήκευσης.

Έλεγχος θερμοκρασίας

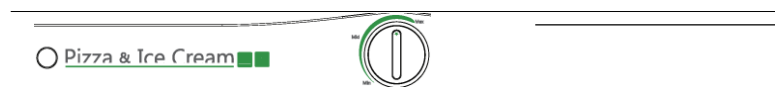

(Η παραπάνω εικόνα είναι μόνο για αναφορά. Η πραγματική διαμόρφωση θα εξαρτηθεί από το φυσικό προϊόν ή τη δήλωση του διανομέα)

- Συνδέστε τον κατακόρυφο καταψύκτη στην τροφοδοσία του ρεύματος.
- εσωτερική θερμοκρασία του κατακόρυφου καταψύκτη ρυθμίζεται μέσω του κουμπιού του θερμοστάτη. Γυρίζοντας προς τα δεξιά το κουμπί του θερμοστάτη, θα μειωθεί η εσωτερική θερμοκρασία. "MIN" είναι η πιο θερμή ρύθμιση, "MAX" είναι η πιο ψυχρή ρύθμιση. Σας παρακαλούμε να ρυθμίσετε το κουμπί του θερμοστάτη σε μία θέση μεταξύ "MIN" και "MAX".

Συντήρηση και φροντίδα του κατακόρυφου καταψύκτη

Καθαρισμός

- Οι σκόνες πίσω από τον κατακόρυφο καταψύκτη και στο έδαφος πρέπει να καθαρίζονται έγκαιρα για να βελτιωθεί η ψυκτική επίδραση και η εξοικονόμηση ενέργειας. Το εσωτερικό του κατακόρυφου καταψύκτη πρέπει να καθαρίζεται τακτικά για να αποφεύγονται οι οσμές. Για τον καθαρισμό συνιστώνται μαλακές πετσέτες, σφουγγάρι μουσκεμένο στο νερό και μη διαβρωτικά ουδέτερα απορρυπαντικά. Ο καταψύκτης πρέπει να καθαρίζεται στο τέλος με καθαρό νερό και στεγνό πανί.
Ανοίξτε την πόρτα για φυσική αφύγρανση πριν τον ανάψετε.
- Μην χρησιμοποιείτε σκληρές βούρτσες, μπάλες καθαρισμού από χάλυβα, συρμάτινες βούρτσες, λειαντικά, όπως οδοντόκρεμες, Οργανικό διάλυμα (όπως αλκοόλη, ακετόνη, λάδι, κλπ.) βραστό νερό, όξινα ή αλκαλικά αντικείμενα για να καθαρίσετε τον κατακόρυφο καταψύκτη, λαμβάνοντας υπόψη ότι αυτό μπορεί να καταστρέψει την επιφάνεια του καταψύκτη και το εσωτερικό του.
- Μην ξεπλύνετε με νερό για να μην επηρεάσετε τις ιδιότητες της ηλεκτρικής μόνωσης.



(Σας παρακαλούμε να αποσυνδέσετε από το ρεύμα τον κατακόρυφο καταψύκτη για την απόψυξη και τον καθαρισμό.)

Απόψυξη

- Η απόψυξη του κατακόρυφου καταψύκτη θα πρέπει να γίνεται χειροκίνητα.

Αποσυνδέστε το φις από την πρίζα, ανοίξτε την πόρτα και αφαιρέστε όλα τα τρόφιμα τοποθετώντας τα σε ένα ψυχρό μέρος. Συνιστάται να αφαιρέσετε τον πάγο με μία πλαστική ξύστρα, ή να αφήσετε την θερμοκρασία να αυξηθεί φυσικά μέχρι να λιώσει ο πάγος. Στη συνέχεια, σκουπίστε τον υπόλοιπο πάγο και το νερό, και συνδέστε το φις για να ανάψετε τον καταψύκτη.

(δεν θα πρέπει να χρησιμοποιούνται άλλες μηχανικές συσκευές ή άλλα μέσα για την επιτάχυνση εκτός από εκείνες που συνιστώνται από τον κατασκευαστή. Μην προκαλείτε ζημιά στο κύκλωμα του ψυκτικού αερίου.)

Διακοπή χρήσης

- Τα τρόφιμα μπορούν να διατηρηθούν για μερικές ώρες ακόμη και το καλοκαίρι σε περίπτωση διακοπής ρεύματος· συνιστάται να μειώσετε τη συχνότητα του ανοίγματος της πόρτας και να μην βάζετε φρέσκα τρόφιμα μέσα στον κατακόρυφο καταψύκτη.
- Σας παρακαλούμε να αποσυνδέσετε από το ρεύμα τον κατακόρυφο καταψύκτη εάν παραμένει αχρησιμοποίητος για μεγάλο χρονικό διάστημα για καθαρισμό. Κρατήστε την πόρτα ανοιχτή για να αποφύγετε τις άσχημες οσμές.
- Μην γυρίζετε προς τα πάνω ή προκαλείτε δονήσεις στον κατακόρυφο καταψύκτη, η γωνία μεταφοράς δεν μπορεί να είναι μεγαλύτερη από 45°. Σας παρακαλούμε να κρατάτε την πόρτα και τον μεντεσέ όταν τον μετακινείτε, η κλίση κατά τη διάρκεια της μετακίνησης δεν θα πρέπει να υπερβαίνει τις 45°.

(Η συσκευή θα λειτουργεί συνεχώς όταν τεθεί σε λειτουργία. Γενικά, η λειτουργία της συσκευής δεν θα πρέπει να διακόπτεται· διαφορετικά η ωφέλιμη διάρκεια ζωής του μπορεί να μειωθεί.)

Αντιμετώπιση προβλημάτων

Μπορεί να προσπαθήσετε να λύσετε τα παρακάτω απλά προβλήματα από μόνοι σας. Εάν δεν μπορούν να λυθούν, επικοινωνήστε με το τμήμα εξυπηρέτησης πελατών.

Αδυναμία λειτουργίας	Ο κατακόρυφος καταψύκτης δεν είναι σωστά συνδεδεμένος με την τροφοδοσία του ρεύματος· Χαμηλή τάση· Το κουμπί ρύθμισης της θερμοκρασίας δεν είναι στην περιοχή λειτουργίας· Διακοπή ρεύματος ή πεσμένη ασφάλεια.
Οσμή	Τα τρόφιμα με οσμές θα πρέπει να τυλιχτούν καλά· τα τρόφιμα είναι σάπια· Θα πρέπει να καθαριστεί το εσωτερικό.
Παρατεταμένη λειτουργία του συμπιεστή	Είναι φυσιολογικό ότι ο κατακόρυφος καταψύκτης λειτουργεί για μεγαλύτερο χρονικό διάστημα το καλοκαίρι όταν η θερμοκρασία περιβάλλοντος είναι υψηλότερη Μην βάζετε ταυτόχρονα πάρα πολλά τρόφιμα στον κατακόρυφο καταψύκτη· Μην βάζετε τρόφιμα μέχρι να κρυσώσουν Συχνό άνοιγμα της πόρτας του κατακόρυφου καταψύκτη Παχύ στρώμα πάγου (απαιτείται απόψυξη).
Η πόρτα του κατακόρυφου καταψύκτη δεν έχει κλείσει σωστά	Η πόρτα του κατακόρυφου καταψύκτη έχει κολλήσει από πακέτα τροφίμων Πάρα πολλά τρόφιμα Όχι σωστά αφαδιασμένος κατακόρυφος καταψύκτης.
Έντονοι θόρυβοι	Το πάτωμα δεν είναι επίπεδο, η τοποθέτηση του κατακόρυφου καταψύκτη δεν είναι σταθερή Τα εξαρτήματα του κατακόρυφου καταψύκτη δεν είναι τοποθετημένα σωστά.
Προσωρινή δυσκολία στο άνοιγμα της πόρτας	Μετά από την δημιουργία ψύξης, υπάρχει μία διαφορά πίεσης μεταξύ του εσωτερικού και του εξωτερικού του κατακόρυφου καταψύκτη η οποία μπορεί να προκαλεί την προσωρινή δυσκολία στο άνοιγμα της πόρτας. Αυτό είναι ένα φυσιολογικό φυσικό φαινόμενο.
Θερμότητα περιβλήματος κατακόρυφου καταψύκτη Συμπύκνωση	Το περίβλημα του κατακόρυφου καταψύκτη μπορεί να εκπέμπει θερμότητα όταν λειτουργεί ειδικά το καλοκαίρι, αυτό προκαλείται από την ακτινοβολία του συμπυκνωτή, και είναι ένα φυσιολογικό φαινόμενο. Συμπύκνωση: το φαινόμενο συμπύκνωσης θα ανιχνευθεί στην εξωτερική επιφάνεια και στις τσιμούχες των θυρών του κατακόρυφου καταψύκτη όταν η υγρασία του περιβάλλοντος είναι υψηλή, αυτό είναι ένα φυσιολογικό φαινόμενο, και η συμπύκνωση μπορεί να σκουπιστεί με μια στεγνή πετσέτα.
Ήχος ροής αέρος Βόμβος Κροτάλισμα	Τα ψυκτικά μέσα που κυκλοφορούν στις γραμμές του ψυκτικού αέριου θα προκαλέσουν ήχο έκρηξης και γουργουρητού που είναι φυσιολογικό και δεν επηρεάζει το αποτέλεσμα της ψύξης. Θα παράγεται βόμβος με τη λειτουργία συμπιεστή ειδικά κατά την εκκίνηση ή το σβήσιμο. Η σωληνοειδής βαλβίδα ή η βαλβίδα του ηλεκτρικού διακόπτη θα κροταλίζουν, πράγμα που είναι ένα φυσιολογικό φαινόμενο και δεν επηρεάζει τη λειτουργία.

ΔΙΑΛΥΣΗ ΠΑΛΑΙΩΝ ΣΥΣΚΕΥΩΝ



Η συσκευή αυτή φέρει σήμανση σύμφωνα με την Ευρωπαϊκή Οδηγία 2012/19/ΕΕ σχετικά με Απόβλητα Ηλεκτρικού και Ηλεκτρονικού Εξοπλισμού (ΑΗΗΕ). Τα ΑΗΗΕ περιέχουν τόσο ρυπογόνες ουσίες (οι οποίες μπορεί να έχουν αρνητικές επιπτώσεις για το περιβάλλον) όσο και βασικά εξαρτήματα (τα οποία μπορούν να επαναχρησιμοποιηθούν). Είναι σημαντικό τα ΑΗΗΕ να υποβάλλονται σε συγκεκριμένες επεξεργασίες, προκειμένου να απομακρύνονται και να αποβάλλονται σωστά όλοι οι ρύποι, καθώς και να ανακτώνται και να ανακυκλώνονται όλα τα υλικά.

Ο καθένας ξεχωριστά μπορεί να παίξει σημαντικό ρόλο στην εξασφάλιση ότι τα ΑΗΗΕ δεν θα καταστούν ένα περιβαλλοντικό πρόβλημα. Είναι σημαντικό να ακολουθούνται μερικοί βασικοί κανόνες:

Τα ΑΗΗΕ δεν πρέπει να αντιμετωπίζονται ως οικιακά απορρίμματα.

Τα ΑΗΗΕ πρέπει να παραδίδονται στα αντίστοιχα σημεία συλλογής που διαχειρίζεται ο δήμος ή μια αναγνωρισμένη εταιρεία. Σε πολλές χώρες, για τα ογκώδη ΑΗΗΕ, μπορεί να παρέχεται συλλογή από το σπίτι.

Σε πολλές χώρες, όταν αγοράζετε μια καινούρια συσκευή, η παλιά μπορεί να επιστραφεί στο κατάστημα πώλησης το οποίο οφείλει να την περισυλλέξει δωρεάν στη βάση του μία προς μία, υπό τον όρο ότι ο εξοπλισμός αυτός είναι ισοδύναμου τύπου και διαθέτει τις ίδιες λειτουργίες με τον παρεχόμενο εξοπλισμό.

Συμμόρφωση

Με την τοποθέτηση της σήμανσης **CE** σε αυτή τη συσκευή, πιστοποιούμε τη συμμόρφωση με όλες τις σχετικές ευρωπαϊκές απαιτήσεις ασφάλειας, υγείας και περιβάλλοντος που ισχύουν στη νομοθεσία για αυτό το προϊόν.

Zahvaljujemo vam na kupnji ovog uređaja.

Prije nego što započnete upotrebljavati zamrzivač, pažljivo pročitajte ovaj priručnik s uputama kako biste omogućili njegov što bolji rad. Pohranite upute za buduću uporabu ili druge vlasnike. Ovaj uređaj namijenjen je samo uporabi u kućanstvu i sljedećim okruženjima:

- prostoru za blagovanje unutar trgovina, ureda ili drugih radnih prostora,
- poljoprivrednim gospodarstvima, hotelima, motelima i drugim smještajnim jedinicama poput
- smještaja za noćenje s doručkom (B&B)
- pružanju usluga cateringa ili slične uporabe koja ne uključuje maloprodaju.

Ovaj se uređaj mora upotrebljavati samo za čuvanje hrane jer bilo koja druga uporaba može biti opasna te proizvođač ne preuzima nikakvu odgovornost za bilo kakve propuste. Također vam napominjemo da pročitate uvjete jamstva. Kako biste omogućili što bolji i ispravniji rad uređaja, iznimno je važno da pažljivo pročitate ove upute. Nepridržavanjem uputa možete poništiti pravo na besplatno servisiranje tijekom jamstvenog razdoblja.

SIGURNOSNE INFORMACIJE

Ovaj priručnik sadržava važne sigurnosne informacije. Savjetujemo vam da sačuvate ove upute na sigurnom mjestu kako biste ih pogledati u bilo kojem trenutku i kako biste lako rukovali uređajem.

Hladnjak sadržava rashladni plin (R600a: izobutan) i izolacijski plin (ciklopentan) koji su iznimno kompatibilni s okolinom, ali su zapaljivi.



Oprez: rizik od požara

Ako se zatvoreni sustav rashladnog sredstva ošteti:

- Izbjegavajte otvoren plamen i izvore zapaljenja.

Dobro provjetrite prostoriju u kojoj se uređaj nalazi.

UPOZORENJE!

- Posebno pazite prilikom čišćenja/nošenja uređaja kako ne biste dodirivali metalne žice kondenzatora na stražnjem dijelu uređaja jer biste mogli ozlijediti svoje prste i ruke ili oštetiti uređaj.
- Ovaj uređaj nije namijenjen za postavljanje na/ispod drugi(og) uređaj(a). Ne pokušavajte stati ili sjesti na uređaj jer nije namijenjen takvoj uporabi. Možete se ozlijediti ili oštetiti uređaj.
- Pripazite da glavni kabeli ne budu zapriječeni ispod uređaja tijekom i nakon prenošenja/nošenja uređaja kako biste izbjegli da se navedeni kabeli prerežu ili oštete.
- Prilikom postavljanja vašeg uređaja pazite da ne oštetite podnu površinu, cijevi, zidne obloge. Ne vucite uređaj za poklopac ili ručku kako biste ga pomaknuli. Ne dopustite djeci da se igraju s uređajem ili upravljačkim gumbima. Naše poduzeće ne snosi nikakvu odgovornost za uporabu uređaja koja nije u skladu s uputama.
- Ne postavljajte uređaj na vlažna, masna ili prašnja mjestu te ga ne izlažite izravnoj Sunčevoj svjetlosti ili vodi.
- Ne postavljajte uređaj u blizini grijača ili zapaljivih materijala.
- Ako dođe do nestanka električne energije, ne otvarajte poklopac. Zaleđena hrana neće se pokvariti ako nestanak struje ne bude dulji od 20 sati. Ako nestanak struje traje dulje od navedenog vremena, zaleđena hrana treba se provjeriti i odmah konzumirati ili pripremiti pa ponovno zalediti.
- Ne brinite se ako ne budete mogli lako otvoriti poklopac zamrzivača škrinje odmah nakon njegovog zatvaranja. Navedena pojava uzrokovana je razlikom u tlaku koji se treba izjednačiti kako bi se poklopac mogao normalno otvoriti nakon nekoliko minuta.
- Ne priključujte uređaj na mrežu za napajanje dok u potpunosti ne uklonite ambalažu i zaštitne štitnike.
- Prije nego što pokrenete uređaj, ostavite ga da nepomično stoji najmanje 4 sata kako bi se ulje slilo u kućište kompresora ako se zamrzivač prenosi u vodoravnom položaju.

- Ovaj zamrzivač mora se upotrebljavati samo u namijenjene svrhe (npr. čuvanje i zaleđivanje hrane za konzumiranje).
- Ne čuvajte lijekove ili druge materijale za istraživanje u hladnjacima za vino. Materijal se može uništiti ili nekontrolirana reakcija uzrokovati nastanak rizika ako materijal zahtijeva izniman nadzor temperature na kojoj se čuva.
- Prije izvođenja bilo koje radnje, izvucite kabel za napajanje iz utičnice.
- Prilikom isporuke uređaja provjerite je li uređaj oštećen i jesu li svi dijelovi, kao i dodaci, u savršenom stanju.
- Ako zamijetite curenje na sustavu za hlađenje, ne uključujte kabel za napajanje u utičnicu i ne upotrebljavajte otvoreni plamen. Otvorite prozor kako bi zrak ušao u prostoriju. Zatim nazovite servisni centar kako biste zatražili popravak uređaja.
- Ne upotrebljavajte produžne kabele ili prilagodnike.
- Ne vucite snažno i ne presavijajte kabel za napajanje te ne dodirujte utikač mokrim rukama.
- Ne oštećujte utikač i/ili kabel za napajanje jer može doći do pojave strujnih udara ili požara.
- Ne pohranjujte i ne čuvajte u uređaju zapaljive i iznimno hlapljive materijale poput etera, benzina, ukapljenoga plina, propana, spremnike za raspršivanje aerosola, ljepila, čisti alkohol itd. Ovi materijali mogu uzrokovati eksploziju.
- Ako se kabel za napajanje ošteti, mora ga zamijeniti proizvođač, ovlašteni serviser ili jednako kvalificirana osoba kako bi se izbjegla opasnost.
- Ne upotrebljavajte i ne čuvajte zapaljive sprejeve, poput boje u spreju, pokraj hladnjaka za vino. Može doći do nastanka eksplozije ili požara.
- Ne postavljajte predmete i/ili spremnike s vodom na uređaj.
- Ne preporučujemo vam uporabu produžnih kabela i višekanalnih prilagodnika.
- Ne zbrinjavajte uređaj spaljivanjem. Pazite da prilikom prenošenja i uporabe ne oštetite zatvoreni sustav za hlađenje/cijevi uređaja. Ako dođe do oštećenja navedenih dijelova, ne izlažite uređaj vatri i mogućem izvoru zapaljenja te odmah prozračite prostoriju u kojoj se uređaj nalazi.
- Sustav za hlađenje, koji se nalazi na stražnjem i u unutrašnjem dijelu hladnjaka za vino, sadržava rashladno sredstvo. Stoga pazite da ne oštetite cijevi.
- Ne upotrebljavajte električne uređaje u odjeljcima za čuvanje hrane unutar uređaja, osim ako je navedenu uporabu preporučio proizvođač.
- Ne oštećujte zatvoreni sustav rashladnog sredstva.
- Ne upotrebljavajte mehaničke uređaje ili bilo kakve druge alate kako biste ubrzali postupak odleđivanja, osim onih koje je preporučio proizvođač.
- Ne upotrebljavajte električne uređaje u odjeljcima za čuvanje hrane, osim ako je navedenu uporabu preporučio proizvođač.
- Pazite da ventilacijski otvori na uređaju ili ugrađenim sklopovima ne budu zapriječeni.
- Ne dodirujte unutarnje elemente za hlađenje, pogotovo ne mokrim rukama, kako se ne biste opekli ili povrijedili.
- Ne upotrebljavajte šiljaste ili oštre predmete, poput noževa ili vilica, kako biste uklonili led.
- Nikada ne upotrebljavajte sušila za kosu, električne grijače ili druge električne uređaje za odleđivanje.

- Ne stružite led nožem ili oštrim predmetom kako biste ga uklonili. Korištenjem navedenih predmeta možete oštetiti sustav rashladnog sredstva, a njegovo curenje može uzrokovati požar ili oštećenje vaših očiju.
- Ne upotrebljavajte mehaničke uređaje ili drugu opremu kako biste ubrzali postupak odleđivanja.
- U potpunosti izbjegavajte korištenje otvorenog plamena ili električne opreme – poput grijača, čistača na paru, svijeća, uljnih lampi – kako biste ubrzali postupak odleđivanja.
- Nikada ne čistite kompresor mlazom vode. Obrišite ga temeljito suhom krpom nakon čišćenja kako biste spriječili nastajanje hrđe.
- Savjetujemo vam da očistite i kabel za napajanje jer bilo kakve prevelike naslage prašine na kabelu za napajanje mogu uzrokovati požar.
- Ovaj je uređaj osmišljen i izrađen samo za uporabu u kućanstvu.
- Jamstvo se poništava ako se uređaj postavi ili upotrebljava u komercijalnim ili nestambenim prostorima.
- Uređaj se mora pravilno postaviti, namjestiti i njime se rukovati sukladno uputama koje su navedene u isporučenom korisničkom priručniku s uputama.
- Jamstvo, koje se primjenjuje samo na nove uređaje, nije prenosivo na rabljene uređaje.
- Naše poduzeće ne snosi nikakvu odgovornost za slučajna ili posljedična oštećenja.
- Jamstvo ne poništava ni u kojem obliku vaša zakonska ili pravna prava.
- Ne obavljajte popravke na hladnjacima za vino. Sve postupke treba isključivo obaviti osposobljeno osoblje.

SIGURNOST DJECE!

- Ako zbrinjavate stari uređaj s bravom ili zatvaračem na vratima, provjerite je li uređaj u sigurnom stanju kako bi se spriječilo zaglavljivanje djece.
- Ovaj uređaj mogu upotrebljavati djeca od 8 godina i starija te osobe sa smanjenim tjelesnim, osjetilnim ili mentalnim sposobnostima ili osobe koje nemaju dovoljno iskustva i znanja, samo ako se nalaze pod odgovarajućim nadzorom ili su poznati s uputama o sigurnom korištenju uređaja i poznaju opasnosti kojima se izlažu njegovom uporabom.
- Djeca se ne smiju igrati uređajem. Djeca ne smiju čistiti ili održavati uređaj ako se ne nalaze pod nadzorom odrasle osobe.

Pravilna upotreba uspravnih zamrzivača

Postavljanje

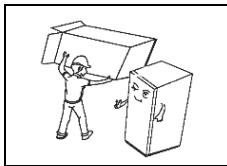

Prije upotrebe uklonite sam materijal za pakiranje, uključujući i podloge, stiropor i vrpce unutar uspravnog zamrzivača; ogulite zaštitni film na vratima i gornjem dijelu tijela zamrzivača.

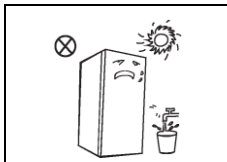

Držite dalje od izvora topline i izbjegavajte izravnu sunčevu svjetlost. Nemojte postavljati zamrzivač na vlažnim ili mokrim mjestima da biste izbjegli stvaranje hrđe ili smanjenje efekta izolacije.

Nemojte prskati ili prati uspravni zamrzivač: nemojte stavljati uspravni zamrzivač na vlažna mjesta koja mogu lako biti poprskana vodom da ne biste ugrozili svojstva električne instalacije uspravnog zamrzivača.

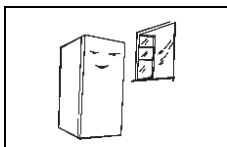

Uspravni zamrzivač treba postaviti unutra, na mjesto s dobrom ventilacijom, podloga treba biti ravna i čvrsta (rotirajte ulijevo ili udesno da biste prilagodili kotačič za namještanje razine ako je nestabilan).

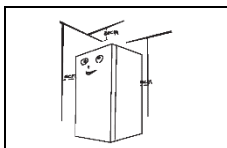

Prostor iznad uspravnog zamrzivača treba biti veći od 30 cm i uspravni zamrzivač treba postaviti uza zid sa slobodnim prostorom većim od 10 cm da biste omogućili oslobađanje topline.

Mjere predostrožnosti prije postavljanja:

Prije postavljanja ili namještanja dodatne opreme treba provjeriti je li uspravni zamrzivač isključen iz izvora napajanja. Treba poduzeti mjere da biste spriječili da pad ručke izazove povredu osoblja.

Nožica za namještanje razine

Shematski dijagram nožica za namještanje razine

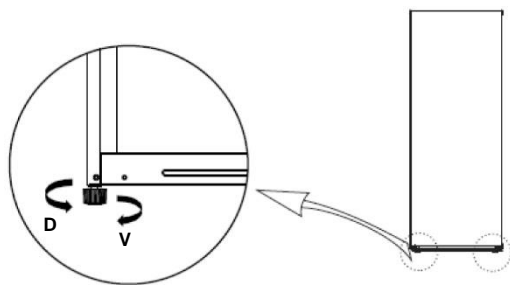



(Slika gore dana je samo kao primjer. Stvarna konfiguracija ovisi o fizičkom proizvodu ili izjavi distributera.)

Postupak namještanja:

- Okrenite nožicu u smjeru kretanja kazaljke na satu da biste podigli uspravni zamrzivač
- Okrenite nožicu suprotno od smjera kretanja kazaljke na satu da biste spustili uspravni zamrzivač
- Namjestite lijevu i desnu nožicu prema postupku navedenom gore da biste postigli horizontalan položaj.

Promjena otvaranja vrata s lijeve/desne strane

Popis alata koji treba osigurati korisnik	
	Križni odvijač
	Plosnati odvijač
	Vrpca za maskiranje

1) Učvrstite vrata vrpcom.

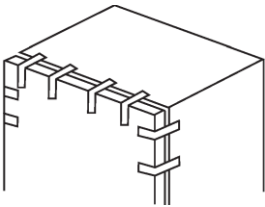

2) Skinite kapicu s otvora okova, gornji desni poklopac okova, vijke za pričvršćivanje gornjeg desnog okova i uklonite gornji desni okov, držite vrata u vertikalnom položaju tijekom cijelog procesa da biste izbjegli pad.

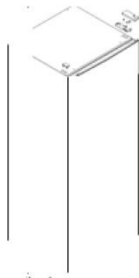

Poklopac gornjeg okova

Poklopac otvora okova

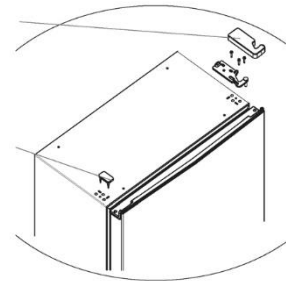

3) Uklonite vrata;



4) Skinite odbojnik za vrata i postavite ga s druge strane;

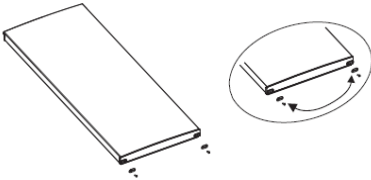

5) Uklonite donji okov i prilagodljivu nogu;

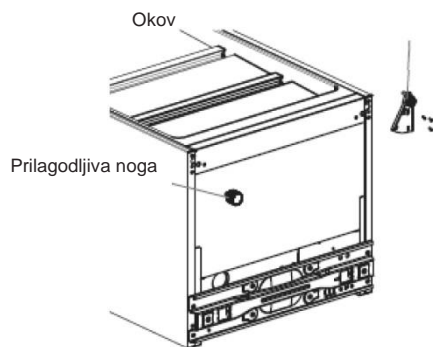

6) Postavite donji okov na donju lijevu stranu kućišta, a zatim postavite prilagodljivu nogu s druge strane;

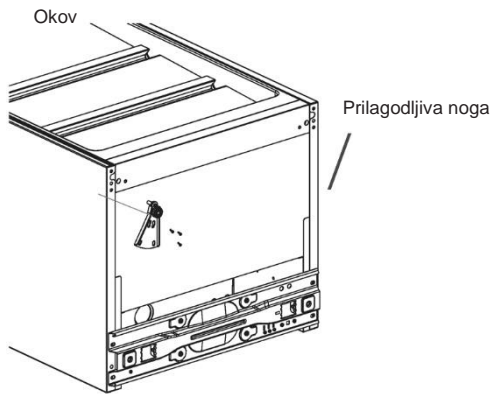

7) Postavite vrata vertikalno na lijevi okov i provjerite zatvorenost zazora vrata, uzmite rezervni gornji lijevi okov i poklopac okova iz vrećice s dodatnim priborom, zatim postavite gornji lijevi okov zavrtanjem vijaka. Konačno, postavite poklopac okova i poklopac otvora za okov s gornje desne strane.

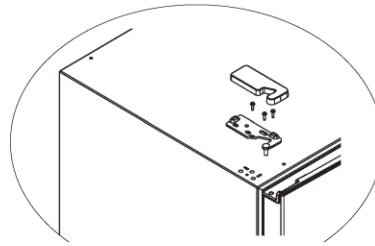
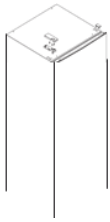

(Gornja slika dana je samo kao primjer. Stvarna konfiguracija ovisi o fizičkom proizvodu i izvaji distributera.)

Pokretanje

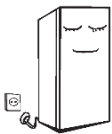

Prije prvog pokretanja ostavite uspravni zamrzivač da stoji mirno dva sata prije povezivanja na izvor napajanja.

Prije stavljanja bilo kakve svježije ili zamrznute hrane uspravni zamrzivač treba raditi 2 – 3 sata ili više od 4 sata ljeti kada je ambijentalna temperatura visoka.

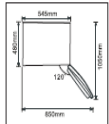

Ostavite dovoljno mjesta za komotno otvaranje vrata i ladica ili prema specifikaciji distributera.

Savjeti za uštedu energije

- Uređaj se treba nalaziti u najhladnijem dijelu prostorije, podalje od uređaja koji proizvode toplinu ili cijevi za grijanje i izvan izravne sunčeve svjetlosti.
- Ostavite vrelu hranu da se ohladi na sobnu temperaturu prije stavljanja u uređaj. Preopterećenje dovodi do kvara.
- Obvezno dobro zamotajte hranu i obrišite pregrade prije nego što ih stavite u zamrzivač. Ovo smanjuje naslage leda unutar uređaja. Ladice za namirnice u uređaju ne treba oblagati aluminijskom folijom ili voštanim papirom.
- Obloge ometaju cirkulaciju hladnog zraka što smanjuje učinkovitost uređaja. Organizirajte i obilježite hranu da biste smanjili broj otvaranja vrata i dugotrajno traženje. Uzmite sve što vam je potrebno odjednom i zatvorite vrata što prije.

Struktura i funkcije

Ključne komponente

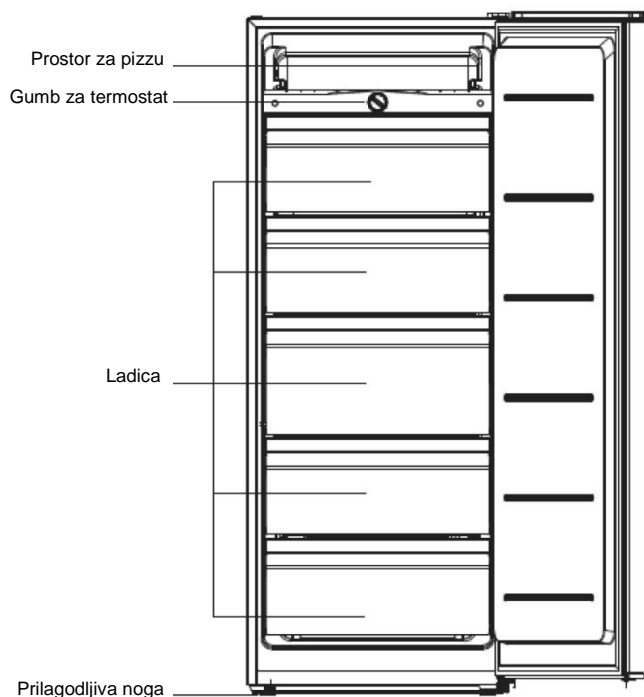

(Slika gore dana je samo kao primjer. Stvarna konfiguracija ovisit će o fizičkom proizvodu ili izvavi distributera.)

- Niska temperatura uspravnog zamrzivača može sačuvati svježinu hrane dulje vremensko razdoblje i uglavnom se koristi za odlaganje zamrznute hrane i pravljenje leda.
- Uspravni zamrzivač pogodan je za odlaganje mesa, ribe, škampa, knedli, rižinih okruglica i druge hrane koja neće biti potrošena u skorije vrijeme.
- Komadi mesa trebali bi biti podijeljeni u male komade radi lakšeg pristupa. Imajte u vidu da hranu treba potrošiti u roku trajanja.

Kontrola temperature

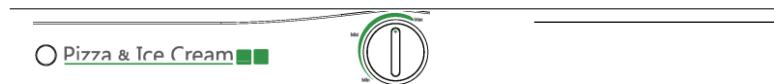

(Slika gore dana je samo kao primjer. Stvarna konfiguracija ovisi o fizičkom proizvodu ili izvavi distributera.)

- Uključite uspravni zamrzivač u izvor napajanja.
- Unutrašnja temperatura uspravnog zamrzivača namješta se pomoću gumba za termostat, okrećite gumb termostata u smjeru kretanja kazaljke na satu da biste smanjili unutrašnju temperaturu. „MIN” je najtoplije postavljanje, „MAX” je najhladnije postavljanje. Namjestite gumb termostata u opsegu između „MIN” i „MAX”.

Održavanje i briga o uspravnom zamrzivaču

Čišćenje

- Prašinu iza uspravnog zamrzivača i na podu treba povremeno čistiti da bi se poboljšali učinak hlađenja i ušteda energije. Unutrašnjost uspravnog zamrzivača treba redovito čistiti da bi se izbjegao neugodan miris. Za čišćenje se preporučuju meke krpe ili spužve natopljene vodom i nekoroziivni neutralni deterdženti. Zamrzivač na kraju treba očistiti čistom vodom i suhom krpom. Otvorite vrata radi prirodnog sušenja prije uključivanja napajanja.
- Nemojte koristiti oštre četke, žicu za čišćenje, žičane četke, abrazive, kao što su pasta za zube, organska otapala (kao što su alkohol, aceton, banana, ulje itd.), vrelu vodu, kiselinu ili alkalna sredstva za čišćenje uspravnog zamrzivača jer mogu oštetiti površinu i unutrašnjost zamrzivača.
- Nemojte ispirati vodom da ne biste oštetili električnu izolaciju.



(Isključite uspravni zamrzivač prilikom odmrzavanja i čišćenja.)

Odmrzavanje

- Uspravni zamrzivač treba odmrzavati ručno.

Izvučite utikač iz utičnice u zidu, otvorite vrata i sklonite hranu na hladno mjesto. Preporučuje se da uklonite led plastičnom grebalicom ili da ostavite da temperatura prirodno raste dok se led ne otopi. Zatim obrišite preostali led i vodu i uključite utikač u utičnicu da biste uključili zamrzivač.

(Druge mehaničke uređaje ili druga sredstva ne treba koristiti za ubrzavanje, osim onih koje je preporučio proizvođač. Nemojte oštetiti rashladni krug.)

Prestanak korištenja

- Hrana se može održati nekoliko sati, čak i ljeti, u slučaju nestanka struje; preporučuje se smanjiti broj otvaranja vrata i ne stavljati svježiju hranu u uspravni zamrzivač.
- Isključite napajanje uspravnog zamrzivača ako ga ne koristite dulje vrijeme zbog čišćenja. Ostavite vrata otvorena da biste izbjegli neugodan miris.
- Nemojte okretati naopako ili tresti uspravni zamrzivač, kut nošenja ne smije biti veći od 45°. Držite vrata i okov prilikom pomicanja; nagib tijekom pomicanja ne smije biti veći od 45°.

(Uređaj treba raditi neprekidno kada se jednom pokrene. Općenito, rad uređaja ne treba prekidati, u suprotnome možete skratiti njegov životni vijek.)

Rješavanje problema

Možete pokušati riješiti sljedeće jednostavne probleme sami. Ako ih ne možete riješiti, obratite se odjelu postprodaje.

Prestanak rada	Je li uspravni zamrzivač uključen i povezan na izvor napajanja? Nizak napon. Je li gumb za kontrolu temperature u području rada? Kvar na napajanju ili okidačkom krugu.
Miris	Hrana koja ispušta miris treba biti dobro zapakirana. Ima li pokvarene hrane? Trebalo li očistiti unutrašnjost?
Dugotrajni rad kompresora	Normalno je da uspravni zamrzivač radi dulje u ljetnom periodu kada je ambijentalna temperatura veća. Nemojte stavljati previše hrane u uspravni zamrzivač istovremeno. Nemojte stavljati hranu dok se ne ohladi. Često otvaranje vrata uspravnog zamrzivača Debeli sloj leda (neophodno je odmrzavanje).
Vrata uspravnog zamrzivača ne mogu se dobro zatvoriti.	Vrata uspravnog zamrzivača zaglavljena su pakiranjima hrane. Previše hrane Nebalansiran uspravni zamrzivač.
Glasni zvukovi	Je li pod ravan? Je li uspravni zamrzivač stabilno postavljen? Je li dodatna oprema uspravnog zamrzivača dobro postavljena?
Prolazne teškoće pri otvaranju vrata	Nakon hlađenja javit će se razlika u pritisku između unutrašnjeg i vanjskog dijela uspravnog zamrzivača koja dovodi do prolazne poteškoće u otvaranju vrata. Ovo je normalna fizička pojava.
Kondenzacija grijanja kućišta uspravnog zamrzivača	Kućište uspravnog zamrzivača može emitirati toplinu tijekom rada, naročito ljeti, što je izazvano zračenjem kondenzatora i predstavlja normalnu pojavu. Kondenzacija: pojava kondenzacije uočava se na vanjskoj površini i brtvama na vratima uspravnog zamrzivača kada je ambijentalna vlažnost veća, ovo je normalna pojava i može se odmah obrisati suhom krpom.
Zvuk protoka zraka Zujanje Lupkanje	Rashladno sredstvo koje cirkulira u cijevima za hlađenje stvara erupciju zvukova i roptanja, što obično ne utječe na učinak hlađenja. Zujanje generira rad kompresora, naročito kad se pokreće ili zaustavlja. Solenoidni ventil ili ventil električnog priključka će lupkati, što je normalna pojava i ne utječe na rad.

ZBRINJAVANJE STARIH UREĐAJA



Ovaj uređaj označen je sukladno Direktivi 2012/19/EZ o otpadnoj električnoj i elektroničkoj opremi (WEEE).

Oprema WEEE sadržava zagađujuće tvari (koje mogu prouzročiti negativne posljedice za okoliš) i osnovne komponente (koje se mogu ponovno upotrijebiti). Važno je da se oprema WEEE obrađuje primjenom odgovarajućih postupaka kako bi se uklonili i pravilno zbrinuli svi zagađivači te prikupili i reciklirali svi materijali.

Pojedinci mogu imati važnu ulogu u postizanju cilja da oprema WEEE ne postane ekološki problem. Potrebno je pridržavati se nekoliko osnovnih pravila:

Oprema WEEE ne smije se zbrinjavati kao kućanski otpad.

Oprema WEEE treba se zbrinuti na pripadajućim mjestima za prikupljanje otpada kojima upravljaju općina ili registrirana poduzeća. Kada je riječ o većim količinama opreme WEE, prikupljanje na kućnom pragu obavlja se u brojnim državama.

U brojnim se državama prilikom kupnje novog uređaja stari uređaj može vratiti prodavaču koji će ga preuzeti besplatno, samo ako je oprema iste vrste ili ima iste funkcije kako i kupljena oprema.

Sukladnost

Postavljanjem oznake **CE** na ovaj uređaj potvrđujemo da on zadovoljava sve pripadajuće europske sigurnosne, zdravstvene i okolišne zahtjeve koji se primjenjuju unutar zakona kojem podliježe ovaj uređaj.

Hvala vam što ste kupili ovaj uređaj.

Molimo vas da pre upotrebe ovog zamrzivača pažljivo pročitate uputstvo za upotrebu kako biste u potpunosti iskoristili njegove performanse. Svu dokumentaciju čuvajte radi kasnije upotrebe ili ukoliko neko drugi postane vlasnik zamrzivača. Ovaj uređaj namenjen je isključivo za upotrebu u domaćinstvima ili:

- u kuhinjskoj prostoriji u okviru prodavnica, kancelarija ili drugih radnih prostorija
- na poljoprivrednim dobrima, za korisnike hotela, motela ili drugih stambenih objekata
- u smeštajnim jedinicama za prenoćište s doručkom (B & B)
- za catering službe i slične primene koje ne podrazumevaju trgovinu na malo.

Ovaj uređaj se sme koristiti isključivo za skladištenje hrane, dok se svaka drugačija namena smatra opasnom i u tom slučaju proizvođač ne snosi nikakvu odgovornost za moguće kvarove. Takođe je preporučljivo da osmotrite uslove garancije. Molimo vas da imate na umu da je za potpuno iskorišćavanje performansi i besprekoran rad vašeg uređaja veoma važno da ažljivo pročitate ova uputstva. Nepridržavanje ovih uputstava može dovesti do toga da izgubite pravo na besplatno servisiranje u okviru garantnog roka.

BEZBEDNOSNE INFORMACIJE

Ovo uputstvo sadrži mnoštvo važnih bezbednosnih informacija. Savetujemo vam da ova uputstva čuvate na sigurnom mestu kako bi vam ona bila pri ruci i kako bi vam bila od koristi radi kvalitetnog rada uređaja.

Frižider sadrži rashladni gas (R600a: izobutan) kao i izolacioni gas (ciklopentan), koji, iako zapaljivi, ni najmanje ne utiču nepovoljno na okolinu.



Upozorenje: opasnost od požara

Ukoliko dođe do oštećenja cevnog sistema sa rashladnim gasom:

- Izbegavajte upotrebu otvorenog plamena i izvora zapaljenja.

Dobro provetrite prostoriju u kojoj je uređaj smešten.

UPOZORENJE!

- Mora se voditi računa prilikom čišćenja uređaja/rukovanja uređajem da bi se izbegao kontakt sa metalnim žicama kondenzatora na poleđini uređaja, jer možete povrediti prste i ruke ili možete oštetiti uređaj.
- Nije predviđeno da se ovaj uređaj postavlja na bilo koji drugi uređaj ili ispod njega. Nemojte sedati niti se penjati na vrh svog uređaja jer nije predviđen za takvu upotrebu. Možete se povrediti ili oštetiti uređaj.
- Vodite računa da ne dođe do priklještenja napojnog kabla tokom ili nakon podizanja/pomeranja uređaja, kako biste sprečili kidanje ili oštećivanje kabla.
- Prilikom postavljanja uređaja na njegovo mesto, vodite računa da pod, cevi, zidove itd. Nemojte pomerati uređaj tako što biste ga vukli za vrata ili ručku. Ne dopuštajte deci da se igraju s uređajem ili njegovim upravljačkim komandama. Naša kompanija neće snositi nikakvu odgovornost za bilo kakav kvar ukoliko se nisu sledila ova uputstva.
- Nemojte ovaj uređaj postavljati na mesto kojem ima vlage, ulja ili prašine i nemojte ga izlagati suncu i vodi.
- Nemojte ovaj uređaj postavljati blizu bilo kakvih izvora toplote ili zapaljivih materijala.
- Ukoliko je došlo do kvara električnog napajanja, nemojte otvarati vrata uređaja. To se neće odraziti na zaleđenu hranu ukoliko kvar ne potraje duže od 20 sati. Ukoliko kvar bude vremenski trajao duže, hranu treba proveriti i odmah je upotrebiti ili je skuvati, a zatim ponovo zamrznuti.
- Ne brinite ukoliko ustanovite da se vrata horizontalnog zamrzivača teško otvaraju neposredno nakon njihovog zatvaranja. To se događa usled razlike u pritisku koji će se izjednačiti i dozvoliti da se vrata normalno otvore nakon nekoliko minuta.
- Nemojte uređaj priključivati na izvor električnog napajanja dok se ne uklone sva ambalaža i transportni štitnici.

- Sačekajte da prođe najmanje 4 sati pre nego što uključite uređaj da bi se ulje u kompresoru sleglo ukoliko je uređaj bio pognut tokom transporta.
- Ovaj zamrzivač se sme upotrebljavati samo za ono za šta je namenjen (tj. Čuvanje i zamrzavanje jestivih namirnica).
- Nemojte u vitrini za vino držati lekove ili uzorke za ispitivanje. Prilikom skladištenja temperaturno osetljive materije, može doći do njenog kvarenja ili neke druge nekontrolisane reakcije.
- Pre sprovođenja bilo kakve operacije, iskopčajte napojni kabl iz utičnice za električnu energiju.
- Prilikom prispeća uređaja, obavite proveru da biste ustanovili da li je uređaj oštećen i da li su svi njegovi delovi i dodaci u savršenom stanju.
- Ukoliko dođe do curenja u rashladnom sistemu, izbegavajte kontakt s zidnom utičnicom i nemojte koristiti otvoren plamen. Otvorite prozor i dozvolite da uđe vazduh u prostoriju. Nakon toga, pozovite servisni centara.
- Nemojte koristiti produžne kablove ili adaptere za napajanje.
- Nemojte snažno povlačiti kabl ili savijati ga ili dodirivati ga prljavim rukama.
- Vodite računa da ne oštetite utikač i/ili utičnicu električnog napajanja; to može dovesti do strujnog udara ili izbijanja požara.
- Nemojte u unutrašnjosti zamrzivača stavljati ili skladištiti zapaljive i visoko isparljive materijale kao što su eter, benzin, tečni naftni gas, propan, aerosol sprej boca, adhezivi, čist alkohol itd. Ovi materijali mogu prouzrokovati eksploziju.
- Ukoliko se kabl za napajanje ošteti, mora biti zamenjen od strane proizvođača, ovlašćenog servisera ili jednako kvalifikovanog lica kako bi se izbegla opasnost.
- Nemojte blizu vitrine za vino koristiti ili skladištiti zapaljive sprejeve kao što je boja u spreju. To može prouzrokovati eksploziju ili požar.
- Na vrh uređaja nemojte postavljati predmete i/ili posude s vodom.
- Ne preporučujemo upotrebu produžnih kablova i adaptera sa više priključnih mesta.
- Nemojte uređaj izlagati vatri. Vodite računa da prilikom transporta ili tokom upotrebe ne oštetite rashladni sistem/cevi uređaja. U slučaju oštećenja, nemojte uređaj izlagati vatri i potencijalnom izvoru zapaljenja i odmah provetrite prostoriju u kojoj se uređaj nalazi.
- Rashladni sistem koji se nalazi pozadi i unutar vitrine za vino sadrži rashladni gas. Stoga vodite računa da ne dođe do oštećivanja cevi.
- Nemojte upotrebljavati električne uređaje unutar pregrada za skladištenje namirnica osim ako nije reč o modelima koje je preporučio proizvođač.
- Pazite da ne oštetite rashladni sistem.
- Nemojte koristiti mehaničke uređaje ili druge predmete da biste upravljali procesom otapanja, osim ukoliko je reč o onome što je preporučio proizvođač.
- Nemojte upotrebljavati električne uređaje unutar pregrada za skladištenje namirnica osim ako nije reč o načinu koji je preporučio proizvođač.
- Vodite računa da u ventilacionim otvorima na kućištu ili unutar uređaja nema fizičkih prepreka koje sprečavaju ventilaciju.
- Nemojte pokušavati da mraz unutar zamrzivača uklanjate koristeći zašiljene ili oštre predmete kao što su noževi i viljuške.
- Ne dodirujte unutrašnje elemente za hlađenje, pogotovo ne mokrim rukama, da se ne biste opekli ili povredili.

- Nikada nemojte koristiti fen za kosu, električne grejalice ili slične električne uređaje da biste otopili led.
- Nemojte koristiti nož ili neki oštri predmet da biste sastrugali mraz ili led koji se pojavio. To bi moglo dovesti do oštećivanja rashladnog sistema, usled čega bi moglo doći do zapaljenja rashladnog gasa ili bi vam isti mogao prsnuti u oči.
- Nemojte koristiti mehaničke uređaje ili drugu opremu da biste ubrzali proces otapanja.
- Nikako nemojte pokušavati da pomoću otvorenog plamena ili električne opreme, kao što su grejalice, paročistači, sveće, uljne lampe ili nešto nalik tome da biste ubrzali proces otapanja.
- Nikada nemojte vodom prati kompresor, već ga nakon čišćenja temeljno obrišite suvom krpom da biste sprečili pojavljivanje rđe.
- Preporučljivo je da utikač uvek bude čist jer prljavština na njemu može prouzrokovati požar.
- Ovaj uređaj je dizajniran i konstruisan isključivo za upotrebu u domaćinstvima.
- Garantni rok će biti prekinut ukoliko je uređaj postavljen ili ukoliko se koristi u komercijalne svrhe ili van domaćinstva.
- Ovaj uređaj se mora postaviti na odgovarajuć način, na odgovarajućem mestu i njime se mora rukovati u skladu s uputstvima koji se nalaze u brošuri Korisničko uputstvo.
- Garancija je primenjiva samo na nove uređaje i ne može se preneti ukoliko je uređaj preprodan.
- Naša kompanija ne snosi nikakvu odgovornost za slučajno oštećivanje i oštećivanje koje je posledica nemarnog korišćenja.
- Ova garancija ni na koji način ne umanjuje vaša prava garantovana ustavom i zakonom.
- Nemojte vršiti popravke na Vitrinama za vino. Sve popravke mora izvoditi isključivo za to kvalifikovano osoblje.

BEZBEDNOST DECE!

- Ukoliko uklanjate stari uređaj sa bravom ili rezom na vratima, postarajte se da su obezbeđene da deca ne bi mogla upasti u unutrašnjost zamrzivača.
- Ovaj uređaj smeju koristiti deca od 8 i više godina, kao i osobe čije su fizičke i mentalne sposobnosti i čula smanjene ili kojima nedostaje iskustvo i znanje za korišćenje ovog uređaja; takvim osobama treba obezbediti odgovarajući nadzor ili uputstva o bezbednom korišćenju ovog uređaja i treba ih upoznati s potencijalnim opasnostima.
- Deca se ne smeju igrati s ovim uređajem. Deca ne smeju bez nadzora obavljati procese čišćenja i redovnog održavanja.

Pravilna upotreba uspravnih zamrzivača

Postavljanje

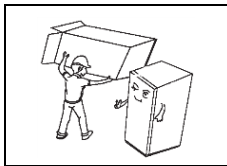

Pre upotrebe, uklonite sav materijal za pakovanje, uključujući i podloge, stiropor i traku unutar uspravnog zamrzivača; ogulite zaštitni film na vratima i gornjem delu tela zamrzivača.

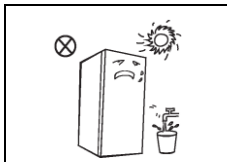

Držite dalje od izvora toplote i izbegavajte direktnu sunčevu svetlost. Nemojte postavljati zamrzivač na vlažnim ili mokrim mestima da biste izbegli stvaranje rđe ili smanjenje efekta izolacije

Nemojte stavljati uspravni zamrzivač na vlažna mesta koja mogu lako da budu poprskana vodom, da ne biste ugrozili svojstva električne izolacije uspravnog zamrzivača.

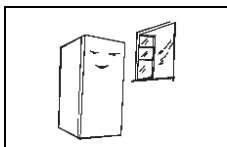

Uspravni zamrzivač treba postaviti unutra, na mesto sa dobrom ventilacijom, podloga treba da bude ravna i čvrsta (rotirajte ulevo ili udesno da biste prilagodili točkici za podešavanje nivoa ako je nestabilan).

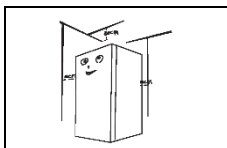

Prostor iznad uspravnog zamrzivača treba da bude veći od 30 cm, i uspravni zamrzivač treba postaviti uz zid sa slobodnim prostorom većim od 10 cm da biste omogućili oslobađanje toplote.

Mere predostrožnosti pre postavljanja:

Pre postavljanja ili podešavanja dodatne opreme, treba da proverite da li je uspravni zamrzivač isključen iz izvora napajanja. Treba preduzeti mere da biste sprečili da pad ručke izazove povredu osoblja.

Stopica za podešavanje nivoa

Shematski dijagram stopice za podešavanje nivoa

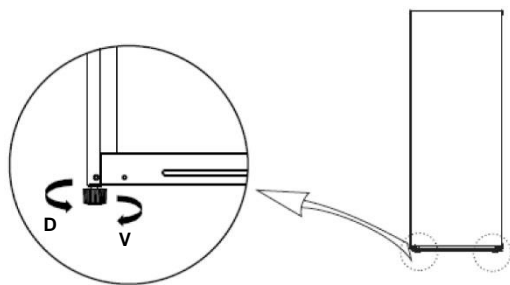

(Slika gore data je samo kao primer. Stvarna konfiguracija zavisiće od fizičkog proizvoda ili izjave distributera)

Procedura za podešavanja:

- Okrenite stopicu u smeru kretanja kazaljke na satu da biste podigli uspravni zamrzivač;
- Okrenite stopicu suprotno od smera kretanja kazaljke na satu da biste spustili uspravni zamrzivač
- Podesite levu i desnu stopicu prema postupku navedenom gore da biste postigli horizontalan položaj.

Promena otvaranja vrata sa leve-desne strane

Spisak alata koji treba da obezbedi korisnik	
	Krstasti odvijač
	Pljosnati odvijač
	Traka za maskiranje

1) Fiksirajte vrata trakom.

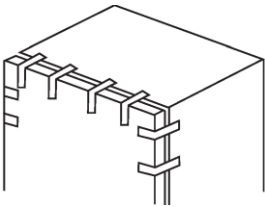

2) Skinite kapicu sa otvora šarke, gornji desni poklopac šarke, vijke za pričvršćivanje gornje desne šarke, i uklonite gornju desnu šarku, držite vrata u vertikalnom položaju tokom celog procesa da biste izbegli pad;

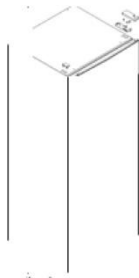

Poklopac gornje šarke

Poklopac otvora šarke

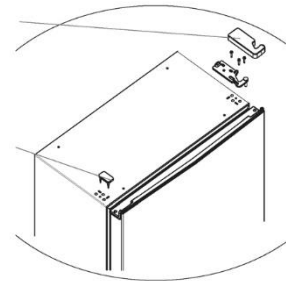

3) Uklonite vrata;



4) Skinite odbojnik za vrata i postavite ga sa druge strane;

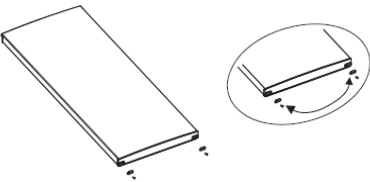

5) Uklonite donju šarku i podesivu nogu;

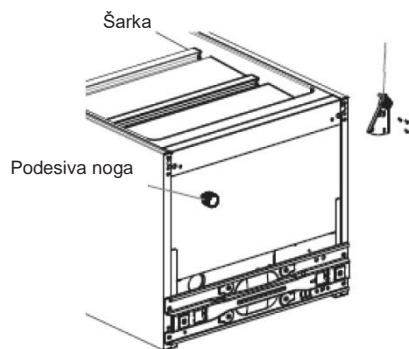

6) Postavite donju šarku na donju levu stranu kućišta, a zatim postavite podesivu nogu sa druge strane;

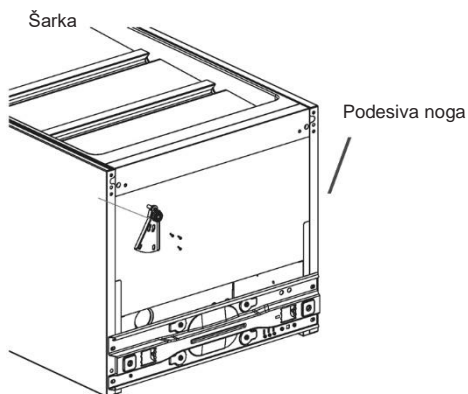

7) Postavite vrata vertikalno na levu šarku, i proverite zaptivenost zazora vrata, uzmite rezervnu gornju levu šarku i poklopac šarke iz vrećice sa dodatnim priborom, zatim postavite gornju levu šarku zavrtanjem vijaka; konačno, postavite poklopac šarke i poklopac otvora za šarku sa gornje desne strane.

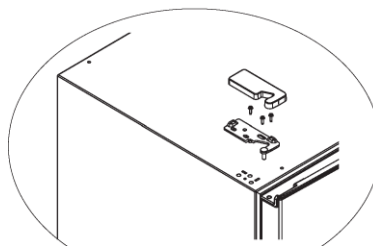
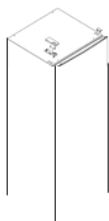

(Gornja slika je data samo kao primer. Stvarna konfiguracija zavisi od fizičkog proizvoda ili izjave distributera)

Pokretanje

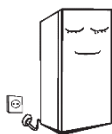

Pre prvog pokretanja, ostavite uspravni zamrzivač da stoji mirno dva sata pre povezivanja na izvor napajanja.

Pre stavljanja bilo kakve sveže ili zamrznute hrane, uspravni zamrzivač treba da radi 2-3 sata, ili više od 4 sata leti kada je ambijentalna temperatura visoka.

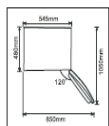

Ostavite dovoljno mesta za komotno otvaranje vrata i fioka ili prema specifikaciji distributera.

Saveti za uštedu energije

- Uređaj treba da se nalazi u najhladnijem delu prostorije, dalje od uređaja koji proizvode toplotu ili cevi za grejanje i van direktne sunčeve svetlosti.
- Ostavite vrelu hranu da se ohladi na sobnoj temperaturi pre stavljanja u zamrzivač. Preopterećenje dovodi do kvara.
- Obavezno dobro uvijte hranu i izbrišite pregrade pre nego što ih stavite u zamrzivač. Ovo smanjuje naslage leda unutar uređaja. Fioke za namirnice u uređaju ne treba oblagati aluminijumskom folijom ili voštanim papirom.
- Obloge ometaju cirkulaciju hladnog vazduha što smanjuje efikasnost uređaja. Organizujte i obeležite hranu da biste smanjili broj otvaranja vrata i dugotrajno traženje. Uzmite sve što vam je potrebno odjednom i zatvorite vrata što pre.

Struktura i funkcije

Ključne komponente

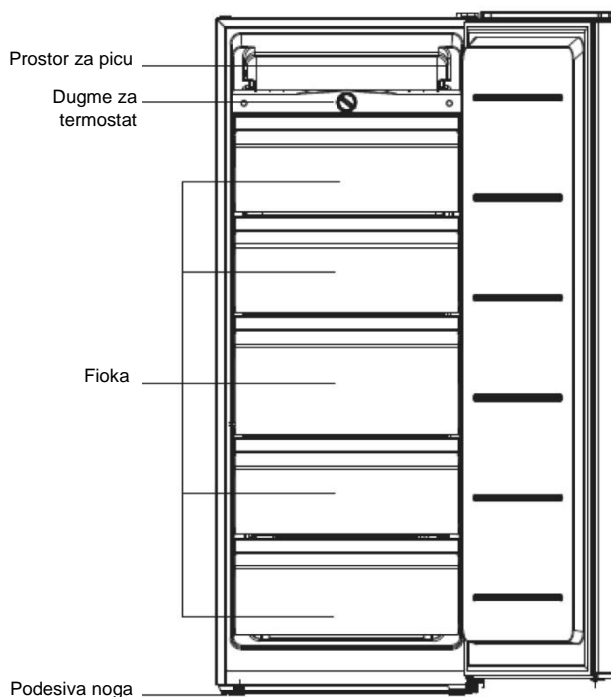

(Slika gore data je samo kao primer. Stvarna konfiguracija zavisi od fizičkog proizvoda ili izjave distributera)

- Niska temperatura uspravnog zamrzivača može da sačuva svežinu hrane duži vremenski period i uglavnom se koristi za odlaganje smrznute hrane i pravljenje leda.
- Uspravni zamrzivač je pogodan za odlaganje mesa, ribe, škampa, knedli, pirinčanih kuglica i druge hrane koja neće biti potrošena u skorije vreme.
- Komadi mesa bi trebalo da budu podeljeni u male komade radi lakšeg pristupa. Imajte u vidu da hranu treba potrošiti u roku trajanja.

Kontrola temperature

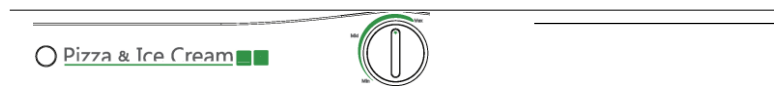

(Slika gore data je samo kao primer. Stvarna konfiguracija zavisiće od fizičkog proizvoda ili izjave distributera)

- Uključite uspravni zamrzivač u izvor napajanja.
- Unutrašnja temperatura uspravnog zamrzivača podešava se pomoću dugmeta za termostat, okrećite dugme termostata u smeru kretanja kazaljke na satu da biste smanjili unutrašnju temperaturu. „MIN“ je najtoplije podešavanje, „MAX“ je najhladnije podešavanje. Podesite dugme termostata u opsegu između „MIN“ i „MAX“.

Održavanje i briga o uspravnom zamrzivaču

Čišćenje

- Prašinu iza uspravnog zamrzivača i na podu treba povremeno čistiti da bi se poboljšao efekat hlađenja i ušteda energije. Unutrašnjost uspravnog zamrzivača treba redovno čistiti da bi se izbegao neprijatan miris. Za čišćenje se preporučuju meke krpe ili sunđer natopljeni vodom i nekorozivni neutralni deterdženti. Zamrzivač na kraju treba očistiti čistom vodom i suvom krpom. Otvorite vrata radi prirodnog sušenja pre uključivanja napajanja.
- Nemojte koristiti oštre četke, žicu za čišćenje, žičane četke, abrazive, kao što su pasta za zube, organski rastvarači (kao što su alkohol, aceton, banana, ulje itd.), ključala voda, kiselina ili alkalna sredstva za čišćenje uspravnog zamrzivača jer mogu da oštete površinu i unutrašnjost zamrzivača.
- Nemojte ispirati vodom da ne biste oštetili električnu izolaciju.



(Isključite uspravni zamrzivač prilikom odmrzavanja i čišćenja.)

Odmrzavanje

- Uspravni zamrzivač treba odmrzavati ručno.

Izvučite utikač iz utičnice u zidu, otvorite vrata i sklonite hranu na hladno mesto. Preporučuje se da uklonite led plastičnom grebalicom, ili da ostavite da temperatura prirodno raste dok se led ne otopi. Zatim obrišite preostali led i vodu i uključite utikač u utičnicu da biste uključili zamrzivač.

(Druge mehaničke uređaje ili druga sredstva ne treba koristiti za ubrzavanje, osim onih koje je preporučio proizvođač). Nemojte da oštetite rashladno kolo.)

Prestanak korišćenja

- Hrana može da se održi nekoliko sati čak i leti, u slučaju nestanka struje; preporučuje se da smanjite broj otvaranja vrata i da ne stavljate svežu hranu u uspravni zamrzivač.
- Isključite napajanje uspravnog zamrzivača ako ga ne koristite duže vreme zbog čišćenja. Ostavite vrata otvorena da biste izbegli neprijatan miris.
- Nemojte okretati naopako ili tresti uspravni zamrzivač, ugao nošenja ne sme da bude veći od 45°. Držite vrata i šarku prilikom pomeranja; nagib tokom pomeranja ne sme da bude veći od 45°.

(Uređaj treba da radi neprekidno kada se jednom pokrene) Generalno, rad uređaja ne treba da se prekida; u suprotnom možete da skratite njegov životni vek.)

Rešavanje problema

Možete pokušati da rešite sledeće jednostavne probleme sami. Ako ne možete da ih rešite, obratite se odeljenju postprodaje.

Prestanak rada	Da li je uspravni zamrzivač uključen i povezan na izvor napajanja; Nizak napon; Da li je dugme za kontrolu temperature u oblasti rada; Kvar na napajanju ili okidačkom kolu.
Miris	Hrana koja ispušta miris treba da bude dobro zapakovana; Da li ima pokvarene hrane; Da li treba očistiti unutrašnjost.
Dugotrajni rad kompresora	Normalno je da uspravni zamrzivač radi duže u letnjem periodu, kada je ambijentalna temperatura veća; Nemojte stavljati previše hrane u uspravni zamrzivač istovremeno; Nemojte stavljati hranu dok se ne ohladi; Često otvaranje vrata uspravnog zamrzivača; Debeli sloj leda (neophodno je odmrzavanje).
Vrata uspravnog zamrzivača ne mogu dobro da se zatvore	Vrata uspravnog zamrzivača su zaglavljena pakovanjima hrane; Previše hrane; Nebalansiran uspravni zamrzivač.
Glasni zvuci	Da li je pod ravan, da li je uspravni zamrzivač stabilno postavljen; Da li je dodatna oprema uspravnog zamrzivača dobro postavljena.
Prolazne teškoće pri otvaranju vrata	Nakon hlađenja javiće se razlika u pritisku između unutrašnjosti i spoljašnjosti uspravnog zamrzivača koja dovodi do prolazne poteškoće u otvaranju vrata. Ovo je normalna fizička pojava.
Kondenzacija grejanja kućišta uspravnog zamrzivača	Kućište uspravnog zamrzivača može da emituje toplotu tokom rada, naročito leti, što je izazvano zračenjem kondenzatora, i predstavlja normalnu pojavu. Kondenzacija: pojava kondenzacije uočava se na spoljašnjoj površini i zaptivkama na vratima uspravnog zamrzivača kada je ambijentalna vlažnost veća, ovo je normalna pojava i može odmah da se obriše suvom krpom.
Zvuk protoka vazduha Zujanje Lupkanje	Rashladno sredstvo koje cirkuliše u cevima za hlađenje stvara erupciju zvukova i roptanja što obično ne utiče na efekat hlađenja. Rad kompresora prouzrokuje zujanje, naročito kad se pokreće ili zaustavlja. Solenoidni ventil ili ventil električnog priključka će lupkati, što je normalna pojava i ne utiče na rad.

ODLAGANJE STAROG UREĐAJA



Ovaj uređaj je obeležen u skladu sa evropskom direktivom 2012/19/EU o otpadnoj električnoj i elektronskoj opremi (OEEO).

OEEO materijali sastoje se od zagađujućih supstanci (koje mogu imati negativne posledice po okolinu), kao i osnovnih komponenti (koje se mogu ponovo upotrebiti).

Važno je da OEEO materijali budu podvrgnuti posebnim tretmanima, kako bi se uklonili i odložili svi zagađivači na odgovarajuć način, a sačuvali i reciklirali svi materijali kod kojih je to moguće.

Svaki pojedinac može imati važnu ulogu u ulaganju napora da OEEO materijali ne postanu pretnja po okolinu; od suštinske je važnosti da se slede neka osnovna pravila: OEEO materijale ne treba tretirati kao kućni otpad.

OEEO materijali se moraju ostaviti na odgovarajućim mestima za prikupljanje reciklirajućeg otpada, koja su u nadležnosti lokalne samouprave ili za to registrovanih kompanija. U mnogim zemljama, organizovano je sakupljanje krupnog otpada

U mnogim zemljama, prilikom kupovine novog uređaja, stari možete vratiti trgovcu koji je dužan da ga preuzme bez naknade, i to ukoliko je uređaj identičan i poseduje iste funkcije kao i kupljena oprema.

Usklađenost

Postavljanjem znaka **CE** na ovaj uređaj, potvrđujemo usklađenost s odgovarajućim evropskim zahtevima o bezbednosti, zaštiti zdravlja i životne sredine koji su zakonski primenjivi za ovaj uređaj.

Děkujeme vám, že jste si zakoupili tento spotřebič.

Před tím, než budete mrazák používat, přečtěte si pozorně pokyny v této příručce, abyste maximalizovali jeho výkon. Uchovejte dokumentaci pro následné použití nebo pro nového vlastníka. Tento spotřebič je určen výhradně pro použití v domácnosti nebo podobných aplikacích, jako jsou:

- kuchyňské kouty pro zaměstnance v dílnách, kancelářích a jiných pracovních prostředích

- farmy, v hotely, motely a jiné typy residencí

- noclehárny (B & B)

- cateringové služby a podobné aplikace, kde nejde o maloobchodní prodej

Tento spotřebič se může používat pouze pro skladování potravin. Jakékoliv jiné využití se považuje za nebezpečné a výrobce nenes odpovědnost za jakékoliv škody.

Doporučujeme vám, abyste si přečetli záruční podmínky. Abyste dosáhli nejlepšího možného výkonu a bezporuchového provozu svého spotřebiče, je velmi důležité, abyste si pečlivě přečetli tyto pokyny. Pokud nebudete dodržovat tyto pokyny, můžete ztratit nárok na bezplatný servis v záruční době.

BEZPEČNOSTNÍ INFORMACE

Tento návod obsahuje mnoho důležitých bezpečnostních informací. Doporučujeme vám uchovat tyto pokyny na bezpečném místě, aby byly snadno dostupné a používání spotřebiče bylo bezproblémové.

Mrazák obsahuje plynné chladivo (R600a: isobutan) a izolační plyn (cyklopentan). Tyto plyny jsou šetrné k životnímu prostředí, ale jsou hořlavé.



Upozornění: nebezpečí požáru

Pokud dojde k poškození okruhu chladiva:

- nepřibližujte se s otevřeným ohněm a zdroji hoření.

Důkladně větrejte místnost, ve které je spotřebič umístěn.

VAROVÁNÍ!

- Při čištění/přemísťování spotřebiče musíte dát pozor, abyste se nedotkli kovových drátů výměníku tepla na zadní straně spotřebiče. Mohli byste si poranit prsty nebo ruku, nebo poškodit spotřebič.
- Spotřebič není konstruován pro umístění na jiném spotřebiči. Nepokoušejte se sedat si nebo stoupat na spotřebič. Není na to konstruován. Mohli byste se zranit nebo poškodit spotřebič.
- Při přenášení/přesouvání spotřebiče dbejte, aby se kabel napájení nezachytil pod spotřebičem. Mohlo by dojít k přerýznutí nebo poškození kabelu napájení.
- Při umísťování svého spotřebiče dejte pozor, aby se nepoškodila podlaha, potrubí, stěny atd. Nepřemísťujte spotřebič taháním za víko nebo kliku. Nenechte děti, aby si se spotřebičem hráli nebo manipulovali s ovladači. Pokud nebudou tyto pokyny dodrženy, naše společnost se zříká veškeré odpovědnosti.
- Neinstalujte spotřebič ve vlhkém, mastném nebo prašném prostředí, zabraňte působení přímých slunečních paprsků nebo vody.
- Neinstalujte spotřebič poblíž zdrojů tepla nebo hořlavých materiálů.
- Pokud dojde k výpadku proudu, neotevírejte víko. Zmrzlé potraviny by neměly být ovlivněny, pokud bude výpadek proudu kratší než 20 hodin. Pokud je výpadek proudu delší, je nutné potraviny zkontrolovat a okamžitě sníst, nebo uvařit a poté zmrazit.
- Pokud zjistíte, že víko truhlicového mrazáku lze obtížně otevřít, hned jak je zavřete, nemějte obavy. Je to způsobeno rozdílem tlaku, který se vyrovná, a budete moci víko otevřít za několik minut.
- Nepřipojujte spotřebič k napájení elektrickým proudem, dokud nejsou odstraněny všechny obaly a chrániče pro přepravu.

- Pokud byl spotřebič přepravován ve vodorovné poloze, před zapnutím jej nechte stát alespoň 4 hodiny, aby se usadil olej v kompresoru.
- Tento mrazák se smí používat pouze k zamýšleným účelům (tj. ukládání a mrazení potravin).
- V chladniče na víno neskladujte léky nebo materiály určené pro výzkum. Pokud budete skladovat materiál, který vyžaduje přísnou kontrolu teploty skladování, je možné, že dojde k jeho znehodnocení nebo může dojít k nekontrolované reakci a vzniku nebezpečí.
- Před jakoukoliv manipulací se spotřebičem, odpojte kabel napájení od zásuvky.
- Při dodání zkontrolujte, že produkt není poškozen a že všechny součásti a příslušenství jsou v dokonalém stavu.
- Pokud dojde k úniku chladiva, nedotýkejte se zásuvky a nepoužívejte otevřený oheň. Otevřete okno a vyvětrejte. Poté zavolejte servisní středisko a požádejte o opravu.
- Nepoužívejte prodlužovací kabely nebo adaptéry.
- Netahejte a neohýbejte kabel napájení, nedotýkejte se zásuvky mokřými rukama.
- Vyhněte se poškození zástrčky nebo kabelu napájení; mohlo by dojít k úrazu elektrickým proudem nebo požáru.
- Neumisťujte ani neukládejte hořlavé nebo vysoce prchavé látky, jako jsou éter, benzín, LPG, propan, aerosolové nádoby, lepidla, čistý alkohol atd. Tyto materiály mohou způsobit výbuch.
- Je-li napájecí kabel poškozen, musí jej vyměnit výrobce, jeho servisní technik nebo podobně kvalifikovaný technik, aby nedošlo ke vzniku nebezpečných situací.
- Poblíž chladničky na víno nepoužívejte ani neukládejte hořlavé spreje, jako jsou barvy ve spreji. Mohlo by dojít k výbuchu nebo požáru.
- Na horní stranu spotřebiče nepokládejte předměty nebo nádoby s vodou.
- Nedoporučujeme používat prodlužovací kabely ani síťové adaptéry.
- Nelikvidujte spotřebič spaláním. Při přepravě a používání spotřebiče dbejte, aby nedošlo k poškození okruhu/potrubí chladiva. V případě poškození nevystavujte spotřebič ohni, zdrojům vznícení a okamžitě vyvětrejte místnost, ve které je spotřebič umístěn.
- Systém chlazení umístěný za a uvnitř chladničky na víno obsahuje chladivo. Zabraňte poškození potrubí.
- Uvnitř prostoru pro skladování potravin ve spotřebiči nepoužívejte elektrické spotřebiče, pokud se nejedná o spotřebiče doporučené výrobcem.
- Nepoškodte okruh chladiva.
- Nepoužívejte mechanické nástroje ani jinak neurychlujte proces rozmrazování. Používejte pouze prostředky doporučené výrobcem.
- Uvnitř prostoru pro skladování potravin nepoužívejte elektrické spotřebiče, pokud se nejedná o spotřebiče doporučené výrobcem.
- Otvory pro ventilaci spotřebiče nebo skříně, ve které je spotřebič vestavěn, udržujte volné bez překážek.
- Pro odstraňování námrazy nepoužívejte špičaté nebo ostré předměty.
- Nedotýkejte se vnitřních chladicích prvků, a to obzvláště pokud máte mokré ruce, protože byste se mohli popálit nebo zranit.
- Na pomoc odmrazování nikdy nepoužívejte vysoušeče vlasů, elektrické ohříváče a jiné podobné elektrické spotřebiče.
- Námrazu neškrábejte nožem nebo ostrými předměty. Mohlo by dojít k poškození okruhu chladiva a vyteklé chladivo může způsobit požár nebo poškození zraku.

- Nepoužívejte žádná mechanická zařízení pro urychlení procesu rozmrazování.
- Je absolutně nezbytné zabránit používání otevřeného ohně nebo elektrických přístrojů, jako jsou ohřívače, parní čističe, svíčky, olejové lampy a podobné, pro zrychlení fáze rozmrazování.
- Okolí kompresoru nikdy nemyjte vodou. Po vyčištění, abyste zabránili korozi, důkladně je otřete suchým hadrem.
- Doporučuje se udržovat zástrčku v čistotě. Nánosy prachu na zástrčce mohou způsobit požár.
- Produkt ve určen a vyroben pouze pro použití v domácnosti.
- Tato záruka pozbude platnosti, pokud je produkt instalován nebo používán v komerčních nebo nerezidenčních prostorách.
- Tento produkt musí být správně instalován, umístěn a provozován v souladu s pokyny uvedenými v brožuře Pokyny pro uživatele.
- Tato záruka je platná pouze pro nové produkty a není přenosná, pokud je produkt znovu prodán.
- Naše společnost vylučuje odpovědnost za náhodné nebo následné škody.
- Záruka v žádném případě neruší vaše práva vyplývající z předpisů nebo zákonů.
- Chladničku na víno neopravujte. Všechny opravy musí provádět pouze kvalifikovaný opravář.

BEZPEČNOST DĚTÍ!

- Pokud likvidujete produkt se zámkem nebo západkou na dveřích, zajistěte, aby byly dveře v bezpečné poloze, aby se v produktu nemohly zavřít děti.
- Tento spotřebič mohou používat děti starší 8 let a osoby s omezenými fyzickými, sensorickými nebo mentálními schopnostmi nebo osoby nezkušené a neznalé za předpokladu, že je zajištěn dostatečný dohled nebo jsou poskytnuty dostatečné pokyny, jak používat spotřebič bezpečným způsobem, a že osoby rozumí možným rizikům.
- Děti si nesmí se spotřebičem hrát. Čištění a užitelskou údržbu nesmí provádět děti bez dozoru.

Správné používání skříňových mrazniček

Umístění

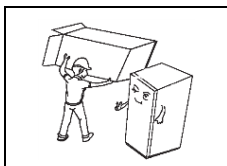

Před používáním odstraňte veškeré obalové materiály, včetně spodního polstrování, pěnových podložek a pásek uvnitř skříňové mrazničky; strhněte ochrannou fólii na dveřích a těle skříňové mrazničky.

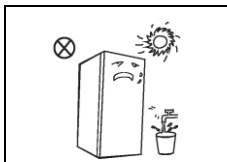

Chraňte před teplem a přímým slunečním zářením. Neumísťujte mrazničku na vlhké nebo vodnaté plochy, abyste předešli vzniku rzi nebo snížení izolačního účinku.

Na skříňovou mrazničku nestříkejte ani ji neumývejte: nepokládejte skříňovou mrazničku na vlhká místa, která mohou být snadno postříkána vodou, aby nedošlo k ovlivnění elektrických izolačních vlastností skříňové mrazničky.

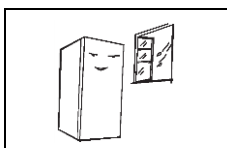

Skříňovou mrazničku je potřeba umístit v dobře větraném vnitřním prostoru; země musí být plochá a pevná (v případě nestability otáčejte doleva nebo doprava kolečkem pro úpravu vyrovnání).

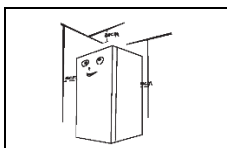

Volný prostor nad horní částí skříňové mrazničky musí být větší než 30 cm a skříňová mraznička musí být umístěna vůči stěně ve vzdálenosti větší než 10 cm, aby se usnadnil rozptyl tepla.

Bezpečnostní opatření před montáží:

Před montáží nebo úpravou příslušenství je nutné zajistit, aby skříňová mraznička byla odpojena od napájení. Musí být provedena bezpečnostní opatření, aby se zabránilo pádu madla a případnému zranění osob.

Vyrovnávací nožičky

Schematický diagram vyrovnávacích nožiček

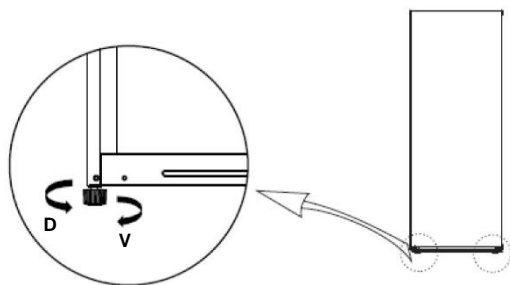

(Výše uvedený obrázek je pouze orientační. Skutečná konfigurace bude závislá na fyzickém produktu nebo prohlášení distributora).

Postupy úprav:

- Otáčejte nožičkami ve směru hodinových ručiček, aby se skříňová mraznička zvedla;
- Otáčejte nožičkami proti směru hodinových ručiček, aby se skříňová mraznička snížila;
- Upravte pravou a levou nožičku podle výše uvedených postupů na horizontální úroveň.

Změna dveří vpravo–vlevo

Seznam nástrojů, které si musí uživatel obstarat	
	Křížový šroubovák
	Plochý šroubovák
	Maskovací páska

1) Upevněte dveře pomocí pásek.

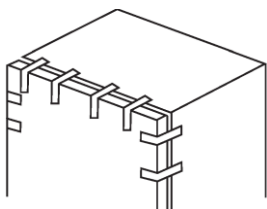

2) Demontujte krytku závěsného otvoru, kryt horního pravého závěsu, upevňovací šrouby horního pravého závěsu a vyjměte horní pravý závěs. Dbejte na to, aby dveře byly během celého procesu ve vertikální poloze, aby nedošlo k pádu;

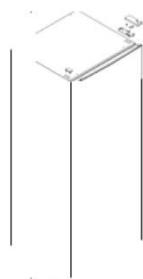

Kryt horního závěsu

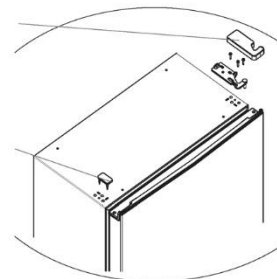

Krytka závěsného otvoru

3) Vyměňte dveře;

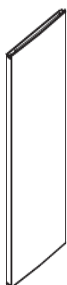

4) Demontujte zátku dveří a nainstalujte ji na druhou stranu;

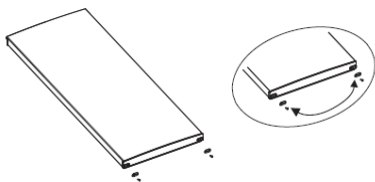

5) Demontujte dolní závěs a nastavitelnou nohu;

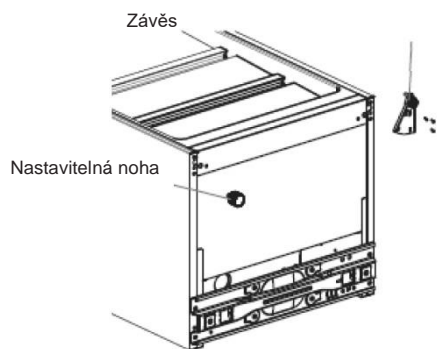

- 6) Namontujte dolní závěs na dolní levou stranu skříně, poté namontujte nastavitelnou nohu na druhou stranu;

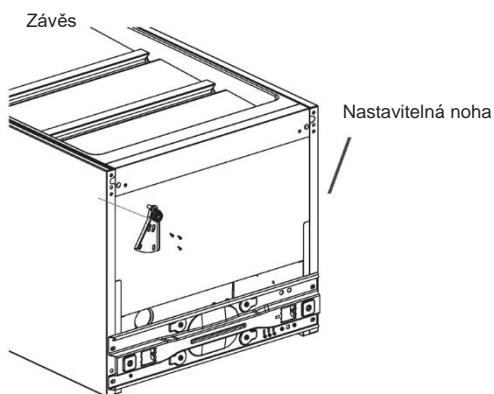

- 7) Položte dveře vertikálně na dolní závěs a ověřte plynutěsnost dveřního těsnění, vyjměte náhradní horní levý závěs a kryt závěsu z tašky s příslušenstvím, poté namontujte horní levý závěs pomocí upevňovacích šroubů. Nakonec namontujte kryt závěsu a zakryjte otvor na horní pravé straně pomocí krytky.

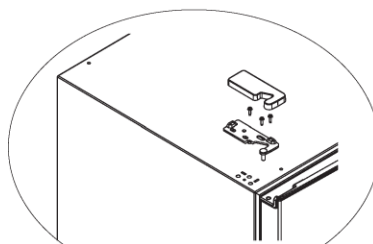
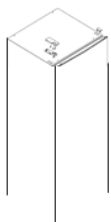

(Výše uvedený obrázek je pouze orientační. Skutečná konfigurace bude závislá na fyzickém produktu nebo prohlášení distributora)

Začínáme

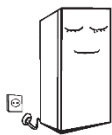

Před prvním spuštěním ponechte skříňovou mrazničku v klidu po dobu dvou hodin před připojením ke zdroji napájení.

Před vložením jakýchkoli čerstvých nebo zmrazených potravin musí skříňová mraznička běžet po dobu 2–3 hodin, nebo po dobu více než 4 hodin v létě, kdy je okolní teplota vysoká.

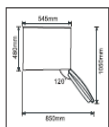

Zajistěte dostatek prostoru pro pohodlné otevírání dveří a zásuvek, nebo postupujte v souladu s prohlášením distributora.

Rady k úspoře energie

- Spotřebič by měl být umístěn v nejlidnější části místnosti, z dosahu spotřebičů produkujících teplo nebo topných vedení a mimo přímé sluneční záření.
- Před vložením do spotřebiče nechte teplé jídlo vychladnout na pokojovou teplotu. Přetížení spotřebiče způsobuje, že kompresor musí být v provozu delší dobu. Potraviny, které jsou zmrazeny příliš pomalu, mohou ztratit svou kvalitu nebo se zkazit.
- Zajistěte, aby byly potraviny řádně zabalené, a před vložením do spotřebiče utřete nádoby do sucha. Sníží se tak tvorba námrazy uvnitř spotřebiče.
- Skladovací koš spotřebiče by neměl být vystlán hliníkovou fólií, voskovým papírem ani papírovými utěrkami.
- Vložky narušují cirkulaci studeného vzduchu a snižují tak efektivnost spotřebiče.
- Uspořádejte a označte potraviny, aby se omezila doba otevření dveří a zamezilo rozsáhlému hledání. Vyměňte najednou tolik položek, kolik potřebujete, a zavřete
- co nejdříve dveře.

Struktura a funkce

Klíčové součásti

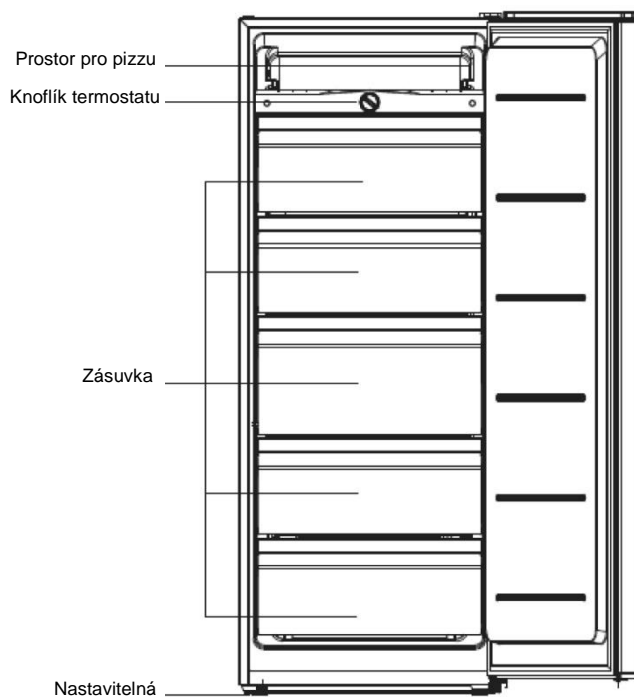

(Výše uvedený obrázek je pouze orientační. Skutečná konfigurace bude závislá na fyzickém produktu nebo prohlášení distributora.)

- Nízká teplota skříňové mrazničky může udržovat potraviny čerstvé po dlouhou dobu a používá se hlavně k uchování zmrazených potravin a vytváření ledu.
- Skříňová mraznička je vhodná pro uchování masa, ryb, krevet, knedlíků, rýžových kuliček a dalších potravin, které nebudou spotřebovány v brzké době.
- Kusy masa je vhodné rozdělit na malé kousky kvůli snadnému přístupu. Vezměte prosím na vědomí, že potraviny by měly být spotřebovány během doby skladovatelnosti.

Regulace teploty

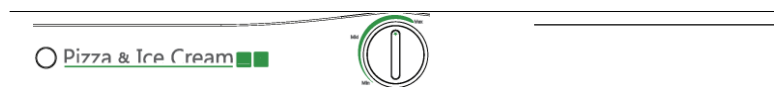

(Výše uvedený obrázek je pouze orientační. Skutečná konfigurace bude závislá na fyzickém produktu nebo prohlášení distributora.)

- Připojte skříňovou mrazničku ke zdroji napájení.
- Vnitřní teplota skříňové mrazničky se nastavuje pomocí knoflíku termostatu. Otáčejte knoflíkem termostatu ve směru hodinových ručiček, vnitřní teplota klesne. „MIN“ je nastavení nejvyšší teploty, „MAX“ je nastavení nejnižší teploty. Nastavte knoflík termostatu v rozmezí mezi „MIN“ a „MAX“.

Údržba a péče o skříňovou mrazničku

Čištění

- Prach za skříňovou mrazničkou a na zemi je třeba včas odstraňovat, aby se zlepšil chladicí účinek a úspora energie. Vnitřní prostor skříňové mrazničky by měl být pravidelně čištěn, aby se zabránilo zápachu. Pro čištění doporučujeme používat měkkou utěrku nebo houbu namočenou ve vodě a neutrální čisticí prostředky. Mrazničku je třeba nakonec vyčistit pomocí čisté vody a suchého hadříku. Před zapnutím napájení otevřete dveře a nechte přirozeně vyschnout.
- Nepoužívejte k čištění skříňové mrazničky tvrdé kartáče, čisticí ocelové kuličky, drátěné kartáče, brusné materiály, jako jsou zubní pasty, organická rozpouštědla (jako je alkohol, aceton, banán, olej atd.), vroucí vodu, kyselinu nebo alkalické předměty s ohledem na to, že může dojít k poškození povrchu a vnitřního prostoru spotřebiče.
- Neoplachujte vodou, aby nedošlo k ovlivnění elektrických izolačních vlastností.



(Před rozmrazováním a čištěním odpojte skříňovou mrazničku od napájení.)

Rozmrazování

- Skříňová mraznička by měla být rozmrazena manuálně.

Odpojte zástrčku ze zásuvky, otevřete dveře, vyjměte veškeré potraviny a přesuňte je na chladné místo. Doporučujeme odstranit námrazu pomocí plastové škrabky, nebo nechat teplotu přirozeně stoupnout, dokud se námraza nerozpustí. Poté setřete zbývající led a vodu a zapojte mrazničku do zásuvky pro její spuštění.

(Jiné mechanické přístroje nebo jiné prostředky nesmí být k urychlení používány, s výjimkou těch, které doporučuje výrobce. Nepoškodte okruh chladiwa.)

Zastavení používání

- V případě výpadku napájení mohou být potraviny uchovány po dobu několika hodin i v létě; doporučujeme snížit četnost otevírání dveří a neumisťovat do skříňové mrazničky čerstvé potraviny.
- Skříňovou mrazničku, která se nebude používat po dlouhou dobu kvůli čištění, odpojte od napájení. Nechte dveře otevřené, aby se zabránilo nepříjemnému zápachu.
- Neotáčejte skříňovou mrazničku vzhůru nohama ani s ní netřeste, úhel při přenášení nesmí být větší než 45°. Při přesouvání držte dveře a závěs, sklon během pohybu nesmí být větší než 45°.

(Jakmile je spuštěn, musí spotřebič pracovat nepřetržitě. Obecně vzato nesmí být provoz spotřebiče přerušován; jinak může být jeho životnost narušena.)

Odstraňování poruch

Následující jednoduché problémy se můžete pokusit vyřešit sami. Pokud je vyřešit nelze, obraťte se prosím na oddělení poprodejních služeb.

Nefunkčnost	Zda je skříňová mraznička zapojena a napájena; Nízké napětí; Zda je knoflík ovládání teploty v pracovní oblasti; Chyba napájení nebo vypnutí obvodu.
Zápach	Aromatické potraviny by měly být důkladně zabalené; Zda potraviny nejsou zkažené; Zda je potřeba vyčistit vnitřní prostor.
Dlouhodobý provoz kompresoru	Je normální, že skříňová mraznička pracuje po delší dobu v létě, když je okolní teplota vyšší; Nevkládejte do skříňové mrazničky příliš mnoho potravin najednou; Nevkládejte potraviny, dokud nejsou ochlazené; Časté otevírání dveří skříňové mrazničky; Silná vrstva námrazy (je třeba rozmrazení).
Dveře skříňové mrazničky nejdou řádně zavřít	Dveře skříňové mrazničky jsou blokovány balíčky s potravinami; Příliš mnoho potravin; Nevyvážená skříňová mraznička.
Hlasité zvuky	Zda je podlaha rovná, zda je umístění skříňové mrazničky stabilní; Zda je příslušenství skříňové mrazničky správně umístěno.
Přechodné potíže při otevírání dveří	Po uskutečnění chlazení bude mezi vnitřním a vnějším prostorem skříňové mrazničky existovat rozdíl tlaků, což způsobí přechodné potíže při otevírání dveří. Jedná se o normální fyzikální jev.
Teplý vnější povrch skříňové mrazničky, kondenzace	Vnější povrch skříňové mrazničky může během provozu, zvláště v létě, vyzařovat teplo. To je způsobeno vyzařováním z kondenzátoru a jedná se o normální jev. Kondenzace: kondenzační jev bude pozorován na vnějším povrchu a těsnění dveří skříňové mrazničky, když je okolní vlhkost vysoká. Jedná se o normální jev, přičemž kondenzaci je možné odstranit pomocí suché utěrky.
Zvuk proudění vzduchu Bzučení Klapání	Chladivo, které cirkuluje v chladicích potrubích, může způsobovat intenzivní zvuky a bručení, což je normální a neovlivňuje chladicí účinek. Bzučení bude generováno běžícím kompresorem, zvláště při spouštění a vypínání. Solenoidový ventil nebo elektrický spínací ventil budou klapat, což je normálním jevem a neovlivňuje funkčnost.

LIKVIDACE STARÉHO SPOTŘEBIČE



Tento spotřebič je označen podle evropské směrnice 2012/19/EU o odpadních elektrických a elektronických zařízeních (OEEZ).

OEEZ se týká těžkých látek (které mohou mít škodlivý vliv na životní prostředí) a základních součástí (které lze opakovaně využít). Je nutné postupovat podle OEEZ, aby se řádně zlikvidovaly všechny těžké látky a recyklovaly všechny materiály.

Jednotlivci mohou hrát významnou roli při ochraně životního prostředí. Při likvidaci je nutné dodržovat některá základní pravidla:

S elektrickými a elektronickými zařízeními se nesmí zacházet jako s domovním odpadem.

Elektrická a elektronická zařízení musí být odevzdávána do příslušného sběrného dvora spravovaného místní samosprávou nebo registrovanou společností. V mnoha zemích se organizuje odběr velkých elektrických a elektronických zařízení z domácností.

V mnoha zemích, když koupíte nový spotřebič, můžete starý odevzdat obchodníkovi, který musí bezplatně přijmout jeden starý spotřebič za jeden nový prodaný spotřebič, pokud se jedná o ekvivalentní typ se stejným určením, jako nový zakoupený spotřebič.

Shoda s předpisy

Umístěním značky **CE** na tento produkt potvrzujeme shodu se všemi příslušnými evropskými směrnici týkajícími se bezpečnosti, ochrany zdraví a ochrany životního prostředí, které lze použít pro tento produkt.

Dziękujemy za zakup tego urządzenia.

Przed rozpoczęciem użytkowania lodówki prosimy uważnie przeczytać tę instrukcję obsługi — zawarte w niej informacje pozwolą zmaksymalizować wydajność urządzenia. Całą dokumentację należy zachować w celu skorzystania z niej w przyszłości lub przekazania kolejnym właścicielom urządzenia. Urządzenie jest przeznaczone wyłącznie do użytku domowego lub podobnych zastosowań. Może być użytkowane:

- w kuchniach dla personelu w sklepach, biurach i innych miejscach pracy,
- w gospodarstwach rolnych, przez klientów hoteli, moteli oraz w innych środowiskach typu mieszkalnego,
- w pensjonatach,
- w cateringu i podobnych branżach niezwiązanych z handlem detalicznym.

Urządzenie może być używane wyłącznie do przechowywania żywności, a każdy inny sposób użytkowania jest uznawany za niebezpieczny i producent nie ponosi odpowiedzialności za jego skutki. Zalecane jest zapoznanie się z warunkami gwarancji. W celu zapewnienia jak najlepszej i bezproblemowej pracy urządzenia należy uważnie przeczytać tę instrukcję. Niestosowanie się do instrukcji może skutkować utratą prawa do bezpłatnego serwisowania w okresie obowiązywania gwarancji.

INFORMACJE DOTYCZĄCE BEZPIECZEŃSTWA

Podręcznik zawiera wiele ważnych informacji dotyczących bezpieczeństwa. W celu zagwarantowania bezproblemowej eksploatacji urządzenia zalecamy odłożenie dokumentacji w bezpieczne miejsce.

Urządzenie wykorzystuje czynnik chłodniczy (R600a: izobutan) oraz gaz izolacyjny (cyklopentan). Substancje te spełniają wymogi dotyczące ochrony środowiska, jednak są łatwopalne.



Ostrożnie: ryzyko pożaru

W razie uszkodzenia obwodu czynnika chłodniczego:

- Unikać nieosłoniętych płomieni i nie korzystać ze źródeł zapłonu.

Dokładnie przewietrzyc pomieszczenie, w którym znajduje się urządzenie.

OSTRZEŻENIE!

- Podczas czyszczenia/przenoszenia zamrażarki należy zachować ostrożność, tak aby nie dotknąć znajdujących się z tyłu metalowych przewodów sprężarki, ponieważ grozi to obrażeniami palców lub dłoni albo uszkodzeniem produktu.
- Urządzenie nie jest przystosowane do ustawiania jedno na drugim razem z innymi urządzeniami. Nie należy siadać ani stawać na urządzeniu, ponieważ nie jest ono zaprojektowane do takich zastosowań. Grozi to odniesieniem urazów lub uszkodzeniem urządzenia.
- Podczas podnoszenia/przenoszenia zamrażarki należy uważać, żeby nie przygnieść kabla zasilającego, ponieważ grozi to jego przerwaniem lub uszkodzeniem.
- W trakcie ustawiania urządzenia należy uważać, żeby nie uszkodzić podłoga, rur, ścian itp. Nie przesuwaj urządzenia przez ciągnięcie za pokrywę lub uchwyt. Nie pozwalaj dzieciom na bawienie się urządzeniem ani na manipulowanie przy jego przełącznikach. Nieprzestrzeganie instrukcji będzie skutkowało zwolnieniem naszej firmy z jakiegokolwiek odpowiedzialności.
- Nie montować urządzenia w miejscach wilgotnych, zaolejonych, zapylnych ani nie wystawiać go na bezpośrednie działanie światła słonecznego ani wody.

- Nie montować urządzenia w pobliżu urządzeń grzewczych lub materiałów łatwopalnych.
- W razie awarii zasilania nie należy otwierać pokrywy. Awarie trwające krócej niż 20 godzin nie powinny wpływać na zamrożoną żywność. W przypadku dłuższych awarii żywność należy sprawdzić i niezwłocznie spożyć lub ugotować i ponownie zamrozić.
- Utrudnione otwieranie pokrywy zamrażarki skrzyniowej zaraz po jej zamknięciu nie świadczy o awarii. Przyczyną jest różnica ciśnień, która po kilku minutach powinna się wyrównać, umożliwiając normalne otwarcie urządzenia.
- Nie należy podłączać urządzenia do zasilania, dopóki wszystkie opakowania oraz elementy zabezpieczające podczas transportu nie zostaną usunięte.
- Jeśli zamrażarka była transportowana w pozycji poziomej, przed podłączeniem należy odczekać co najmniej 4 godziny, żeby umożliwić ścieknięcie oleju sprężarkowego.
- Zamrażarka może być wykorzystywana wyłącznie zgodnie z jej przeznaczeniem (tzn. do przechowywania i zamrażania żywności).
- Nie przechowywać leków ani materiałów badawczych w chłodziarce do wina. Jeżeli przechowywane mają być materiały wymagające ścisłej kontroli temperatury przechowywania, mogą ulec one zepsuciu lub może wystąpić niekontrolowana reakcja powodująca ryzyko.
- Przed wykonaniem jakichkolwiek prac przy urządzeniu należy wyjąć wtyczkę zasilania z gniazdka.
- Przy odbiorze należy sprawdzić, czy produkt nie jest uszkodzony i czy wszystkie części oraz akcesoria są w idealnym stanie.
- W przypadku stwierdzenia nieszczelności układu chłodzącego nie dotykać gniazdka ściennego i nie używać nieosłoniętych płomieni. Otworzyć okno i wpuścić powietrze do pomieszczenia. Skontaktować się z serwisem w celu przeprowadzenia naprawy.
- Nie używać przedłużaczy ani dodatkowych połączeń.
- Nie naciągać nadmiernie i nie zaginać kabla zasilającego ani nie dotykać wtyczki mokrymi rękami.
- Nie uszkadzać wtyczki ani przewodu zasilającego, ponieważ może to spowodować porażenie elektryczne lub pożar.
- W razie uszkodzenia przewodu zasilającego powinien on zostać wymieniony przez producenta, jego serwisanta lub inną wykwalifikowaną osobę, aby uniknąć zagrożenia.

Nie umieszczać ani nie przechowywać w urządzeniu substancji łatwopalnych i wysoce lotnych takich jak eter, benzyna, gaz LPG, gaz propanowy, aerozole, kleje, czysty alkohol itp. Materiały te mogą spowodować wybuch.

- Nie używać ani nie przechowywać w pobliżu chłodziarki do wina łatwopalnych aerozoli takich jak farba w sprayu. Może to doprowadzić do wybuchu lub pożaru.
- Nie stawiać na urządzeniu przedmiotów lub pojemników napełnionych wodą.

- Odradzamy korzystanie z przedłużaczy i rozgałęźników.
- Nie należy utylizować urządzenia przez spalanie. Należy uważać, żeby nie uszkodzić obwodu chłodniczego/rur urządzenia podczas transportu i użytkowania. W przypadku stwierdzenia uszkodzeń nie narażać urządzenia na kontakt z ogniem lub potencjalnymi źródłami zapłonu. Przewietrzyć pomieszczenie, w którym znajduje się urządzenie.
- Układ chłodzący znajdujący się z tyłu i wewnątrz chłodziarki do wina zawiera czynnik chłodniczy. W związku z tym należy unikać uszkodzania rurek.
- Nie używać urządzeń elektrycznych wewnątrz komór do przechowywania żywności, chyba że są to urządzenia typu zalecanego przez producenta.
- Nie uszkadzać obwodu chłodniczego.
- Nie używać urządzeń mechanicznych ani żadnych innych środków przyspieszania procesu rozmrażania, chyba że są one zalecane przez producenta.
- Nie używać urządzeń elektrycznych wewnątrz komór do przechowywania żywności, chyba że są to urządzenia typu zalecanego przez producenta. Nie usuwać szronu przy pomocy spiczastych lub ostrych przedmiotów takich jak noże lub widelce.
- Nigdy nie używać do rozmrażania suszarek do włosów, grzejników elektrycznych ani podobnych urządzeń.
- Nie próbować zeskrobywać powstałego szronu ani lodu nożem ani innym ostrym przedmiotem. W ten sposób można doprowadzić do uszkodzenia obwodu chłodniczego i wycieku czynnika chłodniczego, który może spowodować pożar lub uraz oczu.
- Nie używać urządzeń mechanicznych ani innego sprzętu do przyspieszania procesu rozmrażania.
- Bezwzględnie unikać używania nieosłoniętych płomieni i urządzeń elektrycznych, takich jak nagrzewnice, myjki parowe, a także świec, lamp naftowych itp. do przyspieszania rozmrażania.
- Nigdy nie zmywać sprężarki wodą. Po czyszczeniu dokładnie przetrzeć suchą ściereczką, żeby zapobiec powstawaniu rdzy.
- Zaleca się utrzymywanie wtyczki w czystości, ponieważ nadmierne zanieczyszczenie pyłem może spowodować pożar.
- Produkt został zaprojektowany i wyprodukowany wyłącznie do użytku domowego.
- Instalacja lub eksploatacja produktu w obiektach komercyjnych lub niemieszkalnych spowoduje unieważnienie gwarancji.
- Produkt musi zostać odpowiednio zainstalowany, ustawiony i być prawidłowo obsługiwany zgodnie z informacjami zawartymi w dołączonej instrukcji.
- Gwarancja dotyczy tylko produktów nowych i nie ulega przeniesieniu w przypadku odsprzedaży.
- Nasza firma nie ponosi żadnej odpowiedzialności za szkody przypadkowe lub następce.

- Gwarancja w żaden sposób nie wpływa na przysługujące właścicielowi produktu prawa wynikające z ustaw lub przepisów.
- Nie wykonywać samodzielnych napraw chłodziarki do wina. Wszelkie prace przy urządzeniu muszą być wykonywane przez wykwalifikowany personel.

BEZPIECZEŃSTWO DZIECI!

- Wyrzucając zużyty produkt, którego drzwi są zamykane na kłódkę lub zasuwę, należy zadbać, aby dzieci nie miały możliwości przypadkowego zatrzaśnięcia się wewnątrz produktu.
- Urządzenie może być obsługiwane przez dzieci powyżej 8 roku życia i przez osoby o ograniczonych możliwościach fizycznych, sensorycznych lub umysłowych lub osoby nieposiadające doświadczenia ani wiedzy pod warunkiem, że są one pod odpowiednim nadzorem lub zostały poinstruowane, jak bezpiecznie obsługiwać urządzenie.
- Dzieci nie mogą bawić się urządzeniem. Czyszczenie i konserwacja nie mogą być wykonywane przez dzieci bez dozoru.

Właściwe użytkowanie zamrażarek typu pionowego

Ustawianie

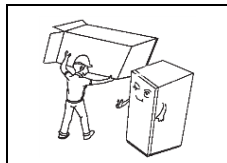

Przed użyciem należy usunąć cały materiał opakowania łącznie, w tym poduszki dolne, podkładki z pianki i taśmy wewnątrz pionowej zamrażarki; zdjąć folię ochronną z drzwiczek i korpusu zamrażarki pionowej.

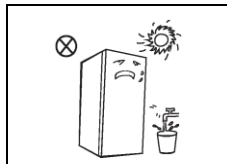

Utrzymywać z dala od źródeł ciepła i unikać bezpośredniego promieniowania słonecznego. Nie umieszczać zamrażarki w wilgotnych lub mokrych miejscach, aby zapobiec korozji lub zmniejszeniu efektu izolacji.

Nie spryskiwać ani myć zamrażarki pionowej; nie umieszczać zamrażarki pionowej w wilgotnych miejscach, w których mogą na nią trafiać krople wody, aby nie wpłynęły na właściwości izolacji elektrycznej zamrażarki pionowej.

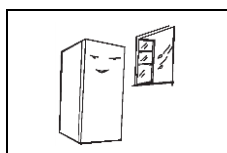

Zamrażarkę pionową należy umieścić w dobrze wentylowanym pomieszczeniu; podłoże powinno być płaskie i twarde (obrócić w lewo lub w prawo, aby wyregulować kółko do poziomowania, jeśli urządzenie stoi niestabilnie).

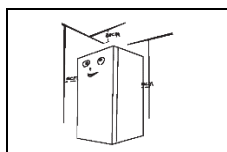

Górna przestrzeń nad zamrażarką pionową powinna być większa niż 30 cm, a zamrażarka pionowa powinna być umieszczona w odległości większej niż 10 cm od ściany, aby ułatwić odprowadzanie ciepła.

Środki ostrożności przed instalacją:

Przed instalacją lub regulacją akcesoriów należy upewnić się, że zamrażarka pionowa jest odłączona od zasilania. Należy podjąć środki ostrożności, aby zapobiec upadkowi podczas przenoszenia i spowodowania obrażeń osób.

Nóżka regulacyjna

Rysunek schematyczny nóżki regulacyjnej

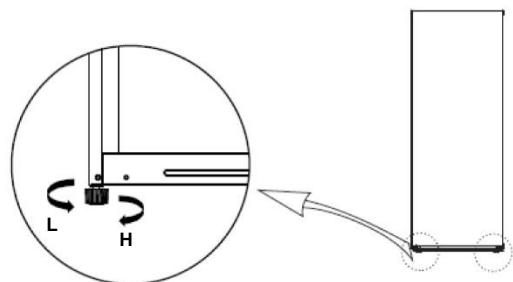



(Powyższa ilustracja ma jedynie charakter poglądowy. Rzeczywista konfiguracja będzie zależała od produktu fizycznego lub instrukcji dystrybutora)

Procedury regulacji:

- Obrócić nóżką w prawo, aby podnieść zamrażarkę pionową;
- Obrócić nóżką w lewo, aby obniżyć zamrażarkę pionową;
- Wyregulować prawą i lewą nóżkę w oparciu o powyższe procedury, aby doprowadzić urządzenie do ustawienia poziomego.

Zmiana kierunku otwierania drzwiczek strona lewa/prawa

Lista narzędzi, jakimi powinien dysponować użytkownik	
	Śrubokręt krzyżakowy
	Śrubokręt z płaską końcówką
	Taśma maskująca

- 1) Zamocować drzwiczki taśmami.

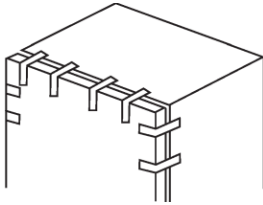

- 2) Wyjąć zaślepkę otworu zawiasu i pokrywę prawego górnego zawiasu, odkręcić śruby mocujące prawy górny zawias i wyjąć prawy górny zawias. Drzwi powinny być utrzymywane w pozycji pionowej podczas całego procesu, aby uniknąć ich upadku;

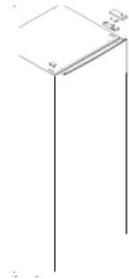

Pokrywa prawego górnego zawiasu

Zaślepka otworu zawiasu

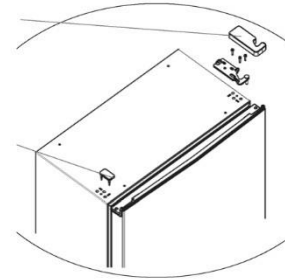

- 3) Wyjąć drzwiczki;

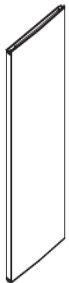

- 4) Wyjąć ogranicznik drzwiczek i zainstalować go po drugiej stronie;

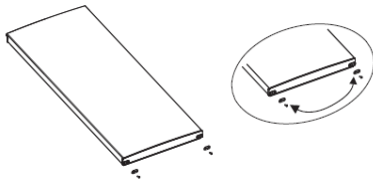

- 5) Wyjąć zawias dolny i regulowaną nóżkę;

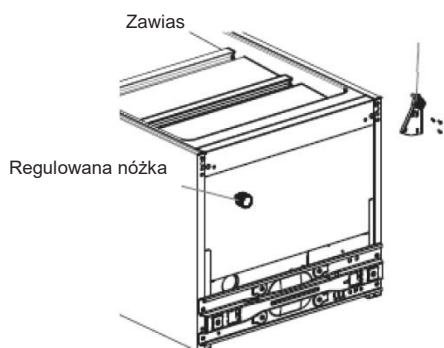

- 6) Zainstalować dolny zawias na dole po lewej stronie komory, a następnie zainstalować regulowaną nóżkę po drugiej stronie;

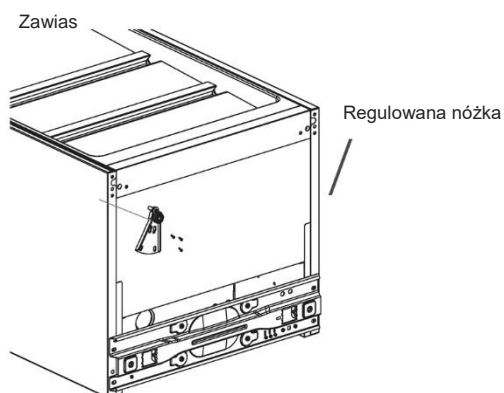

- 7) Ustawić drzwiczki na zawiasie dolnym pionowo i upewnić się, że uszczelka drzwiczek łatwo się poddaje, wyjąć górny lewy zawias i pokrywę zawiasu z torby na akcesoria, a następnie zainstalować górny lewy zawias, mocując go za pomocą śrub. Na koniec zainstalować pokrywę zawiasu i zaślepkę otworu zawiasu po prawej stronie.

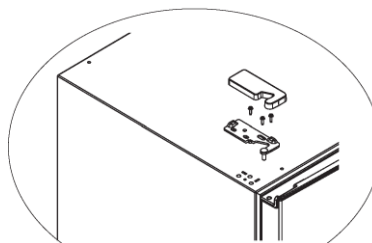
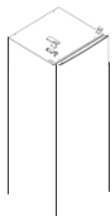

(Powyższa ilustracja ma jedynie charakter poglądowy. Rzeczywista konfiguracja będzie zależać od produktu fizycznego lub instrukcji dystrybutora).

Uruchamianie

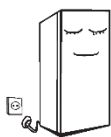

Przed pierwszym uruchomieniem zamrażarkę pionową należy pozostawić na dwie godziny, zanim zostanie podłączona do źródła zasilania.

Przed włożeniem jakiegokolwiek świeżej lub zamrożonej żywności zamrażarka pionowa powinna działać przez 2-3 godziny, a latem – gdy temperatura otoczenia jest wysoka – przez ponad 4 godziny.

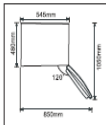

Pozostawić wystarczająco dużo miejsca na wygodne otwieranie drzwiczek i szuflad lub postępować zgodnie z instrukcją dystrybutora.

Wskazówki dotyczące oszczędzania energii

- Urządzenie powinno znajdować się w najzimniejszej części pomieszczenia, z dala od urządzeń wytwarzających ciepło lub kanałów grzewczych, a także od bezpośredniego działania promieni słonecznych.
- Przed umieszczeniem w urządzeniu gorącej żywności należy schłodzić ją do temperatury pokojowej. Przepełnienie może prowadzić do psucia się żywności.
- Upewnić się o prawidłowym owinięciu żywności i wytrzeć pojemniki przed włożeniem ich do urządzenia. Ograniczy to tworzenie się szronu wewnątrz urządzenia.
Pojemników urządzenia nie należy wyklejać folią aluminiową, papierem woskowym ani ręcznikiem papierowym.
- Tego typu elementy zakłócają cyrkulację zimnego powietrza, powodując że urządzenie jest mniej wydajne.
Należy odpowiednio uporządkować i oznaczyć żywność, aby zmniejszyć częstotliwość otwierania drzwiczek i zbyt długiego wyszukiwania jej. Wyjąć tyle produktów, ile potrzeba za jednym razem i zamknąć drzwi tak szybko, jak to możliwe.

Budowa i funkcje

Podstawowe komponenty

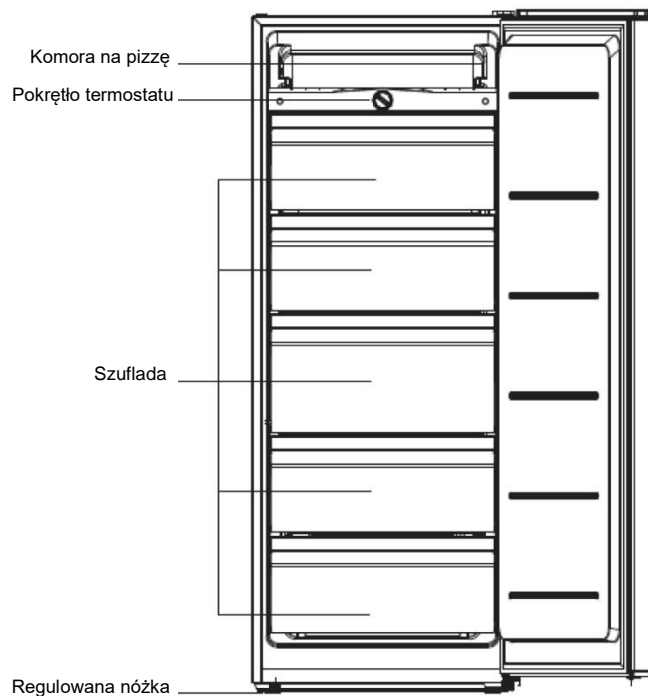

(Powyższa ilustracja ma jedynie charakter poglądowy. Rzeczywista konfiguracja będzie zależać od produktu fizycznego lub instrukcji dystrybutora)

- Dzięki niskiej temperaturze zamrażarka pionowa może utrzymywać świeżość żywności przez długi czas, a używa się jej głównie do przechowywania zamrożonej żywności i wytwarzania lodu.
- Zamrażarka pionowa nadaje się do przechowywania mięsa, ryb, krewetek, pierogów, ryżu i innych produktów spożywczych, które nie są spożywane w krótkim czasie.
- Mięso należy podzielić na małe kawałki w celu zapewnienia łatwego dostępu do niego i wyjęcia go. Należy pamiętać, aby żywność spożyć przed końcem okresu jej przydatności.

Sterowanie temperaturą

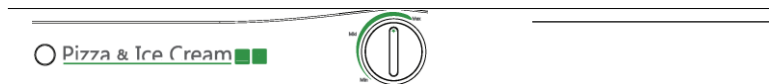

(Powyższa ilustracja ma jedynie charakter poglądowy. Rzeczywista konfiguracja będzie zależać od produktu fizycznego lub instrukcji dystrybutora)

- Podłączyć zamrażarkę pionową do źródła zasilania.
- Temperaturę wewnętrzną zamrażarki pionowej ustawia się pokrętkiem termostatu. W przypadku obracania nim zgodnie z ruchem wskazówek zegara temperatura wewnętrzna jest obniżana. „MIN” to najcieplejsze ustawienie, a „MAX” to najzimniejsze ustawienie. Najlepiej jest ustawić pokrętko termostatu pomiędzy „MIN” i „MAX”.

Konserwacja i dbanie o pionową zamrażarkę

Czyszczenie

- Kurz za zamrażarką pionową i na podłodze powinien być okresowo usuwany w celu zapewnienia poprawy efektu chłodzenia i oszczędności energii. Wnętrze pionowej zamrażarki powinno być regularnie czyszczone, aby uniknąć powstawania nieprzyjemnego zapachu. Do czyszczenia zalecane jest użycie miękkich ręczników lub gąbka zwilżona wodą z neutralnymi antykorozyjnymi detergentami. Zamrażarkę należy na koniec umyć czystą wodą i wytrzeć suchą szmatką. Przed włączeniem zasilania należy otworzyć drzwiczki w celu naturalnego wysuszenia wnętrza.
- Nie używać twardych szczotek, myjek drucianych, szczotek drucianych czy materiałów ściernych, takich jak pasty do zębów. Rozpuszczalniki organiczne (takie jak alkohol, aceton, olej itp.) wrząca woda, kwaśne lub zasadowe środki czyszczące używane do czyszczenia zamrażarki pionowej mogą spowodować uszkodzenie powierzchni zewnętrznej zamrażarki i jej wnętrza.
- Nie splukiwać wodą, aby nie zakłócić właściwości izolacji elektrycznej.



(Odlączyć wtyczkę zamrażarki pionowej przy rozmrażaniu i czyszczeniu).

Rozmrażanie

- Zamrażarkę pionową należy rozmrażać ręcznie.

Odlączyć wtyczkę od gniazdka ściennego, otworzyć drzwiczki i przenieść wszystkie produkty do chłodnego miejsca. Zaleca się usuwać szron za pomocą plastikowych skrobaków lub poczekać, aż temperatura naturalnie wzrośnie i szron stopi się. Następnie wytrzeć pozostały lód i wodę oraz podłączyć wtyczkę do gniazdka, aby włączyć zamrażarkę.

(Do przyspieszania rozmrażania nie należy używać innych urządzeń mechanicznych lub innych środków, z wyjątkiem tych zalecanych przez producenta. Nie dopuścić do uszkodzenia obwodu czynnika chłodniczego).

Zaprzestanie użytkowania

- W przypadku awarii zasilania żywność, nawet latem, może być przechowywana w urządzeniu przez kilka godzin; zaleca się zmniejszyć wówczas częstotliwość otwierania drzwiczek i nie wkładać świeżej żywności do zamrażarki pionowej.
- Odlączyć wtyczkę zamrażarki pionowej, jeśli będzie ona nieużywana przez dłuższy czas i czyszczona. Pozostawić drzwiczki otwarte, aby uniknąć powstania nieprzyjemnego zapachu.
- Nie odwracać zamrażarki pionowej ani nie narażać jej na drgania; kąt nachylenia podczas przenoszenia nie może być większy niż 45°. Przytrzymywać drzwiczki i zawias podczas przenoszenia; kąt nachylenia nie powinien być większy niż 45°.

(Urządzenie, po jego uruchomieniu, powinno działać w sposób ciągły. Na ogół działanie urządzenia nie może być przerywane; w przeciwnym razie jego żywotność może ulec pogorszeniu).

Rozwiązywanie problemów

Można spróbować rozwiązać samodzielnie wymienione poniżej, nieskomplikowane problemy. Jeśli nie można ich rozwiązać, należy skontaktować się z działem obsługi posprzedażnej.

Brak działania	Sprawdzić, czy zamrażarka jest prawidłowo podłączona do gniazdka i czy gniazdko sieciowe jest pod napięciem; Niskie napięcie; Sprawdzić, czy pokrętko regulacji temperatury znajduje się w obszarze działania; Usterka zasilania lub obwodu uruchamiania.
Nieprzyjemny zapach	Produkty wydzielające nieprzyjemny zapach powinny być dokładnie owinięte; Sprawdzić, czy żywność nie jest zepsuta; Upewnić się, że wewnątrz zostało dobrze oczyszczone.
Długi czas działania sprężarki	To normalne, że zamrażarka pionowa działa przez dłuższy czas latem, gdy temperatura otoczenia jest wyższa; Nie wkładać zbyt dużo żywności do zamrażarki pionowej za jednym razem; Nie wkładać produktów do zamrażarki, gdy nie są one chłodne; Częste otwieranie drzwiczek chłodziarki; Gruba warstwa szronu (wymagane jest rozmrożenie).
Drzwiczki zamrażarki pionowej nie można prawidłowo zamknąć.	Drzwiczki zamrażarki pionowej są zablokowane przez opakowania żywności; Zbyt duża ilość żywności; Niewyważona zamrażarka pionowa.
Głośnie hałasy	Upewnić się, czy podłoga jest płaska, czy położenie zamrażarki pionowej jest stabilne; Sprawdzić, czy akcesoria zamrażarki pionowej są prawidłowo rozmieszczone.
Krótkotrwałe utrudnienia przy otwieraniu drzwiczek	Po ochłodzeniu będzie występować różnica ciśnień między wnętrzem i zewnętrzną częścią zamrażarki pionowej, co spowoduje krótkotrwałe utrudnienia podczas otwierania drzwi. Jest to normalne zjawisko fizyczne.
Emitowanie ciepła przez obudowę zamrażarki pionowej Kondensacja	Obudowa zamrażarki pionowej może emitować ciepło podczas działania, szczególnie latem; jest to spowodowane promieniowaniem cieplnym skraplacza i jest to normalne zjawisko. Kondensacja: zjawisko kondensacji może zostać zauważone na zewnętrznej powierzchni i uszczelkach drzwiczek zamrażarki, gdy wilgotność otoczenia jest wysoka; jest to zjawisko normalne, a skropliny można usunąć przy pomocy suchego ręcznika.
Dźwięk przepływu powietrza Brzęczenie Stukanie	Czynniki chłodnicze krążące w przewodach czynnika chłodniczego emitują dźwięki podobne do trzaskania i stukania; jest to zjawisko normalne i nie wpływa na efekt chłodzenia. Dźwięk brzęczenia będzie generowany podczas pracy sprężarki, szczególnie podczas jej uruchamiania się lub wyłączania. Zawór elektromagnetyczny lub zawór przełącznika elektrycznego będą stukać; jest to zjawisko normalne i nie ma wpływu na działanie urządzenia.

ZŁOMOWANIE STARYCH URZĄDZEŃ



Urządzenie zostało oznaczone zgodnie z europejską dyrektywą 2012/19/UE dotyczącą zużytego sprzętu elektrycznego i elektronicznego (WEEE).

Zużyty sprzęt elektryczny i elektroniczny zawiera substancje zanieczyszczające (które mogą wywierać negatywny wpływ na środowisko) oraz elementy podstawowe (które nadają się do ponownego wykorzystania). Ważne jest właściwe przetwarzanie zużytego sprzętu elektrycznego i elektronicznego w celu prawidłowego usunięcia i utylizacji wszystkich substancji zanieczyszczających oraz odzyskania i poddania recyklingowi wszystkich materiałów.

Każda osoba może pomóc w dbaniu, by zużyty sprzęt elektryczny i elektroniczny nie zagrażał środowisku. Zasadnicze znaczenie ma przestrzeganie kilku podstawowych zasad:

Zużytego sprzętu elektrycznego i elektronicznego nie należy traktować jak odpadów z gospodarstwa domowego.

Zużyty sprzęt elektryczny i elektroniczny należy przekazać do odpowiednich punktów odbioru zarządzanych przez władze lokalne lub uprawnione firmy. W wielu krajach stosowany może być odbiór zużytego sprzętu elektrycznego i elektronicznego o dużych rozmiarach z domu.

W wielu krajach po zakupie nowego urządzenia stare można oddać sprzedawcy, który musi je bezpłatnie odebrać w ramach wymiany, jeżeli urządzenie to jest podobnego typu i ma takie same funkcje jak urządzenie dostarczone.

Zgodność

Umieszczając znak **CE** na tym produkcie, potwierdzamy jego zgodność z odpowiednimi wymogami europejskimi w zakresie bezpieczeństwa, zdrowia oraz ochrony środowiska stosowanymi w prawodawstwie dotyczącym tego produktu.

Ďakujeme za zakúpenie tohto produktu.

Pred začatím používania chladničky si dôkladne prečítajte tento návod na obsluhu, ktorý vám pomôže využiť výkon spotrebiča v plnej miere. Všetku dokumentáciu odložte, aby bola k dispozícii na budúce použitie alebo pre ďalších vlastníkov. Tento produkt je určený výlučne na použitie v domácnosti alebo na podobné účely, ako napríklad:

- kuchynské priestory pre personál v obchodoch, úradoch a iných pracovných prostrediach,
- na farmách, pre hostí ubytovaných v hoteloch, motelloch a iných obytných zariadeniach,
- v zariadeniach ponúkajúcich nocľah s raňajkami,
- na poskytovanie stravovacích služieb a služieb podobného charakteru, ktoré nie sú určené na maloobchodný predaj.

Tento spotrebič sa smie používať výlučne na uskladňovanie potravín. Akékoľvek iné použitie sa považuje za nebezpečné a výrobca neponesie zodpovednosť za žiadne zanedbania. Zároveň odporúčame dobre sa oboznámiť so záručnými podmienkami. V záujme zaistenia najlepšieho možného výkonu a bezchybnej prevádzky spotrebiča je veľmi dôležité, aby ste si dôkladne prečítali tieto pokyny. Nedodržanie týchto pokynov môže viesť k zamietnutiu nároku na bezplatný servis počas záručnej doby.

BEZPEČNOSTNÉ INFORMÁCIE

Tento návod obsahuje mnoho dôležitých bezpečnostných informácií. Tieto pokyny odporúčame uložiť na bezpečnom mieste, aby slúžili ako zdroj informácií na uľahčenie a zefektívnenie používania spotrebiča.

Chladnička obsahuje plyné chladivo (R600a: izobután) a izolačný plyn (cyklopentán), ktoré predstavujú veľmi nízku záťaž pre životné prostredie, sú však horľavé.



Upozornenie: riziko vzniku požiaru

V prípade poškodenia chladiaceho okruhu:

- Eliminujte otvorené plamene a zdroje vznietenia.

Dôkladne vyvetrajte miestnosť, v ktorej sa spotrebič nachádza.

VÝSTRAHA!

- Počas čistenia/prenášania spotrebiča bezpodmienečne dávajte pozor, aby ste sa nedotkli kovových vodičov kondenzátora v zadnej časti spotrebiča, pretože môže dôjsť k poraneniu prstov a rúk, prípadne k poškodeniu produktu.
- Tento spotrebič nie je určený na stohovanie s akýmikoľvek inými spotrebičmi. Na spotrebič nesadajte ani nestúpajte, pretože na takéto použitie nie je navrhnutý. Mohli by ste sa zraniť alebo poškodiť spotrebič.
- Dbajte, aby počas prenášania/premiestňovania spotrebiča a po ňom nedošlo k zachyteniu napájacieho kábla pod spotrebičom a následnému prerezaniu alebo poškodeniu kábla.
- Počas presúvania spotrebiča na miesto dávajte pozor, aby ste nepoškodili podlahovú krytinu, potrubia, omietku stien a pod. Pri premiestňovaní spotrebič neťahajte za veko ani rukoväť. Dohliadnite, aby sa deti nehrali so spotrebičom a aby nemanipulovali s ovládacími prvkami. V prípade nedodržania pokynov sa naša spoločnosť zrieka akejkol'vek zodpovednosti.
- Spotrebič neinštalujte vo vlhkých, prašných a olejom znečistených priestoroch, nevystavujte ho priamemu slnečnému svetlu a vode.
- Spotrebič neinštalujte do blízkosti ohrievačov ani horľavých materiálov.

- V prípade výpadku prúdu neotvárajte veko. kratší než 20 hodín nebude mať žiadny vplyv na zmrazené potraviny. V prípade dlhšieho výpadku treba potraviny skontrolovať a okamžite skonzumovať, prípadne tepelne upraviť a následne znova zmraziť.
- Ak sa vám zdá, že veko truhlicovej mrazničky sa bezprostredne po zatvorení otvára veľmi sťažka, nie je to dôvod na obavu. Je to spôsobené rozdielom tlaku, ktorý sa po niekoľkých minútach vyrovná, takže sa veko bude dať znova normálne otvoriť.
- Pred zapojením spotrebiča do elektrickej siete odstráňte všetok obalový materiál a prepravné ochranné prvky.
- Ak sa zariadenie prepravovalo vo vodorovnej polohe, pred zapnutím ho nechajte aspoň 4 hodiny stáť vo vzpriamenej polohe, aby sa usadil olej v kompresore.
- Táto mraznička sa smie používať iba na určený účel (t. j. uskladňovanie a zmrazovanie potravín určených na konzumáciu).
- V chladiacich boxoch na víno neskladujte lieky ani laboratórne materiály. Ak potrebujete uskladniť materiál, ktorý vyžaduje presnú reguláciu teploty skladovania, je možné, že sa znehodnotí, prípadne môže dôjsť k nekontrolovanej reakcii, ktorá môže spôsobiť riziká.
- Pred začatím vykonávania akejkoľvek činnosti vytriahnite napájací kábel z elektrickej zásuvky.
- Po doručení zásielky skontrolujte, či produkt nie je poškodený a či sú všetky diely a príslušenstvo v bezchybnom stave.
- Ak spozorujete netesnosť chladiaceho systému, nedotýkajte sa elektrickej zásuvky a nepoužívajte otvorené plamene. Otvorte okno a vyvetrajte miestnosť. Následne zatelefonujte do servisného strediska a požiadajte o vykonanie opravy.
- Nepoužívajte predlžovacie káble ani adaptéry.
- Napájací kábel neťahajte príliš veľkou silou ani ho neskrúcajte, zástrčky sa nedotýkajte mokrými rukami.
- Nepoškodte zástrčku ani napájací kábel. Mohlo by dôjsť k zásahu elektrickým prúdom alebo požiaru.
- Ak je poškodený elektrický napájací kábel, musíte ho dať vymeniť výrobcovi, v autorizovanom servisnom stredisku alebo to musí urobiť iná kvalifikovaná osoba, aby sa predišlo akémukoľvek riziku.
- Nepoužívajte na uchovávanie či skladovanie horľavých a veľmi prchavých materiálov, ako sú napríklad éter, benzín, skvapalnený plyn (LPG), plynný propán, spreje v plechovkách pod tlakom, príľnavé látky, čistý alkohol atď. Tieto materiály môžu spôsobiť výbuch.
- V blízkosti chladiacich boxov na víno nepoužívajte ani neskladujte horľavé spreje, napríklad striekacie laky. Mohlo by dôjsť k výbuchu alebo požiaru.
- Na spotrebič nekladte predmety ani nádoby vodou.
- Neodporúčame používanie predlžovacích káblov a viaccestných adaptérov.

- Spotřebič nelikvidujte v ohni. Dávajte pozor, aby počas prepravy a používania nedošlo k poškodeniu chladiaceho okruhu a chladiacich rúrok spotřebiča. V prípade poškodenia ochráňte spotřebič pred ohňom a potenciálnymi zdrojmi vzplanutia a okamžite vyvetrajte miestnosť, v ktorej sa spotřebič nachádza.
- Chladiaci systém, ktorý sa nachádza za chladiacimi boxmi na víno a v ich vnútrajšku, obsahuje chladivo. Preto dbajte, aby nedošlo k poškodeniu potrubí.
- Vnútri boxov spotřebiča, ktoré slúžia na skladovanie potravín, nepoužívajte elektrické spotřebiče, pokiaľ ich používanie neschválil výrobca.
- Nepoškodíte chladiaci okruh.
- Na urýchlenie odmrázovania nepoužívajte mechanické zariadenia ani iné prostriedky s výnimkou tých, ktoré odporúča výrobca.
- Vnútri boxov, ktoré slúžia na skladovanie potravín, nepoužívajte elektrické spotřebiče, pokiaľ ich používanie neschválil výrobca.
- Nedotýkajte interných chladiacich prvkov, predovšetkým ak máte mokré ruky, pretože by ste sa mohli popáliť alebo zraniť.
- Dávajte pozor, aby nedošlo k blokovaniu vetracích otvorov v kryte spotřebiča alebo v zabudovanej konštrukcii.
- Na odstraňovanie námrazy nepoužívajte špicaté predmety ani predmety s ostrými hranami, ako napríklad nože alebo vidličky.
- Na odmrázovanie nikdy nepoužívajte sušiče vlasov, elektrické ohrievače alebo podobné elektrické spotřebiče.
- Námrazu alebo ľad neoškrabávajte nožom ani ostrým predmetom. Takéto predmety môžu poškodiť chladiaci okruh a spôsobiť únik chladiva, čo môže viesť k požiaru alebo poraneniu očí.
- Na urýchlenie procesu odmrázovania nepoužívajte mechanické zariadenia ani iné vybavenie.
- Na urýchlenie odmrázovania v žiadnom prípade nepoužívajte otvorený plameň ani elektrické vybavenie, ako napríklad ohrievače, parné čističe, sviečky, olejové lampy a pod.
- Priestor kompresora nikdy neumývajte vodou a po čistení ho dôkladne utrite suchou handrou s cieľom zabrániť hrdzaveniu.
- Odporúčame dbať na čistotu zástrčky, prípadné usadeniny prachu na zástrčke môžu zapríčiniť vznik požiaru.
- Produkt je navrhnutý a skonštruovaný výlučne na použitie v domácnostiach.
- V prípade inštalovania alebo používania produktu v komerčných alebo nebytových domových priestoroch dôjde k zrušeniu platnosti záruky.
- Produkt treba nainštalovať, umiestniť a obsluhovať správne v súlade s pokynmi uvedenými v brožúre s pokynmi pre používateľov.
- Záruka sa vzťahuje iba na nové produkty a v prípade ďalšieho predaja produktu je neprenosná.

- Naša spoločnosť sa zrieka akejkolvek zodpovednosti za náhodné alebo následné škody.
 - Záruka žiadnym spôsobom neobmedzuje vaše štatutárne či legislatívne práva.
 - Nevykonávajte opravy týchto chladiacich boxov na víno. Akékoľvek prípadné zásahy smie vykonávať iba kvalifikovaný personál.

BEZPEČNOSŤ DETÍ!

- Ak likvidujete starý produkt s uzamykacím alebo poistným mechanizmom namontovaným na dvierkach, uistite sa, že je v bezpečnom stave a že nemôže dôjsť k uviaznutiu detí vnútri produktu.
- Deti staršie ako 8 rokov a osoby s obmedzenými fyzickými, zmyslovými alebo duševnými schopnosťami alebo s nedostatkom skúseností a vedomostí môžu používať tento spotrebič, pokiaľ sú pod dohľadom alebo dostali pokyny týkajúce sa bezpečného používania spotrebiča a pokiaľ rozumejú potenciálnym nebezpečenstvám vyplývajúcim z jeho používania.
- Deti sa so spotrebičom nesmú hrať. Deti nesmú bez dohľadu čistiť spotrebič ani vykonávať jeho bežnú údržbu.

Správne používanie skriňových mrazničiek

umiestnenie

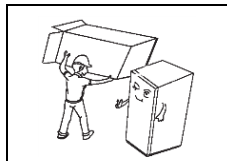

Pred použitím odstráňte všetky obalové materiály, vrátane spodných podušiek, penových podložiek a pásov vnútri skriňovej mrazničky. Strhnite ochrannú fóliu z dverí a telesa skriňovej mrazničky.

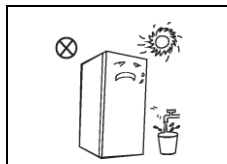

Uchovávajte pred teplom a vyvarujte sa priamemu slnečnému žiareniu. Mrazničku neumiestňujte na vlhké alebo mokré miesta, aby sa predišlo hrdzaveniu alebo obmedzeniu izolačného efektu.

Skriňovú mrazničku nekropte ani neumývajte: skriňovú mrazničku neumiestňujte na vlhké miesta, na ktorý ju možno ľahko ošpliechať vodou, aby sa neovplyvnili elektroizolačné vlastnosti skriňovej mrazničky.

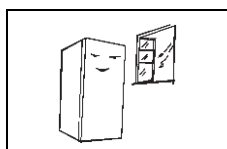

Skriňovú mrazničku umiestnite na dobre vetrané miesto v interiéri. Plocha by mala byť rovná a pevná (otáčaním doľava alebo doprava nastavte koliesko na vyváženie v prípade kolísania).

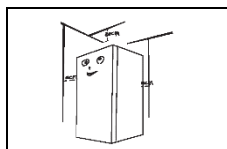

Priestor nad skriňovou mrazničkou musí byť väčší ako 30 cm a skriňová mraznička sa musí umiestniť k stene s odstupom väčším ako 10 cm, aby sa zabezpečilo odvádzanie tepla.

Preventívne opatrenia pred montážou:

Pred montážou alebo nastavovaním príslušenstva skontrolujte, či je skriňová mraznička odpojená zo siete. Musia sa prijať preventívne opatrenia, aby sa pri odpadnutí rukoväte predišlo akémukoľvek úrazu.

Vyrovnávací nožička

Schematický nákres vyrovnávacej nožičky

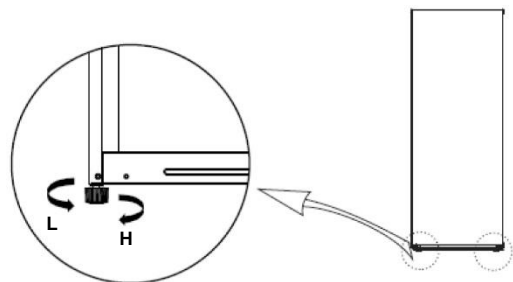



(Uvedený obrázok slúži len na ukážku. Skutočná konfigurácia závisí od reálneho výrobku alebo vyhlásenia distribútora.)

Postup nastavenia:

- Otáčaním nôžky v smere hodinových ručičiek skriňovú mrazničku nadvihnete;
- Otáčaním nôžky proti smeru hodinových ručičiek skriňovú mrazničku spustíte;
- Pravú a ľavú nožičku nastavte podľa uvedeného postupu na vodorovné vyváženie.

Zmena smeru otvárania dverí

Zoznam nástrojov, ktoré musí zabezpečiť používateľ	
	křížový škrutkovač
	plochý škrutkovač
	lepiaca páska

1) Dvere upevnite páskou.

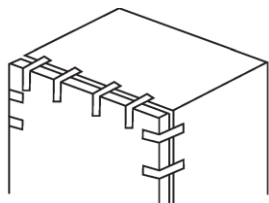

2) Odmontujte čiapočku otvoru pre záves, pravý horný kryt závesu, skrutky kovania pravého horného závesu a odnámte pravý horný záves. Dvere ponechajte vo zvislej polohe počas celého procesu, aby sa predišlo ich pádu;

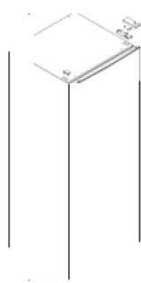

Kryt horného závesu

Čiapočka otvoru pre záves

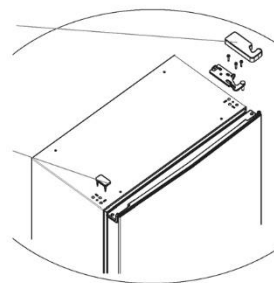

3) Odnámte dvere;



4) Odmontujte zátku dveri a namontujte ju druhej strane;

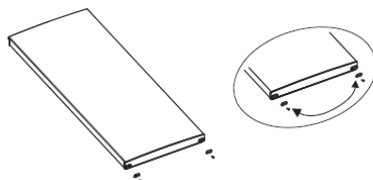

- 5) Odmontujte spodný záves a nastaviteľnú nôžku;

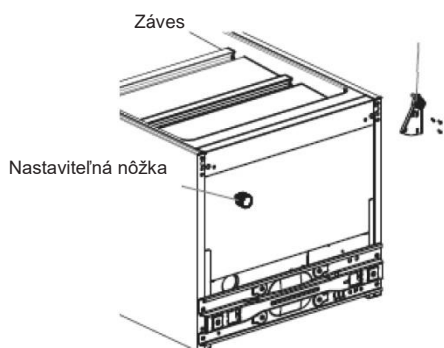

- 6) Namontujte spodný záves na ľavú spodnú stranu telesa, potom namontujte nastaviteľnú nôžku na opačnej strane;

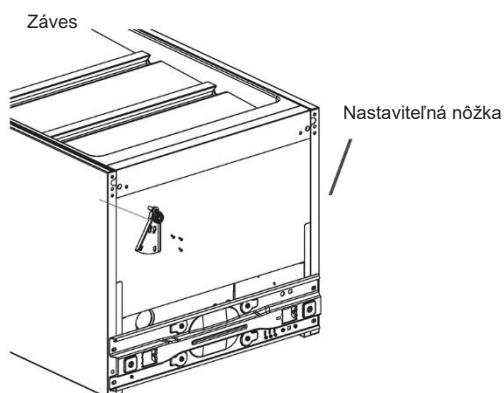

- 7) Dvere založte na spodný záves zvisle a skontrolujte dosadenie tesnenia dverí, vyberte nepoužitý ľavý horný záves a kryt závesu z vrečka s príslušenstvom, potom namontujte ľavý horný záves pomocou skrutiek kovania. Nakoniec namontujte kryt závesu a zasuňte čiapočku otvoru pre záves na pravej hornej strane.

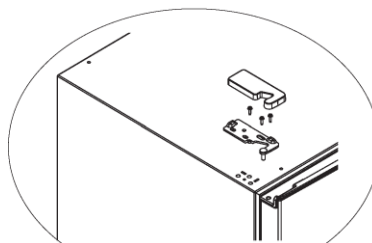
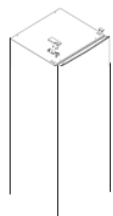

(Uvedený obrázok slúži len na ukážku. Skutočná konfigurácia závisí od reálneho výrobku alebo vyhlásenia distribútora.)

Spúšťanie

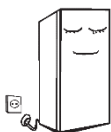

Pred prvým spustením nechajte skriňovú mrazničku postáť na dve hodiny pred jej zapojením do elektrickej siete.

Pred vložením akýchkoľvek čerstvých alebo mrazených potravín by skriňová mraznička mala byť v prevádzke na 2 – 3 hodiny alebo na 4 hodiny počas leta, ak je teplota okolia vyššia.

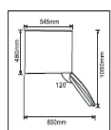

Ponechajte dostatok miesta na pohodlné otváranie dverí a zásuviek alebo podľa vyhlásenia distribútora.

Tipy na úsporu energie

- Spotřebič by mal byť umiestnený na najchladnejšom mieste miestnosti mimo spotrebičov vyžarujúcich teplo alebo vedenia tepla a mimo priameho slnečného žiarenia.
- Horúce potraviny nechajte pred umiestnením do spotrebiča vychladnúť na izbovú teplotu. Preťaženie sa kazí.
- Pred vložením do chladničky zabezpečte náležité zabalenie potravín a osušenie nádob. Tým sa zníži tvorba námrazy vo vnútri spotrebiča.
Zásobník spotrebiča by nemal byť obložený hliníkovou fóliou, voskovým papierom ani papierovými utierkami.
- Vystlanie bráni cirkulácii studeného vzduchu a znižuje účinnosť spotrebiča.
Jedlo usporiadajte a označte, aby sa skrátilo otváranie dverí a jeho zdĺhavé hľadanie. Naraz vyberte všetky potrebné položky a dvere zatvorte čo najskôr.

Štruktúra a funkcie

Hlavné komponenty

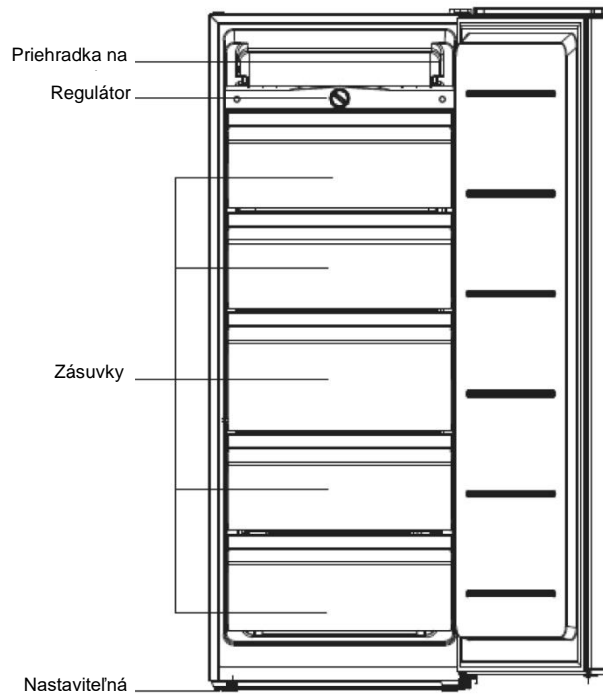

(Uvedený obrázok slúži len na ukážku. Skutočná konfigurácia závisí od reálneho výrobku alebo vyhlásenia distribútora.)

- Nízka teplota skriňovej mrazničky môže uchovávať potraviny čerstvé počas dlhého obdobia a používa sa hlavne na uskladnenie mrazených potravín a tvorbu ľadu.
- Skriňová mraznička je vhodná na uchovávanie mäsa, rýb, kreviet, pirohov, ryžových guliek a iných potravín, ktoré sa nebudú konzumovať v krátkom čase.
- Pokiaľ je to možné, kusy mäsa by sa mali rozdeliť na menšie porcie na jednoduchý prístup. Vezmite na vedomie, že potraviny sa majú konzumovať v rámci času ich spotreby.

Ovládanie teploty

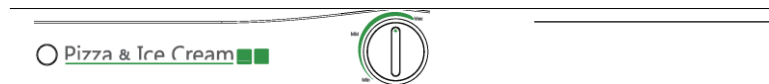

(Uvedený obrázok slúži len na ukážku. Skutočná konfigurácia závisí od reálneho výrobku alebo vyhlásenia distribútora.)

- Skriňovú mrazničku zapojte do elektrickej siete.
- Vnútorňá teplota skriňovej mrazničky sa nastavuje pomocou regulátora termostatu, jeho otočením v smere hodinových ručičiek sa vnútorná teplota znižuje. „MIN“ je najteplejšie nastavenie, „MAX“ je najchladnejšie nastavenie. Regulátor termostatu nastavte v rozsahu od „MIN“ a „MAX“.

Údržba a starostlivosť o skriňovú mrazničku

Čistenie

- Prach za a pod skriňovou mrazničkou by sa mal pravidelne čistiť, aby sa zlepšil účinok chladenia a úspora energie. Vnútro mrazničky by sa malo pravidelne čistiť, aby sa predišlo zápachu. Na čistenie sa odporúča použiť jemné utierky alebo špongiu namočené do vody a nekorozívne neutrálne čistiace prostriedky. Mraznička nakoniec vyčistíte čistou vodou a suchou handričkou. Pred zapnutím napájania otvorte dvere na prirodzené uschnutie.
- Nepoužívajte drsné kefy, drôtenky, drôtené kefy, abrazívne prostriedky ako zubné pasty, organické rozpúšťadlá (ako je alkohol, acetón, octan amylový atď.), vriacu vodu, kyslé alebo zásadité látky na čistenie skriňovej mrazničky, ktoré by mohli poškodiť jej povrch a vnútro.
- Neoplachujte vodou tak, aby to malo vplyv na elektroinštalačné vlastnosti.



(Pri rozmrazovaní a čistení skriňovú mrazničku odpojte.)

Rozmrazovanie

- Skriňová mraznička sa musí rozmrazovať manuálne.

Zástrčku odpojte zo zásuvky, otvorte dvere a vyberte všetky potraviny na chladné miesto. Odporúča sa odstrániť námrazu plastovou škrabkou alebo nechať teplotu prirodzene stúpnuť, pokiaľ sa neroztopí. Potom utrite zostávajúci ľad a vodu a zapojte zástrčku do zásuvky na zapnutie mrazničky.

(Na urýchlenie na nesmú používať iné mechanické zariadenia alebo iné prostriedky okrem tých, ktoré odporúča výrobca. Nepoškodzuje chladiaci okruh.)

Zastavenie prevádzky

- V prípade prerušenia elektrického napájania sa potraviny môžu uchovávať na niekoľko hodín aj počas leta. Odporúča sa znížiť frekvenciu otvárania dverí a nevkladať do skriňovej mrazničky čerstvé potraviny.
- Ak sa skriňová mraznička nepoužíva počas dlhšieho obdobia, odpojte ju a vyčistite. Dvere nechajte otvorené, aby sa predišlo nepríjemnému zápachu.
- Skriňovú mrazničku neprevracajte ani ňou netraste, uhol pri prenášaní nesmie byť väčší ako 45°. Pri presúvaní pridržujte dvere a záves, naklonenie počas presunu nesmie byť väčšie ako 45°.

(Spotrebič by mal byť v prevádzke nepretržite od spustenia. Vo všeobecnosti by sa prevádzka spotrebiča nemala prerušovať, inak by to mohlo zhoršiť životnosť.)

Riešenie problémov

Tieto jednoduché problémy sa môžete pokúsiť vyriešiť sami. Ak ich neviete vyriešiť, obráťte sa na oddelenie popredajných služieb.

Zlyhanie prevádzky	Skontrolujte, či je skriňová mraznička zapojená a je dostupné napájanie; Nízke napätie; Skontrolujte, či je regulátor teploty v pracovnej polohe; Prerušenie napájania alebo vypínací obvod.
Zápach	Aromatické potraviny by sa mali starostlivo zabaliť; Skontrolujte, či sa potraviny nepokazili; Skontrolujte, či je vnútro čisté.
Neustála prevádzka kompresora	Počas leta, ak je teplota okolia vyššia, je normálne, že skriňová mraznička je v prevádzke dlhšiu dobu; Nevkladajte do skriňovej mrazničky príliš veľa potravín naraz; Nevkladajte potraviny, kým nevychladli; Časté otváranie dverí skriňovej mrazničky; Hrubá vrstva námrazy (je potrebné rozmrazenie).
Nie je možné správne zatvoriť dvere skriňovej mrazničky	Dverám skriňovej mrazničky zavádzajú balenia potravín; Priveľa potravín; Skriňová mraznička nie je vyvážená.
Hlučnosť	Skontrolujte, či je podlaha rovná a či je skriňová mraznička stabilne umiestnená; Skontrolujte, či je príslušenstvo skriňovej mrazničky správne namontované.
Krátkodobý problém s otváraním dverí	Po zmrazení dôjde k rozdielu tlaku medzi vnútorným a vonkajším prostredím skriňovej mrazničky, čo môže viesť ku krátkodobým ťažkostiam s otváraním dverí. Ide o bežný fyzikálny jav.
Zahrievanie obalu skriňovej mrazničky Kondenzácia	Obal skriňovej mrazničky môže počas prevádzky najmä počas leta vyžarovať teplo, je to spôsobené sálaním kondenzátora a ide o bežný jav. Kondenzácia: prípadnú kondenzáciu zaznamenáte na vonkajšom povrchu a tesnení dverí skriňovej mrazničky, ak je vlhkosť prostredia vysoká. Ide o bežný jav a kondenzát môžete utrieť suchou handričkou.
Zvuk prúdenia vzduchu Bzučanie Klepot	Obeh chladiva v chladiacom potrubí vytvára náhle zvuky a vrčanie, ktoré sú bežné, nemá to vplyv na účinok chladenia. Bzučanie sa vytvára prevádzkou kompresora predovšetkým pri spúšťaní alebo pri vypínaní. Solenoidový ventil alebo elektrický spínač klepocú, čo je bežný jav a nemá to vplyv na prevádzku.

LIKVIDÁCIA STARÝCH SPOTREBIČOV



Tento spotrebič je označený podľa európskej smernice 2012/19/ES o odpade z elektrických a elektronických zariadení (OEEZ). OEEZ obsahuje znečisťujúce látky (ktoré môžu mať negatívne dopady na životné prostredie) a základné komponenty (ktoré sa dajú opätovne použiť). OEEZ sa musí likvidovať použitím špecifických postupov s cieľom zaistiť správne odstránenie a likvidáciu všetkých znečisťujúcich látok, ako aj obnovenie a recykláciu všetkých materiálov.

Jednotlivci prispievajú výraznou mierou k minimalizácii vplyvov OEEZ na životné prostredie. Bezpodmienečne treba dodržiavať určité základné pravidlá: OEEZ sa nesmie spracovávať ako bežný komunálny odpad.

OEEZ treba odovzdávať na príslušných zberných miestach, ktoré sú riadené príslušnou samosprávnou obcou alebo registrovanými spoločnosťami. V mnohých krajinách je k dispozícii domáci zber veľkých zariadení spadajúcich do kategórie OEEZ.

V mnohých krajinách možno v prípade zakúpenia nového spotrebiča vrátiť starý spotrebič maloobchodnému predajcovi, ktorý musí zabezpečiť jeho bezplatný odvoz, pokiaľ ide o vybavenie rovnakého typu a disponujúce rovnakými funkciami ako dodané vybavenie.

Informácia o zhode

Označením tohto produktu značkou **CE** potvrdzujeme zhodu so všetkými príslušnými európskymi bezpečnostnými, zdravotnými a ekologickými požiadavkami, ktoré platia v rámci právnych predpisov pre tento produkt.

Zahvaljujemo se vam za nakup tega izdelka.

Pred uporabo vašega zamrzovalnika pozorno preberite ta navodila, tako da boste lahko kar najbolje izkoristili vse njegove zmogljivosti. Dokumentacijo shranite, če bi jo vi ali drugi uporabniki v prihodnje morebiti potrebovali. Ta izdelek je namenjen izključno za uporabo v gospodinjstvu in v podobnih prostorih, kot so:

- čajne kuhinje v trgovinah, pisarnah in drugih delovnih okoljih,
- kmetije, uporabniki hotelov in motelov ter drugih stanovanjskih objektov,
- ponudniki nočitev z zajtrkom (B & B),
- catering in podobne storitve, ki niso namenjene prodaji na drobno.

To napravo se sme uporabljati le za shranjevanje živil. Vsakršna drugačna uporaba velja za nevarno, proizvajalec pa v primeru neupoštevanja tega opozorila ne odgovarja za posledice. Priporočamo vam, da se seznanite tudi z garancijskimi pogoji. Če želite doseči najboljše zmogljivosti vaše naprave in se izogniti težavam pri njenem delovanju, je zelo pomembno, da pozorno preberete ta navodila. Če teh navodil ne upoštevate, lahko izgubite pravico do brezplačnega servisiranja v času veljavnosti garancije.

VARNOSTNE INFORMACIJE

Ta navodila vsebujejo veliko pomembnih varnostnih informacij. Predlagamo vam, da ta navodila shranite na varnem mestu, kjer jih boste imeli vselej pri roki, če bi jih potrebovali.

Zamrzovalnik vsebuje hladilni plin (R600a: izobutan) in izolacijski plin (ciklopentan), ki sta okolju prijazna, vendar vnetljiva.



Pozor: nevarnost požara

Če se hladilni tokokrog poškoduje:

- izogibajte se odprtemu ognju in virom vžiga, dobro prezračite prostor, v katerem se aparat nahaja.

OPOZORILO!

- Med čiščenjem/prenašanjem aparata pazite, da se ne dotaknete kovinskih žic kondenzatorja na zadnji strani aparata, saj si pri tem lahko poškodujete prste in roke ali pa povzročite poškodbe izdelka.
- Ta aparat ni namenjen za zlaganje pod ali na druge aparate. Ne poskušajte se uستي ali stopiti na vrh vašega aparata, saj ni temu namenjen. Pri tem lahko poškodujete sebe ali aparat.
- Pazite, da med prenašanjem ali prestavljanjem aparata pod njim ne ukleščite priključnega kabla, saj ga s tem lahko odrežete ali poškodujete.
- Pri nameščanju aparata pazite, da ne poškodujete talnih oblog, cevi, stenskih oblog ipd. Aparata ne prestavljajte tako, da ga vlečete za pokrov ali ročaj. Ne pustite otrokom, da bi se igrali z aparatom ali posegali v njegove nastavitve. Naša družba zavrača vsakršno odgovornost v primeru neupoštevanja navodil.
- Aparata ne nameščajte na vlažno, mastno ali prašno mesto in ne izpostavljajte ga neposredni sončni svetlobi ali vodi.
- Aparata ne nameščajte v bližino grelnikov ali vnetljivih materialov.

- V primeru izpada električne energije ne odpirajte pokrova. Če izpad ne traja dlje kot 20 ur, to ne bi smelo vplivati na zamrznjena živila. Če izpad električne energije traja dlje, živila preverite in jih takoj pojejte ali pa jih skuhajte in nato zamrznite.
- Če pokrov zamrzovalne skrinje težko odprete takoj po tem, ko ste ga pravkar zaprli, ne skrbite. To je posledica razlike v tlaku, ki se izenači in po nekaj minutah omogoči normalno odpiranje pokrova.
- Aparata ne priključujte na električno napajanje, dokler ne odstranite vseh zaščit, ki so bile potrebne zaradi pakiranja in prevoza.
- Preden aparat vključite, ga pustite najmanj 4 ure mirovati, da se olje v kompresorju posede, če ste aparat prevažali v vodoravni legi.
- Zamrzovalnik uporabljajte le za predvidene namene (in sicer za shranjevanje in zamrzovanje užitnih živil).
- V vinski vitrini ne shranjujte zdravil ali snovi za raziskovalne namene. Če snovi, ki jih shranjujete, zahtevajo strogi nadzor temperature shranjevanja, se lahko pokvarijo ali pa pride do nenadzorovane reakcije, ki je lahko nevarna.
- Pred kakršnimi koli posegi iztaknite vtič priključnega kabla iz omrežne vtičnice.
- Ob dostavi se prepričajte, da izdelek ni poškodovan ter da so vsi sestavni deli in dodatki brezhibno ohranjeni.
- Če opazite puščanje hladilnega sistema, se ne dotikajte stenske vtičnice in ne uporabljajte odprtega ognja. Odprite okno in prezračite prostor. Nato pokličite serviserja zaradi popravila.
- Ne uporabljajte podaljškov ali adapterjev.
- Priključnega kabla ne vlecite premočno in ne zvijajte ga ter ne dotikajte se vtiča z mokrimi rokami.
- Pazite, da ne poškodujete vtiča in/ali priključnega kabla, saj to lahko povzroči električni udar ali požar.
- Ne postavljajte ali shranjujte vnetljivih in zelo hlapnih snovi, kot so eter, bencin, UNP, propan, aerosolni razpršilci, lepila, čisti alkohol ipd. Te snovi lahko povzročijo eksplozijo.
- Če je električni kabel poškodovan, ga mora zamenjati izdelovalec, tehnik za servis ali podobno kvalificiran tehnik, da se izognete tveganju.
- V bližini vinske vitrine ne uporabljajte in ne shranjujte vnetljivih razpršil, kot so barve v razpršilu. To lahko povzroči eksplozijo ali požar.
- Na vrh aparata ne postavljajte predmetov in/ali posod, napolnjenih z vodo.
- Odsvetuje se uporaba podaljškov in razdelilnih letev.
- Aparata ne mečite v ogenj. Pazite, da med prevozom in med uporabo ne poškodujete hladilnega tokokroga/cevi aparata. V primeru poškodbe, aparata ne izpostavljajte ognju ali morebitnim virom vžiga in takoj prezračite prostor, v katerem je aparat nameščen.

- Hladilni sistem, ki se nahaja na zadnji strani in v notranjosti vinske vitrine, vsebuje hladivo. Zato pazite, da ne poškodujete cevi.
- Ne uporabljajte električnih naprav v razdelkih za shranjevanje živil aparata, razen če so take vrste, ki jih priporoča proizvajalec.
- Pazite, da ne poškodujete hladilnega tokokroga.
- Ne uporabljajte mehanskih sredstev za pospešitev odtaljevanja oziroma takih, ki jih ne priporoči proizvajalec.
- Ne uporabljajte električnih naprav v razdelkih za shranjevanje živil, razen če so take vrste, ki jih priporoča proizvajalec.
- Ne zapirajte prezračevalnih odprtih na ohišju aparata ali na vgradnih elementih.
- Ne uporabljajte koničastih ali ostrih predmetov, kot so noži ali vilice, za odstranjevanje ledu.
- Ne dotikajte se notranjih hladilnih elementov, posebej če imate mokre roke, ker se lahko opečete ali se poškodujete.
- Nikoli ne uporabljajte sušilnikov za lase, električnih grelnikov ali drugih podobnih električnih aparatov za odtaljevanje.
- Ne uporabljajte noža ali ostrih predmetov za odstranjevanje morebitnega ledu ali snega. S takimi predmeti lahko poškodujete hladilni tokokrog, zaradi česar lahko pride do požara ali poškodbe oči.
- Ne uporabljajte mehanskih priprav ali druge opreme za pospešitev odtaljevanja.
- Strogo se izogibajte uporabi odprtega plamena ali električne opreme, kot so grelniki, parni čistilniki, sveče, oljne svetilke in podobno za pospešitev odtaljevanja.
- Kompresorja nikoli ne izpirajte z vodo, po čiščenju pa ga temeljito obrišite s suho krpo, da preprečite rjavenje.
- Priporoča se redno čiščenje vtiča, saj lahko prekomerni nanosi prahu na njem povzročijo požar.
- Izdelek je zasnovan in izdelan le za gospodinjsko uporabo.
- Garancija preneha veljati, če se izdelek namesti ali uporablja v poslovnih ali nestanovanjskih prostorih.
- Izdelek je treba pravilno postaviti, namestiti in upravljati v skladu s priloženimi navodili.
- Garancija velja le za nove izdelke in ni prenosljiva, temveč velja le za prvega kupca.
- Naše podjetje zavrača vsakršno odgovornost za naključno ali posledično škodo.
- Garancija v nobenem primeru ne zmanjšuje vaših statutornih in zakonskih pravic.
- Vinske vitrine ne popravljajte na lastno pest. Vse posege na njej naj izvajajo izključno usposobljene osebe.

VARNOST OTROK!

- Če zavržete odsluženi izdelek, ki ima zapah ali ključavnico na vratih, onemogočite njegovo zapiranje, tako da preprečite ujetje otrok.
- Ta aparat lahko uporabljajo otroci, starejši od 8 let, ter osebe z zmanjšanimi fizičnimi, senzoričnimi ali umskimi zmožnostmi ali z pomanjkanjem izkušenj in znanja, pod pogojem, da so jim zagotovljeni ustrezen nadzor ali navodila glede varne uporabe naprave ter da razumejo tveganja, ki so s tem povezana.
- Otroci naj se z aparatom ne igrajo. Otroci naj aparata ne čistijo in naj na njem ne izvajajo vzdrževalnih del brez nadzora.

Pravilna uporaba zamrzovalnih omar

Postavitev

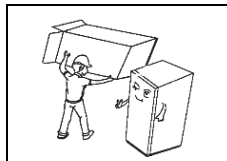

Pred uporabo odstranite ves embalažni material, vključno s spodnjimi blazinami, penastimi oblogami in trakovi znotraj zamrzovalne omare; odstranite zaščitni sloj na vratih in ohišju zamrzovalne omare.

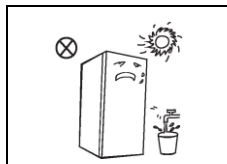

Hraniti stran od vročine in neposredne sončne svetlobe. Zamrzovalne omare ne postavljajte v vlažne in mokre prostore, da preprečite rjo ali zmanjševanje izolacijskega učinka.

Zamrzovalne omare ne škropite ali umivajte: zamrzovalne omare ne postavljajte na vlažna mesta, kjer se lahko zlahka poškopri z vodo, da bi ne vplivali na lastnosti električne izolacije zamrzovalne omare.

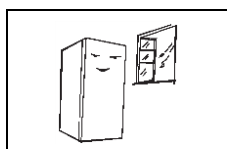

Zamrzovalna omara se postavi v dobro prezračevan notranji prostor; tla morajo biti ravna in čvrsta (v primeru nestabilnosti, zasukajte v levo ali desno, da prilagodite kolesček za poravnavo).

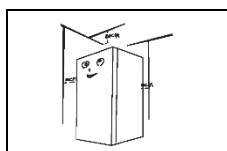

Prazen prostor nad zamrzovalno omaro mora biti večji od 30 cm in zamrzovalna omara mora biti postavljena ob zid s praznim prostorom večjim od 10 cm za olajšano odvajanje toplote.

Previdnostni ukrepi pred namestitvijo:

Pred namestitvijo ali nastavitvijo dodatkov je treba poskrbeti, da je zamrzovalna omara izključena iz napajanja. Previdnostne ukrepe je treba upoštevati, da zaradi padca ročaja preprečijo kakršne koli telesne poškodbe.

Noge za poravnavo

Shematski prikaz nog za poravnavo

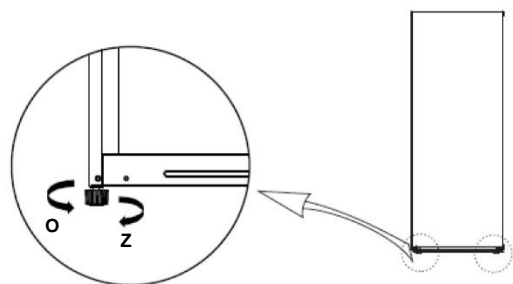



(Zgornja slika je samo napotilo. Dejanska konfiguracija bo odvisna od fizičnega izdelka ali izjave s strani distributerja)

Postopki prilagoditve:

- Noge obrnite v smeri urinega kazalca, da dvignete zamrzovalno omaro;
- Noge obrnite v nasprotni smeri urinega kazalca, da spustite zamrzovalno omaro;
- Prilagodite desne in leve noge glede na zgornji postopek, da dosežete vodoravno raven.

Sprememba odpiranja vrat levo-desno

Seznam orodij, ki jih priskrbi uporabnik	
	Križni izvijač
	Ravni izvijač
	Trak za maskiranje

1) Pritrdite vrata s trakom.

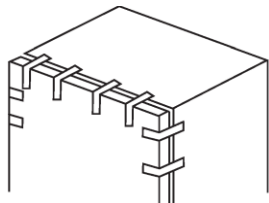

2) Demontirajte pokrovček tečaja, pokrov zgornjega desnega tečaja, vijake zgornjega desnega tečaja in odstranite zgornji desni tečaj. Med celotnim postopkom držite vrata pokončno, da ne bi padla;

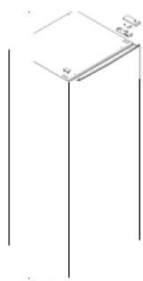

Pokrov zgornjega tečaja

Pokrovček luknje tečaja

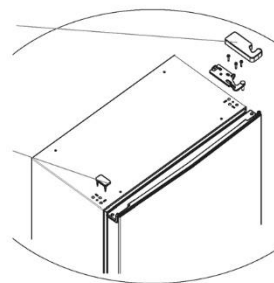

3) Odstranite vrata;

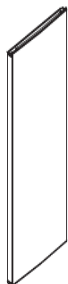

4) Demontirajte zapiralo vrat in ga namestite na drugo stran;

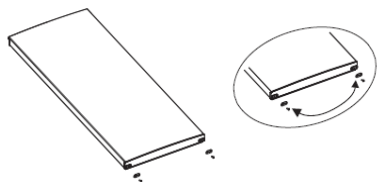

- 5) Demontirajte spodnji tečaj in nastavljivo nogico;

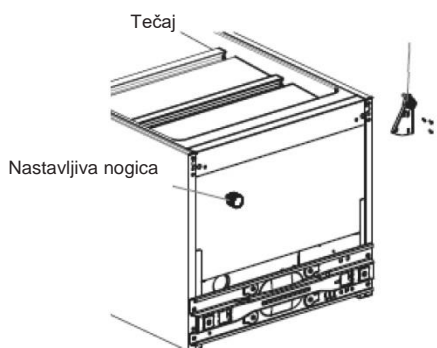

- 6) Namestite spodnji tečaj na spodnjo levo stran omarice in nato namestite nastavljivo nogico na drugo stran;

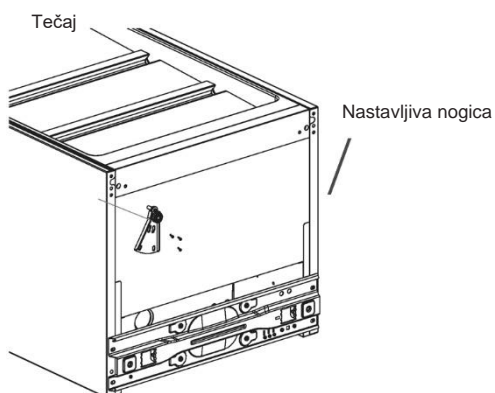

- 7) Položite vrata navpično na spodnji tečaj in potrdite plinsko lahkotnost vratnega tesnila; v torbi z dodatki poiščite dodatni zgornji levi tečaj in pokrov tečaja ter z vijaki namestite zgornji levi tečaj. Končno namestite pokrov tečaja in pokrijte luknjico tečaja s pokrovčkom na zgornji desni strani.

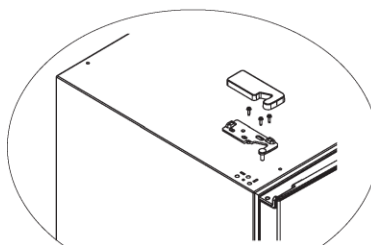
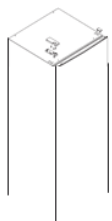

(Zgornja slika je samo napotilo. Dejanska konfiguracija bo odvisna od fizičnega izdelka ali izjave s strani distributerja)

Zagon

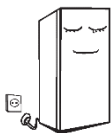

Pred začetnim zagonom pustite zamrzovalno omaro mirovati dve uri preden jo priključite na električno napajanje.

Preden pospravite kakršna koli sveža ali zamrznjena živila mora zamrzovalna omara delovati 2-3 ure ali več kot 4 ure poleti, ko je temperatura okolja visoka.

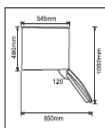

Pustite dovolj prostora za priročno odpiranje vrat in predalov.

Nasveti za varčevanje z energijo

- Naprava se naj nahaja v najhladnejšem delu sobe, stran od naprav, ki proizvajajo toploto ali ogrevalnih vodov ter stran od neposredne sončne svetlobe.
- Pustite, da se vroča živila ohladijo na sobno temperaturo preden jih pospravite v napravo. Zaradi prevelike naloženosti se lahko živila pokvarijo.
- Poskrbite, da so živila dobro ovita ter posode z hrano na suho pobrišite preden jih pospravite v napravo. Tako zmanjšate nabiranje zmrzali.
Zaboj za shranjevanje pri napravi ne sme biti obložen z aluminijasto folijo, povoščenim papirjem ali papirnatimi brisačami.
- Obloge motijo pretok hladnega zraka, zaradi česar je naprava manj učinkovita.
Živila organizirajte in označite, saj tako zmanjšate odpiranje vrat in daljše iskanje. Vzemite čim več potrebnih predmetov naenkrat in čim prej zaprite vrata.

Sestava in funkcije

Ključne sestavine

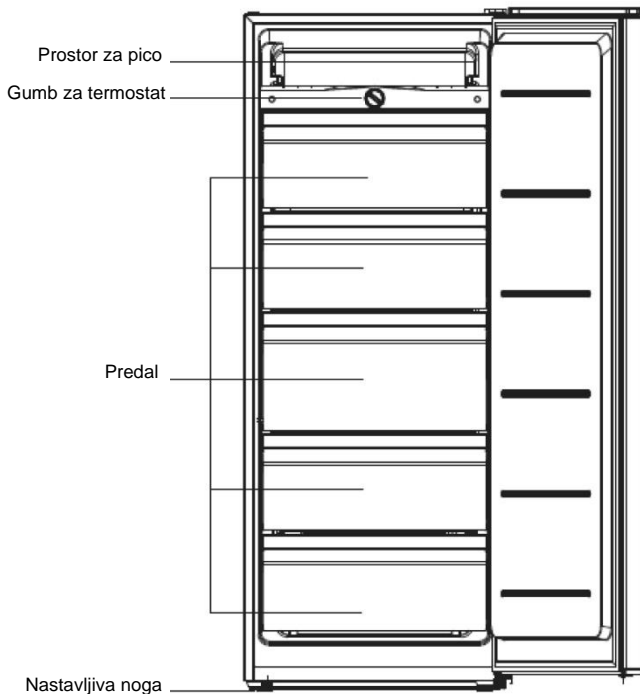

(Zgornja slika je samo napotilo. Dejanska konfiguracija bo odvisna od fizičnega izdelka ali izjave s strani distributerja)

- Nizka temperatura zamrzovalne omare lahko živila ohranja sveža še dlje časa in se pretežno uporablja za shranjevanje zamrznjenih živil in pripravo ledu.
- Zamrzovalna omara je primerna za shranjevanje mesa, rib, škampov, cmokov, riževih kroglic in ostalih živil, ki se jih ne porabi v kratkem roku.
- Priporočljivo je, da kose mesa razdelite na manjše kose za lažji dostop. Prosimo upoštevajte, da je živila treba porabiti v navedenem roku obstojnosti.

Nadzor temperature

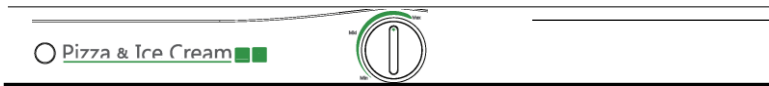

(Zgornja slika je samo napotilo. Dejanska konfiguracija bo odvisna od fizičnega izdelka ali izjave s strani distributerja)

- Priključite zamrzovalno omaro na napajanje.
- Notranja temperatura zamrzovalne omare se uravnava preko gumba za termostat. Gumb za termostat vrtite v smeri urinega kazalca in notranja temperatura se bo spustila. »MIN« je najtoplejša nastavitev in »MAX« je najhladnejša nastavitev. Prosimo, da gumb za termostat naravnate v razponu med »MIN« in »MAX«.

Vzdrževanje in nega zamrzovalne omare

Čiščenje

- Prah za zamrzovalno omaro in na tleh je treba pravočasno počistiti za izboljšanje hladilnega učinka in varčevanje z energijo. Notranjost zamrzovalne omare je treba redno čistiti, da se izognete vonjavam. Za čiščenje predlagamo uporabo mehkih brisač ali gobic namočenih v vodo ter nekorozivne detergente. Zamrzovalnik je treba končno očistiti s čisto vodo in suho krpo. Preden vklopite napajanje, pustite vrata odprta za naravno sušenje.
- Ne uporabljajte grobih krtač, žičnatih gobic za čiščenje, žičnih ščetk, abrazivnih sredstev, kot je zobna pasta, organska topila (kot je alkohol, aceton, banana, olje, itn.), vrele vode, kisline ali alkalnih sredstev za čiščenje zamrzovalne omare saj lahko to povzroči škodo na površini ali v njeni notranjosti.
- Ne izpirajte z vodo, da ne bi vplivali na značilnosti električne izolacije.



(Prosimo, da pri odmrzovanju in čiščenju zamrzovalno omaro odklopite iz napajanja.)

Odmrzovanje

- Zamrzovalno omaro je treba ročno odmrzniti.

Izključite vtič iz stenske vtičnice, odprite vrata in vsa živila odstranite in jih shranite na hladnem mestu. Zmrzal je priporočljivo odstraniti s plastičnim strgalom ali pustiti, da se temperatura naravno dvigne, dokler se zmrzal ne stopi. Nato obrišite preostali led in vodo ter vtaknite vtič nazaj v vtičnico, da bi vklopili zamrzovalno omaro.

(Za pospeševanje ni dovoljeno uporabljati drugih mehanskih naprav ali sredstev, razen tistih, ki jih priporoča proizvajalec. Ne poškodujte krogotoka hladilnega sredstva.)

Prenehanje uporabe

- V primeru izpada napajanja so živila lahko ohranjena nekaj ur tudi poleti; priporočljivo pa je zmanjšati pogostost odpiranja vrat in ne pospravljati svežih živil v zamrzovalno omaro.
- Prosimo, da zamrzovalno omaro odklopite, ko dalj časa ni v uporabi zaradi čiščenja. Pustite vrata odprta, da se izognete slabim vonjavam.
- Zamrzovalne omare ne obračajte na glavo in je ne tresite, prav tako naklon nošenja omare ne sme biti večji od 45°. Prosimo, držite vrata in tečaj, ko napravo premikate; naklon med premikanjem ne sme biti večji od 45°.

(Naprava mora delovati neprekinjeno, ko se jo enkrat zažene. Na splošno delovanje naprave ne sme biti prekinjeno; v nasprotnem primeru lahko to vpliva na zmanjšanje življenjske dobe.)

Odpravljanje napak

Naslednje težave lahko morda poskušate rešiti sami. Če jih ne morete odpraviti, se obrnite na poprodajni oddelek.

V delovanju	Ali je zamrzovalna omara vključena in priključena na napajanje; Nizka napetost; Ali je gumb za nadzor temperature v območju delovanja; Izpad napajanja ali sprožitev stikala.
Vonjave	Živila z izrazitim vonjem naj so tesno ovita; Ali so živila gnila; Ali je treba očistiti notranjost.
Dolgotrajno delovanje kompresorja	Običajno je, da zamrzovalna omara deluje dalj časa poleti, ko je temperatura okolja višja; Ne pospravljajte preveč živil naenkrat v zamrzovalno omaro; Ne pospravljajte živil, dokler se niso ohladila; Pogosto odpiranje vrat zamrzovalne omare; Debela plast zmrzali (potrebno je odmrzovanje).
Vrat zamrzovalne omare ni možno pravilno zapreti	Vrata zamrzovalne omare so se zataknila zaradi paketov živil; Preveč živil; Neuravnotežena zamrzovalna omara.
Glasen hrup	Ali so tla ravna, ali je postavitve zamrzovalne omare stabilna; Ali so dodatki zamrzovalne omare pravilno nameščeni.
Prehodne težave pri odpiranju vrat	Po ohladitvi se ustvari razlika v pritisku med notranjostjo in zunanostjo zamrzovalne omare, kar povzroči prehodne težave pri odpiranju vrat. To je normalen fizikalni pojav.
Oddajanje toplote komore zamrzovalne omare Kondenzacija	Komora zamrzovalne omare lahko oddaja toploto med delovanjem, posebno poleti, kar je posledica sevanja kondenzatorja in je običajen pojav. Kondenzacija: pojav kondenzacije se pojavi na zunanji površini in vratnih tesnilih zamrzovalne omare, ko je vlažnost v okolju visoka; to je običajen pojav in kondenzacijo je mogoče obrisati s suho brisačo.
Zvok pretoka zraka Brnenje Ropot	Kroženje hladilnega sredstva po ceveh za hladilno sredstvo proizvaja pojav zvokov, kar je običajno in ne vpliva na hladilni učinek. Brnenje povzroča delovanje kompresorja, posebno ob zagonu in zaustavitvi. Elektromagnetni ventil ali ventil električnega stikala povzročajo ropot, kar je običajen pojav in ne vpliva na delovanje.

ODLAGANJE STARIH APARATOV



Ta aparat je označen v skladu z Direktivo št. 2012/19/EU Evropskega parlamenta in Sveta o odpadni električni in elektronski opremi (OEEO). OEEO vsebuje tako okolju škodljive snovi (ki lahko povzročijo negativne posledice za okolje) kot osnovne komponente (ki jih je mogoče ponovno uporabiti). Posebna obdelava za OEEO je nujna, da se odstranijo in ustrezno odlagajo vsa onesnaževala ter predelajo in reciklirajo vsi materiali.

Posamezniki imajo lahko pomembno vlogo pri preprečevanju, da bi OEEO postala okoljska težava. Nujno je treba upoštevati nekatera temeljna pravila.

OEEO se ne sme obravnavati kot gospodinjske odpadke.

OEEO je treba predati ustreznim zbirnim mestom, ki jih upravlja občina ali registrirana podjetja. V mnogih državah je zaradi velikih količin OEEO lahko zagotovljen domači odvoz.

V številnih državah lahko ob nakupu novega aparata starega oddate prodajalcu, ki ga je dolžan brezplačno prevzeti po načelu eden za enega, če je nova oprema enake vrste in ima enake funkcije kot stara.

Skladnost

Oznaka **CE** na izdelku potrjuje skladnost z vsemi ustreznimi evropskimi zahtevami s področja varnosti, zdravja in okolja, ki se v zakonodaji uporabljajo za ta izdelek.

Vă mulțumim că ați achiziționat acest produs.

Înainte de utilizarea congelatorului dvs., vă rugăm să citiți cu atenție acest manual de instrucțiuni pentru a maximiza performanța acestuia. Stocați toate documentele pentru utilizarea ulterioară sau pentru alți proprietari. Acest produs este destinat utilizării exclusiv casnică sau pentru aplicații similare, cum ar fi:

- zona de bucătărie pentru personalul din magazine, birouri sau alte medii de lucru

- la ferme, clienții hotelurilor, ai motelurilor și alte medii de tip rezidențial

- în pensiuni (B&B)

- pentru servicii de catering și aplicații similare, nu pentru vânzarea cu amănuntul.

Acest aparat trebuie utilizat numai în scopul depozitării de alimente, orice altă utilizare este considerată periculoasă, iar producătorul nu va fi responsabil pentru nicio omisiune. De asemenea, se recomandă să rețineți condițiile de garanție. Vă rugăm ca în vederea obținerii celei mai bune performanțe și funcționării fără probleme să citiți cu atenție aceste instrucțiuni. Nereușita de a citi aceste instrucțiuni poate invalida dreptul la service gratuit în timpul perioadei de garanție.

INFORMAȚII DE SIGURANȚĂ

Acest ghid conține mult informații de siguranță importante. Vă sugerăm să păstrați aceste instrucțiuni la loc sigur pentru o consultare facilă și o bună experiență cu aparatul.

Congelatorul conține un gaz refrigerant (R600a: izobutan) și gaz izolant (ciclopentan), cu un grad ridicat de compatibilitate cu mediul, care, totuși, sunt inflamabile.



Atenție, risc de incendiu

Dacă circuitul refrigerant se deteriorează:

- evitați flăcările deschise și sursele de aprindere.

Aerisiți metodic camera în care este amplasat aparatul.

AVERTISMENT!

- Trebuie să fiți atenți în timp ce curățați/transportați aparatul pentru a evita atingerea anselor metalice ale condensatorului din spatele aparatului, întrucât vă puteți vătăma degetele și mâinile sau deteriora produsul.
- Acest aparat nu este conceput pentru suprapunerea cu alt aparat. Nu încercați să vă așezați sau să stați în picioare pe aparat, întrucât nu este conceput pentru o astfel de utilizare. Vă puteți răni sau deteriora aparatul.
- Asigurați-vă că cablul de alimentare nu este prins sub aparat în timpul și după transportarea/deplasarea aparatului, pentru a evita tăierea sau deteriorarea acestuia.
- Atunci când poziționați aparatul, aveți grijă să nu deteriorați podeaua, țevile, vopseaua de pe pereți etc. Nu mutați aparatul prin tragerea capacului sau a mânerului. Nu lăsați copiii să se joace cu aparatul sau cu comenzile. Compania noastră refuză să accepte orice responsabilitate în cazul în care instrucțiunile nu sunt respectate.
- Nu instalați aparatul în locuri umede, uleioase sau pline de praf, nu îl expuneți la lumina directă și la apă.
- Nu instalați aparatul în apropierea caloriferelor sau a materialelor inflamabile.
- Dacă există o cădere de tensiune, nu deschideți capacul. Alimentele congelate nu ar trebui să fie dacă întreruperea durează mai puțin de 20 de ore. Dacă întreruperea

este mai lungă, atunci alimentele trebuie verificate și consumate imediat sau gătite și apoi congelate.

- Dacă descoperiți că capacul lăzii frigorifice este greu de deschis chiar după ce l-ați închis, nu vă faceți griji. Aceasta se datorează diferenței de presiune care va egaliza și va lăsa capacul să fie deschis normal după câteva minute.
- Nu conectați aparatul la alimentarea cu curent până când nu ați îndepărtat toate ambalajele și protecțiile de transport.
- Lăsați-l să stea timp de cel puțin 4 ore înainte de a-l porni pentru a permite uleiului din compresor să se așeze dacă este transportat orizontal.
- Acest congelator trebuie utilizat numai în scopul prevăzut (adică, depozitare și congelarea alimentelor comestibile).
- Nu depozitați medicamente sau materiale de cercetare în Răcitoarele de vin. Atunci când se vor depozita materiale care necesită un control strict al temperaturilor de depozitare, este posibil ca acesta să se deterioreze sau poate surveni o reacție necontrolată care poate cauza riscuri.
- Înainte de a efectua orice operațiune, deconectați cablul de alimentare de la priză.
- La livrare, verificați pentru a vă asigura că produsul nu este deteriorat și că toate piesele și accesoriile sunt în stare perfectă.
- Dacă se observă o scurgere în sistemul de refrigerare, nu atingeți priza de perete și nu utilizați flăcări deschise. Deschideți fereastra și lăsați să intre aerul în cameră. Apoi apălați un centru de service pentru a solicita reparații.
- Nu utilizați prelungitoare sau adaptoare.
- Nu trageți excesiv sau nu îndoiiți cablul de alimentare cu mâinile ude.
- Nu deteriorați priza și/sau cablul de alimentare; aceasta poate determina electrocutarea sau incendiul.
- Dacă este deteriorat cablul de alimentare, acesta trebuie înlocuit de către producător, de inginerii săi de service sau de ingineri calificați similar pentru a evita pericolul.
- Nu amplasați sau nu depozitați materiale inflamabile și extrem de volatile, cum ar fi eter, petrol, LPG, gaz propan, tuburi cu aerosoli, adezivi, alcool pur etc. Aceste materiale pot cauza o explozie.
- Nu utilizați sau nu depozitați sprayuri inflamabile, cum ar fi spray cu vopsea, în apropierea Răcitoarelor de vin. Aceasta poate cauza o explozie sau un incendiu.
- Nu amplasați obiecte și/sau recipiente umplute cu apă deasupra aparatului.
- Nu recomandăm utilizarea prelungitoarelor și a adaptoarelor multidirecționale.
- Nu eliminați aparatul într-un foc. Aveți grijă să nu deteriorați circuitele/țevile de răcire ale aparatului în timpul transportului și al utilizării. În cazul deteriorării, nu

expuneți aparatul la foc, potențiale surse de aprindere și aerisiți imediat camera unde este amplasat aparatul.

- Sistemul de refrigerare poziționat în spatele și în interiorul Răcitoarelor de vin conțin agent refrigerant. Prin urmare, evitați deteriorarea tuburilor.
- Nu utilizați aparate electrice în interiorul compartimentelor de depozitare a alimentelor ale aparatului decât dacă acestea sunt de tipul recomandat de către producător.
- Nu deteriorați circuitul refrigerant.
- Nu utilizați dispozitive mecanice sau alte mijloace de a accelera procesul de decongelare, diferite de cele recomandate de producător.
- Nu utilizați aparate electrice în interiorul compartimentelor de depozitare a alimentelor decât dacă acestea sunt de tipul recomandat de către producător.
- Nu atingeți elementele de răcire interne, în special dacă aveți mâinile ude, deoarece vă puteți arde sau răni.
- Mențineți fantele de aerisire ale carcasei aparatului sau încorporate în structură fără obstrucțiuni.
- Nu utilizați obiecte cu vârf sau ascuțite, cum ar fi cuțitele sau furculițele pentru a îndepărta stratul de congelat.
- Nu utilizați niciodată uscătoare de păr, încălzitoare electrice sau alte astfel de aparate electrice pentru decongelare.
- Nu răzuiți cu un cuțit sau un obiect ascuțit pentru a îndepărta stratul de congelat sau gheața care apare. Procedând astfel, circuitul refrigerant se poate deteriora, iar scurgerile acestuia pot provoca un incendiu sau vătăma ochii.
- Nu utilizați dispozitive mecanice sau alte echipamente pentru a grăbi procesul de decongelare.
- Evitați în mod absolut utilizarea de flăcări deschise sau echipament electric, cum ar fi încălzitoarele, dispozitivele de curățare cu abur, lămpile cu ulei și altele asemenea pentru a grăbi faza de decongelare.
- Nu utilizați niciodată spălarea cu apă a poziției compresorului, ștergeți-l cu o lavetă uscată metodic după curățare pentru a preveni rugina.
- Se recomandă să mențineți ștecărul curat, orice reziduuri de praf excesive pe acesta pot cauza incendiul.
- Produsul este conceput și construit strict pentru utilizarea casnică.
- Garanția va fi nulă dacă produsul este instalat sau utilizat în medii comerciale sau spații domestice nerezidențiale.
- Produsul trebuie instalat, amplasat și operat corect în conformitate cu instrucțiunile cuprinse în Broșura cu instrucțiuni de utilizare furnizată.

- Garanția se aplică numai produselor noi și nu se poate transfera dacă produsul este revândut.
- Compania noastră renunță la orice responsabilitate pentru deteriorările accidentale sau pe cale de consecință.
- Garanția nu vă diminuează în niciun mod drepturile dvs. statutare sau legale.
- Nu efectuați lucrări de reparații asupra acestor Răcitoare de vin. Toate intervențiile trebuie efectuate exclusiv de către personal calificat.

SIGURANȚA PENTRU COPII!

- Dacă eliminați un produs vechi cu o încuietoare sau ivăr pe ușă, asigurați-vă că acesta este lăsat în condiție de siguranță pentru a preveni blocarea copiilor.
- Acest aparat poate fi utilizat de către copiii cu vârste de minim 8 ani și de către persoanele cu capacități fizice, senzoriale sau mentale reduse sau cu lipsă de experiență sau cunoștințe cu condiția să fie supravegheate sau instruite corespunzător privind modul de utilizare a acestui aparat în mod sigur și să înțeleagă pericolele implicate.
- Copiii nu ar trebui să se joace cu aparatul. Curățarea și întreținerea de către utilizator nu trebuie efectuate de către copii fără supraveghere.

Utilizarea corectă a congelatoarelor verticale

Poziție

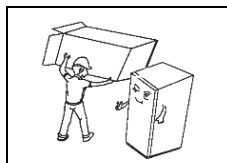

Înainte de utilizare, îndepărtați toate materialele de ambalare, inclusiv pernele inferioare, umplutura din spumă și benzile din interiorul congelatorului vertical; rupeți folia de protecție de pe ușile și corpul congelatorului vertical.

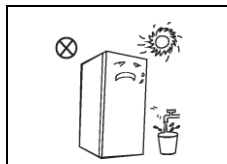

Evitați expunerea la căldură și la lumină solară directă. Nu puneți congelatorul în locuri umede sau cu multă apă, pentru a împiedica ruginirea sau reducerea efectului de izolație.

Nu pulverizați cu apă și nu spălați congelatorul vertical: nu puneți congelatorul vertical în locuri umede, unde poate fi ușor stropit cu apă, astfel încât să nu afectați proprietățile izolației electrice ale congelatorului vertical.

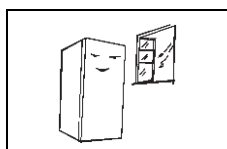

Congelatorul vertical trebuie poziționat într-o încăpere bine ventilată; podeaua trebuie să fie netedă și solidă (roți spre stânga sau dreapta pentru a regla roata de nivelare, dacă este cazul).

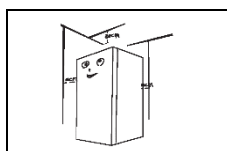

Spațiul de deasupra congelatorului vertical trebuie să fie mai mare de 30 cm, iar aparatul trebuie pus lângă un perete, cu un spațiu de cel puțin 10 cm față de acesta, pentru a facilita disiparea căldurii.

Măsuri de precauție înainte de montare:

Înainte de montarea sau reglarea accesoriilor, trebuie să vă asigurați că ați deconectat congelatorul vertical de la curent. Măsurile de precauție trebuie luate pentru a împiedica mânerul căzut să ducă la rănirea unor persoane.

Picioare de nivelare

Diagrama schematică a picioarelor de nivelare

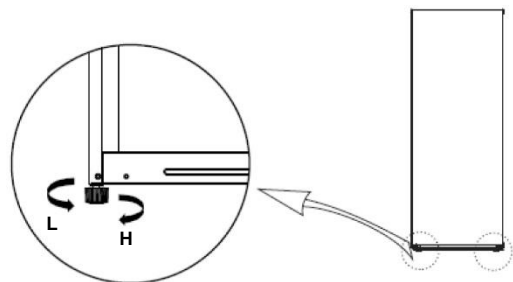



(Imaginea de mai sus are doar rol informativ. Configurarea reală va depinde de produsul fizic sau de declarația distribuitorului)

Proceduri de reglare:

- Rotiți picioarele în sens orar pentru a ridica congelatorul vertical;
- Rotiți picioarele în sens antiorar pentru a coborî congelatorul vertical;
- Reglați picioarele drept și stâng în conformitate cu procedurile de mai sus la nivel orizontal.

Modificarea ușii de pe dreapta pe stânga

Lista sculelor pe care trebuie să le aibă utilizatorul

	Șurubelniță în cruce
	Șurubelniță cu lamă subțire
	Bandă adezivă

1) Prindeți ușa cu banda.

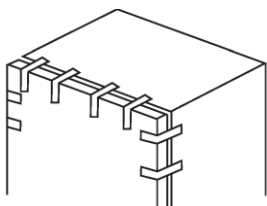

2) Demontați capacul orificiului pentru balama, capacul balamalei din dreapta sus, șuruburile de prindere de la balamaua din dreapta sus și scoateți balamaua din dreapta sus; țineți ușa verticală pe toată durata procedurii pentru a evita căderea acesteia;

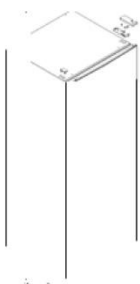

Capacul balamalei superioare

Capacul orificiului pentru balama

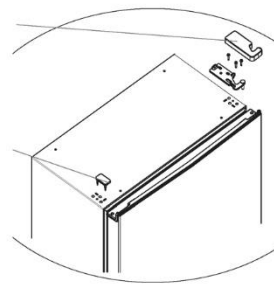

3) Scoateți ușa;

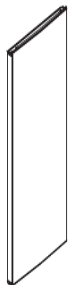

4) Demontați opritorul pentru ușă și montați-l pe cealaltă parte;

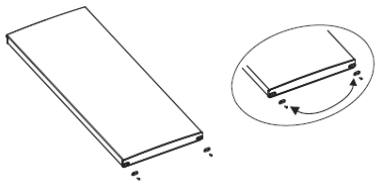

- 5) Demontați balamaua inferioară și piciorul reglabil;

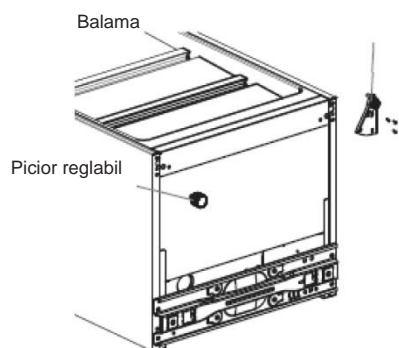

- 6) Montați balamaua inferioară pe partea stângă a dulapului, apoi montați piciorul reglabil pe cealaltă parte;

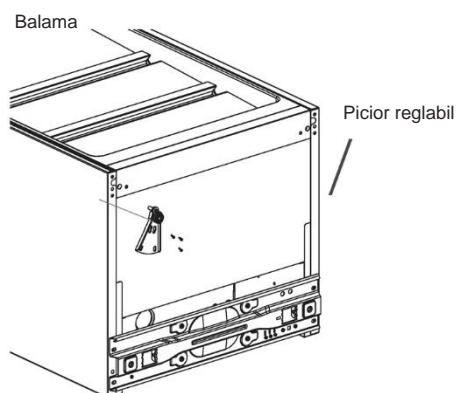

- 7) Puneți ușa vertical pe balamaua inferioară și verificați lumina pentru garnitura ușii, scoateți balamaua de rezervă din stânga sus și capacul de balama din punca cu accesorii, apoi montați balamaua din stânga sus cu ajutorul șuruburilor de prindere.

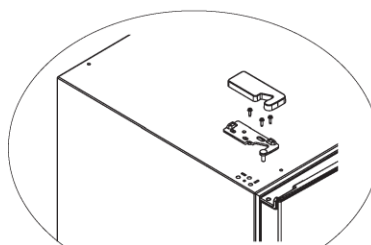
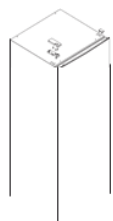

(Imaginea de mai sus are doar rol informativ. Configurarea reală va depinde de produsul fizic sau de declarația distribuitorului)

Pornirea

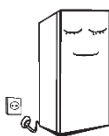

Înainte de pornirea inițială, țineți congelatorul vertical nemișcat timp de două ore înainte de a-l conecta la o sursă de alimentare.

Înainte de a introduce în congelatorul vertical alimente proaspete sau congelate, acesta trebuie să funcționeze 2-3 ore sau peste 4 ore pe timpul verii, când temperatura ambiantă este ridicată.

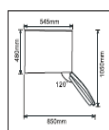

Asigurați spațiu suficient pentru deschiderea facilă a ușilor și sertarelor.

Sfaturi pentru economia de curent

- Aparatul trebuie poziționat în cea mai răcoroasă zonă din încăperea, departe de aparatele electrocasnice care produc căldură, de conductele de încălzire și de razele directe ale soarelui.
- Lăsați alimentele fierbinți să se răcească la temperatura camerei înainte de a le introduce în aparat. Dacă este încărcat în exces se poate defecta.
- Înfășurați alimentele corespunzător și ștergeți recipientele înainte de a le introduce în aparat. Astfel se reduce acumularea de gheață din interiorul aparatului.
Coșul de depozitare al aparatului nu trebuie acoperit cu folie de aluminiu, hârtie cerată sau șervete de hârtie.
- Căptușelile interferează cu circulația aerului rece și astfel aparatul devine mai puțin eficient.
Organizați și etichetați alimentele pentru a reduce timpul de deschidere a ușii și numărul de căutări prelungite. Scoateți cât mai multe articole necesare o dată, apoi închideți ușa cât mai curând posibil.

Structură și funcții

Componențe cheie

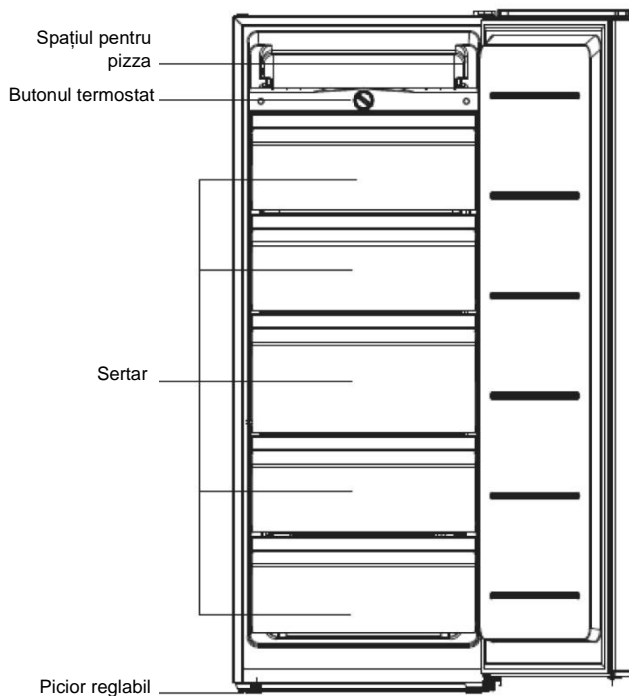

(Imaginea de mai sus are doar rol informativ. Configurarea reală va depinde de produsul fizic sau de declarația distribuitorului)

- Temperatura scăzută a congelatorului vertical poate păstra alimentele proaspete o perioadă îndelungată, iar aparatul este utilizat în special pentru a depozita alimente congelate și pentru a face gheață.
- Congelatorul vertical este adecvat pentru depozitarea de carne, pește, creveți, găluște, prăjituri de orez și alte alimente cu termen lung de valabilitate.
- Se recomandă ca bucățile de carne să fie împărțite în bucăți mai mici pentru acces mai facil. Rețineți că alimentele trebuie consumate în perioada de valabilitate.

Regulatorul de temperatură

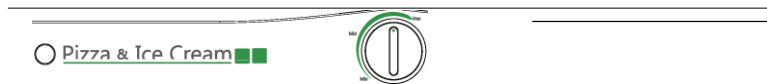

(Imaginea de mai sus are doar rol informativ. Configurarea reală va depinde de produsul fizic sau de declarația distribuitorului)

- Conectați congelatorul vertical la alimentarea cu curent.
- Temperatura din interiorul congelatorului vertical se reglează cu ajutorul butonului termostat. Dacă rotiți în sens orar butonul termostat, temperatura din interior scade. „MIN” reprezintă setarea cu temperatura cea mai caldă, iar „MAX” reprezintă setarea cu temperatura cea mai scăzută. Reglați butonul termostat în intervalul dintre „MIN” și „MAX”.

Întreținerea și îngrijirea congelatorului vertical

Curățarea

- Praful din spatele congelatorului vertical și de pe podea trebuie curățat periodic pentru a îmbunătăți efectul de răcire și pentru a economisi energie. Interiorul congelatorului vertical trebuie curățat periodic pentru a evita apariția mirosului neplăcut. Pentru curățare se recomandă lavete sau bureți moi umezi cu apă și detergenți neutri necorozivi. Congelatorul trebuie șters la final cu apă curată și o lavetă uscată. Deschideți ușa pentru a se usca natural înainte de a-l alimenta din nou cu curent.
- Nu folosiți perii dure, bureți metalici, perii de sârmă, agenți abrazivi de tipul pastei de dinți, solvenți organici (ca, de exemplu, alcool, acetonă, banane, ulei etc.), apă fiartă, substanțe acide sau alcaline; curățați congelatorul vertical având în vedere faptul că această acțiune poate deteriora suprafața și partea interioară a aparatului.
- Nu clătiți cu apă pentru a nu afecta proprietățile izolației electrice.



(Scoateți congelatorul vertical din priză când doriți să îl dezghețați sau curățați.)

Dezghețarea

- Congelatorul vertical trebuie dezghețat manual.

Deconectați cablul de la priza de perete, deschideți ușa și scoateți toate alimentele pe care trebuie să le puneți într-un loc răcoros. Se recomandă să îndepărtați gheața cu o racletă de plastic sau să lăsați temperatura să crească natural până se topește gheața. Ștergeți apoi gheața și apa rămasă și băgați ștecherul în priză pentru a porni congelatorul.

(Nu se vor folosi alte dispozitive mecanice sau alte mijloace pentru a accelera dezghețarea, cu excepția celor recomandate de producător. Nu deteriorați circuitul frigorific.)

Încetarea utilizării

- Alimentele se pot păstra câteva ore chiar și pe timpul verii în caz de cădere de tensiune; se recomandă să se limiteze deschiderea ușii și să nu se introducă alimente proaspete în congelatorul vertical.
- Deconectați congelatorul vertical dacă nu intenționați să îl folosiți mai mult timp pentru curățare. Țineți ușa deschisă pentru a evita mirosurile neplăcute.
- Nu răsturnați și nu faceți congelatorul vertical să vibreze; unghiul de transport nu trebuie să depășească 45°. Țineți de ușă și de balama atunci când îl mutați; înclinația în timpul deplasării nu trebuie să depășească 45°.

(După ce este pornit, aparatul trebuie lăsat să funcționeze continuu. De regulă, funcționarea aparatului nu trebuie întreruptă; în mod contrar, această acțiune îi poate afecta durata de viață.)

Depanare

Puteți încerca să rezolvați chiar dvs. următoarele probleme simple. Dacă nu reușiți, contactați departamentul post-vânzare.

Absența funcționării	Dacă congelatorul vertical este în priză și legat la curent: tensiune joasă; Dacă butonul de control al temperaturii este în zona de funcționare: cădere de curent sau circuit declanșat.
Miros	Alimentele cu miros puternic trebuie împachetate strâns; dacă alimentele sunt perimate; Dacă trebuie curățat interiorul.
Funcționarea pe termen lung a compresorului	Este normal ca congelatorul vertical să funcționeze mai mult pe timpul verii, atunci când temperatura ambiantă este mai ridicată; Nu introduceți prea multe alimente deodată în congelatorul vertical. Nu introduceți alimentele până când nu s-au răcit; Deschiderea frecventă a ușii congelatorului vertical; Strat gros de gheață (este necesară dezghețarea).
Ușa congelatorului vertical nu se poate închide bine	Ușa congelatorului vertical este blocată de pachete cu alimente; Prea multe alimente; Congelatorul vertical nu este în echilibru.
Zgomote puternice	Dacă podeaua este plană, dacă poziția congelatorului vertical este stabilă; Dacă accesoriile pentru congelatorul vertical sunt poziționate corect.
Dificultăți temporare în deschiderea ușii	După refrigerare, va exista o diferență de presiune între interiorul și exteriorul congelatorului vertical, care va duce la dificultăți temporare în deschiderea ușii. Acesta este un fenomen fizic normal.
Căldură de la carcasa congelatorului vertical Condens	Carcasa congelatorului vertical poate emite căldură în timpul funcționării, în special pe timpul verii, cauzată de radiațiile condensatorului și este un fenomen normal. Condens: fenomenul de condens va fi identificat pe suprafața exterioară și pe garniturile ușii congelatorului vertical atunci când umiditatea ambiantă este ridicată; acesta este un fenomen normal, iar condensul poate fi șters cu o lavetă uscată.
Sunet similar unui curent de aer Bâzâit Huruit	Agentul frigorific ce circulă în conductele specifice va produce diferite sunete care în mod normal nu afectează efectul de răcire. Bâzâitul este în general emis de compresorul care funcționează, mai ales atunci când pornește sau se oprește. Supapa electromagnetică sau supapa comutatorului electric va hurui, un fenomen normal care nu afectează funcționarea.

CASAREA VECHILOR ELECTROCASNICE



Acest aparat este marcat conform directivei europene 2012/19/UE privind Deșeurile de echipamente electrice și electronice (DEEE). DEEE conține ambele substanțe poluante (care pot avea consecințe negative pentru mediu) și elementele de bază (care pot fi reutilizate). Este important ca DEEE să fie supusă la tratamente specifice, pentru a îndepărta și elimina corect toți agenții poluanți și a recupera toate materialele reciclabile. Persoanele pot juca un rol important în a asigura că DEEE nu devine o problemă de mediu: este vital să urmați unele dintre regulile de bază: DEEE nu trebuie tratată drept reziduu casnic. DEEE trebuie predată la punctele de colectare relevante administrate de municipalitate sau de către companii înregistrate. În multe țări, pentru DEEE mari, trebuie să existe colectarea de acasă. În multe țări, atunci când cumpărați aparate mari, cel vechi poate fi returnat la distribuitorul care îl va colecta gratuit câte unul, atât timp cât echipamentul este de tip echivalent și are aceleași funcții ca și echipamentul furnizat.

Conformitate

Prin amplasarea marcatului  pe acest produs, confirmăm conformitatea cu toate cerințele europene de siguranță, de sănătate și de mediu relevante care se aplică în legislație pentru acest produs.

Благодарим Ви, че закупихте този продукт.

Преди да използвате вашия хладилен уред, моля внимателно прочетете това ръководство с инструкции, за да постигнете най-добра ефективност. Съхранявайте цялата документация за последващо ползване или за други собственици. Този продукт е предназначен единствено за домашна употреба или за подобни приложения като:

- кухненски бокс за персонала в магазини, офиси и друга работна среда
- във ферми, от клиенти на хотели, мотели и в друга среда от жилищен тип
- в семейни хотели тип "bed and breakfast" (B & B)

- за кетъринг услуги и подобни приложения, но не и като оборудване на обекти за продажби на дребно.

Този уред трябва да бъде използван само за съхранение на храна, всяка друга употреба се счита за опасна и производителят няма да бъде отговорен за каквито и да е пропуски. Препоръчително е също да запознаете с условията на гаранцията. За да постигнете възможно най-добра ефективност и безпроблемно функциониране на уреда ви, е много важно да прочетете внимателно тези инструкции. Неспазването на тези инструкции може да ви лиши от правото на безплатно обслужване по време на гаранционния период.

ИНФОРМАЦИЯ ЗА БЕЗОПАСНОСТ

Това ръководство съдържа много важна информация за безопасност.

Препоръчваме Ви да съхранявате тези инструкции на безопасно място за лесна справка и добра работа с уреда.

Хладилният уред съдържа хладилен газ (R600a: изобутан) и изолационен газ (циклопентан), с висока съвместимост с околната среда, които, обаче, са запалими.



Внимание: опасност от пожар

Ако охладителната верига се повреди:

- Избягвайте открит огън и източници на запалване.
- Грижливо проветрете стаята, в която се намира уредът.

ПРЕДУПРЕЖДЕНИЕ!

- Бъдете внимателни при почистването/пренасянето на уреда и избягвайте да докосвате металните жици на компресора в задния край на уреда, тъй като може да нараните пръстите и ръцете си или да повредите вашия продукт.
- Този уред не е предназначен за съхранението на каквито и да е други уреди. Не се опитвайте да седате или да се изправяте върху вашия уред, тъй като не е предназначен за такава употреба. Може да се нараните или да повредите уреда.
- Уверете се, че захранващият кабел не е заклещен под уреда по време на и след пренасянето/преместването му, за да се предотврати прекъсване или повреждане на захранващия кабел.
- Когато позиционирате уреда си, внимавайте да не повредите подовите настилки, тръбите, стените покрития и т.н. Не местете уреда чрез дърпане на капака или дръжката. Не позволявайте на деца да си играят с уреда или да пипат контролния панел. Нашата фирма отхвърля всякаква отговорност, в случай че не се следват инструкциите.
- Не монтирайте уреда на влажни, мазни или прашни места, нито го излагайте на директна слънчева светлина и вода.
- Не монтирайте уреда близо до отоплителни тела или запалими материали.

- Ако токът спре, не отваряйте капака. Замразената храна не би трябвало да бъде засегната, ако липсата на захранване е за по-малко от 20 часа. Ако липсата на захранване е по-продължителна, храната трябва да бъде проверена и изядена веднага или сготвена и замразена отново.
- Не се притеснявайте, ако установите, че капакът на хоризонталния фризер се отваря трудно веднага след като сте го затворили. Това е така поради разликата във въздушното налягане, което ще се изравни и ще позволи капакът да бъде отворен след няколко минути.
- Не свързвайте уреда към електрическото захранване, докато всички предпазни елементи от опаковката и за транспорта не бъдат премахнати.
 - Оставете го в покой поне 4 часа преди да го включите, за да може компресорното масло да се разпредели, ако е пренасян хоризонтално.
 - Този фризер трябва да се използва само за предвидената употреба (т.е. съхранение и замразяване на хранителни продукти).
 - Не съхранявайте лекарства или научноизследователски материали в охладителите за вино. Когато трябва да се съхранява материал, който изисква стриктен контрол на температурата на съхранение, е възможно той да се развали или да настъпи неконтролирана реакция, която да предизвика рискове.
 - Преди да извършите каквато и да е операция, изключете захранващия кабел от контакта.
 - При доставката проверете дали продуктът не е повреден и дали всичките му части и аксесоари са в перфектно състояние.
 - Ако се забележи теч в охладителната система, не пипайте контакта на стената и не използвайте открит огън. Отворете прозореца и оставете в стаята да влезе въздух. После се свържете с център за поддръжка, за да заявите ремонт.
 - Не използвайте удължители или адаптери.
 - Не дърпайте прекалено силно или не прегъвайте захранващия кабел, или не докосвайте щепсела с мокри ръце.
 - Не повреждайте щепсела и/или захранващия кабел; това може да причини токов удар или пожар.
 - Не поставяйте или съхранявайте запалими и силно летливи материали като етери, петрол, пропан-бутан, газ пропан, аерозоли, лепила, чист алкохол и т.н. Тези материали могат да предизвикат експлозия.
 - Ако захранващият кабел е повреден, за да се избегне опасност, той трябва да бъде подменен от производителя, от сервизен техник или от лице със сходна квалификация.

- Не използвайте или съхранявайте запалими спрейове като спрей-бои в близост до близост до охладителите за вино. Може да причини експлозия или пожар.
- Не поставяйте предмети и/или контейнери, пълни с вода, върху уреда.
- Не препоръчваме използването на удължители и преходници-адаптери.
- Не унищожавайте уреда чрез горене. Внимавайте да не повредите охладителната система/тръбите на уреда по време на транспорта и експлоатацията. В случай на повреда не излагайте уреда на огън, потенциален източник на запалване и незабавно проветрете стаята, където се намира уредът.
- Охладителната система, намираща се зад и вътре в охладителите за вино съдържа хладилен агент. Затова трябва да се избягва повреждането на тръбите.
- Не използвайте електрически уреди в отделенията за съхранение на храна на уреда, освен ако не са от вид, препоръчан от производителя.
- Не повреждайте охладителната верига.
- Не използвайте механични устройства или други средства за ускоряване процеса на размразяване, различни от препоръчаните от производителя.
- Не използвайте електрически уреди в отделенията за съхранение на храна, освен ако не са от вид, препоръчан от производителя.
- Поддържайте вентилационните отвори на корпуса на уреда или на вградената конструкция свободни от препятствия.
- Не използвайте остри предмети или такива с режещи ръбове като ножове или вилици, за да отстраните леда.
- Не докосвайте вътрешните охладителни елементи, особено ако ръцете Ви са мокри, тъй като можете да се изгорите или нараните.
- Никога не използвайте за размразяването сешоари, електрически нагреватели или други подобни електрически уреди.
- Не стържете с нож или остър предмет, за да премахнете скрежа или леда, които се появяват. С тези предмети може да се повреди охлаждащата верига, теч от която може да причини пожар или да нарани очите ви.
- Не използвайте механични устройства или друго оборудване, за да ускорите процесът на размразяване.
- Абсолютно трябва да се избягва използването на открит огън или на електрическо оборудване като печки, парочистачки, свещи, газени лампи и подобни, за да се ускори процесът на размразяване.

- Никога не използвайте вода за измиването на мястото на компресора, след почистване избършете добре със сухо парче плат, за да предотвратите ръжда.
- Препоръчително е да поддържате щепсела чист, натрупването на прекалено много прах по щепсела може да причини пожар.
- Продуктът е предназначен и изработен само за домашна употреба.
- Гаранцията ще бъде невалидна, ако продуктът бъде монтиран или използван в търговски или нежилищни битови помещения.
- Продуктът трябва да бъде монтиран правилно, разположен и използван в съответствие с инструкциите, съдържащи се в предоставената книжка с инструкции за потребителя.
- Гаранцията е приложима само за нови продукти и не може да се прехвърля, ако продуктът бъде продаден на трети лица.
- Нашата фирма не носи никаква отговорност за случайни или последващи щети.
- Гаранцията по никакъв начин не редуцира вашите законови или субективни права.
- Не извършвайте ремонти по този охладител за вино. Всякакви интервенции трябва да бъдат извършвани единствено от квалифициран персонал.

БЕЗОПАСНОСТ НА ДЕЦАТА!

- Ако изхвърляте стар продукт със заключване или резе на вратата, уверете се, че е оставен в безопасно състояние, за да се предотврати заклещване на деца.
- Този уред може да се използва от деца над 8 години и от лица с намалени физически, сетивни или умствени способности или липса на опит и познания, ако се наблюдават или са инструктирани за използването на уреда по безопасен начин и разбират свързаните с това опасности.
- Децата не трябва да играят с уреда. Почистването и поддръжката не трябва да се извършват от деца без наблюдение.

Правилно използване на вертикални фризери

Поставяне

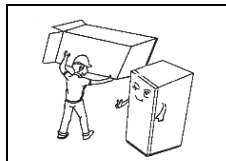

Преди употреба премахнете опаковъчния материал, в това число и долните омекотители, подложките от пяна и лентите във вътрешността на вертикалния фризер; разкъсайте защитния филм на вратите и корпуса на вертикалния фризер.

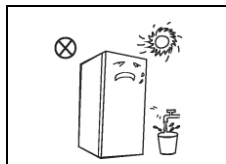

Дръжте далеч от топлина и избягвайте директна слънчева светлина. Не поставяйте фризера на влажни или воднисти места, за да избегнете ръждясване или намаляване на изолационния ефект.

Не пръскайте и не мийте вертикалния фризер: не поставяйте вертикалния фризер на влажни места, които могат лесно да бъдат напръскани с вода, за да не засегнете електроизолационните свойства на вертикалния фризер.

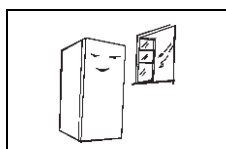

Вертикалният фризер се поставя на добре проветриви места на закрито; монтажната повърхност трябва да е равна и здрава (завъртете наляво или надясно, за да регулирате колелото за нивелиране, ако е нестабилен).

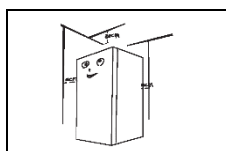

Пространството над вертикалния фризер трябва да е повече от 30 cm и вертикалният фризер трябва да се постави срещу стена със свободно пространство над 10 cm, за да се улесни разсейването на топлината.

Предпазни мерки преди монтиране:

Преди монтиране или регулиране на принадлежности трябва да се уверите, че вертикалният фризер е изключен от електрозахранването. Трябва да се вземат предпазни мерки, за да не се допусне падане на дръжката да причини физическо нараняване.

Нивелиращи крачета

Схематична диаграма на нивелиращите крачета

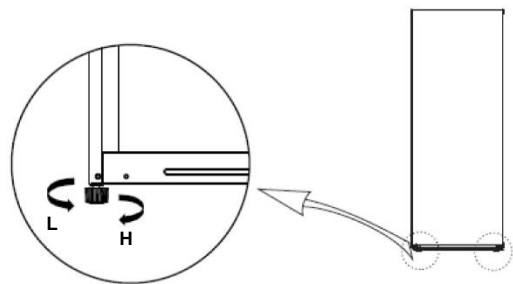



(Илюстрацията по-горе е само за справка. Действителната конфигурация ще зависи от физическия продукт или декларацията от дистрибутора)

Процедури по регулиране:

- Завъртете крачетата по посока на часовниковата стрелка, за да повдигнете вертикалния фризер;
- Завъртете крачетата обратно на часовниковата стрелка, за да снижите вертикалния фризер;
- Регулирайте десните и левите крачета въз основа на процедурите по-горе до хоризонтално ниво.

Смяна на вратата отляво/отдясно

Списък на инструментите, които да бъдат осигурени от потребителя	
	Кръстата отвертка
	Отвертка с тънко острие
	Самозалепваща лента

- 1) Фиксирайте вратата със самозалепващата лента.

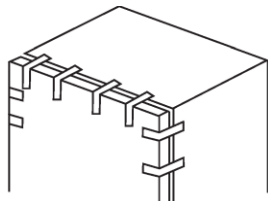

- 2) Свалете капачето на отвора на пантата, капака на горната дясна панта, монтажните винтове на горната дясна панта и свалете горната дясна панта, като внимавате вратата да е вертикална във всеки момент, за да избегнете падане;

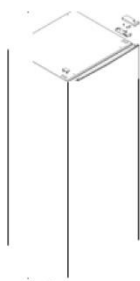

Капак на горната панта

Капаче на отвора на пантата

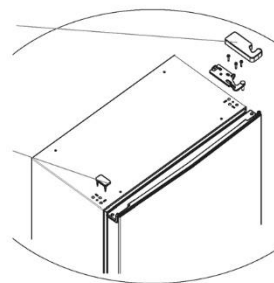

- 3) Свалете вратата;



- 4) Свалете стопера на вратата и го монтирайте от другата страна;

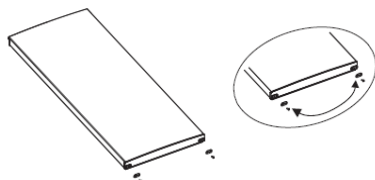

- 5) Свалете долната панта и регулирания крак;

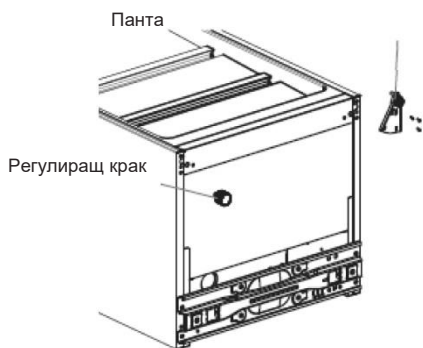

- 6) Монтирайте долната панта в долната лява страна на шкафа, след което монтирайте регулирания крак от другата страна;

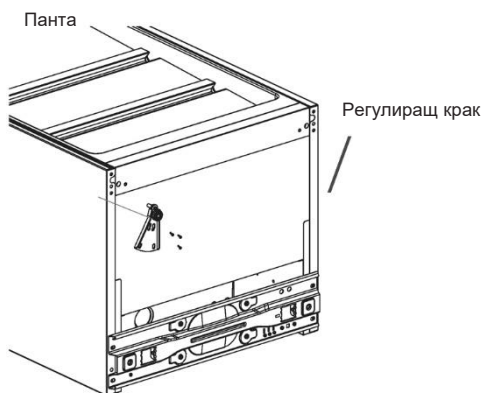

- 7) Поставете вратата на долната панта вертикално и проверете газовата левота на уплътнението на вратата, извадете резервната горна лява панта и капак на пантата от опаковката с принадлежности, след което монтирайте горната лява панта с монтажни винтове и най-накрая монтирайте капака на пантата и покрийте капачето на отвора на пантата в горния десен ъгъл.

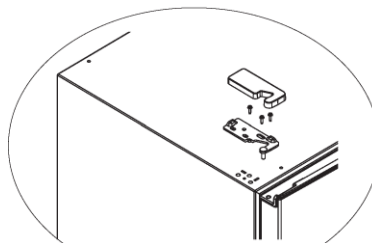
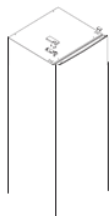

(Илюстрацията по-горе е само за справка. Действителната конфигурация ще зависи от физическия продукт или декларацията от дистрибутора)

Включване

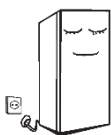

Преди първоначалното включване оставете вертикалния фризер неподвижен за два часа, преди да го свържете към електрозахранването.

Преди да поставите прясна или замразена храна, вертикалният фризер трябва да работи в продължение на 2-3 часа, или над 4 часа през лятото, когато околната температура е висока.

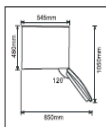

Оставете достатъчно място за удобно отваряне на вратата и чекмеджетата според декларацията на дистрибутора.

Съвети за пестене на енергия

- Уредът трябва да бъде разположен в най-студената област на помещението, далеч от топлоизлъчващи уреди или отоплителни канали и от директна слънчева светлина.
- Оставете горещите храни да се охладят до стайна температура, преди да ги поставите в уреда. Претоварването разваля храната.
- Обвивайте храната правилно и подсушавайте контейнерите, преди да ги поставите в уреда. Това намалява образуването на скреж в уреда.
Контейнерът за съхранение на уреда не трябва да се облепва с алуминиево фолио, восъчна хартия или кухненски кърпи.
- Това пречи на циркулацията на студен въздух, правейки уреда по-неефективен.
Организирайте и етикетирайте храната, за да намалите отварянията на вратата и продължителното търсене. Извадете необходимите продукти наведнъж и затворете вратата възможно най-скоро.

Структура и функции

Ключови компоненти

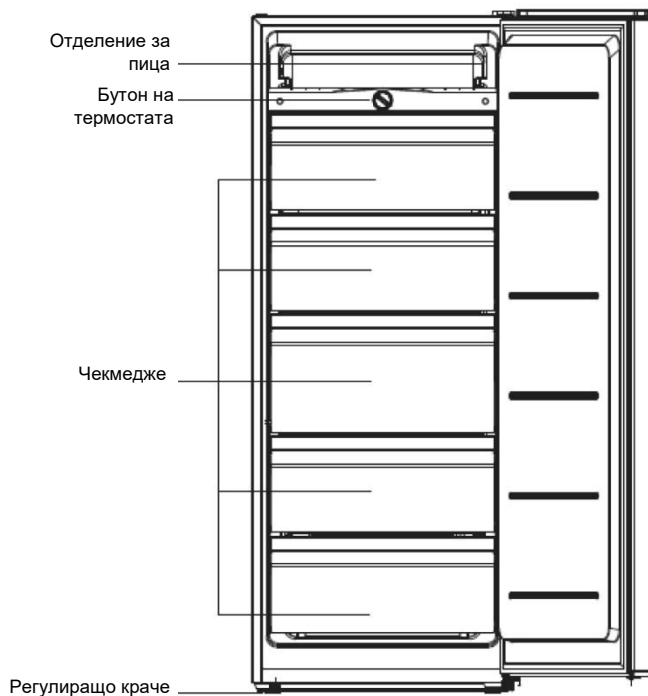

(Илюстрацията по-горе е само за справка. Действителната конфигурация ще зависи от физическия продукт или декларацията от дистрибутора)

- Ниската температура на вертикалния фризер може да запази храната свежа дълго време и се използва главно за съхранение на замразени храни и образуване на лед.
- Вертикалният фризер е подходящ за съхранение на месо, риба, скариди, кнедли, оризови топки и други храни, които няма да бъдат консумирани в кратък срок.
- За предпочитане е парчетата месо да бъдат разделени на малки късове за лесен достъп. Вземете под внимание, че храната трябва да се консумира в рамките на срока на годност.

Температурен контрол

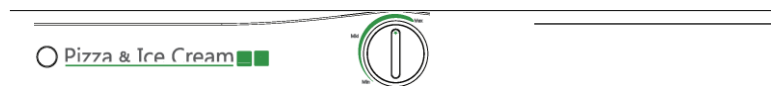

(Илюстрацията по-горе е само за справка. Действителната конфигурация ще зависи от физическия продукт или декларацията от дистрибутора)

- Свържете вертикалния фризер към електрозахранването.
- Вътрешната температура на вертикалния фризер се регулира чрез бутон на термостата. Завъртете бутон на термостата по часовниковата стрелка, за да понижите температурата. „MIN“ (минимум) е настройката с най-висока температура, „MAX“ (максимум) е настройката с най-ниска температура. Завъртете бутон на термостата в диапазона между „MIN“ и „MAX“.

Поддръжка и грижа за вертикалния фризер

Почистване

- Прахът зад вертикалния фризер и по пода трябва да се почиства своевременно, за да се подобри ефектът на охлаждане и пестенето на енергия. Вътрешността на вертикалния фризер трябва да се почиства редовно, за да се избегне образуване на миризма. За почистване се препоръчват меки кърпи или гъба, потопени във вода, и некорозивни неутрални почистващи препарати. Фризерът трябва най-накрая да се почисти с чиста вода и суха кърпа.
Отворете вратата за естествено подсушаване, преди да включите електрозахранването.
- Не използвайте четки с твърд косъм, почистващи телени гъби, четки с метален косъм, абразиви, като паста за зъби, органични разтворители (като спирт, ацетон, бананово масло и др.), вряла вода, киселинни или алкални препарати за почистване на вертикалния фризер, защото това може да повреди повърхността и вътрешността на фризера.
- Не изплаквайте с вода, за да не засегнете електроизолационните свойства.



(Моля, изключвайте вертикалния фризер от електрозахранването за размразяване и почистване.)

Размразяване

- Вертикалният фризер трябва да се размразява ръчно.

Извадете щепсела от стенния контакт, отворете вратата и извадете всичката храна на хладно място. Препоръчва се да отстранявате скрежа с пластмасово стъргало или да оставите температурата да се повиши естествено, докато скрежът се разтопи. След това избършете останалите лед и вода и включете щепсела в контакта, за да включите фризера.

(Не трябва да се използват други механични устройства или други средства за ускоряване, освен препоръчаните от производителя. Не повреждайте охлаждащата верига.)

Спрете да използвате

- Храната може да се запази няколко часа дори през лятото в случай на прекъсване на електрозахранването; препоръчва се да намалите честотата на отваряне на вратата и да не поставяте прясна храна във вертикалния фризер.
- За почистване извадете щепсела на вертикалния фризер, ако не е бил използван дълго време. Дръжте вратата отворена, за да избегнете образуването на неприятни миризми.
- Не обръщайте наопаки и не разтърсвайте вертикалния фризер, ъгълът на носене не трябва да е повече от 45°. Дръжте вратата и пантата при местене. Движението под наклон не трябва да е повече от 45°.

(Уредът трябва да работи непрекъснато след включване. Като цяло работата на уред не трябва да се прекъсва; в противен случай експлоатационния му период може да намалее.)

Отстраняване на неизправности

Можете да опитате да разрешите следните лесни проблеми самостоятелно. Ако проблемът не може да бъде разрешен, се свържете с отдела за следпродажбено обслужване.

Уредът не работи	Дали вертикалният фризер е включен в контакта и се подава захранване към него; Ниско напрежение; Дали бутонът за контролиране на температурата е в работната зона; Прекъсване на електрозахранването или прекъснатата верига;
Миризма	Храните с миризма трябва да бъдат плътно обвити; Дали храната е развалена; Дали вътрешността трябва да се почисти.
Продължителна работа на компресора	Нормално е вертикалният фризер да работи по-дълго време през лятото, когато околната температура е висока; Не поставяйте твърде много храна във вертикалният фризер едновременно; Не поставяйте храна, преди да е охладена; Често отваряне на вратата на вертикалният фризер; Плътен слой скреж (необходимо е размразяване).
Вратата на вертикалният фризер не може да се затвори правилно	Вратата на вертикалният фризер е заяла от пакети с храна; Твърде много храна; Небалансиран вертикален фризер.
Силен шум	Дали подът е равен, дали вертикалният фризер е поставен стабилно; Дали принадлежностите на вертикалният фризер са поставени правилно.
Временна трудност при отваряне на вратата	След замразяване ще има разлика в налягането между вътрешността и външността на вертикалният фризер, което води до временна трудност при отваряне на вратата. Това е нормално физично явление.
Топлина от ограждението на вертикалният фризер Кондензация	Ограждението на вертикалният фризер може да излъчва топлина по време на работа особено през лятото – това е следствие на излъчването на кондензатора и е нормално явление. Кондензация: явлението кондензация ще бъде забелязано по външната повърхност и уплътненията на вратата на вертикалният фризер, когато околната влажност е висока – това е нормално явление и кондензацията може да бъде избърсана със суха кърпа.
Звук от въздушния поток Бръмчене Тракане	Циркулацията на охлаждаща течност в тръбите за охлаждаща течност ще предизвика звуци и тракане, което е нормално и не засяга охлаждащия ефект. Бръмченето се предизвиква от работата на компресора, особено при стартиране и изключване. Соленоидният клапан или клапанът на електрическия превключвател ще тракат, което е нормално явление и не пречи на работата.

ИЗХВЪРЛЯНЕ НА СТАРИ УРЕДИ



Този уред е маркиран в съответствие с Европейската директива 2012/19/ЕС относно отпадъците от електрическо и електронно оборудване (ОЕЕО). ОЕЕО съдържа както замърсяващи вещества (които могат да причинят отрицателни последици за околната среда), така и основни компоненти (които могат да бъдат повторно използвани). Важно е ОЕЕО да бъде подложено на специфично третиране, за да се отстранят и унищожат правилно всички замърсители и да се съберат и рециклират всички материали.

Отделните граждани могат да изиграят важна роля като гарантират, че ОЕЕО няма да се превърнат в проблем за околната среда; важно е да се следват някои основни правила:

ОЕЕО не трябва да се третира като битови отпадъци.

ОЕЕО трябва да се предават на съответните пунктове за събиране, управлявани от общината или от регистрирани дружества. За големи ОЕЕО в много държави може да има възможност за взимане от дома.

В много държави, когато закупите нов уред, старият може да бъде върнат на търговеца, който трябва да го вземе безплатно на основа едно за едно, стига обзавеждането да е от еквивалентен тип и да има същите функции като предоставеното такова.

Съответствие

С поставянето на **CE** маркировка върху този продукт потвърждаваме съответствието на всички европейски изисквания за безопасност, здраве и опазване на околната среда, приложими от законодателството за този продукт.

Köszönjük, hogy megvásárolta a terméket.

Hűtőgépe teljesítményének optimalizálása érdekében használat előtt olvassa el körültekintően a felhasználói kézikönyvet. Valamennyi dokumentumot őrizzen meg további használat céljából és adja át későbbi tulajdonosoknak. Ez a termék kizárólag háztartási célra vagy az alábbi alkalmazásokra használható:

- üzletek, irodák és egyéb gazdasági munkakörnyezetek,

- szállodák, motelek és egyéb szállást és reggelit biztosító (B & B) szállások

- konyhájában,

- vendéglátó-ipari és hasonló nem kiskereskedelmi forgalom számára történő alkalmazáshoz.

A berendezés csak élelmiszer tárolására használható, bármely más használat veszélyesnek tekintendő, a gyártó nem vállal felelősséget a mulasztásokért. Javasoljuk továbbá, hogy vegye figyelembe a garanciális feltételeket. A berendezés optimális teljesítménye és hibamentes működése érdekében elengedhetetlen, hogy körültekintően elolvassa ezeket az előírásokat. Az előírások figyelmen kívül hagyása érvényteleníti a garancia időszaka alatt az ingyenes szervizhez való jogát.

BIZTONSÁGI INFORMÁCIÓK

Ez az útmutató számos fontos biztonsági információt tartalmaz. Őrizze ezeket az előírásokat biztonságos helyen későbbi hivatkozás céljából, és a berendezés optimális teljesítménye érdekében.

A hűtőgép hűtőközeggázt (R600a: izobután) valamint szigetelő gázt (ciklopentán) tartalmaz, melyek környezettel való kompatibilitása nagyfokú, mindazonáltal gyúlékonyak.



Vigyázat: tűzveszély

A hűtőközeg kör sérülése esetén:

- Ne használjon nyílt lángot vagy gyújtóforrást.

Alaposan szellőztesse ki a helyiséget, ahol a berendezés elhelyezésre került.

FIGYELMEZTETÉS!

- A berendezés hátsó részén a kondenzátor fém vezetőkeinek érintése elkerülése érdekében a berendezés tisztítását/szállítását körültekintően kell végezni, mivel megsérülhet az ujj, keze, vagy a termék.
- A berendezés tervezése nem más berendezésekre történő elhelyezésre történt. Ne próbálja a berendezést ráülni vagy ráállni, mert tervezése nem erre a célra történt. Az Ön vagy a termék sérülését okozhatja.
- A főkábelek törése és sérülése érdekében ellenőrizze, hogy a főkábelek nem szorultak-e a berendezés alá a szállítás/mozgatás alatt és után.
- A berendezés elhelyezésekor ügyeljen arra, hogyne sérüljön meg a padló, ne sérüljenek meg a csövek, falburkolatok, stb. Ne mozgassa a berendezést a fedél vagy a fogantyú húzásával. Ne engedje gyerekeknek, hogy játszanak a berendezéssel és a vezérlőkkel. Társaságunk elhárít minden felelősséget az előírások be nem tartása esetén.
- Ne telepítse a berendezést nedves, olajos vagy poros helyre, ne tegye ki közvetlen napfénynek és víznek.
- Ne telepítse a berendezést fűtő egységek vagy gyúlékony anyagok közelébe.
- Hálózati hiba esetén ne nyissa fel a fedelet. A fagyasztott élelmiszert nem befolyásolja ha a hiba maximum 20 órán át áll fenn. Ha a hiba ennél tovább tart, ellenőrizni kell az

élelmiszert, azonnal el kell fogyasztani, vagy meg kell főzni, majd újból le kell fagyasztani.

- Ha azt észleli, hogy a fagyasztóláda fedele nehezen nyílik lezárást követően, ne aggódjon. Ez a nyomáskülönbség miatt van, mely kiegyenlítődik és néhány másodperc eltelte után lehetővé teszi a fedél felnyitását.
- Ne csatlakoztassa a berendezést az elektromos hálózathoz, míg a csomagoláshoz és szállításhoz használt valamennyi védelmet el nem távolított.
- Vízzintes szállítás után hagyja 4 órát pihenni bekapcsolás előtt, hogy a kompresszor olaj leülledjen.
- A fagyasztó csak az előírt célra használható (fagyasztható élelmiszer).
- Ne tároljon orvosságot vagy kutatáshoz használt anyagokat a borhűtőben. Ha olyan anyagot tárol, melynek tárolási hőmérsékletét szigorúan ellenőrizni kell, előfordulhat, hogy az anyag megromlik, vagy ellenőrizhetetlen reakció lép fel, mely kockázatokat okozhat.
- Bármilyen művelet előtt válassza le a berendezést az elektromos hálózatról.
- Kézbesítéskor ellenőrizze, hogy a termék nem sérült és valamennyi alkatrésze és tartozéka megfelelő állapotban van.
- Ha a fagyasztó rendszer szivárgását észleli, ne érintse a fali csatlakozót és ne használjon nyílt lángot. Nyissa ki az ablakot és szellőztesse ki a helyiséget. Hívjon szakembert a hiba elhárításához.
- Ne használjon hosszabbító kábeleket vagy adaptereket.
- Ne húzza meg túlságosan a tápkábelt, ne érintse a csatlakozót nedves kézzel.
- Ne sértse meg a csatlakozót és/vagy a tápkábelt; áramütést vagy tüzet okozhat.
- Ne helyezzen vagy tároljon gyúlékony vagy nagyon illékony anyagokat, például étert, benzint, LPG-t, propán gázt, spray dobozokat, ragasztókat, tiszta alkoholt, stb.
- Ha a tápkábel sérült – a kockázatok minimalizálása érdekében –, a gyártónak, a gyártó szervizpartnerének vagy hasonló, képzett személynek kell kicserélnie.
- Ne használjon vagy tároljon gyúlékony sprayt, például festékszórót a borhűtő mellett. Robbanást vagy tüzet okozhat.
- Ne helyezzen tárgyakat és/vagy vízzel töltött tartályokat a berendezésre.
- Nem javasoljuk hosszabbító vezetékek és több-utas adapterek használatát.
- Ne helyezze a berendezést tűzbe. Ügyeljen arra, hogy szállítás és használat során ne sérüljön meg a berendezés hűtőköre/csövei. Sérülés esetén ne tegye ki a berendezést tűznek, potenciális gyújtóforrásnak, azonnal szellőztesse ki a helyiséget, ahol a berendezést elhelyezte.
- A borhűtő mögött és a borhűtőben lévő hűtőrendszer hűtőközeggázt tartalmaz. Éppen ezért ne sértse meg a csöveket.
- Ne használjon elektromos berendezéseket a berendezés élelmiszer tároló rekeszében, kivéve a gyártó által jóváhagyott típust.

- Ne okozza a hűtőközeg kör sérülését.
- A kiolvasztási folyamat felgyorsításához csak a gyártó által javasolt mechanikai berendezéseket vagy egyéb eszközöket használja.
- Ne használjon elektromos berendezéseket az élelmiszer tároló rekeszben, kivéve a gyártó által jóváhagyott típust.
- A berendezés tokozásában vagy a beépített szerkezetben a ventilációs nyílásokat hagyja akadálymentesen.
- Ne használjon hegyes vagy éles tárgyakat, kést vagy villát a jég eltávolításához.
- Ne érintse meg a belső hűtőelemeket, különösen nedves kézzel ne – ilyen esetben égési vagy más sérüléseket szenvedhet.
- Ne használjon hajszárítót, elektromos fűtő egységeket vagy egyéb hasonló elektromos berendezést a kiolvasztáshoz.
- Ne kaparja késsel vagy éles tárggyal a jeget. Megsérülhet a hűtőközeg kör, a szivárgás tüzet vagy szemsérülést okozhat.
- Ne használjon mechanikai eszközöket vagy egyéb berendezést a kiolvasztási folyamat felgyorsításához.
- Szigorúan tilos nyílt láng vagy elektromos berendezések például fűtő egységek, gőztisztítók, gyertyák, olajlámpák használata a kiolvasztási fázis felgyorsításához.
- Soha ne használjon vizet a kompresszor mosásához, a rozsdásodás megelőzéséhez tisztítás után törölje át száraz textíliával.
- Javasoljuk, hogy tartsa a csatlakozót tisztán, a csatlakozón felhalmozódó por tüzet okozhat.
- A termék tervezése és gyártása kizárólag háztartási célra történt.
- A garancia érvényét veszti, ha a termék telepítése vagy használata kereskedelmi vagy nem lakócélnú háztartási helyiségben történik.
- A terméket a mellékelt felhasználói kézikönyvnek megfelelően kell telepíteni, elhelyezni és működtetni.
- A garancia csak új termékek esetén alkalmazható és ruházható át a termék eladása esetén.
- Társaságunk nem vállal felelősséget a véletlenszerű vagy következményes károkért.
- A garancia semmilyen módon nem sérti az Ön törvényes jogait.
- Ne végezzen javításokat a borhűtőn. Minden beavatkozást kizárólag szakember végezhet!

GYERMEKEK BIZTONSÁGA!

- Ha egy lakattal vagy retesszel rögzített ajtajú használt terméket selejtez, gyerekek beszorulásának elkerülése érdekében ellenőrizze, hogy biztonságos körülményekben hagyta.

- A berendezést 8 évnél idősebb gyermekek vagy csökkent fizikai, érzékszervi vagy mentális képességű, vagy tapasztalattal és ismerettel nem rendelkező személyek akkor használhatják, ha felügyelet alatt állnak vagy ha megfelelő utasításokkal látták el őket a berendezés biztonságos használatát illetően és megértették a használatból eredő veszélyeket.
- Gyermekek nem játszhatnak a berendezéssel. A berendezés tisztítását és karbantartását gyermekek csak felügyelet alatt végezhetik.

Fagyasztószekrények megfelelő használata

Elhelyezés

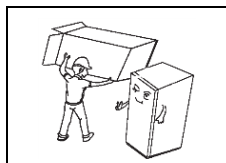

Használat előtt távolítsa el minden csomagolóanyagot, beleértve az alsó ütközőket, habszivacsokat és ragasztószalagokat a fagyasztószekrényben; húzza le az ajtókon és a berendezés burkolatán lévő védőfóliát.

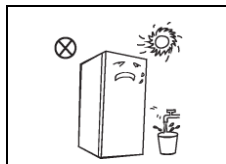

Hőtől és közvetlen napsugárzástól távol tartandó. Ne helyezze a fagyasztószekrényt nedves vagy vizes helyre, így megelőzheti a rozsdásodást és a szigetelőképesség csökkenését.

Ne permetezze vagy mossa le a fagyasztószekrényt: ne tegye olyan nedves helyre a fagyasztószekrényt, ahol könnyen ráfröccsenhet a víz, mert ez hatással lehet a fagyasztószekrény elektromos szigetelőképességére.

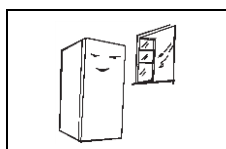

A fagyasztószekrényt jól szellőző helyen, beltérben kell elhelyezni; a padlónak egyenesnek és szilárdnak kell lennie (ha nem áll stabilan, fordítsa el a szintező lábat balra vagy jobbra).

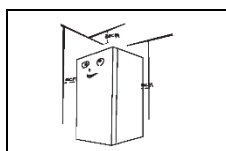

A fagyasztószekrény fölött legalább 30 cm helynek kell lennie, és úgy kell elhelyezni a falnál, hogy a hőeloszlás megkönnyítése érdekében több mint 10cm távolságra legyen a faltól.

Telepítés előtti óvintézkedések:

A tartozékok felszerelése vagy beállítása előtt gondoskodni kell arról, hogy a fagyasztószekrény áramellátása meg legyen szüntetve. Megfelelő óvintézkedéseket kell tenni, hogy a fogantyú ne eshessen le személyi sérülést okozva.

Szintező láb

A szintező láb sematikus ábrája

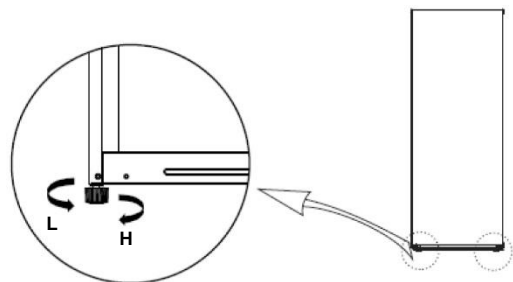



(A fenti ábra csak tájékoztató jellegű. Az aktuális konfiguráció az adott terméktől, illetve a forgalmazó tájékoztatójától függ.)

Beállítási eljárás:

- Fordítsa a lábat az óramutató járásával megegyező irányba a fagyasztószekrény emeléséhez;
- Fordítsa a lábat az óramutató járásával ellentétes irányba a fagyasztószekrény leengedéséhez;
- Állítsa be a jobb és bal oldali lábat a fentiek szerint, hogy a berendezés vízszintben álljon.

Ajtónyitás megfordítása

A felhasználó által biztosított szerszámok listája	
	Csillagcsavarhúzó
	Lapos csavarhúzó
	Ragasztószalag

1) Rögzítse az ajtót ragasztószalaggal.

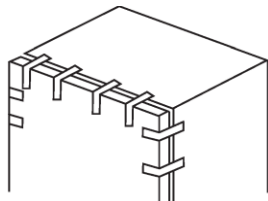

2) Vegye le a zsanér nyílásának kupakját, a jobb felső zsanér burkolatát, a jobb felső zsanér rögzítőcsavarjait, és szerelje le a jobb felső zsanért; az ajtót tartsa függőlegesen az egész folyamat során, hogy le ne essen;

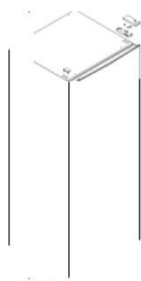

Felső zsanér burkolata

Zsanér nyílásának kupakja

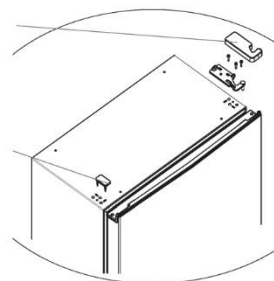

3) Vegye le az ajtót;



4) Szerelje le az ajtó ütközőt, és szerelje fel a másik oldalra;

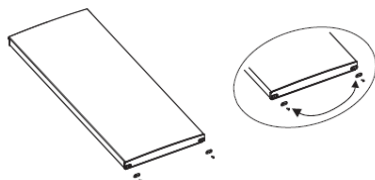

- 5) Szerelje le az alsó zsanért és az állítható lábat;

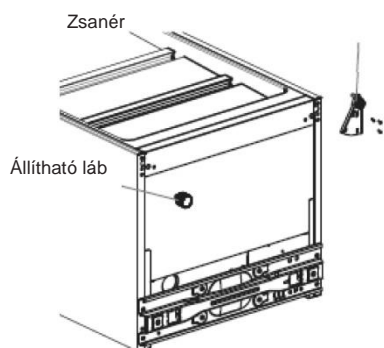

- 6) Szerelje fel az alsó zsanért a szekrény bal alsó oldalára, majd szerelje fel az állítható lábat a másik oldalra;

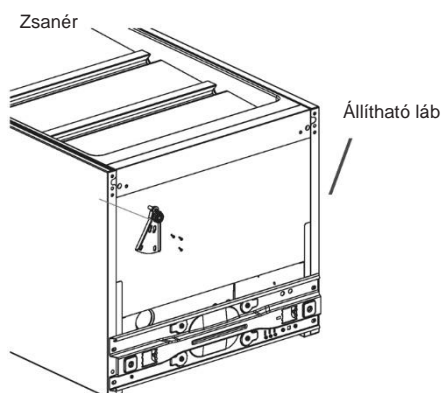

- 7) Helyezze függőlegesen az alsó zsanérra az ajtót, és ellenőrizze az ajtószigetelés megfelelő záródását; vegye elő a tartozék táskából a bal felső zsanért és zsanér burkolatot, majd szerelje fel a bal felső zsanért a rögzítőcsavarokkal. Végül szerelje fel a zsanér burkolatát, és fedje be a zsanér nyílást a kupakkal a jobb felső oldalon.

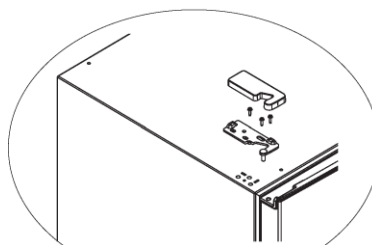
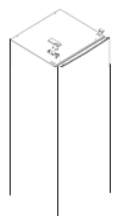

(A fenti ábra csak tájékoztató jellegű. Az aktuális konfiguráció az adott terméktől, illetve a forgalmazó tájékoztatójától függ.)

Bekapcsolás

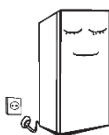

Az első bekapcsolást megelőzően hagyja két órán át állni a fagyasztószekrényt, mielőtt csatlakoztatná az áramforráshoz.

Mielőtt bármilyen friss vagy fagyasztott ételt helyezne a fagyasztószekrénybe, hagyja 2-3 órán át üzemelni, nyáron 4 óránál tovább is, amikor a környezeti hőmérséklet magas.

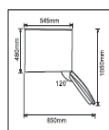

Hagyjon elegendő helyet a forgalmazó tájékoztatója szerint, illetve hogy az ajtókat és fiókokat kényelmesen ki tudja nyitni.

Energiamegtakarítási tippek

- A készüléket a helyiség leghűvösebb részén kell elhelyezni, távol minden hőtermelő készüléktől vagy fűtéscsövektől, illetve a közvetlen napsugárzástól.
- A forró ételeket hagyja szobahőmérsékletűre hűlni, mielőtt beteszi a készülékbe. A túlterhelés az ételek megromlását okozhatja.
- Az ételeket csomagolja be megfelelően, és törölje szárazra a tárolóedényeket, mielőtt beteszi őket a készülékbe. Ezzel csökkentheti a készülékben felhalmozódó jég mennyiségét.
A készülék tárolórekesztét nem szabad alufóliával, zsírpapírral vagy papírtörővel kibélelni.
- Ezek befolyásolják a hideg levegő keringését, és kevésbé hatékonyan fog működni a készülék.
Rendszerezze és címkézze fel az ételeket, hogy kevesebb ideig legyen nyitva az ajtó, és ne kelljen hosszasan keresgélni. A szükséges dolgokat egyszerre vegye ki, és csukja be az ajtót, amilyen gyorsan lehet.

Felépítés és funkciók

Fő alkotóelemek

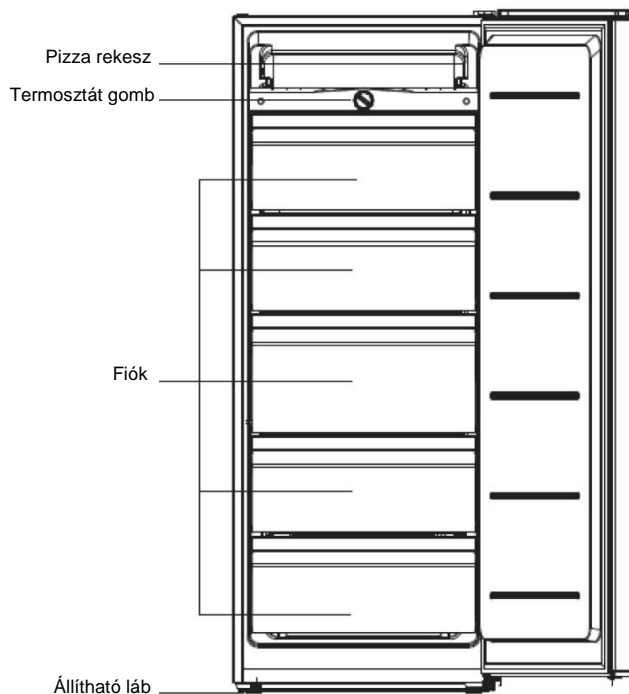

(A fenti ábra csak tájékoztató jellegű. Az aktuális konfiguráció az adott terméktől, illetve a forgalmazó tájékoztatójától függ.)

- A fagyasztószekrényben lévő alacsony hőmérsékletnek köszönhetően az ételek hosszú ideig frissen tarthatók, és főként fagyasztott ételek tárolására és jégkészítésre használjuk.
- A fagyasztószekrény alkalmas hús, hal, rák, tésztafélék, rizsgolyók és egyéb ételek tárolására, amiket nem szeretnénk rövid időn belül elfogyasztani.
- A húsokat ajánlott kisebb darabokra vágni a könnyebb hozzáférhetőség érdekében. Ne feledje, hogy az eltarthatósági időn túl nem szabad elfogyasztani az ételeket.

Hőmérséklet-szabályozás

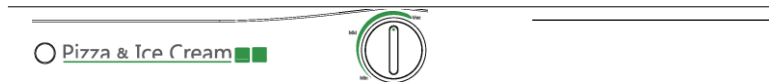

(A fenti ábra csak tájékoztató jellegű. Az aktuális konfiguráció az adott terméktől, illetve a forgalmazó tájékoztatójától függ.)

- Csatlakoztassa a fagyasztószekrényt az áramforráshoz.
- A fagyasztószekrény belső hőmérsékletét a termostát gombbal lehet beállítani. A termostát gomb óramutató járása szerinti elfordításával a belső hőmérséklet csökken. A „MIN” a legmelegebb beállítás, a „MAX” a leghidegebb. A termostát gombot állítsa be a „MIN” és „MAX” közötti tartományban.

A fagyasztószelekrény karbantartása és ápolása

Tisztítás

- A fagyasztószelekrény mögött és a padlón lévő port időben fel kell takarítani, ezzel javul a hűthetőség és az energiatakarékosság. A fagyasztószelekrény belső részét rendszeresen tisztítani kell, hogy megelőzze a kellemetlen szagokat. A tisztításhoz puha törölkendőt vagy szivacsot javasolunk vízbe mártva és nem maró hatású, semleges tisztítószerrel. Végül pedig tiszta vízzel kell áttörölni a fagyasztót, majd szárász törölkendővel.
Nyissa ki az ajtót, hogy megszáradhasson, mielőtt visszakapcsolja az áramellátást.
- Ne használjon durva keféet, drótmosót és súrolószereket, például fogkrémet. Szerves oldószerek (például alkohol, acetón, banánolaj, stb.), forró víz, savas vagy lúgos tisztítószerek nem alkalmazhatók a fagyasztószelekrény tisztításához, mivel kárt tehetnek a felületében és a belső részében.
- Ne öblítse le vízzel, mert az hatással lehet az elektromos szigetelőképessegre.



(Leolvasztáshoz és tisztításhoz húzza ki a fagyasztószelekrényt.)

Leolvasztás

- A fagyasztószelekrényt manuálisan kell leolvasztani.

Húzza ki a csatlakozó dugót a fali aljzatból, nyissa ki az ajtót, vegyen ki minden ételt, és tegye azokat hideg helyre. A jeget műanyag jégkaparóval kell eltávolítani, vagy hagyni kell felmelegedni a fagyasztószelekrényt, hogy a jég megolvadjon. Ezután a maradék jeget és vizet le kell törölni, majd visszadugni és bekapcsolni a fagyasztószelekrényt.

(A jég gyorsabb eltávolításához ne használjon a gyártó által javasoltakon kívül más mechanikai eszközt vagy szerszámot. Ne tegyen kárt a hűtőkörben.)

Használat szüneteltetése

- Áramkimaradás esetén az ételek még nyáron is elállnak néhány órán át; ilyen esetben azt javasoljuk, minél kevesebbszer nyissa ki az ajtót, és ne tegyen friss ételt a fagyasztószelekrénybe.
- Ha hosszabb időre használaton kívül helyezi a fagyasztószelekrényt, húzza ki a tisztításhoz. A kellemetlen szagok elkerülése érdekében hagyja nyitva az ajtót.
- Ne fordítsa fejre és ne rázza a fagyasztószelekrényt, szállítás közben a dőlésszög nem lehet nagyobb 45°-nál. Amikor legfeljebb 45°-ban megdőntve mozgatja a készüléket, tartsa meg az ajtót.

(Bekapcsolás után a készüléknek folyamatosan üzemelnie kell. Általánosságban a készülék üzemeltetését nem szabad megszakítani, mivel az csökkentheti az élettartamát.)

Hibaelhárítás

Az alábbi egyszerű problémákat Ön is megpróbálhatja megoldani. Ha nem sikerül, forduljon az eladást követő szolgálatához.

Nem működik a készülék	Csatlakoztatva van-e az áramforráshoz a fagyasztószeletrény; Alacsony feszültség; A hőmérséklet szabályozó gomb az üzemeltetési tartományban van-e; Áramkimaradás vagy kioldott biztosíték.
Szag	Az erős illatú ételeket szorosan be kell csomagolni; Van-e romlott étel; Tisztítani kell-e a belső részt.
Kompresszor sok ideig működik	Nyáron, amikor a környezeti hőmérséklet magasabb, normális jelenség, hogy a fagyasztószeletrény kompresszora hosszabb ideig üzemel; Ne tegyen egyszerre túl sok ételt a fagyasztószeletrénybe; Ne tegye be az ételeket, amíg ki nem hűlnek; A fagyasztószeletrény ajtajának túl gyakori nyitása; Vastag jégképződés (leolvasztásra van szükség).
A fagyasztószeletrény ajtaját nem lehet megfelelően bezárni	A fagyasztószeletrény ajtaja beleütközik az ételek csomagolásába; Túl sok étel; Nincs vízszintbe állítva a fagyasztószeletrény.
Hangos zajok	Egyenes-e a padló, stabilan áll-e a fagyasztószeletrény; Megfelelően vannak-e elhelyezve a fagyasztószeletrény tartozékai.
Átmeneti nehézség az ajtó nyitásában	A fagyasztást követően nyomáskülönbség lesz a fagyasztószeletrény belseje és a külső tér között, ami az ajtónyitást átmeneti nehézségét okozhatja. Ez normális fizikai jelenség.
A fagyasztószeletrény burkolata melegszik	A fagyasztószeletrény burkolata hőt bocsáthat ki működés közben, különösen nyáron; ez a kondenzátor hőszigetelése miatt fordulhat elő, és normális jelenség. Páralecsapódás: ha a környezet páratartalma magas, páralecsapódást lehet észlelni a fagyasztószeletrény külső felületén és ajtótüteméseiben, ez normális jelenség, és a páralecsapódást egy száraz törölközővel le lehet törölni.
Légáramlás hangja Zümmögés Zörgés	A hűtőcsövekben áramló hűtőközeg hangot adhat ki, ami normális jelenség, és nem befolyásolja a hűtőhatást. A zümmögő hangot a működésben lévő kompresszor adja ki, különösen induláskor és leálláskor. A mágnesszelep vagy elektromos kapcsolószelep zörgő hangot ad ki, ami normális jelenség, és nem befolyásolja a működést.

HASZNÁLT BERENDEZÉSEK SELEJTEZÉSE



A készülék jelölése az Elektromos és elektronikus berendezések hulladékkezeléséről (WEEE) szóló 2012/19/EU európai irányelvnek megfelelően történt.

Az elektromos és elektronikus berendezések hulladékai szennyező anyagokat (melyek negatív hatással vannak a környezetre) és alap összetevőket (újrahasznosíthatók) tartalmaz. Fontos, hogy az elektromos és elektronikus berendezések hulladékai különleges kezeléseknak legyenek alávetve, hogy minden szennyező anyagot megfelelően eltávolítsanak és selejtezzene, valamint minden anyagot visszanyerjenek és újrahasznosíthassanak.

Az egyének fontos szerepet játszhatnak annak biztosításában, hogy az elektromos és elektronikus berendezések hulladékai ne váljanak környezeti problémává; fontos az alapvető szabályok betartása:

Az elektromos és elektronikus berendezések hulladéka nem kezelhető háztartási hulladékként.

Az elektromos és elektronikus berendezések hulladékait hulladékait át kell adni az önkormányzat vagy a bejegyzett társaságok által kezelt megfelelő

gyűjtőhelyekre. Bizonyos országokban a nagyobb mennyiségű elektromos és elektronikus berendezések hulladéka esetén háztartási gyűjtés állhat rendelkezésre.

Bizonyos országokban, ha új berendezést vásárol, a régi berendezés visszaadható a forgalmazónak, aki térítésmentesen begyűjti, feltéve, ha a berendezés típusa és funkciója megegyezik a szállított berendezésével.

Megfelelőség

A **CE** jelölés termékre helyezésével megerősítjük, hogy a termék megfelel valamennyi európai biztonsági, egészségvédelmi és környezetvédelmi követelménynek melyek a termékre alkalmazhatók a törvényi előírásnak megfelelően

Благодарим вас за приобретение этого изделия.

Прежде чем пользоваться холодильником, внимательно прочитайте данное руководство по эксплуатации, чтобы максимально использовать его характеристики. Сохраните всю документацию для последующего использования или для других пользователей. Изделие предназначено исключительно для домашнего использования, а также для следующего аналогичного применения:

- в кухонных зонах для персонала в магазинах, офисах и других рабочих помещениях;
- в загородных домах, для клиентов гостиниц, мотелей и в других помещениях для проживания;
- в гостиницах типа «постель и завтрак» (B & B);
- для выездного ресторанного обслуживания и подобных услуг не в розничной торговле.

Электроприбор следует использовать только для хранения продуктов. Применение в любых иных целях может считаться опасным, и производитель не несет ответственности за подобные нарушения. Рекомендуется также обратить внимание на условия гарантии. Для достижения максимальной производительности и безотказной работы электроприбора очень важно внимательно изучить данные инструкции. Несоблюдение этих указаний может привести к аннулированию права на бесплатное гарантийное обслуживание.

Информация по технике безопасности

В данном руководстве содержится много важной информации по технике безопасности. Рекомендуем сохранить эти инструкции в надежном месте, с удобным доступом, для приобретения опыта в обращении с электроприбором. В холодильнике содержится газообразный хладагент (R600a: изобутан) и элегаз (циклопентан), имеющие высокую совместимость с окружающей средой, однако, они легко воспламеняются.



Осторожно! Опасность пожара

В случае повреждения контура охлаждения:

- не пользуйтесь открытым пламенем и источниками воспламенения; тщательно проветрите помещение, в котором установлен электроприбор.

ВНИМАНИЕ!

- Будьте осторожны во время чистки/перемещения электроприбора, не прикасайтесь к металлическим проводам в нижней части конденсатора, так как это может привести к повреждению пальцев и рук, а также к повреждению изделия.
- Данный электроприбор не предназначен для установки на другую бытовую технику, или под нее. Запрещается садиться или становиться на электроприбор, так как он не предназначен для этого. Вы можете получить травму или повредить электроприбор.
- Убедитесь, что во время или после перемещения электроприбора шнур питания не зажат под ним, так как это может привести к повреждению или разрыву шнура питания.
- При установке примите меры, чтобы не повредить пол, трубопроводы, стенные покрытия и т.п. Не перемещайте электроприбор, держась за крышку или ручку. Не разрешайте детям играть с электроприбором или трогать органы управления. Наша компания не несет ответственности за последствия в случае несоблюдения инструкций.

- Не устанавливайте электроприбор во влажных, пыльных или загрязненных маслом местах, а также в местах, подверженных воздействию прямых солнечных лучей или воды.
- Не устанавливайте электроприбор вблизи обогревателей или воспламеняющихся материалов.
- В случае перебоев в подаче электричества не открывайте крышку. Если продолжительность отсутствия электроэнергии не превышает 20 часов, то это не повлияет на замороженные продукты. Если электроэнергия отсутствует на протяжении более длительного времени, продукты необходимо проверить, а затем употребить в пищу или приготовить и повторно заморозить.
- Не беспокойтесь, если крышку морозильной камеры тяжело открыть сразу же после того, как вы ее закрыли. Это связано с перепадом давления, которое через несколько минут уравнивается, и крышку можно будет открыть нормально.
- Не подключайте электроприбор к электросети, пока он не будет полностью распакован, и не будут удалены все элементы, защищающие его во время транспортировки.
- Если изделие транспортировали в горизонтальном положении, дайте ему постоять на протяжении минимум 4 часов перед включением, чтобы отстоялось компрессорное масло.
- Данный морозильник следует использовать только по назначению (т.е. для хранения и замораживания продуктов питания).
- Не храните лекарства и материалы исследований в холодильниках для вина. Если необходимо хранить материал, нуждающийся в строгом контроле температуры хранения, он может испортиться, или может произойти неконтролируемая реакция с созданием опасной ситуации.
- Перед проведением каких-либо работ отсоедините шнур питания от розетки электросети.
- После доставки проверьте изделие на предмет повреждений и нормального состояния всех частей и принадлежностей.
- В случае обнаружения течи системы охлаждения, не прикасайтесь к розетке электросети и не пользуйтесь открытым пламенем. Откройте окно для доступа воздуха в помещение. Затем обратитесь в сервисный центр с заявкой о ремонте.
- Не используйте удлинители и переходники.
- Не тяните и не сгибайте сильно шнур питания, а также не прикасайтесь к нему мокрыми руками.
- Не допускайте повреждений штепсельной вилки и/или шнура питания; это может привести к поражению электрическим током или пожару.

- Не кладите в электроприбор и не храните в нем легковоспламеняющиеся и летучие материалы, такие как бензин, СПГ, газ пропан, аэрозольные баллоны, адгезивы, чистый спирт и т.п. Эти материалы могут стать причиной взрыва.
- При повреждении шнура питания его замену, во избежание опасности, должен производить изготовитель, сервисная служба или квалифицированный специализированный персонал.
- Не храните и не используйте легковоспламеняющиеся аэрозоли, такие как аэрозольные краски, вблизи холодильников для вина. Они могут стать причиной взрыва или пожара.
- Не ставьте наполненные водой предметы и/или контейнеры на поверхность электроприбора.
- Мы не рекомендуем пользоваться удлинителями или колодками с несколькими гнездами.
- Не утилизируйте электроприбор сжиганием. Старайтесь не повредить контур/трубопроводы охлаждения электроприбора при транспортировке и во время эксплуатации. В случае повреждения, не подвергайте электроприбор воздействию огня, потенциальных источников воспламенения и немедленно проветрите помещение, в котором установлен электроприбор.
- Система охлаждения с хладагентом расположена сзади и внутри холодильников для вина. Поэтому не допускайте повреждения трубопроводов.
- Не пользуйтесь электрическими приборами внутри отделений для хранения пищевых продуктов, если они не относятся к устройствам, рекомендованным производителем.
- Не повредите контур охлаждения.
- Для ускорения процесса размораживания не используйте механические или другие устройства кроме тех, которые рекомендованы производителем.
- Не пользуйтесь электроприборами в отделениях для хранения продуктов, кроме приборов типа, рекомендованного производителем.
- Не допускайте перекрытия помехами вентиляционных отверстий на корпусе электроприбора и на встроенных конструкциях.
- Для удаления льда не пользуйтесь предметами с острыми или заостренными краями, такими как ножи и вилки.
- Не прикасайтесь к внутренним теплообменным поверхностям, особенно мокрыми руками. В противном случае возможно обмораживание и травмирование кожных покровов.
- Никогда не используйте для размораживания фены, электронагреватели и прочие аналогичные электроприборы.

- Не счищайте образовавшийся иней или лед ножом или острыми предметами. Этим можно повредить контур охлаждения, протекание которого может вызвать возгорание или повредить вам глаза.
- Для ускорения процесса размораживания не используйте механические или другие устройства.
- Ни в коем случае не используйте открытое пламя или электрооборудование, например, обогреватели, пароочистители, свечи, масляные лампы и т.п., чтобы ускорить процесс размораживания.
- Никогда не мойте компрессор водой, тщательно вытрите его сухой тряпкой после чистки, чтобы предотвратить появление ржавчины.
- Рекомендуется содержать штепсельную вилку в чистоте, так как отложения пыли на контактах могут привести к возгоранию.
- Изделие предназначено и изготовлено только для бытового применения.
- Гарантия аннулируется, если электроприбор установлен или используется в торговом или нежилом бытовом помещении.
- Расположение, установку и эксплуатацию изделия следует производить в соответствии с инструкциями, содержащимися в прилагаемом буклете с руководством пользователя.
- Гарантия распространяется только на новые изделия и не передается в случае перепродажи изделия.
- Наша компания не несет ответственности за побочные или косвенные убытки.
- Гарантия никоим образом не уменьшает ваших законных или юридических прав.
- Не занимайтесь ремонтом холодильников для вина. Все работы должны выполняться только квалифицированными специалистами.

Безопасность детей!

- Если вы выбрасываете старый электроприбор с замком или защелкой на дверце, убедитесь, что они находятся в безопасном состоянии, чтобы дети не смогли закрыться внутри.
- Данный электроприбор может использоваться детьми в возрасте 8 лет и старше, а также лицами с ограниченными физическими, сенсорными и умственными способностями, недостаточным опытом и знаниями, при условии, что они находятся под соответствующим наблюдением, или проинструктированы о порядке безопасного пользования электроприбором, и осознают связанные с этим опасности.
- Не разрешайте детям играть с электроприбором. Детям запрещается выполнять чистку и пользовательское обслуживание без присмотра.

Правила эксплуатации вертикальных морозильных камер

Размещение

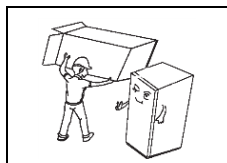

Перед использованием снимите все упаковочные материалы, включая поддон, пенопластовые прокладки и ленты внутри морозильной камеры; отклейте защитную пленку с дверцы и корпуса вертикальной камеры.

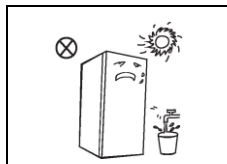

Ставьте вдали от источников тепла и избегайте попадания прямых солнечных лучей. Не ставьте морозильную камеру во влажных помещениях, чтобы избежать образования ржавчины и снижения изоляционных свойств.

Не распыляйте и не поливайте морозильную камеру водой. Не ставьте ее в местах с высокой вероятностью попадания брызг воды на электрическую изоляцию.

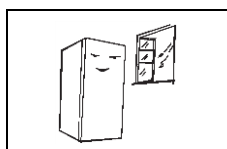

Вертикальную морозильную камеру следует устанавливать в хорошо проветриваемом помещении. Пол должен быть ровным и прочным (если камера стоит с отклонением от горизонтали, подкрутите регулировочное колесико слева или справа).

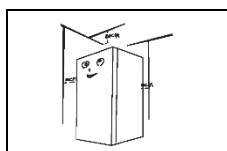

Пространство над камерой должно быть больше 30 см, а расстояние между камерой и стеной помещения должно быть не менее 10 см. Это необходимо для правильного рассеяния тепла.

Меры предосторожности перед установкой:

Перед установкой или регулировкой дополнительных принадлежностей необходимо убедиться, что морозильная камера отключена от сети питания.

Необходимо принять меры предосторожности для защиты от падения ручки и избежания травм.

Регулируемая ножка

Схема регулировки высоты ножек.

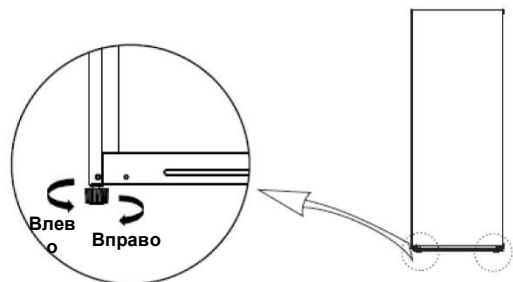



(Изображение выше приводится только для иллюстрации. Фактическая конструкция будет зависеть от характеристик изделия и указаний дистрибьютора.)

Порядок регулировки:

- Повернуть ножку по часовой стрелке, чтобы поднять морозильную камеру.
- Повернуть ножку против часовой стрелки, чтобы опустить морозильную камеру.
- Отрегулировать ножки справа и слева так, чтобы выставить камеру строго горизонтально.

Навешивание дверцы с правой стороны на левую

Необходимые инструменты	
	Отвертка с крестообразным шлицем
	Отвертка с плоским шлицем
	Маскировочная лента

- 1) Зафиксировать дверцу лентой.

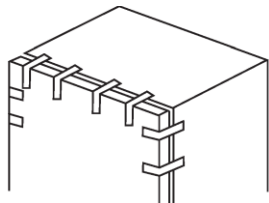

- 2) Снять заглушку отверстий под петлю, крышку верхней правой петли, выкрутить винты верхней правой петли и снять саму петлю. При этом необходимо поддерживать дверцу в вертикальном положении, чтобы не допустить ее падения.

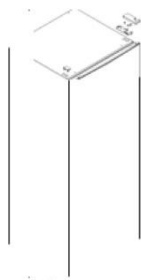

Крышка верхней правой петли

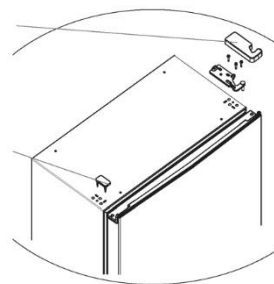

Заглушка отверстий под петлю

- 3) Снять дверцу.



- 4) Снять стопор дверцы и переместить его на другую сторону.

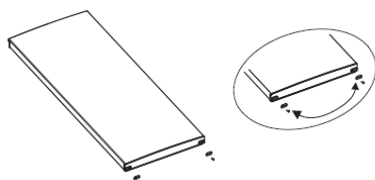

- 5) Снять нижнюю петлю и регулируемую ножку.

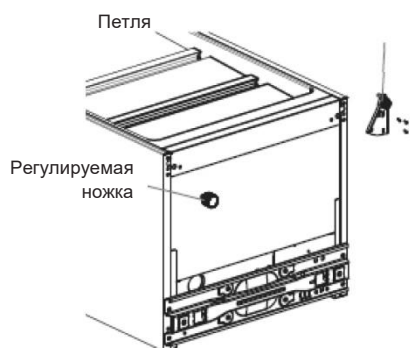

- 6) Установить нижнюю петлю с левой стороны камеры и перенести регулируемую ножку на другую сторону.

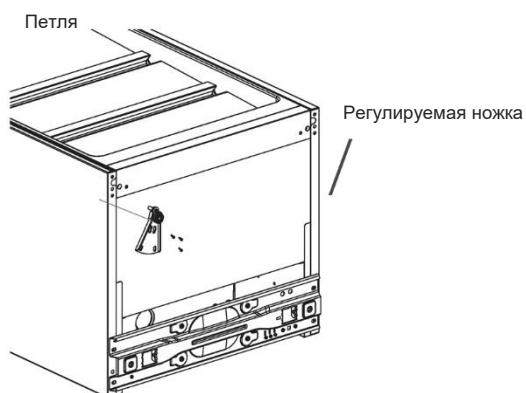

- 7) Насадить дверцу на нижнюю петлю вертикально и проверить плотность прилегания прокладки. Достать верхнюю левую петлю из комплекта дополнительных принадлежностей, установить ее на место и закрепить винтами. Закрыть крышкой петлю и установить заглушку на отверстиях под правую петлю.

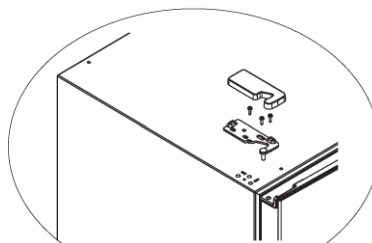
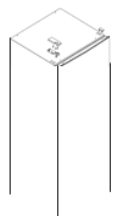

(Изображение выше приводится только для иллюстрации. Фактическая конструкция будет зависеть от характеристик изделия и указаний дистрибьютора.)

Запуск прибора

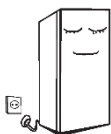

Перед первым запуском и подключением сетевого электропитания дайте морозильной камере выстояться в течение двух часов.

Прежде чем класть свежие или замороженные продукты в пустую морозильную камеру, дайте ей поработать в течение 2–3 часов (или 4 часов в летние месяцы при повышенной температуре окружающей среды).

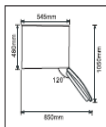

Оставьте достаточно места для открывания дверцы и выдвижения ящиков согласно указаниям дистрибьютора.

Советы по экономии электроэнергии

- Прибор необходимо ставить в самой холодной зоне помещения, вдали от излучающих тепло приборов или линий отопления, а также в месте, куда не попадают прямые солнечные лучи.
- Дайте горячим продуктам остыть до комнатной температуры, прежде чем помещать их в камеру. Чрезмерная нагрузка приводит к снижению качества продуктов.
- Плотнo упаковывайте продукты и насухо вытирайте контейнеры, перед тем как ставить их в морозилку. Это снижает образование инея внутри прибора.
Не следует выстилать корзины для хранения алюминиевой фольгой, вощеной бумагой или бумажными полотенцами.
- Такая прослойка препятствует циркуляции воздуха, снижая эффективность работы прибора.
Правильно распределяйте и маркируйте продукты, чтобы сократить время открывания дверцы и избежать долгих поисков. Доставайте сразу как можно больше необходимых продуктов и как можно быстрее закрывайте дверцу.

Устройство и функции

Основные компоненты

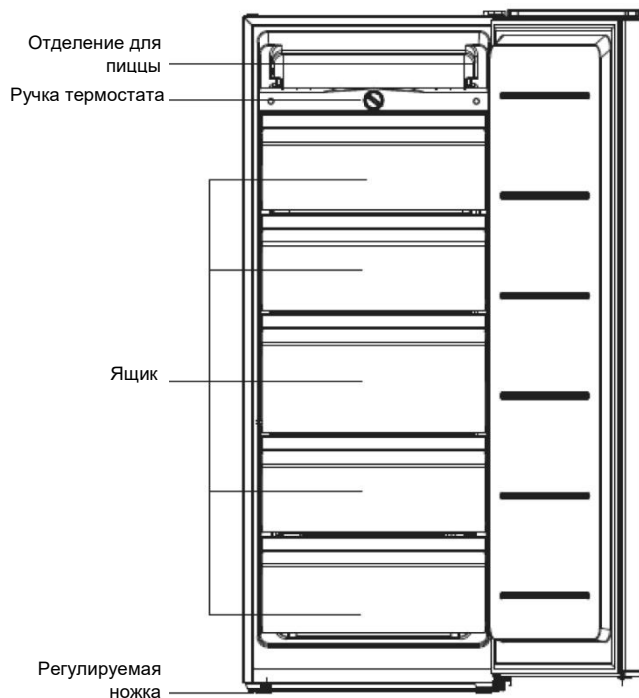

(Изображение выше приводится только для иллюстрации. Фактическая конструкция будет зависеть от характеристик изделия и указаний дистрибьютора.)

- При низкой температуре в морозильной камере продукты дольше сохраняются свежими, и такая настройка используется, главным образом, для хранения замороженных продуктов и замораживания льда.
- Вертикальная морозильная камеры предназначена для хранения мяса, рыбы, креветок, изделий из теста, тефтелей и других продуктов с непродолжительным сроком хранения.
- Большие куски мяса рекомендуется разделить на более мелкие порции для более удобного доступа. Помните, что продукты необходимо использовать в течение установленного срока годности.

Регулировка температуры

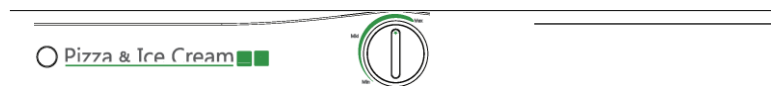

(Изображение выше приводится только для иллюстрации. Фактическая конструкция будет зависеть от характеристик изделия и указаний дистрибьютора.)

- Подключите вертикальную морозильную камеру к источнику питания.
- Температура внутри прибора регулируется с помощью ручки термостата. Поворачивая ручку по часовой стрелке, вы снижаете температуру в камере. Настройка «**MIN**» устанавливает самую высокую температуру, «**MAX**» – самую низкую. Выставьте ручку термостата на нужном уровне в пределах от «**MIN**» до «**MAX**».

Обслуживание вертикальная морозильной камеры

Очистка

- Необходимо своевременно убирать пыль с морозильной камеры и с пола под ней, чтобы обеспечить максимально эффективную работу и экономию энергии. Во избежание образования неприятных запахов следует регулярно мыть внутренние части морозильной камеры. Очистку рекомендуется выполнять с помощью мягкого полотенца или губки, смоченных водой с неагрессивным моющим средством. После этого необходимо промыть поверхности чистой водой и вытереть насухо. Прежде чем снова подключать питание, дайте камере высохнуть естественным образом с открытой дверцей.
- Не пользуйтесь жесткими щетками, стальными мочалками, металлическими щетками и абразивными средствами, такими как зубная паста, органические растворители (спирт, ацетон, амилацетат и др.), кипящей водой, кислотными или щелочными растворами для очистки морозильной камеры, так как они могут повредить ее внутренние и наружные поверхности.
- Не поливайте камеру водой, чтобы не повредить электрическую изоляцию.



(Перед разморозкой и очисткой обязательно отключайте камеру от электрической сети.)

Размораживание

- Вертикальную морозильную камеру следует размораживать вручную.

Выньте вилку из розетки, откройте дверцу и достаньте все продукты, переложив их в холодное место. Рекомендуется собрать иней пластиковым скребком или дождаться, пока он растает ввиду естественного повышения температуры. После чего вытереть остатки влаги и снова вставить вилку морозильной камеры в розетку.

(Не следует пользоваться другими механическими устройствами и приспособлениями для ускорения процесса, кроме тех, которые рекомендуются изготовителем. Не допускайте повреждения контура хладагента.)

Отключение прибора

- В случае сбоя электропитания продукты можно сохранять в камере примерно в течение двух часов даже в летнее время. При этом рекомендуется как можно реже открывать дверцу и не класть в камеру новые продукты.
- Если вы не планируете пользоваться прибором в течение длительного периода времени, отключите его от сети электропитания. Оставьте дверцу открытой, чтобы избежать образования неприятных запахов.
- Не переворачивайте и не допускайте вибрации камеры. Угол наклона при перемещении не должен превышать 45°. При перемещении под углом 45° следует зафиксировать дверцу и петли.

(После запуска прибор работает непрерывно. В целом работу прибора не следует прерывать: в противном случае срок его службы сокращается.)

Поиск и устранение неисправностей

Вы можете попытаться устранить следующие неисправности самостоятельно. Если устранить неполадку не удастся, обратитесь в сервисную службу.

Прибор не работает	<p>Убедитесь, что морозильная камера подключена к сети и выключатель находится в положении «вкл.»;</p> <p>Низкое напряжение в сети;</p> <p>Проверьте, находится ли ручка термостата в рабочем положении;</p> <p>Сбой подачи электроэнергии или неисправность электрической цепи.</p>
Запах	<p>Продукты, обладающие сильным запахом, должны быть плотно упакованы;</p> <p>Проверьте, не испортились ли продукты;</p> <p>Проверьте, не загрязнены ли внутренние элементы морозильной камеры.</p>
Долго работает компрессор	<p>Летом при высокой температуре окружающей среды увеличение времени работы компрессора является нормальным;</p> <p>Не помещайте сразу слишком много продуктов в морозильную камеру;</p> <p>Не ставьте продукты в морозильную камеру, пока они не остынут;</p> <p>Часто открывается дверца морозильной камеры;</p> <p>Образовался толстый слой инея (необходима разморозка).</p>
Дверца камеры закрывается неплотно	<p>На дверцу налипли остатки продуктов;</p> <p>Слишком много продуктов внутри;</p> <p>Морозильная камера установлена с перекосом.</p>
Громкий шум	<p>Проверьте, достаточно ли ровным является пол в месте установки камеры;</p> <p>Правильно ли установлены детали морозильной камеры.</p>
Дверца открывается с большим усилием	<p>При замораживании образовался перепад давления снаружи и внутри морозильной камеры, в результате чего нужно приложить усилие, чтобы открыть дверцу. Это нормальное физическое явление.</p>
Конденсат снаружи на корпусе морозильной камеры	<p>Корпус морозильной камеры может нагреваться в процессе работы, особенно в летние месяцы. Это связано с излучением конденсатора и является нормальным.</p> <p>Конденсация. В условиях высокой влажности на наружных поверхностях вертикальной морозильной камеры и уплотнении дверцы может появляться конденсат. Это нормальное явление, и образовавшуюся влагу можно вытереть сухим полотенцем.</p>
Звук потока воздуха Гул Треск	<p>Циркуляция хладагента внутри контура вызывает характерный звук. Это является нормальным и не влияет на эффективность работы прибора.</p> <p>Гул издает работающий компрессор, в частности при запуске или отключении.</p> <p>Электромагнитный клапан или электрический выключатель могут потрескивать при срабатывании, что является нормальным и не влияет на эффективность работы прибора.</p>

УТИЛИЗАЦИЯ СТАРОЙ БЫТОВОЙ ТЕХНИКИ



Данный электроприбор маркирован в соответствии с Директивой ЕС 2012/19/EU об отходах электрического и электронного оборудования (WEEE). WEEE (отходы электрического и бытового оборудования) содержат загрязняющие вещества (которые могут оказывать отрицательное воздействие на окружающую среду) и базовые компоненты (которые могут использоваться повторно). Необходимо обеспечить специальную обработку WEEE, чтобы надлежащим образом удалить и утилизировать все загрязняющие вещества, а также извлечь и повторно использовать все материалы. Физические лица могут играть важную роль в том, чтобы WEEE не становились проблемой для окружающей среды; необходимо следовать нескольким базовым правилам:

с WEEE не следует обращаться, как с бытовыми отходами.

WEEE следует сдавать на соответствующие пункты сбора отходов, управляемые муниципалитетами или зарегистрированными компаниями. Во многих странах возможен прием крупных WEEE на дому у пользователей.

Во многих странах при приобретении новой бытовой техники можно сдать старую продавцу, который обязан бесплатно принять ее в порядке «одна за одну», если оборудование аналогичного типа и имеет те же функции, что и поставляемое оборудование.

Соответствие

Нанесением маркировки **CE** на данное изделие мы подтверждаем его соответствие всем релевантным европейским требованиям по безопасности, здравоохранению и охране окружающей среды, действующим в законодательстве относительно данного изделия.

CANDY HOOVER GROUP S.R.L.
Via Privata Eden Fumagalli
20047 Brugherio Milan Italy

