

CANDY

CMXG 25DCS-04
CMXG 25DCW

MICROWAVE OVENS
USER INSTRUCTIONS

GB

فالميكرووي أف ران
المستخد تعليمات

AR



0002





Microwave Oven
INSTRUCTION MANUAL

MODEL: CMXG 25DCS-04
CMXG 25DCW

Read these instructions carefully before using your microwave oven, and keep it carefully.

If you follow the instructions, your oven will provide you with many years of good service.

SAVE THESE INSTRUCTIONS CAREFULLY

By placing the CE () marking on this product , we declare ,on our own responsibility, compliance to all of European safety ,health and environmental requirements stated in the legislation for this product.

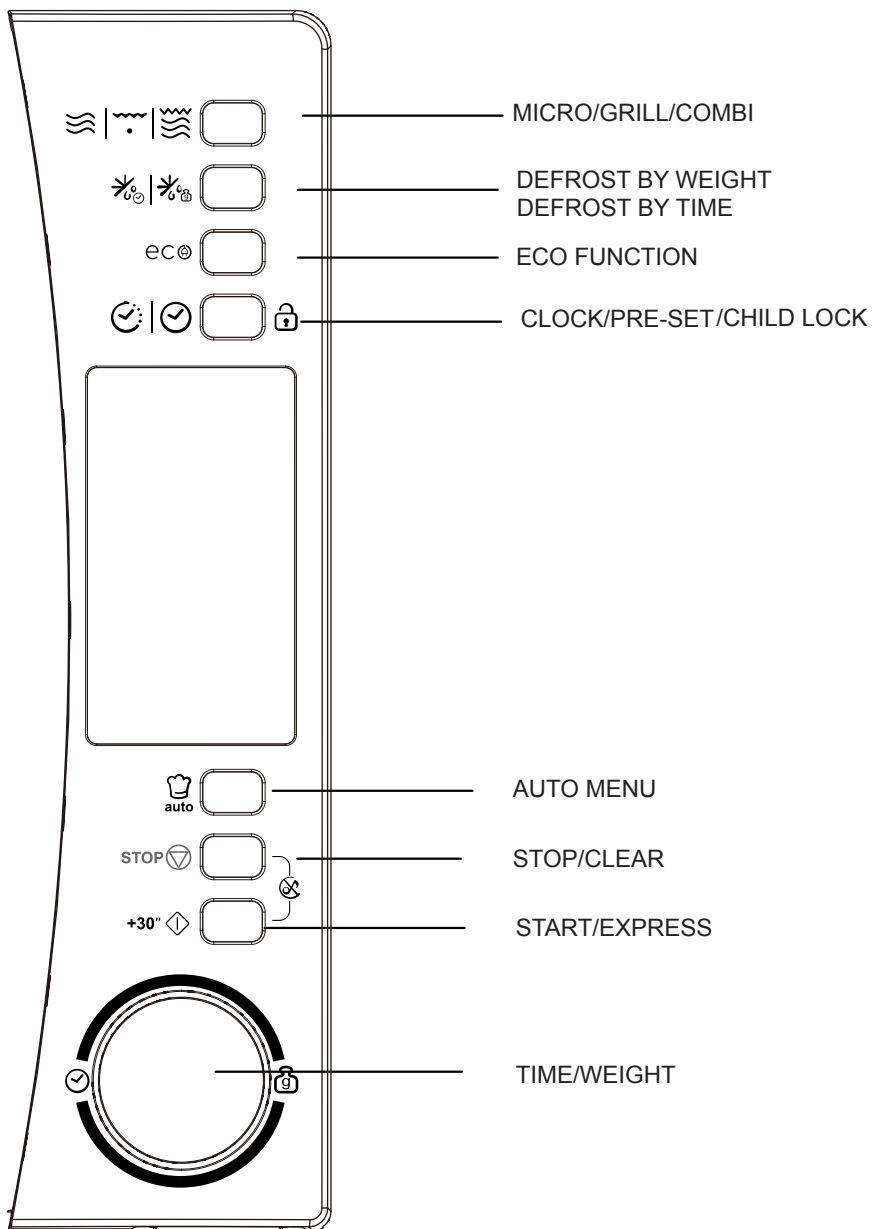

PRECAUTIONS TO AVOID POSSIBLE EXPOSURE TO EXCESSIVE MICROWAVE ENERGY

(a) Do not attempt to operate this oven with the door open since this can result in harmful exposure to microwave energy. It is important not to break or tamper with the safety interlocks.

(b) Do not place any object between the oven front face and the door or allow soil or cleaner residue to accumulate on sealing surfaces.

(c) **WARNING:** If the door or door seals are damaged, the oven must not be operated until it has been repaired by a competent person.

ADDENDUM

If the apparatus is not maintained in a good state of cleanliness, its surface could be degraded and affect the lifespan of the apparatus and lead to a dangerous situation.

Specifications

Model:	CMXG 25DCS-04/CMXG 25DCW
Rated Voltage:	230~50Hz
Rated Input Power(Microwave):	1450W
Rated Output Power(Microwave):	900 W
Rated Input Power(Grill):	1000 W
Oven Capacity:	25 L
Turntable Diameter:	Ø315mm
External Dimensions(LxWxH):	513x 410x 307 mm
Net Weight:	14.94 kg

IMPORTANT SAFETY INSTRUCTIONS

WARNING

To reduce the risk of fire, electric shock, injury to persons or exposure to excessive microwave oven energy when using your appliance, follow basic precautions, including the following:

1. Warning: Liquids and other foods must not be heated in sealed containers since they are liable to explode.
2. Warning: It is hazardous for anyone other than a competent person to carry out any service or repair operation that involves the removal of a cover which gives protection against exposure to microwave energy.
3. This appliance can be used by children aged from 8 years and above and persons with reduced physical, sensory or mental capabilities or lack of experience and knowledge if they have been given supervision or instruction concerning use of the appliance in a safe way and understand the hazards involved. Children shall not play with the appliance. Cleaning and user maintenance shall not be made by children unless they are older than 8 and supervised.
4. Keep the appliance and its cord out of reach of children less than 8 years.
5. Only use utensils suitable for use in microwave ovens.
6. The oven should be cleaned regularly and any food deposits should be removed.
7. Read and follow the specific: "PRECAUTIONS TO AVOID POSSIBLE EXPOSURE TO EXCESSIVE MICROWAVE ENERGY".
8. When heating food in plastic or paper containers, keep an eye on the oven due to the possibility of ignition.

9. If smoke is emitted, switch off or unplug the appliance and keep the door closed in order to stifle any flames.
10. Do not overcook food.
11. Do not use the oven cavity for storage purposes. Do not store items, such as bread, cookies, etc. inside the oven.
12. Remove wire twist-ties and metal handles from paper or plastic containers/bags before placing them in the oven.
13. Install or locate this oven only in accordance with the installation instructions provided.
14. Eggs in the shell and whole hard-boiled eggs should not be heated in microwave ovens since they may explode, even after microwave heating has ended.
15. This appliance is intended to be used in household and similar applications such as:
 - staff kitchen areas in shops, offices and other working environments;
 - by clients in hotels, motels and other residential type environments;
 - farm houses;
 - bed and breakfast type environments.
16. If the supply cord is damaged, it must be replaced by the manufacturer, its service agent or similarly qualified persons in order to avoid a hazard.
17. Do not store or use this appliance outdoors.
18. Do not use this oven near water, in a wet basement or near a swimming pool.
19. The temperature of accessible surfaces may be high when the appliance is operating. The surfaces are liable to get hot during use. Keep cord away from heated surface, and do not cover any vents on the oven.

20. Do not let cord hang over edge of table or counter.
21. Failure to maintain the oven in a clean condition could lead to deterioration of the surface that could adversely affect the life of the appliance and possibly result in a hazardous situation.
22. The contents of feeding bottles and baby food jars shall be stirred or shaken and the temperature checked before consumption, in order to avoid burns.
23. Microwave heating of beverages can result in delayed eruptive boiling, therefore care must be taken when handling the container.
24. The appliance is not intended for use by persons (including children) with reduced physical, sensory or mental capabilities, or lack of experience and knowledge, unless they have been given supervision or instruction concerning use of the appliance by a person responsible for their safety.
25. Children should be supervised to ensure that they do not play with the appliance.
26. The appliances are not intended to be operated by means of an external timer or separate remote-control system.
27. Accessible parts may become hot during use. Young children should be kept away.
28. Steam cleaner is not to be used.
29. During use the appliance becomes hot. Care should be taken to avoid touching heating elements inside the oven.
30. Only use the temperature probe recommended for this oven. (for ovens provided with a facility to use a temperature-sensing probe.)

31. **WARNING:** The appliance and its accessible parts become hot during use. Care should be taken to avoid touching heating elements. Children less than 8 years of age shall be kept away unless continuously supervised.
32. The microwave oven must be operated with the decorative door open. (for ovens with a decorative door.)
33. The rear surface of appliance shall be placed against a wall.
34. The microwave oven shall not be placed in a cabinet unless it has been tested in a cabinet.

**READ CAREFULLY AND KEEP FOR FUTURE
REFERENCE**

To Reduce the Risk of Injury to Persons Grounding Installation

DANGER

Electric Shock Hazard
Touching some of the internal components can cause serious personal injury or death. Do not disassemble this appliance.

WARNING

Electric Shock Hazard
Improper use of the grounding can result in electric shock. Do not plug into an outlet until appliance is properly installed and grounded.

This appliance must be grounded. In the event of an electrical short circuit, grounding reduces the risk of electric shock by providing an escape wire for the electric current. This appliance is equipped with a cord having a grounding wire with a grounding plug. The plug must be plugged into an outlet that is properly installed and grounded.

Consult a qualified electrician or serviceman if the grounding instructions are not completely understood or if doubt exists as to whether the appliance is properly grounded. If it is necessary to use an extension cord, use only a 3-wire

1. A short power-supply cord is provided to reduce the risks resulting from becoming entangled in or tripping over a longer cord.
2. If a long cord set or extension cord is used:
 - 1) The marked electrical rating of the cord set or extension cord should be at least as great as the electrical rating of the appliance.
 - 2) The extension cord must be a grounding-type 3-wire cord.
 - 3) The long cord should be arranged so that it will not drape over the counter top or table top where it can be pulled on by children or tripped over unintentionally.

CLEANING

Be sure to unplug the appliance from the power supply.

1. Clean the cavity of the oven after using with a slightly damp cloth.
2. Clean the accessories in the usual way in soapy water.
3. The door frame and seal and neighbouring parts must be cleaned carefully with a damp cloth when they are dirty.
4. Do not use harsh abrasive cleaners or sharp metal scrapers to clean the oven door glass since they can scratch the surface, which may result in shattering of the glass.
5. **Cleaning Tip**---For easier cleaning of the cavity walls that the food cooked can touch: Place half a lemon in a bowl, add 300ml (1/2 pint) water and heat on 100% microwave power for 10 minutes. Wipe the oven clean using a soft, dry cloth.

UTENSILS

CAUTION

Personal Injury Hazard

It is hazardous for anyone other than a competent person to carry out any service or repair operation that involves the removal of a cover which gives protection against exposure to microwave energy.

See the instructions on "Materials you can use in microwave oven or to be avoided in microwave oven."

There may be certain non-metallic utensils that are not safe to use for microwaving. If in doubt, you can test the utensil in question following the procedure below.

Utensil Test:

1. Fill a microwave-safe container with 1 cup of cold water (250ml) along with the utensil in question.
2. Cook on maximum power for 1 minute.
3. Carefully feel the utensil. If the empty utensil is warm, do not use it for microwave cooking.
4. **Do not exceed 1 minute cooking time.**

Materials you can use in microwave oven

Utensils	Remarks
Aluminum foil	Shielding only. Small smooth pieces can be used to cover thin parts of meat or poultry to prevent overcooking. Arcing can occur if foil is too close to oven walls. The foil should be at least 1 inch (2.5cm) away from oven walls.
Browning dish	Follow manufacturer's instructions. The bottom of browning dish must be at least 3/16 inch (5mm) above the turntable. Incorrect usage may cause the turntable to break.
Dinnerware	Microwave-safe only. Follow manufacturer's instructions. Do not use cracked or chipped dishes.
Glass jars	Always remove lid. Use only to heat food until just warm. Most glass jars are not heat resistant and may break.
Glassware	Heat-resistant oven glassware only. Make sure there is no metallic trim. Do not use cracked or chipped dishes.
Oven cooking bags	Follow manufacturer's instructions. Do not close with metal tie. Make slits to allow steam to escape.
Paper plates and cups	Use for short-term cooking/warming only. Do not leave oven unattended while cooking.
Paper towels	Use to cover food for reheating and absorbing fat. Use with supervision for a short-term cooking only.
Parchment paper	Use as a cover to prevent splattering or a wrap for steaming.
Plastic	Microwave-safe only. Follow the manufacturer's instructions. Should be labeled "Microwave Safe". Some plastic containers soften, as the food inside gets hot. "Boiling bags" and tightly closed plastic bags should be slit, pierced or vented as directed by package.
Plastic wrap	Microwave-safe only. Use to cover food during cooking to retain moisture. Do not allow plastic wrap to touch food.
Thermometers	Microwave-safe only (meat and candy thermometers).
Wax paper	Use as a cover to prevent splattering and retain moisture.

Materials to be avoided in microwave oven

Utensils	Remarks
Aluminum tray	May cause arcing. Transfer food into microwave-safe dish.
Food carton with metal handle	May cause arcing. Transfer food into microwave-safe dish.
Metal or metal-trimmed utensils	Metal shields the food from microwave energy. Metal trim may cause arcing.
Metal twist ties	May cause arcing and could cause a fire in the oven.
Paper bags	May cause a fire in the oven.
Plastic foam	Plastic foam may melt or contaminate the liquid inside when exposed to high temperature.
Wood	Wood will dry out when used in the microwave oven and may split or crack.

SETTING UP YOUR OVEN

Names of Oven Parts and Accessories

Remove the oven and all materials from the carton and oven cavity.

Your oven comes with the following accessories:

Glass tray	1
Turntable ring assembly	1
Instruction Manual	1

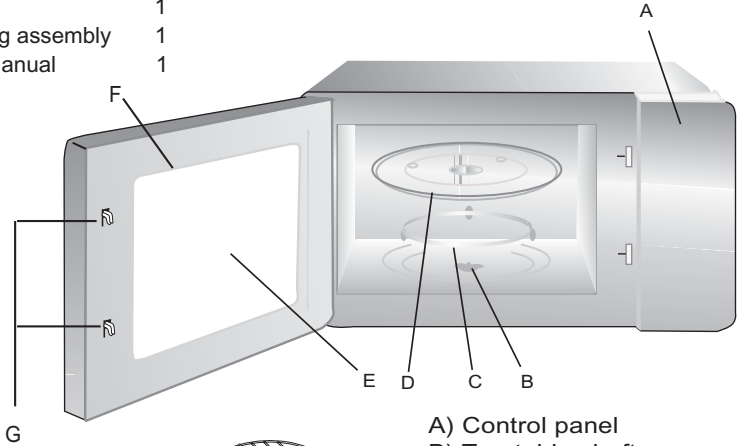

- A) Control panel
- B) Turntable shaft
- C) Turntable ring assembly
- D) Glass tray
- E) Observation window
- F) Door assembly
- G) Safety interlock system

Warning: Do not use grill rack in microwave mode!

Always take it out when using the microwave!

Grill Rack (Only for Grill series)

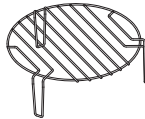

Shut off oven power if the door is opened during operation.

Turntable Installation

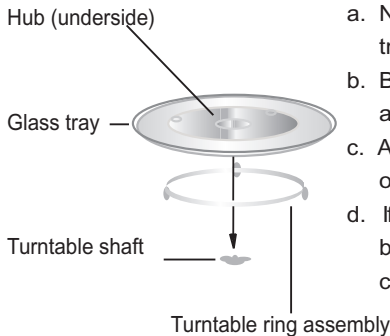

- a. Never place the glass tray upside down. The glass tray should never be restricted.
- b. Both glass tray and turntable ring assembly must always be used during cooking.
- c. All food and containers of food are always placed on the glass tray for cooking.
- d. If glass tray or turntable ring assembly cracks or breaks, contact your nearest authorized service center.

Countertop Installation

Remove all packing material and accessories. Examine the oven for any damage such as dents or broken door. Do not install if oven is damaged.

Cabinet: Remove any protective film found on the microwave oven cabinet surface.

Do not remove the light brown Mica cover that is attached to the oven cavity to protect the magnetron.

Installation

1. Select a level surface that provides enough open space for the intake and/or outlet vents.

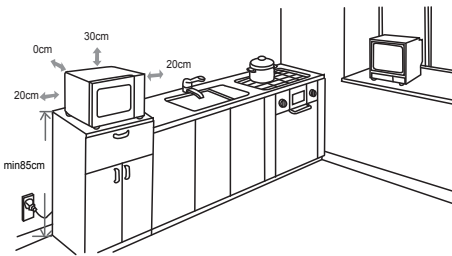

(1) The minimum installation height is 85cm.

(2) The rear surface of appliance shall be placed against a wall.

Leave a minimum clearance of 30cm above the oven, a minimum clearance of 20cm is required between the oven and any adjacent walls.

(3) Do not remove the legs from the bottom of the oven.

(4) Blocking the intake and/or outlet openings can damage the oven.

(5) Place the oven as far away from radios and TV as possible. Operation of microwave oven may cause interference to your radio or TV reception.

2. Plug your oven into a standard household outlet. Be sure the voltage and the frequency is the same as the voltage and the frequency on the rating label.

WARNING: Do not install oven over arange cooktop or other heat-producing appliance. If installed near or over a heat source, the oven could be damaged and the warranty would be void.

The accessible surface may be hot during operation.







OPERATION INSTRUCTION



This microwave oven uses modern electronic control to adjust cooking parameters to meet your needs better for cooking.



1. Clock Setting



When the microwave oven is electrified, the oven will display "0:00", buzzer will ring once.

1) Press "  |  ", the hour figures will flash. 

2) Turn "  " to adjust the hour figures, the input time should be within 0--23. 

3) Press "  |  ", the minute figures will flash. 







4) Turn "  " to adjust the minute figures, the input time should be within 0--59. 

5) Press "  |  " to finish clock setting. ":" will flash. 





Note: 1) If the clock is not set, it would not function when powered.



2) During the process of clock setting, if you press " **STOP**  " or no operation in one minute, the oven will exit the setting.



2. Microwave Cooking



Press "  |  |  " once, "P100" displays. Then turn "  " to select the function you want. Press " + 30 "  " to confirm the power. Turn "  " to adjust the cooking time. Press " + 30 "  " to start cooking.

Example: If you want to use 80% power to cook for 20 minutes, you can operate the oven as the following steps.

1) Press "  |  |  " once, the LED will display "P100", "  " indicator will be lighted. 

2) Turn "  " to choose 80% power, the LED will display "P80". Press " + 30 "  " to confirm power. 

3) Turn "  " to adjust the cooking time until the oven display "20:00" (The maximum cooking time is 95 minutes.) 

4) Press " + 30 "  " to start cooking, ":" will light and the "  " indicator will flash (Buzzer will sound five times after finishing).





NOTE: the step quantities for the adjustment time of the coding switch are as follow:

0--1 min	: 5 seconds	10--30 min	: 1 minute
1--5 min	: 10 seconds	30--95 min	: 5 minutes
5--10 min	: 30 seconds		

Microwave Power Chart

Microwave Power	100%	80%	50%	30%	10%
-----------------	------	-----	-----	-----	-----

3. Grill Cooking



1) Press the "  |  |  " key twice, "G" displays and grill function is selected. Press " + 30"  " to confirm power. 

2) Turn "  " to adjust the cooking time. The maximum cooking time is 95 minutes.

3) Press the " + 30"  " key to start cooking. The "  " will flash, ":" will be lighted.

4. Combination Cooking



1) Press the "  |  |  " key twice, "G" displays. 

2) Turn "  " to select "C-1" or "C-2". Press " + 30"  " to confirm the power.



3) Turn "  " to adjust the cooking time. (The maximum cooking time is 95 minutes.)

4) Press " + 30"  " key to start cooking. The cooking indicators will flash and ":" will light.



Note: Combination instructions

Instructions	LED Display	Microwave Power	Grill Power
1		55%	45%
2		36%	64%



5. Speedy Cooking





1).When the oven is in the waiting states, press " + 30"  " key to start cooking with full microwave power for 30 seconds. The cooking time will add 30 seconds by every press on " + 30"  " key, and the maximum setting time is 95 minutes.

Note: Time can be increased by press " + 30"  " button except weight defrost and auto menu program.



2).In waiting state, turn "  " left to choose cooking time directly then press " + 30"  " key to cook with 100% microwave power. This program can be set as the first one of multi-stage.

6. Defrost By Time



1) Press "  |  " key once, the LED will display "dEF1". 

2) Turn "  " to select the cooking time. At the same time, "  " and "  " will be lighted. The time setting is from 00:05 to 95:00. 

The default power level is P30. It is not adjustable.

3) Press " + 30"  " key to start defrosting. "  " and "  " indicators will flash .



7. Defrost by Weight

1) Press "  |  " pad twice, the LED will display "dEF2".





2) Turn "  " to select the weight of food. At the same time, "g" will light. The weight should be 100-2000g.



3) Press " +30"  " key to start defrosting.
"  " and "  " indicators will flash and "g" indicator will go out.

8. Auto Menu

1). In waiting states, press "  " or turn "  " right to choose the menu you need. "A-01", "A-02"... "A-10" will display in order.



2) Press " +30"  " to confirm the selected main menu.

2). Turn "  " to select the menu from b-1 to b-4.

3) Press " +30"  " to start cooking.

When cooking finish, buzzer will sound five times. If the clock has been set before, the current time will be displayed, otherwise, 0:00 will be displayed.

For example: to cook the pasta.

1) Press "  " for seven times, "A-07" displays and pasta menu is selected.
"  " and "  " indicator will light.

2) Press " +30"  " to confirm the selected main menu.

3). Stop turning "  " when "b-4" displays.

3) Press " +30"  " to start cooking.

When cooking finish, buzzer will sound five times. Then turn back to waiting states.

9. Multi-Stage Cooking

Two stages of cooking can be maximumly set. If one stages is defrosting, it will be put in the first stage automatically. The buzzer will ring once after each stage and the next stage will begin.

Note: Auto menu cannot be set as one of the multi-stage.

Example: if you want to defrost the food of 500g + 80% microwave power for 5 minutes.

The steps are as following:

1) Press "  |  " twice, "dEF2" displays;



2) Turn "  " to adjust the weight of the food. Stop turning when "500" displays;

3) Press "  |  |  " once, turn "  " to choose 80% microwave power;



Press " +30"  " to confirm the power;











4) Turn "  " to adjust the cooking time of 5 minutes;



5) Press " +30"  " to start cooking.

Note: When the first stage finish, buzzer sounds once then the second stage begins. When all of them finish, buzzer sounds five times and the unit turn back to the waiting states.

10. Pre-set Function

- 1) Set the clock first. (Consult the instruction of clock setting.)
 - 2) Input the cooking program. Two stages can be set at most. Defrosting should not be set here.
-
- 3) Press " |  ". The current clock is displayed. The hour figure flash;
-
- 4) Turn " " to adjust the hour figures, the input time should be within 0--23. 
-
- 5) Press " |  ", the minute figures will flash. 
-
- 6) Turn " " to adjust the minute figures, the input time should be within 0--59. 
-
- 7) Press "**+ 30**"  " to finish setting. ":" will light, buzzer will ring twice when the time arrives, then cooking will start automatically.







Note: 1) Clock must be set first. Otherwise, pre-set function will not work.
 2) If the pre-set program has been set without the cooking program, the whole setting will be used as an alarm clock. That means when pre-set time arrives, buzzer will sound five times only.

11. ECO Function





In waiting state, Press "**eC**"  " or if no operation in 1 minute, the screen will be off. At this time, press any button to turn the screen on.



- Note: 1). The oven cannot enter ECO mode if the door is open.
 2). Press any button or open the door to turn the screen on under ECO mode.
 3). If enter ECO mode under child lock state, recover to still child lock state.

12. Inquiring Function



- (1) In cooking state, press " |  |  ", the current microwave power will be displayed for 3 seconds.
- (2) In pre-set state, press " |  " to inquire the time for delay start cooking.
 The pre-set time will flash for 3 seconds, then the oven will turn back to the clock display.
- (3) During cooking state, press " |  " to check the current time. It will be displayed for 3 seconds.



13. Lock-out Function for Children

Lock: In waiting state, press " |  " for 3 seconds, there will be a long "beep" denoting entering into the children-lock state and LED will display " " and " " will light.

Lock quitting: In locked state, press " |  " for 3 seconds, there will be a long "beep" denoting that the lock is released, and LED will turn back to the clock state, " " will go out.

14. Silent Mode

In waiting states, press "STOP" , and then press "+ 30"  simultaneously in 3 seconds to enter silent mode. All the buttons and buzzers will stop ringing under silent mode.

To active the sound: in waiting state, press "STOP" , and then press "+ 30"  simultaneously in 3 seconds to exit the silent mode.

15. Protection of Fan

When the microwave or combination cooking works over 5 minutes, it stops working at the last 15 seconds, only fan runs.

16. Protection Function of Magnetron Control Pipe



When the unit runs for 30 minutes with high power level, it will adjust to 80% microwave power to protect the magnetron control pipe.

This function works under multi-stage and other states.

17. Automatic Going Out Function

When the door is kept open for 10 minutes, the oven light will be off. Press any key after opening the door, time will count down again. The oven lamp will light.

18. Specification

- (1) The buzzer will sound once when turning the knob at the beginning;
- (2) "+ 30"  " must be pressed to continue cooking if the door is opened during cooking;
- (3) Once the cooking programme has been set, "+ 30"  " is not pressed in 1 minute. The current time will be displayed. The setting will be cancelled.
- (4) The buzzer sounds once by efficient press, inefficient press will be no response.

Auto menu Chart

Menu	Display	Weight(g)	Power
A-01 BAKERY	b-1 Pizza reheat	200	P100
	b-2 Bread reheat	200	P100
	b-3 Savoury pie	400	P80+P0+P80
	b-4 Dough	500	P30
A-02 POTATOES	b-1 Steam	400	P100
	b-2 Baked	500	C-1
	b-3 Gratin	500	C-1
	b-4 French fries	200	P100
A-03 MEAT	b-1 Chicken	800	P100
	b-2 Turkey	800	P100
	b-3 Pork	450	P100
	b-4 Red meat	800	C-1
A-04 FISH	b-1 Mussels	200	P80
	b-2 Salmon (Fish)	350	P80
	b-3 Tuna Filet	350	P80
	b-4 Sea bass	350	P80
A-05 VEGETABLES	b-1 Broccoli	400	P100
	b-2 Spinach	400	P100
	b-3 Carrots	400	P100
	b-4 Fennel	200-400	P80+P0
A-06 HOT BEVERAGE	b-1 Milk(1 cup/240ml)	1 cup	P100
	b-2 Coffee(1 cup/120ml)	1 cup	P100
	b-3 Tea	1 cup	P100
	b-4 Hot chocolate	200	P70
A-07 PASTA-RICE	b-1 Pasta parcels	450	P80
	b-2 Rice	1 cup	P100+P50
	b-3 Soup (reheat vegetable soup)	250	P100
	b-4 Pasta	50(add water 500ml)	P80

Auto menu Chart

Menu	Display	Weight(g)	Power
A-08 PATISSERIE	b-1 Biscuits	200	P80+P0+P80
	b-2 Cake	1 cup	P80
	b-3 Jam	400	P100+P0
	b-4 Muffins	400	P100
A-09 HEALTHY	b-1 Dried food	100	P80+P0
	b-2 Homemade yogurt	1 liter	P30
	b-3 Wholemeal pasta	150(add water 500l)	P100
	b-4 Legumes	500	P100
A-10 BABY	b-1 Pureed Baby Food	150	P80+P0
	b-2 Broth	200	P100+P0
	b-3 Sterilization	1 bottom	P100
	b-4 Baby milk	100 ml	P30

Trouble shooting

Normal	
Microwave oven interfering TV reception	Radio and TV reception may be interfered when microwave oven operating. It is similar to the interference of small electrical appliances, like mixer, vacuum cleaner, and electric fan. It is normal.
Dim oven light	In low power microwave cooking, oven light may become dim. It is normal.
Steam accumulating on door, hot air out of vents	In cooking, steam may come out of food. Most will get out from vents. But some may accumulate on cool place like oven door. It is normal.
Oven started accidentally with no food in.	It is forbidden to run the unit without any food inside. It is very dangerous.

Trouble	Possible Cause	Remedy
Oven can not be started.	(1) Power cord not plugged in tightly.	Unplug. Then plug again after 10 seconds.
	(2) Fuse blowing or circuit breaker works.	Replace fuse or reset circuit breaker (repaired by professional personnel of our company)
	(3) Trouble with outlet.	Test outlet with other electrical appliances.
Oven does not heat.	(4) Door not closed well.	Close door well.
Glass turntable makes noise when microwave oven operates	(5) Dirty roller rest and oven bottom.	Refer to "Maintenance of Microwave" to clean dirty parts.

CUSTOMER ASSISTANCE SERVICE

If you cannot identify the cause of the operating anomaly: switch off the appliance (do not subject it to rough treatment) and contact the Assistance Service.

PRODUCT SERIAL NUMBER. Where can I find it?

It is important that you to inform the Assistance Service of your product code and its serial number (a 16 character code which begins with the number 3); this can be found on the guarantee certificate or on the data plate located on the appliance.

It will help to avoid wasted journeys to technicians, thereby (and most significantly) saving the corresponding callout charges.



This appliance is marked according to the European directive 2012/19/EU on Waste Electrical and Electronic Equipment (WEEE). By ensuring this product is disposed of correctly, you will help prevent potential negative consequences for the environment and human health, which could otherwise be caused by inappropriate waste handling of this product.

The symbol on the product indicates that this product may not be treated as household waste. Instead it shall be handed over to the applicable collection point for the recycling of electrical and electronic equipment. Disposal must be carried out in accordance with local environmental regulations for waste disposal.

For more detailed information about treatment, recovery and recycling of this product, please contact your local city office, your household waste disposal service or the shop where you purchased the product.

ضبط اللوح الخشن

الطعام	القسم	الطاقة	وقت التسخين المسبق	وقت الطهي	التوصيات
أصابع سمك (مجمدة)	150 جرام (5 قطع)	سي 1	4 دقائق	6 – 6.5 دقيقة	سخن مسبقا اللوح الخشن. وافرش اللوح بملعقة صغيرة. وضع أصابع السمك في شكل دانري على اللوح. واقلب بعد مرور 3.5 دقيقة (5 قطع) أو بعد 5 دقائق (10 قطع)
قطع دجاج (مجمدة)	125 جرام 250 جرام	سي 1	4 دقائق	4.5 – 5 دقائق	سخن مسبقا اللوح الخشن. وافرش اللوح بملعقة صغيرة. وضع قطع الدجاج على اللوح. وضع اللوح الخشن على الحامل واقلب بعد مرور 3 دقائق (125 جرام) أو بعد 5 دقائق (250 جرام)

ضبط اللوح الخشن

نوصي بالتسخين المسبق للوح الخشن مباشرة على الطاولة الدوارة. وسخن مسبقا اللوح الخشن بوظيفة الشواية + 600 واط واتبع الأوقات والتعليمات المدرجة في الجدول.

الطعام	القسم	الطاقة	وقت التسخين المسبق	وقت الطهي	التوصيات
لحم خنزير مقعد	4 شرائح (80 جرام)	سي 1	3 دقائق	3 - 3.5 دقائق	سخن مسبقا اللوح الخشن. ضع الشرائح جنباً إلى جنب على اللوح الخشن. ضع اللوح الخشن على الحامل.
طماطم مشوية	200 جرام (2 قطعة)	سي 1	3 دقائق	3 دقائق	سخن مسبقا اللوح الخشن. وقطع الطماطم أنصافاً. وضع بعض الجبن على القمة. ورتب في شكل دوائر على اللوحة الخشن. وضع اللوح الخشن على الحامل.
برجر (مجمد)	2 قطعة (125 جرام) 4 قطع (250 جرام)	سي 1	3 دقائق	6 - 6.5 دقيقة	سخن مسبقا اللوح الخشن. وضع البرجر المجمد في شكل دائرة على اللوح الخشن. وضع اللوح الخشن على الحامل. وقت بعد 4 - 5 دقائق.
بلسورات (مجمدة)	100 - 150 جرام (1 قطعة) 200 - 250 جرام (2 قطعة)	سي 1	5 دقائق	5 - 6 دقائق	سخن مسبقا اللوح الخشن. وضع البلورة طويلة الشكل الضيقة المربعة بجانب المركز، وعدد 2 بلورة جنباً إلى جنب على اللوح. وضع اللوحة الخشن على الحامل.
شرائح الفرن (مجمدة)	200 جرام 300 جرام 400 جرام	سي 1	4 دقائق	9 دقائق 12 دقيقة 15 دقيقة	سخن مسبقا اللوح الخشن. وزع شرائح الفرن على اللوحة الخشن. وضع اللوح على الحامل. اقلب بعد نصف وقت الطهي.

استخدام اللوح الخشن

كيفية تنظيف اللوح الخشن

نظف اللوح الخشن بماء دافئ ومنظف واشطف بماء نظيف.

لا تستخدم فرشاة فرك أو إسفنج خشن، وإلا فسوف تتعرض الطبقة العلوية للتلفيات.

رجاء ملاحظة

اللوحة الخشن فير آمن في غسل الأطباق.

استخدام اللوح الخشن

لدى فرن الميكروويف كائدي الخاص بك لوح خشن كإكسسوار إضافي ويسمح لك هذا اللوح الخشن بإضفاء اللون البني على الطعام ليس فقط على القمة مع الشواية، ولكن أيضا يتحول قاع الطعام للملمس الخشن واللون البني بسبب درجة الحرارة المرتفعة للوح الخشن.

وهناك عدة أنواع من الطعام التي يمكن تحضيرها على اللوح الخشن موجودة في البيان (أنظر الصفحة التالية).

ويمكن أيضا استخدام اللوح الخشن في تحضير لحم الخنزير المقدد، والبيض، والسجق ... الخ.

1. ضع اللوح الخشن مباشرة على الطاولة الدوارة وسخنه مقدما بأعلى مستوى من توليفة الميكروويف – الشواية [600 واط + شواية] بإتباع الأوقات والتعليمات المدرجة في البيان.

■ استخدم دائما قفازات الفرن من أجل إخراج اللوح الخشن، حيث إنه يكون ساخنا جدا.

2. افرش اللوح بالزيت إذا كنت تطهو طعاما، مثل لحم الخنزير المقدد والبيض، من أجل إضفاء اللون البني للطعام بشكل جميل.

■ رجاء ملاحظة أن اللوح الخشن به طبقة تيفلون غير المقاومة للخدش؟ ولا تستخدم أي أجسام حادة مثل السكين للقطع على اللوح الخشن.

■ استخدم الإكسسوارات البلاستيكية لتجنب الخدوش على سطح اللوح الخشن أو انزع الطعام من اللوح قبل القطع.

3. ضع الطعام على اللوح الخشن.

■ لا تضع أي أجسام على اللوح الخشن غير المقاومة للحرارة، مثلا أواني بلاستيكية.

■ لا تضع مطلقا اللوح الخشن في الفرن بدون طاولة دوارة

4. ضع اللوح الخشن على الحامل المعدني (أو الطاولة الدوارة) في الميكروويف.

5. اختار وقت الطهي المناسب والطاقة المناسبة.

ارجع إلى الجدول المبين في الصفحة التالية.

دليل الطهي

دليل الشواء للطعام المجمد

استخدم مستويات الطاقة والأوقات المدرجة في هذا الجدول كتوجيهات إرشادية لإعادة التسخين

الطعام الطازج	القسم	الطاقة	وقت جانب واحد (الأمني)	وقت جانبيين (الأمني)	التعليمات
لفات الخبز (كل فئة 50 جرام)	2 قطعة 4 قطع	MW + شواية	سي 2 2 - 1.5 3 - 2.5	شواية فقط 3 - 2 3 - 2	رتب اللفات في دائرة مع الجانب السفلي لأعلى مباشرة على الطاولة الدوارة. واشوي الجانب الثاني من اللفات لأعلى إلى لون التحميص الذي تفضله. وانتظر 2 - 5 دقائق
الجواهر أو البلورات مصنوعة في شكل طويل ضيق رباعي / خبز التوم	200 - 250 جرام (1 قطعة)	MW + شواية	سي 1 4 - 3.5	شواية فقط 3 - 2	ضع الجواهر أو البلورات مصنوعة في شكل طويل ضيق رباعي طولياً على ورق الخبز على الحامل. وبعد الشواء انتظر 2 - 3 دقائق
البطاطس المحتوية على غشاء قشور الخبز المحمص أو الخضروات	400 جرام	سي 1	15 - 13	-	ضع غشاء قشور الخبز المحمص في طبق بايركس زجاج صغير. وضع الطبق على الحامل. وبعد الطهي انتظر 2 - 3 دقائق.
المعكرونة (كـ تيلوني، معكرونة، لازاجني)	400 جرام	سي 1	16 - 14	-	ضع المعكرونة المجمدة في طبق بايركس زجاج مستطيل مسطح صغير. وضع الطبق مباشرة على الطاولة الدوارة. وبعد الطهي انتظر 2 - 3 دقائق.
قشور الخبز المحمص الموضوع على السمك	400 جرام	سي 1	18 - 16	-	ضع قشور الخبز المحمص على السمك المجمد في طبق بايركس زجاج مستطيل مسطح صغير. وضع الطبق مباشرة على الطاولة الدوارة. وبعد الطهي انتظر 2 - 3 دقائق.

دليل الطهي

دليل الشواء للطعام الطازج

التعليمات	وقت جانبين (الآدنى)	وقت جانب واحد (الآدنى)	الطاقة	القسم	الطعام الطازج
فرش قطع لحم الضأن بالزيت والتوابل. وضعها في دائرة على الحامل. وبعد الشواء انتظر 2 - 3 دقائق.	9 - 8	12 - 10	شواء فقط	400 جرام (4 قطع)	شرايح لحم الضأن (متوسطة الحجم)
فرش قطع لحم الخنزير بالزيت والتوابل. وضعها في دائرة على الحامل. وبعد الشواء انتظر 2 - 3 دقائق.	(شواية فقط 5 - 6 8 - 7)	2 سمى 7 - 6 10 - 8	MW + شواية	250 جرام (2 قطعة) 500 جرام (4 قطع)	قطع لحم الخنزير (سنيك)
فرش جلد السمكة كاملة بالزيت والأعشاب والتوابل. وضعها جنباً إلى جنب (الرأس إلى الخيل) على الحامل.	8 - 7 9 - 8	7 - 6 8 - 7	سمى 2	450 جرام 650 جرام	السمك المحمر
انزع قلب التفاح واملاها بالعنب والمربى. وضع بعض شرايح المكسرات على السطح. وضع التفاح على طبق بايركس زجاج مسطح. وضع الطبق مباشرة على الطاولة الدوارة.	-	7 - 6 12 - 10	سمى 2	2 تفاحة (قفة 400 جرام) 4 تفاحات (قفة 800 جرام)	التفاح المخبوز

دليل الطهي

دليل الشواء للطعام الطازج

إعادة تسخين الشواء مع وظيفة الشواية لمدة 4 دقائق
استخدم مستويات الطاقة والأوقات المدرجة في هذا الجدول كتوجيهات إرشادية لإعادة التسخين

الطعام الطازج	القسم	الطاقة	وقت جانب واحد (الأميني)	وقت جانبيين (الأميني)	التعليمات
شرايح الخبز المحمص	4 قطع (كل قطعة زنة 25 جرام)	شواء فقط	3.5 - 4.5	3 - 4	ضع شرايح الخبز المحمص جانب إلى جانب على الحامل
لفات خبز مخبوز بالفعل	2 - 4 قطع	شواء فقط	2.5 - 3.5	1.5 - 2.5	ضع لفات الخبز أولاً مع القاع لأعلى في دائرة مباشرة على الطوللة الدوارة.
البطاطس المشوية	200 جرام (2 قطعة) 400 جرام (4 قطع)	سمي 2	3.5 - 6	-	اقطع البطاطس إلى نصفين. ضع بعض الجبن على القمة. رتب في دائرة في طبق بايركس زجاج مسطح. ضعها على الحامل.
خبز محمص - جبن	4 قطع (300 جرام)	سمي 2	4 - 5	-	حمص شرايح الخبز أولاً. وضع الخبز المحمص مع الجزء العلوي على الحامل. وانتظر 2 - 3 دقائق.
خبز محمص هواي (فألس، فخذ الخنزير، شرايح الجبن)	2 قطعة (300 جرام) 4 قطع (600 جرام)	سمي 1	3.5 - 6	-	حمص شرايح الخبز أولاً. وضع الخبز المحمص مع الجزء العلوي على الحامل. ضع عدد 2 قطعة خبز محمص خلف مباشرة على الحامل وانتظر 2 - 3 دقائق.
البطاطس المخبوزة	250 جرام 500 جرام	سمي 1	4.5 - 7.5	-	قطع البطاطس إلى أنصاف. وضعها في دائرة على الحامل مع الجانب المقطوع للشواية.
البطاطس المحتوية على غشاء قنات الخبز المحمص / الخضضروات (المبردة)	500 جرام	سمي 1	9 - 11	-	ضع غشاء قنات الخبز المحمص الطازج على طبق بايركس شواية زجاج صغير. وضع الطبق على الحامل. وبعد الطهي انتظر 2 - 3 دقائق.
قطع الدجاج	450 جرام (2 قطعة) 650 جرام (2 - 3 قطع) 850 جرام (4 قطع)	سمي 2	7 - 11	7 - 9 8 - 10 9 - 10	فرش قطع الدجاج بالزيت والتوابل. وضعها في دائرة مع العظام في المنتصف. وضع قطعة دجاج واحدة ليس في مركز الحامل. وانتظر 2 - 3 دقائق.
الدجاج المحمر	900 جرام 1100 جرام	سمي 1	10 - 12	9 - 11 10 - 13	فرش قطع الدجاج بالزيت والتوابل. وضع الدجاج أولاً الصدر لأسفل، والجانب الثاني الصدر لأعلى مباشرة على الطوللة الدوارة. وانتظر 5 دقائق بعد الشواء.

دليل الطهي

الشواوية

يقع عنصر تسخين الشواوية تحت سقف التجويف. وهي تعمل عندما يكون الباب مغلقا والطاولة الدوارة في وضع الدوران. ودوران الطاولة الدوارة يجعل الطعام بني اللون بصورة أكثر تجانسا، وإعادة تسخين الشواوية لمدة 4 دقائق سيجعل الطعام بنيا بسرعة أكبر.

إناء الطهي للشواء

يجب أن يكون مقاوما وصامدا للاشتعال وقد يحتوي على معدن. ولا تستخدم أي نوع من أواني الطهي البلاستيكية، حيث إنها قد تنصهر.

الطعام المناسب للشواء

اللحم المفروم، والسجق، وشرائح اللحم، والهمبرغر، ولحم الخنزير المقدد، وشرائح من لحم فخذ الخنزير المقدد، وشرائح من السمك الرقيقة، والساندويتشات وجميع أنواع الخبز المحمص مع ما يوضع فوقها من أطعمة.

ملاحظة هامة:

رجاء تذكر أنه يتعين وضع الطعام فوق حامل عال، إلا إذا كانت تعليمات أخرى موسى بها.

الميكروويف + الشواوية

تتألف صيغة الطهي هذه من التسخين المشع، أي القادم من الشواوية مع سرعة طهي الميكروويف. وهي تعمل فقط أثناء إغلاق الباب ودوران الطاولة الدوارة. وبسبب دوران الطاولة الدوارة، يصبح الطعام بني الشكل بصورة متجانسة.

إناء الطهي للطهي بالميكروويف + الشواوية

رجاء استخدام إناء الطهي الذي يمكن أن تمر خلالها موجات الميكروويف. ويجب أن يكون إناء الطهي مقاوما وصامدا للاشتعال. ولا تستخدم إناء طهي معدني مع صيغة التوليف ولا تستخدم أي نوع من أواني الطهي البلاستيكية، نظرا لأنها يمكن أن تنصهر.

الطعام المناسب للميكروويف + الطهي بالشواوية

يشتمل الطعام المناسب للطهي بصيغة التوليف على جميع أنواع الطعام المطهية التي تحتاج إلى إعادة تسخين وتلوين باللون البني (مثلا المعرونة المخبوزة)، وكذلك الأطعمة التي تتطلب وقت طهي قصير لتلوين باللون البني سطح الطعام. وكذلك يمكن استخدام هذه الصيغة لأجزاء الطعام السمكية التي تستفيد من مسطح بني اللون وفش (مثلا قطع الجاج، بقلها في منتصف وقت الطهي). برجاء الإشارة إلى جدول الشواء لمعرفة المزيد من التفاصيل.

يتعين قلب الطعام، إذا كان مقررا تلوينه باللون البني على كلا الجانبين.

دليل الطهي**إعادة تسخين طعام ولبن الأطفال**

استخدم مستويات الطاقة والأوقات المدرجة في هذا الجدول كتوجيهات إرشادية لإعادة التسخين

الطعام	القسم	الطاقة	الوقت	الوقت الاحتياطي (الأمثى)	التعليمات
طعام الطفل (الخضروات + اللحم)	190 ج	بي 80	30 ثانية	3 - 2	اسكب في طبق خزفي عميق. واطهي في الإناء وهو مغطى. انتظر لمدة 2 - 3 دقائق. وقبل التقديم، قلب جيدا وافحص درجة الحرارة جيدا
عصيدة الطفل (حبوب + لبن + فاكهة)	190 ج	بي 80	20 ثانية	3 - 2	اسكب في طبق خزفي عميق. قلب واطهي في الإناء وهو مغطى. قلب بعد الطهي وانتظر لمدة 2-3 دقائق. وقبل التقديم، قلب جيدا وافحص درجة الحرارة جيدا
لبن الطفل	100 مل لتر 200 مل لتر	بي 30	30 - 40 ثانية 1 دقيقة إلى 1 دقيقة 10 ثواني	3 - 2	قلب أو رج جيدا واسكب في قارورة زجاجية معقمة. وضعها في مركز الطاولة القليلة للدوران. واطهي في الإناء وهو مغطى وانتظر على الأقل 3 دقائق. وقبل تقديم الطعام، رج وافحص درجة الحرارة بعناية.

دليل الطهي

إعادة تسخين السوائل والطعام

استخدم مستويات الطاقة والأوقات المدرجة في هذا الجدول كتوجيهات إرشادية لإعادة التسخين

الطعام	القسم	الطاقة	الوقت (الآنني)	الوقت الإحتياطي (الآنني)	التعليمات
المشروبات (القهوة، اللبن، الشاي، الماء بدرجة حرارة الغرفة)	150 مل لتر (1 فنجان) 300 مل لتر (2 فنجان) 450 مل لتر (3 فنجان) 600 مل لتر (4 فنجان)	بي 100	1.5-1 2-1.5 2-2.5 3.5-3	1 - 2	اسكب في فجان خزفي واعد التسخين بدون تغطية. وضع 1 فنجان في المركز، 2 أمام بعضهم البيض و 3 أو 4 في دائرة. وقلب بعناية قبل وبعد الوقت الإحتياطي، وكن حريصا عند أخذها من الفرن.
حساء (مبرد)	2 - 2.5 3 - 2.5 3.5 - 3 4 - 3.5	بي 100	2.5 - 2 3 - 2.5 3.53 - 3 4 - 3.5	3 - 2	اسكب في طبق خزفي عميق أو سلطانية خزفية عميقة. غطي بغطاء بلاستيك. وقلب بعناية بعد إعادة التسخين. وقلب مرة أخرى قبل تقديم الطعام.
الخبزة (مبردة)	350 ج	بي 80	- 4.5 5.5	3 - 2	ضع الخبزة في طبق خزفي عميق. وغطي بغطاء بلاستيك. وقلب من حين لآخر أثناء إعادة التسخين ومرة أخرى قبل الوقت الإحتياطي وتقديم الطعام.
المعكرونة مع الصلصة (مبردة)	350 ج	بي 80	- 3.5 4.5	3	ضع المعكرونة (مثلا سباجيتي أو شعيرية البيض) على طبق خزفي مسطح. وغطي بغطاء ممتاسك ميكروويف. وقلب قبل تقديم الطعام.
المعكرونة المشوية مع الصلصة (مبردة)	350 ج	بي 80	5 - 4	3	ضع المعكرونة المشوية (مثلا رافولي، تورتليني) في طبق خزفي عميق. وغطي بغطاء بلاستيك. وقلب من حين لآخر في أثناء إعادة التسخين ومرة أخرى قبل الوقت الإحتياطي وتقديم الطعام.
لحم رقيقة (مبردة)	350 ج 450 ج 550 ج	بي 80	- 4.5 5.5 6 - 5 - 5.5 6.5	3	قطع اللحم رقائق من 2 - 3 قطعة مبردة على طبق خزفي. وغطي بغطاء ممتاسك ميكروويف.

دليل الطهي

انتبه بصورة خاصة عند تسخين السوائل وأطعمة الأطفال. ومن أجل تجنب الغليان الانفجاري للسوائل والحرق بسبب لسع الحرارة المحتملة، قلب قبل وأثناء وبعد التسخين. واحتفظها في فرن الميكروويف أثناء الوقت الاحتياطي ونحن نوصي بوضع ملعقة بلاستيكية أو عصى زجاجية في السوائل. وتجنب فرط التسخين (ومن ثم غليان) الطعام.
ويكون من الأفضل تقليل وقت الطهي وإضافة المزيد من وقت التسخين، إذا كانت هناك ثمة ضرورة لذلك.

التسخين والأوقات الاحتياطية

عند إعادة تسخين الطعام للمرة الأولى، يكون من المفيد تدوين ملاحظة بالوقت المستغرق – للمرجعية المستقبلية. ودائماً تأكد من أن الطعام المعاد تسخينه تنتشر به الحرارة كاملة.
واسمح للطعام بأن يترك لفترة قصيرة بعد إعادة التسخين = وذلك لكي تدع مجالاً لدرجة الحرارة بأن تكون موزعة بصورة متناسقة. والوقت الاحتياطي الموصى به بعد إعادة التسخين هو 2 – 4 دقائق، إلا إذا كان يوصى بوقت آخر في البيان.
وانتبه بصورة خاصة عند تسخين السوائل وطعام الأطفال. انظر أيضاً الباب المتعلق باحتياطات السلامة.

إعادة تسخين السوائل

دائماً اسمح بوقت احتياطي لا يقل عن 20 ثانية بعد إغلاق الفرن من أجل السماح بتوزيع درجة الحرارة بصورة متناسقة. وقلب أثناء التسخين، إذا كان ذلك ضرورياً، ودائماً قلب بعد التسخين. ومن أجل منع الغليان الانفجاري والسع بالحرارة المحتمل، يجب عليك إضافة ملعقة أو عصى زجاجية إلى المشروبات وقلب قبل وفي أثناء وبعد التسخين.

إعادة تسخين طعام الأطفال

طعام الأطفال :

فرغ في طبق خزفي عميق. وغطي بغطاء بلاستيك. وقلب جيداً بعد إعادة التسخين !
وانتظر لمدة 2 – 3 دقيقة قبل تقديم الطعام. وقلب مرة أخرى وافحص درجة الحرارة. ودرجة حرارة تقديم الطعام الموصى بها: تتراوح ما بين 30 – 40 درجة مئوية.

لبن الأطفال

اسكب اللبن في قارورة زجاجية معقمة. وأعد التسخين بدون تغطية. ولا تسخن مطلقاً زجاجة الطفل مع الحلمة عليها، حيث إنه من المحتمل أن تنفجر الزجاجة إذا ما تعرض لفرط التسخين. رج جيداً قبل الوقت الاحتياطي ومرة أخرى قبل تقديم الطعام ! وافحص دائماً بحرص درجة الحرارة في لبن الطفل أو الطعام قبل إعطائه إلى الطفل. ودرجة حرارة تقديم الطعام الموصى بها: 37 درجة مئوية.

ملاحظة :

يحتاج طعام الطفل بصفة خاصة إلى الفحص بعناية قبل تقديمه للطفل وذلك من أجل تجنب حدوث الحروق للطفل.
استخدم مستويات الطاقة والأوقات المدرجة في الجدول التالي كتوجيهات إرشادية من أجل إعادة التسخين.

دليل الطهي**دليل الطهي للأرز والمعرونة**

الأرز : استخدم سلطانية بايركس زجاج كبيرة مع غطاء – يتضاعف الأرز من حيث الحجم أثناء الطهي. اطي مع التغطية.
بعد انتهاء وقت الطهي، قلب قبل الوقت الاحتياطي ووضه الملح أو إضافة الأعشاب والزبد.
ملاحظة: قد لا يتشرب الأرز كل كمية الماء بعد انتهاء وقت الطهي.
المعرونة : استخدم سلطانية بايركس زجاج كبيرة مع غطاء. أضف الماء المغلي، وذرة ملح وقلب جيدا. و اطي بدون تغطية.
قلب من حين لآخر أثناء وبعد الطهي. وغطي أثناء الوقت الاحتياطي وصب الأرز بعناية بعد ذلك.

الطعام	القسم	الطاقة	الوقت (الأننى)	الوقت الاحتياطي (الأننى)	التعليمات
الأرز الأبيض (المسلوق)	ج 250 ج 375	بي 100	16 – 15 – 17.5 18.5	5	أضف 500 مل لتر من الماء البارد. أضف 750 مل لتر من الماء البارد.
الأرز البني (المسلوق)	ج 250 ج 375	بي 100	21 – 20 23 – 22	5	أضف 500 مل لتر من الماء البارد. أضف 750 مل لتر من الماء البارد.
الأرز المختلط (أرز + أرز خشن)	ج 250	بي 100	17 – 16	5	أضف 500 مل لتر من الماء البارد.
الأرز المختلط (الأرز + حبوب)	ج 250	بي 100	18 – 17	5	أضف 400 مل لتر من الماء البارد.
المعرونة	ج 250	بي 100	11 – 10	5	أضف 1000 مل لتر من الماء الساخن.

إعادة التسخين

سيقوم فرن الميكروويف الخاص بك بإعادة تسخين الطعام في كسر من الوقت الذي تستغرقه موافد الأفران التقليدية عادة.

استخدم مستويات الطاقة وأوقات إعادة التسخين في البيان التالي كدليل. والأوقات المذكورة في البيان تعتبر السوائل مع درجة حرارة الغرفة لحوالي + 18 إلى + 20 درجة مئوية أو الطعام المبرد مع درجة حرارة تقدر بحوالي + 15 إلى + 7 درجة مئوية.

الترتيب والتغطية

تجنب إعادة تسخين البندوب الكبيرة مثل مفصل اللحم – فهي تميل إلى فرد الطهي وتجف قبل أن يصبح المركز ساخنًا. وستكون إعادة تسخين القطع الصغيرة أكثر نجاحًا.

مستويات الطاقة والتقليب

يمكن إعادة تسخين بعض الأطعمة باستخدام الطاقة القصوى في حين أن الأطعمة الأخرى يجب إعادة تسخينها باستخدام طاقة أقل.

افحص الجداول للاسترشاد بها. وعلى وجه العموم، يكون من الأفضل إعادة تسخين الطعام باستخدام مستوى طاقة منخفض، إذا كان الطعام بسيطًا. وبكميات كبيرة أو إذا كان من المحتمل أن يتم تسخينه بسرعة (الطائر المفرومة، مثلًا).

قلب جيدا أو اقلب الطعام أثناء إعادة التسخين للحصول على نتائج أفضل. وعندما يكون ذلك ممكنا، قلب مرة أخرى قبل التقديم لتناول الطعام.

دليل الطهي

دليل الطهي للخضروات الطازجة

استخدم سلطانية بايركس مناسبة مع غطاء. وأضف 30 - 45 مل لتر من الماء البارد (2 - 3 ملاعق) لكل 250 جرام إلا إذا كان يوصى بكمية أخرى من الماء - أنظر الجدول. واطهي بالغطاء للمدة الأدنى - أنظر الجدول. واستمر في الطهي للحصول على النتيجة التي تفضلها. و قلب مرتين أثناء عملية الطهي ومرة بعد الطهي. وأضف الملح، أو الأعشاب أو الزيد بعد الطهي. وغطي الطعام أثناء الوقت الاحتياطي المقدر بـ 3 دقائق.

نصيحة مفيدة : قطع الخضار الطازج إلى قطع ذات حجم متساوي. وكلما كان مقطعا قطعاً صغيرة كلما كان أسرع.

الطعام	القسم	الوقت (الأدنى)	الوقت الاحتياطي (الأدنى)	التعليمات
بروكلي	ج 250 ج 500	4 - 3.5 7 - 6	3	جهز الأزهار بحجم متساوي. ورتب السيقان في المركز.
براعم بروكسيل	ج 250	5.5 - 5	3	أضف 60 - 75 مل لتر (5 - 6) ماء.
الجزر	ج 250	4 - 3.5	3	قطع الجزر إلى شرائح بحجم متساوي
القرنبيط	ج 250 ج 500	4.5 - 4 7.5 - 6.5	3	حضر الأزهار بحجم متساوي. و قطع الأزهار الكبيرة إلى نصفين. ورتب السيقان في المركز
الكوسة	ج 250	3.5 - 3	3	قطع الكوسة إلى شرائح. وأضف 30 مل لتر (2 ملعقة) ماء أو قطعة زبد. واطهي إلى حين أن تصبح طرية فقط.
الباذنجان	ج 250	3 - 2.5	3	قطع الباذنجان إلى شرائح صغيرة وانشتر عليها ملعقة من عصير الليمون.
نبات الكراث	ج 250	3.5 - 3	3	قطع نبات الكراث إلى شرائح سميكة.
عش الغراب	ج 125 ج 250	1.5 - 1 2.5 - 2	3	جهز عش الغراب الصغير بكامل حجمه أو مقطعا إلى شرائح. ولا تضيف أي ماء. وانشتر عصير ليمون عليه. وتبل بملح وفلفل. أخرج من وعاء الطهي قبل تقديمه لتناوله.
البصل	ج 250	4.5 - 4	3	قطع البصل إلى شرائح أو أنصاف. أضف 15 مل لتر (1 ملعقة) من الماء.
الفلفل	ج 250	4 - 3.5	3	قطع الفلفل إلى شرائح صغيرة
البطاطس	ج 250 ج 500	5 - 3 7 - 4	3	زن البطاطس المقشرة وقطعها إلى أنصاف بأحجام متساوية أو أرباع
لفت كرنب	ج 250	5 - 4.5	3	قطع اللفت والكرنب مكعبات صغيرة.

دليل الطهي

دليل الطهي للخضروات المجمدة

استخدم سلطانية بايركس مناسبة مع غطاء. واطهي بشكل مغطى للوقت الأدنى – انظر الجدول. واستمر في الطهي للحصول على النتيجة التي تفضلها. قلب مرتين أثناء عملية الطهي ومرة بعد الطهي. أضف الملح، أو الأعشاب أو الزبد بعد الطهي. وغطي الطعام أثناء الوقت الاحتياطي.

الطعام	القسم	الطاقة	الوقت (الأدنى)	الوقت الاحتياطي (الأدنى)	التعليمات
السبانخ	ج 150	بي 80	5-6	2-3	أضف 15 مل لتر (1 ملعقة صغيرة من الماء البارد.
بروكلي	ج 300	بي 80	8-9	2-3	أضف 30 مل لتر (2 ملعقة صغيرة من الماء البارد.
بازلاء	ج 300	بي 80	7-8	2-3	أضف 15 مل لتر (1 ملعقة صغيرة من الماء البارد.
فاصوليا خضراء	ج 300	بي 80	7.5-8.5	2-3	أضف 30 مل لتر (2 ملعقة صغيرة من الماء البارد.
خضار مشكل (جزر / بازلاء / ذرة)	ج 300	بي 80	7-8	2-3	أضف 15 مل لتر (1 ملعقة صغيرة من الماء البارد.
خضار مشكل (طراز صيني)	ج 300	بي 80	7.5-8.5	2-3	أضف 15 مل لتر (1 ملعقة صغيرة من الماء البارد.

دليل الطهي

موجات الميكروويف

في الحقيقة تتوغل طاقة الميكروويف الطعام، التي تجذبها وتمتصها مياهه، ودهونه ومحتوى السكر. وتتسبب موجات الميكروويف في تحرك الجزيئات في الطعام بسرعة. والحركة السريعة لهذه الجزيئات تعمل على خلق الاحتكاك وتؤدي إلى توليد حرارة تعمل على طهي الطعام.

الطهي

إناء الطهي للطهي بالميكروويف

يتعين أن يسمح إناء الطهي بمرور طاقة الميكروويف خلالها للفعالية القصوى. ويمكن لموجات الميكروويف أن تتوغل خلال الإناء الخزفي، والزجاج، والبورسلين والبلاستيك وكذلك الورق والخشب، إلا أنه تنعكس خلال المعدن، مثل الصلب غير القابل للصدأ، والألمنيوم والنحاس. لذلك، لا يجب مطلقاً طهي الطعام في أواني معدنية.

الأطعمة المناسبة للطهي في الميكروويف

تتناسب العديد من الأطعمة للطهي في الميكروويف، بما في ذلك السمك أو الخضروات المجمدة، والفاكهة والمعكرونة والأرز والحبوب والفول والسمك واللحم. ومن الممكن أيضاً طهي أنواع الصلصة والكاسترد والشربة والسجق المبخر، والمعلبات والصلصات في فرن الميكروويف. وعلى وجه العموم، يكون الطهي في الميكروويف مثالياً لأي طعام يتم تحضيره عادة على جانب الموقد.

التغطية أثناء الطهي

تغطية الطعام أثناء الطهي هام جداً، حيث ترتفع المياه المبخرة كبخار الماء وتتسبب في عملية الطهي. ويمكن تغطية الطعام بطرق مختلفة: مثلاً بطبق خزفي، أو غطاء بلاستيك أو غشاء متماسك مناسب للميكروويف.

الأوقات الاحتياطية

بعد الانتهاء من عملية الطهي، يكون الوقت الاحتياطي هاماً للسماح بخروج درجة الحرارة داخل الطعام.

كشف الأخطار وإصلاحها

الوضع الطبيعي	
يحدث فرن الميكروويف تشويشاً مع استقبال التلفزيون	قد يتم تشويش استقبال الراديو والتلفاز عند تشغيل فرن الميكروويف. وهو مماثل لتشويش الأجهزة الكهربائية الصغيرة، مثل الخلاط، والمكنسة الكهربائية، والمروحة الكهربائية. وهذا أمر طبيعي.
ضوء معتم في الفرن	في حالة طهي الميكروويف بالطاقة المنخفضة، قد يصبح ضوء الفرن معتماً. وهذا أمر طبيعي.
البخار المتراكم على الباب، هواء ساخن خارج من فتحات التهوية	في حالة الطهي، قد يخرج بخار الماء من الطعام. ويخرج معظم هذا البخار من فتحات التهوية. إلا أنه قد يتراكم البعض على المكان البارد مثل باب الفرن. وهذا أمر طبيعي.
بدا الفرن بصورة عارضة بدون وجود الطعام بداخله.	منوع تشغيل الوحدة بدون أي طعام بداخلها. فهذا أمر خطير جداً.

العطل	السبب المحتمل	العلاج
لا يمكن للفرن أن يبدأ	(1) كبل الطاقة الكهربائية غير متصل بصورة محكمة في المقبس.	أخرجه من المقبس. ثم ضعه في المقبس مرة أخرى بعد 10 ثواني
	(2) انفجار المنصهر أو قاطع الجائرة يعمل	استبدل المنصهر أو اعد ضبط قاطع الدائرة (يتم إصلاح ذلك بمعرفة الموظفين المحترفين في الشركة).
	(3) مشكلة في المقبس	اختبر المقبس بواسطة أجهزة كهربائية أخرى.
لا يسخن الفرن	(3) الباب غير مغلق بصورة محكمة.	أغلق الباب بصورة محكمة.
	(5) أسطوانة متسخة وقساع الفرن متسخ	ارجع إلى "صيانة الميكروويف" لتنظيف الأجزاء المتسخة.

خدمة مساعدة العملاء

إذا لم تتمكن من تحديد هوية سبب خلل التشغيل: أطفأ الجهاز (لا تعرضه للمعاملة الخشنة القاسية)، واتصل على خدمة المساعدة.

رقم مسلسل المنتج: أين أعثر عليه؟

من الهام أن يتم إبلاغ خدمة المساعدة برقم كود منتجك ورقمه المسلسل (كود مكون من 16 حرف الذي يبدأ برقم 3)؛ ويمكن إيجاد ذلك في شهادة الضمان على لوحة البيانات الواقعة على الجهاز.

فذلك سيساعدك في تجنب المشاور التي لا طائل منها إلى الفنيين، ومن ثم (بل والأهم) هو توفير رسوم الزيارات ذات العلاقة.



يحمل هذا الجهاز علامة حسب التعليمات الأوروبية 96/2002/ني سي عن المعدات الكهربائية والإلكترونية التالفة (WEEE). ومن خلال ضمان أن هذا المنتج يتم التخلص منه بصورة صحيحة، فإنك ستساعد في منع العواقب السلبية المحتملة للبيئة وصحة الإنسان، التي قد تحدث مع هذا بسبب محاولة النفايات غير المناسبة لهذا المنتج.

والرمز الموجود على المنتج يشير إلى أن هذا المنتج لا يجوز معاملته كنفايات منزلية. وبدلاً من ذلك، يجب تسليمه إلى نقطة التجميع المعنية لإعادة تدوير المعدات الكهربائية والإلكترونية. ويتعين أن يتم التخلص منه طبقاً للوائح البيئية المحلية للتخلص من النفايات.

وللمزيد من المعلومات التفصيلية عن العلاج، والاستعادة وإعادة تدوير هذا المنتج، رجاء الاتصال على مكتب المدينة المحلي التابع لكم، أو خدمة التخلص من النفايات المنزلية التابعة لكم، أو المحل الذي اشتريته منه المنتج.

قائمة الطعام

القائمة	العرض	الوزن (بالجرام)	الطاقة
A-08 حلويات	ب-1 بسكويت	200	P80+P0+P80
	ب-2 كيك	ا كوب	P80
	ب-3 مربى	400	P100+P0
	ب-4 كعك المافن (كب كيك)	400	P100
A-09 طعام صحي	ب-1 طعام مجفف	100	P80+P0
	ب-2 زبادي بيبي	1 لتر	P30
	ب-3 مكرونة بالقمح الكامل	150 (إضافة 500 ملل مياه)	P100
	ب-4 بقوليات	500	P100
A-10 طعام الأطفال	ب-1 طعام أطفال مهروس	150	P80+P0
	ب-2 شوربة	200	P100+P0
	ب-3 سائل للتعقيم	ا زجاجة	P100
	ب-4 حليب أطفال	100 ملل	P30







18. المواصفة

- (1) سيصدر الرنان صوتاً مرة واحدة عند إدارة المقيض في البداية؛
 (2) يتعين الضغط على زر " $\langle 30^\circ +$" للاستمرار في الطهي إذا كان الباب مفتوحاً أثناء الطهي؛
 (3) بمجرد ضبط برنامج الطهي، لا يتم الضغط على زر " $\langle 30^\circ +$" في 1 دقيقة. وسيعرض الوقت الحالي. وسيتم إلغاء الإعداد.
 (4) سيصدر الرنان صوتاً مرة بالضغط الفعال، ولن يكن هناك أي استجابة للضغط غير الفعال.

قائمة الطعام

القائمة	العرض	الوزن (بالجرام)	الطاقة الغذائية
A-01 مخبوزات	ب-1 بيتزا يُعاد تسخينها	200	P100
	ب-2 خبز يُعاد تسخينه	200	P100
	ب-3 فطيرة مالحة	400	P100
	ب-4 مخبوزات	500	P80+P0+P80
A-02 بطاطس	ب-1 بطاطس علي البخار	400	P100
	ب-2 بطاطس مخبوزة في الفرن	500	C-1
	ب-3 غراتان البطاطس المطبوخ	500	
	ب-4 بطاطس مقليه	200	P100
A-03 لحوم	ب-1 دجاج	800	P100
	ب-2 لحم نيك رومي	800	P100
	ب-3 لحم خنزير	450	P100
	ب-4 لحم أحمر	800	C-1
A-04 السماك	ب-1 بلح البحر	200	P80
	ب-2 السلامون (سمك)	350	P80
	ب-3 سمك تونة قليله	350	P80
	ب-4 سمك القاروص	350	P80
A-05 خضروات	ب-1 بروكلي	400	P100
	ب-2 سبانخ	400	P100
	ب-3 جزر	400	P100
	ب-4 شم	400-200	P80+P0
A-06 مشروبات ساخنة	ب-1 حليب (ا كوب/240 ملل)	1 كوب	P100
	ب-2 قهوة (ا كوب/120 ملل)	1 كوب	P100
	ب-3 شاي	1 كوب	P100
	ب-4 شيكولاته ساخنة	200	P70
A-07 مكرونه-رز	ب-1 صنر المكرونه	450	P80
	ب-2 رز	ا كوب	P100+P50
	ب-3 شوربه شوربه شورية خضروات يُعاد تسخينها)	250	P100
	ب-4 مكرونه	50 (إضافة 500 ملل مياه)	P80

10. وظيفة الضبط المسبق

- (1) اضبط الساعة أولاً. (ارجع إلى تعليمات ضبط الساعة).
- (2) ادخل برنامج الطهي. يمكن ضبط مرحلتين اثنتين كحد أقصى. ولا يجب ضبط إزالة الثلج هنا.
- (3) اضغط على "  |  ". تظهر الساعة الحالية. يوضع رقم الساعة.
- (4) أدر "  " لضبط أرقام الساعة، ويجب أن يكون وقت الدخل ما بين 0—23
- (5) اضغط على "  |  "، ستوضع أرقام الدقائق.
- (6) أدر "  " لضبط أرقام الدقائق، ويجب أن يكون وقت الدخل ما بين 0 - 59.

(7) اضغط على "  +30° " لإنهاء الإعداد. ستضيء "، وسيصدر الرنان صوتا مرتين عندما يصل الوقت، ثم سيبدأ الطهي أوتوماتيكيا.







Note:

ملاحظة: (1) يتعين ضبط الساعة أولاً، و إلا، لن تعمل وظيفة الضبط المسبق.
 (2) إذا كان برنامج الضبط المسبق قد تم ضبطه بدون برنامج الطهي، سيتم استخدام كل الضبط كساعة إنذار. وهذا يعني أنه عند حلول الوقت السابق ضبطه، سيصدر الرنان صوتا خمس مرات فقط.





11- وظيفة وضع ECO

- في حالة الانتظار، اضغط على "  " أو في حالة عدم التشغيل خلال دقيقة، سيتم إيقاف تشغيل الشاشة. في هذه الحالة اضغط على أي زر لتشغيل الشاشة.
- ملاحظة: (1) لا يدخل الفرن في وضع ECO إذا كان الباب مفتوحاً.

12- وظيفة الاستفسار

- 1 في وضع طبخ مايكروويف اضغط  |  فتظهر الطاقة الحالية لثلاثة ثوان وبعد ثلاثة ثوان يعود الفرن إلى الوضع السابق
- 2 في وضع الطبخ اضغط  |  للاستفسار عن الوقت فيظهر الوقت ثلاثة ثوان
- 3 في وضع pre-set اضغط  |  للاستفسار عن الوقت المجزأ سابقا فيظهر الوقت المجزأ سابقا ثلاثة ثوان.

13 وظيفة القفل بالنسبة للأطفال

- إقفال في وضع الانتظار اضغط  |  ثلاثة ثوان. ويخرج صوت طويل إشارة إلى انه يدخل إلى وضع قفل الطفل وتظهر مؤشر مقفولة إذا كان الوقت مجزأ وإلا يظهر "  " إلغاء في وضع القفل اضغط  |  ثلاثة ثوان فيخرج صوت طويل إشارة إلى إلغاء وضع قفل الطفل

14- الوضع الصامت

- في حالات الانتظار، اضغط على "  STOP " ثم اضغط على "  +30 " في وقت واحد خلال ثلاث ثواني للدخول في الوضع الصامت. تتوقف جميع الأزرار والأجراس عن الرنين أثناء تفعيل الوضع الصامت.
- لتشغيل الصوت: في حالة الانتظار، اضغط على "  STOP " ثم اضغط على "  +30 " في وقت واحد خلال ثلاث ثواني للخروج من الوضع الصامت.

15. حماية المروحة

عندما يعمل الميكروويف أو طهي التوليف لمدة تزيد عن 5 دقائق، سيتوقف عن الأعمال على الأقل 15 ثانية، وتدور المروحة فقط.





16. وظيفة حماية ماسورة التحكم في المغنطرون



عندما تعمل الوحدة لمدة 30 دقيقة بمستوى عال من الطاقة، ستعمل على ضبط 80 % طاقة أوتوماتيكيا من أجل حماية ماسورة التحكم في المغنطرون.
 تعمل هذه الوظيفة في حالة تعدد المراحل والحالات الأخرى.

17. وظيفة الخروج الأوتوماتيكي





عندما يكون الباب مفتوحا لمدة 10 دقائق، سيطفأ ضوء الفرن. اضغط على أي مفتاح بعد إغلاق الباب، وسيحسب الوقت لأسفل. وسيضيء مصباح الفرن.

3. الطهي على الشواية



- 1) اضغط على مفتاح "  " 6 مرات، ستظهر علامة " G " ويتم اختيار وظيفة الشواية.
- 2) أدر "  " لضبط وقت الطهي. (وقت الطهي الأقصى 95 دقيقة.)
- 3) اضغط على مفتاح "  +30" لبدء الطهي. وتومض "  " وستضيء "  ".

ملاحظة: عندما يمر نصف وقت الشواء، سيصدر الرنان صوتا مرتين. وهذا طبيعي. ويمكنك فقط الضغط على زر "  +30" للاستمرار في الطهي. ولكن من أجل الحصول على تأثير أفضل لشواء الطعام، يجب قلب الطعام، وأغلق الباب، ثم اضغط على الزر "  +30" للاستمرار في الطهي. ولكن إذا لم يكن هناك أي تشغيل لمدة دقيقة، سيستمر الفرن في العمل ويصدر صوت "بيب" مرة واحدة



4. طهي التوليف

- 1) اضغط على مفتاح "  " لبعوض الوقت، ستظهر علامة " G " وبذلك يتم
- 2) أدر "  " اختيار وظيفة التوليف وسيضاء الزهر " 1 - C " والزر " 2 - C "
- 3) أدر "  " لضبط وقت الطهي (وقت الطهي الأقصى 95 دقيقة).
- 4) اضغط على مفتاح "  +30" لبدء الطهي. وتومض مؤشرات الطهي وتومض "  ".

ملاحظة: تعليمات التوليف





التعليمات	شاشة العرض	طاقة الميكروويف	طاقة الشواية
1		55 %	45 %
2		36 %	64 %

5. الطهي السريع

عندما يكون الفرن في حالات الانتظار، اضغط على مفتاح "  +30" لبدء عملية الطهي بكامل طاقة الميكروويف لمدة 30 ثانية. وسيضيف وقت الطهي 30 ثانية في كل مرة ضغط على المفتاح "  +30" . ووقت الطهي الأقصى هو 95 دقيقة.

ملاحظة: يكون الفرن في وضع التعطيل تحت برنامج آخر أثناء الطهي.

6. إزالة الثلج حسب الوزن

- 1) اضغط على المفتاح "  % " مرتين، وستعرض الشاشة " def1 ".
- 2) أدر "  " لاختيار وزن الطعام. وفي نفس الوقت، ستضيء المؤشر "  "، ويجب أن يكون ويكون وقت الإعداد من 00:05 إلى 95:00.
- 3) اضغط على مفتاح "  +30" لبدء إزالة الثلج.

تعليمية التشغيل

يستخدم فرن الميكروويف هذا تحكما الكترونيا حديثا لضبط مؤشرات الطهي لتلبية احتياجاتك بصورة أفضل للطهي.

1. ضبط الساعة

عندما يكون الفرن الميكروويف موصولا بمصدر الطاقة الكهربائية، فتعرض الشاشة "0:00"، سيصدر الرنان صوت رنين مرة.

08:00

(1) اضغط على " | ⏸ "، ستومض أرقام الساعة.

9:00

(2) أدر " ⏸ " لضبط أرقام الساعة، ويجب أن يكون وقت الدخل ما بين 0—23

9:00

(3) اضغط على " | ⏸ "، ستومض أرقام الدقائق

9:58

(4) أدر " ⏸ " لضبط أرقام الدقائق، ويجب أن يكون وقت الدخل ما بين 0—59.

9:58

(5) اضغط على " | ⏸ " لإنهاء ضبط الساعة. ستومض إشارة "!".

ملاحظة:

(1) إذا كانت الساعة غير مضبوطة، فلن تعمل عند توصيلها بالطاقة الكهربائية.

(2) أثناء عملية ضبط الساعة، إذا ضغطت على " ⏸ STOP " أو لا يوجد أي تشغيل لمدة دقيقة واحدة، سيخرج الفرن من وضع الضبط.

2. الطهي بالميكروويف

اضغط على " ⏸ | ⏸ | ⏸ " عدة مرات لاختيار الوظيفة التي تريدها. أدر " ⏸ " من أجل ضبط وقت الطهي. واضغط على " ⏸ +30 " لبدء عملية الطهي

مثال: إذا كنت تريد استخدام 80% طاقة للطهي لمدة 20 دقيقة، فيمكنك تشغيل الفرن حسب الخطوات التالية:

01:00

(1) اضغط على " ⏸ | ⏸ | ⏸ " مرة، ستعرض شاشة انبعاث الضوء "P100"، " ⏸ " مؤشر.

01:00

(2) اضغط على " ⏸ " مرة أخرى لاختيار 80% طاقة، ستعرض شاشة انبعاث الضوء "P80".

08:00

(3) أدر " ⏸ " لضبط وقت الطهي إلى حين أن يعرض الفرن "20:00" (وقت الطهي الأقصى 95 دقيقة)

(4) اضغط على " ⏸ +30 " لبدء الطهي، ستضيء "!" وسيومض المؤشر

سيومض المؤشر " ⏸ " (سيصدر الرنان صوتا خمس مرات بعد الانتهاء).

ملاحظة: كميات الخطوة لوقت الضبط لمفتاح التشفير هي على النحو التالي:

0 -- 1 دقيقة	:	5 ثواني
1 -- 5 دقيقة	:	10 ثواني
5 -- 10 دقيقة	:	30 ثانية
10 -- 30 دقيقة	:	1 دقيقة
30 -- 95 دقيقة	:	5 دقائق

مخطط طاقة الميكروويف

اضغط	مرة	مرتان	ثلاث مرات	4 مرات	5 مرات
طاقة ميكروويف	100 %	80 %	50 %	30 %	10 %

- ب. يتعين دائما استخدام كلا من الصينية الزجاجية ومجموعة حلقة الطاولة القابلة للدوران أثناء الطهي.
- ت. يتم دائما وضع كل الطعام وأواني الطعام على الصينية الزجاجية للطهي.
- ث. إذا كان لدى الصينية الزجاجية أو مجموعة حلقة الطاولة القابلة للدوران شقوق أو كسور، فاتصل على أقرب مركز خدمة معتمد لديك.

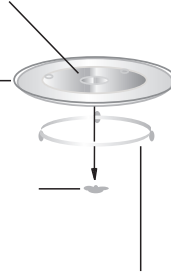

تركيب الطاولة القابلة للدوران جانب الموقد (جانب سفلي) صينية زجاجية عمود طاولة قابلة للدوران مجموعة حلقة طاولة قابلة للدوران

أ. لا تضع مطلقا الصينية الزجاجية مقبولة.

تركيب مسطح الكاونتر

- الخزانة: انزع أي عشاء واقى موجود على سطح خزانة الميكروويف.
- لا تنزع غطاء الميكسا الخفيف بني اللون الملحق بتجويف الفرن لحماية المغطرون.

انزع كل مواد التعبئة والإكسسوارات. وافحص الفرن للتأكد من وجود أي تلف مثل انبعاجات أو باب مكسور. لا تركيب إذا كان الفرن به تلفيات.

التركيب

1. اختار سطحا مستويا يوفر مساحة مفتوحة كافية لفتحات الدخول و / أو المخرج.

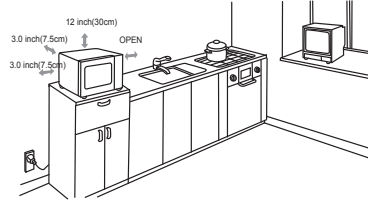

2. ضع قابس فرنك في مقيس منزلي قياسي. وتأكد من أن الفلطة والتردد تكون مطابقة للفلطة والتردد المذكورة على ملصق التقدير الكهربائي.

مطلوب خلوص أدنى وقدره 3.0 بوصة (7.5 سم) بين الفرن وأي جدران متاخمة. ويتعين أن يكون جانب واحد مفتوحا.

- (1) اترك خلوصا أدنى قدره 12 بوصة (30 سم) فوق الفرن.

- (2) لا تنزع الأرجل من قاع الفرن.
- (3) يمكن أن يعمل سد فتحات الدخول و / أو المنفذ على إتلاف الفرن.

- (4) ضع الفرن على مسافة أبعد ما يكون عن أجهزة الراديو والتلفاز.

قد يتسبب تشغيل الفرن الميكروويف في إحداث تشويشا لاستقبال جهاز الراديو أو التلفاز الخاص بك.

تحذير

- لا تركيب الفرن فوق مسطح طهي موقد أو جهاز منتج للحرارة آخر. وإذا تم تركيبه بالقرب من أو فوق مصدر حرارة، فقد يتلف الفرن ويصبح الضمان لاغيا وكان لم يكن.



قد يكون السطح القابل للتلامس ساخنا أثناء التشغيل.

المواد التي يجب تجنبها في فرن الميكروويف ملاحظات الأواني

الصينية الألمنيوم	قد تتسبب في إحداث القوس الكهربائي. انقل الطعام لطبق آمن في الميكروويف.
كرتونة طعام مع مقبض معدني	قد تتسبب في إحداث القوس الكهربائي. انقل الطعام لطبق آمن في الميكروويف.
الأواني المشذبة المعدنية أو المعدنية	المعدن يحمي الطعام من طاقة الميكروويف. وقد يتسبب التشذيب المعدني في إحداث قوس كهربائي.
روابط ملتوية معدنية	قد تتسبب في إحداث القوس الكهربائي، وقد تحدث حريق في الفرن.
أكياس ورق	قد تسبب حريقاً في الفرن.
الفلين البلاستيك	قد يذوب الإناء الفلين البلاستيك أو يلوث السوائل الموجودة في الداخل عند التعرض لدرجة حرارة عالية.
الخشب	سيجف الخشب عند استخدامه في فرن الميكروويف وقد ينشطر أو يتشقق.

إعداد فرنك

أسماء أجزاء و إكسسوارات الفرن

انزع الغطاء وجميع المواد من الكرتونة وتجويف الفرن.
يأتي فرنك مع الإكسسوارات التالية:

- 1 صينية زجاجية
- 1 مجموعة حلقة طاوله قابلة للدوران
- 1 كتيب التعليمات

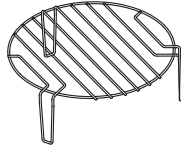
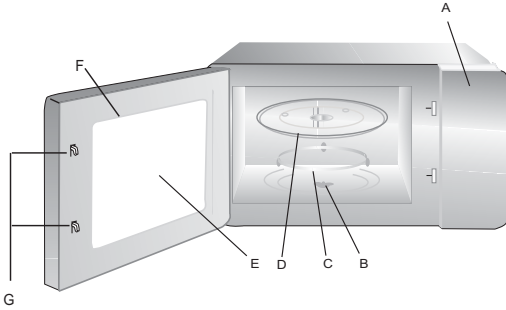

- (أ) لوحة تحكم
- (ب) عامود طاوله قابلة للدوران
- (ج) صينية زجاجية
- (د) نافذة مراقبة
- (هـ) مجموعة الباب
- (و) نظام وشيعة السلامة

تحذير: لا تستخدم حامل الشواية في صيغة الميكروويف! ودائماً أخرجه عند استخدام الميكروويف!

أغلق مصدر الطاقة الكهربائية للفرن إذا كان الباب مفتوحاً أثناء التشغيل.

أنظر التعليمات عن "المواد التي يمكنك استخدامها في فرن الميكروويف أو تجنبها في فرن الميكروويف". وهناك أواني غير معدنية معينة غير آمنة للاستخدام داخل الفرن الميكروويف. وإذا كن يراودك الشك، فيمكنك اختبار الإناء المعني باستخدام الإجراء التالي.

اختبار الإناء

1. املاً إناء أمن للميكروويف بعدد 1 فنجان من ماء بارد (250 مل لتر) مع الإناء المعني.
2. أطفئ على الطاقة القصوى لمدة 1 دقيقة.
3. اشعر بحرص الإناء. إذا كان الإناء الفارغ دافئاً، فلا تستخدمه للطهي في الميكروويف.
4. لا تتجاوز وقت الطهي عن 1 دقيقة.

الأواني

تنبيه

مخاطرة الإصابة الشخصية

هناك خطر بالنسبة لأي شخص خلاف الشخص المعني أن يقوم بتنفيذ أي عملية خدمة أو إصلاح التي تتضمن إزالة غطاء يوفر الحماية ضد التعرض لطاقة الميكروويف.

المواد التي يمكنك استخدامها في فرن الميكروويف

ملاحظات الأواني

رقائق الألمنيوم	التدريج فقط. يمكن استخدام قطع ناعمة صغيرة لتغطية الأجزاء الرفيعة من اللحم أو الدجاج لمنع فرط الطهي. ويمكن حدوث القوس الكهربائي إذا كانت الرقيقة قريبة جداً من جدران الفرن. ويجب أن تكون الرقيقة بعيدة على الأقل 1 بوصة (2.5 سم) من جدران الفرن.
صحن التلوين بلون بني	اتبع تعليمات جهة التصنيع. ويتعين أن يكون قاع صحن التلوين بلون بني على مسافة 16/3 بوصة (5 ملم) على الأقل فوق الطاولة القابلة للدوران. وقد يتسبب الاستخدام غير الصحيح في كسر الطاولة القابلة للدوران.
اواني الغداء	أمنة للميكروويف فقط. اتبع تعليمات جهة التصنيع. ولا تستخدم الأطباق المشقوفة أو المكسورة.
الأواني الزجاجية	الأواني الزجاجية بالفرن المقاومة للتسخين فقط. تأكد من عدم وجود سنون معدنية. ولا تستخدم الأطباق المشقوفة أو المكسورة.
أكياس الطهي بالفرن	اتبع تعليمات جهة التصنيع. لا تقترب من الرباط المعدني. اصنع شقوق للسماح للبخار بالهروب.
الأطباق والفناجين الورقية	استخدم للطهي / التدفئة قصيرة الأجل فقط. ولا تترك الفرن بدون رعاية أثناء الطهي.
القوط الورقية	تستخدم في تغطية الطعام لإعادة التسخين وامتصاص الدهون. تستخدم مع الإشراف للطهي قصير الأجل فقط.
الورق الرقيق البلاستيك	يستخدم كغطاء لمنع الطرطشة أو التغليف للبخار. أمن للميكروويف فقط. اتبع تعليمات جهة التصنيع. يجب أن يحمل ملصقا مكتوباً عليه اسم "أمن للميكروويف". تصبح بعض الأواني البلاستيكية لينية، مع تسخين الطعام الموجود بداخلها. ويجب أن تكون "أكياس الغليان" و"الأكياس البلاستيكية محكمة الإغلاق بها شقوق، أو ثقوب أو فتحات تهوية حسب التوجيهات المذكورة في العبوة.
الغلاف البلاستيكي	أمن للميكروويف فقط. تستخدم لتغطية الطعام أثناء الطهي للاحتفاظ بالرطوبة. ولا تسمح للغرف البلاستيكي بتلامس الطعام.
أجهزة قياس الحرارة ورق الشمع	أمنة للميكروويف فقط (أجهزة قياس حرارة اللحم والحلوى). تستخدم من أجل التغطية لمنع الطرطشة والاحتفاظ بالرطوبة.

من أجل تقليل مخاطرة الإصابة للأشخاص توصيل التركيب بالأرض

خطر

مخاطرة الصعقة الكهربائية
يمكن أن يتسبب تلامس مع [الأجزاء الداخلية في
حدوث إصابة شخصية خطيرة أو وفاة. فلا تفك هذا
الجهاز.

تحذير

مخاطرة الصعقة الكهربائية
يمكن أن يؤدي الاستخدام غير المناسب للتوصيل
الأرضي إلى صعقة كهربائية. فلا تضع القابض في
المقبس إلى حين تركيب الجهاز وتوصيلة أرضيا
بصورة مناسبة.

التنظيف

تأكد من فصل الفرن عن مصدر الطاقة الكهربائية.
1. نظف داخل الفرن بعد استخدام قطعة
قماش مبللة بصورة طفيفة.
2. نظف الإكسسوارات بالطريقة
المعتادة في ماء يحتوي على
الصابون.
3. يتعين تنظيف إطار الباب والسدادة
والأجزاء المجاورة بعناية بقطعة
قماش مبللة عندما تكون متسخة.

يتعين توصيل هذا الجهاز أرضيا. وفي حالة وجود
دائرة قصيرة كهربائية، فيعمل التوصيل الأرضي
على تقليل مخاطرة الصعقة الكهربائية بتوفير سلك
هروب للتيار الكهربائي. وهذا الجهاز مزود بوصلة
لها سلك توصيل أرضي مع قابض توصيل أرضي.
ويتعين توصيل القابض بالمقبس المركب
والموصول أرضيا بصورة مناسبة.

استشر كهربائي أو عامل خدمة مؤهل إذا كانت
تعليمات التوصيل الأرضي غير مفهومة بالكامل أو
إذا كان هناك شك عما إذا كان الجهاز موصول
أرضيا بصورة مناسبة من عدمه. وإذا كان
ضروريا استخدام وصلة تمديد، فاستخدم فقط وصلة
تمديد لها قابض مطول 2 مسمار مع فتحة توصيل
أرضي و 2 لوحة توصيل أرضي. وسيعمل المقبس
2 فتحة، مع شوكة توصيل أرضي أو طرفية
(طرفيات) التوصيل الأرضي على قبول قابض
الجهاز.

1. هناك وصلة تمديد كهرباء قصيرة
مزودة من أجل تقليل المخاطر
الناتجة من أن تصبح مرتبكا أو
متورطا في سلك أطول.
2. إذا كان طاقم سلك طويل أو وصلة
تمديد مستخدمة: (1) فيجب أن يكون
تقدير الكهرباء المحدد بالعلامات
لطاقم السلك أو وصلة التمديد على
الأقل مثل التقدير الكهربائي للجهاز.
(2) يتعين أن تكون وصلة التمديد من
الوصلة ثلاثية الأسلاك للتوصيل
الأرضي. (3) يجب ترتيب السلك
الطويل بحيث لا يجز فوق مسطح
الكاونتر أو مسطح الطاولة حيث
يمكن للأطفال سحبه أو التعثر فيه
بصورة غير مقصودة.

- تعليمات هامة للسلامة**
- تحذير**
13. ركب أو ضع هذا الفرن فقط طبقا لتعليمات التركيب المذكورة.
14. لا يجب تسخين البيض في المحار والبيض الكامل المغلي الصلب حيث إنه قد ينفجر، حتى بعد الانتهاء من تسخين الميكروويف.
15. استخدم هذا الجهاز فقط للاستخدامات المخصصة له كما هي موصوفة في الكتيب. ولا تستخدم الكيماويات التي تسبب تآكل أو الأبخرة في هذا الفرن. فهذا الفرن مصمم خصيصا للاستخدام الصناعي أو المعمل.
16. إذا حدث تلف في سلك إمداد الكهرباء، فيتعين استبداله بمعرفة جهة التصنيع، أو وكيل الخدمة التابع لها أو بمعرفة أشخاص مؤهلين بصورة مماثلة من أجل تجنب المخاطر.
17. لا تخزن أو تستخدم هذا الجهاز بالخارج.
18. لا تستخدم هذا الفرن بالقرب من الماء/ أو في وعاء مبلل، أو بالقرب من حمام سباحة.
19. إن درجة حرارة الأسطح التي يمكن الوصول إليها قد تكون عالية عند تشغيل الجهاز. احتفظ بالسك بعيدا عن السطح الساخن، ولا تغطي أي فتحات على الفرن.
20. لا تدع السلك يتدلى على حافة الطاولة أو الكاونتر.
21. الإخفاق في الاحتفاظ بالفرن في بيئة نظيفة يمكن أن يؤدي إلى تدهور السطح التي قد تؤثر عكسيا على عمر الجهاز وقد يؤدي إلى موقف خطير.
22. يجب قلب أو هز محتويات زجاجات التغذية وأواني طعام الأطفال مع فحص درجة الحرارة قبل الاستهلاك، من أجل تجنب الحروق.
23. يمكن أن يؤدي تسخين المشروبات إلى غليان بركاني متأخر، لذا انتبه عند مناوله الإناء.
1. **تحذير:** يتعين عدم تسخين السوائل والأطعمة الأخرى في أواني مسدودة حيث إنها قابلة للانفجار.
2. **تحذير:** من الخطر بالنسبة لأي شخص خلاف الشخص المعني أن يقوم بانتزاع الغطاء الذي يوفر الحماية ضد التعرض لطاقة الميكروويف.
3. **تحذير:** يسمح فقط للأطفال باستخدام الفرن بدون إشراف عند تقديم تعليمات كافية حتى يمكن للطفل استخدام الفرن بطريقة آمنة وفهم مخاطر الاستخدام غير المناسب للفرن.
4. **تحذير:** عند تشغيل الفرن في صيغة التوليف، يجب على الأطفال فقط استخدام الفرن تحت إشراف الكبار بسبب درجات الحرارة المتولدة. (فقط لسلسلة الثوباية).
5. يتم فقط استخدام الأواني المناسبة للاستخدام في أفران الميكروويف.
6. يجب تنظيف الفرن بصورة منتظمة مع ضرورة إزالة أي رواسب أطعمة.
7. اقرأ واتبع "الاحتياطات لمنع التعرض المحتمل لطاقة الميكروويف الزائدة" الخاصة بالميكروويف الطعام في أواني بلاستيكية أو ورقية، فيجب عليك مراقبة الفرن بسبب احتمال الإشعال. إذا تلاحظ وجود دخان، أطفأ أو اسحب قابس الجهاز واحتفظ بالباب مغلقا من أجل حبس أي شعلات.
10. لا تقرب في عملية طهي الطعام.
11. لا تستخدم تجويف الفرن لأغراض التخزين. ولا تخزن بنود، مثل الخبز، الكعك الصغير المحلى ... الخ داخل الفرن.
12. انزع روابط السلك الملتوية والمقابض المعدنية من الأواني / الأكياس الورقية أو البلاستيكية قبل وضعها في الفرن.

احتياطات تجنب التعرض المحتمل لطاقة الميكروويف الزائدة

- (أ) لا تحاول تشغيل الفرن أثناء فتح الباب حيث إن ذلك يمكن أن يؤدي إلى تعرض ضار لطاقة الميكروويف. ومن الهام عدم كسر أو العبث في وشائج السلامة.
- (ب) لا تضع أي جسم بين الواجهة الأمامي للفرن والباب أو السماح بتراكم راسب ملوثات أو منظفات على أسطح منع التسرب.
- (ت) تحذير: إذا كان الباب أو سدادات الباب تالفة، فيتعين عدم تشغيل الفرن إلى حين أن يتم إصلاحه بمعرفة شخص مؤهل لذلك.

ملحق

إذا لم يتم الاحتفاظ بالجهاز في حالة جيدة من النظافة، فيمكن إفساد السطح مما يؤثر على العمر الافتراضي للجهاز ويؤدي إلى حدوث موقف خطير به.

المواصفات

الموديل:	CMXG 25DCS-04/CMXG 25DCW
الفلطية التقديرية :	230 فولت ~ 50 هرتز
طاقة الدخل التقديرية (ميكروويف) :	1450 واط
طاقة الخرج التقديرية (ميكروويف) :	900 واط
طاقة الدخل التقديرية (شوي) :	1000 واط
سعة الفرن :	25 ل
القطر القابل للدوران :	Ø 315 ملم
الأبعاد الخارجية (طول × عرض × ارتفاع) :	513 × 410 × 307 ملم
الوزن الصافي	تقريباً 14.94 كيلو جرام

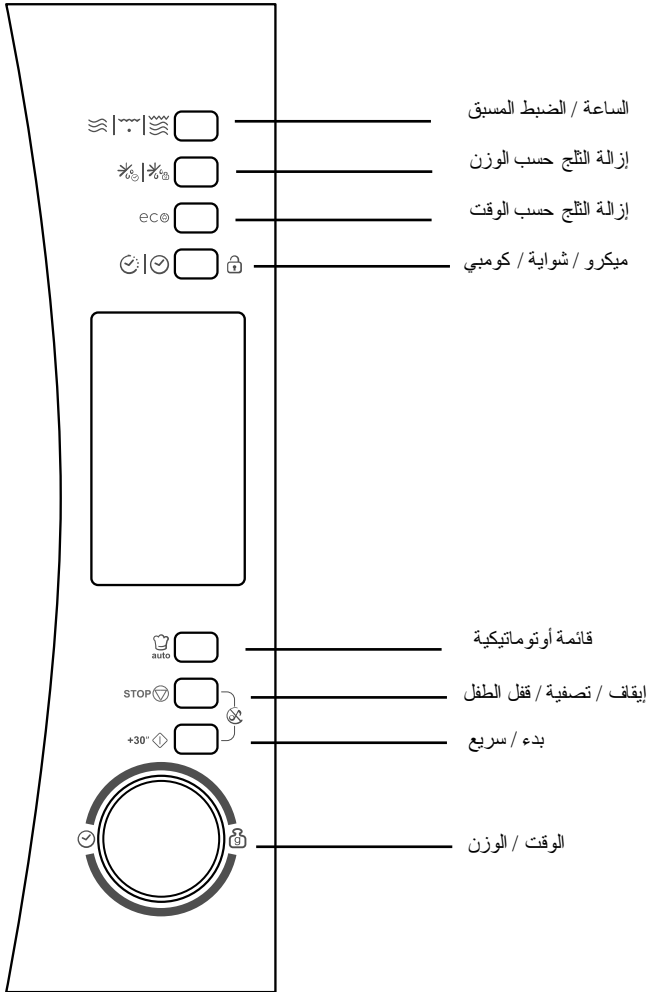



فرن الميكروويف
كتيب التعليمات

موديل: CMXG 25DCS-04

CMXG 25DCW

اقرأ هذه التعليمات بعناية قبل استخدام فرن الميكروويف، واحتفظ به بعناية.
إذا اتبعت هذه التعليمات، فسيزدك فرنك بسنوات عديدة من الخدمة الجيدة.

CANDY

CMXG 25DCS-04

CMXG 25DCW



CANDY

CMXG 25DCW
CMXG 25DCS
CMXG 25DCB

MICROWAVE OVENS
USER INSTRUCTIONS

GB

FORNI A MICROONDE
MANUALE DI ISTRUZIONI

IT



Microwave Oven

INSTRUCTION MANUAL

MODEL: CMXG 25DCW
CMXG 25DCS
CMXG 25DCB

Read these instructions carefully before using your microwave oven, and keep it carefully.

If you follow the instructions, your oven will provide you with many years of good service.

SAVE THESE INSTRUCTIONS CAREFULLY

By placing the CE () marking on this product , we declare ,on our own responsibility, compliance to all of European safety ,health and environmental requirements stated in the legislation for this product.

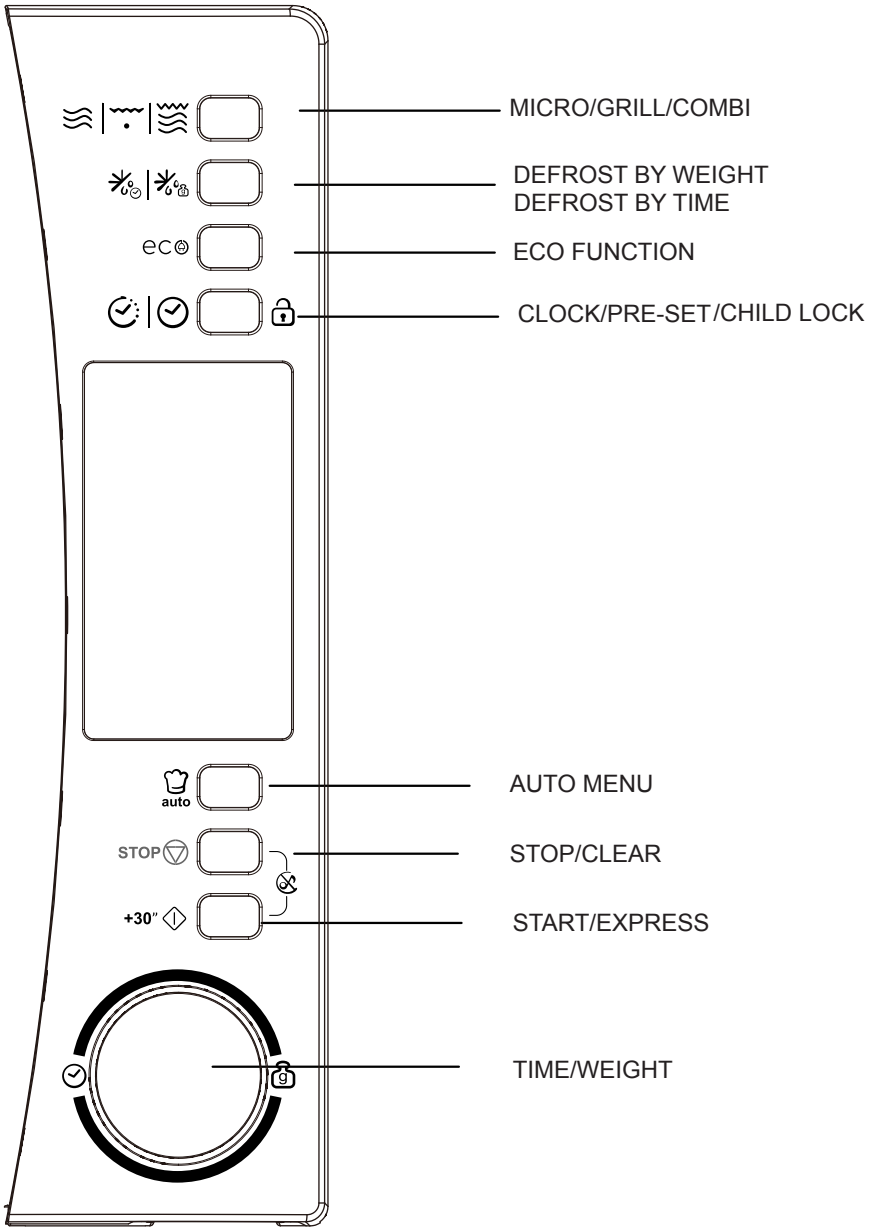

PRECAUTIONS TO AVOID POSSIBLE EXPOSURE TO EXCESSIVE MICROWAVE ENERGY

(a) Do not attempt to operate this oven with the door open since this can result in harmful exposure to microwave energy. It is important not to break or tamper with the safety interlocks.

(b) Do not place any object between the oven front face and the door or allow soil or cleaner residue to accumulate on sealing surfaces.

(c) **WARNING:** If the door or door seals are damaged, the oven must not be operated until it has been repaired by a competent person.

ADDENDUM

If the apparatus is not maintained in a good state of cleanliness, its surface could be degraded and affect the lifespan of the apparatus and lead to a dangerous situation.

Specifications

Model:	CMXG 25DCW / CMXG 25DCS /CMXG 25DCB
Rated Voltage:	230V~50Hz
Rated Input Power(Microwave):	1450W
Rated Output Power(Microwave):	900 W
Rated Input Power(Grill):	1000 W
Oven Capacity:	25 L
Turntable Diameter:	∅315 mm
External Dimensions(LxWxH):	513 x 410x 307 mm
Net Weight:	15 kg

IMPORTANT SAFETY INSTRUCTIONS

WARNING

To reduce the risk of fire, electric shock, injury to persons or exposure to excessive microwave oven energy when using your appliance, follow basic precautions, including the following:

1. Warning: Liquids and other foods must not be heated in sealed containers since they are liable to explode.
2. Warning: It is hazardous for anyone other than a competent person to carry out any service or repair operation that involves the removal of a cover which gives protection against exposure to microwave energy.
3. This appliance can be used by children aged from 8 years and above and persons with reduced physical, sensory or mental capabilities or lack of experience and knowledge if they have been given supervision or instruction concerning use of the appliance in a safe way and understand the hazards involved. Children shall not play with the appliance. Cleaning and user maintenance shall not be made by children unless they are older than 8 and supervised.
4. Keep the appliance and its cord out of reach of children less than 8 years.
5. Only use utensils suitable for use in microwave ovens.
6. The oven should be cleaned regularly and any food deposits should be removed.
7. Read and follow the specific: "PRECAUTIONS TO AVOID POSSIBLE EXPOSURE TO EXCESSIVE MICROWAVE ENERGY".
8. When heating food in plastic or paper containers, keep an eye on the oven due to the possibility of ignition.

9. If smoke is emitted, switch off or unplug the appliance and keep the door closed in order to stifle any flames.
10. Do not overcook food.
11. Do not use the oven cavity for storage purposes. Do not store items, such as bread, cookies, etc. inside the oven.
12. Remove wire twist-ties and metal handles from paper or plastic containers/bags before placing them in the oven.
13. Install or locate this oven only in accordance with the installation instructions provided.
14. Eggs in the shell and whole hard-boiled eggs should not be heated in microwave ovens since they may explode, even after microwave heating has ended.
15. This appliance is intended to be used in household and similar applications such as:
 - staff kitchen areas in shops, offices and other working environments;
 - by clients in hotels, motels and other residential type environments;
 - farm houses;
 - bed and breakfast type environments.
16. If the supply cord is damaged, it must be replaced by the manufacturer, its service agent or similarly qualified persons in order to avoid a hazard.
17. Do not store or use this appliance outdoors.
18. Do not use this oven near water, in a wet basement or near a swimming pool.
19. The temperature of accessible surfaces may be high when the appliance is operating. The surfaces are liable to get hot during use. Keep cord away from heated surface, and do not cover any vents on the oven.

20. Do not let cord hang over edge of table or counter.
21. Failure to maintain the oven in a clean condition could lead to deterioration of the surface that could adversely affect the life of the appliance and possibly result in a hazardous situation.
22. The contents of feeding bottles and baby food jars shall be stirred or shaken and the temperature checked before consumption, in order to avoid burns.
23. Microwave heating of beverages can result in delayed eruptive boiling, therefore care must be taken when handling the container.
24. The appliance is not intended for use by persons (including children) with reduced physical, sensory or mental capabilities, or lack of experience and knowledge, unless they have been given supervision or instruction concerning use of the appliance by a person responsible for their safety.
25. Children should be supervised to ensure that they do not play with the appliance.
26. The appliances are not intended to be operated by means of an external timer or separate remote-control system.
27. Accessible parts may become hot during use. Young children should be kept away.
28. Steam cleaner is not to be used.
29. During use the appliance becomes hot. Care should be taken to avoid touching heating elements inside the oven.
30. Only use the temperature probe recommended for this oven. (for ovens provided with a facility to use a temperature-sensing probe.)

31. **WARNING:** The appliance and its accessible parts become hot during use. Care should be taken to avoid touching heating elements. Children less than 8 years of age shall be kept away unless continuously supervised.
32. The microwave oven must be operated with the decorative door open. (for ovens with a decorative door.)
33. The rear surface of appliance shall be placed against a wall.
34. The microwave oven shall not be placed in a cabinet unless it has been tested in a cabinet.

**READ CAREFULLY AND KEEP FOR FUTURE
REFERENCE**

To Reduce the Risk of Injury to Persons Grounding Installation

DANGER

Electric Shock Hazard
Touching some of the internal components can cause serious personal injury or death. Do not disassemble this appliance.

WARNING

Electric Shock Hazard
Improper use of the grounding can result in electric shock. Do not plug into an outlet until appliance is properly installed and grounded.

This appliance must be grounded. In the event of an electrical short circuit, grounding reduces the risk of electric shock by providing an escape wire for the electric current. This appliance is equipped with a cord having a grounding wire with a grounding plug. The plug must be plugged into an outlet that is properly installed and grounded.

Consult a qualified electrician or serviceman if the grounding instructions are not completely understood or if doubt exists as to whether the appliance is properly grounded. If it is necessary to use an extension cord, use only a 3-wire

1. A short power-supply cord is provided to reduce the risks resulting from becoming entangled in or tripping over a longer cord.
2. If a long cord set or extension cord is used:
 - 1) The marked electrical rating of the cord set or extension cord should be at least as great as the electrical rating of the appliance.
 - 2) The extension cord must be a grounding-type 3-wire cord.
 - 3) The long cord should be arranged so that it will not drape over the counter top or table top where it can be pulled on by children or tripped over unintentionally.

CLEANING

Be sure to unplug the appliance from the power supply.

1. Clean the cavity of the oven after using with a slightly damp cloth.
2. Clean the accessories in the usual way in soapy water.
3. The door frame and seal and neighbouring parts must be cleaned carefully with a damp cloth when they are dirty.
4. Do not use harsh abrasive cleaners or sharp metal scrapers to clean the oven door glass since they can scratch the surface, which may result in shattering of the glass.
5. **Cleaning Tip**---For easier cleaning of the cavity walls that the food cooked can touch: Place half a lemon in a bowl, add 300ml (1/2 pint) water and heat on 100% microwave power for 10 minutes. Wipe the oven clean using a soft, dry cloth.

UTENSILS

CAUTION

Personal Injury Hazard

It is hazardous for anyone other than a competent person to carry out any service or repair operation that involves the removal of a cover which gives protection against exposure to microwave energy.

See the instructions on "Materials you can use in microwave oven or to be avoided in microwave oven."

There may be certain non-metallic utensils that are not safe to use for microwaving. If in doubt, you can test the utensil in question following the procedure below.

Utensil Test:

1. Fill a microwave-safe container with 1 cup of cold water (250ml) along with the utensil in question.
2. Cook on maximum power for 1 minute.
3. Carefully feel the utensil. If the empty utensil is warm, do not use it for microwave cooking.
4. **Do not exceed 1 minute cooking time.**

Materials you can use in microwave oven

Utensils	Remarks
Aluminum foil	Shielding only. Small smooth pieces can be used to cover thin parts of meat or poultry to prevent overcooking. Arcing can occur if foil is too close to oven walls. The foil should be at least 1 inch (2.5cm) away from oven walls.
Browning dish	Follow manufacturer's instructions. The bottom of browning dish must be at least 3/16 inch (5mm) above the turntable. Incorrect usage may cause the turntable to break.
Dinnerware	Microwave-safe only. Follow manufacturer's instructions. Do not use cracked or chipped dishes.
Glass jars	Always remove lid. Use only to heat food until just warm. Most glass jars are not heat resistant and may break.
Glassware	Heat-resistant oven glassware only. Make sure there is no metallic trim. Do not use cracked or chipped dishes.
Oven cooking bags	Follow manufacturer's instructions. Do not close with metal tie. Make slits to allow steam to escape.
Paper plates and cups	Use for short-term cooking/warming only. Do not leave oven unattended while cooking.
Paper towels	Use to cover food for reheating and absorbing fat. Use with supervision for a short-term cooking only.
Parchment paper	Use as a cover to prevent splattering or a wrap for steaming.
Plastic	Microwave-safe only. Follow the manufacturer's instructions. Should be labeled "Microwave Safe". Some plastic containers soften, as the food inside gets hot. "Boiling bags" and tightly closed plastic bags should be slit, pierced or vented as directed by package.
Plastic wrap	Microwave-safe only. Use to cover food during cooking to retain moisture. Do not allow plastic wrap to touch food.
Thermometers	Microwave-safe only (meat and candy thermometers).
Wax paper	Use as a cover to prevent splattering and retain moisture.

Materials to be avoided in microwave oven

Utensils	Remarks
Aluminum tray	May cause arcing. Transfer food into microwave-safe dish.
Food carton with metal handle	May cause arcing. Transfer food into microwave-safe dish.
Metal or metal-trimmed utensils	Metal shields the food from microwave energy. Metal trim may cause arcing.
Metal twist ties	May cause arcing and could cause a fire in the oven.
Paper bags	May cause a fire in the oven.
Plastic foam	Plastic foam may melt or contaminate the liquid inside when exposed to high temperature.
Wood	Wood will dry out when used in the microwave oven and may split or crack.

SETTING UP YOUR OVEN

Names of Oven Parts and Accessories

Remove the oven and all materials from the carton and oven cavity.

Your oven comes with the following accessories:

Glass tray	1
Turntable ring assembly	1
Instruction Manual	1

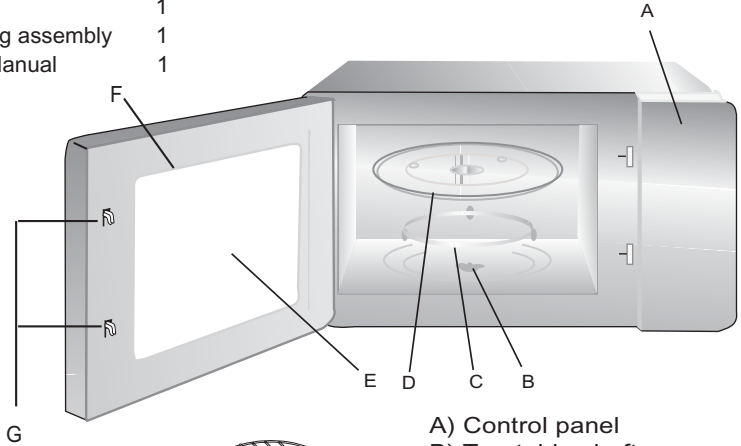

- A) Control panel
- B) Turntable shaft
- C) Turntable ring assembly
- D) Glass tray
- E) Observation window
- F) Door assembly
- G) Safety interlock system

Warning: Do not use grill rack in microwave mode!

Always take it out when using the microwave!

Grill Rack (Only for Grill series)

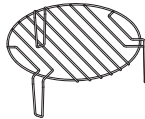

Shut off oven power if the door is opened during operation.

Turntable Installation

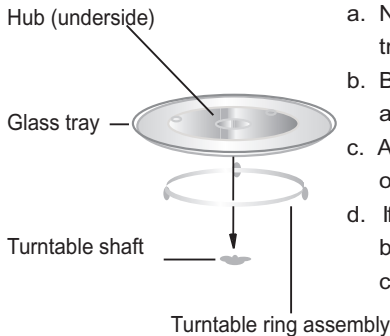

- a. Never place the glass tray upside down. The glass tray should never be restricted.
- b. Both glass tray and turntable ring assembly must always be used during cooking.
- c. All food and containers of food are always placed on the glass tray for cooking.
- d. If glass tray or turntable ring assembly cracks or breaks, contact your nearest authorized service center.

Countertop Installation

Remove all packing material and accessories. Examine the oven for any damage such as dents or broken door. Do not install if oven is damaged.

Cabinet: Remove any protective film found on the microwave oven cabinet surface.

Do not remove the light brown Mica cover that is attached to the oven cavity to protect the magnetron.

Installation

1. Select a level surface that provides enough open space for the intake and/or outlet vents.

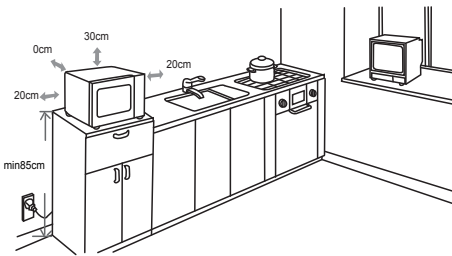

(1) The minimum installation height is 85cm.

(2) The rear surface of appliance shall be placed against a wall.

Leave a minimum clearance of 30cm above the oven, a minimum clearance of 20cm is required between the oven and any adjacent walls.

(3) Do not remove the legs from the bottom of the oven.

(4) Blocking the intake and/or outlet openings can damage the oven.

(5) Place the oven as far away from radios and TV as possible. Operation of microwave oven may cause interference to your radio or TV reception.

2. Plug your oven into a standard household outlet. Be sure the voltage and the frequency is the same as the voltage and the frequency on the rating label.

WARNING: Do not install oven over arange cooktop or other heat-producing appliance. If installed near or over a heat source, the oven could be damaged and the warranty would be void.

The accessible surface may be hot during operation.







OPERATION INSTRUCTION



This microwave oven uses modern electronic control to adjust cooking parameters to meet your needs better for cooking.



1. Clock Setting



When the microwave oven is electrified, the oven will display "0:00", buzzer will ring once.

1) Press "  |  ", the hour figures will flash. 

2) Turn "  " to adjust the hour figures, the input time should be within 0--23. 

3) Press "  |  ", the minute figures will flash. 







4) Turn "  " to adjust the minute figures, the input time should be within 0--59. 

5) Press "  |  " to finish clock setting. ":" will flash. 





Note: 1) If the clock is not set, it would not function when powered.



2) During the process of clock setting, if you press " **STOP**  " or no operation in one minute, the oven will exit the setting.



2. Microwave Cooking



Press "  |  |  " once, "P100" displays. Then turn "  " to select the function you want. Press " + 30 "  " to confirm the power. Turn "  " to adjust the cooking time. Press " + 30 "  " to start cooking.

Example: If you want to use 80% power to cook for 20 minutes, you can operate the oven as the following steps.

1) Press "  |  |  " once, the LED will display "P100", "  " indicator will be lighted. 

2) Turn "  " to choose 80% power, the LED will display "P80". Press " + 30 "  " to confirm power. 

3) Turn "  " to adjust the cooking time until the oven display "20:00" (The maximum cooking time is 95 minutes.) 

4) Press " + 30 "  " to start cooking, ":" will light and the "  " indicator will flash (Buzzer will sound five times after finishing).





NOTE: the step quantities for the adjustment time of the coding switch are as follow:

0--1 min	: 5 seconds	10--30 min	: 1 minute
1--5 min	: 10 seconds	30--95 min	: 5 minutes
5--10 min	: 30 seconds		

Microwave Power Chart

Microwave Power	100%	80%	50%	30%	10%
-----------------	------	-----	-----	-----	-----

3. Grill Cooking



1) Press the "  |  |  " key twice, "G" displays and grill function is selected. Press " + 30"  " to confirm power. 

2) Turn "  " to adjust the cooking time. The maximum cooking time is 95 minutes.

3) Press the " + 30"  " key to start cooking. The "  " will flash, ":" will be lighted.

4. Combination Cooking



1) Press the "  |  |  " key twice, " G " displays. 

2) Turn "  " to select "C-1" or "C-2". Press " + 30"  " to confirm the power.



3) Turn "  " to adjust the cooking time. (The maximum cooking time is 95 minutes.)

4) Press " + 30"  " key to start cooking. The cooking indicators will flash and ":" will light.



Note: Combination instructions

Instructions	LED Display	Microwave Power	Grill Power
1		55%	45%
2		36%	64%

5. Speedy Cooking



1).When the oven is in the waiting states, press "+ 30"  " key to start cooking with full microwave power for 30 seconds. The cooking time will add 30 seconds by every press on " + 30"  " key, and the maximum setting time is 95 minutes.





Note: Time can be increased by press "+ 30"  " button except weight defrost and auto menu program.

2).In waiting state, turn "  " left to choose cooking time directly then press " + 30"  " key to cook with 100% microwave power.



This program can be set as the first one of multi-stage.

6. Defrost By Time

1) Press "  |  " key once, the LED will display "dEF1". 

2) Turn "  " to select the cooking time. At the same time, "  " and "  " will be lighted. The time setting is from 00:05 to 95:00. 

The default power level is P30. It is not adjustable.

3) Press " + 30"  " key to start defrosting. "  " and "  " indicators will flash .

7. Defrost by Weight

1) Press " | " pad twice, the LED will display "dEF2".

2) Turn " " to select the weight of food. At the same time, "g" will light. The weight should be 100-2000g.

3) Press " +30" " key to start defrosting.
" " and " " indicators will flash and "g" indicator will go out.

8. Auto Menu

1). In waiting states, press " auto " or turn " " right to choose the menu you need. "A-01", "A-02"... "A-10" will display in order.

2) Press " +30" " to confirm the selected main menu.

2). Turn " " to select the menu from b-1 to b-4.

3) Press " +30" " to start cooking.

When cooking finish, buzzer will sound five times. If the clock has been set before, the current time will be displayed, otherwise, 0:00 will be displayed.

For example: to cook the pasta.

1) Press " auto " for seven times, "A-07" displays and pasta menu is selected.
" " and " " indicator will light.

2) Press " +30" " to confirm the selected main menu.

3). Stop turning " " when "b-4" displays.

3) Press " +30" " to start cooking.

When cooking finish, buzzer will sound five times. Then turn back to waiting states.

9. Multi-Stage Cooking

Two stages of cooking can be maximumly set. If one stages is defrosting, it will be put in the first stage automatically. The buzzer will ring once after each stage and the next stage will begin.

Note: Auto menu cannot be set as one of the multi-stage.

Example: if you want to defrost the food of 500g + 80% microwave power for 5 minutes.

The steps are as following:

1) Press " | " twice, "dEF2" displays;

2) Turn " " to adjust the weight of the food. Stop turning when "500" displays;

3) Press " | | " once, turn " " to choose 80% microwave power;

Press " +30" " to confirm the power;

4) Turn " " to adjust the cooking time of 5 minutes;

5) Press " +30" " to start cooking.

Note: When the first stage finish, buzzer sounds once then the second stage begins. When all of them finish, buzzer sounds five times and the unit turn back to the waiting states.

10. Pre-set Function

- 1) Set the clock first. (Consult the instruction of clock setting.)
- 2) Input the cooking program. Two stages can be set at most. Defrosting should not be set here.

3) Press " | ". The current clock is displayed. The hour figure flash;

4) Turn "" to adjust the hour figures, the input time should be within 0--23.



5) Press " | ", the minute figures will flash.



6) Turn "" to adjust the minute figures, the input time should be within 0--59.



7) Press "**+ 30**"  " to finish setting. ":" will light, buzzer will ring twice when the time arrives, then cooking will start automatically.

Note: 1) Clock must be set first. Otherwise, pre-set function will not work.

- 2) If the pre-set program has been set without the cooking program, the whole setting will be used as an alarm clock. That means when pre-set time arrives, buzzer will sound five times only.

11. ECO Function



In waiting state, Press "**ECO**" or if no operation in 1 minute, the screen will be off. At this time, press any button to turn the screen on.

Note: 1). The oven cannot enter ECO mode if the door is open.



- 2). Press any button or open the door to turn the screen on under ECO mode.
- 3). If enter ECO mode under child lock state, recover to still child lock state.

12. Inquiring Function





(1) In cooking state, press " |  | ", the current microwave power will be displayed for 3 seconds.



(2) In pre-set state, press " |  " to inquire the time for delay start cooking.

The pre-set time will flash for 3 seconds, then the oven will turn back to the clock display.



(3) During cooking state, press " |  " to check the current time. It will be displayed for 3 seconds.



13. Lock-out Function for Children

Lock: In waiting state, press " |  " for 3 seconds, there will be a long "beep" denoting entering into the children-lock state and LED will display " " and " " will light.

Lock quitting: In locked state, press " |  " for 3 seconds, there will be a long "beep" denoting that the lock is released, and LED will turn back to the clock state, " " will go out.

14. Silent Mode

In waiting states, press "STOP " , and then press " + 30"  " simotanoesly in 3 seconds to enter silent mode. All the buttons and buzzers will stop ringing under silent mode.

To active the sound: in waiting state, press "STOP  " , and then press " + 30"  " simotanoesly in 3 seconds to exit the silent mode.

15. Protection of Fan

When the microwave or combination cooking works over 5 minutes, it stops working at the last 15 seconds, only fan runs.

16. Protection Function of Magnetron Control Pipe



When the unit runs for 30 minutes with high power level, it will adjust to 80% microwave power to protect the magnetron control pipe.

This function works under multi-stage and other states.

17. Automatic Going Out Function

When the door is kept open for 10 minutes, the oven light will be off. Press any key after opening the door, time will count down again. The oven lamp will light.

18. Specification

- (1) The buzzer will sound once when turning the knob at the beginning;
- (2) " + 30"  " must be pressed to continue cooking if the door is opened during cooking;
- (3) Once the cooking programme has been set , " + 30"  " is not pressed in 1 minute. The current time will be displayed. The setting will be cancelled.
- (4) The buzzer sounds once by efficient press, inefficient press will be no response.

Auto menu Chart

Menu	Display	Weight(g)	Power
A-01 BAKERY	b-1 Pizza reheat	200	P100
	b-2 Bread reheat	200	P100
	b-3 Savoury pie	400	P80+P0+P80
	b-4 Dough	500	P30
A-02 POTATOES	b-1 Steam	400	P100
	b-2 Baked	500	C-1
	b-3 Gratin	500	C-1
	b-4 French fries	200	P100
A-03 MEAT	b-1 Chicken	800	P100
	b-2 Turkey	800	P100
	b-3 Pork	450	P100
	b-4 Red meat	800	C-1
A-04 FISH	b-1 Mussels	200	P80
	b-2 Salmon (Fish)	350	P80
	b-3 Tuna Filet	350	P80
	b-4 Sea bass	350	P80
A-05 VEGETABLES	b-1 Broccoli	400	P100
	b-2 Spinach	400	P100
	b-3 Carrots	400	P100
	b-4 Fennel	200-400	P80+P0
A-06 HOT BEVERAGE	b-1 Milk(1 cup/240ml)	1 cup	P100
	b-2 Coffee(1 cup/120ml)	1 cup	P100
	b-3 Tea	1 cup	P100
	b-4 Hot chocolate	200	P70
A-07 PASTA-RICE	b-1 Pasta parcels	450	P80
	b-2 Rice	1 cup	P100+P50
	b-3 Soup (reheat vegetable soup)	250	P100
	b-4 Pasta	50(add water 500ml)	P80

Auto menu Chart

Menu	Display	Weight(g)	Power
A-08 PATISSERIE	b-1 Biscuits	200	P80+P0+P80
	b-2 Cake	1 cup	P80
	b-3 Jam	400	P100+P0
	b-4 Muffins	400	P100
A-09 HEALTHY	b-1 Dried food	100	P80+P0
	b-2 Homemade yogurt	1 liter	P30
	b-3 Wholemeal pasta	150(add water 500l)	P100
	b-4 Legumes	500	P100
A-10 BABY	b-1 Pureed Baby Food	150	P80+P0
	b-2 Broth	200	P100+P0
	b-3 Sterilization	1 bottom	P100
	b-4 Baby milk	100 ml	P30

Trouble shooting

Normal	
Microwave oven interfering TV reception	Radio and TV reception may be interfered when microwave oven operating. It is similar to the interference of small electrical appliances, like mixer, vacuum cleaner, and electric fan. It is normal.
Dim oven light	In low power microwave cooking, oven light may become dim. It is normal.
Steam accumulating on door, hot air out of vents	In cooking, steam may come out of food. Most will get out from vents. But some may accumulate on cool place like oven door. It is normal.
Oven started accidentally with no food in.	It is forbidden to run the unit without any food inside. It is very dangerous.

Trouble	Possible Cause	Remedy
Oven can not be started.	(1) Power cord not plugged in tightly.	Unplug. Then plug again after 10 seconds.
	(2) Fuse blowing or circuit breaker works.	Replace fuse or reset circuit breaker (repaired by professional personnel of our company)
	(3) Trouble with outlet.	Test outlet with other electrical appliances.
Oven does not heat.	(4) Door not closed well.	Close door well.
Glass turntable makes noise when microwave oven operates	(5) Dirty roller rest and oven bottom.	Refer to "Maintenance of Microwave" to clean dirty parts.

CUSTOMER ASSISTANCE SERVICE

If you cannot identify the cause of the operating anomaly: switch off the appliance (do not subject it to rough treatment) and contact the Assistance Service.

PRODUCT SERIAL NUMBER. Where can I find it?

It is important that you to inform the Assistance Service of your product code and its serial number (a 16 character code which begins with the number 3); this can be found on the guarantee certificate or on the data plate located on the appliance.

It will help to avoid wasted journeys to technicians, thereby (and most significantly) saving the corresponding callout charges.



This appliance is marked according to the European directive 2012/19/EU on Waste Electrical and Electronic Equipment (WEEE). By ensuring this product is disposed of correctly, you will help prevent potential negative consequences for the environment and human health, which could otherwise be caused by inappropriate waste handling of this product.

The symbol on the product indicates that this product may not be treated as household waste. Instead it shall be handed over to the applicable collection point for the recycling of electrical and electronic equipment. Disposal must be carried out in accordance with local environmental regulations for waste disposal.

For more detailed information about treatment, recovery and recycling of this product, please contact your local city office, your household waste disposal service or the shop where you purchased the product.

Cooking Guide

MICROWAVES

Microwave energy actually penetrates food, attracted and absorbed by its water, fat and sugar content.

The microwaves cause the molecules in the food to move rapidly. The rapid movement of these molecules creates friction and the resulting heat cooks the food.

COOKING

Cookware for microwave cooking:

Cookware must allow microwave energy to pass through it for maximum efficiency. Microwaves can penetrate through ceramic, glass, porcelain and plastic as well as paper and wood, but they are reflected by metal, such as stainless steel, aluminium and copper. So food must never be cooked in metal containers.

Foods suitable for microwave cooking:

Many kinds of food are suitable for microwave cooking, including fresh or frozen vegetables, fruit, pasta, rice, grains, beans, fish, and meat. Sauces, custard, soups, steamed puddings, preserves, and chutneys can also be cooked in a microwave oven. Generally speaking, microwave cooking is ideal for any food that would normally be prepared on a hob.

Covering during cooking

To cover the food during cooking is very important, as the evaporated water rises as steam and contributes to cooking process. Food can be covered in different ways: e.g. with a ceramic plate, plastic cover or microwave suitable cling film.

Standing times

After cooking is over food the standing time is important to allow the temperature to even out within the food.

Cooking Guide

Cooking Guide for frozen vegetables

Use a suitable glass pyrex bowl with lid. Cook covered for the minimum time - see table. Continue cooking to get the result you prefer.

Stir twice during cooking and once after cooking. Add salt, herbs or butter after cooking. Cover during standing time..

Food	Portion	Power	Time (min.)	Standing Time (min.)	Instructions
Spinach	150g	P80	5-6	2-3	Add 15 ml (1 tablespoon) cold water.
Broccoli	300g	P80	8-9	2-3	Add 30 ml (2 tbsp.) cold water.
Peas	300g	P80	7-8	2-3	Add 15 ml (1 tbsp.) cold water.
Green Beans	300g	P80	7½-8½	2-3	Add 30 ml (2 tbsp.) cold water.
Mixed Vegetables (carrots/peas/corn)	300g	P80	7-8	2-3	Add 15 ml (1 tbsp.) cold water.
Mixed Vegetables (Chinese style)	300g	P80	7½-8½	2-3	Add 15 ml (1 tbsp.) cold water.

Cooking Guide

Cooking Guide for fresh vegetables

Use a suitable glass pyrex bowl with lid. Add 30-45 ml cold water (2-3 tbsp.) for every 250 g unless another water quantity is recommended - see table. Cook covered for the minimum time - see table. Continue cooking to get the result you prefer. Stir once during and once after cooking. Add salt, herbs or butter after cooking. Cover during a standing time of 3 minutes.

Hint: Cut the fresh vegetables into even sized pieces. The smaller they are cut, the quicker they will cook.

All fresh vegetables should be cooked using full microwave power (P100).

Food	Portion	Time (min.)	Standing Time (min.)	Instructions
Broccoli	250g 500g	3½-4 6-7	3	Prepare even sized florets. Arrange the stems to the centre.
Brussels Sprouts	250g	5-5½	3	Add 60-75 ml (5-6 tbsp.) water.
Carrots	250g	3½-4	3	Cut carrots into even sized slices.
Cauliflower	250g 500g	4-4½ 6½-7½	3	Prepare even sized florets. Cut big florets into halves. Arrange stems to the centre.
Courgettes	250g	3-3½	3	Cut courgettes into slices. Add 30 ml (2 tbsp.) water or a knob of butter. Cook until just tender.
Egg Plants	250g	2½-3	3	Cut egg plants into small slices and sprinkle with 1 tablespoon lemon juice.
Leeks	250g	3-3½	3	Cut leeks into thick slices.
Mushrooms	125g 250g	1-1½ 2-2½	3	Prepare small whole or sliced mushrooms. Do not add any water. Sprinkle with lemon juice. Spice with salt and pepper. Drain before serving.
Onions	250g	4-4½	3	Cut onions into slices or halves. Add only 15 ml (1 tbsp.) water.
Pepper	250g	3½-4	3	Cut pepper into small slices.
Potatoes	250g 500g	3-4 6-7	3	Weigh the peeled potatoes and cut them into similar sized halves or quarters.
Turnip Cabbage	250g	4½-5	3	Cut turnip cabbage into small cubes.

Cooking Guide

Cooking Guide for rice and pasta

- Rice:** Use a large glass pyrex bowl with lid - rice doubles in volume during cooking. Cook covered.
After the cooking time is over, stir before standing time and salt or add herbs and butter.
Remark: the rice may not have absorbed all water after the cooking time is finished.
- Pasta:** Use a large glass pyrex bowl. Add boiling water, a pinch of salt and stir well. Cook uncovered.
Stir occasionally during and after cooking. Cover during standing time and drain thoroughly afterwards.

Food	Portion	Power	Time (min.)	Standing Time (min.)	Instructions
White Rice (parboiled)	250g 375g	P100	15-16 17½- 18½	5	Add 500 ml cold water. Add 750 ml cold water.
Brown Rice (parboiled)	250g 375g	P100	20-21 22-23	5	Add 500 ml cold water. Add 750 ml cold water.
Mixed Rice (rice + wild rice)	250g	P100	16-17	5	Add 500 ml cold water.
Mixed Corn (rice + grain)	250g	P100	17-18	5	Add 400 ml cold water.
Pasta	250g	P100	10-11	5	Add 1000 ml hot water.

REHEATING

Your microwave oven will reheat food in a fraction of the time that conventional ovens hobs normally take.

Use the power levels and reheating times in the following chart as a guide. The times in the chart consider liquids with a room temperature of about +18 to +20°C or a chilled food with a temperature of about +5 to +7°C.

Arranging and covering

Avoid reheating large items such as joint of meat - they tend to overcook and dry out before the centre is piping hot. Reheating small pieces will be more successful.

Power levels and stirring

Some foods can be reheated using maximum power while others should be reheated using lower power.

Check the tables for guidance. In general, it is better to reheat food using a lower power level, if the food is delicate, in large quantities, or if it is likely to heat up very quickly (mince pies, for example).

Stir well or turn food over during reheating for best results. When possible, stir again before serving.

Cooking Guide

Take particular care when heating liquids and baby foods. To prevent eruptive boiling of liquids and possible scalding, stir before, during and after heating. Keep them in the microwave oven during standing time. We recommend putting a plastic spoon or glass stick into the liquids. Avoid overheating (and therefore spoiling) the food.

It is preferable to underestimate cooking time and add extra heating time, if necessary.

Heating and standing times

When reheating food for the first time, it is helpful to make a note of the time taken - for future reference.

Always make sure that the reheated food is piping hot throughout.

Allow food to stand for a short time after reheating - to let the temperature even out. The recommended standing time after reheating is 2-4 minutes, unless another time is recommended in the chart.

Take particular care when heating liquids and baby food. See also the chapter with the safety precautions.

REHEATING LIQUIDS

Always allow a standing time of at least 20 seconds after the oven has been switched off to allow the temperature to even out. Stir during heating, if necessary, and ALWAYS stir after heating. To prevent eruptive boiling and possible scalding, you should put a spoon or glass stick into the beverages and stir before, during and after heating.

REHEATING BABY FOOD

BABY FOOD:

Empty into a deep ceramic plate. Cover with plastic lid. Stir well after reheating! Let stand for 2-3 minutes before serving. Stir again and check the temperature. Recommended serving temperature: between 30-40°C.

BABY MILK:

Pour milk into a sterilised glass bottle. Reheat uncovered. Never heat a baby's bottle with teat on, as the bottle may explode if overheated. Shake well before standing time and again before serving! Always carefully check the temperature of baby milk or food before giving it to the baby. Recommended serving temperature: ca. 37°C.

REMARK:

Baby food particularly needs to be checked carefully before serving to prevent burns.

Use the power levels and times in the next table as a guide lines for reheating.

Cooking Guide

Reheating Liquids and Food

Use the power levels and times in this table as a guide lines for reheating.

Food	Portion	Power	Time (min.)	Standing Time (min.)	Instructions
Drinks (coffee, milk, tea, water with room temperature)	150 ml (1cup)	P100	1-1½	1-2	Pour into a ceramic cup and reheat uncovered. Place 1 cup in the centre, 2 opposite of each other and 3 or 4 in a circle. Stir carefully before and after standing time, be careful while taking them out of oven.
	300 ml (2cups)		1½-2		
	450 ml (3cups)		2½-3		
	600 ml (4cups)		3-3½		
Soup (chilled)	250g	P100	2-2½	2-3	Pour into a deep ceramic plate or deep ceramic bowl. Cover with plastic lid. Stir well after reheating. Stir again before serving.
	350g		2½-3		
	450g		3-3½		
	550g		3½-4		
Stew (chilled)	350g	P80	4½-5½	2-3	Put stew in a deep ceramic plate. Cover with plastic lid. Stir occasionally during reheating and again before standing and serving.
Pasta with sauce (chilled)	350g	P80	3½-4½	3	Put pasta (e.g. spaghetti or egg noodles) on a flat ceramic plate. Cover with microwave cling film. Stir before serving.
Filled pasta with sauce (chilled)	350g	P80	4-5	3	Put filled pasta (e.g. ravioli, tortellini) in a deep ceramic plate. Cover with plastic lid. Stir occasionally during reheating and again before standing and serving.
Plated Meal (chilled)	350g	P80	4½-5½	3	Plate a meal of 2-3 chilled components on a ceramic dish. Cover with microwave cling-film.
	450g		5-6		
	550g		5½-6½		

Cooking Guide

Reheating Baby Food and Milk

Use the power levels and times in this table as guide lines for reheating.

Food	Portion	Power	Time	Standing Time (min.)	Instructions
Baby food (vegetables + meat)	190g	P80	30sec.	2-3	Empty into ceramic deep plate. Cook covered. Stir after cooking time. Stand for 2-3 minutes. Before serving, stir well and check the temperature carefully.
Baby porridge (grain + milk + fruit)	190g	P80	20sec.	2-3	Empty into ceramic deep plate. Cook covered. Stir after cooking time. Stand for 2-3 minutes. Before serving, stir well and check the temperature carefully.
Baby milk	100ml 200ml	P30	30-40 sec. 1 min. to 1 min. 10 sec.	2-3	Stir or shake well and pour into a sterilised glass bottle. Place into the centre of turntable. Cook uncovered. Shake well and stand for at least 3 minutes. Before serving, shake well and check the temperature carefully.

Cooking Guide

GRILL

The grill-heating element is located underneath the ceiling of the cavity. It operates while the door is closed and the turntable is rotating. The turntable's rotation makes the food brown more evenly. Preheating the grill for 4 minutes will make the food brown more quickly.

Cookware for grilling:

Should be flameproof and may include metal. Do not use any type of plastic cookware, as it can melt.

Food suitable for grilling:

Chops, sausages, steaks, hamburgers, bacon and gammon rashers, thin fish portions, sandwiches and all kinds of toast with toppings.

IMPORTANT REMARK:

Please remember that food must be placed on the high rack, unless another instruction is recommended.

MICROWAVE + GRILL

This cooking mode combines the radiant heat that is coming from the grill with the speed of microwave cooking. It operates only while the door is closed and the turntable is rotating. Due to the rotation of the turntable, the food browns evenly.

Cookware for cooking with microwave + grill

Please use cookware that microwaves can pass through. Cookware should be flameproof. Do not use metal cookware with combination mode. Do not use any type of plastic cookware, as it can melt.

Food suitable for microwave + grill cooking:

Food suitable for combination mode cooking include all kinds of cooked food which need reheating and browning (e.g. baked pasta), as well as foods which require a short cooking time to brown the top of the food. Also, this mode can be used for thick food portions that benefit from a browned and crispy top (e.g. chicken pieces, turning them over half way through cooking). Please refer to the grill table for further details.

The food must be turned over, if it is to be browned on both sides.

Cooking Guide

Grill Guide for fresh food

Preheat the grill with the grill-function for 4 minutes.

Use the power levels and times in this table as guide lines for grilling.

Fresh Food	Portion	Power	1. Side Time (min)	2. Side Time (min)	Instructions
Toast Slices	4pcs (each 25g)	Grill only	3½-4½	3-4	Put the toast slices side by side on the rack.
Bread Rolls (already baked)	2-4 pieces	Grill only	2½-3½	1½-2½	Put bread rolls first with the bottom side up in a circle directly on the turntable.
Grilled Tomatoes	200g (2pcs) 400g (4pcs)	C2	3½-4½ 5-6	-	Cut tomatoes into halves. Put some cheese on top. Arrange in a circle in a flat glass pyrex dish. Place it on the rack.
Tomato-Cheese Toast	4 pcs (300g)	C2	4-5	-	Toast the bread slices first. Put the toast with topping on the rack. Stand for 2-3 minutes.
Toast Hawaii (pineapple, ham, cheese slices)	2 pcs (300g) 4 pcs (600g)	C1	3½-4½ 6-7	-	Toast the bread slices first. Put the toast with topping on the rack. Put 2 toasts opposite directly on the rack. Stand for 2-3 minutes.
Baked Potatoes	250g 500g	C1	4½-5½ 6½-7½	-	Cut potatoes into halves. Put them in a circle on the rack with the cut side to the grill.
Gratin Potatoes/vegetables (chilled)	500g	C1	9-11	-	Put the fresh gratin into a small glass Grill pyrex dish. Put the dish on the rack. After cooking stand for 2-3 minutes.
Chicken Pieces	450g (2pcs) 650g (2-3pcs) 850g (4pcs)	C2	7-8	7-8	Brush chicken pieces with oil and spices. Put them in a circle with the bones to the middle. Put one chicken piece not into the centre of the rack. Stand for 2-3 minutes.
			9-10	8-9	
			11-12	9-10	
Roast Chicken	900g 1100g	C1	10-12 12-14	9-11 11-13	Brush chicken with oil and spices. Put chicken first breast side down, second side breast side up directly on turntable. Stand for 5 minutes after grilling.

Cooking Guide

Grill Guide for fresh food

Fresh Food	Portion	Power	1. Side Time (min)	2. Side Time (min)	Instructions
Lamb Chops (medium)	400g (4pcs)	Grill only	10-12	8-9	Brush the lamb chops with oil and spices. Lay them in a circle on the rack. After grilling stand for 2-3 minutes.
Pork Steaks	250 g (2pcs)	MW + Grill	C2	(Grill only)	Brush the pork steaks with oil and spices. Lay them in a circle on the rack. After grilling stand for 2-3 minutes.
	500 g (4pcs)		6-7 8-10	5-6 7-8	
Roast Fish	450g 650g	C2	6-7 7-8	7-8 8-9	Brush skin of whole fish with oil and herbs and spices. Put fish side by side (head to tail) on rack.
Baked Apples	2 apple (ca.400g) 4 apples (ca.800g)	C2	6-7 10-12	-	Core the apples and fill them with raisins and jam. Put some almond slices on top. Put apples on a flat glass pyrex dish. Place the dish directly on the turntable.

Cooking Guide

Grill Guide for frozen food

Use the power levels and times in this table as guide lines for grilling.

Fresh Food	Portion	Power	1. Side Time (min)	2. Side Time (min)	Instructions
Bread Rolls (each ca. 50 g)	2 pcs 4 pcs	MW+ Grill	C2 1½-2 2½-3	Grill only 2-3 2-3	Arrange rolls in a circle with the bottom side up directly on the turntable. Grill the second side of the rolls up to the crisp you prefer. Stand for 2-5 minutes.
Baguettes/ Garlic Bread	200-250 g (1pc)	MW+ Grill	C1 3½-4	Grill only 2-3	Put frozen baguette diagonally on baking paper on the rack. After grilling stand for 2-3 minutes.
Gratin (vegetables or potatoes)	400g	C1	13-15	-	Put frozen gratin into a small glass pyrex dish. Put the dish on the rack. After cooking stand for 2-3 minutes.
Pasta (Cannelloni, Macaroni, Lasagne)	400g	C1	14-16	-	Put frozen pasta into a small flat rectangular glass pyrex dish. Put the dish directly on the turntable. After cooking stand for 2-3 minutes.
Fish Gratin	400g	C1	16-18	-	Put frozen fish gratin into a small flat rectangular glass pyrex dish. Put the dish directly on the turntable. After cooking stand for 2-3 minutes.



Forno a microonde

MANUALE DI ISTRUZIONI

MODELLI: CMXG 25DCW
CMXG 25DCS
CMXG 25DCB

Leggere attentamente queste istruzioni prima dell'utilizzo del forno a microonde e conservarle con cura.

Se seguirete le istruzioni qui contenute, il vostro forno vi garantirà un servizio eccellente per molti anni.

CONSERVARE QUESTE ISTRUZIONI CON CURA

Inserendo la marcatura CE() su questo prodotto, si dichiara , sotto la nostra responsabilità , la conformità a tutti i requisiti sulla sicurezza europea, sulla salute e sull'ambiente stabiliti dalla legislazione per questo prodotto.

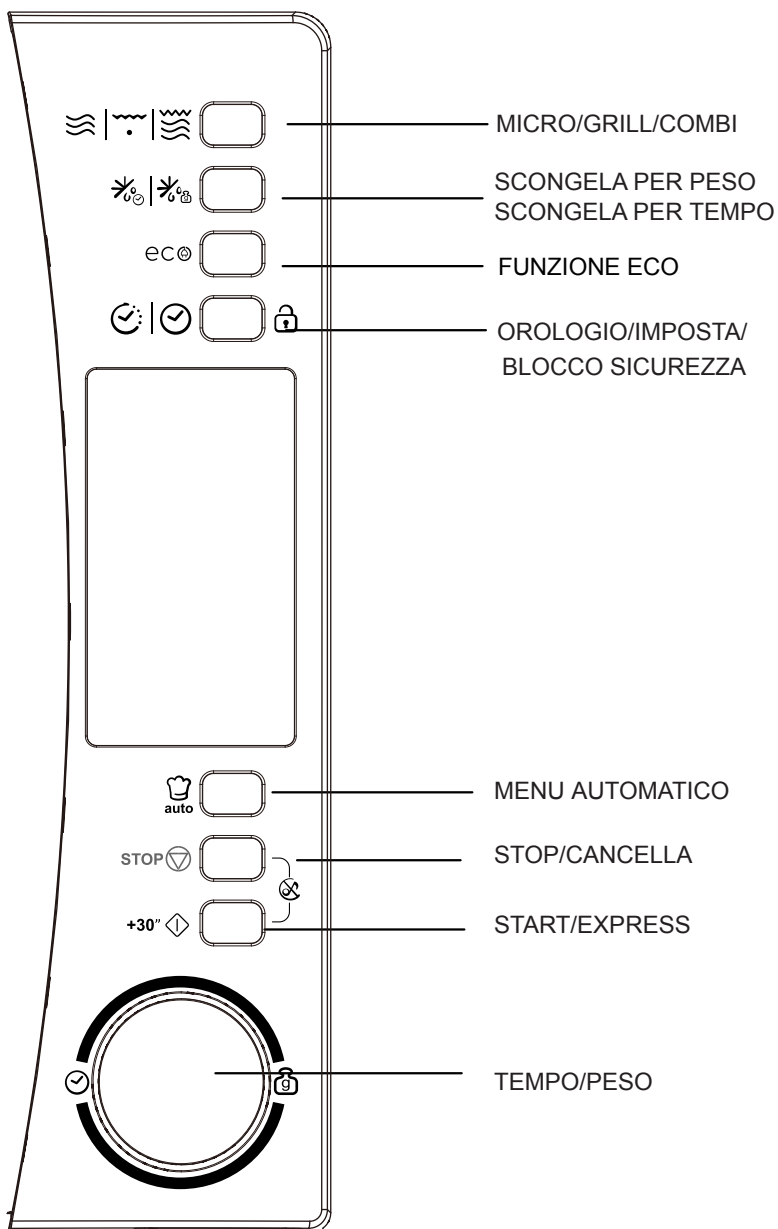

PRECAUZIONI PER EVITARE LA POSSIBILE ESPOSIZIONE A UN'ENERGIA ECCESSIVA DEL MICROONDE

(a) Non utilizzare il forno a microonde quando lo sportello è aperto perché ciò potrebbe comportare il rischio di esposizione all'energia prodotta dal forno stesso, con il conseguente rischio di danni per la salute. Non rompere o manomettere gli interblocchi di sicurezza.

(b) Non collocare alcun oggetto tra il lato anteriore del forno e lo sportello e rimuovere sempre tutto lo sporco e i residui di soluzioni detergenti dalle superfici di tenuta.

(c) **AVVERTENZA:** se lo sportello è aperto o le tenute sono danneggiate, non utilizzare il forno a microonde e farlo riparare da una persona competente.

AGGIUNTA

La mancata pulizia del forno a microonde potrebbe deteriorare le sue superfici, ridurre la vita utile del forno stesso e dar luogo a situazioni pericolose.

Specifiche tecniche

Modelli	CMXG 25DCW / CMXG 25DCS /CMXG 25DCB
Tensione nominale	230V~50Hz
Potenza nominale in ingresso (Microonde)	1450W
Potenza nominale in uscita (Microonde)	900 W
Potenza nominale in ingresso (Grill)	1000W
Capacità del forno	25 L
Diametro del piatto rotante	Ø315mm
Dimensioni esterne(LxPxH)	513 x 410x 307 mm
Peso netto	15 kg

ISTRUZIONI IMPORTANTI PER LA SICUREZZA

AVVERTENZA

Per limitare il rischio di scosse elettriche, lesioni personali o di un'esposizione a un'energia eccessiva del microonde, attenersi alle seguenti precauzioni di base durante l'uso del forno:

1. Avvertenza: non riscaldare liquidi e altri alimenti in contenitori chiusi poiché potrebbero esplodere.
2. Avvertenza: la copertura che protegge dall'esposizione all'energia prodotta dal forno a microonde deve essere rimossa solo da persone competenti.
3. Avvertenza: non permettere ai bambini di usare il forno senza la supervisione di un adulto se non sono state fornite loro istruzioni adeguate in modo che sappiano come usarlo in modo sicuro e siano consapevoli dei possibili rischi risultanti da un uso improprio.
4. Avvertenza: in modalità Combi, l'uso del forno è consentito ai bambini solo sotto la supervisione di un adulto a causa delle temperature alte prodotte in questa modalità (solo per i modelli muniti di grill).
5. Utilizzare solo utensili compatibili con i forni a microonde.
6. Pulire regolarmente il forno e rimuovere tutti i depositi di cibo.
7. Leggere e attenersi a quanto indicato nella sezione "PRECAUZIONI PER EVITARE LA POSSIBILE ESPOSIZIONE A UN'ECESSIVA ENERGIA DEL MICROONDE".
8. Durante il riscaldamento di alimenti contenuti in vaschette in plastica o carta, controllare il forno perché è possibile che i contenitori si incendino.

9. Se si nota la presenza di fumo, spegnere il forno o scollegarlo dall'alimentazione elettrica e chiudere lo sportello per impedire alle fiamme di propagarsi.
10. Non riscaldare eccessivamente gli alimenti.
11. Non utilizzare la cavità per conservare gli alimenti. Non conservare alimenti come pane, biscotti, ecc., all'interno del forno.
12. Rimuovere sempre i laccetti di chiusura e le impugnature in metallo dai sacchetti in carta o plastica prima di inserirli nel forno.
13. Installare e posizionare il forno solo in conformità a quanto indicato nelle istruzioni di installazione.
14. Non riscaldare uova racchiuse nel guscio o bollite per lunghi periodi di tempo nel microonde poiché potrebbero esplodere anche dopo il termine della cottura.
15. Utilizzare il forno solo per l'uso previsto e in conformità a quanto indicato in questo manuale. Non usare sostanze chimiche o vapori che potrebbero corrodere il forno. Questo forno è espressamente progettato per il riscaldamento di alimenti. Non è indicato per essere usato per applicazioni industriali o di laboratorio.
16. Se il cavo di alimentazione è danneggiato, deve essere sostituito dal costruttore, da un rappresentante o da una persona con analoga qualifica per evitare danni.
17. Non conservare o utilizzare il forno in ambienti aperti.
18. Non utilizzare il forno in presenza di acqua, in cantine umide o vicino a piscine.
19. La temperatura delle superfici esterne potrebbe raggiungere valori molto alti quando il forno è in uso. Le superfici si riscaldano durante l'uso. Tenere il cavo di alimentazione lontano dalle superfici calde e non coprire nessuna delle aperture di ventilazione.

20. Non lasciare pendere il cavo di alimentazione dal bordo di un tavolo o banco.
21. La mancata pulizia regolare del forno potrebbe deteriorare le superfici, ridurre la vita utile del forno e causare situazioni pericolose.
22. Per evitare possibili ustioni, mescolare e agitare il contenuto di biberon e barattoli contenenti alimenti per neonati.
23. Il riscaldamento di bibite con il forno a microonde potrebbe provocare un'ebollizione ritardata. Manipolare il contenitore con estrema cautela.
24. Questo apparecchio non deve essere utilizzata da persone (bambini inclusi) con ridotte capacità fisiche, sensoriali o mentali o senza esperienza e sufficiente conoscenza del suo utilizzo, a meno che ciò avvenga sotto la supervisione di una persona responsabile della loro sicurezza o siano state date istruzioni relative al suo utilizzo.
25. Verificare sempre che i bambini non giochino con la piastra.
26. Le unità non sono progettate per essere comandate mediante l'utilizzo di un timer esterno o un telecomando dedicato.
27. **AVVERTENZA:** per evitare possibili scosse elettriche, verificare che l'unità sia spenta prima di sostituire la lampadina.
28. Le parti accessibili potrebbe riscaldarsi durante l'uso. Evitare che i bambini possano avvicinarsi. Non utilizzare sistemi di pulizia a vapore.
29. Non utilizzare detergenti aggressivi o raschietti in metallo appuntiti per pulire il vetro dello sportello perché potrebbero graffiare le superfici e scheggiare il vetro.
30. Il forno si riscalda durante l'uso. Fare attenzione a non toccare le resistenze all'interno del forno.

31. Utilizzare solo la sonda di temperatura consigliata per questo forno (per i modelli muniti di sonda di rilevamento della temperatura).
32. Posizionare la superficie posteriore contro il muro.
33. Questo apparecchio può essere utilizzato da bambini di età superiore agli 8 anni, da persone con ridotte capacità sensoriali o mentali o con poca esperienza che siano stati istruiti in merito all'uso dell'apparecchio in sicurezza e che siano consapevoli dei relativi rischi. I bambini non devono giocare con l'apparecchio né eseguire operazioni di pulizia e manutenzione senza la supervisione di un adulto.
34. Tenere l'apparecchio e il cavo fuori dalla portata di bambini al di sotto degli 8 anni.
35. In caso di emissione di fumo, disattivare o scollegare l'apparecchio e tenere la porta chiusa al fine di fermare eventuali fiamme
36. L'apparecchio è destinato all'uso domestico e trova le seguenti applicazioni:
- personale di cucina all'interno di negozi, uffici e altri ambienti lavorativi;
 - clienti di hotel, motel e altri ambienti abitativi;
 - Agriturismi;
 - bed and breakfast.
37. **ATTENZIONE:** l'apparecchio e le sue parti visibili si surriscaldano durante l'uso. Evitare accuratamente di toccare gli elementi incandescenti. Evitare l'uso da parte di bambini al di sotto degli 8 anni se non sotto la supervisione continua da parte di un adulto.
38. durante l'uso del forno a microonde lo sportello decorativo deve restare aperto (per modelli con uno sportello decorativo.)
39. Non pulire con l'uso del vapore.
40. Non usare detergenti abrasivi acidi o spugnette abrasive di metallo per pulire lo sportello di vetro del forno poiché possono scheggiare la superficie e portare alla frantumazione del vetro.

LEGGERE ATTENTAMENTE E CONSERVARE

Per ridurre il rischio di lesioni alle persone

Collegamento del forno a microonde a terra

PERICOLO

Pericolo di scariche elettriche
Il contatto con alcuni componenti interni può causare lesioni personali gravi o la morte. Non smontare l'unità.

AVVERTENZA

Rischio di scosse elettriche
Un uso improprio del collegamento di terra può causare scosse elettriche. Collegare l'unità alla presa elettrica solo dopo che è stata installata e correttamente collegata a terra.

PULIZIA

Scollegare sempre l'unità dall'alimentazione elettrica.

1. Pulire l'interno del forno a microonde dopo l'uso con un panno leggermente inumidito.
2. Pulire gli accessori seguendo la normale procedura e utilizzando acqua e sapone.

3. Pulire a fondo il telaio dello sportello e i componenti vicini con un panno inumidito se sporchi.

L'unità deve essere dotata di messa a terra. In caso di cortocircuito, la messa a terra limita il rischio di scosse elettriche poiché fornisce un percorso per la dissipazione della corrente elettrica. Questo forno viene fornito con un cavo dotato di un filo e una spina di messa a terra. Deve essere collegato a una presa a muro correttamente installata e dotata di idonea messa a terra. Rivolgersi a un elettricista o a un tecnico qualificato se le istruzioni per la messa a terra non sono chiare o se si sospetta che l'unità non sia stata correttamente collegata a terra. Se si rende necessario utilizzare un cavo di prolunga, utilizzare solo con un cavo con 3 fili.

1. Insieme all'unità viene fornito solo un cavo di alimentazione corto per limitare al minimo il rischio di rimanere intrappolati o di inciampare.
2. Nel caso si utilizzi un cavo di alimentazione lungo o un cavo di prolunga:
 - 1) Verificare che le caratteristiche elettriche del set di cavi o del cavo di prolunga corrispondano o siano superiori a quelle dell'unità.
 - 2) Verificare che il cavo di prolunga sia un cavo di messa a terra con 3 fili.
 - 3) Disporre il cavo lungo in modo che non penda dal bancone o dal tavolo e possa quindi essere tirato da bambini o sia accidentalmente di intralcio.

UTENSILI

ATTENZIONE

Rischio di lesioni per il personale

Per limitare al minimo i rischi, verificare sempre che le operazioni di manutenzione o riparazione, che comportano la rimozione della copertura di protezione contro l'energia a microonde, vengano effettuate solo da personale qualificato.

Fare riferimento alle istruzioni al paragrafo "Materiali che possono essere utilizzati nel forno a microonde o che devono essere evitati nel forno a microonde."

Potrebbero esserci utensili non metallici non idonei per utilizzo nel forno a microonde. In caso di dubbio, è possibile provare l'utensile in questione seguendo la seguente procedura.

Test degli utensili:

1. Riempire un contenitore idoneo per utilizzo nel forno a microonde con una tazza di acqua fredda (250 ml) e con l'utensile in questione.
2. Cuocere alla massima temperatura per 1 minuto.
3. Cautamente toccare l'utensile. Se l'utensile vuoto è caldo, non utilizzatelo per cotture a microonde.
4. **Non superare il tempo di cottura di 1 minuto.**

Materiali che possono essere utilizzati nel forno a microonde

Pellicola di alluminio	Solo per protezione. Piccoli pezzi lisci possono essere utilizzati per coprire parti sottili di carne o pollame per prevenire una cottura eccessiva. E' possibile che si verifichi la formazione di arco se la pellicola è troppo vicina alle pareti del forno. La pellicola dovrebbe essere posizionata ad una distanza minima di 1 pollice (2,5 cm) dalle pareti del forno.
Contenitori in terracotta	Seguire le istruzioni del produttore. Il fondo di un contenitore in terracotta deve essere posizionato almeno 3/16 di pollice (5mm) sopra il piatto rotante. Un utilizzo non corretto potrebbe causare la rottura del piatto rotante.
Piatti da tavola	Solo quelli idonei per utilizzo in forni a microonde. Seguire le istruzioni del produttore. Non utilizzare piatti rotti o sbeccati.
Vasi in vetro	Rimuovere sempre il coperchio. Utilizzare solo per scaldare il cibo solo sino a quando sarà caldo. Molti vasi in vetro non sono resistenti al calore e potrebbero rompersi.
Prodotti in vetro	Utilizzare solo prodotti in vetro resistenti al calore e idonei per utilizzo in forno, Assicuratevi che non vi siano bordi in metallo. Non utilizzare piatti rotti o sbeccati.
Borse per cottura in forno	Seguire le istruzioni del produttore. Non chiudere con chiusure metalliche. Praticare dei tagli per consentire la fuoriuscita di vapore.
Tazze e piatti di carta	Utilizzare per brevi periodi unicamente per cuocere/scaldare. Non lasciare il forno incustodito durante la cottura.

Tovaglioli di carta	Utilizzare per coprire il cibo durante il riscaldamento per assorbire eventuale grasso. Utilizzare, controllando, solo per cotture brevi.
Carta uso pergamena	Utilizzare come copertura per prevenire schizzi o come copertura per il vapore.
Plastica	Solo quella idonea per utilizzo in forni a microonde. Seguire le istruzioni del produttore. Dovrebbe essere marcata "Idonea per microonde". Alcuni contenitori in plastica si ammorbidiscono quando il cibo in essi contenuto si scalda. Sacchetti per la cottura e borse in plastica chiuse ermeticamente dovrebbero essere tagliate o forate come indicato sull'imballo stesso.
Pellicola in plastica	Solo quella idonea a utilizzo in forni a microonde. Utilizzare per coprire il cibo durante la cottura per mantenere l'umidità. Assicurarsi che la pellicola in plastica non entri in contatto con il cibo.
Termometri	Solo quelli idonei per utilizzo con forni a microonde (termometri per carne e per dolci).
Carta oleata	Utilizzare per coprire il cibo per prevenire schizzi e mantenere l'umidità.

Materiali da evitare nei forni a microonde

Vassoi in alluminio	Può causare la formazione di arco. Trasferire il cibo in piatti idonei per utilizzo in forni a microonde.
Contenitori per alimenti in cartone con maniglie in metallo	Può causare la formazione di arco. Trasferire il cibo in piatti idonei per utilizzo in forni a microonde.
Utensili in metallo o	Il metallo protegge il cibo dall'energia a microonde. Il metallo può causare la formazione di arco.
Chiusure in metallo	Può causare la formazione di arco e potrebbe causare un incendio all'interno del forno.
Sacchetti di carta	Potrebbe causare un incendio all'interno del forno.
Contenitori in polistirene o poliuretano	I contenitori potrebbero sciogliersi o contaminare il liquido interno quando esposti ad alte temperature.
Legno	Il legno si asciuga quando utilizzato in forni a microonde e potrebbe dividersi o rompersi.

INSTALLARE IL VOSTRO FORNO

Nomi dei componenti e degli accessori del forno

Estrarre il forno e tutti i materiali dall'imballo e dalla cavità del forno.

Il forno è fornito con i seguenti accessori:

- 1 Piatto girevole in vetro
- 1 Insieme anello rotante
- 1 Manuale di istruzioni

- A) Pannello di controllo
- B) Albero del piatto rotante
- C) Anello di supporto
- D) Piatto in vetro
- E) Finestra di osservazione
- F) Porta
- G) Sistema di bloccaggio di sicurezza

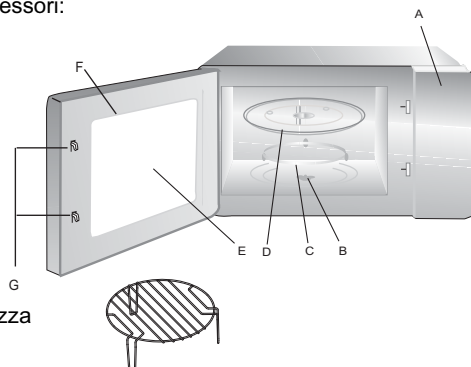

Grill (Solo per la serie con Grill)

Attenzione: non utilizzare la griglia metallica nel modello a microonde. Rimuoverla sempre quando si utilizza la funzione microonde!

Spegnere il forno se la porta rimane aperta durante il funzionamento.

Installazione del piatto rotante

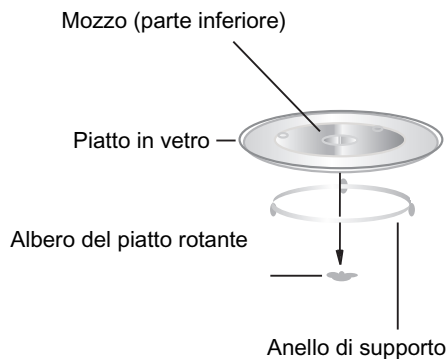

- a. Non posizionate mai il piatto in vetro al contrario. Il piatto in vetro non dovrebbe mai essere vincolato.
- b. Sia il piatto in vetro, sia l'anello di supporto devono sempre essere utilizzati durante la cottura.
- c. Il cibo e i contenitori devono sempre essere posizionati sul piatto in vetro per la cottura.
- d. Se il piatto in vetro o l'insieme anello piatto rotante dovessero incrinarsi o rompersi, contattate il centro di assistenza più vicino.

Installazione del piano di lavoro

Rimuovere tutto il materiale di imballo e gli accessori. Esaminare il forno per verificare che non vi siano danni quali ammaccature o danni alla porta. Non installare il forno se danneggiato.

Parte interna: Rimuovere tutte le pellicole protettive presenti sulle superfici della parte interna del forno a microonde.

Non rimuovere il sottile rivestimento marrone chiaro attaccato alla cavità del forno per proteggere il magnetron.

Installazione

1. Selezionare una superficie piana che fornisca uno spazio sufficiente per l'aerazione in ingresso o in uscita.

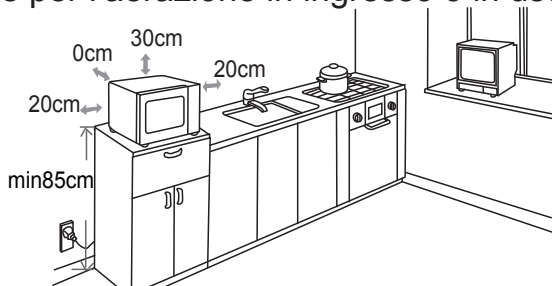

Uno spazio minimo di 7.9 pollici (20cm) è richiesto tra il forno e qualsiasi parete adiacente.

- (1) Lasciare uno spazio minimo di 12 pollici (30cm) sopra il forno.
- (2) Non rimuovere i piedini dalla parte inferiore del forno.
- (3) Il bloccaggio delle aperture in ingresso e/o in uscita potrebbe danneggiare il forno.
- (4) Posizionare il forno il più lontano possibile da radio o televisione. Il funzionamento del forno a microonde può causare interferenze nella ricezione di radio o televisione.

2. Collegare il forno a una presa domestica standard. Assicurarsi che il voltaggio e la frequenza sia uguale al voltaggio e alla frequenza indicati nella targhetta dei valori nominali.

ATTENZIONE: Non installare il forno su una cucina o altri elettrodomestici che producano calore. Se installato in prossimità o sopra una fonte di calore, il forno potrebbe danneggiarsi e la garanzia non sarebbe più valida.

La superficie accessibile potrebbe essere calda nel corso del funzionamento.





ISTRUZIONI DI FUNZIONAMENTO

Questo forno a microonde utilizza controlli elettronici moderni per regolare i parametri di cottura così da soddisfare il più possibile le vostre esigenze.

1. Impostazione dell'orario



Quando il forno a microonde viene collegato alla presa di corrente, il forno visualizzerà "0:00", un segnale acustico emetterà un suono.

1) Premere "  |  ", le cifre dell'ora lampeggeranno.



2) Ruotare "  " per regolare le ore; la cifra inserita per le ore dovrebbe essere compresa tra 0--23.





3) Premere "  |  ", le cifre dei minuti lampeggeranno.



4) Ruotare "  " per regolare i minuti, la cifra inserita per i minuti dovrebbe essere compresa tra 0--59.







5) Premere "  |  " per completare l'impostazione dell'ora. ":" lampeggerà.



Nota: 1) se l'orologio non viene impostato, questo non funzionerà quando collegato elettricamente.

2) Nel corso dell'impostazione dell'orologio, se premete " STOP  " o se non effettuate nessuna operazione nel corso di un minuto, il forno uscirà dalla funzione di impostazione.





2. Cottura a microonde

Premere "  |  |  " una volta, ruotare "  " per selezionare la funzione desiderata.



Premere " + 30"  " Ruotare "  " per regolare il tempo di cottura.

Premere " + 30"  " per iniziare la cottura.

Esempio: se volete utilizzare una potenza dell' 80% per cuocere per 20 minuti, dovrete far funzionare il forno seguendo i passi seguenti:

1) Premere "  |  |  " una volta, il LED visualizzerà "P100", l'indicatore "  " sarà acceso





2) Ruotare "  " ancora una volta per scegliere una potenza dell'80%, il LED visualizzerà "P80". Premere " + 30"  ".



3) Ruotare "  " per regolare il tempo di cottura sino a quando il display visualizzerà "20:00" (Il tempo di cottura massimo è 95 minuti.)



4) Premere " + 30"  " per iniziare la cottura, ":" si accenderà e l'indicatore "  " lampeggerà (un segnale acustico emetterà cinque suoni al termine della cottura).





NOTA: I livelli per la regolazione del tempo di programmazione sono i seguenti:

0---1 min	: 5 secondi	10---30 min	: 1 minuto
1---5 min	: 10 secondi	30---95 min	: 5 minuti
5---10 min	: 30 secondi		

Tabella delle potenze del forno a microonde

Potenza del microonde	100%	80%	50%	30%	10%
-----------------------	------	-----	-----	-----	-----

3. Cottura con Grill





1) Premere il tasto "  |  |  " due volte; verrà visualizzato "G " e la funzione grill sarà selezionata. Premere " + 30"  ".



2) Ruotare "  " per regolare il tempo di cottura. Il tempo massimo di cottura è 95 minuti.

3) Premere il tasto " + 30"  " per iniziare la cottura.

4. Cottura Combinata

1) Premere il tasto "  |  |  " due volte, verrà visualizzato " G ".
Ruotare "  " per selezionare "C-1", oppure "C- 2 "



2) Premere il tasto " + 30"  " .



3) Premere "  " per regolare il tempo di cottura. Il tempo di cottura massimo è 95 minuti.)

4) Premere il tasto " + 30"  " per iniziare la cottura. Gli indicatori di cottura lampeggeranno e " : " sarà acceso.

Nota: Istruzioni per la cottura combinata



Istruzioni	Visualizzazione display	Potenza microonde	Potenza Grill
1		55%	45%
2		36%	64%

5. Avvio rapido ed estensione del tempo di cottura



Quando il forno è in condizioni di attesa, premere il tasto " + 30"  " per iniziare la cottura alla massima potenza microonde per 30 secondi. Il tempo di cottura aumenterà di 30 secondi ogni volta che verrà premuto il tasto " + 30"  "; il tempo massimo di impostazione è di 95 minuti.

Nota: La funzione non sarà attiva per cotture con altri programmi.



6. Scongelamento in base al tempo

1) Premere il tasto "  |  " una volta, il LED visualizzerà "dEF1".



2) Ruotare "  " per selezionare il tempo di cottura. Contemporaneamente, "  " e "  " saranno accesi. Il tempo di impostazione va da 00:05 a 95:00. Il livello di potenza impostato è P30. Non è regolabile.



3) Premere il tasto " + 30"  " per iniziare lo scongelamento. Gli indicatori "  " e "  " lampeggeranno.



7. Scongelamento in base al peso

1) Premere "  |  " due volta; il LED visualizzerà "dEF2".





2) Ruotare "  " per selezionare il peso del cibo da scongelare. Contemporaneamente, "g" sarà acceso. Il peso dovrà essere compreso tra 100 e 2000 gr.



3) Premere il tasto " + 30"  " per iniziare lo scongelamento. Gli indicatori "  " e "  " lampeggeranno e l'indicatore "g" si spegnerà.

8. Menù Automatici di Cottura



1) In condizioni di attesa ,premere  o ruotare  a destra per scegliere il menu richiesto .saranno visualizzati in questo ordine .

2) Premere " + 30"  "per confermare il menu principale selezionato.

3) Gira "  "per selezionare il menù da b-1 a b-4.

4) Premere " + 30"  " per iniziare la cottura. Al termine della cottura, segnale acustico emetterà cinque suoni. Se l'orologio è stato impostato in precedenza, verrà visualizzato il tempo corrente; in caso contrario, verrà visualizzato 0:00.

Per esempio : cuocere la pasta

1) Premere sette volte "  ", verrà visualizzato "A-07" e il menu per la pasta sarà selezionato. Gli indicatori "  " e "  " saranno accesi.

2) Premere " + 30"  "per confermare il menu principale selezionato.

3) Smettere di girare quando viene visualizzato "b-4"

4) Premere " + 30"  "per iniziare a cucinare.



Al termine della cottura, un segnale acustico emetterà cinque suoni. Quindi, riportare la manopola allo stato di attesa.

9. Cotture in sequenza

E' possibile impostare al massimo due programmi di cottura in sequenza. Se un programma è lo scongelamento, questo passerà automaticamente al primo posto. Un segnale acustico verrà emesso dopo ogni programma e quindi avrà inizio il programma successivo.





Nota: Il menu Auto non può essere impostato come uno dei menu in sequenza
Esempio: se volete scongelare 500 gr di cibo e cuocerlo con una potenza microonde dell'80% per 5 minuti.

I passi da seguire sono i seguenti:



1) Premere "  |  " due volte, verrà visualizzato "dEF2";



2) Ruotare "  " per regolare il peso del cibo. Smettere di ruotare quando verrà visualizzato "500";

3) Premere "  |  |  " una volta, il LED visualizzerà "P100",
l'indicatore "  " sarà acceso



4) Ruotare "  " ancora una volta per scegliere una potenza dell'80%,
il LED visualizzerà "P80". Premere " + 30"  ".



5) Ruotare "  " per regolare il tempo di cottura di 5 minuti





6) Premere " + 30"  " per iniziare la cottura.

Nota: al termine del primo programma, il prodotto emetterà un segnale acustico e quindi avrà inizio il secondo programma. Al termine di tutti i programmi, il prodotto emetterà cinque suoni e l'unità tornerà allo stato di attesa.

10. Cotture con partenza differita



1) Prima impostare l'orologio. (Consultare le istruzioni relative all'impostazione dell'orologio.)

2) Impostare il programma di cottura. È possibile impostare al massimo due programmi. Lo scongelamento non può essere impostato con questa funzione

3) Premere "  |  ". L'orologio viene visualizzato. La cifra relativa alle ore lampeggia.;

4) Ruotare "  " per regolare l'ora; la cifra inserita per le ore dovrebbe essere compresa tra 0--23.



5) Premere "  |  ", le cifre dei minuti lampeggeranno.



6) Ruotare "  " per regolare i minuti, la cifra inserita per i minuti dovrebbe essere compresa tra 0--59.



7) Premere " + 30"  " per terminare l'impostazione. " : " sarà acceso, il segnale acustico emetterà due suoni all'ora impostata e quindi la cottura avrà inizio automaticamente.

Nota: 1) L'orologio deve essere impostato prima di iniziare l'operazione. In caso contrario, la funzione di partenza differita non funzionerà.

2) se il programma di partenza differita è stato impostato senza definire il programma di cottura, l'intera impostazione varrà come sveglia. Ciò significa che all'ora impostata, il segnale acustico emetterà solo cinque suoni.

11. FUNZIONE ECO







In caso di attesa, premere "ECO" oppure non fare alcuna operazione per 1 minuto e lo schermo si spegnerà.

A questo punto, premere un tasto qualsiasi per accendere lo schermo.





Nota:



- 1) Il forno non può entrare in modalità ECO se la porta è aperta.
- 2) Premere un tasto qualsiasi o aprire la porta per accendere lo schermo che è rimasto in modalità ECO.
- 3) Se entra in modalità ECO con il blocco "sicurezza bambino", rimane attivo il blocco "sicurezza bambino".

12. Funzione di verifica impostazioni



- (1) Durante la cottura, premere "  |  |  "; la potenza microonde corrente verrà visualizzata per 3 secondi.
- (2) Nella fase di partenza differita, premere "  |  " per visualizzare l'orario prescelto per la cottura differita. Il tempo di inizio cottura lampeggerà per 3 secondi, quindi il forno tornerà alla visualizzazione dell'ora.
- (3) Durante la cottura, premere "  |  " per controllare l'ora corrente. Sarà visualizzata per 3 secondi.



13. Funzione di blocco per bambini

Blocco: nella condizione di riposo, premere "  |  " per 3 secondi, si udirà un lungo suono a conferma dell'avvenuta impostazione del blocco bambini; il LED visualizzerà "  " e "  " sarà acceso

Uscita dalla funzione di blocco: nello stato di blocco, premere "  |  " per 3 secondi; si udirà un lungo suono a conferma dell'avvenuto sblocco; il LED tornerà all'orologio e "  " si spegnerà.

14. Attivazione modalità silenziosa:

Con il microonde in stand by, premere "STOP " e " + 30"  " simultaneamente per 3 secondi. Nessun tasto suonerà durante la modalità silenziosa.

Riattivazione del suono: con il microonde in stand by, premere "STOP " e poi " + 30"  " simultaneamente per 3 secondi, il suono verrà così ripristinato.

15. Protezione della ventola

Dopo una cottura a microonde o combinata di oltre 5 minuti, il forno si arresterà negli ultimi 15 secondi e funzionerà solo la ventola.

16. Funzione protettiva del Magnetron

Se l'unità funziona per 30 minuti al massimo livello di potenza, il forno si imposterà automaticamente all'80% della potenza microonde per proteggere il magnetron.

17. Funzione di spegnimento automatico

Se la porta rimane aperta per 10 minuti, la luce del forno si spegnerà. Premere qualsiasi tasto dopo l'apertura della porta per riattivare il conto alla rovescia. La luce del forno si accenderà.

18. Specifiche



- (1) Il segnale acustico emetterà un suono quando la manopola viene ruotata all'inizio del procedimento;
- (2) In caso di apertura della porta nel corso della cottura, si dovrà premere il tasto " + 30"  " per continuare;
- (3) una volta impostato il programma di cottura, il tasto " + 30"  " deve essere premuto entro 1 minuto; in caso contrario, verrà visualizzata l'ora corrente e l'impostazione verrà cancellata..
- (4) Il segnale acustico emetterà un suono in caso di pressione corretta; in caso contrario, non vi sarà alcun suono.

Tabella Menù Automatici di Cottura

Menu	Display	Peso(gr)	Potenze
A-01 Farinacei	b-1 Riscaldare Pizza	200	P100
	b-2 Riscaldare Pane	200	P100
	b-3 Torta salata	400	P80+P0+P80
	b-4 Impasto Pizza	500	P30
A-02 PATATE	b-1 Patate al vapore	400	P100
	b-2 Crocchette di patate	500	C-1
	b-3 Patate al forno	500	C-1
	b-4 Patatine fritte	200	P100
A-03 CARNE	b-1 pollo	800	P100
	b-2 Tacchino	800	P100
	b-3 Maiale	450	P100
	b-4 Carne rossa	800	C-1
A-04 PESCE	b-1 Cozze	200	P80
	b-2 Salmone	350	P80
	b-3 Filetto di tonno	350	P80
	b-4 Spigola	350	P80
A-05 VERDURE	b-1 Broccoli	400	P100
	b-2 Spinaci	400	P100
	b-3 Carote	400	P100
	b-4 Finocchio	200-400	P80+P0
A-06 BEVANDE CALDE	b-1 Latte (1 tazza/240ml)	1 tazza	P100
	b-2 Caffè(1 tazza/120ml)	1 tazza	P100
	b-3 Tè	1 tazza	P100
	b-4 Cicalata calda	200	P70
A-07 Pasta/Riso	b-1 Pasta ripiena (es. Ravioli)	450	P80
	b-2 Riso	1 tazza	P100+P50
	b-3 Zuppa (Riscaldate zuppa di verdure)	250	P100
	b-4 Pasta	50(aggiungere 500ml di acqua)	P80
A-08 TORTA	b-1 Biscotti	200	P80+P0+P80
	b-2 Torta	1 tazza	P80
	b-3 Marmellata	400	P100+P0
	b-4 Muffins	400	P100
A-09 LIGHT	b-1 Cibi disidratati	100	P80+P0
	b-2 Yogurt fatto in casa	1 litro	P30
	b-3 Pasta integrate	150 (aggiungere 500ml di acqua)	P100
	b-4 Legumi	500	P100
A-10 BABY	b-1 Omogenizzati	150	P80+P0
	b-2 Brodo	200	P100+P0
	b-3 Sterilizzazione (es. ciuccio, biberon)	1 recipiente	P100
	b-4 Latte in polvere	100 ml	P30

Ricerca dei problemi

NORMALE	
Interferenza del forno a microonde con la ricezione televisiva	E' possibile che vi siano interferenze con la ricezione di radio o televisione nel corso del funzionamento del forno a microonde. Si tratta di un fenomeno simile a quello possibile con altri piccoli elettrodomestici, quali miscelatori, aspirapolvere, ventilatori elettrici. Si tratta di una condizione normale.
Luce affievolita	Nel corso di cotture a microonde a bassa pressione, la luce del forno può affievolirsi. Si tratta di una condizione normale.
Si accumula del vapore sulla porta, esce aria calda dalle aperture di sfiato	Nel corso della cottura, è possibile che del vapore fuoriesca dal cibo. Buona parte di questo vapore viene espulso dalle aperture di sfiato. Ma parte del vapore potrebbe accumularsi sulle superfici fredde, quali per esempio la porta del forno. Si tratta di una condizione normale.
Il forno viene acceso accidentalmente senza che vi sia del cibo all'interno dello stesso	Il funzionamento per periodi limitati del forno senza che al proprio interno vi sia del cibo non crea alcun danno al forno stesso. Questa condizione, però, dovrebbe essere evitata.

Problema	Possibile causa	Rimedio
Il forno non si accende	Il cavo di alimentazione non è inserito correttamente nella presa di corrente	Staccare la spina dalla presa, quindi ricollegare dopo 10 secondi
	Il fusibile salta o entra in funzione l'interruttore automatico	Sostituire il fusibile o ripristinare l'interruttore automatico (riparato da personale qualificato della nostra società)
	Problemi con l'uscita	Verificare l'uscita con un altro elettrodomestico
Il forno non scalda	La porta non è chiusa correttamente	Chiudere bene la porta
Il piatto di vetro è rumoroso durante il funzionamento del forno	Rulli sporchi e residui sul fondo del forno	Fare riferimento al paragrafo "manutenzione del microonde" per pulire le parti sporche.



Questa apparecchiatura è marchiata secondo la Direttiva Europea 2012/19/EU per lo smaltimento delle apparecchiature elettriche ed elettroniche (Waste Electrical and Electronic Equipment, WEEE).

Facendo in modo che questo prodotto venga smaltito correttamente aiuterete a prevenire potenziali conseguenze negative per l'ambiente e la salute dell'uomo, che potrebbero essere causate da uno smaltimento non corretto. Il simbolo su

questo prodotto indica che esso non deve essere trattato come rifiuto domestico. L'elettrodomestico deve essere consegnato al punto di raccolta predisposto per il riciclo delle apparecchiature elettriche ed elettroniche. Lo smaltimento deve avvenire secondo le norme locali vigenti sullo smaltimento dei rifiuti. Per maggiori informazioni sul trattamento, il ritiro e il riciclo di questo prodotto consultare le autorità comunali, il servizio per la raccolta dei rifiuti o il negozio in cui il prodotto è stato acquistato.

SERVIZIO ASSISTENZA CLIENTI

CERTIFICATO DI GARANZIA CONVENZIONALE: cosa fare?

Il Suo prodotto è garantito, alle condizioni e nei termini riportati sul certificato inserito nel prodotto ed in base alle previsioni del decreto legislativo 24/02, nonché del decreto legislativo 6 settembre 2005, n. 206, per un periodo di 24 mesi decorrenti dalla data di consegna del bene.

Così come riportato nei testi dei Decreti Legislativi citati, il certificato di garanzia dovrà essere da Lei conservato, debitamente compilato, per essere mostrato al Servizio Assistenza Tecnica Autorizzato, in caso di necessità, unitamente ad un documento fiscalmente valido rilasciato dal rivenditore al momento dell'acquisto (bolla di consegna, fattura, scontrino fiscale, altro) sul quale siano indicati il nominativo del rivenditore, la data di consegna, gli estremi identificativi del prodotto ed il prezzo di cessione

Resta pure inteso che, salvo prova contraria, poiché si presume che i difetti di conformità che si manifestano entro sei mesi dalla consegna del bene esistessero già a tale data, a meno che tale ipotesi sia incompatibile con la natura del bene o con la natura del difetto di conformità, il Servizio di Assistenza Tecnica Autorizzato Gias, verificato il diritto all'intervento, lo effettuerà senza addebitare il diritto fisso di intervento a domicilio, la manodopera ed i ricambi. Per contro, nel successivo periodo di diciotto mesi di vigenza della garanzia, sarà invece onere del consumatore che intenda fruire dei rimedi accordati dalla garanzia stessa provare l'esistenza del difetto di conformità del bene sin dal momento della consegna; nel caso in cui il consumatore non fosse in grado di fornire detta prova, non potranno essere applicate le condizioni di garanzia previste e pertanto il Servizio di Assistenza Tecnica Autorizzato Gias effettuerà l'intervento addebitando al consumatore tutti i costi relativi.

ESTENSIONE DELLA GARANZIA FINO A 5 ANNI : come?

Le ricordiamo inoltre che sullo stesso certificato di garanzia convenzionale Lei troverà le informazioni ed i documenti necessari per prolungare la garanzia dell'apparecchio sino a 5 anni e così, in caso di guasto, non pagare il diritto fisso di intervento a domicilio, la manodopera ed i ricambi.

Per qualsiasi informazione necessitasse, La preghiamo rivolgersi al numero telefonico del Servizio Clienti 199121314.

ANOMALIE E MALFUNZIONAMENTI: a chi rivolgersi ?

Per qualsiasi necessità il centro assistenza autorizzato è a Sua completa disposizione per fornirLe i chiarimenti necessari; comunque qualora il Suo prodotto presenti anomalie o mal funzionamenti, prima di rivolgersi al Servizio Assistenza Autorizzato, consigliamo **vivamente** di effettuare i controlli indicati sopra.

UN SOLO NUMERO TELEFONICO PER OTTENERE ASSISTENZA.

Qualora il problema dovesse persistere, componendo il “**Numero Utile**” sotto indicato, sarà messo in contatto direttamente con il Servizio Assistenza Tecnica Autorizzato che opera nella Sua zona di residenza. Attenzione, la chiamata è a pagamento; il costo verrà comunicato, tramite messaggio vocale, dal Servizio clienti dell'operatore telefonico utilizzato. Dettagli sono presenti sul sito internet www.candy.it



MATRICOLA DEL PRODOTTO. Dove si trova?

E' indispensabile che comunichi al Servizio Assistenza Tecnica Autorizzato la sigla del prodotto ed il numero di matricola (16 caratteri che iniziano con la cifra 3) che troverà sul certificato di garanzia.

In questo modo Lei potrà contribuire ad evitare trasferte inutili del tecnico, risparmiando oltretutto i relativi costi.

Guida alla Cottura

MICROONDE

L'acqua, i grassi e i carboidrati che costituiscono il cibo assorbono l'energia delle microonde in un processo che induce le molecole a vibrare rapidamente. Questo rapido movimento, creando attrito e frizione, genera il calore che cucina gli alimenti.

COTTURA

Stoviglie per cuocere nel microonde:

Le stoviglie devono permettere all'energia delle microonde di attraversarle per avere la massima efficacia.

Le microonde possono penetrare attraverso la ceramica, il vetro, la porcellana e la plastica, come anche la carta ed il legno. Al contrario, vengono riflesse da metallo, acciaio inossidabile, alluminio e rame, per cui gli alimenti non vanno mai cotti in contenitori di questo genere.

Alimenti adatti ad essere cotti nel microonde:

Molti tipi di alimenti sono adatti ad essere cotti nel microonde, come verdura fresca o congelata, frutta, pasta, riso, cereali, fagioli, pesce, e carne, nonché sughi, creme, minestre, budini, marmellate e salse.

In generale si può dire che la cottura con il microonde è ideale per qualsiasi alimento che si prepara su un normale piano di cottura.

Copertura durante la cottura

E' molto importante coprire gli alimenti durante la cottura perché l'acqua diventa vapore e contribuisce al processo di cottura. Gli alimenti possono essere coperti in vari modi: ad esempio con un piatto di ceramica, con una copertura di plastica o con una pellicola aderente adatta al microonde.

Tempi di Riposo

E' importante attendere un po' quando avete terminato la cottura degli alimenti in modo da permettere alla loro temperatura di equilibrarsi.

Guida alla Cottura

Guida alla Cottura della verdura congelata

Usate una pirofila di vetro a forma di scodella con coperchio che sia adatta. Cucinate gli alimenti coperti per il tempo minimo, facendo riferimento alla tabella sottostante. Continuate la cottura fino a quando otterrete il risultato desiderato. Mescolate gli alimenti due volte durante la cottura e una volta a fine cottura. Aggiungete sale, erbe aromatiche o burro dopo la cottura. Coprite durante il tempo di riposo.

Alimenti	Porzioni	Potenza	Tempo (min.)	Tempo di Riposo (min.)	Istruzioni
Spinaci	150g	P80	5-6	2-3	Aggiungete 15 ml (1 cucchiaino da tavola) di acqua fredda.
Broccoli	300g	P80	8-9	2-3	Aggiungete 30 ml (2 cucchiaini da tavola.) di acqua fredda.
Piselli	300g	P80	7-8	2-3	Aggiungete 15 ml (1 cucchiaino da tavola) di acqua fredda.
Fagiolini Verdi	300g	P80	7½-8½	2-3	AAggiungete 30 ml (2 cucchiaini da tavola.) di acqua fredda.
Verdura Mista (carote/ piselli/ cereali)	300g	P80	7-8	2-3	Aggiungete 15 ml (1 cucchiaino da tavola) di acqua fredda.
Verdura Mista (alla cinese)	300g	P80	7½-8½	2-3	Aggiungete 15 ml (1 cucchiaino da tavola) di acqua fredda.

Guida alla Cottura (continua)

Guida alla Cottura di verdura fresca

Usate una pirofila di vetro a forma di scodella con coperchio che sia adatta. Aggiungete 30-45 ml di acqua fredda (2-3 cucchiaini da tavola) per ogni 250 g, se non è consigliata un'altra quantità di acqua: fate riferimento alla tabella. Cuocete la verdura, coperta per il tempo minimo consigliato. Continuate a cucinare fino ad ottenere il risultato che desiderate. Mescolate una volta durante la cottura e una volta dopo la cottura. Aggiungete sale, erbe aromatiche o burro dopo la cottura. Coprite durante il tempo di riposo di tre minuti.

Consiglio: tagliate la verdura fresca in pezzi uniformi. Più piccoli sono, più velocemente si cucinano.

Tutte le verdure fresche vanno cotte con il forno a piena potenza (P100).

Alimenti	Porzioni	Tempo (min.)	Tempo di Riposo (min.)	Istruzioni
Broccoli	250g 500g	3½-4 6-7	3	Preparate parti uniformi. Sistemate i gambi nel centro.
Cavolini di Bruxelles	250g	5-5½	3	Aggiungete 60-75 ml (5-6 cucchiaini da tavola) di acqua.
Carote	250g	3½-4	3	Tagliate le carote a fettine uniformi.
Cavolfiore	250g 500g	4-4½ 6½-7½	3	Preparate parti uniformi. Se ci sono parti grandi, tagliatele a metà. Sistemate i gambi nel centro.
Zucchine	250g	3-3½	3	Tagliate le zucchine a fette. Aggiungete 30 ml (2 cucchiaini da tavola) di acqua o una noce di burro. Cucinate fino a quando diventano tenere.
Melanzane	250g	2½-3	3	Tagliate le melanzane a fettine e cospargetele con un cucchiaino da tavola di succo di limone.
Porri	250g	3-3½	3	Tagliate i porri a fettine sottili.
Funghi	125g 250g	1-1½ 2-2½	3	Preparate i funghi interi se sono piccoli o a fettine. Non aggiungete acqua. Cospargeteli di succo di limone. Aromatizzateli con sale e pepe. Scolateli prima di servire.
Cipolle	250g	4-4½	3	Tagliate le cipolle a fettine o a metà. Aggiungete solo 15 ml (1 cucchiaino da tavola) di acqua.

Guida alla Cottura (continua)

Alimenti	Porzioni	Tempo (min.)	Tempo di Riposo (min.)	Istruzioni
Peperone	250g	3½-4	3	Tagliate il peperone a fettine.
Patate	250g 500g	3-4 6-7	3	Pesate le patate sbucciate e tagliatele a metà o quartini uniformi.
Cavolo rapa	250g	4½-5	3	Il cavolo rapa va tagliato a cubetti.

Guida alla Cottura per riso e pasta

Riso : Usate una pirofila di vetro, capiente, a forma di scodella, con coperchio. Il riso raddoppia il suo volume durante la cottura. Va cucinato coperto.
Una volta terminato il tempo di cottura, mescolate prima del tempo di riposo, salate o aggiungete erbe aromatiche e burro.
Nota: il riso potrebbe non aver assorbito tutta l'acqua una volta terminato il tempo di cottura.

Pasta : Usate una pirofila di vetro capiente a forma di scodella. Aggiungete acqua bollente, un pizzico di sale e mescolate bene. Va cucinata scoperta. Mescolate di tanto in tanto durante e dopo la cottura. Coprite durante il tempo di riposo, poi scolatela bene.

Alimenti	Porzioni	Potenza	Tempo (min.)	Tempo di Riposo (min.)	Istruzioni
Riso (parboiled)	250g 375g	P100	15-16 17½- 18½	5	Aggiungete 500 ml di acqua fredda.
Risone (parboiled)	250g 375g	P100	20-21 22-23	5	Aggiungete 500 ml di acqua fredda.
Riso Misto (riso coltivato e non)	250g	P100	16-17	5	Aggiungete 500 ml di acqua fredda.
Cereali Misti (riso + frumento)	250g	P100	17-18	5	Aggiungete 400 ml di acqua fredda.
Pasta	250g	P100	10-11	5	Aggiungete 1000 ml di acqua calda

Guida alla Cottura (continua)

RISCALDARE ALIMENTI

Il vostro forno a microonde riscalderà gli alimenti in meno tempo rispetto a quanto impiegano i normali piani di cottura.

Usate i livelli di potenza e i tempi di riscaldamento indicati nello schema seguente che va considerato come una guida.

I tempi dello schema considerano i liquidi ad una temperatura ambiente di circa +18 / +20°C o alimenti freddi ad una temperatura di circa +5 / +7°C.

Sistematte gli alimenti e copriteli.

Evitate di riscaldare pezzi grandi come tagli di carne, poiché tendono a cuocere troppo e a seccarsi prima che il centro sia caldo bollente. Riscaldare piccoli pezzi darà migliori risultati.

Livelli di potenza e mescolatura

Alcuni alimenti possono essere riscaldati usando la massima potenza, mentre altri devono essere riscaldati a potenze inferiori.

Controllate le tabelle a titolo indicativo. Generalmente è meglio riscaldare gli alimenti usando poca potenza, se gli alimenti sono delicati, in grande quantità o se si riscaldano rapidamente (pasticci di carne tritata, ad esempio).

Mescolate bene o capovolgete gli alimenti quando li riscaldate per ottenere i migliori risultati. Se possibile, mescolate ancora prima di servire.

Fate particolare attenzione quando riscaldate liquidi e alimenti per bambini. Per evitare eventuali scottature e che i liquidi trabocchino bollendo, mescolate prima, durante e dopo che li avete riscaldati. Teneteli nel microonde per il tempo di riposo. Vi consigliamo di mettere un cucchiaino di plastica o una barretta di vetro nei liquidi; eviterete così di surriscaldare (e quindi rovinare) gli alimenti.

E' preferibile sottovalutare il tempo di cottura e aggiungere altro tempo al riscaldamento se necessario.

Tempi di riscaldamento e di riposo

Quando riscaldate gli alimenti per la prima volta, è utile prendere nota dei tempi utilizzati per un riferimento futuro.

Assicuratevi sempre che il cibo riscaldato sia completamente caldo bollente.

Fate riposare gli alimenti per un tempo breve dopo averli riscaldati per permettere alla temperatura di equilibrarsi. Il tempo di riposo suggerito dopo il riscaldamento è di 2-4 minuti, se nello schema non è consigliato un tempo diverso.

Fate particolare attenzione quando riscaldate liquidi e alimenti per bambini. Fate riferimento anche al capitolo delle misure di sicurezza.

Guida alla Cottura (continua)

RISCALDARE LIQUIDI

Fate sempre riposare i liquidi per almeno 20 secondi dopo che il forno è stato spento per permettere alla temperatura di equilibrarsi. Mescolate **SEMPRE** dopo averli riscaldati.

Per evitare che i liquidi trabocchino, causando eventuali scottature, mettete un cucchiaino o una barretta di vetro nelle bevande e mescolate prima, durante e dopo averli riscaldati.

RISCALDARE ALIMENTI PER BAMBINI

ALIMENTI PER BAMBINI:

Metteteli in un piatto fondo di ceramica, coprendolo con un coperchio di plastica. Mescolate bene dopo averli riscaldati! Lasciateli riposare per 2-3 minuti prima di servire. Mescolate nuovamente e controllate la temperatura. Temperatura consigliata per servire: tra 30-40°C.

LATTE PER BAMBINI:

Versate il latte in un biberon di vetro sterilizzato. Va riscaldato scoperto. Non riscaldate mai un biberon con la tettarella perché la bottiglia potrebbe esplodere se surriscaldata.

Agitate bene prima del tempo di riposo e di nuovo prima di servire! Controllate sempre attentamente la temperatura del latte o degli alimenti per bambini prima di darli al bambino.

Temperatura consigliata per servire: ca. 37°C.

NOTA:

Gli alimenti per bambini devono essere particolarmente e attentamente controllati prima di essere serviti per evitare scottature. Utilizzate i livelli di potenza e i tempi della tabella seguente come linee guida per riscaldare gli alimenti.

Guida alla Cottura (continua)

Riscaldare Liquidi e Alimenti

Usate i livelli di potenza e i tempi di questa tabella come linee guida per riscaldarli.

Alimenti	Porzioni	Potenza	Tempo (min.)	Tempo di Riposo (min.)	Istruzioni
Bevande (caffè, latte, tè, acqua a temperatura ambiente)	150 ml (1 tazzina) 300 ml (2 tazzine) 450 ml (3 tazzine) 600 ml (4 tazzine)	P100	1-1½ 1½-2 2½-3 3-3½	1-2	Versateli in una tazzina di ceramica e riscaldateli scoperti. Mettete la tazzina o la tazza nel centro del piatto rotante. Mescolate attentamente prima e dopo il tempo di riposo.
Minestre (fredde)	250g 350g 450g 550g	P100	2-2½ 2½-3 3-3½ 3½-4	2-3	Versatele in un piatto fondo di ceramica o in una scodella fonda di ceramica. Coprite con un coperchio di plastica. Mescolate bene dopo averle riscaldate. Mescolate ancora prima di servire.
Spezzatino (freddo)	350g	P80	4½-5½	2-3	Mettete lo spezzatino in un piatto fondo di ceramica. Copritelo con un coperchio di plastica. Mescolate di tanto in tanto quando riscaldate e una volta ancora prima di lasciarlo riposare e di servirlo.
Pasta al sugo (fredda)	350g	P80	3½-4½	3	Mettete la pasta (ad esempio spaghetti o tagliolini all'uovo) su un piatto liscio di ceramica. Coprite con pellicola aderente per microonde. Mescolate prima di servire.

Guida alla Cottura (continua)

Alimenti	Porzioni	Potenza	Tempo (min.)	Tempo di Riposo (min.)	Istruzioni
Pasta ripiena al sugo (fredda)	350g	P80	4-5	3	Mettete la pasta ripiena (ad esempio ravioli, tortellini) in un piatto fondo di ceramica. Coprite con un coperchio di plastica. Mescolate di tanto in tanto quando riscaldate e ancora una volta prima di lasciarli riposare e di servirli.
Alimenti Pronti (freddi)	350g 450g 550g	P80	4½-5½ 5-6 5½-6½	3	Mettete gli alimenti freddi, pronti per essere riscaldati, da 2-3 porzioni su un piatto di ceramica. Coprite con pellicola aderente per microonde.

Guida alla Cottura (continua)

Riscaldare Alimenti e Latte per Bambini

Usate i livelli di potenza e i tempi di questa tabella come linee guida per riscaldarli.

Alimenti	Porzioni	Potenza	Tempo (min.)	Tempi di Riposo (min.)	Istruzioni
Alimenti per bambini (verdura + carne)	190g	P80	30sec.	2-3	Metteteli in un piatto fondo di ceramica. Vanno cotti coperti. Mescolate al termine del tempo di cottura. Fate riposare per 2-3 minuti. Prima di servire, mescolate bene e controllate la temperatura accuratamente.
Pappe per bambini (frumento + latte + frutta)	190g	P80	20sec.	2-3	Mettetele in un piatto fondo di ceramica. Vanno cotte coperte. Mescolate una volta terminato il tempo di cottura. Lasciate riposare per 2-3 minuti. Prima di servire, mescolate bene e controllate la temperatura accuratamente.
Latte per bambini	100ml 200ml	P30	30-40 sec. 1 min. - 1 min. 10 sec.	2-3	Mescolate o agitate bene e versatelo in un biberon di vetro sterilizzato. Posizionare nel centro del piatto rotante. Va riscaldato scoperto. Agitate bene e lasciate riposare per almeno tre minuti. Prima di servire, mescolate bene e controllate la temperatura accuratamente.

Guida alla Cottura (continua)

GRILL

L'elemento riscaldante del grill si trova sotto la parte superiore della cavità e funziona quando lo sportello è chiuso e il piatto rotante ruota. La rotazione del piatto rotante dora gli alimenti in modo più uniforme. Se preriscaldate il grill per 4 minuti, la doratura avverrà più rapidamente.

Stoviglie per il grill:

Devono essere resistenti al calore e possono essere di metallo. Non usate nessuna stoviglia di plastica poiché potrebbe fondersi.

Alimenti adatti al grill:

Bracioline, salsicce, bistecche, hamburger, fette di pancetta e prosciutto, piccole porzioni di pesce, sandwich e tutti i tipi di toast.

NOTA IMPORTANTE:

Ricordatevi che gli alimenti vanno posti sulla griglia, se non diversamente suggerito.

MICROONDE + GRILL

Questa modalità di cottura combina il calore radiante che proviene dal forno con la velocità della cottura a microonde. Funziona solo quando lo sportello è chiuso e il piatto rotante sta ruotando. Gli alimenti si dorano uniformemente grazie alla rotazione del piatto rotante

Stoviglie per cucinare con il microonde + grill:

Le stoviglie devono permettere all'energia delle microonde di attraversarle e devono essere resistenti al calore. Non usate stoviglie di metallo in modalità combinata. Non usate nessuna stoviglia di plastica poiché potrebbe fondersi.

Alimenti adatti alla cottura con microonde + grill:

Gli alimenti adatti alla cottura con modalità combinata comprendono tutti i tipi di alimenti cotti che hanno bisogno di essere riscaldati e dorati (ad esempio pasta al forno), come anche alimenti che richiedono un breve tempo di cottura per dorare la parte superiore.

Inoltre questa modalità può essere utilizzata per grosse porzioni di alimenti che traggono vantaggio da una parte superiore dorata e croccante (ad esempio i pezzi di pollo vanno girati a metà cottura).

Fate riferimento alla tabella per il grill per ulteriori dettagli.

Gli alimenti devono essere girati, se li volete dorati da entrambe le parti.

Guida alla Cottura (continua)

Guida al grill per alimenti congelati

Usate i livelli di potenza e i tempi di questa tabella come linee guida per il grill.

Alimenti congelati	Porzioni	Potenza	Tempo per 1. lato (min.)	Tempo per 2. lato (min.)	Istruzioni
Panini (ciascuno ca. 50 g)	2 pezzi 4 pezzi	MW+ Grill	C2 1½-2 2½-3	Solo grill 2-3 2-3	Sistamate i panini in cerchio sulla griglia. Usate il grill per l'altra parte dei panini fino a raggiungere la croccantezza che desiderate. Lasciateli riposare per 2-5 minuti.
Baguette/Bruschetta	200-250 g (1pc)	MW+ Grill	C1 3½-4	Solo grill 2-3	Mettete una baguette surgelate diagonalmente su carta da cucina sulla griglia. Lasciate riposare 2-3 minuti.
Patate/verdure gratinate	400g	C1	13-15	-	Mettete il gratin su un piatto di vetro e posizionare sulla griglia. Lasciate riposare 2-3 minuti.
Pasta (Cannelloni, Maccheroni, Lasagne)	400g	C1	14-16	-	Mettete la pasta congelata in un piatto di vetro. Posizionare sulla griglia. Lasciate riposare 2-3 minuti.
Pesce gratinate	400g	C1	16-18	-	Mettete il pesce congelato nel mezzo di un piatto liscio rettangolare di vetro. Posizionare sulla piatto rotante. Lasciate riposare 2-3 minuti.

Guida alla Cottura (continua)

Guida al grill per alimenti freschi

Preriscaldate il grill con la funzione grill per 4 minuti.

Usate i livelli di potenza e i tempi di questa tabella come linee guida per il grill.

Alimenti freschi	Porzioni	Potenza	Tempo per 1. lato (min.)	Tempo per 2. lato (min.)	Istruzioni
Toast	4 pezzi (ciascuno 25 g)	Solo grill	3½-4½	3-4	Mettete i toast uno vicino all'altro sulla griglia.
Panini (già cotti)	2-4 pezzi	Solo gril	2½-3½	1½-2½	Mettete i panini con la parte inferiore rivolta verso l'alto in cerchio direttamente sul piatto rotante.
Pomodori alla griglia	200g (2 pezzi) 400g (4 pezzi)	C2	3½-4½ 5-6	-	Tagliate i pomodori a metà. Mettete un po' di formaggio in cima. Sistematele in cerchio su una pirofila di vetro liscia a forma di piatto. Mettete sulla griglia
Toast Formaggio/ Pomodori	4 pezzi (300g)	C2	4-5	-	Tostate le fette di pane. Mettete il toast con le guarnizioni sulla griglia. Lasciate riposare 2-3 minuti.
Toast tipo Hawaii (ananas, prosciutto, fettine di formaggio)	2 pezzi (300g) 4 pezzi (600g)	C1	3½-4½ 6-7	-	Tostate le fette di pane. Mettete il toast con le guarnizioni sulla griglia. Mettete 2 toast uno di fronte all'altro sulla griglia. Lasciate riposare 2-3 minuti.
Patate al forno	250g 500g	C1	4½-5½ 6½-7½	-	Tagliate le patate a metà. Mettetele in cerchio sulla griglia con la parte tagliata verso il grill.
Patate/ verdure gratinate (fredde)	500g	C1	9-11	-	Mettete il gratin su un piatto di vetro. Mettete sulla griglia. Lasciate riposare 2-3 minuti.

Guida alla Cottura (continua)

Alimenti freschi	Porzioni	Potenza	Tempo per 1. lato (min.)	Tempo per 2. lato (min.)	Istruzioni
Pezzi di Pollo	450g (2pezzi) 650g (2-3 pezzi) 850g (4 pezzi)	C2	7-8 9-10 11-12	7-8 8-9 9-10	Preparate i pezzi di pollo con olio e spezie. Metteteli in cerchio con le ossa verso il mezzo. Mettete un pezzo di pollo ma non nel centro della griglia. Lasciate riposare 2-3 minuti
Arrosto di pollo	900g 1100g	C1	10-12 12-14	9-11 11-13	Spennellate con olio e spezie. Mettete il petto di pollo verso il basso per 1. lato e verso l'alto per 2. lato sul piatto rotante. Lasciate riposare 5 minuti.
Braciole di Agnello (medio)	400g (4 pezzi)	Solo grill	10-12	8-9	Spennellate le braciole di agnello con olio e spezie. Mettetele in cerchio sulla griglia. Dopo la cottura, lasciate riposare 2-3 minuti.
Bistecche di maiale	250 g (2 pezzi) 500 g (4 pezzi)	MW + Grill	C2 6-7 8-10	(Grill solo) 5-6 7-8	Spennellate la pelle di maiale con olio e spezie. Mettetele in cerchio sulla griglia. Dopo la cottura, lasciate riposare 2-3 minuti.
Arrosto di pesce	450g 650g	C2	6-7 7-8	7-8 8-9	Spennellate con olio e spezie. Mettete testa - croce sulla griglia
Mele Cotte	2 mela (ca.400g) 4 mela (ca.800g)	C2	6-7 10-12	-	Togliete il torsolo alle mele e riempitele con uvetta e marmellata. Metteteci sopra scaglie di mandorle. Mettete le mele in una pirofila di vetro liscia a forma di piatto. Posizionare direttamente sul piatto rotante

PN:1617000A42318

CANDY

CMXG 25DCW

CMXG 25DCS

CMXG 25DCB

МИКРОВОЛНОВЫЕ ПЕЧИ
РУКОВОДСТВО ПОЛЬЗОВАТЕЛЯ

RU



РУКОВОДСТВО ПО ЭКСПЛУАТАЦИИ

микроволновой печи
МОДЕЛЬ: CMXG 25DCW
CMXG 25DCS
CMXG 25DCB

Внимательно прочитайте данную инструкцию перед использованием микроволновой печи и бережно храните ее.
Соблюдение содержащихся здесь инструкций гарантирует отличную работу вашей печи на долгие годы.

БЕРЕЖНО ХРАНИТЕ НАСТОЯЩЕЕ РУКОВОДСТВО.

Знак CE (C E) на данном товаре подтверждает его соответствие Европейским требованиям по охране труда, окружающей среды и промышленной безопасности, которые предусмотрены законодательством для данного продукта.

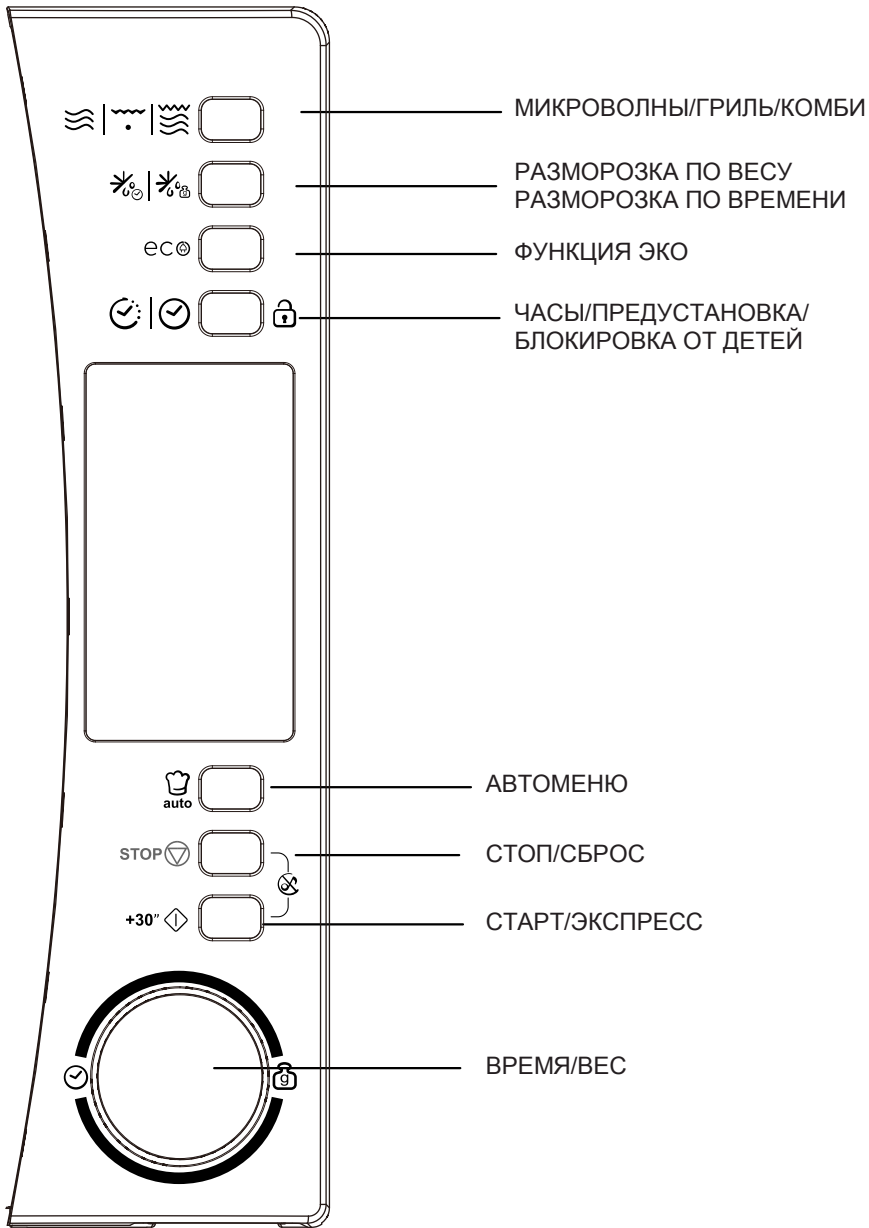

МЕРЫ ПРЕДОСТОРОЖНОСТИ ДЛЯ ИСКЛЮЧЕНИЯ ВОЗМОЖНОГО ВОЗДЕЙСТВИЯ ИЗБЫТОЧНОЙ МИКРОВОЛНОВОЙ ЭНЕРГИИ

(а) Не пытайтесь использовать данную печь с открытой дверцей, так как работа с открытой дверцей способна создать вредное воздействие микроволновой энергии. Важно исключить повреждение и не мешать работе защелок дверцы.

(б) Не допускается помещение любых объектов между лицевой частью печи и дверцей или накопление загрязнений или остатков чистящего средства на уплотнительных поверхностях.

(в) **ВНИМАНИЕ:** Если дверца или уплотнитель повреждены, печь не должна использоваться, пока не будет починена компетентным специалистом.

ПРИЛОЖЕНИЕ

Если прибор не поддерживается в хорошем состоянии чистоты, его поверхность может быть повреждена, и это может сократить срок службы прибора и привести к возникновению опасных ситуаций.

Технические характеристики

Модель:	CMXG 25DCW/ CMXG 25DCS /CMXG 25DCB
Номинальное напряжение:	230В~50 Гц
Номинальная входная мощность (Микроволны):	1450 Вт
Номинальная выходная мощность (Микроволны):	900 Вт
Номинальная входная мощность (Гриль):	1000 Вт
Вместимость печи:	25 л
Диаметр поворотного стола:	∅ 315 мм
Внешние размеры (ДхШхВ):	513 x 410 x 307 мм
Вес нетто:	15 кг

ВАЖНЫЕ УКАЗАНИЯ ПО БЕЗОПАСНОСТИ

Чтобы снизить риск пожара, электрического удара, ущерба людям или облучения энергией микроволн во время пользования электробытовым прибором, мы рекомендуем следовать основным мерам предосторожности, включая следующие:

1. Предупреждение: Жидкие и иные пищевые продукты запрещается разогревать в плотно закрытых контейнерах, так как они способны взрываться.
2. Предупреждение: Любому человеку, не обладающему соответствующей подготовкой, опасно проводить любые работы по обслуживанию или ремонту, которые включают в себя снятие каких-либо крышек, обеспечивающих защиту от воздействия микроволновой энергии.
3. Использование устройства детьми старше 8 лет и людьми с ограниченными физическими, двигательными и умственными способностями, а также людьми, не имеющими достаточного опыта или знаний для его использования, допускается только под присмотром или если они были обучены пользованию прибором и осознают возможную опасность. Детям играть с машиной запрещается. Детям, не достигшим 8 лет, запрещается производить очистку или обслуживание устройства без присмотра взрослых.
4. Храните устройство и его шнур в месте, недоступном для детей младше 8 лет.
5. Используйте только кухонные принадлежности, пригодные для использования в микроволновой печи.
6. Печь необходимо регулярно чистить и устранять любые остатки пищи.

7. Ознакомьтесь и следуйте специальным «МЕРАМ ПРЕДОСТОРОЖНОСТИ ДЛЯ ИСКЛЮЧЕНИЯ ВОЗМОЖНОГО ВОЗДЕЙСТВИЯ ИЗБЫТОЧНОЙ МИКРОВОЛНОВОЙ ЭНЕРГИИ».

8. При разогревании пищи в пластиковом или бумажном контейнере необходимо следить за ним в связи с наличием риска его возгорания.

9. Если будет замечен дым, устройство необходимо отключить или выключить из розетки, а дверцу держать закрытой для тушения пламени, которое могло возникнуть.

10. Не готовьте пищу дольше, чем требуется.

11. Внутреннюю часть печи не допускается использовать для хранения. Не используйте внутреннюю часть печи для хранения таких продуктов, как хлеб, сухари и т.п.

12. Перед тем как расположить в печи контейнеры/пакеты из бумаги или пластика, следует снять с них замки из металлической проволоки и металлические ручки.

13. Установите или расположите печь в соответствии с поставленной инструкцией по установке.

14. Яйца в скорлупе и целые яйца, сваренные вкрутую, нельзя разогревать в микроволновых печах, так как они могут взорваться даже после окончания микроволнового разогревания.

15. Данное устройство предназначено для бытового применения и для схожих применений, таких как:

- кухонные зоны в магазинах, офисах и других рабочих местах;
- клиентами гостиниц, мини-отелей и других мест проживания;
- в загородных домах;
- в гостиницах типа «Кровать и завтрак».

16. Если шнур питания поврежден, он должен быть заменен производителем, сервисным агентом или другим квалифицированным специалистом для устранения опасности.

17. Не допускается хранение и использование данного прибора на улице.

18. Не допускается использование данного электробытового прибора вблизи воды, в сырых помещениях или вблизи бассейна.

19. Температура ближайших поверхностей во время работы прибора может быть высокой. Во время использования поверхности прибора могут нагреваться. Следует держать питающий кабель вдали от горячих поверхностей и ни в коем случае не закрывать вентилирующие отверстия печи.

20. Избегайте свисания питающего провода с края стола или стойки.

21. Невыполнение требований по поддержанию печи в чистоте способно привести к ухудшению состояния поверхности, которое, в свою очередь, способно неблагоприятно сказаться на сроке службы устройства и создать потенциально опасную ситуацию.

22. Содержимое бутылочек для кормления и детских баночек необходимо перемешивать или встряхивать, а температуру содержимого необходимо проверять перед использованием во избежание ожогов.

23. Разогрев напитков в микроволновом режиме может приводить к задержанному вскипанию с выбрасыванием жидкости, поэтому нужно быть осторожным при вынимании контейнера.

24. Устройство не предназначено для самостоятельной эксплуатации детьми, людьми с ограниченными физическими, сенсорными и умственными способностями, недостатком опыта и знаний; такие люди могут пользоваться устройством только под присмотром лица, способного обеспечить их безопасность, разъяснить правила пользования прибором и проследить за выполнением инструкций.

25. Дети должны находиться под присмотром: не позволяйте им играть с устройством.
 26. Данные устройства не предназначены для эксплуатации с помощью внешнего таймера или отдельной системы дистанционного управления.
 27. Открытые для доступа части прибора в процессе эксплуатации могут значительно нагреваться. Не допускайте малолетних детей к устройству.
 28. Запрещается использовать паровой очиститель.
 29. Во время использования прибор может значительно нагреваться. Следует проявлять осторожность, чтобы избежать прикосновения к нагревательным элементам внутри печи.
 30. Допускается использование только температурных датчиков, рекомендованных для данной модели печи (применимо для печей, допускающих возможность использования температурных датчиков). 31.
- ПРЕДУПРЕЖДЕНИЕ:** Данный прибор и его открытые для доступа части нагреваются во время эксплуатации. Будьте осторожны и не прикасайтесь к нагревательным элементам. Дети до 8 лет не должны находиться вблизи устройства без непрерывного надзора.
32. Использовать микроволновую печь следует при открытой декоративной дверце (относится к печам, оснащенным декоративной дверцей).
 33. Устройство следует располагать задней поверхностью к стене.
 34. Микроволновую печь не следует устанавливать в шкаф, за исключением случаев, когда она была опробована для использования в шкафах.

ВНИМАТЕЛЬНО ОСЗНАКОМЬТЕСЬ С ДАННОЙ ИНСТРУКЦИЕЙ И СОХРАНИТЕ ЕЕ ДЛЯ ДАЛЬНЕЙШЕГО ОБРАЩЕНИЯ К НЕЙ.

Для снижения риска получения травм Установка с заземлением

ОПАСНО

Опасность электрического удара. Прикосновение к некоторым внутренним компонентам может привести к серьезной травме или к смерти. Запрещается разбирать устройство.

ОСТОРОЖНО

Опасность поражения электрическим током. Неправильное заземление может явиться причиной поражения электрическим током.

Не подключать к электрической сети, пока электробытовой прибор не будет правильно установлен и заземлен.

Прибор должен быть заземлен. При возникновении короткого замыкания заземление понижает риск поражения электротоком за счет наличия отводящей жилы для электричества. Эта печь оснащается шнуром питания, имеющим заземляющую жилу с заземляющим штепселем. Его следует включать в розетку электропитания, установленную и заземленную надлежащим образом.

В случае возникновения сомнений относительно правильности заземления прибора либо в том, что требования инструкции были правильно поняты, проконсультируйтесь с квалифицированным электриком или специалистом по техническому обслуживанию. При необходимости использования удлинителя используйте только удлинители с трехжильными кабелями.

1. С печью поставляется короткий провод, чтобы снизить риск, связанный с возможностью споткнуться или запутаться в нем, что возможно, если провод длинный.
2. При использовании длинного провода или удлинителя:
 - 1) Номинальное напряжение, указанное на проводах или на удлинителе, должно быть хотя бы эквивалентно номинальному напряжению электробытового прибора.
 - 2) Удлинитель должен состоять из трехжильного провода с заземлением.
 - 3) Длинный провод должен располагаться так, чтобы не свешиваться с рабочего стола, где он может быть вытянут детьми или о который можно случайно споткнуться.

ЧИСТКА

Убедитесь в том, что прибор отключен от источника питания.

1. После использования очистите внутреннюю часть печи с помощью слегка увлажненной ткани.
2. Вспомогательные комплектующие следует очищать обычным способом в мыльной воде.
3. По мере загрязнения раму дверцы и уплотнение с прилегающими частями следует тщательно протирать влажной тканью.
4. Для очистки стекла дверцы печи не следует использовать жесткие абразивные чистящие средства или острые металлические скребки, поскольку они могут поцарапать поверхность, что может явиться причиной рассыпания стекла.
5. Совет по очистке: Для облегчения очистки внутренних стенок, с которыми может соприкасаться пища: Положите в глубокую посуду половинку лимона, добавьте 300 мл воды и нагревайте на 100% мощности микроволн в течение 10 минут. Вытрите начисто с помощью мягкой сухой ткани.

КУХОННАЯ ПОСУДА

ВНИМАНИЕ

Риск получения травм

Любому человеку, не обладающему соответствующей подготовкой, опасно проводить любые работы по обслуживанию или ремонту, которые включают в себя снятие каких-либо крышек, обеспечивающих защиту от воздействия микроволновой энергии.

См. руководство в разделе «Материалы, которые могут использоваться в микроволновой печи и которые не рекомендовано использовать в микроволновой печи». Некоторая неметаллическая посуда не пригодна для использования в микроволновой печи. В случае сомнения можно испытать посуду, следуя следующей процедуре.

Испытание кухонной посуды:

1. Заполните контейнер, пригодный для использования в микроволновой печи, 1 чашкой холодной воды (250 мл) и поместите в него исследуемую посуду.
2. Готовьте на максимальной мощности в течение одной минуты.
3. Осторожно потрогайте посуду. Если пустая посуда нагрелась, не используйте ее для приготовления в микроволновой печи.
4. **Не нагревайте посуду дольше, чем 1 минуту.**

Материалы, которые могут использоваться в микроволновой печи

Кухонные принадлежности	Примечания
Алюминиевая фольга	Только для защиты. Маленькие гладкие кусочки могут использоваться для закрывания тонких частей мяса или птицы, чтобы предотвратить перегрев. Расположение фольги слишком близко к стенкам печи может вызвать искрение. Фольга должна находиться на расстоянии не менее 1 дюйма (2,5 см) от стенок печи.
Блюдо для поджаривания	Следуйте инструкциям изготовителя. Дно блюда должно располагаться не менее чем на 3/16 дюйма (5 мм) выше поворотного стола. Неправильное использование может вызвать поломку поворотного стола.
Столовые тарелки	Только пригодные для использования в микроволновой печи. Следуйте инструкциям изготовителя. Не используйте тарелки с трещинами или отбитыми краями.
Стекланные чаши	Всегда снимайте крышку. Используйте только для разогрева пищи до теплого состояния. Большинство стекланных чаш не являются жаропрочными и могут разбиться.
Стекланные изделия	Используйте только изделия из жаропрочного стекла и пригодные для использования в микроволновой печи. Убедитесь, что у них нет металлических краев. Не используйте тарелки с трещинами или отбитыми краями.
Пакеты для приготовления в печи	Следуйте инструкциям изготовителя. Не закрывайте металлическими зажимами. Сделайте надрезы, чтобы позволить пару выходить.
Бумажные тарелки и стаканы	Используйте только для непродолжительной готовки/разогрева. Не оставляйте печь без присмотра во время готовки.
Бумажные	Используйте для закрывания пищи во время разогрева и для

полотенца	впитывания возможного жира. Используйте под присмотром только для непродолжительной готовки.
Пергаментная бумага	Используйте для накрывания пищи во время приготовления и в качестве обертки при запаривании.
Пластик	Только пригодный для использования в микроволновой печи. Следуйте инструкциям изготовителя. Должна быть маркировка «Пригодно для использования в микроволновой печи». Некоторые пластмассовые контейнеры размягчаются по мере нагревания содержащейся в них пищи. Герметичные пластмассовые упаковки и пакеты должны быть разрезаны или проколоты согласно указаниям на самой упаковке.
Пластиковая пленка	Только пригодная для использования в микроволновой печи. Используйте для накрывания пищи во время приготовления для удерживания влаги. Не допускайте соприкосновения пластиковой пленки с едой.
Термометры	Только пригодные для использования в микроволновой печи (термометры для мяса и сладкого).
Парафиновая бумага	Используйте для накрывания пищи во время приготовления для предотвращения брызг и удерживания влаги.

Материалы, которые не рекомендовано использовать в микроволновой печи

Кухонные принадлежности	Примечания
Алюминиевые блюда	Могут вызвать искрение. Переложите пищу на тарелки, пригодные для использования в микроволновой печи.
Картонные контейнеры для пищевых продуктов с металлическими ручками	Могут вызвать искрение. Переложите пищу на тарелки, пригодные для использования в микроволновой печи.
Металлическая посуда или посуда с металлической окантовкой	Металл защищает пищу от воздействия микроволновой энергии. Металлическая окантовка может вызвать искрение.
Металлическая упаковочная проволока	Может вызвать искрение и возгорание внутри печи.
Бумажные пакеты	Могут вызвать возгорание внутри печи.
Контейнеры из полиуретана	Под воздействием высокой температуры контейнеры могут расплавиться или загрязнить напиток в них жидкость.
Дерево	От использования в микроволновых печах дерево высыхает и может треснуть или разломиться.

УСТАНОВКА И НАСТРОЙКА ВАШЕЙ ПЕЧИ

Наименование компонентов и вспомогательных принадлежностей печи

Извлеките печь и все материалы из упаковки и внутренней полости печи. Печь комплектуется следующими вспомогательными принадлежностями:

Стеклопанель	1
Поворотный стол в сборе	1
Руководство по эксплуатации	1

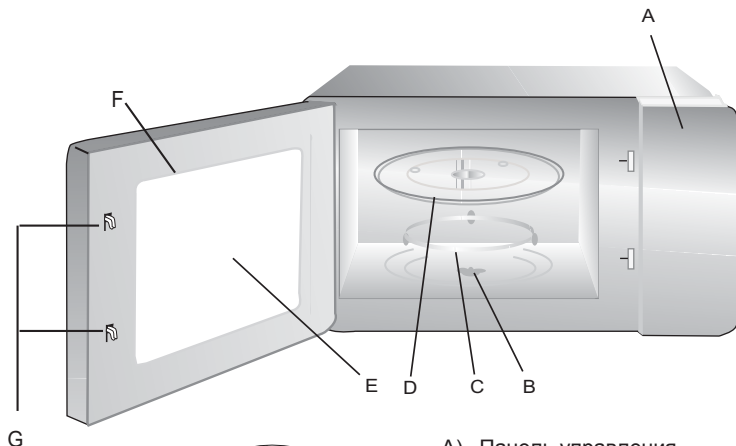

- A) Панель управления
- B) Вал поворотного стола
- C) Поворотный стол в сборе
- D) Стеклопанель
- E) Смотровое окошко
- F) Дверца
- G) Система блокировки

Предупреждение: Не используйте решетку для гриля в микроволновом режиме! Всегда вынимайте ее при использовании в микроволновом режиме!

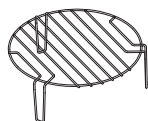

Решетка для гриля
(только в сериях с грилем)

Установка поворотного стола

Ступица (нижняя часть)

Стеклопанель

Вал поворотного стола

Поворотный стол в сборе

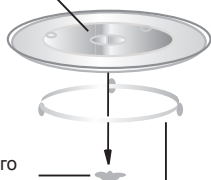

- а. Никогда не устанавливайте стеклянную подставку низом вверх. Движение стеклянной подставки не должно блокироваться.
- б. В процессе приготовления пищи должны использоваться как поворотный стол в сборе, так и стеклянная подставка.
- в. Пища и контейнеры должны всегда располагаться на стеклянной подставке для приготовления пищи.
- г. Если стеклянная подставка или стол в сборе с ободом треснут или сломаются, обратитесь в ближайший сервисный центр.

Установка на рабочую поверхность кухни

Удалите весь упаковочный материал и принадлежности. Проверьте печь на предмет отсутствия повреждений, таких как вмятины или сломанная дверца. В случае обнаружения повреждений не устанавливайте печь.

Установка

1. Выберите ровную поверхность, где есть достаточно места для вентиляции на вход и выход.

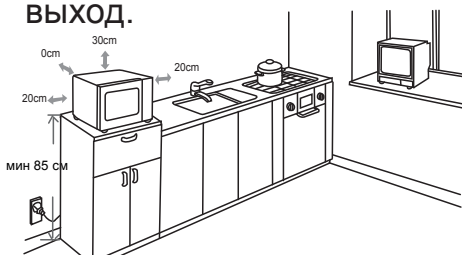

(1) Минимальная высота для установки – 85 см.

(2) Устройство следует располагать задней поверхностью к стене. Оставьте зазор в 30 см над печью и не менее 20 см между печью и любыми соседними стенками.

(3) Не удаляйте ножки с нижней части печи.

(4) Блокировка входных/выходных отверстий может привести к повреждению печи.

Внутренняя часть: Удалите все защитные пленки с внутренней части микроволновой печи.

Не снимайте тонкое светлокоричневое покрытие, прикрепленное к полости печи для защиты магнетрона.

(5) Располагайте печь как можно дальше от радиоприемников и телевизоров. Работа микроволновой печи может создавать помехи при приеме радио- или телесигналов.

2. Подключите печь к стандартной бытовой розетке. Убедитесь, что напряжение и частота тока соответствуют напряжению и частоте, указанным на табличке в паспорте изделия.

ВНИМАНИЕ: Не устанавливайте печь на кухонную плиту или другие бытовые приборы, которые генерируют тепло. Установка печи вблизи или над источником тепла может привести к повреждению печи и потере гарантии.

Прилегающие поверхности могут нагреваться во время работы печи.



ИНСТРУКЦИЯ ПО ИСПОЛЬЗОВАНИЮ

Данная микроволновая печь использует современную электронную систему управления для регулировки параметров приготовления пищи, чтобы наиболее полно удовлетворить ваши потребности.

1. Установка часов

При подаче питания к микроволновой печи, на дисплее печи отобразится «0:00», прозвучит звуковой сигнал.

1) Нажмите кнопку «  |  », мигают цифры часов.



2) Поверните ручку «  » для подстройки часов, введенная цифра должна быть в диапазоне 0 - 23.





3) Нажмите кнопку «  |  », мигают цифры минут.



4) Поверните ручку «  » для установки минут, значения должны находиться в пределах 0-59



5) Нажмите кнопку «  |  » для завершения настройки часов. Мигает символ «:».



Примечание: 1) Если часы не были настроены, они не будут функционировать при подаче питания.

2) Во время установки времени, если будет нажата кнопка « STOP  », или не будет нажата ни одна кнопка в течение одной минуты, печь выходит из режима установки.

2. Приготовление в микроволновом режиме





Нажмите один раз «  |  |  », на дисплее отобразится сообщение «P100».

Затем поверните ручку «  », чтобы выбрать нужную функцию. Нажмите « + 30"  »

», чтобы подтвердить выбранное значение мощности. Поверните ручку «  », чтобы отрегулировать время приготовления.

Нажмите « + 30"  », чтобы начать приготовление пищи.

Пример: Если вы хотите использовать мощность 80% для приготовления пищи в течение 20 минут, вы должны включить печь, выполнив следующие шаги:

1) Нажмите один раз «  |  |  » на дисплее отображается «P100», загорается индикатор «  ».





2) Поверните ручку «  », и выберите уровень мощности 80%, на дисплее отобразится сообщение «P80».



Нажмите кнопку « + 30"  » чтобы подтвердить выбранное значение мощности.

3) Поверните ручку «  » для регулировки времени приготовления, чтобы на дисплее отобразилось значение «20:00»
(Максимально возможное время приготовления составляет 95 минут.)



4) Нажмите кнопку « + 30"  », чтобы начать приготовление пищи, загорается символ «:» и мигает индикатор «» (По завершении раздаются пять звуковых сигналов).



ПРИМЕЧАНИЕ: Шаг изменения значений для установки времени при программировании прибора:

0---1 мин.	: 5 секунд	10---30 минут	: 1 минута
1---5 мин.	: 10 секунд	30---95 минут	: 5 минут
5---10 мин.	: 30 секунд		

Таблица параметров мощности микроволновой печи

Мощность микроволновой печи	100%	80%	50%	30%	10%
-----------------------------	------	-----	-----	-----	-----



3. Приготовление в режиме «Гриль»

1) Дважды нажмите кнопку «  |  |  », на дисплее отобразится символ «G», и будет выбрана функция приготовления на гриле.

Нажмите кнопку « + 30"  », чтобы подтвердить выбранное значение мощности.



2) Поверните ручку «  » для регулировки времени приготовления. Самое длительное время приготовления составляет 95 минут.

3) Нажмите кнопку « + 30"  » чтобы начать приготовление пищи. Мигает «  », загорается символ «:».

4. Комбинированное приготовление

1) Дважды нажмите кнопку «  |  |  », на дисплее отобразится символ «G».

Поверните ручку «  » для выбора «С-1» или «С-2».



2) Нажмите « + 30"  », чтобы подтвердить выбранное значение мощности.

3) Поверните ручку «  » для регулировки времени приготовления. (Максимально возможное время приготовления составляет 95 минут.)



4) Нажмите кнопку « + 30"  », чтобы начать приготовление пищи. Индикаторы приготовления пищи будут мигать и «:» будет гореть.

Примечание: Инструкции по комбинированному приготовлению



Инструкции Дисплей Мощность микроволновой печи Мощность гриля

1		55%	45%
2		36%	64%



5. Быстрое приготовление





1) Когда печь находится в режиме ожидания, нажмите кнопку « +30"  » для включения на максимальную мощность на 30 секунд. Каждое последующее нажатие кнопки « +30"  » добавляет ко времени приготовления еще 30 секунд, максимально возможное время при этом составляет 95 минут.

Примечание: Время приготовления можно увеличить, нажав кнопку « +30"  », за исключением программ разморозки и меню автоматического приготовления.

2) Когда печь находится в состоянии ожидания, поверните ручку «  » влево, для непосредственного выбора времени приготовления, после чего нажмите кнопку « +30"  » для начала приготовления на 100% мощности. Данную программу можно установить первой в многоступенчатом меню.



6. Размораживание по времени



1) Однократно нажмите кнопку «  |  », на дисплее отобразится «dEF1». 



2) Поверните ручку «  » для выбора времени приготовления. При этом загораются индикаторы «  » и «  ». Задайте время приготовления от 00:05 до 95:00. 
Уровень мощности по умолчанию составляет P30. Данный параметр не изменяется.

3) Нажмите кнопку « +30"  » для начала разморозки. Мигают индикаторы «  » и «  ».

7. Размораживание по весу

1) Дважды нажмите кнопку «  |  », на дисплее отобразится «dEF2». 

2) Поверните ручку «  », чтобы выбрать вес продуктов. При этом загорается символ, «g». Вес должен находиться в пределах 100-2000 г. 

3) Нажмите кнопку « +30"  » для начала разморозки. Индикаторы «  » и «  » начнут мигать, и символ «g» погаснет.

8. Автоматические меню приготовления

1). В режиме ожидания нажмите кнопку «  auto » или поверните ручку «  » вправо, и выберите нужное меню. В последовательном порядке будут отображены «A-01», «A-02»... «A-10».

2) Нажмите кнопку « +30"  », чтобы подтвердить выбранный пункт меню.

3). Поверните ручку «  » для того, чтобы сделать выбор в меню от b-1 до b-4.

4) Нажмите кнопку « +30"  », чтобы начать приготовление пищи.

По завершении приготовления 5 раз прозвучит звуковой сигнал. Если часы были установлены ранее, будет показано текущее время, в противном случае отображается 0:00. К примеру, для приготовления макаронных изделий нужно:

1) Нажмите кнопку  « auto » семь раз, отображается «A-07», и будет выбрано меню для приготовления макаронных изделий.

" ≡ " и загорится индикатор  ».

2) Нажмите кнопку « + 30"  », чтобы подтвердить выбранный пункт меню.

3). Прекратите поворачивать ручку  », когда на дисплее загорится «b-4».

4) Нажмите « + 30"  », чтобы начать приготовление пищи.

По завершении приготовления 5 раз прозвучит звуковой сигнал. После этого вернитесь в состояние ожидания

9. Приготовление в несколько этапов

При использовании программы готовки в несколько этапов можно задать максимум два этапа. Если одним из этапов является размораживание, то он автоматически будет осуществлен в первую очередь. По окончании каждого этапа готовки однократно раздаётся звуковой сигнал и начинается следующий этап.

Примечание: автоматическое меню не может быть выбрано в качестве одного из этапов в поэтапном приготовлении.





Пример: если вы хотите разморозить 500 граммов продукта и приготовить его на мощности 80% в течение 5 минут.

Выполните следующие действия:

1) Нажмите дважды кнопку «  |  », отображается «dEF2»;



2) Поверните ручку  » для выбора веса продукта. Прекратите поворачивать, когда на дисплее отобразится «500».

3) Нажмите кнопку «  |  |  » один раз, поверните ручку  » и установите 80% мощности печи;



Нажмите кнопку « + 30"  », чтобы подтвердить выбранное значение мощности

4) Поверните ручку  », и установите время приготовления 5 минут;





5) Нажмите кнопку « + 30"  », чтобы начать приготовление пищи

Примечание: после завершения первого этапа раздаётся звуковой сигнал, после чего начнется второй этап. По завершении всех этапов, звуковой сигнал прозвучит пять раз, после чего устройство вернется в режим ожидания.

10. Функция предварительной установки с отсрочкой запуска

1) Сначала настройте часы. (Смотрите раздел по настройке часов).

2) Установите программу приготовления. Возможно установить не более двух этапов. Размораживание не может быть установлено с этой функцией.

3) Нажмите кнопку «  |  ». Отобразится текущее время. Цифра, обозначающая часы, будет мигать;

4) Поверните ручку  » для подстройки часов, введенная цифра должна быть в диапазоне 0--23.



5) Нажмите кнопку «  |  », мигают цифры минут.

12:00

6) Поверните ручку «  », чтобы установить значение минут, вводимые значения должны находиться в диапазоне 0--59.

12:05

7) Нажмите « + 30"  » для завершения настройки. При наступлении заданного времени загорится символ «:», дважды прозвучит звуковой сигнал, после чего автоматически запустится процесс приготовления.

Примечание: 1) Сначала следует настроить часы. В противном случае функция предварительной установки работать не будет.

- 2) Если программа предварительной установки была задана без программы приготовления, все настройки будут выполнять функцию будильника. Это означает, что по наступлении предварительно заданного времени, звуковой сигнал сработает пять раз без каких-либо дальнейших действий.

11. Функция ЭКО



В режиме ожидания нажмите кнопку «  », и если в течение одной минуты не будет нажата никакая кнопка, экран отключится. В подобной ситуации нажмите на любую кнопку для включения экрана.



Примечание: 1). Печь не может войти в ЭКО режим при открытой дверце.

2) В режиме ЭКО для включения экрана достаточно нажать любую кнопку либо открыть дверцу печи.



3) При активации ЭКО режима при включенной блокировке от детей, для снятия блокировки потребуется включить экран.

12. Функция проверки установок



(1) Во время приготовления нажмите кнопку «  |  |  », текущая мощность будет отображаться в течение трех секунд.



(2) В режиме предварительной установки нажмите кнопку «  |  » чтобы вывести время отложенного старта приготовления



Время начала приготовления будет мигать 3 секунды, затем печь вернется к показу текущего времени.

(3) В процессе приготовления нажмите кнопку «  |  », чтобы проверить текущее время. Оно будет показано в течение 3х секунд



13. Функция блокировки от детей



Блокировка: в режиме ожидания нажмите и удерживайте кнопку «  |  » в течение 3 секунд, прозвучит продолжительный звуковой сигнал, означающий

переход в режим блокировки от детей, на дисплее отобразится символ "  " и загорится «  ».

Выход из режима блокировки: в состоянии блокировки нажмите и удерживайте кнопку «  |  », в течение трех секунд, раздастся продолжительный звуковой сигнал, означающий выход из режима блокировки от детей, дисплей вернется к отображению текущего времени, индикатор «  » погаснет.

14. Беззвучный режим

В режиме ожидания одновременно нажмите кнопки « STOP  », и « + 30"  », и удерживайте в течение трех секунд для перехода в беззвучный режим. В беззвучном режиме все кнопки и звуковые оповещения становятся беззвучными.

Активация звука: в режиме ожидания одновременно нажмите кнопку: « STOP  », и « + 30"  », удерживайте в течение трех секунд, чтобы выйти из беззвучного режима.

15. Защита крыльчатки

После микроволнового или комбинированного приготовления продолжительностью свыше 5 минут печь остановится на последние 15 секунд, и будет работать только крыльчатка.

16. Защитная функция контрольного трубопровода магнетрона



Если прибор работает 30 минут на максимальной мощности, печь автоматически переключится на 80% мощности микроволн, чтобы защитить контрольный трубопровод магнетрона.

Данная функция работает в режиме последовательного приготовления и других режимах.

17. Функция автоматического выключения

Если дверца остается открытой 10 минут, свет печи погаснет. Нажмите любую клавишу после открывания дверцы, чтобы заново активировать обратный отсчет. Свет в печи загорится.

18. Технические характеристики

- (1) При начале вращения рукоятки раздается одиночный звуковой сигнал;
- (2) Нажмите кнопку « + 30"  », чтобы продолжить процесс приготовления, если во время этого процесса была открыта дверца;
- (3) Если по окончании установки программы, кнопка « + 30"  » не была нажата в течение одной минуты. Будет показано текущее время и установка будет аннулирована.
- (4) Звуковой сигнал раздается только в случае успешного нажатия, в противном случае сигнала нет.

Список авто меню

Меню	Дисплей	Вес (г)	Мощность
А-01 ВЫПЕЧКА	b-1 Разогрев пиццы	200	P100
	b-2 Разогрев хлеба	200	P100
	b-3 Пирог с начинкой	400	P80+P0+P80
	b-4 Тесто	500	P30
А-02 КАРТОФЕЛЬ	b-1 Пар	400	P100
	b-2 Запеченный	500	C-1
	b-3 Тертый	500	C-1
	b-4 Картофель фри	200	P100
А-03 МЯСО	b-1 Курица	800	P100
	b-2 Индейка	800	P100
	b-3 Свинина	450	P100
	b-4 Красное мясо	800	C-1
А-04 РЫБА	b-1 Мидии	200	P80
	b-2 Лосось (Рыба)	350	P80
	b-3 Филе тунца	350	P80
	b-4 Морской окунь	350	P80
А-05 ОВОЩИ	b-1 Брокколи	400	P100
	b-2 Шпинат	400	P100
	b-3 Морковь	400	P100
	b-4 Фенхель	200-400	P80+P0
А-06 ГОРЯЧИЕ НАПИТКИ	b-1 Молоко (1 чашка/240 мл)	1 чашка	P100
	b-2 Кофе(1 чашка/120 мл)	1 чашка	P100
	b-3 Чай	1 чашка	P100
	b-4 Горячий шоколад	200	P70
А-07 РИСОВАЯ ЛАПША	b-1 Пачка макаронных изделий	450	P80
	b-2 Рис	1 чашка	P100+P50
	b-3 Суп (разогрев овощного супа)	250	P100
	b-4 Паста	50 (добавить 500 мл воды)	P80

Список авто меню

Меню	Дисплей	Вес (г)	Мощность
А-08 КОНДИТЕРСКИЕ ИЗДЕЛИЯ	b-1 Печенье	200	P80+P0+P80
	b-2 Торт	1 чашка	P80
	b-3 Варенье	400	P100+P0
	b-4 Кексы	400	P100
А-09 ЗДОРОВОЕ ПИТАНИЕ	B-1 Обезвоженные продукты питания	100	P80+P0
	b-2 Домашний йогурт	1 литр	P30
	b-3 Цельнозерновые макаронные изделия	150 (добавить 500 мл воды)	P100
	b-4 Бобовые	500	P100
А-10 ДЕТСКОЕ ПИТАНИЕ	b-1 Пюреобразное детское питание	150	P80+P0
	b-2 Бульон	200	P100+P0
	b-3 Стерилизация	1 дно	P100
	b-4 Молоко для ребенка	100 мл	P30

Поиск и устранение неисправностей

Нормально	
Микроволновая печь создает помехи телевизионным сигналам	Возможны помехи при приеме сигналов радио и телевидения во время работы микроволновой печи. Подобные помехи могут создаваться и другими небольшими электробытовыми приборами, такими как миксеры, пылесосы и электровентиляторы. Такое явление является нормальным.
Тусклый свет печи	Во время микроволнового приготовления при низкой мощности свет печи может ослабнуть. Такое явление является нормальным.
Скопление пара на дверце, из вентиляционных отверстий выходит горячий воздух	В процессе приготовления пар может выходить из пищи. Большая его часть выводится через вентиляционные отверстия. Но некоторая часть может собираться в более прохладных местах, таких как дверцы печи. Такое явление является нормальным.
Печь запускается случайно без пищи внутри.	Запрещается использовать печь без пищи внутри. Это очень опасно.

Проблема	Возможная причина	Способ устранения
Печь не включается.	(1) Питающий провод неправильно включен в электрическую розетку.	Извлеките провод. Затем снова воткните его в розетку.
	(2) Сгорел предохранитель или включается автоматический выключатель.	Заменить предохранитель или отремонтировать автоматический выключатель (ремонт выполняется квалифицированным специалистом нашей компании).
	(3) Проблемы с сетевой розеткой.	Проверить розетку другим электробытовым прибором.
Печь не греет.	(4) Дверца закрыта неплотно.	Плотно закройте дверцу.
Стекланный поворотный стол издает шум во время работы микроволновой печи.	(5) Грязные ролики и остатки на дне печи.	Смотрите раздел «Техническое обслуживание печи», чтобы очистить грязные части.

СЛУЖБА ПОДДЕРЖКИ КЛИЕНТОВ

Если вы не в состоянии определить причину нарушения в работе: отключите устройство (не подвергая его резкому воздействию) и обратитесь в Службу поддержки клиентов.

СЕРИЙНЫЙ НОМЕР ИЗДЕЛИЯ. Где он находится?

Специалистам центра обслуживания необходимо сообщить код приобретенного изделия и его серийный номер (код из 16 символов, который начинается с цифры 3); его можно найти на гарантийном сертификате или на заводской табличке, расположенной на устройстве.

Это поможет избежать напрасных вызовов технической службы и, следовательно (что самое важное), позволит избежать соответствующих расходов на вызов.



Настоящее устройство имеет маркировку соответствия требованиям Европейской директивы 2012/19/ЕС по утилизации электронного и электрического оборудования (WEEE). Соблюдая правила утилизации прибора, Вы сможете предотвратить возможное отрицательное воздействие на окружающую среду и здоровье человека, вызванное неправильной переработкой изделия.

Символ на изделии указывает, что данный прибор запрещено утилизировать в качестве бытовых отходов. Вместо этого прибор следует

сдать в специальный пункт переработки электрического и электронного оборудования. Утилизация должна производиться в соответствии с местными нормами защиты окружающей среды, касающимися утилизации изделий.

Для получения более детальной информации по обслуживанию, утилизации и переработке этого изделия обратитесь в местные муниципальные органы, местную службу утилизации бытовых отходов или магазин, в котором изделие было приобретено.

Рекомендации по приготовлению пищи

МИКРОВОЛНЫ

Вода, жиры и сахар, образующие пищу, привлекают и поглощают энергию микроволн. Микроволны заставляют молекулы в пище быстро двигаться. Быстрое движение этих молекул создает трение, которое приводит к возникновению тепла, участвующего в приготовлении пищи.

ГОТОВКА

Посуда для приготовления пищи в микроволновой печи:

Посуда должна позволять энергии микроволн проходить через нее, чтобы иметь максимальную эффективность. Микроволны могут проходить через керамику, стекло, фарфор и пластмассу, а также бумагу и дерево, однако они отражаются от металла, нержавеющей стали, алюминия и меди. По этой причине пищевые продукты никогда не готовятся в контейнерах данного типа.

Пищевые продукты, пригодные для приготовления в микроволновой печи:

Многие виды пищевых продуктов подходят для приготовления в микроволновой печи, такие как овощи свежие и замороженные, фрукты, макаронные изделия, рис, зерновые, бобовые, рыба и мясо. Подливки, заварные кремы, супы, пудинги, джемы и чатни также могут быть приготовлены в микроволновой печи. В общем, можно сказать, что приготовление в микроволновой печи идеально для любого пищевого продукта, который обычно готовится на обычной кухонной плите.

Закрывание во время приготовления

Очень важно закрывать пищевые продукты во время приготовления, потому что испаряющаяся влага становится паром и содействует процессу приготовления. Пищевые продукты могут закрываться по-разному: например, керамической тарелкой, пластмассовой крышкой или пленкой, пригодной для микроволн.

Время отставания

После приготовления в печи важно дать продуктам отстояться некоторое время для того, чтобы позволить их температуре уравниваться.

Рекомендации по приготовлению пищи

Инструкция по приготовлению замороженных овощей

Используйте подходящую посуду из жаростойкого стекла с крышкой. Готовьте пищевые продукты закрытыми на минимальное время, согласно приведенной далее таблице.

Продолжайте приготовление, пока не получите желаемый результат.

Дважды перемешайте пищу в процессе приготовления и один раз после. После приготовления добавьте соль, специи или масло. Закройте на время оттаивания.

Пищевые продукты	Порции	Мощность	Время (мин.)	Время оттаивания (мин.)	Инструкции
Шпинат	150 г	P80	5-6	2-3	Добавьте 15 мл (1 столовая ложка) холодной воды.
Брокколи	300 г	P80	8-9	2-3	Добавьте 30 мл (2 столовые ложки) холодной воды.
Горошек	300 г	P80	7-8	2-3	Добавьте 15 мл (1 столовая ложка) холодной воды.
Стручковая фасоль	300 г	P80	7 ¹ / ₂ -8 ¹ / ₂	2-3	Добавьте 30 мл (2 столовые ложки) холодной воды.
Овощная смесь (морковь/горох/кукуруза)	300 г	P80	7-8	2-3	Добавьте 15 мл (1 столовая ложка) холодной воды.
Овощная смесь (по-китайски)	300 г	P80	7 ¹ / ₂ -8 ¹ / ₂	2-3	Добавьте 15 мл (1 столовая ложка) холодной воды.

Рекомендации по приготовлению пищи

Инструкция по приготовлению свежих овощей

Используйте подходящую посуду из жаростойкого стекла с крышкой. Добавьте 30-45 мл холодной воды (2-3 столовых ложки) на каждые 250 г продукта, если не рекомендовано иное количество воды – см. таблицу. Готовьте пищевые продукты закрытыми на минимальное время, согласно приведенной далее таблице. Продолжайте приготовление, пока не получите желаемый результат. Перемешайте пищу один раз в процессе приготовления и один раз после. После приготовления добавьте соль, специи или масло. Закройте на 3 минуты для отстаивания.

Подсказка: Нарезьте свежие овощи на одинаковые куски. Чем мельче они будут нарезаны, тем быстрее приготовятся.

Все виды свежих овощей следует готовить в печи на максимальной мощности (P100).

Пищевые продукты	Порции	Время (мин.)	Время отстаивания (мин.)	Инструкции
Брокколи	250 г 500 г	3 ¹ / ₂ -4 6-7	3	Приготовьте соцветия одинаковых размеров. Ножки поместите по центру.
Брюссельская Капуста	250 г	5-5 ¹ / ₂	3	Добавьте 60-75 мл (5-6 ст. ложек) воды.
Морковь	250 г	3 ¹ / ₂ -4	3	Порежьте морковь на одинаковые дольки.
Цветная капуста	250 г 500 г	4-4 ¹ / ₂ 6 ¹ / ₂ -7 ¹ / ₂	3	Приготовьте соцветия одинаковых размеров. Разрежьте большие соцветия пополам. Ножки поместите по центру.
Кабачки	250 г	3-3 ¹ / ₂	3	Нарежьте кабачки на дольки. Добавьте 30 мл (2 ст. ложки) воды или кусочек масла. Готовьте, пока они не станут нежными.
Баклажаны	250 г	2 ¹ / ₂ -3	3	Порежьте баклажаны на ломтики и сбрызните 1 столовой ложкой лимонного сока.
Лук-порей	250 г	3-3 ¹ / ₂	3	Порежьте лук-порей на толстые дольки.
Грибы	125 г 250 г	1-1 ¹ / ₂ 2-2 ¹ / ₂	3	Приготовьте маленькие грибы целиком либо порежьте, если они крупные. Не добавляйте воду. Сбрызгайте сверху небольшим количеством лимонного сока. Добавьте соли и перца для вкуса. Перед сервировкой слейте воду.
Лук репчатый	250 г	4-4 ¹ / ₂	3	Порежьте лук ломтиками или дольками. Добавьте не более 15 мл (1 ст. ложка) воды.
Перец сладкий	250 г	3 ¹ / ₂ -4	3	Нарежьте перец маленькими ломтиками.
Картофель	250 г 500 г	3-4 6-7	3	Взвесьте очищенный картофель и порежьте его на одинаковые половинки или четверти.
Репа	250 г	4 ¹ / ₂ -5	3	Нарежьте репу маленькими кубиками.

Рекомендации по приготовлению пищи

Руководство по приготовлению риса или макаронных изделий

Рис: Используйте глубокую стеклянную кастрюлю с подходящей крышкой, поскольку рис удваивает объем во время приготовления на индукционных варочных поверхностях. Готовьте под крышкой. По истечении времени приготовления перемешайте перед отстаиванием, посыпьте или добавьте специи и масло.
Примечание: рис может не впитать всю воду по окончании времени приготовления.

Макаронные

изделия: Используйте глубокую стеклянную кастрюлю. Залейте кипящей водой, добавьте щепотку соли и тщательно перемешайте. Готовить нужно без крышки. Периодически помешивайте во время и после приготовления. На время отстаивания закройте крышкой, затем тщательно слейте.

Пищевые продукты	Порции	Мощность	Время (мин.)	Время отстаивания (мин.)	Инструкции
Белый шлифованный рис (обработанный паром)	250 г 375 г	P100	15-16 17 ¹ / ₂ - 18 ¹ / ₂	5	Добавьте 500 мл холодной воды. Добавьте 750 мл холодной воды.
Коричневый нешлифованный рис (обработанный паром)	250 г 375 г	P100	20-21 22-23	5	Добавьте 500 мл холодной воды. Добавьте 750 мл холодной воды.
Смешанный рис (белый + коричневый)	250 г	P100	16-17	5	Добавьте 500 мл холодной воды.
Смешанные зерновые (рис + пшеница)	250 г	P100	17-18	5	Добавьте 400 мл холодной воды.
Макаронные изделия	250 г	P100	10-11	5	Добавьте 1000 мл горячей воды.

РАЗОГРЕВ

Ваша микроволновая печь разогреет пищевые продукты значительно быстрее, чем это делает обычная кухонная плита.

Используйте уровни мощности и время разогрева, указанные в нижеследующей схеме, которой следует придерживаться в качестве руководства. Время в таблице рассчитано для жидкости при температуре воздуха в помещении +18/+20°C или охлажденные пищевые продукты, имеющие температуру около +5/+7°C.

Подготовка и накрывание

Избегайте разогревать большие куски, такие как ломти мяса, поскольку они имеют тенденцию слишком сильно готовиться и высыхать раньше, чем центр будет горячим. Разогревание небольших кусков будет более эффективным.

Уровни мощности и перемешивание

Некоторые пищевые продукты могут разогреваться на максимальной мощности, в то время как другие должны разогреваться на меньшей мощности.

Для информации по уровням мощности сверьтесь с таблицей. Как правило, деликатные или быстро нагревающиеся продукты (например, изделия из мясного фарша), а также продукты в большом количестве, лучше разогревать на малой мощности.

Для получения лучшего результата тщательно перемешивайте или переворачивайте продукты. Если возможно, перемешайте еще раз перед подачей на стол.

Рекомендации по приготовлению пищи

Обращайте особое внимание, когда разогреваете жидкости или детское питание. Во избежание возможных ожогов и переливания жидкостей через края посуды во время кипения перемешивайте их до начала, во время и после разогревания. Держите их в микроволновой печи на время оттаивания. Советуем вам положить пластмассовую ложку или стеклянную палочку в жидкости. Старайтесь избегать перегрева (и, следовательно, порчи) продукта.

Лучше недооценить время приготовления и добавить дополнительное время на разогрев при необходимости.

Время разогрева и оттаивания

Когда вы разогреваете продукты впервые, полезно записать время для использования в будущем.

Убедитесь в том, что разогреваемая пища одинаково горяча во всех участках.

После разогрева дайте пище отстояться, чтобы позволить температуре сбалансироваться.

Время оттаивания, рекомендуемое после разогрева, составляет 2-4 минуты, за исключением отдельно указанных в таблице случаев.

Обращайте особое внимание, когда разогреваете жидкости или детское питание. Также ознакомьтесь с разделом по мерам безопасности.

РАЗОГРЕВ ЖИДКОСТЕЙ

Всегда дайте жидкости отстояться хотя бы 20 секунд после того, как выключилась печь, чтобы позволить температуре уравниваться. По мере необходимости, перемешивайте жидкость во время разогревания и ВСЕГДА перемешивайте после разогревания. Во избежание всплесков во время закипания, возможных ожогов и переливания жидкостей через края посуды во время кипения, перемешивайте их до начала, во время и после разогревания.

РАЗОГРЕВ ДЕТСКОГО ПИТАНИЯ

ДЕТСКОЕ ПИТАНИЕ:

Положите его в глубокую керамическую тарелку. Закройте пластмассовой крышкой. После разогрева тщательно перемешайте! Перед сервировкой дайте отстояться в течение 2-3 минут. Повторно перемешайте и проверьте температуру. Рекомендуемая температура для сервировки: от 30 до 40°C.

ДЕТСКОЕ МОЛОКО:

Перелейте молоко в стерилизованную стеклянную бутылочку. Разогревайте без крышки. Никогда не разогревайте бутылочку с соской, потому что бутылочка может взорваться, если перегреется. Хорошо перемешайте перед оттаиванием и еще раз перед подачей на стол. Всегда внимательно проверяйте температуру молока или детского питания перед тем, как давать их ребенку. Рекомендуемая температура для подачи на стол составляет около 37°C.

ПРИМЕЧАНИЕ:

Во избежание ожогов детское питание должно особенным образом и внимательно проверяться перед подачей на стол.

В качестве руководства для разогрева пищевых продуктов используйте приведенную ниже таблицу.

Рекомендации по приготовлению пищи

Разогрев жидкостей и пищевых продуктов

Используйте приведенные в данной таблице уровни мощности и время разогрева в качестве руководства при разогревании продуктов.

Пищевые продукты	Порции	Мощность	Время (мин.)	Время отставания (мин.)	Инструкции
Напитки (кофе, молоко, вода комнатной температуры)	150 мл (1 чашка) 300 мл (2 чашки) 450 мл (3 чашки) 600 мл (4 чашки)	P100	1-1 ¹ / ₂ 1 ¹ / ₂ -2 2 ¹ / ₂ -3 3-3 ¹ / ₂	1-2	Перелейте в керамическую чашку и разогревайте без крышки. Поместите 1 чашку в центр, 2 напротив друг друга и 3 или 4 в круг. Тщательно перемешайте как перед отставанием, так и после.
Суп (охлажденный)	250 г 350 г 450 г 550 г	P100	2-2 ¹ / ₂ 2 ¹ / ₂ -3 3-3 ¹ / ₂ 3 ¹ / ₂ -4	2-3	Налейте в глубокую керамическую тарелку или глубокую керамическую миску. Закройте пластмассовой крышкой. Тщательно перемешайте после разогрева. Повторно перемешайте перед сервировкой.
Гуляш (охлажденный)	350 г	P80	4 ¹ / ₂ -5 ¹ / ₂	2-3	Выложите гуляш в глубокую керамическую тарелку. Накройте пластмассовой крышкой. Время от времени перемешивайте во время разогревания, а также перед отставанием и еще раз перед подачей на стол.
Макаронные изделия с соусом (охлажденные)	350 г	P80	3 ¹ / ₂ -4 ¹ / ₂	3	Выложите макаронные изделия (например, спагетти или яичную лапшу) на мелкую керамическую тарелку. Накройте пленкой для микроволновых печей. Перед сервировкой перемешайте.
Макаронные изделия с наполнителем под соусом (охлажденные)	350 г	P80	4-5	3	Выложите макаронные изделия с наполнителем (например, равиоли или пельмени) в глубокую керамическую тарелку. Закройте пластмассовой крышкой. Время от времени перемешивайте во время разогревания, а также перед отставанием и еще раз перед подачей на стол.
Пищевые продукты, готовые к употреблению (охлажденные)	350 г 450 г 550 г	P80	4 ¹ / ₂ -5 ¹ / ₂ 5-6 5 ¹ / ₂ -6 ¹ / ₂	3	Выложите холодные пищевые продукты, готовые к разогреву, на 2-3 порции на керамическую тарелку. Закройте пленкой для микроволновых печей.

Рекомендации по приготовлению пищи

РАЗОГРЕВ ДЕТСКОГО ПИТАНИЯ И МОЛОКА

Используйте приведенные в данной таблице уровни мощности и время разогрева в качестве руководства при разогревании продуктов.

Пищевые продукты	Порции	Мощность	Время	Время оттаивания (мин.)	Инструкции
Детское питание (овощи + мясо)	190 г	P80	30 сек.	2-3	Выложите в глубокую керамическую тарелку. Готовьте под крышкой. Перемешайте по окончании времени приготовления. Дайте отстояться в течение 2-3 минут. Перед подачей на стол хорошенько перемешайте и тщательно проверьте температуру.
Детские каши (пшеница с молоком и фруктами)	190 г	P80	20 сек.	2-3	Выложите в глубокую керамическую тарелку. Готовьте под крышкой. Перемешайте по окончании времени приготовления. Дайте отстояться в течение 2-3 минут. Перед подачей на стол хорошенько перемешайте и тщательно проверьте температуру.
Детское молоко	100 мл 200 мл	P30	30-40 сек. от 1 мин. до 1 мин. 10 сек.	2-3	Хорошо перемешайте или встряхните и перелейте в стерилизованную стеклянную бутылочку. Поместите в центр поворотного стола. Готовить нужно без крышки. Тщательно встряхните и дайте отстояться по меньшей мере 3 минуты. Перед подачей на стол хорошо перемешайте и тщательно проверьте температуру.

Рекомендации по приготовлению пищи

ГРИЛЬ

Нагревательный элемент гриля находится под верхней частью полости печи. Он работает, когда дверца закрыта, и поворотный стол вращается. Вращение поворотного стола позволяет более однородно подрумянивать продукты. Если вы предварительно разогреете гриль на 4 минуты, подрумянивание произойдет быстрее.

Посуда для гриля:

Должна быть жаропрочной и может содержать металл. Не используйте пластмассовую посуду, поскольку она может расплавиться.

Пищевые продукты, пригодные для гриля:

Отбивные котлеты, колбаски, бифштексы, гамбургер, бекон, ломтики грудинки, небольшие порции рыбы, сэндвичи и все виды тостов с топпингами.

ВАЖНОЕ ПРИМЕЧАНИЕ:

Помните, что продукты всегда нужно класть на решетку, если не имеются другие указания.

МИКРОВОЛНЫ + ГРИЛЬ

Этот вид приготовления сочетает излучающее тепло, создаваемое печью, со скоростью микроволнового приготовления. Он работает только когда дверца закрыта и поворотный стол вращается. Продукты однородно подрумяниваются благодаря вращению поворотного стола.

Посуда для приготовления в режиме «Микроволны + Гриль»:

Пожалуйста, используйте посуду, пропускающую микроволны. Посуда должна быть жаропрочной. В режиме комбинированного приготовления нельзя использовать металлическую посуду. Не используйте пластмассовую посуду, поскольку она может расплавиться.

Пищевые продукты, пригодные для приготовления в режиме «Микроволны + Гриль»:

К пищевым продуктам, пригодным для приготовления в комбинированном режиме, относятся все виды готовых продуктов, которые требуется разогреть и подрумянить (например, запеченные макаронные изделия), а также продукты, требующие короткого времени приготовления, чтобы подрумянить верхнюю сторону. Кроме того, данный способ может применяться для больших порций продуктов, когда нужно, чтобы верхняя сторона была подрумяненной и хрустящей (например, куски курицы нужно в середине времени приготовления обязательно перевернуть). Подробности смотрите в таблице для гриля.

Если хотите, чтобы продукты подрумянились с обеих сторон, их нужно обязательно переворачивать.

Рекомендации по приготовлению пищи

Использование гриля для свежих продуктов

Предварительно разогрейте гриль функцией «Гриль» 4 минуты.

Используйте приведенные в данной таблице уровни мощности и время разогрева в качестве руководства для приготовления грилем.

Свежие пищевые продукты	Порции	Мощность	1. Время для стороны (мин)	2. Время для стороны (мин)	Инструкции
Тосты	4 шт. (по 25 г каждый)	Только гриль	3 ¹ / ₂ -4 ¹ / ₂	3-4	Выложите тосты в ряд на решетку.
Сдобные булочки (готовые)	2-4 шт.	Только гриль	2 ¹ / ₂ -3 ¹ / ₂	1 ¹ / ₂ -2 ¹ / ₂	Выложите булочки в круг нижней стороной вверх прямо на поворотный стол.
Помидоры на гриле	200 г (2 шт.) 400 г (4 шт.)	C2	3 ¹ / ₂ -4 ¹ / ₂ 5-6	-	Разрежьте помидоры пополам. Сверху посыпьте сыром. Выложите в круг на стеклянную жаропрочную тарелку. Поставьте на решетку.
Тосты с сыром и помидорами	4 шт. (300 г)	C2	4-5	-	Сперва поджарьте ломтики хлеба. Выложите тосты с топplingом на решетку. Дайте отстояться в течение 2-3 минут.
Гавайские тосты (ананас, ветчина, ломтики сыра)	2 шт. (300 г) 4 шт. (600 г)	C1	3 ¹ / ₂ -4 ¹ / ₂ 6-7	-	Сперва поджарьте ломтики хлеба. Выложите тосты с топplingом на решетку. Положите 2 тоста напротив друг друга на решетку. Дайте отстояться в течение 2-3 минут.
Запеченный картофель	250 г 500 г	C1	4 ¹ / ₂ -5 ¹ / ₂ 6 ¹ / ₂ -7 ¹ / ₂	-	Разрежьте картофелины пополам. Выложите картофель в круг на решетку отрезанной стороной к грилю.
Картофель /овощи в панировке (охлажденные)	500 г	C1	9-11	-	Выложите продукты на стеклянную тарелку. Поставьте на решетку. После приготовления дайте отстояться в течение 2-3 минут.
Курица кусочки	450 г (2 шт.)	C2	7-8	7-8	Смажьте кусочки курицы маслом и посыпьте специями. Выложите их в круг косточками к середине. Один кусочек курицы положите не в центр решетки. Дайте отстояться в течение 2-3 минут.
	650 г (2-3 шт.)		9-10	8-9	
	850 г (4 шт.)		11-12	9-10	
Жареная курица	900 г 1100 г	C1	10-12 12-14	9-11 11-13	Смажьте курицу маслом и посыпьте специями. Сперва положите курицу грудкой книзу, затем переверните грудкой кверху точно посередине поворотного стола. После приготовления на гриле дайте отстояться 5 минут.

Рекомендации по приготовлению пищи

Использование гриля для свежих продуктов

Свежие пищевые продукты	Порции	Мощность	1. Время для стороны (мин)	2. Время для стороны (мин)	Инструкции
Телячьи котлеты (средние)	400 г (4 шт.)	Только гриль	10-12	8-9	Смажьте телячьи котлеты маслом и посыпьте специями. Выложите в круг на решетку. После приготовления на гриле дайте отстояться 2-3 минуты.
Свиная отбивная	250 г (2 шт.) 500 г (4 шт.)	Микро-волны+ Гриль	C2 6-7 8-10	Только гриль 5-6 7-8	Смажьте свиные отбивные маслом и посыпьте специями. Выложите в круг на решетку. После приготовления на гриле дайте отстояться 2-3 минуты.
Жареная рыба	450 г 650 г	C2	6-7 7-8	7-8 8-9	Смажьте чешую целой рыбы маслом и посыпьте специями. Выложите рыбы в ряд (голова к хвосту) на решетке.
Запеченные яблоки	2 яблока (около 400 г) 4 яблока (около 800 г)	C2	6-7 10-12	-	Выньте из яблока сердцевину, начините изюмом и джемом. Посыпьте сверху тертым миндалем. Выложите в стеклянную тарелку. Поставьте на поворотный стол.

Рекомендации по приготовлению пищи

Использование гриля для замороженных продуктов

Используйте приведенные в данной таблице уровни мощности и время разогрева в качестве руководства для приготовления грилем.

Свежие пищевые продукты	Порции	Мощность	1. Время для стороны (мин)	2. Время для стороны (мин)	Инструкции
Булочки (по 50 г каждая)	2 шт. 4 шт.	Микроволны+ Гриль	C2 1 ¹ / ₂ -2 2 ¹ / ₂ -3	Только гриль 2-3 2-3	Выложите булочки в круг нижней стороной вверх прямо на поворотный стол. Используйте гриль для другой стороны булочек до достижения желаемой хрустящей корочки. Дайте отстояться в течение 2-5 минут.
Багеты/ Чесночный хлеб	200-250 г (1 шт.)	Микроволны+ Гриль	C1 3 ¹ / ₂ -4	Только гриль 2-3	Выложите замороженный багет по диагонали на бумагу для запекания на решетку. После приготовления на гриле дайте отстояться 2-3 минуты.
Картофель/ овощи в панировке	400 г	C1	13-15	-	Выложите замороженные продукты на небольшую стеклянную тарелку. Поставьте на решетку. После приготовления дайте отстояться в течение 23 минут.
Макаронные изделия (каннеллони, макароны, лазанья)	400 г	C1	14-16	-	Выложите замороженные макаронные изделия на плоскую стеклянную тарелку прямоугольной формы. Поставьте на поворотный стол. После приготовления дайте отстояться в течение 2-3 минут.
Рыба в панировке	400 г	C1	16-18	-	Выложите замороженную рыбу в панировке на плоскую стеклянную тарелку прямоугольной формы. Поставьте на поворотный стол. После приготовления дайте отстояться в течение 2-3 минут.

Торговая марка	Candy
Тип продукции	Микроволновая печь
Модель	CMXG 25DCW , CMXG 25DCS , CMXG 25DCB
Производитель	"Канди Гувер Груп С.р.л.", Виа Комолли 16, 20861 Бругерио (Монца и Брианца), Италия
Фабрика	«Гуандон Мидея Майкروهейв анд Электрикал Апплаинсес Мануфактуринг Ко. Лтд» No. 6, Йонг ан роуд, Бейжано, Шунде, 528311 Фошан, Гуандон, Китай
Поставщик на территории РФ уполномоченный на принятие претензий	ООО«Канди СНГ»; 115419; Москва, 2-й Рошинский пр-д, д.8; Tel: +7 499 110 22 11; candymow@candy.ru; www.candy.ru
Импортер	ОАО «Веста» 610035, Россия, г. Киров, ул. Производственная 24
Сертификат соответствия	 <p>Это изделие соответствует техническим регламентам Таможенного Союза: - ТР ТС 004/2011 «О соответствии низковольтного оборудования» - ТР ТС 020/2011 «Электромагнитная совместимость технических средств» Изделие сертифицировано в органе по сертификации продукции и услуг «РОСТЕСТ-МОСКВА», г. Москва. Получить копию сертификата соответствия Вы можете получить в магазине, где приобретался товар или написав запрос на электронную почту candymow@candy.ru</p>
Орган по сертификации	РОСС RU.0001.10АЯ46 «Ростест-Москва» РФ, г. Москва
Срок гарантии	12 месяцев на территории Российской Федерации и Республики Казахстан 24 месяца на территории Республики Беларусь
Срок службы	7 лет
Серийный номер (S/N)	Серийный номер продукта состоит из 16 цифр (пример 390004851249XXXX), где: 1. Первые 8 цифр составляют заводской код продукта. 2. Следующие 4 цифры обозначают дату производства. Например, 1249, где: 12 – год производства (2012 год), 49 – 49-ая неделя года 3. Последние четыре цифры – номер продукта в партии.
Серийный номер указан на этикетке, расположенной на задней части Вашего прибора.	

Утилизация!

- Упаковочные материалы: соблюдайте местные нормы по утилизации упаковочных материалов.
- Ваша микроволновая печь не должна выбрасываться вместе с бытовым мусором. Выведенный из строя прибор должен утилизироваться в соответствии с местными нормами
- Для уточнения правил утилизации просим Вас обратиться в специализированную государственную организацию или магазин.

Сервисное обслуживание

Обслуживанием бытовой техники занимаются авторизованные сервисные центры.
Список сервисных центров можно найти на сайте www.candy.ru в разделе «поддержка» или уточнить по телефону 8-800-707-0204