

Canon

RF

100mm F2.8 L MACRO IS USM

Istruzioni

Grazie per aver scelto un prodotto Canon.

Canon RF100mm F2.8 L MACRO IS USM
è un obiettivo macro per l'utilizzo con le
fotocamere della gamma EOS R.

- "IS" è l'acronimo di Image Stabilizer (Stabilizzatore d'immagine).
- "USM" è l'acronimo di Ultrasonic Motor (Motore ultrasonico).

Firmware della fotocamera

Utilizzare la versione più recente del firmware con la fotocamera in uso. Per sapere se la versione del firmware in uso è la più recente o per informazioni sull'aggiornamento del firmware, visitare il sito Web Canon.

Termini e simboli convenzionali utilizzati in queste istruzioni



Avviso per evitare il malfunzionamento o il danneggiamento dell'obiettivo o della fotocamera.



Note supplementari sull'utilizzo dell'obiettivo e sullo scatto di foto.

Norme di sicurezza

Precauzioni da adottare per un uso sicuro della fotocamera. Leggere attentamente le presenti precauzioni e assicurarsi che vengano adottate per evitare rischi e lesioni all'utente e ad altre persone.



Avviso

Informazioni sui rischi che possono causare lesioni gravi o letali.

- **Non fissare direttamente il sole o altre sorgenti di luce di forte intensità attraverso l'obiettivo.** Ciò può comportare la perdita della vista.
- **Non lasciare l'obiettivo al sole senza il copriobiettivo.** L'obiettivo potrebbe concentrare la luce del sole che lo attraversa e provocare un malfunzionamento o un incendio.



Attenzione

Informazioni sui rischi che possono causare il malfunzionamento o il danneggiamento di altri oggetti.

- **Non lasciare il prodotto in luoghi esposti a temperature molto elevate o molto basse.** Il prodotto può causare ustioni o lesioni se toccato.

Precauzioni generali

Precauzioni per l'uso

- Non lasciare il prodotto in luoghi surriscaldati o in un'auto esposta alla luce solare diretta. Le temperature elevate possono causare il malfunzionamento del prodotto.
- Se si porta l'obiettivo da un ambiente freddo a uno caldo, è possibile che si formi condensa sulla superficie della lente e sui componenti interni. Per evitare questo fenomeno, mettere l'obiettivo in una busta di plastica a chiusura ermetica prima di portarlo da un ambiente freddo a uno caldo. Togliere quindi l'obiettivo dalla busta quando si è riscaldato. Eseguire la stessa operazione quando si porta l'obiettivo da un ambiente caldo a uno freddo.
- L'interno dell'obiettivo può sembrare ondeggiare, ma ciò non indica un difetto o un guasto e non causerà problemi durante l'uso.
- Per ottimizzare il controllo dell'apertura, in alcuni casi le lame del diaframma si muovono durante la messa a fuoco, anche se il valore di apertura è impostato su AE priorità diaframma o esposizione manuale, ecc.
- Leggere anche le precauzioni per l'uso per l'obiettivo eventualmente riportate nel manuale di istruzioni della fotocamera.

Nomenclatura

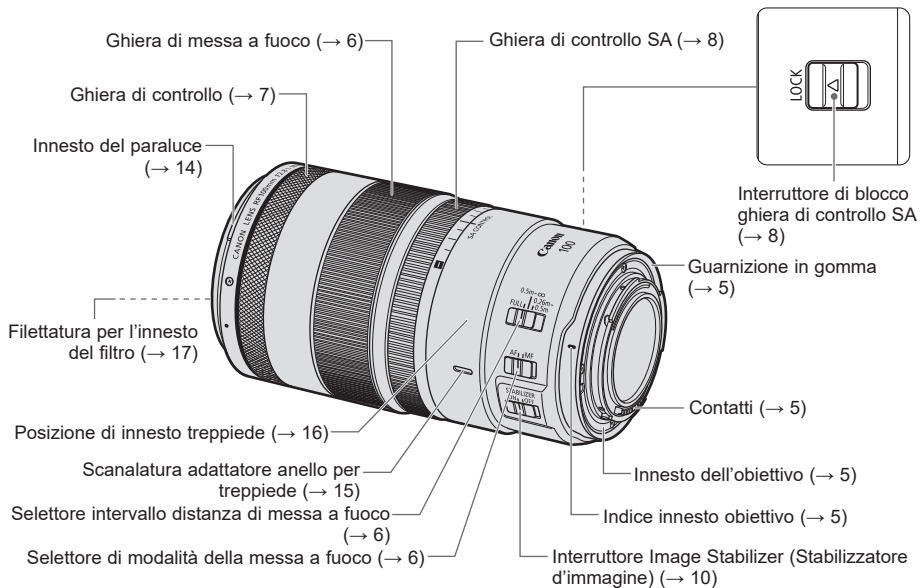

- Fra parentesi sono indicate le pagine da consultare per informazioni più dettagliate (→ **).

1. Inserimento e rimozione dell'obiettivo

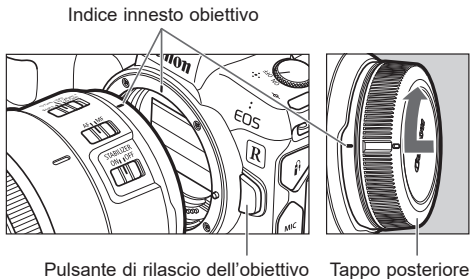

Inserimento dell'obiettivo

Allineare gli indici innesto obiettivo dell'obiettivo e della fotocamera, quindi ruotare l'obiettivo in senso orario fino ad avvertire uno scatto.

Rimozione dell'obiettivo

Ruotare l'obiettivo in senso antiorario premendo il pulsante di rilascio dell'obiettivo della fotocamera. Rimuovere l'obiettivo quando non è possibile ruotarlo ulteriormente.

Per i dettagli, consultare le istruzioni della fotocamera.



- Impostare l'interruttore di accensione della fotocamera su OFF durante l'inserimento o la rimozione dell'obiettivo.
- Fissare il copriobiettivo prima di rimuovere l'obiettivo dalla fotocamera.
- Dopo aver rimosso l'obiettivo, posizionarlo con la parte posteriore rivolta verso l'alto, quindi fissare il tappo posteriore per evitare che la superficie della lente e i contatti si graffino. Quando si fissa il tappo posteriore, assicurarsi che gli indici di innesto dell'obiettivo e del tappo posteriore siano allineati.
- Graffi, polvere o impronte digitali sui contatti possono causare corrosione o connessioni problematiche e, in ultima analisi, malfunzionamenti. Se i contatti sono sporchi, pulirli con un panno morbido.
- L'innesto dell'obiettivo è dotato di una guarnizione in gomma che garantisce una migliore resistenza a polvere e acqua. Tale guarnizione in gomma può causare la comparsa di tracce di attrito intorno all'innesto dell'obiettivo della fotocamera, senza tuttavia avere alcuna incidenza sull'uso.



- È possibile sostituire le guarnizioni in gomma presso il Centro di assistenza Canon (a pagamento).

2. Impostazione della modalità di messa a fuoco

Ghiera di messa a fuoco

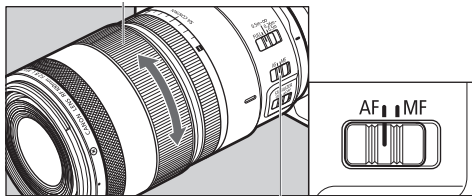

Selettore di modalità della messa a fuoco

Per scattare in modalità di messa a fuoco automatica (AF), posizionare il selettore di modalità della messa a fuoco su AF.

Per usare solo la messa a fuoco manuale (MF), posizionare il selettore di modalità della messa a fuoco su MF e mettere a fuoco ruotando l'apposita ghiera.

● Se si ruota rapidamente la ghiera di messa a fuoco, la messa a fuoco potrebbe essere ritardata.

● La ghiera di messa a fuoco dell'obiettivo è elettronica.
● Se il funzionamento di AF è impostato su [ONE SHOT], è possibile eseguire la messa a fuoco manuale dopo che è stata completata la messa a fuoco automatica continuando a tenere premuto il pulsante di scatto a metà corsa (Messa a fuoco manuale continua). Tuttavia, è necessario modificare le impostazioni della fotocamera. Per i dettagli, consultare le istruzioni della fotocamera.

3. Impostazione dell'intervallo distanza di messa a fuoco

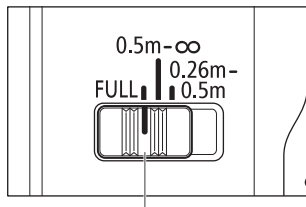

Selettore intervallo distanza di messa a fuoco

È possibile impostare l'intervallo distanza di messa a fuoco tramite un selettore. Impostando l'intervallo distanza di messa a fuoco si impedisce che l'obiettivo metta a fuoco soggetti non desiderati a diverse distanze.

Intervallo distanza di messa a fuoco

1. FULL (0,26 m - ∞)
2. 0,5 m - ∞
3. 0,26 m - 0,5 m

4. Ghiera di controllo

È possibile assegnare alla ghiera di controllo le funzioni comunemente usate con le fotocamere, come le impostazioni di velocità e impostazione apertura.

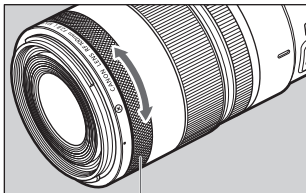

Ghiera di controllo

Lo scatto della ghiera di controllo consente di percepire la quantità di rotazione applicata. Per i dettagli sull'uso della ghiera di controllo, fare riferimento alle istruzioni della fotocamera.



- In alcuni casi è possibile che il suono della ghiera di controllo in funzione venga registrato durante la ripresa di filmati.



- Lo scatto percepibile della ghiera di controllo può essere eliminato dal Centro di assistenza Canon (a pagamento).

5. Ghiera di controllo SA

La ghiera di controllo SA può essere utilizzata per regolare lo stile del bokeh (sfocatura dello sfondo) e ottenere un effetto flou (applicato al soggetto).

- “SA” è l’acronimo di Spherical Aberration (Aberrazione sferica).

Utilizzo della ghiera di controllo SA

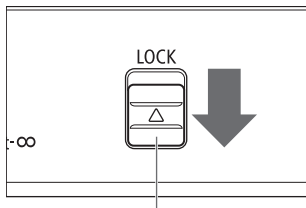

Interruttore di blocco ghiera di controllo SA

- 1 Far scorrere l'interruttore di blocco della ghiera di controllo SA nella direzione indicata dalla freccia.

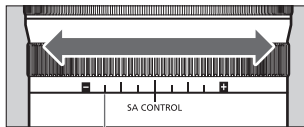

Ghiera di controllo SA

- 2 Ruotare la ghiera di controllo SA dalla posizione centrale nella direzione del segno + o del segno -.

- Se si ruota la ghiera di controllo SA nella direzione del segno +, i contorni bokeh davanti al punto di messa a fuoco saranno più flou, mentre i contorni bokeh dietro il punto di messa fuoco saranno più definiti.



- Se si ruota la ghiera di controllo SA nella direzione del segno -, i contorni bokeh dietro il punto di messa a fuoco saranno più flou, mentre i contorni bokeh davanti al punto di messa fuoco saranno più definiti.



Ghiera di controllo SA

- Quando non si utilizza la ghiera di controllo SA, riportarla nella posizione centrale (dove scatta in posizione), quindi portare l'interruttore di blocco della ghiera di controllo SA sulla posizione LOCK.
- Quando si utilizza la ghiera di controllo SA, l'angolo di campo e l'esposizione cambiano. Quindi, dopo averla utilizzata, sarà necessario regolare la composizione.
- L'effetto della ghiera di controllo SA cambia in base alla ripresa (distanza di messa a fuoco, distanza tra soggetto e sfondo o primo piano, ecc.). L'effetto aumenta con il ridursi della distanza di messa a fuoco rispetto all'infinito (∞), ed è al suo massimo a 0,50 m. L'effetto diminuisce se ci si avvicina a più di 0,50 m e scompare a 0,26 m.
- L'effetto della ghiera di controllo SA cambia in base all'impostazione apertura. Più basso è il numero $f/$ (foro di apertura più grande) maggiore è l'effetto, che raggiunge il suo massimo quando l'obiettivo è completamente aperto. Al contrario, più alto è il numero $f/$ (foro di apertura più piccolo) minore è l'effetto. Per questo motivo, è consigliabile scattare nella modalità AE priorità diaframma.
- Se si ruota rapidamente la ghiera di controllo SA, la messa a fuoco potrebbe essere ritardata.
- È possibile usare la messa a fuoco automatica (AF) quando si usa la ghiera di controllo SA, ma potrebbe essere difficile conseguire la messa a fuoco di alcuni soggetti. In questo caso, passare alla messa a fuoco manuale (MF). Potrebbe essere necessario regolare manualmente la messa a fuoco ingrandendo l'immagine, in quanto il riquadro guida per la messa a fuoco potrebbe non essere visualizzato correttamente.
- Quando si usa la ghiera di controllo SA, è possibile che con alcuni soggetti la messa a fuoco vada persa. In questo caso, rieseguire la messa a fuoco del soggetto.



- Questo obiettivo raggiunge il suo massimo potere risolvete quando la ghiera di controllo SA si trova nella posizione centrale.

6. Image Stabilizer (Stabilizzatore d'immagine)

Questa funzione garantisce una stabilizzazione dell'immagine appropriata per le condizioni di scatto (ad esempio la ripresa di soggetti immobili, gli scatti eseguiti con tecnica panning e gli scatti macro).

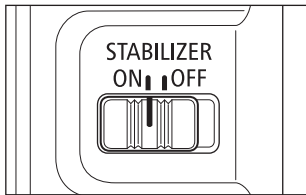

Impostare l'interruttore Image Stabilizer (Stabilizzatore d'immagine) su ON quando si desidera utilizzare la funzione.

- Impostare l'interruttore Image Stabilizer (Stabilizzatore d'immagine) su OFF quando non si desidera utilizzare la funzione.

- Minore è la distanza di messa a fuoco, minore sarà l'effetto di Image Stabilizer (Stabilizzatore d'immagine).
- Image Stabilizer (Stabilizzatore d'immagine) non è in grado di eseguire la compensazione per uno scatto sfocato causato dal movimento del soggetto.
- L'efficacia di Image Stabilizer (Stabilizzatore d'immagine) potrebbe non essere massima se si scatta da un veicolo o altro mezzo di trasporto sottoposto a violenti scossoni.
- Quando si utilizza un treppiede, si consiglia di impostare l'interruttore Image Stabilizer (Stabilizzatore d'immagine) su OFF.
- Quando si utilizza un monopiede, Image Stabilizer (Stabilizzatore d'immagine) ha la stessa efficacia di quando lo si utilizza per fotografare a mano libera. Tuttavia, a seconda delle condizioni di scatto, ci sono casi in cui l'efficacia di Image Stabilizer (Stabilizzatore d'immagine) potrebbe essere inferiore.

- Quando si riprende un soggetto immobile, compensa le vibrazioni della fotocamera in tutte le direzioni.
- Compensa sia le vibrazioni della fotocamera in verticale durante gli scatti eseguiti con tecnica panning in direzione orizzontale sia le vibrazioni della fotocamera in orizzontale durante gli scatti eseguiti con tecnica panning in direzione verticale.

Image Stabilizer (Stabilizzatore d'immagine)

Image Stabilizer (Stabilizzatore d'immagine) per questo obiettivo è adatto agli scatti a mano libera nelle seguenti condizioni.



- In zone semi-buie, in interni o esterni di notte.
- In luoghi in cui è vietato utilizzare il flash, ad esempio in musei o teatri.
- In situazioni di scarso equilibrio.
- In situazioni in cui non è possibile usare impostazioni di velocità dell'otturatore elevate.



- Scatti con tecnica panning di veicoli, treni, ecc.

7. Fotografia macro a mano libera

Questo obiettivo consente di eseguire la messa a fuoco dall'infinito a un ingrandimento di 1,4x per gli scatti macro.

Mantenere saldamente la fotocamera

Quando si esegue lo scatto macro a mano libera, mantenere saldamente l'apparecchio come mostrato nella figura a destra e scattare con cautela per ridurre al minimo le vibrazioni della fotocamera ed evitare la perdita della messa a fuoco.

Scatto di foto con AF Servo

È consigliabile impostare il funzionamento di AF della fotocamera su [AF Servo] quando si eseguono scatti macro.

Per ulteriori dettagli, consultare le istruzioni della fotocamera.

- Durante lo scatto macro, è necessario fare attenzione a quanto segue.
 - Le vibrazioni della fotocamera creano un impatto maggiore rispetto a quando si esegue lo scatto normale e gli effetti della funzione di stabilizzazione dell'immagine si riducono.
 - La profondità di campo si riduce notevolmente quando si eseguono scatti macro e la messa a fuoco potrebbe risultare sfocata se si muove la fotocamera avanti o indietro.

- La distanza di messa a fuoco minima (ovvero la distanza minima tra il soggetto e l'area di esposizione) è di 0,26 m. La distanza di lavoro (ovvero la distanza tra la parte anteriore dell'obiettivo e il soggetto) è di 8,6 cm.



Posizionare entrambi i gomiti su una superficie stabile, ad esempio un tavolo.



Appoggiare al ginocchio il gomito del braccio che sorregge la fotocamera o l'obiettivo.



Appoggiarsi a un oggetto stabile (come un muro) per sostenere il corpo e il braccio.

8. Esposizione durante gli scatti macro

Impostazione dell'esposizione

Quando si scattano foto con la misurazione TTL, non è necessaria alcuna compensazione dell'esposizione in quanto la luce che passa attraverso la lente è misurata. Con la misurazione TTL è possibile scattare fotografie con esposizione automatica (AE) a tutte le distanze di messa a fuoco. Selezionare la modalità di scatto desiderata, quindi controllare la velocità e l'apertura dell'otturatore prima di scattare.

Ingrandimento e numero f/ effettivo

L'apertura visualizzata sulla fotocamera presuppone che la messa a fuoco sia impostata su infinito (∞). L'apertura effettiva (numero f/ effettivo) diventa più scura (il numero f/ effettivo aumenta) a distanze di messa a fuoco più vicine (l'ingrandimento aumenta). Ciò non influisce quasi in alcun modo sull'esposizione per il normale scatto di foto. Tuttavia, quando si eseguono scatti macro, la variazione del numero f/ effettivo è più che trascurabile.

Quando si decide l'esposizione utilizzando un esposimetro esterno, applicare il seguente fattore di esposizione.

Ingrandimento (x)	0,5	1,0	1,4
Distanza di messa a fuoco (m)	0,38	0,28	0,26
Numero f/ effettivo	4,5	5,7	6,6
Fattore di esposizione (f-stop)*	+4/3	+2	+7/3
	+3/2	+2	+5/2

* Valori superiori: 1/3 stop. Valori inferiori: 1/2 stop.



- Le condizioni del soggetto sono molto importanti quando si deve decidere il livello di esposizione corretto per gli scatti macro. È pertanto consigliabile modificare il livello di esposizione il più possibile durante lo scatto, oppure scattare fotografie controllando le immagini sul monitor LCD della fotocamera.
- Durante lo scatto macro si consiglia di utilizzare la modalità priorità diaframma AE (**Av**) o la modalità di esposizione manuale (**M**), in cui la regolazione della profondità di campo e dell'esposizione è più semplice.

9. Paraluce

Il paraluce personalizzato riduce la luce indesiderata che potrebbe causare un effetto flare e ghosting, e protegge la parte anteriore dell'obiettivo da pioggia, neve e polvere.

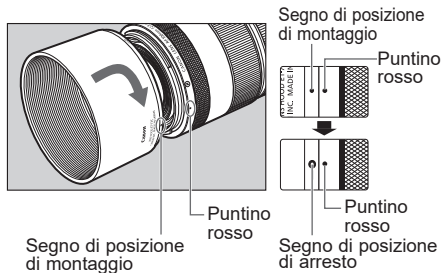

Montaggio del paraluce

Allineare il segno di posizione di montaggio rosso sul paraluce al puntino rosso sulla parte anteriore dell'obiettivo, quindi ruotare il paraluce nella direzione della freccia finché non si avverte uno scatto.

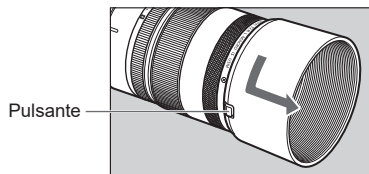

Rimozione del paraluce

Premere con il dito sul pulsante sul lato del paraluce, quindi, per rimuoverlo, ruotare il paraluce nella direzione della freccia finché il segno di posizione di montaggio sul paraluce non è allineato al puntino rosso sulla parte anteriore dell'obiettivo.

È possibile riporre il paraluce montandolo in posizione inversa sull'obiettivo.



- Se il paraluce non è montato correttamente, potrebbe verificarsi la vignettatura (bordi dell'immagine più scuri).
- Afferrare e ruotare la base del paraluce quando lo si monta e lo si rimuove; il paraluce potrebbe deformarsi se lo si ruota afferrandolo vicino al bordo.

10. Anello per treppiede (venduto separatamente)

Questo obiettivo può essere utilizzato con l'anello di innesto per treppiede E (B) con adattatore per obiettivi RF100mm F2.8 L MACRO IS USM, venduto separatamente. Inserire l'obiettivo nell'adattatore dell'anello per treppiede prima di inserire l'anello.

Inserimento dell'adattatore dell'anello per treppiede

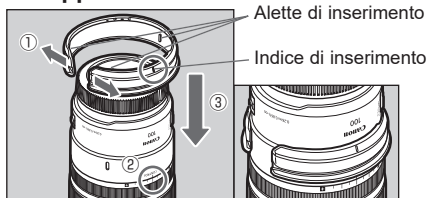

Allargando l'apertura dell'adattatore dell'anello per treppiede (①), far combaciare l'indice di inserimento sull'adattatore con l'indice sulla ghiera di controllo SA sull'obiettivo (②) e far scorrere l'adattatore lungo il lato dell'innesto dell'obiettivo (③).

- Le alette interne dell'adattatore dell'anello per treppiede devono infilarsi nelle scanalature sul corpo dell'obiettivo. L'adattatore non deve ruotare sul corpo dell'obiettivo.

- ⚠ ● Quando si inserisce o si rimuove l'adattatore dell'anello per treppiede, assicurarsi che il copriobiettivo e il tappo posteriore siano montati, e posizionare l'obiettivo in modo che il lato dell'innesto dell'obiettivo sia rivolto verso l'alto.

Rimozione dell'adattatore dell'anello per treppiede

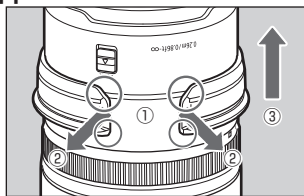

Afferrare con le dita delle due mani entrambi i lati dell'apertura dell'adattatore dell'anello per treppiede (①) e allargarla (②) con un leggero movimento verso il basso, verso la parte anteriore dell'obiettivo, quindi far scorrere l'adattatore verso l'alto sull'innesto dell'obiettivo per rimuoverlo (③).

- Se dopo aver rimosso l'adattatore dell'anello per treppiede si nota una specie di polverina bianca sulla superficie dell'obiettivo, toglierla con un panno o oggetto simile.

Anello per treppiede (venduto separatamente)

Inserimento dell'anello per treppiede

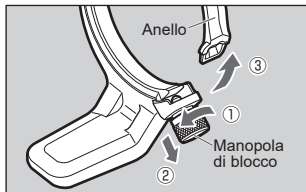

1 Aprire l'anello dell'anello per treppiede.

- Ruotare la manopola di blocco in senso antiorario finché si allenta (circa 3 giri) (1).
- Tirare la manopola nella direzione della freccia (2) per rilasciare l'anello (3).

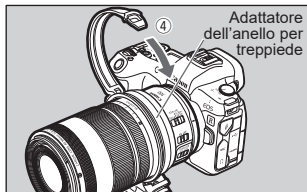

2 Collegare l'anello per treppiede all'obiettivo.

- Con l'anello aperto, montare l'anello per treppiede sull'adattatore e chiudere l'anello (4).

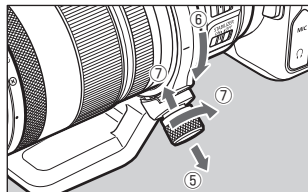

3 Fissare l'anello per treppiede all'obiettivo.

- Mentre si tira la manopola di blocco (5), inserire l'estremità dell'anello aperto fino a raggiungere la sua posizione originale (6).
- Mentre si preme la manopola di blocco, ruotarlo e serrarlo in modo da fissarlo saldamente all'obiettivo (7).

Per rimuovere l'anello per treppiede, tenere ferma la fotocamera e l'obiettivo e rimuovere l'anello eseguendo la procedura precedente al contrario.

Modifica dell'orientamento dell'immagine

Allentando la manopola di blocco sull'anello per treppiede è possibile ruotare la fotocamera e l'obiettivo per modificare l'orientamento dell'immagine (verticale, orizzontale, ecc.). Accertarsi che la manopola di blocco sia serrata dopo aver impostato la fotocamera in posizione.

Anello per treppiede (venduto separatamente)

- Quando si scattano foto con un treppiede fissato all'anello, è consigliabile* usare le impostazioni [Elet. 1a tend.] e [Elettronico] con le fotocamere con impostazioni della modalità dell'otturatore intercambiabili.
 - * Se si usa una fotocamera EOS R, selezionare [Modalità 1] (impostazione predefinita di fabbrica) o [Modalità 2] nelle impostazioni [Scatto LV silenz.], oppure selezionare [Attiva] nelle impostazioni [Otturatore silenzioso].
- Se si trasporta l'obiettivo con l'anello per treppiede montato, fare attenzione e assicurarsi che la manopola di blocco dell'anello sia serrata saldamente. In caso contrario, l'anello per treppiede potrebbe cadere causando danni o lesioni.

11. Filtri (venduti separatamente)

È possibile fissare filtri all'apposita filettatura per l'innesto del filtro sulla parte anteriore dell'obiettivo.

- Su questo obiettivo non è possibile utilizzare contemporaneamente filtri e il flash macro Canon.
- Se è necessario un filtro polarizzatore, utilizzare il filtro polarizzatore circolare Canon PL-C B.
- Rimuovere il paraluce quando si fissa il filtro polarizzatore.

12. Flash macro (venduto separatamente)

Il flash macro ad anello MR-14EX II o il flash macro a doppia torcia MT-26EX-RT consentono la fotografia con flash macro con un ingrandimento fino a 1,4x in modalità flash automatico E-TTL II.

Inserire l'adattatore per illuminatori Macro Lite 67 (venduto separatamente) sulla filettatura per l'innesto del filtro sul lato anteriore dell'obiettivo per eseguire la fotografia con flash macro.

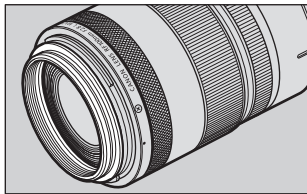

- Per informazioni sull'utilizzo del flash macro ad anello Canon MR-14EX II o del flash macro a doppia torcia MT-26EX-RT, vedere il libretto delle istruzioni corrispondente.

■ Quando si utilizza MR-14EX II

- Portata effettiva del flash (riferimento) (con la ghiera di controllo SA nella posizione centrale)

↑ Apertura	ISO100			ISO400			portata effettiva del flash (da entrambi i lati)
	Ingrandimento (x)	0,5	1,0	1,4	0,5	1,0	
32							
22							
16							
11							
8							
5,6							
4							
2,8							
	Distanza di messa a fuoco (m)	0,38	0,28	0,26	0,38	0,28	0,26

- Quando si usa la ghiera di controllo SA, la portata effettiva del flash cambia; eseguire quindi prima uno scatto di prova per controllare l'esposizione.

■ Quando si utilizza MT-26EX-RT

La portata del flash MT-26EX-RT dipende in larga misura dalla posizione della testina flash.

- In caso di sovraesposizione utilizzare un adattatore per diffusori, abbassare l'impostazione della sensibilità ISO o ridurre l'apertura del diaframma.

Specifiche

Lunghezza focale/Apertura	100mm f/2.8
Struttura obiettivo	13 gruppi, 17 elementi
Apertura massima	f/2.8
Apertura minima	f/32
Angolo di campo	Orizzontale: 20°, verticale: 14°, diagonale: 24°
Distanza di messa a fuoco minima	0,26 m
Ingrandimento massimo	1,4x
Campo visivo	Circa 25 x 17 mm (a 0,26 m)
Diametro filtro	67 mm
Diametro e lunghezza massimi	Circa 81,5 x 148 mm
Peso	Circa 730 g
Paraluce	ET-73C
Copriobiettivo	E-67II
Custodia	LP1319
Anello per treppiede	Anello di innesto per treppiede E (B) Con adattatore per gli obiettivi RF100mm F2.8 L MACRO IS USM (venduto separatamente)

- La lunghezza dell'obiettivo viene misurata dalla superficie di innesto alla parte anteriore dell'obiettivo. Aggiungere 24,2 mm se si includono il copriobiettivo e il tappo posteriore.
- Il diametro massimo, la lunghezza e il peso indicati sono solo per l'obiettivo stesso.
- Gli elementi per obiettivi macro 250D/500D non possono essere fissati perché non c'è una dimensione adatta all'obiettivo.
- Non è possibile utilizzare moltiplicatori di focale.
- Tutti i dati elencati sono misurati in base agli standard Canon.
- Le specifiche e l'aspetto del prodotto sono soggetti a modifiche senza preavviso.

Etichettatura ambientale: per il corretto riciclo degli imballaggi dei nostri prodotti e articoli, visita il sito <https://www.canon-europe.com/sustainability/approach/packaging>

Canon