



Questo manuale d'istruzione è fornito da trovaprezzi.it. Scopri tutte le offerte per [Chicco Bellagio Trio](#) o cerca il tuo prodotto tra le [migliori offerte di Passeggini e Trio](#)



Questo manuale d'istruzione è fornito da trovaprezzi.it. Scopri tutte le offerte per [Chicco Bellagio Passeggino](#) o cerca il tuo prodotto tra le [migliori offerte di Passeggini e Trio](#)



BELLAGIO

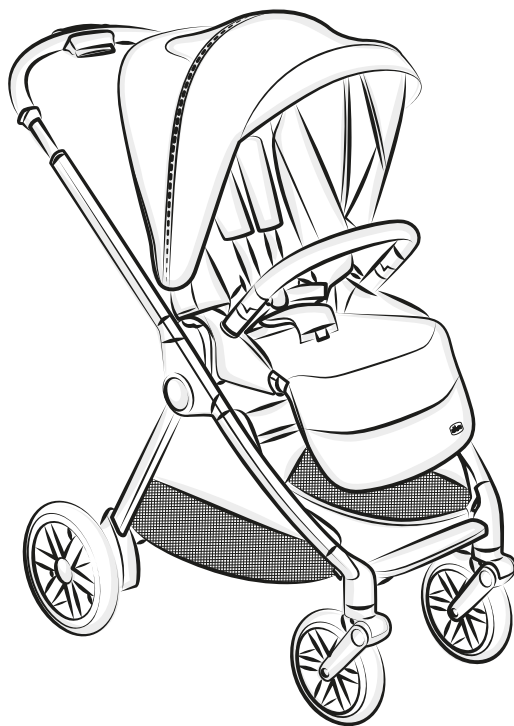



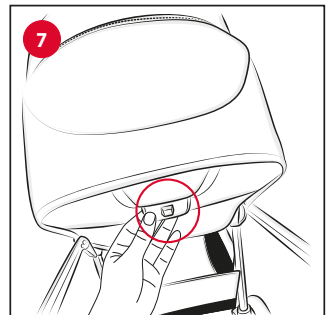
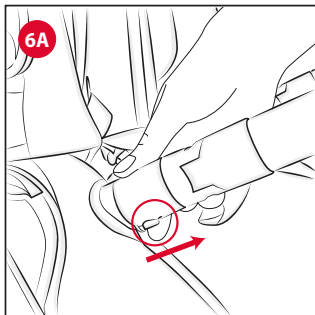
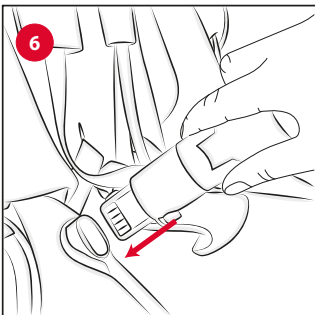
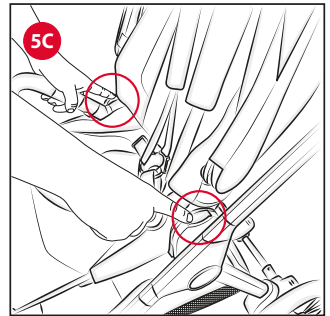
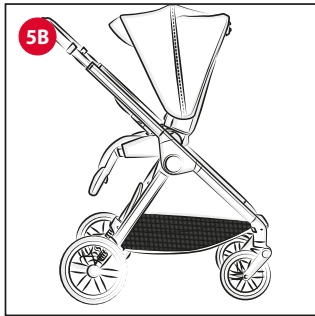
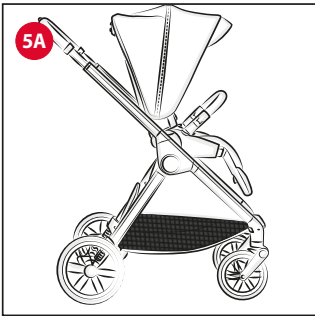
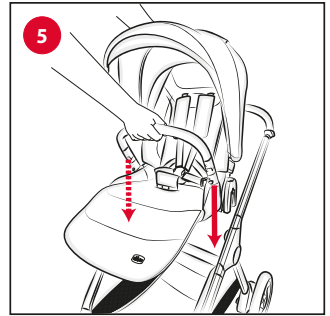
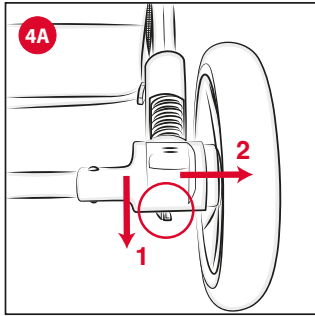
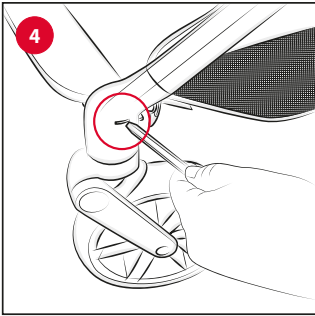
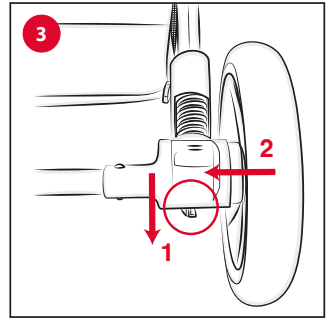
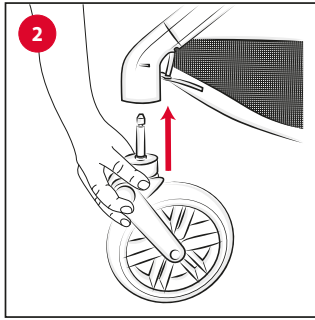
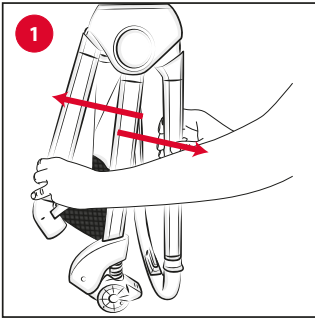

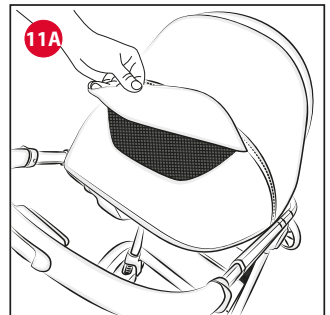
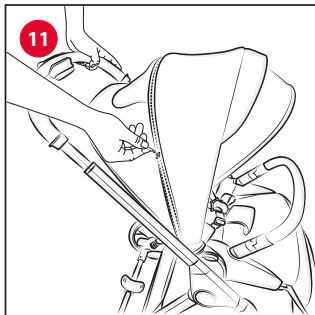
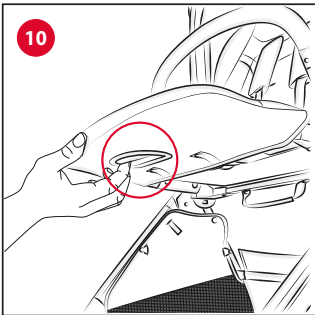
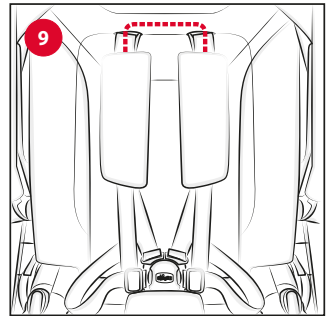
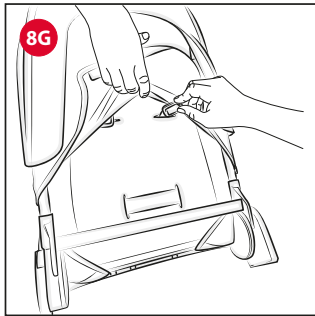
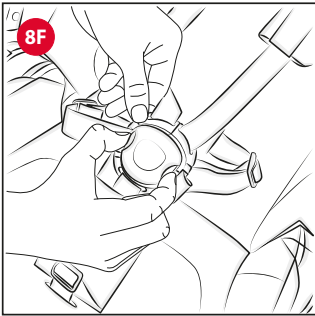
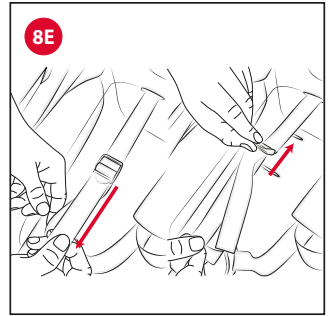
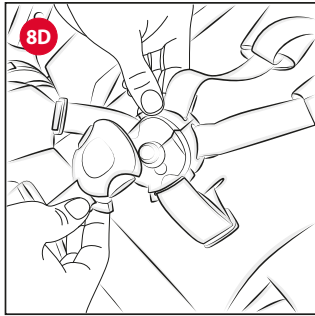
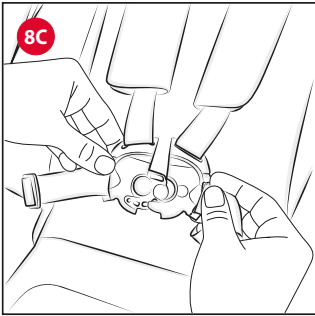
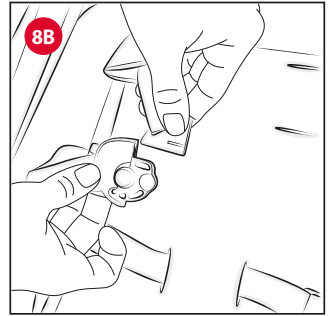
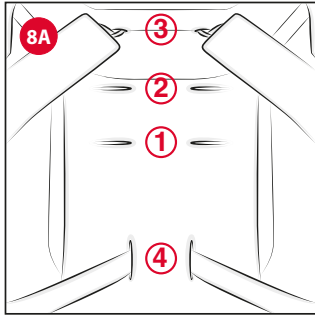
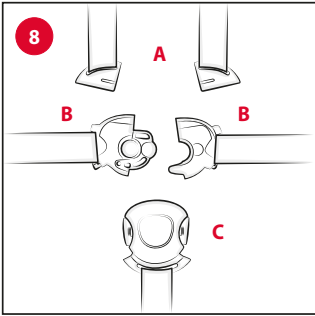

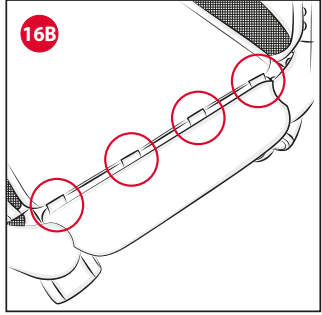
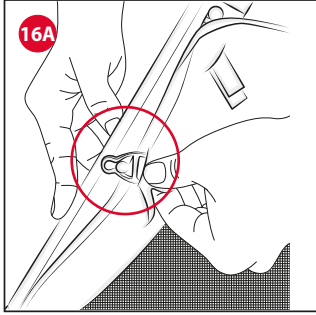
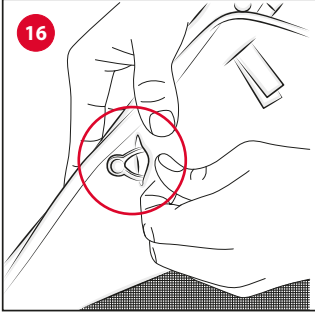
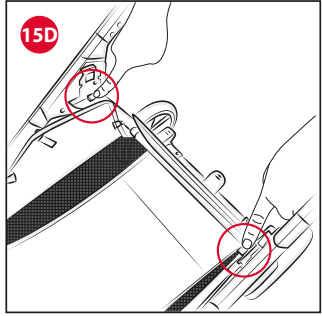
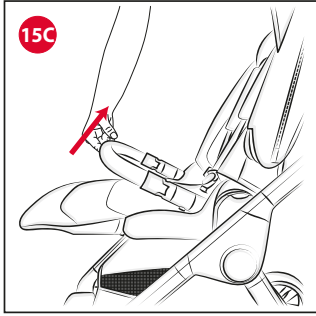
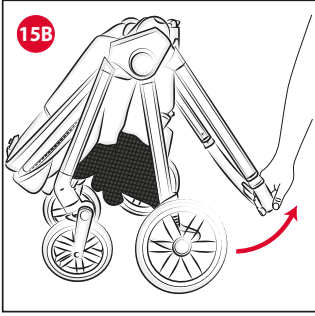
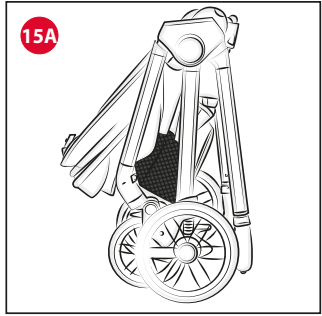
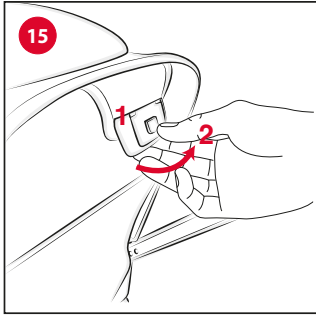
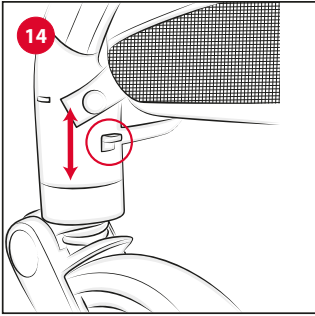
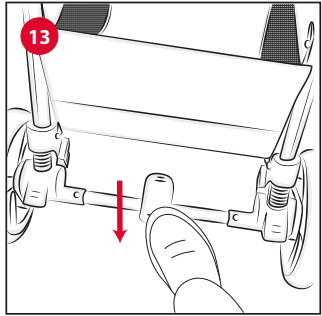
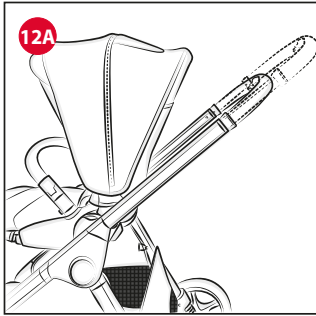
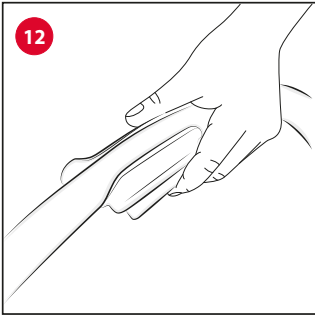

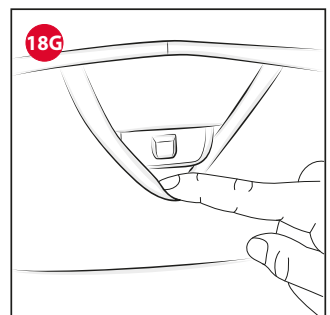
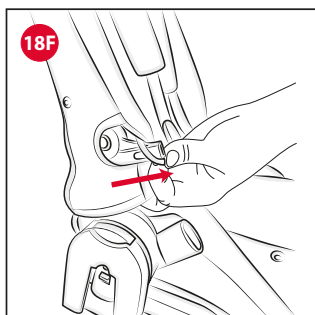
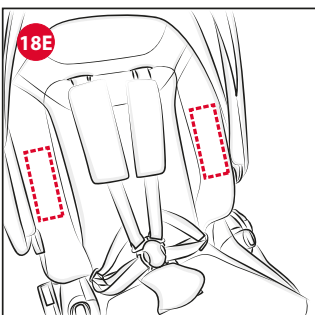
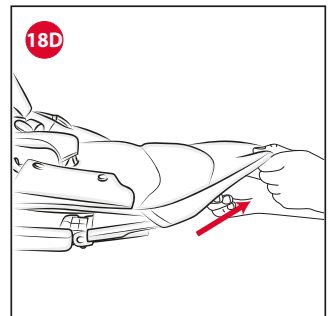
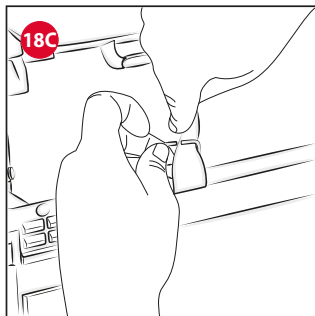
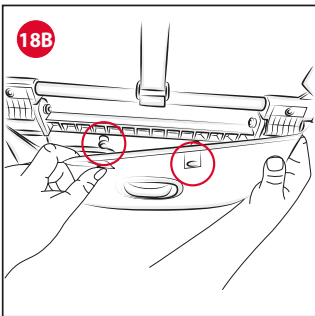
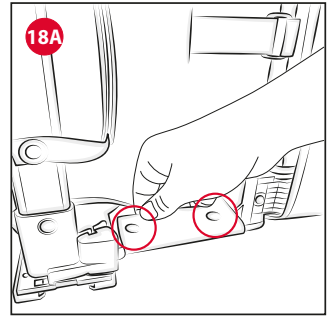
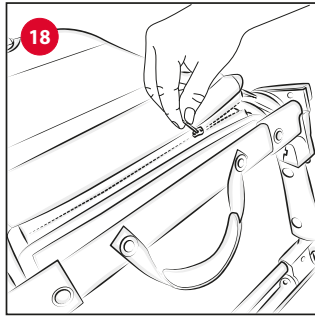
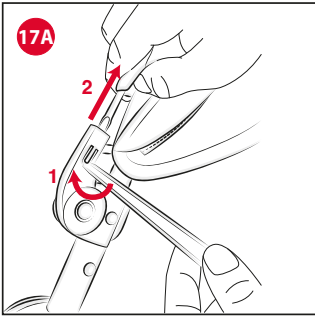
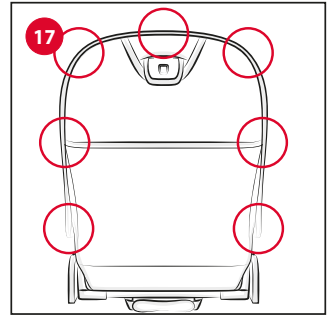
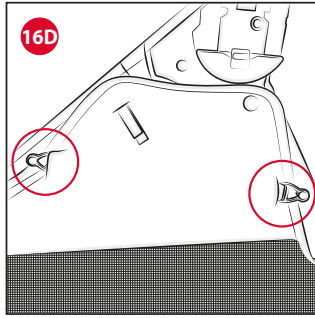
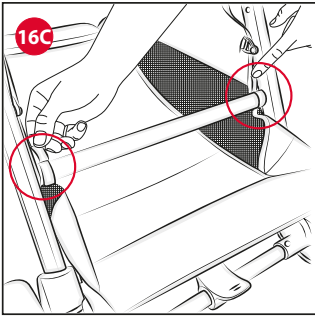

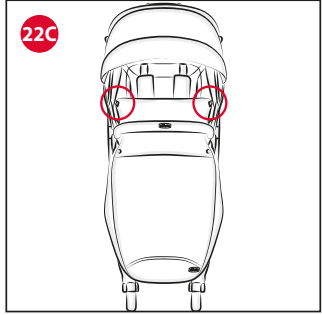
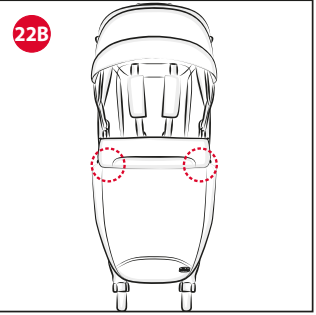
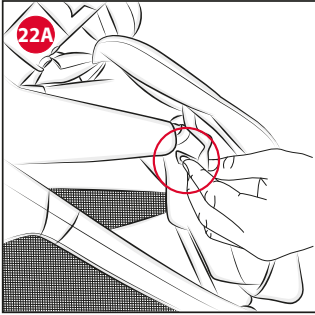
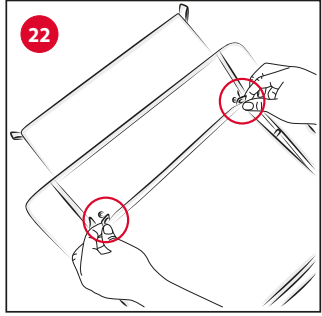
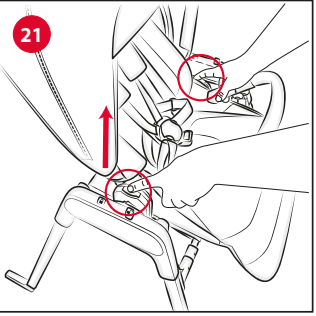
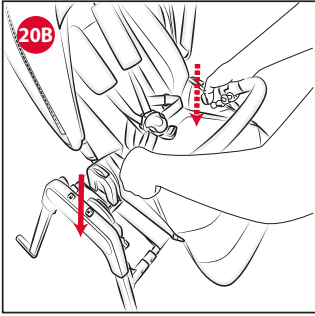
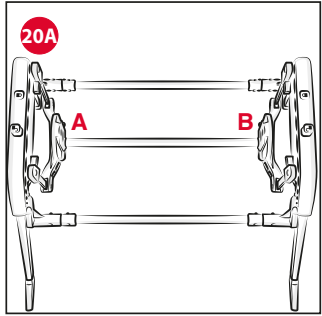
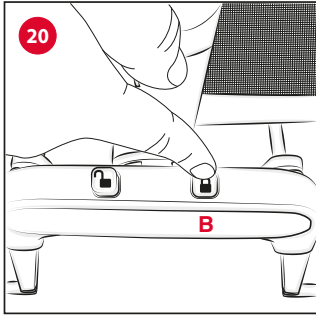
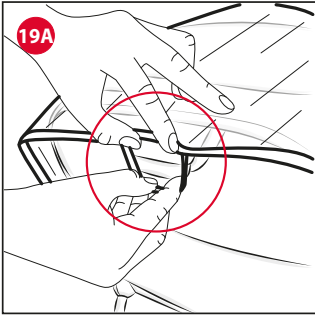
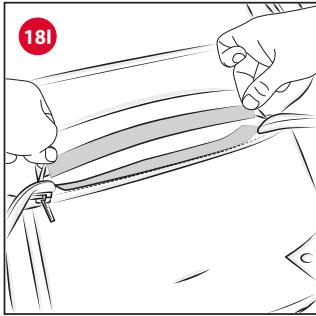
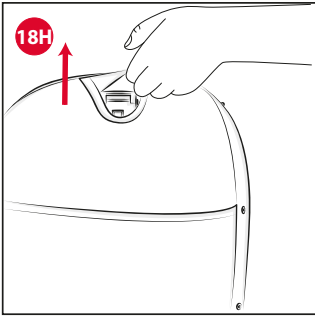

IT ISTRUZIONI D'USO

IMPORTANTE – LEGGERE ATTENTAMENTE E CONSERVARE PER FUTURO RIFERIMENTO.

ATTENZIONE: PRIMA DELL'USO RIMUOVERE ED ELIMINARE EVENTUALI SACCHETTI DI PLASTICA E TUTTI GLI ELEMENTI FACENTI PARTE DELLA CONFEZIONE DEL PRODOTTO O COMUNQUE TENERLI LONTANI DALLA PORTATA DEI BAMBINI.

AVVERTENZE

- **ATTENZIONE:** Non lasciare mai il bambino incustodito.
- **ATTENZIONE:** Prima dell'uso assicurarsi che tutti i meccanismi di bloccaggio siano correttamente agganciati.
- **ATTENZIONE:** Per evitare lesioni o ferimenti assicurarsi che il bambino sia a debita distanza durante le operazioni di apertura e chiusura del prodotto.
- **ATTENZIONE:** Non lasciare che il bambino giochi con questo prodotto.
- **ATTENZIONE:** Utilizzare sempre il sistema di ritenuta.
- L'uso di spartigambe e cinture di sicurezza è indispensabile per garantire la sicurezza del bambino. Utilizzare sempre le cinture di sicurezza contemporaneamente allo spartigambe.
- **ATTENZIONE:** Prima dell'uso con-

trollare che i meccanismi di aggancio della seduta, della navicella o del seggiolino auto siano correttamente agganciati.

- **ATTENZIONE:** Questo prodotto non è adatto per correre o pattinare.
- **ATTENZIONE:** Il veicolo è adatto dai 0 mesi fino ai 4 anni o a 22 kg, o qualunque limite che si verifichi per primo.
- Il passeggino è omologato fino a 15 kg con la seduta rivolta nel senso opposto a quello di marcia.
- Il passeggino è omologato fino a 22 kg con la seduta rivolta nel senso di marcia.
- Per bambini dalla nascita fino a circa 6 mesi d'età, lo schienale deve essere utilizzato in posizione completamente reclinata.
- Solo i Seggiolini Auto CHICCO KORY / CHICCO FIRST-SEAT RECLINE dotati degli appositi dispositivi di aggancio o la Sacca CHICCO FLEXI / la Sacca CHICCO GRAN COMFORT possono essere agganciati al passeggino CHICCO BELLAGIO.
- Con la Sacca porta bambini installata sul passeggino: **ATTENZIONE:** Questo prodotto nella configurazione carrozzina è adatto ad un bambino che non è in grado di stare seduto autonomamente, di girarsi e di tirarsi su appoggiandosi alle mani e alle ginocchia. Peso massimo del bambino: 9 kg.
- **ATTENZIONE:** Non aggiungere un altro materasso sulla parte superiore del materasso fornito o raccomandato dal fabbricante.
- Il dispositivo di frenatura deve essere sempre inserito quando si posi-

zione e rimuove il bambino.

- Utilizzare il dispositivo frenante ogni qualvolta si soste.
- Non lasciare mai il passeggino su un piano inclinato, con dentro il bambino, anche se con i freni azionati.
- Non sovraccaricare il cestello. Peso massimo 3 kg.
- Peso ammesso nella tasca dello schienale 1 kg.
- Ogni peso attaccato ai manici e/o sullo schienale e/o sui lati del passeggino potrebbe compromettere la stabilità del passeggino.
- In caso di utilizzo di una borsa agganciata al maniglione, non caricare la stessa con pesi superiori a 2 kg.
- Non trasportare più di un bambino alla volta.
- Non applicare al passeggino accessori, parti di ricambio o componenti non fornite o approvate dal costruttore.
- Non usare il prodotto se alcune parti sono rotte, strappate o mancanti.
- Con il Seggiolino Auto installato sul passeggino, questo veicolo non sostituisce una culla o lettino, se il bambino necessita di dormire, allora dovrebbe essere collocato in una sacca porta bambini, culla o lettino.
- Verificare prima dell'assemblaggio che il prodotto e tutti i suoi componenti non presentino eventuali danneggiamenti dovuti al trasporto, in tal caso il prodotto non deve essere utilizzato e dovrà essere tenuto lontano dalla portata dei bambini.
- E' possibile utilizzare la seduta del passeggino CHICCO BELLAGIO sullo Stand CHICCO LULLAGLIDE solo

con lo schienale nelle prime 3 posizioni (partendo da quella più verticale).

- **ATTENZIONE:** Quando posizionata sullo Stand CHICCO LULLAGLIDE, NON UTILIZZARE la seduta del passeggino CHICCO BELLAGIO con lo schienale completamente reclinato.
- Nelle operazioni di regolazione, assicurarsi che le parti mobili del passeggino non vengano in contatto con il corpo del bambino.
- Assicurarsi che gli utilizzatori del passeggino siano a conoscenza dell'esatto funzionamento dello stesso.
- Questo prodotto deve essere utilizzato esclusivamente da un adulto.
- Il prodotto deve essere assemblato esclusivamente da un adulto.
- Per evitare rischi di strangolamento, non dare al bambino e non riporre vicino al bambino oggetti muniti di corde.
- Non usare il passeggino sulle scale o sulle scale mobili: si potrebbe perdere improvvisamente il controllo.
- Prestare attenzione quando si sale e scende un gradino o il marciapiede.
- Se lasciate il passeggino esposto al sole per molto tempo, aspettate che si raffreddi prima di mettervi il bambino. L'esposizione prolungata al sole può causare cambiamenti di colore nei materiali e tessuti.
- Evitare il contatto del passeggino con acqua salina per prevenire la formazione di ruggine.
- Non utilizzare il passeggino in spiaggia.
- Quando non in uso, il passeggino va tenuto lontano dalla portata dei bambini.

CONSIGLI PER LA PULIZIA E LA MANUTENZIONE

Questo prodotto necessita di manutenzione periodica. Le operazioni di pulizia e manutenzione devono essere effettuate da un adulto.

PULIZIA

Il passeggino è sfoderabile (fare riferimento al capitolo "VESTITIZIONE/SVESTIZIONE SEDUTA"). Per la pulizia delle parti tessili riferirsi alle etichette di lavaggio. Di seguito sono riportati i simboli di lavaggio ed i relativi significati:



Lavare a mano in acqua fredda



Non candeggiare



Non asciugare meccanicamente



Non stirare



Non lavare a secco

Pulire le parti in plastica periodicamente con un panno umido, non utilizzare solventi o prodotti abrasivi. Asciugare le parti in metallo, dopo un eventuale contatto con acqua, al fine di evitare il formarsi di ruggine.

MANUTENZIONE

Controllare periodicamente lo stato di usura delle ruote e tenerle pulite da polvere e sabbia. Assicurarsi che tutte le parti in plastica siano pulite da polvere, sporco e sabbia, al fine di evitare attriti che possono compromettere il corretto funzionamento del passeggino. Tenere il passeggino in un posto asciutto. Lubrificare le parti mobili, in caso di necessità, con olio secco al silicone.

LISTA DEI COMPONENTI

Verificare di avere tutti i componenti per questo modello prima di assemblare il prodotto. Se qualche parte è mancante, si prega di rivolgersi al Customer Service Chicco. Per il montaggio del prodotto non è necessario usare alcun attrezzo. Per assemblare il prodotto è necessario disporre dei seguenti pezzi:

- Telaio
- Seduta con tessile
- Capote
- Manicotto paracolpi
- Kit comfort (spallacci e spartigambe)
- Cestello porta oggetti
- Mantellina parapiovvia
- 2 ruote posteriori
- 2 ruote anteriori

Nota importante: le immagini e le istruzioni contenute in questo libretto si riferiscono ad una versione del passeggino.

PRIMO MONTAGGIO PASSEGGINO

ATTENZIONE: Effettuare questa operazione facendo attenzione che il bambino ed eventuali altri bambini siano a debita distanza. Assicurarsi che in queste fasi le parti mobili del passeggino non vengano a contatto con il corpo del bambino.

1. Per aprire il passeggino impugnare il maniglione ed il tubo anteriore e far ruotare fino ad udire un click di com-

pleta apertura (Fig. 1).

2. Inserire la ruota anteriore nell'apposito foro nel telaio, fino a sentire il clack di bloccaggio (Fig. 2). Ripetere la stessa operazione per l'altra ruota anteriore.
3. Per montare le ruote posteriori tirare verso il basso la leva indicata e inserire il perno della ruota nel foro del tubo gamba posteriore. (Fig. 3). Ripetere la stessa operazione per l'altra ruota.

ATTENZIONE: Prima di utilizzare il passeggino accertarsi che le ruote siano ben fissate alla struttura, tirandole verso l'esterno.

4. Per rimuovere le ruote anteriori occorre fare pressione con un oggetto appuntito nell'apposita fessura posizionata nella parte anteriore del telaio (Fig. 4) e tirare la ruota verso il basso. Per rimuovere le ruote posteriori tirare la leva di sgancio indicato nella figura 4A.

MONTAGGIO SEDUTA AL PASSEGGINO

5. Per montare la seduta del passeggino sul telaio occorre inserire la stessa sulle apposite sedi plastiche fino ad udire il click di avvenuto aggancio (Fig. 5).

La seduta può essere montata sia fronte strada (Fig. 5A) sia fronte genitore (Fig. 5B).

ATTENZIONE: Prima dell'utilizzo assicurarsi che la seduta sia ben agganciata tirandola verso l'alto.

Per sganciare la seduta premere contemporaneamente i tasti posti sugli snodi della seduta e tirare verso l'alto (Fig. 5C).

ATTENZIONE: Le operazioni di sgancio/aggancio della seduta devono essere effettuate senza il bambino all'interno.

MANICOTTO PARACOLPI

6. La seduta è dotata di manicotto paracolpi. Per agganciare il manicotto inserire lo stesso nelle sedi in prossimità dello snodo (Fig. 6) e assicurarsi che il manicotto sia ben agganciato tirandolo verso di sé.

Per estrarre il manicotto paracolpi premere i due tasti laterali esterni (Fig. 6A) ed estrarlo dalle sedi. Per facilitare l'alloggiamento del bambino è possibile sganciare solo un lato del manicotto. Il manicotto è utilizzabile sia in configurazione fronte strada sia fronte mamma.

ATTENZIONE: Allacciare sempre il bambino con le cinture di sicurezza. Il manicotto NON è un dispositivo di ritenuta del bambino.

ATTENZIONE: Il manicotto non deve essere utilizzato per sollevare il prodotto con il bambino all'interno.

REGOLAZIONE SCHIENALE

7. Lo schienale è regolabile in quattro differenti inclinazioni; per regolarlo occorre azionare la leva posta sul retro dello schienale del passeggino (Fig. 7). È possibile regolarne l'inclinazione fino al raggiungimento della posizione desiderata. Rilasciando la leva lo schienale si bloccherà nella posizione più vicina.

ATTENZIONE: Con il peso del bambino le operazioni possono risultare più difficoltose.

UTILIZZO DELLE CINTURE DI SICUREZZA

8. Il passeggino è dotato di sistema di ritenuta a cinque punti di ancoraggi costituito da due spallacci, una cintura girovita ed uno spartigambe con fibbia. La fibbia in dotazione è a chiusura magnetica (Fig. 8).

Sullo schienale sono presenti tre coppie di asole per regolare in altezza gli spallacci a seconda della corporatura del

bambino (Fig. 8A).

Dopo aver adagiato il bambino nel passeggino, allacciare le cinture inserendo il componente della fibbia spallaccio (A) nell'apposita sede del componente (B) della cintura girovita (Fig. 8B). Questa operazione è da effettuarsi su entrambe le cinture. Congiungere quindi i due componenti fino al corretto aggancio (Fig. 8C) e completare la chiusura delle cinture con la fibbia spartigambe (C) unendola ai due componenti precedentemente montati (Fig. 8D). L'aggancio è magnetico ed è contraddistinto da un click di avvenuto ingaggio. Regolare successivamente gli spallacci per farli aderire alle spalle del bambino (Fig. 8E). Per aprire le cinture, premere i due tasti laterali della fibbia spartigambe e rimuoverla dalla sede di aggancio (Fig. 8F).

ATTENZIONE: Per l'utilizzo con bambini dalla nascita fino a circa 6 mesi gli spallacci devono essere inseriti nelle asole più in basso (Fig. 8A - n. 1); può essere necessario ridurre la lunghezza delle cinture per adattare alla corporatura del bambino.

Per cambiare posizione delle cinture sullo schienale, dopo aver aperto la fodera tramite la zip alla base dello schienale, accedere al retro e far passare attraverso lo schienale la fibbia di fermo per liberare le cinture. (Fig. 8G). Concludere l'operazione inserendo la fibbia di fermo nell'asola scelta, facendola passare attraverso lo schienale. Eseguita questa operazione tirare energicamente per verificare il corretto posizionamento delle cinture.

È possibile regolare anche gli spallacci imbottiti (punto 9).

ATTENZIONE: Assicurarsi che le cinture siano sempre allacciate correttamente.

ATTENZIONE: Per garantire la sicurezza del vostro bambino è indispensabile utilizzare sempre le cinture di sicurezza. Per assicurarsi che le cinture siano agganciate correttamente, una volta messo il bambino e fissato, tirare con forza la parte finale delle cinture.

KIT COMFORT

9. Il Kit Comfort è composto di 2 spallacci ed uno spartigambe imbottiti (Fig. 9). Gli spallacci sono legati tra loro mediante un nastro con un bottone a pressione.

REGOLAZIONE POGGIAGAMBE

10. Il poggia gambe è regolabile in due posizioni. Per regolarlo agire sulla leva centrale posta sotto il poggia gambe (Fig. 10).

CAPOTE

11. Il passeggino è dotato di capote parasole e paravento regolabile in più posizioni.

Per regolare la capote tirare e/o spingere centralmente la stessa. Per ottenere una protezione più ampia aprire la cerniera presente sulla capote e aprire la restante parte tessile (Fig. 11). Sollevando la patella tessile presente nella parte superiore della capote (Fig. 11A) è possibile accedere alla sezione in rete, per poter osservare il bambino.

REGOLAZIONE MANIGLIONE

Il passeggino possiede un maniglione regolabile in altezza in base alle esigenze dell'utente.

12. Premere il tasto posto al centro dell'impugnatura (Fig. 12) e tirare il maniglione verso di sé fino alla posizione desiderata. Partendo dalla posizione più bassa o di chiusura, è possibile regolare il maniglione in diverse posi-

zioni (Fig. 12A).

Dopo essere passati da una posizione all'altra, verificare che il meccanismo di blocco automatico sia correttamente ingaggiato.

FRENO DI STAZIONAMENTO

13. Il freno di stazionamento agisce contemporaneamente su entrambe le ruote posteriori del passeggino. Per attivare il sistema frenante spingere la leva verso il basso (Fig. 13). Per disattivare il freno azionare la leva nell'altra direzione.

ATTENZIONE: Utilizzare sempre il freno quando si sosta. Non lasciare mai il passeggino su un piano inclinato con dentro il bambino, anche se il freno di stazionamento è inserito.

ATTENZIONE: Dopo aver azionato la leva del freno assicurarsi che i freni siano correttamente innestati su entrambi i gruppi ruota posteriori.

RUOTE PIROETTANTI

Il passeggino è dotato di ruote anteriori piroettanti/fisse. Si consiglia di utilizzare le ruote fisse quando si percorrono terreni particolarmente accidentati. Le ruote in modalità piroettante, invece, sono consigliate per aumentare la manovrabilità del passeggino su fondo stradale normale.

14. Per bloccare le ruote anteriori piroettanti spingere verso il basso la leva posta sulla parte posteriore del gruppo ruote; per sbloccarle, spingere la leva verso l'alto (Fig. 14). Assicurarsi che entrambe le ruote anteriori siano fisse o piroettanti.

CHIUSURA DEL PASSEGGINO

ATTENZIONE: Effettuare questa operazione facendo attenzione che il bambino ed eventuali altri bambini siano a debita distanza. Assicurarsi che in queste fasi le parti mobili del passeggino non vengano a contatto con il corpo del bambino.

ATTENZIONE: È necessario togliere il contenuto del cestello prima di chiudere il passeggino.

15. È possibile chiudere il passeggino sia con che senza la seduta (ed in entrambe le configurazioni di utilizzo: fronte genitore / fronte strada).

Per chiudere il passeggino, regolare l'altezza del maniglione nella posizione di chiusura, ossia quella più bassa.

Premere il tasto e, contemporaneamente, alzare la leva di regolazione schienale spingendo in avanti lo stesso (Fig. 15). Il passeggino si chiuderà da solo in automatico (Fig. 15A).

Per riaprire il passeggino, portare il maniglione verso l'alto fino ad udire il click di avvenuta apertura (Fig. 15B), installare la seduta come indicato al punto 5 se precedentemente rimossa, avendo l'accortezza di sollevare il manicotto come indicato in figura 15C.

Nel caso si volesse chiudere il telaio senza la seduta occorrerà spingere verso il basso le levette presenti sugli snodi (Fig. 15D), a questo punto il passeggino si chiuderà.

CESTELLO PORTAOGGETTI

16. Per smontare il cestello dal telaio del passeggino, sbloccare i 3 ganci plastici su ciascun lato (Fig. 16 e 16A) ed i bottoni automatici presenti. Per agire sui ganci plastici cuciti all'elastico laterale del cestello si suggerisce di eseguire l'operazione con il telaio semi chiuso. Staccare



i velcri sotto la pedana (Fig. 16B), e quelli sui due lati del tubo posteriore (Fig. 16C).

Per montare il cestello, eseguire le operazioni in senso inverso, facendo attenzione ad agganciare i ganci degli elastici laterali ai pin metallici (Fig. 16D).

RIMOZIONE E SVESTITONE DELLA CAPOTE

17. Qualora fosse necessario rimuovere il tessile della capote per il lavaggio, occorrerà procedere nel seguente modo: aprire i bottoni automatici presenti sugli snodi della capote e successivamente tutti quelli presenti sul perimetro dello schienale (Fig.17).

Con un oggetto appuntito sollevare leggermente i fermi plastici degli snodi (Fig. 17A) e tirare verso l'alto il tondino metallico della capote; sfilare il tondino dal tessile.

Per rimontare il tessile e la capote eseguire le operazioni in senso inverso.

ATTENZIONE: L'operazione di fissaggio della capote deve avvenire su entrambi i lati del passeggino. Verificare il corretto bloccaggio della stessa.

SVESTITONE DELLA SEDUTA

18. Per agevolare le operazioni di rimozione del tessile dalla seduta, sganciare la stessa dal telaio (paragrafo 5) e rimuovere il manicotto paracolpi (paragrafo 6).

Dopo aver sganciato la capote (paragrafo 17), aprire la zip posta in fondo allo schienale (Fig. 18), sganciare i bottoni automatici posti sotto entrambi i lati della seduta (Fig. 18A) e sotto il poggiamambe (Fig. 18B); rimuovere lo spartigambe con fibbia dal telaio facendo passare il nastro attraverso la fessura dell'anello metallico (Fig. 18C) e sfilare il tessile dal poggiamambe (Fig. 18D).

Staccare i velcri posti internamente in concomitanza degli snodi della capote (Fig. 18E) e sfilare il tessile dagli snodi (fig. 18F); concludere l'operazione svincolando il tessile dalla leva di regolazione dello schienale (Fig. 18G) e tirarlo verso l'alto (Fig. 18H).

Dopo aver rimosso il tessile dal telaio, è possibile sfilare le quattro cinture facendole passare attraverso le apposite asole, come descritto al punto 8.

Il tessile ora è svincolato, occorrerà rimuovere il pannello dallo schienale aprendo il velcro sul fondo dello stesso (Fig. 18I)

Per rivestire la seduta eseguire le operazioni appena descritte in senso inverso; durante questa operazione è necessario riagganciare la cintura spartigambe al tubo (Fig.18C), le cinghie girovita nella parte inferiore dello schienale (Fig. 8A - n.4) e gli spallacci sulla parte superiore dello schienale (Fig. 8A - n.1/2/3).

ATTENZIONE: Tirare energicamente le cinture di sicurezza per verificare il corretto assemblaggio.

ATTENZIONE: Completata la vestizione, riposizionare il comfort kit come indicato nel punto 9.

MANTELLINA PARAPIOGGIA

19. Il passeggino è dotato di mantellina parapioggia.

Per l'installazione adagiare la mantellina parapioggia sulla capote ed agganciarla ai tubi del passeggino con gli appositi nastri (Fig. 19).

Completare l'operazione agganciando l'elastico in corrispondenza del tasto di regolazione dello schienale (Fig.19A).

A fine utilizzo, lasciare asciugare all'aria la mantellina (qualo-

ra si bagnasse) prima di ripiegare e riporre la mantellina. La mantellina parapioggia può essere utilizzata sia in configurazione fronte strada che fronte mamma.

ATTENZIONE: La mantellina parapioggia non può essere utilizzata sul passeggino sprovvisto di capote, poiché può provocare il soffocamento del bambino. Quando la mantellina parapioggia è montata sul passeggino, non lasciare mai lo stesso esposto al sole con dentro il bambino per evitare il rischio di surriscaldamento.

UTILIZZO SEGGIOLINO AUTO E SACCA PORTA BAMBINI

Il passeggino CHICCO BELLAGIO permette l'aggancio dei seguenti prodotti:

- Seggiolino auto CHICCO KORY / CHICCO FIRST-SEAT RECLINE mediante l'utilizzo di appositi adattatori al telaio.
- Sacca CHICCO FLEXI.
- Sacca CHICCO GRAN COMFORT.

Per il montaggio e smontaggio dei seggiolini auto fare riferimento al manuale degli ADATTATORI CHICCO BELLAGIO. Per il montaggio e smontaggio delle sacche porta bambini fare riferimento al manuale delle stesse.

ATTENZIONE: Prima di utilizzare il passeggino in combinazione con Sacca porta bambini o Seggiolino Auto, verificare sempre che il sistema di aggancio dei componenti sia correttamente bloccato, tirando verso l'alto.

ATTENZIONE: Sia il Seggiolino Auto che la Sacca porta bambini si devono agganciare al telaio solo ed esclusivamente in posizione fronte genitore.

AGGANCIAMENTO SEDUTA CHICCO BELLAGIO SULLO STAND CHICCO LULLAGLIDE

ATTENZIONE: Le operazioni di aggancio/sgancio della seduta devono essere effettuate senza il bambino all'interno. 20. Per agganciare la seduta, assicurarsi che lo stand sia in modalità fissa. (Fig. 20)

Per montare la seduta del passeggino sullo stand Lullaglide occorre agganciare la stessa sugli innesti plastici laterali (fig. 20A componenti A-B) fino a udire il click di avvenuto aggancio (fig. 20B)

La seduta può essere montata in entrambe le direzioni.

ATTENZIONE: Prima dell'utilizzo assicurarsi che la seduta sia ben agganciata tirandola verso l'alto.

ATTENZIONE: Utilizzare sempre il sistema di ritenuta.

L'uso di spartigambe e cinture di sicurezza è indispensabile per garantire la sicurezza del bambino.

Utilizzare sempre le cinture di sicurezza contemporaneamente allo spartigambe.

SGANCIAMENTO SEDUTA CHICCO BELLAGIO DALLO STAND CHICCO LULLAGLIDE

ATTENZIONE: Le operazioni di sgancio/aggancio della seduta devono essere effettuate senza il bambino all'interno. 21. Per sganciare la seduta premere contemporaneamente i tasti posti sugli snodi della seduta e tirare verso l'alto (Fig.21).

COPRIGAMBE

22. La copertina della Sacca CHICCO FLEXI / CHICCO GRAN COMFORT funge anche da coprighambe per il passeggino. Sganciare i due bottoni automatici presenti all'interno della copertina (Fig.22) e agganciarli ai lati del poggiapiedi del passeggino (Fig.22A). Assicurare la





patella superiore al manicotto paracolpi agganciando i due bottoni automatici (Fig.22B), oppure, per una protezione maggiore, agganciarla ai due bottoni automatici presenti ai lati della capotte (Fig.22C).

GARANZIA

Il prodotto è garantito contro ogni difetto di conformità in normali condizioni di utilizzo secondo quanto previsto dalle istruzioni d'uso. La garanzia non sarà applicata, dunque, in caso di danni derivanti da un uso improprio, usura o eventi accidentali. Per la durata della garanzia sui difetti di conformità si rinvia alle specifiche previsioni delle normative nazionali applicabili nel Paese d'acquisto, dove previste.

EN INSTRUCTIONS FOR USE

IMPORTANT – READ CAREFULLY AND KEEP FOR FUTURE REFERENCE.

WARNING: BEFORE USE, REMOVE AND DISPOSE OF ALL PLASTIC BAGS AND PACKAGING MATERIALS AND KEEP THEM OUT OF REACH OF CHILDREN.

WARNINGS

- **WARNING:** Never leave the child unattended.
- **WARNING:** Ensure that all the locking devices are engaged before use.
- **WARNING:** To avoid injury ensure that the child is kept away when unfolding and folding this product.
- **WARNING:** Do not let the child play with this product.
- **WARNING:** Always use the restraint system.
- The use of the crotch strap and safety harness is necessary to guarantee the safety of your child. Always use the safety harness together with the crotch strap.
- **WARNING:** Check that the seat, carry cot or car seat attachment devices are correctly connected before use.
- **WARNING:** This product is not suitable for running or skating.
- **WARNING:** The seat unit is suitable for children from 0 months of age up to 4 years of age or 22 kg, whichever limit is reached first.

- The stroller is type approved up to 15 kg with the seat in the rear-facing position.
- The stroller is type approved up to 22 kg with the seat in the front-facing position.
- It is recommended that the backrest should be used in its most reclined position for children from birth to 6 months of age.
- Only CHICCO KORY or CHICCO FIRST-SEAT RECLINE car seats that are fitted with the appropriate fasteners or the CHICCO FLEXI carry cot or CHICCO GRAN COMFORT carry cot can be fitted to the CHICCO BELLAGIO stroller.
- With the child carry cot fitted on the stroller: **WARNING:** This product in stroller configuration is only suitable for children who cannot sit up unaided or roll over and cannot push up on their hands and knees. Maximum weight of the child: 9 Kg.
- **WARNING:** Do not add another mattress on top of the mattress supplied or recommended by the manufacturer.
- The parking device shall be engaged when placing and removing the children.
- Always apply the brakes when the stroller is stationary.
- Never leave the stroller on a sloped surface, with a child on board, even when the brakes are on.
- Do not overload the storage basket. Maximum weight 3 kg.
- Peso ammesso nella tasca dello schienale 1 kg.
- Any weight attached to the han-

dles and/or backrest and/or on the sides of the stroller may upset the stability of the stroller.

- Ensure that any bag attached to the handle weighs less than 2 kg.
- Do not transport more than one child at a time.
- Do not use accessories, replacement parts, or any component not supplied or approved by the manufacturer / distributor.
- Do not use this product if any part is broken, torn or missing.
- With the car seat installed on the stroller, this is not a replacement for a crib or bed, if the child needs to sleep he or she should be placed in a carry cot, crib or bed.
- Before assembling, ensure that the product and its components have not been damaged during transportation. In this case, do not use and keep out of reach of children.
- It is only possible to use the CHICCO BELLAGIO stroller seat on the CHICCO LULLAGLIDE Stand with the backrest in the first 3 positions (starting with the most upright).
- **WARNING:** When placed on the CHICCO LULLAGLIDE Stand, DO NOT USE the CHICCO BELLAGIO stroller seat with the backrest fully reclined.
- During adjustment operations, ensure that the moving parts of the stroller do not come into contact with your child.
- Make sure that the person using the stroller knows how to operate it in the safest way.
- This product must only be used by an adult.

- The product must only be assembled by an adult.
- To avoid all strangulation hazards, never give children objects with cords or strings attached, or leave them close to such objects.
- Never use the stroller on staircases or escalators: you could suddenly lose control of it.
- Always pay attention when going up and down steps or pavements.
- If the stroller is left exposed to direct sunlight for an extended period of time, allow it to cool down before placing your child inside. Prolonged exposure to direct sunlight may cause the colour of the materials and fabric to fade.
- Prevent the stroller from coming into contact with salt water. It may cause rusting.
- Do not use the stroller on the beach.
- When not in use, the stroller should be kept out of reach of children.

TIPS FOR CLEANING AND MAINTENANCE

This product requires periodical maintenance. Cleaning and maintenance should only be carried out by an adult.

CLEANING

The lining can be removed (please refer to the section "Fitting/removing the seat lining"). Please refer to the care labels for instructions on how to clean the fabric parts. The washing symbols and relative meanings are indicated below:



Hand wash



Do not bleach



Do not tumble dry



Do not iron



Do not dry clean

Routinely wipe clean plastic parts with a soft damp cloth. Never use solvents or abrasive products. To prevent the formation of rust, always dry metal parts if they have come into contact with water.

MAINTENANCE

Regularly check the condition of the wheels and clean off all dust and sand. To avoid friction that may compromise the correct functioning of the stroller, make sure that all plastic parts are clean of dust, dirt and sand. Keep the stroller in a dry place. If necessary, lubricate the moving parts with dry silicone lubricant.

LIST OF COMPONENTS

Check that none of the components of this model are missing before assembling the product. If any part is missing, contact Chicco Customer Service. No tools are needed to assemble this product. The following pieces are needed for product assembly:

- Frame
- Seat with lining
- Canopy
- Bumper bar
- Comfort kit (shoulder straps and crotch straps)
- Storage basket
- Rain cover
- 2 Rear wheels
- 2 front wheels

IMPORTANT NOTE: the pictures and instructions contained in this booklet refer to a specific version of the stroller.

STROLLER FIRST ASSEMBLY

WARNING: When opening or closing the stroller, make sure that your child or other children are at a safe distance. Make sure that during these operations the moving parts of the stroller do not come into contact with your child.

1. To open the stroller take hold of the handle and front tube and rotate until a click confirms that the stroller has opened completely (Fig. 1).
2. Insert the front wheel in the dedicated hole on the frame until you hear the locking click (Fig. 2). Repeat the same operation for the other front wheel.
3. To assemble the rear wheels, pull down on the indicated lever and insert the wheel pin in the hole on the tube that forms the rear leg.(Fig. 3). Repeat the same operation for the other wheel.

WARNING: Before using the stroller, make sure that the wheels are firmly attached to the structure by gently pulling them outwards.

4. To remove the front wheels, use a sharp object to exert pressure on the appropriate slot, which is located on the front part of the frame (Fig. 4) and pull the wheel downwards. To remove the rear wheels pull the release lever shown in figure 4A.

FITTING THE SEAT ON THE STROLLER

5. To attach the stroller seat to the frame, insert the seat into the appropriate plastic connection points until you hear the locking click (Fig. 5).

The seat can be assembled either forward facing (Fig. 5A) or rear facing (Fig. 5B).

WARNING: Before using, make sure that the seat is properly locked on by pulling it upwards.

To release the seat press the buttons located on the seat joints simultaneously and pull up (Fig. 5C).

WARNING: The child must never be sitting in the seat when fastening/unfastening it.

BUMPER BAR

6. The seat features a bumper bar. To fasten the bumper bar insert it in the housing located next to the joint (Fig. 6) and make sure that the bumper bar is properly fastened by pulling it towards you.

To remove the bumper bar press on the two external side buttons (Fig. 6A) and extract the bumper bar from the housing. You can release one side of the bumper bar to easily seat your child. The bumper bar can be used both forward facing and parent facing.

WARNING: Always fasten your child with the safety harnesses. The bumper bar IS NOT a device for containing your child.

WARNING: Never use the bumper bar to lift the product with your child sitting in it.

ADJUSTING THE BACKREST

7. The backrest can be reclined in four different positions; to adjust the inclination use the lever located on the rear of the stroller backrest (Fig. 7). The inclination can be adjusted until the desired position is reached. By releasing the lever, the backrest will lock in the nearest position.

WARNING: The child's weight can make these operations more difficult.

HOW TO USE THE SAFETY HARNESS

8. The stroller comes with a five-point safety harness which consists in two shoulder straps, a waist strap and a crotch strap with a buckle. The buckle included has a magnetic closure (Fig. 8).

On the backrest there are three pairs of slots for adapting the height of the shoulder straps to the size of the child (Fig. 8A). After placing the baby in the stroller, fasten the safety belts by inserting the shoulder strap component (A) into the appropriate housing on the component (B) of the waist strap (Fig. 8B). This operation must be carried out for both safety belts. Then join the two components together until they engage correctly (Fig. 8C) and complete the belt fastening with the belt buckle (C) by joining it to the two previously assembled components (Fig. 8D). The belts have a magnetic buckle that clicks once it has been secured. Finally, adjust the shoulder straps so that they fit snugly against the child's shoulders (Fig. 8E). To unfasten the safety belts, press the two side buttons on the crotch strap and remove it from the connector (Fig. 8F).

WARNING: For use with children from birth to about 6 months the shoulder straps must be inserted in the lowest slots (Fig. 8A - no. 1); the length of the straps may need to be reduced so that they fit the size of the child.

To change the position of the belts on the backrest, after opening the cover using the zip at the base of the backrest, access the back and pass the buckle through the backrest to release the belts. (Fig. 8G). Complete the operation by inserting the retaining buckle into the chosen slot, passing it through the backrest. After this, pull firmly to check the correct positioning of the belts.

The padded shoulder straps can also be adjusted (point 9).

WARNING: Always make sure that the straps are fastened correctly.

WARNING: To guarantee the safety of your child, the safety harness must be fastened at all times. To make sure the harness straps are fitted correctly, place your child inside the stroller and pull the ends of the straps firmly.

KIT COMFORT

9. The Comfort Kit comprises 2 padded shoulder straps and a padded crotch strap (Fig. 9). The shoulder straps are tied together by a ribbon with a snap fastener.

HOW TO ADJUST THE LEGREST

10. The legrest has two positions. To adjust it, use the central lever located under the legrest (Fig. 10).

CANOPY

11. The stroller is equipped with a sun canopy and wind-shield that can be adjusted to various positions.

To adjust the hood, pull and/or push it centrally. For more extensive protection, open the zipper on the hood and open the remaining fabric section (Fig. 11). Raising the fabric flap present on the top section of the hood (Fig. 11A) reveals a mesh section that can be used to observe the child.

HANDLE ADJUSTMENT

The stroller features a handle that can be adjusted in height, according to the user's needs.

12. Press the button in the centre of the handle (Fig. 12) and pull the handle towards you to the desired position.

Starting from the lowest or closed position, the handle can be adjusted to different positions (Fig. 12A).

After switching from one position to the other, make sure the automatic locking mechanism is properly engaged.

PARKING BRAKE

13. The parking brake acts on both stroller's rear wheels at the same time. To activate the brake push the lever down (Fig. 13). To deactivate the brake, operate the lever in the other direction.

WARNING: Always apply the brakes whenever the stroller is stopped. Never leave the stroller on a sloped surface, with a child inside, even with the parking brakes engaged.

WARNING: After operating the brake lever, ensure that the brakes are correctly engaged in both of the rear wheel units.

SWIVEL WHEELS

The stroller has front swivel/fixed wheels. It is recommended to use the wheels in the fixed mode on particularly changeable surfaces. The use of the wheels in the swivel mode is recommended in order to increase the control of the stroller on a normal road surface.

14. To lock the front wheels in swivel mode, push down on the lever located on the rear part of the wheels; to unlock them, push the lever upwards (Fig. 14).

Ensure that both front wheels are fixed or in swivel mode.

FOLDING THE STROLLER

WARNING: When opening or closing the stroller, make sure that your child or other children are at a safe distance. Make sure that during these operations the moving parts of the stroller do not come into contact with your child.

WARNING: You must remove all contents from the basket before closing the stroller.

15. The stroller can be folded either without the seat or with the seat (in either configuration: forward facing or rearward facing).

To close the stroller, adjust the height of the handle to the lowest, closed position.

Press the button and, at the same time, raise the backrest adjustment lever by pushing the backrest forward (Fig. 15). The stroller will close itself automatically (Fig. 15A).

To reopen the stroller, lift the handle until a click confirms that it has opened (Fig. 15B), install the seat as indicated in step 5 if previously removed, taking care to lift the bumper bar as shown in figure 15C.

In case of closing the frame without the seat, it is necessary to push down the levers on the joints (Fig. 15D), the stroller will fold at this point.

CARRY-ALL BASKET

16. To remove the basket from the frame of the stroller, unlock the 3 plastic hooks on each side (Fig. 16 and 16A) and the snap fasteners. To act on the plastic hooks sewn to the side elastic of the basket, it is suggested to perform the operation with the frame semi-closed. Detach the Velcro straps under the footplate (Fig. 16B), and those on both sides of the rear tube (Fig. 16C).

To assemble the basket, carry out the operations in reverse order, taking care to fasten the hooks of the side elastic bands onto the metal pins (Fig. 16D).

REMOVING THE LINING OF THE HOOD

17. If the fabric needs to be removed from the hood for cleaning, follow these steps: Open the snap fasteners on the joints of the hood and then all those on the perimeter of the backrest (Fig. 17).

Use a pointed object to slightly lift the plastic retainers of the joints (Fig. 17A) and pull the metal rod of the hood upwards; Pull the rod out of the fabric.

To reassemble the fabric and the hood carry out the operations in reverse order.

WARNING: The hood must be fixed on both sides of the stroller. Ensure that the canopy is correctly fastened.

REMOVING SEAT LINING

18. To easily remove the fabric from the seat, detach the seat from the frame (paragraph 5) and remove the bumper bar (paragraph 6).

After unfastening the hood (paragraph 17), open the zip at the bottom of the backrest (Fig. 18), release the snap fasteners located under both sides of the seat (Fig. 18A) and under the legrest (Fig. 18B); remove the crotch strap with buckle from the frame by passing the ribbon through the slot in the metal ring (Fig. 18C) and remove the fabric from the legrest (Fig. 18D).

Detach the Velcro straps located on the inside of the joints of the hood (Fig. 18E) and remove the fabric from the joints (fig. 18F) complete the operation by releasing the fabric from the backrest adjustment lever (Fig. 18G) and pull it upwards (Fig. 18H).

After removing the fabric from the frame, the four belts can be pulled out by passing them through the slots, as described in point 8.

The fabric is now released, the panel must be removed from the backrest by opening the Velcro at the bottom of the panel (Fig. 18I)

To fit the lining on the seat, follow these same steps in the reverse order; During this operation it is necessary to re-attach the legstrap to the tube (Fig. 18C), the waist straps at the bottom of the backrest (Fig. 8A - no.4) and the shoulder straps in the top part of the backrest (Fig. 8A - no.1/2/3).

WARNING: Pull the seat belts tight to check that they are assembled correctly.

WARNING: Once the seat lining fitting is complete, reposition the comfort kit as indicated in point 9.

RAIN COVER

19. The stroller is equipped with a rain cover.

To install, place the rain cover on the hood and attach it to the tubes of the stroller with the appropriate straps (Fig. 19). Complete the operation by fastening the elasticated strap near the backrest adjustment button (Fig. 19A).

After use, if wet, let the rain cover dry off before folding and storing it. The rain cover can be used both forward facing and parent facing.

WARNING: The rain cover cannot be used on the stroller without the hood being extended, as it may cause suffocation. When the rain cover is fitted on the stroller, never leave it exposed to direct sunlight with the child inside, as the temperature will rise considerably.

USING THE CAR SEAT AND CHILD CARRY COT

The following products can be attached to the CHICCO BELLAGIO stroller:

- CHICCO KORY / CHICCO FIRST-SEAT RECLINE car seat by using special adapters on the frame.
- CHICCO FLEXI carry cot.
- CHICCO GRAN COMFORT carry cot.

For instructions on assembling and disassembling the car seats refer to the manual for the CHICCO BELLAGIO ADAPTORS.

For assembly and disassembly of the child carry cots, please refer to the child carry cot manual.

WARNING: Before using the stroller with a carry cot or car seat, always check that the attachment devices are correctly engaged by pulling up.

WARNING: Both car seats and the carry cot may only be attached to the chassis in the parent-facing position.

CHICCO BELLAGIO SEAT ATTACHMENT ON THE CHICCO LULLAGLIDE STAND

WARNING: Do not attach/remove the seat when your child is sitting in it.

20. To connect the seat, make sure that the stand is in a fixed mode. (Fig. 20)

In order to mount the stroller seat on the Lullaglide stand, the seat must be hooked onto the side plastic clips (fig. 20A components A-B) until hearing the click (fig. 20B)

The seat can be assembled in either direction.

WARNING: Before using, make sure that the seat is properly locked on by pulling it upwards.

WARNING: Always use the restraint system.

The use of the crotch strap and safety harness is necessary to guarantee the safety of your child.

Always use the safety harness together with the crotch strap.

CHICCO BELLAGIO SEAT RELEASE FROM CHICCO LULLAGLIDE STAND

WARNING: The child must never be sitting in the seat when fastening/unfastening it

21. To release the seat press the buttons located on the seat joints simultaneously and pull up (Fig. 21).

LEG COVER

22. The cover of the CHICCO FLEXI/CHICCO GRAN COMFORT

Carry cot also acts as a leg cover for the stroller. Unfasten the two snap buttons found inside the cover (Fig. 22) and fasten them at the sides of the stroller's footrest (Fig. 22A). Secure the upper flap to the bumper bar by fastening the two snap buttons (Fig. 22B), or, for greater protection, fasten it to the two snap buttons found at the sides of the canopy (Fig. 22C).

WARRANTY

The product is guaranteed against any lack of conformity under normal use as specified in the instructions. The warranty shall not therefore apply in the case of damage caused by improper use, wear or accidental events. For the duration of warranty on conformity defects, please refer to the specific provisions of national laws applicable in the country of purchase, where provided.

FR NOTICE D'UTILISATION

IMPORTANT - A LIRE ATTENTIVEMENT ET À CONSERVER POUR RÉFÉRENCE ULTÉRIEURE.

AVERTISSEMENT : AVANT L'EMPLOI, ENLEVER ET ÉLIMINER TOUS LES SACS EN PLASTIQUE ET ÉLÉMENTS QUI FONT PARTIE DE L'EMBALLAGE DU PRODUIT ET LES TENIR HORS DE PORTÉE DES ENFANTS.

AVERTISSEMENTS

- **AVERTISSEMENT :** Ne jamais laisser l'enfant sans surveillance.
- **AVERTISSEMENT :** S'assurer que tous les dispositifs de verrouillage sont enclenchés avant utilisation.
- **AVERTISSEMENT :** Pour éviter toute blessure, maintenir l'enfant à l'écart lors du dépliage et du pliage du produit.
- **AVERTISSEMENT :** Ne pas laisser un enfant jouer avec ce produit.
- **AVERTISSEMENT :** Toujours utiliser le système de retenue.
- L'utilisation de l'entrejambe et du harnais de sécurité est indispensable pour garantir la sécurité de l'enfant. Ne jamais utiliser l'entrejambe sans le harnais de sécurité.
- **AVERTISSEMENT :** Vérifier que les mécanismes de fixation de l'assise, de la nacelle ou du siège-auto sont correctement enclenchés avant utilisation.
- **AVERTISSEMENT :** Ce produit ne

convient pas pour faire du jogging ou des promenades en rollers.

- **AVERTISSEMENT :** Le véhicule est adapté de 0 mois à 4 ans ou 22 kg, ou la limite se vérifiant la première.
- La poussette est homologuée jusqu'à 15 kg avec l'assise orientée face aux parents.
- La poussette est homologuée jusqu'à 22 kg avec l'assise orientée face à la route.
- De 0 à 6 mois environ, le dossier doit être utilisé complètement incliné.
- Seuls les siège-auto CHICCO KORY / CHICCO FIRST-SEAT RECLINE équipés des dispositifs de fixation appropriés ou les nacelles CHICCO FLEXI / CHICCO GRAN COMFORT peuvent être fixés à la poussette CHICCO BELLAGIO.
- Avec le siège-auto installé sur la poussette : **AVERTISSEMENT :** Ce produit, dans la configuration landau, convient à un enfant qui ne sait pas s'asseoir seul, rouler sur lui-même ni se redresser en appui sur les mains et les genoux. Poids maximum du bébé : 9 kg.
- **AVERTISSEMENT :** Ne pas superposer un autre matelas sur le matelas fourni ou recommandé par le fabricant.
- Le système de freinage doit être actionné avant de positionner ou de retirer l'enfant.
- Utiliser le dispositif de freinage chaque fois que la poussette est à l'arrêt.
- Ne jamais laisser la poussette sur un plan incliné avec l'enfant à l'intérieur, même avec le frein actionné.
- Ne pas surcharger le panier Poids maximum 3 kg.



- Charge maximale autorisée dans la poche du dossier 1 kg.
- Tout poids suspendu aux poignées et/ou au dossier et/ou sur les côtés de la poussette pourrait compromettre sa stabilité.
- En cas d'utilisation d'un sac accroché à la poignée, ne pas dépasser les 2 kg.
- Ne pas transporter plus d'un enfant à la fois.
- Ne pas monter sur la poussette d'accessoires, pièces de rechange ou composants non fournis ou non approuvés par le constructeur.
- Ne pas utiliser la poussette si des parties sont cassées, arrachées ou manquantes.
- Le siège-auto installé sur la poussette ne remplace pas un berceau ou un petit lit, si l'enfant a besoin de dormir, il devra être placé dans une Nacelle, un berceau ou un petit lit.
- Avant l'assemblage, vérifier que le produit et tous ses composants ne présentent aucun dommage dû au transport ; dans le cas contraire, le produit ne doit pas être utilisé et il devra être tenu hors de la portée des enfants.
- L'assise de la poussette CHICCO BELLAGIO ne peut être utilisée que sur le support CHICCO LULLAGLIDE avec le dossier dans les 3 premières positions (à partir de la plus verticale).
- **AVERTISSEMENT** : Lorsqu'elle est placée sur le support CHICCO LULLAGLIDE, NE PAS UTILISER l'assise de la poussette CHICCO BELLAGIO avec le dossier complètement incliné.
- Pendant les opérations de réglage, s'assurer que les parties mobiles

- de la poussette n'entrent pas en contact avec le corps de l'enfant.
- Vérifier que les utilisateurs de la poussette connaissent le fonctionnement exact de celle-ci.
- Ce produit doit être utilisé uniquement par un adulte.
- Le produit doit être monté uniquement par un adulte.
- Pour éviter tout risque d'étranglement, ne pas donner à l'enfant ni poser près de l'enfant d'objets munis de cordes.
- Ne pas utiliser la poussette dans les escaliers ou sur un escalator : elle pourrait être déséquilibrée.
- Faire attention quand on monte ou descend le trottoir.
- En cas d'exposition prolongée au soleil, attendre que la poussette refroidisse avant d'y positionner l'enfant. Une exposition prolongée au soleil peut provoquer des variations de couleur des matériaux et des tissus.
- Éviter tout contact de la poussette avec de l'eau salée pour empêcher la formation de rouille.
- Ne pas utiliser la poussette à la plage.
- Lorsque la poussette n'est pas utilisée, la ranger hors de portée des enfants.

CONSEILS DE NETTOYAGE ET D'ENTRETIEN

Ce produit doit être entretenu régulièrement. Les opérations de nettoyage et d'entretien doivent être effectuées par un adulte.

NETTOYAGE

La poussette est déhoussable (consulter le chapitre « Comment enlever/remettre la housse de l'assise »). Pour nettoyer les parties en tissu, consulter les étiquettes de lavage. Les symboles de lavage et leur signification sont décrits ci-dessous :



Laver à la main à l'eau froide



Ne pas blanchir





Ne pas sécher en machine



Ne pas repasser



Ne pas laver à sec

Nettoyer régulièrement les parties en plastique avec un chiffon humide. Ne pas utiliser de solvants ou de produits abrasifs. Essuyer les parties en métal si elles sont mouillées, pour empêcher toute formation de rouille.

ENTRETIEN

Contrôler régulièrement l'état d'usure des roues, et les tenir à l'abri de la poussière et du sable. Afin d'éviter que des frottements ne compromettent le fonctionnement correct de la poussette, s'assurer que toutes les parties en plastique ne présentent ni poussière ni saleté ni sable. Ranger la poussette dans un endroit sec. En cas de besoin, lubrifier les parties mobiles avec de l'huile sèche de silicone.

LISTE DES COMPOSANTS

Avant d'assembler le produit, vérifier la présence de tous les composants de ce modèle. S'il vous manque une ou plusieurs parties, merci de contacter le Service Après-Vente de Chicco. Aucun outil n'est nécessaire pour assembler le produit. Pour assembler le produit, il faut disposer des pièces suivantes :

- Châssis
- Assise avec tissu
- Capote
- Arceau de sécurité
- Kit confort (épaulières et entrejambe)
- Panier porte-objets
- Habillage-pluie
- 2 roues arrière
- 2 roues avant

Note importante : les images et les instructions contenues dans cette notice concernent une version de la poussette.

PREMIER MONTAGE POUSSETTE

AVERTISSEMENT : Effectuer cette opération en veillant à ce que les enfants soient suffisamment éloignés. Lors de ces phases, s'assurer que les parties mobiles de la poussette n'entrent pas en contact avec l'enfant.

1. Pour ouvrir la poussette, saisir la poignée et le tube avant et tourner jusqu'au dé clic de l'ouverture complète (Fig. 1).
2. Introduire la roue avant dans le trou prévu du châssis jusqu'au dé clic de blocage (Fig. 2). Répéter la même opération pour l'autre roue avant.
3. Pour installer les roues arrière, tirer vers le bas le levier indiqué et introduire l'axe de la roue dans le trou du tube pied arrière. (Fig. 3). Répéter la même opération pour l'autre roue.

AVERTISSEMENT : Avant d'utiliser la poussette, vérifier que les roues sont bien fixées au châssis en les tirant vers l'extérieur.

4. Pour retirer les roues avant, faire pression avec un objet pointu dans la fente située à l'avant du châssis (Fig. 4) et tirer la roue vers le bas. Pour retirer les roues arrière, tirer le levier de décrochage indiqué dans la figure 4A.

FIXATION DE L'ASSISE À LA POUSSETTE

5. Pour la monter au châssis, insérer l'assise de la poussette

dans les logements en plastique jusqu'au dé clic (Fig. 5). L'assise peut être montée en configuration face à la route (Fig. 5A) ou face au parent (Fig. 5B).

AVERTISSEMENT : avant utilisation, vérifier que l'assise est bien fixée en la tirant vers le haut.

Pour décrocher l'assise, appuyer simultanément sur les boutons sur les croisements de l'assise et tirer vers le haut (Fig. 5C).

AVERTISSEMENT : les opérations de décrochage/fixation de l'assise ne doivent jamais être effectuées avec l'enfant à l'intérieur.

ARCEAU DE SÉCURITÉ

6. Le siège est équipé d'un arceau de sécurité. Pour accrocher l'arceau de sécurité, l'insérer dans les logements près du croisement (Fig. 6) et s'assurer que l'arceau de sécurité est bien enclenché en le tirant vers soi.

Pour extraire l'arceau de sécurité, appuyer sur les deux boutons extérieurs latéraux (Fig. 6A) et l'extraire des logements. Pour positionner plus facilement l'enfant dans la poussette, on peut détacher un seul côté de l'arceau de sécurité. On peut utiliser l'arceau de sécurité dans sa configuration face à la route ou face aux parents.

AVERTISSEMENT : Toujours attacher l'enfant avec les ceintures de sécurité. L'arceau de sécurité N'EST PAS un dispositif de retenue de l'enfant.

AVERTISSEMENT : Ne pas utiliser l'arceau de sécurité pour soulever la poussette avec l'enfant assis dedans.

RÉGLAGE DU DOSSIER

7. Le dossier peut être réglé dans trois inclinaisons différentes ; pour le régler, actionner le levier situé à l'arrière du dossier de la poussette (Fig. 7). Il est possible d'en régler l'inclinaison jusqu'à ce que la position souhaitée soit atteinte. En relâchant le levier, le dossier se bloque dans la position la plus proche.

AVERTISSEMENT : le poids de l'enfant peut rendre ces opérations plus difficiles à accomplir.

UTILISATION DES HARNAIS DE SÉCURITÉ

8. La poussette est équipée d'un système de retenue à cinq points de fixation constitué de deux épaulières, d'une ceinture abdominale et d'un entrejambe avec une boucle. La boucle fournie est à fermeture magnétique (Fig. 8).

Sur le dossier, trois paires de fentes permettent de régler la hauteur des épaulières en fonction de la taille de l'enfant (Fig. 8A).

Après avoir installé l'enfant dans la poussette, attacher les ceintures en insérant le composant de la boucle épaulière (A) dans le logement du composant (B) de la ceinture abdominale (Fig. 8B). Cette opération doit être effectuée sur les deux ceintures. Assembler ensuite les deux composants jusqu'à ce qu'ils s'emboîtent correctement (Fig. 8C) et compléter la fermeture des ceintures avec la boucle entrejambe (C) en la joignant aux deux composants précédemment assemblés (Fig. 8D). La fixation est magnétique et se distingue par un dé clic d'engagement. Régler ensuite les épaulières pour les faire adhérer aux épaules de l'enfant (Fig. 8E). Pour ouvrir les ceintures, appuyer sur les deux boutons latéraux de la boucle entrejambe et la retirer du logement d'accrochage (Fig. 8F).

AVERTISSEMENT : Pour les enfants de la naissance à 6





mois environ, les épaulières doivent être insérées dans les fentes plus basses (Fig. 8A - n. 1); il peut être nécessaire de réduire la longueur des ceintures pour les adapter à la taille de l'enfant.

Pour changer la position des ceintures sur le dossier, après avoir ouvert la housse via la fermeture éclair à la base du dossier, accéder au dos et passer la boucle de retenue à travers le dossier pour libérer les ceintures. (Fig. 8G). Terminer l'opération en insérant la boucle de retenue dans la fente choisie, en la faisant passer à travers le dossier. Une fois cette opération effectuée, tirer fermement pour vérifier le bon positionnement des ceintures.

Les épaulières rembourrées peuvent également être réglées (point 9).

AVERTISSEMENT : Vérifier que les ceintures sont toujours fixées correctement.

AVERTISSEMENT : pour garantir la sécurité de votre enfant, il est indispensable de toujours utiliser les ceintures de sécurité. Pour s'assurer que le harnais est bien accroché, après avoir installé et attaché l'enfant, tirer avec force la partie finale des sangles.

KIT CONFORT

9. Le Kit Confort inclut 2 épaulières et un entrejambe rembourrés (Fig. 9). Les épaulières sont attachées entre elles par une sangle à bouton à pression.

RÉGLAGE DU REPOSE-JAMBES

10. Le repose-jambes est réglable sur deux positions. Pour le régler, agir sur le levier central situé sous le repose-jambes (Fig. 10).

CAPOTE

11. La poussette est équipée d'une capote avec filet pare-soleil et pare-vent, réglable sur plusieurs positions. Pour régler la capote, la tirer et/ou la pousser en son centre. Pour une protection accrue, ouvrir la fermeture sur la capote puis la partie textile restante (Fig. 11). En soulevant le rabat en tissu situé dans la partie supérieure de la capote (Fig. 11A) il est possible d'accéder à la section en filet pour observer l'enfant.

RÉGLAGE DE LA POIGNÉE

La poussette possède une poignée réglable en hauteur selon les besoins de l'utilisateur.

12. Appuyer sur le bouton situé au centre de la poignée (Fig. 12) et tirer la poignée vers soi jusqu'à la position souhaitée. En partant de la position la plus basse ou de fermeture, la poignée peut être réglée dans différentes positions (Fig. 12A).

Après être passé d'une position à l'autre, vérifier que le mécanisme de blocage automatique est correctement enclenché.

FREIN DE STATIONNEMENT

13. Le frein de stationnement permet de verrouiller simultanément les deux roues arrière de la poussette. Pour activer le système de freinage, pousser le levier vers le bas (Fig. 13). Pour désactiver le frein, actionner le levier dans l'autre sens.

AVERTISSEMENT : Toujours utiliser le dispositif de freinage chaque fois que la poussette est à l'arrêt. Ne jamais laisser la poussette sur un plan incliné avec l'enfant à l'inté-

rieur, même avec le frein actionné.

AVERTISSEMENT : après avoir actionné le levier de frein, vérifier que les freins sont correctement enclenchés sur les deux groupes de roues arrière.

ROUES PIVOTANTES

La poussette est munie de roues avant pivotantes ou fixes. Il est conseillé d'utiliser les roues fixes sur les terrains particulièrement accidentés. En revanche, pour une meilleure manœuvrabilité de la poussette sur route normale, il est conseillé d'utiliser les roues pivotantes.

14. Pour bloquer les roues avant pivotantes, pousser vers le bas le levier situé sur la partie arrière du groupe roues ; pour les débloquer, pousser le levier vers le haut (Fig. 14). S'assurer que les deux roues avant sont fixes ou pivotantes.

PLIAGE DE LA POUSSETTE

AVERTISSEMENT : Effectuer cette opération en veillant à ce que les enfants soient suffisamment éloignés. Lors de ces phases, s'assurer que les parties mobiles de la poussette n'entrent pas en contact avec l'enfant.

AVERTISSEMENT : Vider le panier porte-objets avant de plier la poussette.

15. Il est possible de fermer la poussette sans ou avec l'assise (dans les deux configurations d'utilisation : face aux parents / face à la route).

Pour fermer la poussette, régler la hauteur de la poignée sur la position de fermeture, à savoir la plus basse.

Appuyer sur le bouton et, simultanément, relever le levier de réglage du dossier en le poussant vers l'avant (Fig. 15). La poussette se referme automatiquement (Fig. 15A).

Pour ouvrir la poussette, porter la poignée vers le haut jusqu'au dé clic indiquant l'ouverture (Fig. 15B), installer l'assise comme indiqué au point 5 si elle a été enlevée précédemment, en prenant soin de soulever l'arceau de sécurité comme indiqué en figure 15C.

Pour fermer le cadre sans l'assise, appuyer vers le bas sur les leviers des croisements (Fig. 15D), à ce stade, la poussette se ferme.

PANIER PORTE-OBJETS

16. Pour démonter le panier du châssis de la poussette, débloquer les 3 crochets en plastique de chaque côté (Fig. 16 et 16A) et les boutons à pression. Afin d'agir sur les crochets en plastique cousus à l'élastique latéral du panier, il est recommandé d'effectuer l'opération avec le cadre semi-fermé. Détacher les bandes velcro sous le repose-pieds (Fig. 16B), et celles situées de part et d'autre du tube arrière (Fig. 16C).

Pour assembler le panier, effectuer les opérations dans l'ordre inverse, en veillant à accrocher les crochets des élastiques latéraux aux goupilles métalliques (Fig. 16D).

RETRAIT ET DÉHOUSSEMENT DE LA CAPOTE

17. S'il est nécessaire d'enlever le tissu de la capote pour le lavage, procéder de la manière suivante : ouvrir les boutons à pression sur les croisements de la capote puis tous ceux sur le périmètre du dossier (Fig.17).

À l'aide d'un objet pointu, soulever légèrement les fermoirs en plastique des croisements (Fig. 17A) et tirer la tige métallique de la capote vers le haut ; extraire la tige du tissu. Pour remonter le tissu et la capote, exécuter les opérations dans le sens inverse.





AVERTISSEMENT : L'opération de fixation de la capote doit être effectuée des deux côtés de la poussette. Vérifier que la capote est fixée correctement.

DÉHOUSSEMENT DE L'ASSISE

18. Pour faciliter les opérations de retrait du tissu de l'assise, détacher cette dernière du cadre (paragraphe 5) et retirer l'arceau de sécurité (paragraphe 6).

Après avoir détaché la capote (paragraphe 17), ouvrir la fermeture éclair au bas du dossier (Fig. 18), décrocher les boutons à pression situés sous les deux côtés de l'assise (Fig. 18A) et sous le repose-jambes (Fig. 18B) ; retirer l'entre-jambe avec la bouche du cadre en passant la sangle dans la fente de l'anneau métallique (Fig. 18C) et extraire le tissu du repose-jambes (Fig. 18D).

Détacher les bandes velcro situées au niveau des croisements de la cagoule (Fig. 18E) et extraire le tissu des croisements (fig. 18F) ; terminer l'opération en libérant le tissu du levier de réglage du dossier (Fig. 18G) et le tirer vers le haut (Fig. 18H).

Après avoir retiré le tissu du cadre, les quatre ceintures peuvent être extraites en les faisant passer par les fentes, comme décrit au point 8.

Le tissu est maintenant libéré, le panneau doit être retiré du dossier en ouvrant la bande velcro au bas de ce dernier (Fig. 18I).

Pour revêtir l'assise, effectuer les opérations à peine décrites dans le sens inverse ; au cours de cette opération, il est nécessaire de rattacher la ceinture entrejambe au tube (Fig. 18C), les sangles abdominales au bas du dossier (Fig. 8A - n.4) et les épaulières sur la partie supérieure du dossier (Fig. 8A - n.1/2/3).

AVERTISSEMENT : Tirer fermement sur les ceintures de sécurité pour vérifier qu'elles sont correctement assemblées.

AVERTISSEMENT : Une fois remise la housse, repositionner le kit de confort comme indiqué au point 9.

HABILLAGE-PLUIE

19. La poussette est équipée d'un habillage-pluie. Pour l'installation, placer l'habillage-pluie sur la capote et le fixer aux tubes de la poussette à l'aide des sangles (Fig. 19). Compléter l'opération en accrochant l'élastique au bouton de réglage du dossier (Fig.19A).

En fin d'utilisation, laisser l'habillage-pluie sécher à l'air (s'il est mouillé) avant de le replier et de le ranger. L'habillage-pluie peut être utilisé dans sa configuration face à la route ou face aux parents.

AVERTISSEMENT : L'habillage-pluie ne peut être utilisé sur la poussette sans capote, car il pourrait étouffer l'enfant. Si l'habillage-pluie est monté sur la poussette, ne jamais la laisser exposée au soleil avec l'enfant à l'intérieur pour éviter tout risque de surchauffe.

UTILISATION DU SIÈGE-AUTO ET DE LA NACELLE

La poussette CHICCO BELLAGIO permet l'accrochage des produits suivants :

- Siège-auto CHICCO KORY / CHICCO FIRST-SEAT RECLINE par le biais d'adaptateurs spéciaux sur le cadre.
- Nacelle CHICCO FLEXI.
- Nacelle CHICCO GRAN COMFORT.

Pour le montage et le démontage du siège-auto, consulter le manuel des ADAPTATEURS CHICCO BELLAGIO.

Pour le montage et le démontage des nacelles, consulter le

manuel des nacelles.

AVERTISSEMENT : Avant d'utiliser la poussette avec la nacelle ou le siège-auto, toujours vérifier que le système de fixation des composants est correctement verrouillé en tirant vers le haut.

AVERTISSEMENT : Tant le siège-auto que la nacelle doit être accroché au cadre exclusivement dans la position face au parent.

FIXATION DE L'ASSISE CHICCO BELLAGIO SUR LE SUPPORT CHICCO LULLAGLIDE

AVERTISSEMENT : les opérations de décrochage/fixation de l'assise ne doivent jamais être effectuées avec l'enfant à l'intérieur.

20. Pour fixer l'assise, s'assurer que le support est en position fixe. (Fig. 20)

Pour monter l'assise de la poussette sur le support Lullaglide, la poussette doit être fixée aux raccords latéraux en plastique (fig. 20A composants A-B) jusqu'au déclic (fig. 20B) l'assise peut être installée sur la poussette dans les deux sens.

AVERTISSEMENT : avant utilisation, vérifier que l'assise est bien fixée en la tirant vers le haut.

AVERTISSEMENT : Toujours utiliser le système de retenue. L'utilisation d'entrejambe et de harnais de sécurité est indispensable pour garantir la sécurité de l'enfant.

Ne jamais utiliser l'entrejambe sans le harnais de sécurité.

DÉCROCHAGE ASSISE CHICCO BELLAGIO DU SUPPORT CHICCO LULLAGLIDE

AVERTISSEMENT : les opérations de décrochage/accrochage de l'assise doivent être effectuées sans l'enfant à l'intérieur

21. Pour décrocher l'assise, appuyer simultanément sur les boutons ds croisements de l'assise et tirer vers le haut (Fig. 21).

COUVRE-JAMBES

22. La couverture de la nacelle CHICCO FLEXI / CHICCO GRAN COMFORT sert également de couvre-jambes pour la poussette. Détacher les deux boutons à pression situés à l'intérieur de la couverture (Fig.22) et les accrocher aux côtés du repose-pieds de la poussette (Fig.22A). Fixer le rabat supérieur à l'arceau de sécurité en attachant les deux boutons à pression (Fig.22B), ou, pour davantage de protection, les attacher aux deux boutons à pression sur les côtés de la capote (Fig.22C).

GARANTIE

Le produit est garanti contre tout défaut de conformité dans des conditions normales d'utilisation selon les indications figurant sur la notice d'utilisation. La garantie ne sera donc pas appliquée en cas de dommages dérivant d'un usage inapproprié, de l'usure ou d'événements accidentels. En ce qui concerne la durée de la garantie contre les défauts de conformité, consulter les conditions prévues par les normes nationales applicables, le cas échéant, dans le pays d'achat.



chicco.fr/tri-selectif.html



DE GEBRAUCHSANLEITUNG

WICHTIG – BITTE SORGFÄLTIG LESEN UND FÜR SPÄTERES NACHLESEN UNBE- DINGT AUFBEWAH- REN.

WARNUNG: VOR DEM GEBRAUCH EVENTUELLE POLYBEUTEL UND ALLE ELEMENTE, DIE TEIL DER PRODUKTVERPACKUNG SIND, ABNEHMEN UND ENTSORGEN SOWIE VON KINDERN FERNHALTEN.

WARNUNG

- **WARNUNG:** Lassen Sie das Kind nie unbeaufsichtigt.
- **WARNUNG:** Vergewissern Sie sich vor Gebrauch, dass alle Verriegelungen eingerastet sind.
- **WARNUNG:** Vergewissern Sie sich, dass das Kind beim Aufklappen und Zusammenklappen des Wagens außer Reichweite ist, um Verletzungen zu vermeiden.
- **WARNUNG:** Lassen Sie das Kind nicht mit dem Produkt spielen.
- **WARNUNG:** Verwenden Sie immer das Rückhaltesystem.
- Die Verwendung von Schritt- und Sicherheitsgurten ist unerlässlich für die Sicherheit des Kindes. Verwenden Sie den Sicherheitsgurt stets in Verbindung mit dem Schrittgurt.
- **WARNUNG:** Es ist zu überprüfen, dass die Sitzeinheit oder der Kin-

derwagenaufsatz oder der Auto- kindersitz vor Gebrauch korrekt eingerastet ist.

- **WARNUNG:** Dieses Produkt ist nicht zum Joggen oder Skaten geeignet.
- **WARNUNG:** Der Wagen ist für Kinder von 0 Monaten bis 4 Jahren oder bis 22 kg Körpergewicht geeignet, je nachdem welche dieser Grenzen zuerst erreicht wird.
- Der Sportwagen ist für bis zu 15 kg mit Sitz entgegen der Fahrtrichtung zugelassen.
- Der Sportwagen ist für bis zu 22 kg mit Sitz in Fahrtrichtung zugelassen.
- Für Kinder ab der Geburt bis ca. zum 6. Lebensmonat muss die Rückenlehne vollständig zurückgeklappt verwendet werden.
- Nur Autokindersitze CHICCO KORY oder CHICCO FIRST-SEAT RECLINE, die mit den entsprechenden Befestigungen ausgestattet sind, / den Kinderwagenaufsatz CHICCO FLEXI / Kinderwagenaufsatz CHICCO GRAN COMFORT dürfen am CHICCO BELLAGIO Sportwagen befestigt werden.
- Bei am Sportwagen montiertem Kinderwagenaufsatz: **WARNUNG:** Dieses Produkt in der Kinderwagen-Konfiguration ist nur für ein Kind geeignet, das sich noch nicht selbst aufsetzen bzw. auf die Seite rollen oder sich auf Hände und Knie stützen kann. Maximales Gewicht des Kindes: 9 kg.
- **WARNUNG:** Keine weitere Matratze auf die vom Hersteller gelieferte oder empfohlene Matratze legen.
- Die Bremse muss stets angezogen

sein, wenn Sie das Kind hineinsetzen und herausnehmen.

- Verwenden Sie stets die Bremse, wenn Sie anhalten.
- Lassen Sie den Sportwagen niemals mit dem Kind darin auf einer schrägen Fläche stehen, selbst wenn die Bremsen angezogen sind.
- Der Korb darf nicht mit über 3 kg beladen werden.
- Maximal zulässige Belastung in der Rückenlehnentasche: 1 kg.
- An den Griffen und/oder an der Rückenlehne und/oder an den Seiten des Sportwagens angehängte Gegenstände könnten die Stabilität des Sportwagens beeinträchtigen.
- Falls eine am Schiebegriff befestigte Tasche verwendet wird, diese nicht mit mehr als 2 kg Gewicht belasten.
- Transportieren Sie niemals mehr als ein Kind auf einmal.
- Bringen Sie an dem Sportwagen kein Zubehör, Ersatzteile oder Komponenten an, die nicht vom Hersteller mitgeliefert oder genehmigt wurden.
- Benutzen Sie das Produkt nicht mehr, wenn Teile davon gebrochen, abgerissen oder verlorengegangen sind.
- Mit dem am Sportwagen befestigten Autokindersitz ersetzt diese Version nicht die Wiege oder das Kinderbett. Wenn das Kind schlafen muss, sollte es in einen Kinderwagenaufsatz, eine Wiege oder ein Kinderbett gelegt werden.
- Vor dem Zusammenbau prüfen, ob das Produkt und seine Komponenten keine Transportschäden aufweisen. Im Falle einer Beschä-

digung darf das Produkt nicht benutzt werden und ist von Kindern fernzuhalten.

- Der Sitz des CHICCO BELLAGIO Sportwagens kann nur am CHICCO LULLAGLIDE Ständer verwendet werden, wenn sich die Rückenlehne in den ersten 3 Positionen befindet (beginnend mit der aufrechtsten).
- **WARNUNG:** Wenn der Sitz des CHICCO BELLAGIO Sportwagens am CHICCO LULLAGLIDE Ständer angebracht ist, darf er NICHT mit vollständig zurückgelegter Rückenlehne VERWENDET werden.
- Vergewissern Sie sich bei der Verstellung, dass die beweglichen Teile des Sportwagens nicht mit dem Körper des Kindes in Berührung kommen.
- Vergewissern Sie sich, dass auch andere Benutzer über die richtige Funktion des Sportwagens Kenntnis haben.
- Dieses Produkt darf ausschließlich von Erwachsenen in Gebrauch genommen werden.
- Das Produkt darf nur von einem Erwachsenen zusammengebaut werden.
- Um eine Strangulationsgefahr zu vermeiden, dem Kind keine Gegenstände mit Kordeln geben oder diese in seine Nähe legen.
- Benutzen Sie den Sportwagen nicht auf Treppen oder Rolltreppen: Sie könnten in unvorhergesehener Weise die Kontrolle darüber verlieren.
- Achten Sie auf einzelne Stufen oder Bordsteinkanten.
- Falls der Sportwagen länger in



der Sonne stand, vergewissern Sie sich bitte, bevor Sie Ihr Kind in den Sportwagen setzen, dass kein Teil überhitzt ist. Wird das Produkt der Sonne ausgesetzt, kann dies Farbveränderungen bei Materialien und Stoffen verursachen.





- Vermeiden Sie den Kontakt des Sportwagens mit Salzwasser, damit sich kein Rost bildet.
- Den Sportwagen nicht am Strand verwenden.
- Wird der Sportwagen nicht verwendet, muss er für Kinder unzugänglich aufbewahrt werden.

TIPPS FÜR DIE PFLEGE UND WARTUNG

Dieses Produkt benötigt regelmäßige Pflege und Wartung. Die Reinigungs- und Wartungsarbeiten müssen von einem Erwachsenen durchgeführt werden.

PFLEGE

Der Bezug des Sportwagens ist abziehbar (siehe Kapitel „Sitzbezug abnehmen/Sitzbezug anbringen“). Bitte beachten Sie für die Reinigung der Stoffteile die Angaben auf den Pflegeetiketten. Nachstehend sind die Reinigungssymbole und ihre entsprechende Bedeutung aufgeführt:

-  Handwäsche kalt
-  Nicht bleichen
-  Nicht im Trockner trocknen
-  Nicht bügeln
-  Nicht chemisch reinigen

Die Kunststoffteile regelmäßig mit einem feuchten Tuch reinigen. Keine Lösungs- oder Scheuermittel verwenden. Die Metallteile nach einem eventuellen Kontakt mit Wasser abtrocknen, um Rostbildung zu vermeiden.

WARTUNG

Kontrollieren Sie regelmäßig den Zustand der Räder und säubern Sie diese bitte, wenn sie staubig oder sandig sind. Sicherstellen, dass alle Kunststoffteile frei von Staub, Schmutz und Sand sind, um eine Reibung zu vermeiden, die das korrekte Funktionieren des Sportwagens beeinträchtigen könnte. Den Sportwagen an einem trockenen Ort aufbewahren. Die beweglichen Teile sollten, wenn notwendig, mit trockenem Silikonöl geschmiert werden.

VERZEICHNIS DER BESTANDTEILE

Stellen Sie sicher, dass alle Teile für dieses Modell vorhan-

den sind, bevor Sie es zusammenbauen. Sollte ein Teil fehlen, wenden Sie sich bitte an den Kundendienst von Chicco. Für den Zusammenbau sind keine Werkzeuge erforderlich. Die folgenden Teile müssen vorhanden sein, um das Produkt zusammenbauen zu können:

- Gestell
- Sitz mit Bezug
- Verdeck
- Frontbügel
- Komfort-Set (Schulterpolster und Schrittgurt)
- Korb
- Regenschutz
- 2 Hinterräder
- 2 Vorderräder

Wichtiger Hinweis: Die in dieser Anleitung enthaltenen Bilder und Anweisungen beziehen sich auf eine Produktversion des Sportwagens.

ERSTE MONTAGE DES SPORTWAGENS

WARNUNG: Achten Sie bei der Ausführung dieses Arbeitsvorgangs darauf, dass das Kind und eventuell auch andere Kinder sich in entsprechender Entfernung befinden. Vergewissern Sie sich, dass dabei die beweglichen Teile des Sportwagens nicht mit dem Körper des Kindes in Berührung kommen.

1. Zum Aufklappen des Sportwagens fassen Sie den Griff und das vordere Rohr und drehen sie, bis Sie nach dem vollständigen Öffnen ein Klick hören (Abb. 1).
2. Setzen Sie das Vorderrad in die vorgesehene Bohrung im Gestell ein, bis Sie ein Klicken hören, das das Einrasten anzeigt (Abb. 2). Wiederholen Sie diesen Vorgang am anderen Vorderrad.
3. Um die Hinterräder zu montieren, den angegebenen Hebel nach unten ziehen und den Zapfen des Rads in das Loch des hinteren Rohrs stecken. (Abb. 3). Wiederholen Sie diesen Vorgang für das andere Rad.

WARNUNG: Bevor Sie den Kindersportwagen benutzen, vergewissern Sie sich, dass die Räder gut am Gestell befestigt sind, indem Sie sie nach außen ziehen.

4. Zur Abnahme der Vorderräder muss mit einem spitzen Gegenstand in den entsprechenden Schlitz im Vorderteil des Gestells gedrückt werden (Abb. 4). Danach das Rad nach unten abziehen. Zur Abnahme der Hinterräder den in Abbildung 4A gezeigten Entriegelungshebel ziehen.

ANBRINGEN DES SITZES AUF DEM SPORTWAGEN

5. Um den Sitz des Sportwagens am Gestell anzubringen, müssen Sie diesen in die entsprechenden Kunststoffaufnahmen einsetzen, bis er mit einem Klick einrastet (Abb. 5). Der Sitz kann sowohl mit Blickrichtung zur Straße (Abb. 5A) als auch mit Blickrichtung zu den Eltern montiert werden (Abb. 5B).

WARNUNG: Stellen Sie vor dem Gebrauch sicher, dass der Sitz richtig befestigt ist, indem Sie ihn nach oben ziehen. Zum Lösen des Sitzes drücken Sie gleichzeitig die Tasten an den Gelenken des Sitzes und ziehen nach oben (Abb. 5C).

WARNUNG: Das Einsetzen und Entfernen des Sitzes darf ausschließlich ohne das Kind im Sportwagen erfolgen.

FRONTBÜGEL

6. Der Sitz verfügt über einen Frontbügel. Zum Befestigen des Bügels setzen Sie diesen in die Aufnahmen in der Nähe des Gelenks ein (Abb. 6). Stellen Sie sicher, dass der





Frontbügel korrekt eingerastet ist, indem Sie ihn zu sich ziehen.

Zum Herausziehen des Frontbügels drücken Sie die beiden äußeren seitlichen Tasten (Abb. 6A) und ziehen ihn aus den Aufnahmen. Um das Kind leichter in den Sportwagen setzen zu können, kann auch nur eine Seite des Bügels abgenommen werden. Der Bügel kann sowohl zur Straße hin als auch in Richtung Mutter angebracht werden.

WARNUNG: Stets dem Kind die Sicherheitsgurte anschnallen. Der Frontbügel ist KEINE Kinderrückhaltevorrückung.

WARNUNG: Niemals den Frontbügel zum Anheben des Sportwagens mit dem Kind darin verwenden.

VERSTELLEN DER RÜCKENLEHNE

7. Die Rückenlehne kann in vier verschiedene Neigungen verstellt werden; betätigen Sie hierzu den Hebel auf der Rückseite der Rückenlehne des Sportwagens (Abb. 7). Ihre Neigung kann verstellt werden, bis die gewünschte Position erreicht wird. Wird der Hebel losgelassen, blockiert sich die Rückenlehne in der nächstliegenden Position.

WARNUNG: Durch das Gewicht des Kindes können diese Vorgänge erschwert werden.

GEBRAUCH DER SICHERHEITSGURTE

8. Der Sportwagen ist mit einem 5-Punkt-Rückhaltesystem ausgestattet, das aus zwei Schulterpolstern, einem Beckengurt und einem Schrittgurt mit Gurtschloss besteht. Das mitgelieferte Gurtschloss verfügt über einen Magnetverschluss (Abb. 8).

An der Rückenlehne sind drei Ösenpaare vorhanden, um die Schulterpolster je nach Körpergröße des Kindes in der Höhe zu verstellen (Abb. 8A).

Nachdem das Kind in den Sportwagen gesetzt wurde, die Gurte anlegen. Dazu den Bestandteil der Schnalle des Schultergurt (A) in die entsprechenden Aufnahme von Bestandteil (B) des Beckengurtes einsetzen (Abb. 8B). Dieser Vorgang ist an beiden Gurten auszuführen. Dann die beiden Bestandteile bis zur korrekten Befestigung zusammenfügen (Abb. 8C). Zum vollständigen Schließen der Gurte das Gurtschloss des Schrittgurts (C) mit den beiden zuvor montierten Bestandteilen verbinden (Abb. 8D). Die Befestigung ist magnetisch und ist durch ein Klicken beim Einrasten erkennbar. Anschließend die Schultergurte einstellen, damit sie an den Schultern des Kindes anliegen (Abb. 8E). Zum Öffnen der Gurte die beiden seitlichen Tasten des Gurtschlusses des Schrittgurts drücken und das Gurtschloss aus der Aufnahme entfernen (Abb. 8F).

WARNUNG: Für die Verwendung mit Kindern ab der Geburt bis zu ca. 6 Monaten müssen die Schulterpolster in die am weitesten unten angebrachten Ösen eingeführt werden (Abb. 8A - Nr. 1); vielleicht ist es erforderlich, die Länge der Sicherheitsgurte einzustellen, um sie an den Körper des Kindes anzupassen.

Um die Position der Gurte an der Rückenlehne zu ändern, öffnen Sie den Bezug über den Reißverschluss an der Basis der Rückenlehne, um zur Rückseite zu gelangen. Dann führen Sie die Befestigungsschnalle durch die Rückenlehne, um die Gurte zu lösen. (Abb. 8G). Schließen Sie den Vorgang ab, indem Sie die Befestigungsschnalle in den gewählten Schlitz einführen und durch die Rückenlehne führen. Ziehen Sie anschließend kräftig, um die korrekte Positionierung der Gurte zu überprüfen.

Die gepolsterten Schultergurte können ebenfalls verstellt werden (Punkt 9).

WARNUNG: Prüfen Sie stets, ob die Sicherheitsgurte richtig angelegt sind.

WARNUNG: Um die Sicherheit Ihres Kindes nicht zu gefährden, müssen stets die Sicherheitsgurte verwendet werden. Um sich zu vergewissern, dass die Gurte korrekt befestigt sind, nachdem man das Kind hineingesetzt und angechnallt hat, fest am Ende der Gurte ziehen.

KOMFORT-SET

9. Das Komfort-Set enthält 2 Schulterpolster und einen gepolsterten Schrittgurt (Abb. 9). Die Schulterpolster werden durch ein Band mit Druckknopf miteinander verbunden.

EINSTELLUNG BEINSTÜTZE

10. Die Beinstütze kann in zwei Positionen verstellt werden. Die Einstellung erfolgt über den mittleren Hebel unter der Beinstütze (Abb. 10).

VERDECK

11. Der Sportwagen ist mit einem Verdeck zum Schutz vor Sonne und Wind ausgestattet, das in mehrere Positionen verstellbar ist.

Um das Verdeck zu verstellen, fassen Sie es in der Mitte und ziehen und/oder drücken es. Um einen besseren Schutz zu erhalten, den Reißverschluss auf dem Verdeck öffnen und den restlichen Stoffteil aufklappen (Abb. 11). Wird der Stoffteil im oberen Teil des Verdeckes angehoben (Abb. 11A), erhalten Sie Zugang zum Netzabschnitt, um einen Blick auf das Kind werfen zu können.

VERSTELLEN DES SCHIEBEGRIFFS

Der Kindersportwagen hat einen Schiebegriff, der je nach Anforderungen des Benutzers in der Höhe verstellt werden kann.

12. Drücken Sie den Knopf in der Mitte des Griffs (Abb. 12) und ziehen Sie den Griff zu sich in die gewünschte Position. Ausgehend von der untersten oder geschlossenen Position kann der Griff in verschiedene Positionen gebracht werden (Abb. 12A).

Nachdem Sie von einer in die andere Position gewechselt haben, vergewissern Sie sich, dass der automatische Blockierungsmechanismus korrekt eingerastet ist.

FESTSTELLBREMSE

13. Die Feststellbremse bremst die beiden Hinterräder des Sportwagens gleichzeitig. Zum Aktivieren der Bremse schieben Sie den Hebel nach unten (Abb. 13). Um die Bremse zu deaktivieren, betätigen Sie den Hebel in die andere Richtung.

WARNUNG: Verwenden Sie stets die Bremse, wenn Sie anhalten. Lassen Sie den Sportwagen niemals mit dem Kind darin auf einer schrägen Fläche stehen, selbst wenn die Feststellbremse angezogen ist.

WARNUNG: Nachdem Sie den Bremshebel bedient haben, kontrollieren Sie bitte, ob die Bremsen beider Hinterradaufhängungen korrekt angezogen sind.

SCHWENKBARE RÄDER

Der Kindersportwagen hat schwenk- und fixierbare Vorderräder. Es wird empfohlen, die fixierten Räder zu verwenden,



wenn Sie auf besonders unebenem Gelände fahren. Die schwenkbaren Räder werden stattdessen zur besseren Beweglichkeit des Sportwagens auf normalem Straßenbelag empfohlen.

14. Um die schwenkbaren Vorderräder zu blockieren, drücken Sie den Hebel auf der Hinterseite der Rädergruppe nach unten; zum Lösen schieben Sie den Hebel nach oben (Abb. 14).

Vergewissern Sie sich, dass beide Vorderräder fest oder schwenkbar sind.

ZUSAMMENKLAPPEN DES SPORTWAGENS

WARNUNG: Achten Sie bei der Ausführung dieses Arbeitsvorgangs darauf, dass das Kind und eventuell auch andere Kinder sich in entsprechender Entfernung befinden. Vergewissern Sie sich, dass dabei die beweglichen Teile des Sportwagens nicht mit dem Körper des Kindes in Berührung kommen.

WARNUNG: Bevor man den Sportwagen schließt, muss der Einhängkorb geleert werden.

15. Der Sportwagen kann sowohl mit als auch ohne Sitz zusammengeklappt werden (in beiden Anwendungskonfigurationen: Blickrichtung zu den Eltern/Blickrichtung zur Straße).

Zum Zusammenklappen des Sportwagens stellen Sie die Höhe des Griffs auf die geschlossene Position, das heißt die unterste ein.

Drücken Sie die Taste und heben Sie gleichzeitig den Verstellhebel der Rückenlehne an, indem Sie die Rückenlehne nach vorne schieben (Abb. 15). Der Sportwagen klappt automatisch alleine zusammen (Abb. 15A).

Um den Sportwagen wieder aufzuklappen, führen Sie den Schiebegriff nach oben, bis er mit einem Klick einrastet (Abb. 15B). Bringen Sie den Sitz wie in Schritt 5 angegeben an, wenn er zuvor entfernt wurde. Achten Sie darauf, den Frontbügel wie in Abbildung 15C gezeigt anzuheben.

Möchten Sie das Gestell ohne Sitz schließen, müssen Sie die Hebel an den Gelenken nach unten drücken (Abb. 15D), dann klappt der Sportwagen zusammen.

KORB

16. Um den Korb vom Gestell des Sportwagens zu entfernen, entriegeln Sie die 3 Kunststoffhaken auf jeder Seite (Abb. 16 und 16A) und die vorhandenen Druckknöpfe. Zum Lösen der Kunststoffhaken, die am seitlichen Gummiband des Korbes angehängt sind, empfiehlt es sich, den Vorgang bei halb geschlossenem Gestell durchzuführen. Lösen Sie die Klettverschlüsse unter der Trittleiste (Abb. 16B), und die auf beiden Seiten des hinteren Rohrs (Abb. 16C).

Zum Montieren des Korbs führen Sie die Arbeitsschritte in umgekehrter Reihenfolge aus und achten Sie darauf, die Haken der seitlichen Gummibänder an den Metallstiften einzuhängen (Abb. 16D).

ENTFERNEN UND ABNEHMEN DES BEZUGS DES VERDECKS

17. Sollte es erforderlich sein, den Stoff des Verdecks zum Waschen abzunehmen, ist wie folgt vorzugehen: Öffnen Sie die Druckknöpfe an den Gelenken des Verdecks und dann alle Druckknöpfe am Umfang der Rückenlehne (Abb. 17).

Heben Sie mit einem spitzen Gegenstand die Kunststoff-

feststeller der Gelenke leicht an (Abb. 17A) und ziehen Sie den Metallrundstab des Verdecks nach oben. Ziehen Sie den Stab aus dem Stoff heraus.

Zum erneuten Montieren des Stoffs und des Verdecks die Schritte in umgekehrter Reihenfolge ausführen.

WARNUNG: Die Befestigung des Verdecks muss auf beiden Seiten des Sportwagens erfolgen. Vergewissern Sie sich, dass es korrekt blockiert ist.

SITZBEZUG ABNEHMEN

18. Zum bequemeren Abnehmen des Bezugs vom Sitz lösen Sie diesen vom Gestell (Abschnitt 5) und entfernen den Frontbügel (Abschnitt 6).

Öffnen Sie nach dem Lösen des Verdecks (Abschnitt 17) den Reißverschluss an der Unterseite der Rückenlehne (Abb. 18). Lösen Sie die Druckknöpfe unter beiden Seiten des Sitzes (Abb. 18A) und unter der Beinstütze (Abb. 18B); entfernen Sie den Schrittgurt mit Gurtschloss vom Gestell, indem Sie das Band durch den Schlitz im Metallring führen (Abb. 18C) und ziehen Sie den Stoff von der Beinstütze ab (Abb. 18D).

Lösen Sie die Klettverschlüsse, die sich innen auf Höhe der Gelenke des Verdecks (Abb. 18E) befinden und ziehen Sie den Stoff von den Gelenken (Abb. 18F). Beenden Sie den Vorgang, indem Sie den Stoff vom Verstellhebel der Rückenlehne lösen (Abb. 18G) und ihn nach oben ziehen (Abb. 18H).

Nachdem Sie den Stoff vom Gestell entfernt haben, können die vier Gurte abgezogen werden, indem Sie sie durch die entsprechenden Schlitzlöcher führen, wie unter Punkt 8 beschrieben.

Der Stoff ist nun gelöst. Die Platte muss von der Rückenlehne entfernt werden, indem der Klettverschluss an der Unterseite geöffnet wird (Abb. 18I).

Um den Bezug wieder anzubringen, führen Sie die oben erläuterten Schritte in umgekehrter Reihenfolge durch. Bei diesem Vorgang müssen der Schrittgurt wieder am Rohr (Abb. 18C), die Beckengurte am unteren Ende der Rückenlehne (Abb. 8A - Nr.4) und die Schulterpolster am oberen Teil der Rückenlehne befestigt werden (Abb. 8A - Nr.1/2/3).

WARNUNG: Ziehen Sie fest an den Sicherheitsgurten, um die korrekte Montage zu überprüfen.

WARNUNG: Wenn der Bezug wieder angebracht ist, bringen Sie das Komfort-Kit wie in Schritt 9 angegeben an.

REGENSCHUTZ

19. Der Sportwagen ist mit einem Regenschutz ausgestattet. Zum Anbringen legen Sie den Regenschutz auf das Verdeck und befestigen ihn mit den entsprechenden Bändern an den Rohren des Sportwagens (Abb. 19).

Beenden Sie den Vorgang, indem Sie das Gummiband auf Höhe der Verstelltaste der Rückenlehne befestigen (Abb. 19A).

Lassen Sie nach Gebrauch den Regenschutz (falls er nass geworden ist) an der Luft trocknen, bevor er zusammengefaltet und weggelegt wird. Der Regenschutz kann sowohl mit Blickrichtung auf die Straße als auch in Richtung Eltern verwendet werden.

WARNUNG: Der Regenschutz darf niemals ohne Verdeck am Sportwagen verwendet werden, da das Kind ersticken könnte. Wenn der Regenschutz am Sportwagen montiert ist, diesen nie in der Sonne stehen lassen, wenn sich das Kind darin befindet, um Überhitzungsgefahr zu vermeiden.

VERWENDUNG DES AUTOKINDERSITZES UND DES KINDERWAGENAUFSATZES

Der Sportwagen CHICCO BELLAGIO ermöglicht die Befestigung folgender Produkte:

- Autokindersitz CHICCO KORY / CHICCO FIRST-SEAT RECLINE mithilfe entsprechende Adapter am Gestell.
- Kinderwagenaufsatz CHICCO FLEXI.
- Kinderwagenaufsatz CHICCO GRAN COMFORT.

Für die Montage und Demontage der Autokindersitze siehe Handbuch der CHICCO BELLAGIO ADAPTER.

Für die Montage und Demontage der Kinderwagenaufsätze siehe jeweilige Anleitung.

WARNUNG: Bevor Sie den Sportwagen kombiniert mit der Babytragetasche oder dem Autokindersitz verwenden, vergewissern Sie sich stets, dass das Andocksystem der Bestandteile korrekt fixiert wurde, indem Sie es nach oben ziehen.

WARNUNG: Sowohl der Autokindersitz als auch die Kinderwagenaufsätze dürfen ausschließlich mit Blickrichtung zum Elternteil am Gestell befestigt werden.

BEFESTIGUNG DES CHICCO BELLAGIO SITZES AM CHICCO LULLAGLIDE STÄNDER

WARNUNG: Das Anbringen und Entfernen des Sitzes darf ausschließlich ohne das Kind im Sportwagen erfolgen.

20. Um den Sitz zu befestigen, vergewissern Sie sich, dass der Ständer im festen Modus ist. (Abb. 20)

Zum Montieren des Sitzes des Sportwagens am Lullaglide Ständer muss dieser an den seitlichen Kunststoffaufnahmen (Abb. 20A Bestandteile A-B) befestigt werden, bis er mit einem Klick einrastet (Abb. 20B)

Der Sitz kann in beide Richtungen montiert werden.

WARNUNG: Stellen Sie vor dem Gebrauch sicher, dass der Sitz richtig befestigt ist, indem Sie ihn nach oben ziehen.

WARNUNG: Verwenden Sie immer das Rückhaltesystem. Zur Sicherheit Ihres Kindes ist die Verwendung von Sicherheitsgurten und Mittelsteg unerlässlich.

Verwenden Sie den Sicherheitsgurt stets in Verbindung mit dem Schrittgurt.

LÖSEN DES CHICCO BELLAGIO SITZES AUS DEM CHICCO LULLAGLIDE STÄNDER

WARNUNG: Das Entfernen und Anbringen des Sitzes darf ausschließlich ohne das Kind im Sportwagen erfolgen.

21. Zum Lösen des Sitzes drücken Sie gleichzeitig die Tasten an den Gelenken des Sitzes und ziehen nach oben (Abb. 21).

FUSSDECKE

22. Die Abdeckung des Kinderwagenaufsatzes CHICCO FLEXI / CHICCO GRAN COMFORT fungiert auch als Fußdecke für den Sportwagen. Lösen Sie die beiden Druckknöpfe auf der Innenseite der Abdeckung (Abb.22) und befestigen Sie sie an den Seiten der Fußstütze des Sportwagens (Abb.22A). Sichern Sie das obere Stoffteil am durch Schließen der beiden Druckknöpfe am Frontbügel (Abb. 22B). Oder befestigen Sie es zum besseren Schutz an den beiden Druckknöpfen an den Seiten des Verdecks (Abb. 22C).

GARANTIE

Die Garantie gilt bei allen Konformitätsfehlern, die trotz normaler Gebrauchsbedingungen, gemäß den Vorgaben

der Gebrauchsanleitung, auftreten. Die Garantie verfällt bei unsachgemäßem Gebrauch, Abnutzung oder bei persönlichen Unglücksfällen. Für die Laufzeit der Garantie auf Konformitätsmängel wird auf die besonderen Bestimmungen der nationalen Gesetzesvorschriften verwiesen, die im Land des Kaufs gelten, soweit vorgesehen.

ES INSTRUCCIONES DE USO

IMPORTANTE – LEER DETENIDAMENTE Y MANTENERLAS PARA FUTURAS CONSULTAS.

ADVERTENCIA: ANTES DEL USO, quite y elimine las bolsas de plástico y los demás componentes que formen parte del embalaje del producto o, en cualquier caso, manténgalos fuera del alcance de los niños.

ADVERTENCIAS

- **ADVERTENCIA:** No deje nunca al niño desatendido.
- **ADVERTENCIA:** Asegúrese de que todos los dispositivos de cierre están bloqueados antes del uso.
- **ADVERTENCIA:** Para evitar lesiones, asegúrese de que el niño se mantiene alejado durante el desplegado y el plegado de este producto.
- **ADVERTENCIA:** No permita que el niño juegue con este producto.
- **ADVERTENCIA:** Utilice siempre el sistema de retención.
- El uso del separapiernas y de los cinturones de seguridad es fundamental para garantizar la seguridad del niño. Utilice siempre los cinturones de seguridad junto con el separapiernas.
- **ADVERTENCIA:** Antes del uso, controle que los mecanismos de enganche del asiento, del capazo o

de la silla de auto estén correctamente puestos.

- **ADVERTENCIA:** Este producto no es adecuado para correr o patinar.
- **ADVERTENCIA:** Este transporte es adecuado a partir de los 0 meses y hasta los 4 años, o bien, 22 kg; el límite que se dé primero.
- La silla de paseo está homologada hasta 15 kg, con el asiento orientado en sentido contrario al de marcha.
- La silla de paseo está homologada hasta 22 kg, con el asiento orientado en el sentido de marcha
- Para los bebés recién nacidos y hasta los 6 meses de edad, el respaldo debe utilizarse en posición totalmente reclinado.
- Solo las sillas de auto CHICCO KORY / CHICCO FIRST-SEAT RECLINE dotados de los correspondientes dispositivos de enganche o el capazo CHICCO FLEXI / el capazo CHICCO GRAN COMFORT se pueden enganchar en la silla de paso CHICCO BELLAGIO.
- Con el capazo para niños montado en la silla de paseo: **ADVERTENCIA:** Este producto, en la configuración coche de paseo, es apto para niños que no pueden sentarse por sí solos, darse la vuelta o levantarse apoyándose en las manos y las rodillas. Peso máximo del niño: 9 Kg.
- **ADVERTENCIA:** No añada otro colchón sobre el colchón suministrado o recomendado por el fabricante.
- El dispositivo de frenado debe estar siempre activado cuando se acomode y se saque al niño.
- Utilice el dispositivo de frenado

siempre que se pare.

- No deje nunca la silla de paseo sobre una superficie inclinada con el niño dentro, aunque los frenos estén accionados.
- No sobrecargue el cestillo. Peso máximo 3 kg.
- Todo peso enganchado al manillar y/o al respaldo y/o en los lados de la silla de paseo puede comprometer la estabilidad de la misma.
- En caso de colocar una bolsa enganchada en el asa, el peso de la misma no debe superar los 2 kg.
- Carga máxima permitida en el bolsillo del respaldo 1 kg.
- No transporte a más de un niño a la vez.
- No aplique a la silla de paseo accesorios, partes de repuesto o componentes no suministrados o aprobados por el fabricante.
- No utilice el producto si algunas de sus partes están rotas, rasgadas o faltan.
- Con la silla de auto instalada en la silla de paseo, este transporte no sustituye a la cuna o camita. Si el niño debe dormir, acomódelo en un capazo para niños, en una cuna o camita.
- Antes del montaje verifique que el producto y todos sus componentes no presenten daños o desperfectos debidos al transporte; en ese caso no utilice el producto y manténgalo fuera del alcance de los niños.
- El asiento de la silla de paseo CHICCO BELLAGIO se puede utilizar en el Stand CHICCO LULLAGLIDE solo con el respaldo en las 3 primeras

posiciones (empezando por la más vertical).

- **ADVERTENCIA:** Cuando se coloque en el CHICCO LULLAGLIDE, NO UTILICE el asiento de la silla de paseo CHICCO BELLAGIO con el respaldo completamente reclinado.
- Durante las operaciones de regulación, asegúrese de que las partes móviles de la silla de paseo no entren en contacto con el cuerpo del niño.
- Asegúrese de que los usuarios de la silla de paseo conocen perfectamente el funcionamiento de la misma.
- El uso de este producto debe estar a cargo exclusivamente de un adulto.
- El producto debe ser montado exclusivamente por un adulto.
- Para evitar riesgos de asfixia, no le dé al niño objetos con cordones ni los deje a su alcance.
- No utilice la silla de paseo en escaleras, ya sean fijas o mecánicas: Se podría perder el control inesperadamente.
- Preste atención al subir o bajar un escalón o la acera.
- Si se deja la silla de paseo expuesta al sol durante mucho tiempo, espere hasta que se enfríe antes de acomodar al niño. La exposición prolongada al sol puede causar cambios de color en los materiales y tejidos.
- Para prevenir la formación de óxido, evite que la silla de paseo entre en contacto con agua salina.
- No utilice la silla de paseo en la playa.
- Cuando no se utilice, la silla de pa-

seo debe mantenerse fuera del alcance de los niños.

CONSEJOS PARA LA LIMPIEZA Y EL MANTENIMIENTO

Este producto requiere un mantenimiento periódico. Las operaciones de limpieza y mantenimiento deben ser realizadas por un adulto.

LIMPIEZA

La silla de paseo se puede desenfundar (consulte el capítulo "Colocación/extracción de la funda del asiento"). Para la limpieza de las partes textiles, lea las etiquetas de lavado. A continuación, se muestran los símbolos de lavado con los correspondientes significados:



Lavar a mano con agua fría



No usar lejía



No secar en secadora



No planchar



No lavar en seco

Limpie periódicamente las partes de plástico con un paño húmedo; no utilice disolventes ni productos abrasivos. Seque las partes de metal, después de un posible contacto con agua, para evitar que se oxiden.

MANTENIMIENTO

Controle periódicamente el estado de desgaste de las ruedas y manténgalas limpias de polvo y arena. Para evitar roces que puedan comprometer el correcto funcionamiento de la silla de paseo, asegúrese de que todas las partes de plástico estén libres de polvo, suciedad y arena. Guarde la silla de paseo en un lugar seco. Lubrique las partes móviles, solo en caso de necesidad, con aceite seco de silicona.

LISTA DE COMPONENTES

Asegúrese de tener todos los componentes de este modelo antes de ensamblarlo. Si falta alguna de las partes, póngase en contacto con el Servicio de Atención al Cliente de Chicco. Para el montaje del producto no se requiere el uso de herramientas. Las piezas necesarias para ensamblar el producto son:

- Bastidor
- Asiento con funda
- Capota
- Protector delantero
- Kit confort (hombreras y separapiernas)
- Cesta portaobjetos
- Cubierta impermeable
- 2 Ruedas traseras
- 2 ruedas delanteras

Nota importante: las imágenes y las instrucciones incluidas en este manual se refieren a una versión específica de la silla de paseo.

PRIMER MONTAJE DE LA SILLA DE PASEO

ADVERTENCIA: Lleve a cabo esta operación asegurándose

de que no haya niños cerca. Cerciérese de que, durante estas operaciones, las partes móviles de la silla de paseo no entren en contacto con el cuerpo del niño.

1. Para abrir la silla de paseo, sujete el manillar y el tubo delantero y gírelos hasta oír el click que indica que se ha abierto por completo (Fig. 1).
2. Introduzca la rueda delantera en el orificio correspondiente del bastidor, hasta escuchar el click que indica su bloqueo (Fig. 2). Repita esta misma operación en la otra rueda delantera.
3. Para montar las ruedas traseras tire hacia abajo de la palanca indicada e inserte el pasador de la rueda en el orificio del tubo de la pata trasera. (Fig. 3). Repita la misma operación con la otra rueda.

ADVERTENCIA: Antes de utilizar la silla de paseo, compruebe que las ruedas están fijadas correctamente a la estructura tirando de ellas hacia afuera.

4. Para quitar las ruedas delanteras es necesario hacer presión con un objeto puntiagudo en la ranura que se encuentra en la parte delantera del bastidor (Fig. 4) y tire de la rueda hacia abajo. Para quitar las ruedas traseras, tire de la palanca desenganche que se indica en la figura 4A.

MONTAJE DEL ASIENTO EN LA SILLA DE PASEO

5. Para montar el asiento de la silla de paseo en el bastidor es necesario introducir la silla en sus alojamientos de plástico hasta oír el click que indica que ha quedado enganchada (Fig. 5).

El asiento se puede montar tanto en la configuración frente calle (Fig. 5A) como frente a los padres (Fig. 5B).

ADVERTENCIA: Antes del uso, asegúrese de que el asiento se encuentre bien enganchado tirando de éste hacia arriba. Para desenganchar el asiento, pulse a la vez los botones situados en las articulaciones del asiento y tire hacia arriba (Fig. 5C).

ADVERTENCIA: Las operaciones de desenganche/enganche del asiento deben realizarse sin el niño acomodado dentro.

PROTECTOR DELANTERO

6. El asiento cuenta con un protector delantero. Para enganchar el protector, hay que introducirlo en sus alojamientos cerca de la articulación (Fig. 6) y comprobar que el protector esté bien enganchando tirando de él hacia uno mismo.

Para extraer el protector delantero, pulse los dos botones laterales externos (Fig. 6A) y extráigalo de su alojamiento. Para acomodar al niño más fácilmente, se puede desenganchar solo un lado del protector. El protector puede utilizarse con la silla ya sea en la configuración "frente calle" o "de frente a mamá/papá".

ADVERTENCIA: Abróchele siempre al niño los cinturones de seguridad. El protector NO es un dispositivo de retención del niño.

ADVERTENCIA: El protector no debe utilizarse para alzar el producto con el niño acomodado en su interior.

REGULACIÓN DEL RESPALDO

7. El respaldo se puede regular en cuatro posiciones; para regularlo hay que accionar la palanca situada en la parte trasera del respaldo de la silla de paseo (Fig. 7). La inclinación se puede regular hasta alcanzar la posición deseada. Al soltar la palanca, el respaldo se bloqueará en la posi-

ción más cercana.

ADVERTENCIA: Con el peso del niño las operaciones pueden resultar más difíciles.

USO DE LOS CINTURONES DE SEGURIDAD

8. La silla de paseo está equipada con un sistema de retención de cinco puntos de anclaje constituido por dos hombreras, un cinturón abdominal y un separapiernas con hebilla. La hebilla incluida es de cierre magnético (Fig. 8).

En el respaldo hay tres pares de ojales para regular la altura de las hombreras en función del tamaño del niño (Fig. 8A). Después de colocar al niño en la silla de paseo, abraque el cinturón introduciendo el componente de la hebilla de la hombrera (A) en el asiento del componente del cinturón abdominal (Fig. 8B). Esta operación debe realizarse en ambos cinturones. A continuación, una los dos componentes hasta que encajen correctamente (Fig. 8C) y complete la fijación del cinturón con la hebilla separapiernas (C) uniéndola a los dos componentes montados anteriormente (Fig. 8D). El enganche es magnético y se señala con un clic que confirma el enganche. A continuación, ajuste las hombreras para adaptarlas a los hombros del niño (Fig. 8E). Para abrir los cinturones, pulse los dos botones laterales de la hebilla separapiernas y extráigala de la sede de enganche (Fig. 8F).

ADVERTENCIA: Para utilizarlos con bebés recién nacidos hasta los 6 meses de edad, es necesario introducir las hombreras en los ojales más bajos (Fig. 8A - n. 1); puede que sea necesario acortar la longitud de los cinturones para adaptarlos al cuerpo del niño.

Para cambiar la posición de los cinturones en el respaldo, después de abrir la funda mediante la cremallera situada en la base del respaldo, acceda a la parte posterior y pase la hebilla por el respaldo para liberar los cinturones. (Fig. 8G). Concluya la operación introduciendo la hebilla de retención en el ojal elegido, pasándola a través del respaldo. Una vez hecho esto, tire firmemente para comprobar la correcta colocación de las correas.

Las hombreras también pueden ajustarse (punto 9).

ADVERTENCIA: Asegúrese de que los cinturones estén abrochados correctamente en todo momento.

ADVERTENCIA: Para garantizar la seguridad del niño es indispensable utilizar siempre los cinturones de seguridad. Para asegurarse de que los cinturones estén montados correctamente, después de acomodar y asegurar al bebé, tire con fuerza del extremo de los cinturones.

KIT CONFORT

9. El Kit Confort incluye 2 hombreras y un separapiernas (Fig. 9). Las hombreras están unidas por una cinta con botón de presión.

REGULACIÓN DEL APOYAPIERNAS

10. El apoyapiernas puede regularse en dos posiciones. Para ajustarlo, utilice la palanca central situada debajo del apoyapiernas (Fig. 10).

CAPOTA

11. La silla de paseo está provista de capota parasol y toldo regulable en varias posiciones.

Para regular la capota, tire de ésta y/o muévala para centrarla. Para lograr una mejor y más amplia protección, abra

la cremallera de la capota y extienda la parte textil restante (Fig. 11). Elevando la solapa de tela de la parte superior de la capota (Fig. 11B) se puede acceder a la sección de malla, para poder observar al niño.

REGULACIÓN DEL MANILLAR

La silla de paseo posee un manillar regulable en altura dependiendo de las exigencias del usuario.

12. Pulse el botón situado en el centro de la empuñadura (Fig. 12) y tire de la empuñadura hacia usted hasta la posición deseada. Partiendo de la posición más baja o cerrada, la empuñadura puede ajustarse en diferentes posiciones (Fig. 12A).

Después de pasar de una posición a otra, compruebe que el mecanismo de bloqueo automático se ha accionado correctamente.

FRENO DE PARADA

13. El freno de parada surte efecto en las dos ruedas traseras de la silla de paseo al mismo tiempo. Para activar el sistema de frenos, empuje la palanca hacia abajo (Fig. 13). Para desactivar el freno, accione la palanca en el otro sentido.

ADVERTENCIA: Utilice siempre el freno cuando permanezca parado. No deje nunca la silla de paseo sobre una superficie inclinada con el niño acomodado dentro, aunque el freno de parada esté accionado.

ADVERTENCIA: Después de haber accionado la palanca del freno, asegúrese de que los frenos se encuentren correctamente accionados en los dos grupos de ruedas posteriores.

RUEDAS GIRATORIAS

La silla de paseo está equipada con ruedas delanteras pivotantes/fijas. Se recomienda utilizar las ruedas fijas en terrenos especialmente difíciles. Las ruedas en modo pivotante, en cambio, se recomiendan para mejorar la maniobrabilidad de la silla de paseo sobre superficies normales.

14. Para bloquear las ruedas delanteras giratorias, empuje hacia abajo la palanca situada en la parte trasera del grupo de ruedas; para desbloquear, empuje la palanca hacia arriba (Fig. 14).

Asegúrese de que las dos ruedas delanteras estén fijas o giratorias.

CÓMO CERRAR LA SILLA DE PASEO

ADVERTENCIA: Lleve a cabo esta operación asegurándose de que no haya niños cerca. Cerciórese de que, durante estas operaciones, las partes móviles de la silla de paseo no entren en contacto con el cuerpo del niño.

ADVERTENCIA: Es necesario quitar el contenido del cestillo antes de cerrar la silla de paseo.

15. La silla de paseo se puede cerrar tanto con el asiento como sin él (y en las dos configuraciones de uso: frente a los padres - frente calle).

Para cerrar la silla de paseo, ajuste la altura del manillar a la posición cerrada, es decir a la más baja.

Pulse el botón y, al mismo tiempo, levante la palanca de ajuste del respaldo empujándolo hacia delante (Fig. 15). La silla de paseo se cerrará automáticamente (Fig. 15A).

Para volver a abrir la silla de paseo, ponga el manillar hacia arriba hasta oír el click que indica que está abierta (Fig. 15B), instale el asiento como se indica en el paso 5c si se ha retirada-

do previamente, teniendo cuidado de levantar el manguito como se muestra en la figura 15C.

Si desea cerrar el bastidor sin el asiento, deberá empujar hacia abajo las palancas de las articulaciones (Fig. 15D); ahora, la silla de paseo se cerrará.

CESTILLO PORTAOBJETOS

16. Para desmontar la cesta del bastidor de la silla de paseo, desbloquee los 3 ganchos de plástico de cada lado (Fig. 16 y 16A) y los botones automáticos. Para actuar sobre los ganchos de plástico cosidos al elástico lateral de la cesta, se recomienda realizar la operación con el bastidor semicerrado. Suelte las correas de velcro situadas debajo del reposapiés (Fig. 16B), y las de ambos lados del tubo trasero (Fig. 16C).

Para montar la cesta, realice las operaciones en orden inverso, teniendo cuidado de enganchar los ganchos de los elásticos laterales en los pasadores metálicos (Fig. 16D).

DESMONTAJE Y EXTRACCIÓN DE LA FUNDA DE LA CAPOTA

17. Si fuera necesario quitar la funda de la capota para lavarla, hay que proceder de la manera siguiente: abra los botones automáticos de las articulaciones de la capota y, a continuación, todos los del perímetro del respaldo (fig. 17).

Utilice un objeto puntiagudo para levantar ligeramente los retenedores de plástico de las articulaciones (Fig. 17A) y tire hacia arriba del tubo metálico de la capota; extraiga el tubo de la tela.

Para volver a montar la funda y la capota realice estas operaciones en sentido inverso.

ADVERTENCIA: La operación de fijación de la capota debe realizarse por ambos lados de la silla de paseo. Compruebe el bloqueo correcto de la misma.

CÓMO QUITAR LA FUNDA DEL ASIENTO

18. Para facilitar las operaciones de extracción de la funda del asiento, desenganche el asiento del bastidor (apartado 5) y quite el protector delantero (apartado 6).

Después de soltar la capota (apartado 17), abra la cremallera situada en la parte inferior del respaldo (fig. 18), suelte los botones automáticos situados debajo de ambos lados del asiento (Fig. 18A) y bajo el apoyapiernas (Fig. 18B); retire el separapiernas con hebilla del bastidor pasando la cinta por la ranura del anillo metálico (Fig. 18C) y extraiga la funda del apoyapiernas (Fig. 18D).

Separe las cintas de velcro situadas internamente en las articulaciones de la capota (Fig. 18E) y extraiga la tela de las articulaciones (fig. 18F); concluya la operación soltando la tela de la palanca de ajuste del respaldo (Fig. 18G) y tire hacia arriba (Fig. 18H).

Una vez retirada la funda del bastidor, las cuatro correas pueden extraerse pasándolas por los ojales, tal como se describe en el punto 8.

Ahora, la funda está liberada, hay que quitar el panel del respaldo abriendo el velcro en la parte inferior del panel (Fig. 18I)

Para volver a colocar la funda en el asiento, realice las operaciones anteriores en orden inverso; durante esta operación es necesario volver a colocar la correa del separapiernas en el tubo (Fig.18C), las correas abdominales en la parte inferior del respaldo (Fig. 8A - n.4) y las hombreras en la parte superior del respaldo (Fig. 8A - n.1/2/3).

ADVERTENCIA: Tire con fuerza de los cinturones de seguridad para comprobar que están bien montados.

ADVERTENCIA: Una vez montada, vuelva a colocar el kit de confort como se indica en el paso 9.

CUBIERTA IMPERMEABLE

19. La silla de paseo cuenta con una cubierta impermeable. Para instalarla, coloque la cubierta impermeable sobre la capota y fjela a los tubos de la silla de paseo con las correas correspondientes (Fig. 19).

Finalizar la operación enganchar el elástico en el botón de regulación del respaldo (Fig.19A).

Después de utilizarla, deje que la cubierta se seque al aire (si se moja) antes de doblarla y guardarla. La cubierta impermeable puede utilizarse ya sea en la configuración "frente calle" o "de frente a mamá/papá".

ADVERTENCIA: La cubierta impermeable no puede usarse en la silla de paseo sin capota, ya que puede representar un riesgo de asfixia para el niño. No deje la silla de paseo expuesta al sol con el niño sentado en ella si la cubierta impermeable está montada, para evitar el riesgo de sobrecalentamiento.

USO DE LA SILLA DE AUTO Y EL CAPAZO

La silla de paseo CHICCO BELLAGIO permite enganchar los siguientes productos:

- Silla de auto CHICCO KORY / CHICCO FIRST-SEAT RECLINE utilizando adaptadores especiales en el bastidor.
- Capazo CHICCO FLEXI.
- Capazo CHICCO GRAN COMFORT.

Para el montaje y desmontaje de las sillas de auto, consulte el manual de los ADAPTADORES CHICCO BELLAGIO.

Para el montaje y desmontaje de los capazos, consulte el manual del capazo.

ADVERTENCIA: Antes de utilizar la silla de paseo junto con el capazo o la silla de auto, compruebe siempre que el sistema de enganche de los componentes esté correctamente bloqueado, tirando de ellos hacia arriba.

ADVERTENCIA: Tanto las sillas de auto como el capazo para niños se deben enganchar al bastidor solo y exclusivamente en posición frente mama-papá.

FIJACIÓN DEL ASIENTO CHICCO BELLAGIO AL SOPORTE CHICCO LULLAGLIDE

ADVERTENCIA: Las operaciones de enganche/desenganche del asiento deben realizarse sin el niño acomodado dentro.

20. Para enganchar el asiento, compruebe que el soporte esté en posición fija. (Fig. 20)

Para montar el asiento del cochecito en el soporte Lullaglide, el asiento debe engancharse en los conectores de plástico laterales (Fig. 20A componentes A-B) hasta que se oiga el clic (fig. 20B).

El asiento se puede montar en los dos sentidos.

ADVERTENCIA: Antes del uso, asegúrese de que el asiento se encuentre bien enganchado tirando de éste hacia arriba.

ADVERTENCIA: Usar siempre el sistema de retención.

El uso del separapiernas y de los cinturones de seguridad es fundamental para garantizar la seguridad del niño.

Utilice siempre los cinturones de seguridad junto con el separapiernas.

CÓMO DESENGANCHAR EL ASIENTO CHICCO BELLAGIO DEL STAND CHICCO LULLAGLIDE



ADVERTENCIA: Las operaciones de desenganche/enganche del asiento deben realizarse sin el niño acomodado dentro.

21. Para desenganchar el asiento, pulse a la vez los botones situados en las articulaciones del asiento y tire hacia arriba (Fig. 21).

CUBREPIERNAS

22. La funda del capazo CHICCO FLEXI / CHICCO GRAN COMFORT también sirve de cubrepiernas para la silla de paseo. Suelte los dos botones automáticos del interior de la funda (Fig.22) y engánchelos a los lados del apoyapiés de la silla de paseo (Fig.22A). Fije la pletina superior al protector delantero enganchando los dos botones automáticos (Fig.22B) o, para más protección, engánchela a los dos botones automáticos de los lados de la capota (Fig.22C).

GARANTÍA

La garantía del producto cubre cualquier defecto en condiciones normales de uso, conforme a las instrucciones de uso. Por lo tanto, la garantía no se aplicará en caso de daños derivados del mal uso, desgaste o accidentes. Para la duración de la garantía sobre los defectos de conformidad remítase a las disposiciones específicas de la normativa nacional aplicable en el país de compra, si las hubiera.



PT INSTRUÇÕES DE USO

IMPORTANTE - LEIA CUIDADOSAMENTE E GUARDE PARA REFERÊNCIA FUTURA.

AVISO: ANTES DE UTILIZAR, REMOVA E ELIMINE EVENTUAIS SACOS DE PLÁSTICO E TODOS OS ELEMENTOS QUE FAÇAM PARTE DA EMBALAGEM DO PRODUTO OU MANTENHA-OS FORA DO ALCANCE DAS CRIANÇAS.

ADVERTÊNCIAS

- **AVISO:** Nunca deixe o bebê sem vigilância.
- **AVISO:** Verifique se todos os pontos de encaixe estão bem fixos antes de usar o produto.
- **AVISO:** Para evitar riscos de ferimentos assegure-se de que o seu filho está afastado do produto, enquanto o abre e fecha.
- **AVISO:** Não deixe que o seu filho brinque com este produto.
- **AVISO:** Utilize o cinto de segurança sempre que o seu filho estiver sentado no carrinho.
- A utilização do cinto de segurança com o retentor entrepernas é indispensável para garantir a segurança da criança. Utilize sempre o cinto de segurança com o retentor entrepernas.
- **AVISO:** Antes da utilização, verifique se os mecanismos de fixação da cadeira de passeio, da alcofa ou da cadeira auto estão corretamente bloqueados..

- **AVISO:** Não utilize este produto se estiver a patinar ou a correr.
- **AVISO:** O carrinho é adequado dos 0 meses até os 4 anos ou até aos 22 kg de peso (o limite que ocorrer primeiro).
- O carrinho de passeio está homologado até aos 15 kg, com a cadeira virada para trás.
- O carrinho de passeio está homologado até aos 22 kg, com a cadeira virada para a frente.
- Para crianças desde o nascimento até cerca dos 6 meses de idade, o encosto deve ser utilizado na posição completamente reclinada.
- Somente as cadeiras auto CHICCO KORY / CHICCO FIRSTSEAT RECLINE equipadas com sistemas de fixação adequados ou as alcofas CHICCO FLEXI / CHICCO GRAN COMFORT podem ser fixadas no carrinho de passeio CHICCO BELLAGIO.
- Com a Alcofa instalada no carrinho de passeio: **AVISO:** Este produto na configuração “carrinho de berço” destina-se exclusivamente para um bebê que ainda não consegue sentar-se sozinho, virar-se ou erguer-se, apoiando-se nas mãos ou nos joelhos. Peso máximo do bebê: 9 Kg.
- **AVISO:** Não coloque um segundo colchão sobre a parte superior do colchão fornecido ou recomendado pelo fabricante.
- O sistema de travão deve ser sempre acionado antes de colocar e retirar a criança.
- Acione o sistema de travão sempre que parar.
- Nunca deixe o carrinho de passeio num plano inclinado com a criança

lá dentro, mesmo que tenha acionado o sistema de travão.

- Não sobrecarregue o cesto. Peso máximo: 3 kg.
- Carga máxima permitida no bolso do encosto 1 kg.
- Qualquer carga pendurada na pega e/ou no encosto e/ou nos lados do carrinho de passeio poderá comprometer a estabilidade do mesmo.
- Se colocar uma bolsa suspensa na pega, não a sobrecarregue com um peso superior a 2 kg.
- Não transporte mais de uma criança de cada vez.
- Não acrescente ao carrinho, acessórios, peças de substituição ou componentes não fornecidos ou aprovados pelo fabricante.
- Não utilize o produto se algum dos seus componentes estiver rasgado, danificado ou em falta.
- O carrinho de passeio com a cadeira auto instalada não substitui um berço ou cama. Se a criança precisar de dormir, deve ser colocada numa alcofa, berço ou cama.
- Verifique, antes da montagem, se o produto e todos os seus componentes apresentam eventuais danos causados pelo transporte. Caso detete algum componente danificado, não utilize o produto e mantenha-o fora do alcance das crianças.
- Só é possível usar a cadeira de passeio do carrinho CHICCO BELLAGIO no suporte CHICCO LULLAGLIDE com o encosto nas 3 primeiras posições (começando pela mais vertical).
- **AVISO:** Quando colocada no suporte CHICCO LULLAGLIDE, NÃO

USE a cadeira de passeio do carrinho CHICCO BELLAGIO com o encosto totalmente reclinado.

- Enquanto efetua as operações de regulação, certifique-se de que as partes móveis do carrinho não entram em contacto com o corpo da criança.
- Assegure-se de que os utilizadores do carrinho de passeio conhecem o exato funcionamento do mesmo.
- Este produto deve ser utilizado exclusivamente por um adulto.
- O produto deve ser montado exclusivamente por um adulto.
- Para evitar riscos de estrangulamento, não dê às crianças nem coloque perto delas, objetos que incluam cordas ou cordões.
- Não utilize o carrinho em escadas, escadas rolantes ou passadeiras rolantes: poderá perder subitamente, o controlo do mesmo.
- Tenha muito cuidado sempre que subir ou descer um degrau ou o passeio.
- Se deixar o carrinho exposto ao sol durante muito tempo, aguarde que arrefeça antes de colocar a criança no mesmo. A exposição prolongada ao sol pode causar alterações de cor nos materiais e tecidos.
- Evite o contacto do carrinho de passeio com água salgada, para prevenir a formação de ferrugem.
- Não utilize o carrinho na praia.
- Quando não estiver a ser utilizado, o carrinho deve ficar fora do alcance das crianças.

CONSELHOS DE LIMPEZA E MANUTENÇÃO

Este produto necessita de manutenção periódica. As operações de limpeza e manutenção devem ser efetuadas por um adulto.



LIMPEZA

O carrinho de passeio dispõe de revestimento amovível (consulte o capítulo "COLOCAÇÃO/ REMOÇÃO DO REVESTIMENTO DA CADEIRA"). Para a limpeza das partes têxteis, siga as indicações da etiqueta de lavagem. Em seguida são indicados os símbolos de lavagem e os respetivos significados:



Lavar à mão em água fria



Não usar lixívia



Não secar na máquina



Não passar a ferro



Não limpar a seco

Limpe regularmente as partes em plástico, com um pano húmido, não utilize solventes ou produtos abrasivos. Seque as partes em metal, após um eventual contacto com água, de modo a evitar a formação de ferrugem.

MANUTENÇÃO

Verifique periodicamente o estado de desgaste das rodas e mantenha-as limpas de pó e areia. Assegure-se de que todas as peças de plástico estejam livres de pó, sujidade e areia para evitar fricções que podem comprometer o correto funcionamento do carrinho de passeio. Mantenha o carrinho num local seco. Em caso de necessidade, lubrifique as partes móveis com óleo seco de silicone.

LISTA DE COMPONENTES

Verifique a existência de todos os componentes deste modelo antes de montar o produto. Se faltar alguma peça, por favor contacte o Serviço de Apoio ao Consumidor Chicco. Para a montagem do produto não é necessário usar qualquer ferramenta. Para montar o produto é necessário dispor dos seguintes componentes:

- Estrutura (chassis)
- Cadeira de passeio com revestimento
- Capota
- Barra de proteção frontal
- Kit comfort (protetores das correias dos ombros e correia separadora de pernas)
- Cesto porta-objetos
- Capa impermeável
- 2 rodas de trás
- 2 rodas da frente

Nota importante: as imagens e as instruções contidas neste manual referem-se a uma versão do carrinho de passeio. O equipamento poderá mudar consoante a versão.

PRIMEIRA MONTAGEM DO CARRINHO DE PASSEIO

AVISO: ao efetuar esta operação certifique-se de que as crianças se encontram devidamente afastadas. Certifique-se de que nesta fase as partes móveis do carrinho de passeio não entrem em contacto com o corpo das crianças.

1. Para abrir o carrinho de passeio, segure no tubo da pega e no tubo frontal e afaste-os, até abrir a estrutura completamente e ouvir um clique (Fig. 1).
2. Introduza uma das rodas da frente no orifício específico, localizado na estrutura, até ouvir um clique de bloqueio

(fig. 2). Repita a mesma operação para a outra roda da frente.

3. Para montar as rodas traseiras, puxe para baixo a alavanca indicada e insira o pino da roda no furo no tubo da perna traseira. (Fig. 3). Repita a mesma operação para a outra roda.

AVISO: Antes de utilizar o carrinho de passeio, verifique se as rodas estão bem fixadas na estrutura, puxando-as ligeiramente para o exterior.

4. Para remover as rodas da frente é necessário fazer pressão com uma chave de fendas fina, na ranhura da parte dianteira da estrutura. (Fig. 4) e puxar a roda para baixo. Para remover as rodas de trás, puxe o manípulo de desbloqueio mostrado na figura 4A.

MONTAGEM DO ASSENTO NO CARRINHO

5. Para montar a cadeira de passeio sobre a estrutura, é necessário inseri-la nos encaixes de plástico adequados até ouvir o clique de fixação. (Fig. 5).

A cadeira de passeio pode ser montada virada para a frente (Fig. 5A) ou para trás (Fig. 5B).

AVISO: Antes de usar, assegure-se de que a cadeira está bem fixa puxando-a para cima.

Para remover a cadeira, pressione simultaneamente os botões nas articulações da cadeira e puxe-a para cima (Fig. 5C).

AVISO: Nas operações para fixar/remover a cadeira, a mesma deve estar vazia.

BARRA DE PROTEÇÃO FRONTAL

6. A cadeira inclui uma barra de proteção frontal. Para fixar a barra, insira-a nos encaixes próximos das rótulas laterais (Fig. 6) e certifique-se de que fica devidamente bloqueada, puxando-a para fora.

Para retirar a barra de proteção frontal carregue nos dois botões laterais (Fig. 6A) e retire-a dos encaixes. Para facilitar a colocação da criança é possível abrir apenas um dos lados da barra de proteção. É possível usar a barra nas duas configurações: cadeira virada para a frente ou para trás.

AVISO: Coloque sempre o cinto de segurança na criança. A barra de proteção frontal NÃO é um dispositivo de retenção da criança.

AVISO: Nunca utilize a barra de proteção frontal para levantar o produto com a criança lá dentro.

REGULAÇÃO DO ENCOSTO

7. O encosto pode ser reclinado em quatro posições; para regulá-lo, acione o manípulo na parte de trás do encosto da cadeira (Fig. 7). A reclinção pode ser ajustada até à posição desejada. Soltando o manípulo, o encosto ficará bloqueado na posição mais próxima.

AVISO: Com o peso do bebé, estas operações podem tornar-se mais difíceis.

UTILIZAÇÃO DO CINTO DE SEGURANÇA

8. O carrinho de bebé está equipado com um sistema de retenção de cinco pontos de fixação, constituído por duas correias dos ombros, correia abdominal e correia separadora de pernas com fivela. A fivela dispõe de um fecho magnético (Fig. 8).

No encosto existem três pares de ranhuras para regulação da altura das correias dos ombros de acordo com o tamanho da criança. (Fig. 8A).





Após colocar a criança no carrinho, aperte o cinto de segurança inserindo o componente da correia do ombro (A) no componente (B) da correia abdominal (Fig. 8B). Esta operação deve ser feita em ambos os lados. Em seguida, junte os dois componentes de modo a ficarem corretamente encaixados (Fig. 8C) e conclua o fecho do cinto na fivela da correia separadora de pernas (C), unindo-a aos dois componentes montados anteriormente (Fig. 8D). O sistema é magnético e ouvirá um clique que confirma o correto bloqueio. Em seguida, regule as correias dos ombros para que fiquem bem ajustadas ao corpo da criança (Fig. 8E). Para abrir o cinto, prima os dois botões laterais da fivela da correia separadora de pernas e afaste os componentes (Fig. 8F).

AVISO: Para a utilização com um bebê, desde o nascimento até cerca dos 6 meses, as correias dos ombros devem ser inseridas nas ranhuras inferiores. (Fig. 8A - n. 1); pode ser necessário reduzir o comprimento das correias para adequá-las ao corpo do bebê.

Para alterar a altura das correias, abra o fecho de correr na base do encosto, aceda às correias, retire-as das ranhuras do encosto onde se encontram (Fig. 8G), e volte a inseri-las nas ranhuras escolhidas, passando-as novamente pelo encosto. Feito isso, puxe com firmeza para verificar o posicionamento correto das correias.

As proteções acolchoadas das correias dos ombros também podem ser ajustadas (ver ponto 9).

AVISO: Assegure-se de que o cinto fica sempre corretamente fechado.

AVISO: para garantir a segurança da criança é indispensável utilizar sempre o cinto de segurança. Para verificar se o cinto está colocado corretamente, depois de instalar a criança e ajustar as correias, puxe com força as extremidades do cinto.

KIT COMFORT

9. O Kit Comfort é composto por protetores acolchoados. 2 nas correias dos ombros (presos por uma fita com mola de pressão) e 1 integrado na correia separadora de pernas (Fig. 9). As alças de ombro são presas por uma fita com um fecho de pressão.

REGULAÇÃO DO APOIO DAS PERNAS

10. O apoio das pernas é regulável em duas posições. Para ajustá-lo, use o manípulo central localizado por baixo do apoio das pernas (Fig. 10).

CAPOTA

11. O carrinho de passeio inclui uma capota para proteger o bebê do sol e do vento, regulável em várias posições. Para regular a capota, puxe e/ou empurre pela sua zona central. Para obter uma proteção mais ampla, abra o fecho de correr localizado na capota e abra a parte têxtil restante (Fig. 11). Eleve a aba têxtil existente na parte superior da capota (Fig. 11A) para aceder à janela em rede e observar a criança.

REGULAÇÃO DA PEGA

O carrinho de passeio dispõe de uma pega regulável em altura, de acordo com a necessidade do utilizador.

12. Prima o botão central (Fig. 12) e puxe a pega em sua direção até a posição desejada. A partir da posição mais baixa ou fechada, a pega pode ser ajustada para diferen-

tes posições (Fig. 12A).

Depois de passar de uma posição para outra, verifique se o mecanismo automático ficou corretamente bloqueado.

SISTEMA DE TRAVÃO

13. O travão de estacionamento age simultaneamente sobre ambas as rodas de trás do carrinho de passeio. Para ativar o sistema de travão, prima um dos pedais para baixo (Fig. 13). Para desativar o travão, acione um dos pedais no sentido inverso.

AVISO: Utilize sempre o sistema de travão quando o carrinho estiver parado. Nunca deixe o carrinho num piso inclinado com a criança lá dentro, mesmo que o travão de estacionamento esteja acionado.

AVISO: depois de ter pressionado um dos pedais de travão, certifique-se de que o travão duplo fica corretamente acionado em ambos os lados das rodas de trás.

RODAS DIRECIONÁVEIS

O carrinho dispõe de rodas da frente que podem ser direcionáveis ou fixas. É aconselhável utilizar as rodas fixas quando se percorrem terrenos particularmente acidentados. As rodas na opção direcionáveis são aconselháveis para melhorar a capacidade de manobra do carrinho num piso normal.

14. Para fixar as rodas da frente, empurre para baixo a patilha na parte posterior do bloco da roda; para desbloquear, puxe a patilha para cima (Fig. 14).

Certifique-se de que ambas as rodas da frente ficam fixas ou direcionáveis.

FECHO DO CARRINHO DE PASSEIO

AVISO: ao efetuar esta operação certifique-se de que as crianças se encontram devidamente afastadas. Certifique-se de que nesta fase as partes móveis do carrinho de passeio não entram em contacto com o corpo das crianças.

AVISO: É necessário retirar todo o conteúdo do cesto porta-objetos antes de fechar o carrinho de passeio.

15. É possível fechar o carrinho com e sem a cadeira de passeio (em ambas as configurações: virada para trás ou para a frente).

Para fechar o carrinho, ajuste a altura da pega para a posição de fecho, ou seja, a mais baixa.

Prima o botão e ao mesmo tempo, levante o manípulo de regulação do encosto, empurrando o encosto para frente (Fig. 15). O carrinho irá fechar-se automaticamente (Fig. 15A).

Para reabrir o carrinho, puxe a pega para cima até ouvir o clique de abertura (Fig. 15B), instale a cadeira conforme indicado na etapa 5 (se tiver sido removida anteriormente), e levante a barra de proteção, conforme mostrado na figura 15C.

Se quiser fechar a estrutura sem a cadeira, prima para baixo as patilhas nas articulações (Fig. 15D), e nesse momento, o carrinho irá fechar-se.

CESTO PORTA-OBJETOS

16. Para remover o cesto da estrutura do carrinho, retire os 3 ganchos de plástico de cada lado (Fig. 16 e 16A) e as molas de pressão existentes. Para retirar os ganchos plásticos costurados no elástico lateral do cesto, recomenda-se realizar a operação com a estrutura semifechada. Solte as tiras de velcro sob o estribo (Fig. 16B), e





as dos dois lados do tubo traseiro (Fig. 16C). Para montar o cesto, execute as operações pela ordem inversa, tendo o cuidado de fixar os ganchos dos elásticos laterais nos pinos de metal (Fig. 16D).

REMOÇÃO E DESMONTAGEM DA CAPOTA

17. Se for necessário retirar o têxtil da capota para lavar, proceda da seguinte forma: abra as molas de pressão nas articulações da capota e em seguida, todas aquelas no perímetro do encosto (Fig. 17).

Use um objeto pontiagudo, levante ligeiramente os retentores de plástico das articulações (Fig. 17A) e puxe a haste metálica da capota para cima; puxe a haste para fora do tecido. Para repor o têxtil e a capota, execute as operações acima pela ordem inversa.

AVISO: A operação de fixação da capota deve ser feita em ambos os lados do carrinho de passeio. Certifique-se de que ficou corretamente bloqueada.

REMOÇÃO DO REVESTIMENTO DO ASSENTO

18. Para facilitar as operações de remoção do forro da cadeira, solte-a da estrutura (ponto 5) e remova a barra de proteção frontal (ponto 6).

Depois de soltar a capota (seção 17), abra o fecho de correr na parte inferior do encosto (Fig. 18), solte as molas de pressão localizadas em ambos os lados do assento (Fig. 18A) e sob o apoio das pernas (Fig. 18B); remova o protetor separador de pernas da fivela da estrutura, passando a fita pela ranhura no anel de metal (Fig. 18C) e remova o tecido do apoio das pernas (Fig. 18D).

Solte as tiras de velcro localizadas internamente nas articulações da capota (Fig. 18E) e remova o tecido das articulações (Fig. 18F); conclua a operação libertando o tecido do manípulo de regulação do encosto (Fig. 18G) e puxe-o para cima (Fig. 18H).

Depois de remover o tecido da estrutura, as quatro correias podem ser puxadas para fora, passando-as pelas ranhuras, conforme descrito na etapa 8.

Com o tecido agora livre, o painel deve ser removido do encosto abrindo o velcro na parte inferior do painel (Fig. 18I). Para revestir a cadeira, execute as operações acima descritas pela ordem inversa; Durante essa operação, é necessário recolocar a correia separadora de pernas no tubo (Fig.18C), as correias na parte inferior do encosto (Fig. 8A - n.4) e as correias dos ombros na parte superior do encosto (Fig. 8A - n.1/2/3).

AVISO: Puxe as correias do cinto de segurança com força para confirmar a correta montagem.

AVISO: após o revestimento estar recolocado, reposicione o kit comfort conforme indicado na etapa 9.

CAPA IMPERMEÁVEL

19. O carrinho de passeio dispõe de capa impermeável. Para instalar, coloque a capa impermeável sobre a capota e prenda-a aos tubos do carrinho com as fitas adequadas (Fig. 19).

Complete a operação enganchando o elástico no botão de regulação do encosto (Fig.19A).

Depois da utilização, se a capa estiver molhada, deixe-a secar ao ar antes de a dobrar e guardar. A capa impermeável pode ser utilizada tanto na configuração da cadeira virada para a frente como virada para trás.

AVISO: A capa impermeável não pode ser utilizada em

carrinhos de passeio que não disponham de capota, pois pode provocar asfixia na criança. Nunca deixe a criança no carrinho, exposto ao sol, com a capa impermeável montada, para evitar o risco de aquecimento excessivo.

USO DE CADEIRAS AUTO E ALCOFAS

O carrinho CHICCO BELLAGIO permite a fixação dos seguintes produtos:

- Cadeiras auto CHICCO KORY / CHICCO FIRSTSEAT RECLINE usando adaptadores especiais na estrutura.
- Alcofa CHICCO FLEXI.
- Alcofa CHICCO GRAN COMFORT.

Para a montagem e desmontagem das cadeiras auto, consulte o manual dos ADAPTADORES CHICCO BELLAGIO.

Para a montagem e desmontagem das alcofas, consulte o respetivo manual.

AVISO: Antes de usar o carrinho em combinação com as alcofas ou as cadeiras auto, verifique sempre se o sistema de fixação dos componentes está devidamente bloqueado, puxando-os para cima.

AVISO: Tanto as cadeiras auto como as alcofas devem ser fixadas na estrutura sempre na posição virada para trás.

FIXAÇÃO DA CADEIRA CHICCO BELLAGIO NO SUPORTE CHICCO LULLAGLIDE

AVISO: As operações para fixar/soltar a cadeira devem ser efetuadas sem a criança no seu interior.

20. Para fixar a cadeira, certifique-se de que o suporte se encontra no modo fixo. (Fig. 20)

Para montar a cadeira Bellagio no suporte Lullaglide, deve fixá-la nos encaixes laterais de plástico (fig. 20A componentes A-B) até ouvir o clique de bloqueio (fig. 20B)

A cadeira pode ser montada em ambos os sentidos.

AVISO: Antes da utilização, assegure-se de que a cadeira está bem fixa puxando-a para cima.

AVISO: Utilize o cinto de segurança sempre que a criança estiver sentada no carrinho.

A utilização do cinto de segurança com a correia separadora de pernas é indispensável para garantir a segurança da criança.

Utilize sempre o cinto de segurança com a correia separadora de pernas.

LIBERAÇÃO DO ASSENTO CHICCO BELLAGIO DO SUPORTE CHICCO LULLAGLIDE

AVISO: As operações de fixação/liberação do assento devem ser executadas pela alça sem o bebé dentro

21. Para liberar o assento, prima simultaneamente os botões nas articulações da cadeira e puxe para cima (Fig.21).

COBRE-PERNAS

22. A coberta da Alcofa CHICCO FLEXI / CHICCO GRAN COMFORT também tem função de cobre-pernas para o carrinho de passeio. Solte as duas molas de pressão no interior da cobertura (Fig. 22) e prenda-as nas laterais do apoio dos pés do carrinho de passeio (Fig. 22A). Fixe a aba superior à barra de proteção frontal, apertando as duas molas de pressão (Fig. 22B) ou, para maior proteção, prenda-a nas duas molas de pressão nos lados da capota (Fig. 22C).

GARANTIA

O produto dispõe de garantia contra qualquer defeito de





conformidade, verificado em condições normais de utilização, de acordo com o disposto nas instruções de uso. A garantia não poderá, portanto, aplicar-se em caso de danos no produto provocados por utilização imprópria, desgaste ou acidente. O prazo de validade da garantia sobre defeitos de conformidade remete-se para as disposições específicas das normas nacionais aplicáveis no país de aquisição, se existentes.



CZ POKYNY K POUŽITÍ

DŮLEŽITÉ: POKYNY SI POZORNĚ PŘEČTĚTE A USCHOVEJTE PRO POZDĚJŠÍ POUŽITÍ.

UPOZORNĚNÍ: PŘED POUŽITÍM ODSTRAŇTE A ZLIKVIDUJTE PŘÍPADNÉ PLASTOVÉ SÁČKY A VŠECHNY ČÁSTI OBALU TOHOTO VÝROBKU NEBO JE ALESPON ŮCHOVEJTE MIMO DOSAH DĚTÍ.

VAROVÁNÍ

- **UPOZORNĚNÍ:** Nikdy nenechávejte dítě bez dozoru.
- **UPOZORNĚNÍ:** Před použitím si ověřte, že jsou všechny zajišťovací prvky zaklesnuty.
- **UPOZORNĚNÍ:** Při skládání a rozkládání tohoto výrobku zajistěte, aby dítě nebylo v kočárku ani poblíž a nemohlo dojít k poranění dítěte.
- **UPOZORNĚNÍ:** Tento výrobek není hračka. Nedovolte dítěti, aby si s tímto výrobkem hrálo.
- **UPOZORNĚNÍ:** Vždy používejte zádržný systém.
- Použití mezinožního pásu dítěte a bezpečnostních pásů je nezbytné pro zajištění bezpečnosti dítěte. Bezpečnostní pásy vždy používejte současně s mezinožním pásem.
- **UPOZORNĚNÍ:** Před použitím zkontrolujte, zda jsou upínací mechanismy sedačky, korbíčky nebo autosedačky správně zajištěny.

- **POZOR:** Tento výrobek není vhodný pro běhání nebo jízdu na bruslích.
- **UPOZORNĚNÍ:** Vozítko je určeno pro děti od 0 měsíců do 4 let věku nebo do hmotnosti 22 kg, podle toho, co nastane dříve.
- Kočárek se sedačkou obrácenou proti směru jízdy je homologován do nosnosti 15 kg.
- Kočárek se sedačkou umístěnou ve směru jízdy je homologován do nosnosti 22 kg.
- Pro novorozence a kojence přibližně do 6 měsíců věku musí být opěrka zad vždy úplně sklopená.
- Na kočárek CHICCO BELLAGIO lze připevnit pouze autosedačky CHICCO KORY / CHICCO FIRST-SEAT RECLINE, které jsou vybaveny příslušnými úchyty, nebo korbíčky CHICCO FLEXI / CHICCO GRAN COMFORT.
- S přenosným dětským vakem nainstalovaným na kočárku: **UPOZORNĚNÍ:** Tento výrobek je v konfiguraci korbíčky vhodný pro dítě, které ještě není schopné samostatně sedět, neumí se otáčet nebo se přitáhnout a opřít se o ruce a kolena. Maximální hmotnost dítěte: 9 kg.
- **UPOZORNĚNÍ:** Nepřidávejte další matrace na horní část matrace dodané nebo doporučené výrobcem.
- Při usazování nebo vyjmutí dítěte musí být brzdy vždy zajištěné.
- Kočárek zabrzděte při každém zastavení.
- Nikdy se nevzdalujte od kočárku, pokud stojí na svahu a je v něm usazeno dítě, a to ani tehdy, když je kočárek zabrzděn.
- Nepřetěžujte košík. Maximální

hmotnost nákladu 3 kg.

- Maximální povolené zatížení v kapse opěradla 1 kg.
- Jakékoli závaží na rukojeti a/nebo na opěrce zad a/nebo na stranách kočárku může ohrozit stabilitu kočárku.
- V případě, že máte na madle připravenou přepravní tašku, nezatěžujte ji více než 2 kg.
- Nevozte najednou více než jedno dítě.
- Nepoužívejte doplňky, náhradní díly nebo součásti, které nejsou dodávány nebo schváleny výrobcem.
- Výrobek nepoužívejte, pokud některá jeho část je poškozená, roztržená nebo chybí.
- Autosedačka nainstalovaná na kočárku nenahrazuje kolébku nebo postýlku. Pokud dítě potřebuje spát, mělo by být umístěno do dětského vaku, kolébky nebo postýlky.
- Před montáží prověřte, zda výrobek nebo některá jeho součást nebyla během přepravy poškozena. Pokud ano, výrobek nesmí být používán a musí být uložen mimo dosah dětí.
- Kočárkovou sedačku CHICCO BELLAGIO můžete na stojanu CHICCO LULLAGLIDE používat pouze s opěrkou zad v prvních třech polohách (od té nejsvislejší).
- **UPOZORNĚNÍ:** Při umístění na stojan CHICCO LULLAGLIDE NEPOUŽÍVEJTE kočárkovou sedačku CHICCO BELLAGIO s úplně sklopeným opěradlem.
- Při nastavování kočárku se ujistěte, že se jeho pohyblivé části nemohou dostat do kontaktu s tělem dítěte.
- Ubezpečte se, že osoby používající kočárek jsou dobře obeznámeny

s přesným způsobem jeho použití.

- Tento výrobek musí být používán výhradně dospělou osobou.
- Výrobek musí být sestaven výhradně dospělou osobou.
- Abyste zamezili riziku uškrcení, nikdy nedávejte dítěti na hraní ani do jeho blízkosti předměty opatřené šňůrami.
- S kočárkem nejezděte po normálních ani po jezdících schodech: mohli byste nad ním nečekaně ztratit kontrolu.
- Zvýšenou pozornost věnujte nájezdu na schod nebo chodník, stejně jako sjezdu z nich.
- Pokud kočárek stál dlouho na slunci, počkejte, dokud nevychladne, a teprve poté do něj dítě uložte. Dlouhodobé vystavení slunečním paprskům může způsobit změnu barev materiálů a látek.
- Zabraňte kontaktu kočárku s mořskou vodou, jež může způsobit rezivění.
- Nepoužívejte kočárek na pláži.
- Pokud kočárek nepoužíváte, uchovávejte jej mimo dosah dětí.

DOPORUČENÉ ČIŠTĚNÍ A ÚDRŽBA

Tento výrobek vyžaduje pravidelnou údržbu. Čištění a údržba musí být prováděna výhradně dospělou osobou.

ČIŠTĚNÍ

Kočárek má snímatelný potah (viz kapitola „Nasazení/sundání po-tahu ze sedačky“). Při praní látkového potahu se řiďte pokyny uvedenými na štítku výrobku. Dále jsou uvedeny jednotlivé symboly a jejich význam:



Perte v ruce ve studené vodě



Nebělte



Nesušte v sušičce



Nežehlete



Nečistěte za sucha chemicky

Plastové části pravidelně čistěte vlhkým hadříkem, nepou-



živejte ředidla nebo abrazivní prostředky. Pokud se kovové části dostanou do styku s vodou, osušte je, abyste zabránili jejich zrezivění.

ÚDRŽBA

Pravidelně kontrolujte stupeň opotřebení koleček a odstraňujte z nich prach a písek. Zkontrolujte, zda plastové díly nejsou znečištěny prachem, nečistotami a pískem. Zamezte tak tření, které by mohlo ohrozit správnou funkčnost kočárku. Kočárek uchovávejte na suchém místě. V případě potřeby promažte pohyblivé části silikonovým olejem.

SEZNAM ČÁSTÍ

Před sestavováním výrobku se ujistěte, že máte k dispozici všechny součásti tohoto modelu. Pokud nějaká součást chybí, obraťte se na Customer Service Chicco. K montáži výrobku není potřeba žádná nářadí. K sestavení výrobku musíte mít k dispozici následující díly:

- Rám
- Sedačka s textilním potahem
- Bouda
- Ochranné madlo
- Sada Comfort (ramenní popruhy a mezinožní pás)
- Košík na drobné předměty
- Pláštěnka
- 2 zadní kolečka
- 2 přední kola

Důležitá poznámka: Obrázky a pokyny uvedené v tomto návodu se vztahují k určitému modelu kočárku.

PRVNÍ SESTAVENÍ KOČÁRKU

UPOZORNĚNÍ: Při provádění tohoto úkonu dbejte, aby bylo vaše dítě nebo i jiné děti v bezpečné vzdálenosti. Dbejte, aby se pohyblivé části kočárku nedostaly do kontaktu s tělem dítěte.

1. Pro rozložení kočárku uchopte rukojeť a přední trubku a otočte, dokud neuslyšíte zacvaknutí, které indikuje úplné rozložení (obr. 1).
2. Přední kolo nasadte do příslušného otvoru v rámu, dokud neuslyšíte zajišťovací cvaknutí (obr. 2). Stejný úkon proveďte i u druhého předního kolečka.
3. Montáž zadních koleček proveďte tak, že zatáhnete uvedenou páčku směrem dolů a vložte kolík kolečka do otvoru v trubce zadní nohy. (obr. 3). Proveďte tento úkon i u druhého kolečka.

UPOZORNĚNÍ: Předtím, než začnete kočárek používat, přesvědčte se, že jsou kolečka dobře připevněna ke konstrukci, a to jejich zatažením směrem ven.

4. Za účelem odebrání předních koleček je nutné zatlačit špičatým předmětem do příslušného otvoru nacházejícího se v přední části rámu (obr. 4) a stáhněte kolo směrem dolů. Zadní kola lze demontovat zatažením páčky pro uvolnění označené na obrázku 4A.

INSTALACE SEDAČKY DO KOČÁRKU

5. Pro nainstalování sedátka kočárku na rám je třeba ho zasunout do příslušných plastových usazení, dokud neuslyšíte zacvaknutí značící zajištění (obr. 5).

Sedačku lze nainstalovat jak po směru jízdy (obr. 5A) nebo čelem k rodiči (obr. 5B).

UPOZORNĚNÍ: zatažením za sedačku směrem nahoru se před jejím použitím ujistěte, zda je správně připevněna. Za účelem uvolnění sedačky stiskněte současně tlačítka

nacházející se na kloubových spojích sedačky a zatáhněte směrem nahoru (obr. 5C).

UPOZORNĚNÍ: Uvolnění/upevnění sedačky je nutné provádět, když se dítě nenachází v sedačce.

OCHRANNÉ MADLO

6. Sedačka je vybavena ochranným madlem. Pro připevnění madla zasuňte madlo do usazení nacházejících se v blízkosti kloubového spoje (obr. 6) a ujistěte se, že je madlo dobře upevněné tím, že za něj zatáhnete směrem k sobě.

Pro odejmutí ochranného madla stiskněte obě vnější postranní tlačítka (obr. 6A) a vytáhněte ho z usazení. Pro snadnější usazení dítěte do sedačky je možné uvolnit pouze jednu stranu madla. Madlo lze použít jak v pozici směrem od sebe, tak v pozici směrem k sobě.

UPOZORNĚNÍ: Dítě vždy zajistěte bezpečnostními pásy. Madlo NENÍ dětské zádržné zařízení.

UPOZORNĚNÍ: Nikdy kočárek nezvedejte za ochranné madlo, pokud v něm dítě sedí.

NASTAVENÍ ZÁDOVÉ OPĚRKY

7. Opěrka zad je nastavitelná do čtyřech různých poloh sklonu; k jejímu nastavení použijte páčku na zadní straně zádové opěrky kočárku (obr. 7). Nastavení sklonu lze nastavovat, dokud nedocílíte žádoucí polohy. Při uvolnění páčky se opěrka zad skloubeje v nejbližší možné poloze.

UPOZORNĚNÍ: Hmotnost dítěte může ztížit vykonání výše uvedených úkonů.

POUŽITÍ BEZPEČNOSTNÍCH PÁSŮ

8. Kočárek je vybaven pětibodovým bezpečnostním pásem, který se skládá ze dvou ramenních popruhů, jednoho břišního popruhu a mezinožního pásu s přezkou. Dodávaná přezka pásu má magnetické zapínání (obr. 8).

Na opěrce zad se nacházejí tři páry otvorů pro nastavení výšky ramenních popruhů podle velikosti dítěte (obr. 8A).

Po umístění dítěte do kočárku zapněte pásy vložением části přezky ramenního popruhu (A) do příslušného usazení v části (B) bederního pásu (obr. 8B). Tento úkon se provádí u obou pásů. Poté obě části spojte tak, aby do sebe správně zapadly (obr. 8C) a upevnění pásu dokončete pomocí přezky pásu mezi nohama (C) tak, že ji připojíte k oběma dříve složeným částem (obr. 8D). Zapínání je magnetické a je pro něj typické zacvaknutí, které značí úspěšné zapadnutí prvků do sebe. Následně upravte ramenní popruhy tak, aby v oblasti ramen dítěte dobře přiléhaly (obr. 8E). Chcete-li pásy rozepnout, stiskněte obě boční tlačítka přezky pásu mezi nohama a vyjměte ji z uložení (obr. 8F).

UPOZORNĚNÍ: Při použití u dětí od narození do přibližně 6 měsíců věku musí být ramenní popruhy provlečeny oky nacházejícími se v nejnižší výšce (obr. 8A - č. 1); v případě potřeby je nutné zkrátit délku pásů tak, aby odpovídaly postavě dítěte.

Chcete-li změnit polohu pásů na opěrce zad, rozepněte potah pomocí zipu ve spodní části opěrky, ze zadu pak protáhněte pojistnou přezku skrz opěrku, abyste pásy uvolnili. (Obr. 8G). Operaci ukončete zasunutím pojistné přezky do zvoleného otvoru a jejím provlečením skrz opěrku zad. Po provedení této operace energicky zatáhněte za pásy a zkontrolujte jejich správnou polohu.

Polstrované ramenní popruhy lze také nastavit (bod 9).

UPOZORNĚNÍ: Vždy zkontrolujte, zda jsou pásy zapnuty



správně.

UPOZORNĚNÍ: Pro zajištění bezpečnosti vašeho dítěte je nezbytné vždy používat bezpečnostní pásy. Abyste se ujistili, zda jsou pásy správně připevněny, posadte dítě do kočárku, pásy zapněte a silně zatáhněte za jejich konce.

SADA COMFORT

9. Sada Comfort zahrnuje dva polstrované ramenní popruhy a jeden polstrovaný mezinohní pás (obr. 9). Ramenní popruhy jsou vzájemně spojeny páskou se zapínáním na patentku.

ÚPRAVA OPĚRKY NOHOU

10. Opěrku nohou lze nastavit do dvou různých poloh. K jejímu nastavení použijte centrální páčku umístěnou pod opěrkou nohou (obr. 10).

BOUDA

11. Kočárek je vybaven sluneční stříškou a ochranou proti větru nastavitelnou do několika poloh.

Přejete-li si stříšku upravit, zatáhněte za a/nebo zatlačte na její středovou část. Pro lepší ochranu před sluncem rozepněte zip na boudě a rozbalte zbylou část textilního potahu (obr. 11). Zvednutím látkové klopky nacházející se v horní části boudy (obr. 11B) je možné odkryt síťovou část, která vám umožní dítě sledovat.

ÚPRAVA RUKOJETI

Kočárek je vybaven rukojetí, jejíž výšku lze upravit podle potřeby uživatele.

12. Stiskněte tlačítko uprostřed rukojeti (obr. 12) a zatáhněte rukojeť směrem k sobě do požadované polohy. Rukojeť lze nastavit do různých poloh od nejnižší až po zavřenou polohu (obr. 12A).

Po přemístění rukojeti z jedné polohy do druhé zkontrolujte, zda se automatické blokovací zařízení správně zajistilo.

ZADNÍ BRZDA

13. Zadní brzda působí současně na obě zadní kola kočárku. Pro aktivaci systému brzdy zatlačte páčku směrem dolů (obr. 13). Chcete-li brzdou uvolnit, otočte páčkou v opačném směru.

UPOZORNĚNÍ: Vždy, když se zastavíte, použijte brzdou. Nikdy se nevzdalujte od kočárku, pokud stojí na svahu a je v něm usazeno dítě, i když jsou kola zabrzděna.

UPOZORNĚNÍ: Když použijete spojenou brzdou zadních kol, vždy si ověřte, zda jsou zabrzděna obě zadní kolečka.

OTOČNÁ KOLEČKA

Kočárek je vybaven předními kolečky, která mohou být buď volně otočná, nebo zajištěná. Doporučujeme používat zajištěná kolečka na nerovném terénu. Volně otočná kolečka jsou doporučena pro zlepšení manipulace s kočárkem na rovném terénu.

14. Pro zajištění předních kol stiskněte směrem dolů páčku, která se nachází na přední straně sestavy kol; pro jejich odjištění zatlačte páčku směrem nahoru (obr. 14).

Zkontrolujte, zda jsou obě přední kola pevná nebo otočná.

SLOŽENÍ KOČÁRKU

UPOZORNĚNÍ: Při provádění tohoto úkonu dbejte, aby bylo vaše dítě nebo i jiné děti v bezpečné vzdálenosti. Dbejte, aby se pohyblivé části kočárku nedostaly do kontaktu

s tělem dítěte.

UPOZORNĚNÍ: Dříve než začnete kočárek skládat, je nutné košík vyprázdnit.

15. Kočárek lze složit se sedátkem i bez něj (v obou konfiguračních použití: čelem k rodiči / po směru jízdy).

Chcete-li kočárek složit, nastavte výšku rukojeti do složené, tedy nejnižší polohy.

Stiskněte tlačítko a současně zvedněte páčku nastavení opěrky zad posunutím opěrky dopředu (obr. 15). Kočárek se automaticky složí (obr. 15A).

Pro opětovné rozložení kočárku táhněte rukojeť směrem nahoru, dokud neuslyšíte zacvaknutí značící úspěšné rozložení (obr. 15B), nainstalujte sedačku, jak je uvedeno v kroku 5, pokud byla dříve odstraněna, a dbejte na to, abyste zvedli madlo, jak je znázorněno na obrázku 15C.

Pokud byste chtěli složit rám bez sedačky, musíte zatlačit na páčky na kloubových spojích směrem dolů (obr. 15D). Nyní se kočárek složí.

KOŠÍK NA DROBNÉ PŘEDMĚTY

16. Chcete-li vyjmout koš z rámu kočárku, odjistěte 3 plastové háčky na každé straně (obr. 16 a 16A) a automatické knoflíky, které se zde nacházejí. Aby bylo možné použít plastové háčky přišíté k boční gumě na koši, doporučujeme, abyste tuto operaci prováděli s polosloženým rámem. Odpojte suché zipy pod stupátkem (obr. 16B) i suché zipy na obou stranách zadní trubky (obr. 16C).

Při montáži koše postupujte v opačném pořadí a dbejte na to, abyste háčky bočních gumiček zahákli za kovové kolíky (obr. 16D).

ODSTRANĚNÍ A SVLÉKNUTÍ BOUDY

17. Pokud by bylo třeba stáhnout potah za účelem jeho vyprání, postupujte následovně: rozepněte všechny automatické knoflíky na kloubových spojích boudy a potom i všechny, které se nacházejí po obvodu opěrky zad (obr. 17).

Špičatým předmětem lehce nadzvedněte plastové držáky kloubových spojů (obr. 17A) a vytáhněte kovovou tyč boudy směrem nahoru; vytáhněte tyč z potahu.

Chcete-li boudu znovu nasadit a navléknout potah, proveďte úkony v opačném pořadí.

UPOZORNĚNÍ: Tento úkon je při připevňování stříšky nutno provést na obou stranách kočárku. Zkontrolujte, zda je stříška dobře připevněna.

SEJMUTÍ POTAHU SEDAČKY

18. Pro snazší sejmutí potahu ze sedačky vyhákněte sedačku z rámu (odstavec 5) a odstraňte ochranné madlo (odstavec 6).

Pro uvolnění boudy (bod 17) rozepněte zip ve spodní části opěrky zad (obr. 18), uvolněte automatické knoflíky, které se nacházejí pod oběma stranami sedačky (obr. 18A) a pod opěrkou nohou (obr. 18B); vyjměte pás mezi nohama s přezkou z rámu tak, že popruh stáhněte šterbinou v kovovém kroužku (obr. 18C), pak textilní potah stáhněte z opěrky nohou (obr. 18D).

Rozepněte suché zipy umístěné uvnitř souběžně s kloubovými spoji boudy (obr. 18E) a stáhněte textilní potah z kloubových spojů (obr. 18F); operaci ukončete uvolněním textilního potahu z páčky nastavení opěrky zad (obr. 18G), poté ji vytáhněte směrem nahoru (obr. 18H).

Po vyjmutí textilního potahu z rámu lze všechny čtyři po-



pruhy vyjmout tak, že je protáhnete příslušnými otvory, jak je popsáno v bodě 8.

Nyní je potah upvolněný, panel je třeba sejmut z opěrky zad rozepnutím suchého zipu ve spodní části panelu (obr. 18I). Pro navlékání potahu sedačky proveďte výše popsané úkony v opačném pořadí; při této operaci je nutné znovu připevnit popruh mezi nohama k trubce (obr. 18C), bederní popruhy ve spodní části opěrky zad (obr. 8A – č. 4) a ramenní popruhy na horní část opěrky zad (obr. 8A - č.1/2/3).

UPOZORNĚNÍ: Energicky zatáhněte za bezpečnostní pásy a zkontrolujte, zda jsou správně namontovány.

UPOZORNĚNÍ: Jakmile bude potah navlečený, vraťte zpět na komfortní soupravu podle pokynů v kroku 9.

PLÁŠTĚNKA

19. Kočárek je vybaven pláštěnkou.

Pokud chcete použít pláštěnku, nasadte ji na boudu a připevněte ji k trubkám kočárku pomocí příslušných pásků (obr. 19).

Operaci dokončete zaháknutím gumy za tlačítko nastavení opěradla (obr. 19A).

Pokud je pláštěnka mokrá, nechte ji po použití volně uschnout. Poté ji složte a uložte. Pláštěnku je možné použít jak v pozici po směru jízdy, tak v poloze směrem k sobě.

UPOZORNĚNÍ: Pláštěnka se nesmí používat na kočárku s odinstalovanou boudou, neboť by mohla zapříčinit udušení dítěte. Pokud máte na kočárku připevněnou pláštěnku, nikdy nenechávejte kočárek na slunci, pokud v něm sedí dítě. Hrozí nebezpečí úžehu.

POUŽITÍ AUTOSEDAČKY A PŘENOSNÉ KORBIČKY

Kočárek CHICCO BELLAGIO umožňuje upevnění následujících výrobků:

- Autosedačky CHICCO KORY / CHICCO FIRST-SEAT RECLINE pomocí speciálních adaptérů k rámu.
- Korbička CHICCO FLEXI.
- Korbička CHICCO GRAN COMFORT.

Informace o montáži a demontáži autosedaček naleznete v návodu k ADAPTÉRŮM CHICCO BELLAGIO.

Informace o montáži a demontáži přenosných korbiček naleznete v příručce ke korbičkám.

UPOZORNĚNÍ: Před použitím kočárku v kombinaci s přenosnou korbičkou nebo autosedačkou se vždy ujistěte, že je upínací systém komponentů správně zajištěn jeho povytáhnutím směrem nahoru.

UPOZORNĚNÍ: Autosedačka i přenosná korbička se musí připevňovat k rámu výhradně v poloze směrem k rodiči.

UPEVNĚNÍ SEDAČKY CHICCO BELLAGIO NA STOJAN CHICCO LULLAGLIDE

UPOZORNĚNÍ: Upevnění/uvolnění sedačky je nutné provádět, když se dítě nenachází uvnitř sedačky.

20. Chcete-li připevnit sedačku, ujistěte se, že je stojan ve stabilní poloze. (Obr. 20)

Aby bylo možné namontovat sedačku kočárku na stojan Lullaglide, je nutné sedačku zaháknout za boční plastové konektory (obr. 20A komponenty A-B), musí se ozvat zavcuknutí (obr. 20B)

Sedačka může být připevněna na kočárek v obou směrech: **UPOZORNĚNÍ:** zatažením za sedačku směrem nahoru se před jejím použitím ujistěte, zda je správně připevněna.

UPOZORNĚNÍ: Vždy používejte zádržný systém.

Použití pásu mezi nohama dítěte a bezpečnostních pásů je

nezbytné pro zajištění bezpečnosti dítěte.

Bezpečnostní pásy vždy používejte současně s mezinozním pásem.

UVOLNĚNÍ SEDAČKY CHICCO BELLAGIO ZE STOJANU CHICCO LULLAGLIDE

UPOZORNĚNÍ: Upevnění/uvolnění sedačky je nutné provádět, když se dítě nenachází v sedačce.

21. Pro uvolnění sedačky stiskněte současně tlačítka nacházející se na kloubových spojích sedačky a zatáhněte směrem nahoru (obr. 21).

NÁNOŽNÍK

22. Příkrývka korbičky CHICCO FLEXI / CHICCO GRAN COMFORT slouží také jako nánožník pro kočárek. Uvolněte dva automatické knoflíky na vnitřní straně příkrývky (obr. 22) a zahákněte je za boční strany opěrky nohou kočárku (obr. 22A). Připevněte horní přehyb k ochrannému madlu pomocí dvou automatických knoflíků (obr. 22B) nebo ji pro větší ochranu připevněte ke dvěma automatickým knoflíkům na stranách boudy (obr. 22C).

ZÁRUKA

Výrobek má záruku na jakýkoli nedostatek v souladu běžných podmínek použití a v souladu s Návodem k použití. Záruka se nevztahuje na škody vzniklé v důsledku nesprávného použití, opotřebení nebo nahodilých událostí. Dobu trvání záruky na vady týkající se výrobku upravují konkrétní předpisy uplatňované v zemi, kde byl výrobek zakoupen.



PL INSTRUKCJA UŻYTKOWANIA

WAŻNE - PRZECZYTAJ UWAŻNIE I ZACHOWAJ NA PRZYSZŁOŚĆ JAKO ODNIESIENIE.

OSTRZEŻENIE: ABY UNIKNĄĆ NIEBEZPIECZEŃSTWA UDUSZENIA, TRZYMAĆ OPAKOWANIE PLASTIKOWE W MIEJSCU NIEDOSTĘPNYM DLA NIEMOWLĄT I DZIECI.

OSTRZEŻENIA

- **OSTRZEŻENIE:** Nigdy nie pozostawiać dziecka bez opieki.
- **OSTRZEŻENIE:** Upewnij się przed użyciem, czy wszystkie urządzenia blokujące są włączone.
- **OSTRZEŻENIE:** Aby uniknąć obrażeń, upewnij się, czy dziecko jest odsunięte kiedy rozkłada się lub składa niniejszy wyrób.
- **OSTRZEŻENIE:** Nie pozwalaj dziecku bawić się tym wyrobem.
- **OSTRZEŻENIE:** Zawsze używaj systemu zapięć.
- Użycie pasa kroczonego oraz pasów bezpieczeństwa jest niezbędne, aby zapewnić bezpieczeństwo dziecka. Należy zawsze stosować jednocześnie zarówno pasy zabezpieczające jak i pas kroczone.
- **OSTRZEŻENIE:** Sprawdź, czy urządzenia mocujące gondolę lub siedzisko lub fotelik samochodowy są prawidłowo załączone przed użyciem.
- **OSTRZEŻENIE:** Niniejszy wyrób

nie jest odpowiedni do biegania ani jazdy na rolkach.

- **OSTRZEŻENIE:** Wózek odpowiedni dla dzieci w wieku od 0 miesięcy do 4 lat lub do wagi 22 kg, w zależności od tego, co nastąpi najpierw.
- Wózek spacerowy posiada homologację do 15 kg z siedziskiem skierowanym tyłem do kierunku jazdy.
- Wózek spacerowy posiada homologację do 22 kg z siedziskiem skierowanym przodem do kierunku jazdy.
- Dla noworodków aż do 6. miesiąca życia oparcie powinno być używane w pozycji całkowicie opuszczonej.
- CHICCO BELLAGIO pusete yalnızca uygun bađlantı elemanlarıyla donatılmış CHICCO KORY / CHICCO FIRST-SEAT RECLINE oto koltukları veya CHICCO FLEXI Portbebe / CHICCO GRAN COMFORT gondolą takılabilir.
- Z gondolą dla dzieci zainstalowaną na wózku: **OSTRZEŻENIE:** Produkt w konfiguracji wózka głębokiego może być używany dla dzieci, które nie potrafią siedzieć samodzielnie, obracać się ani podnosić na rękach czy kolanach. Maksymalny ciężar dziecka: 9 kg.
- **OSTRZEŻENIE:** Nie nakładać drugiego materaca na materac dostarczony lub zalecany przez producenta.
- Należy zawsze załączyć hamulec podczas umieszczania i wyjmowania dziecka z wózka.
- Należy używać hamulca podczas każdego postoju.
- Nie pozostawiać nigdy wózka na

pochyłej powierzchni jeśli siedzi w nim dziecko, nawet wówczas, gdy zostały załączone hamulce.

- Nie przeciążać koszyka. Maksymalny ciężar 3 kg.
- Maksymalne obciążenie kieszeni w oparciu 1 kg.
- Zawieszanie ciężkich przedmiotów na rączkach i/lub na oparciu i/lub na bokach wózka może zagrażać jego stabilności.
- Jeżeli zawieszamy na uchwycie torbę, nie wkładać do niej rzeczy ważących ponad 2 kg.
- Nie przewozić jednocześnie kilorga dzieci.
- Nie montować na wózku akcesoriów, części zamiennych oraz elementów, które nie zostały dostarczone lub zatwierdzone przez producenta.
- Nie używać produktu jeśli jakikolwiek jego element został uszkodzony, wyrwany lub zgubiony.
- Wózek z zamontowanym fotelikiem samochodowym nie zastępuje kołyski ani łóżeczka. Jeśli dziecko chce spać, należy je umieścić w nosidełku, kołysce lub łóżeczku.
- Przed przystąpieniem do montażu należy sprawdzić, czy produkt oraz wszystkie jego elementy składowe nie uległy uszkodzeniu podczas transportu. W razie uszkodzenia, produkt nie powinien być używany i należy przechowywać go w miejscu niedostępnym dla dzieci.
- Siedzisko wózka spacerowego CHICCO BELLAGIO może być używane na stojaku CHICCO LULLAGLIDE wyłącznie z oparciem w pierwszych 3 pozycjach (zaczyna-

jąc od najbardziej pionowej).

- **OSTRZEŻENIE:** Po umieszczeniu na stojaku CHICCO LULLAGLIDE NIE UŻYWAĆ siedziska wózka spacerowego CHICCO BELLAGIO z całkowicie odchylnym oparciem.
- Podczas czynności związanych z regulacją wózka należy upewnić się, czy części ruchome wózka nie mają bezpośredniej styczności z ciałem dziecka.
- Upewnić się, czy użytkownicy wózka znają dokładny sposób jego działania.
- Produkt ten powinien być używany tylko i wyłącznie przez osobę dorosłą.
- Produkt powinien być montowany tylko przez dorosłą osobę.
- Aby uniknąć ryzyka uduszenia, nie dawać dziecku, ani nie pozostawiać w jego pobliżu przedmiotów ze sznurkami.
- Nie używać wózka na schodach, ani na schodach ruchomych: istnieje ryzyko nagłej utraty kontroli nad wózkiem.
- Uważać wchodząc na stopień lub chodnik oraz schodząc z nich.
- Jeśli wózek stał przez dłuższy czas na słońcu, przed posadzeniem w nim dziecka należy poczekać, aż się schłodzi. Długotrwałe działanie promieni słonecznych może spowodować zmiany koloru materiałów i tkanin.
- Unikać kontaktu wózka ze słoną wodą, aby zapobiec powstawaniu rdzy.
- Nie używać wózka na plaży.
- Kiedy nie jest używany, wózek powinien być przechowywany w miejscu niedostępnym dla dzieci.



ZALECENIA DOTYCZĄCE CZYSZCZENIA I KONSERWACJI

Produkt wymaga okresowej konserwacji. Czyszczenie i konserwacja produktu muszą być powierzone osobie dorosłej.

CZYSZCZENIE

Obicie wózka można zdjąć (odnieść się do rozdziału „Zakładanie/Zdejmnianie obicia z siedziska”). Elementy z tkaniny czyścić zgodnie z zaleceniami podanymi na wszywce. Poniżej podano symbole sposobu prania oraz ich znaczenie:



Prać ręcznie w zimnej wodzie



Nie stosować wybielaczy



Nie suszyć mechanicznie



Nie prasować



Nie prać chemicznie

Czyścić okresowo plastikowe części przy pomocy wilgotnej szmatki, nie używać rozpuszczalników ani wyrobów ściernych. Po ewentualnym zetknięciu z wodą, wysuszyć metalowe części, aby zapobiec powstawaniu rdzy.

KONSERWACJA

Kontrolować okresowo stan zużycia kół oraz czyścić je z kurzu i piasku. Upewnić się, że wszystkie plastikowe elementy są wolne od kurzu, zabrudzeń i piasku, aby uniknąć ewentualnych tarć, które mogą zakłócić prawidłowe działanie wózka. Przechowywać wózek w suchym miejscu. W razie konieczności smarować ruchome części suchym olejem silikonowym.

SPIS ELEMENTÓW

Przed montażem sprawdzić, czy jest się w posiadaniu wszystkich elementów dla tego modelu. Jeżeli brakuje jakiegokolwiek części należy zwrócić się do Działu Obsługi Klienta Chicco. Montaż produktu nie wymaga użycia żadnego narzędzia. Do montażu produktu niezbędne są następujące części:

- Stelaż
- Siedzenie z tkaninowym obiciem
- Budka
- Barierka zabezpieczająca
- Zestaw comfort (nakładki naramienne i pas kroczyzny)
- Koszyk
- Osłona przeciwdeszczowa
- 2 Tylne koła
- 2 przednie koła

Ważna uwaga: rysunki oraz zalecenia przytoczone w niniejszej instrukcji odnoszą się do omawianej wersji produktu.

PIERWSZY MONTAŻ WÓZKA

OSTRZEŻENIE: wykonując tę czynność należy upewnić się, czy Wasze dziecko lub inne dzieci znajdują się w odpowiedniej odległości. Upewnić się, czy w trakcie wykonywania tej czynności ruchome elementy wózka nie stykają się z częściami ciała dziecka.

1. Aby rozłożyć wózek, należy chwycić za uchwyt i przednią rurkę i obracać aż do usłyszenia charakterystycznego dźwięku oznaczającego pełne otwarcie (Rys. 1).

2. Włożyć przednie koło do odpowiedniego otworu w ramie, aż do usłyszenia kliknięcia oznaczającego zablokowanie (Rys. 2). Powtórzyć czynność, aby zamontować drugie przednie koło.

3. Aby zamontować tylne koła, należy pociągnąć w dół wskazaną dźwignię i włożyć sworzeń koła do otworu w rurze tylnej nogi. (Rys. 3). To samo powtórzyć, aby zamontować drugie koło.

OSTRZEŻENIE: Przed użyciem wózka upewnić się, że koła są dobrze zamocowane do konstrukcji, pociągając je na zewnątrz.

4. Aby zdjąć przednie koła, należy nacisnąć ostrym przedmiotem blokadę w szczelinie znajdującej się w przedniej części ramy (Rys. 4) i pociągnąć koło w dół. Aby zdjąć tylne koła, należy pociągnąć dźwignię zwalnającą pokazaną na rysunku 4A.

MONTAŻ SIEDZENIA W WÓZKU SPACEROWYM

5. Aby zamontować siedzisko spacerówki na stelażu, należy wsunąć je w specjalne plastikowe punkty mocowania, aż do usłyszenia charakterystycznego dźwięku zaczepienia (Rys. 5).

Siedzisko można zamontować albo przodem do kierunku jazdy (Rys. 5A), albo przodem do rodzica (Rys. 5B).

OSTRZEŻENIE: przed użyciem upewnić się, czy siedzisko jest dokładnie przymocowane, pociągając je do góry.

Aby zdjąć siedzisko, należy jednocześnie nacisnąć przyciski umieszczone na przegubach siedziska i pociągnąć siedzisko do góry (Rys. 5C).

OSTRZEŻENIE: czynności odczepiania/zaczepiania siedziska należy wykonywać bez dziecka wewnątrz wózka.

BARIERKA ZABEZPIECZAJĄCA

6. Siedzisko jest wyposażone w barierkę zabezpieczającą. Aby zamknąć barierkę zabezpieczającą, należy ją wsunąć w otwory obok przegubu (Rys. 6) i upewnić się, że barierka jest prawidłowo przymocowana, pociągając ją do siebie.

Aby wyjąć barierkę zabezpieczającą, nacisnąć dwa boczne przyciski zewnętrzne (Rys. 6A) i wyjąć barierkę z otworów, w których jest zamocowana. Aby ułatwić umieszczanie dziecka można odczepić jedną stronę barierki. Barierki można używać zarówno w konfiguracji dziecko przodem do kierunku jazdy jak i przodem do mamy.

OSTRZEŻENIE: Należy zawsze zabezpieczać dziecko pasami bezpieczeństwa. Barierka NIE jest urządzeniem podtrzymującym dziecko.

OSTRZEŻENIE: Nie wykorzystywać barierki do podnoszenia wózka, w którym jest dziecko.

REGULACJA OPARCIA

7. Oparcie można ustawiać w czterech różnych pozycjach nachylenia; w celu regulacji należy posłużyć się dźwignią z tyłu oparcia wózka (Rys. 7). Nachylenie można regulować aż do osiągnięcia żądanej pozycji. W chwili zwolnienia dźwigni oparcie zablokuje się w najbliższej pozycji.

OSTRZEŻENIE: Kiedy dziecko znajduje się w siedzisku spacerowym, czynności te mogą być utrudnione.

UŻYWANIE PASÓW BEZPIECZEŃSTWA

8. Wózek spacerowy wyposażony jest w system zabezpieczający z pięcioma punktami zaczepienia, składający się z dwóch pasów naramiennych, pasa biodrowego oraz





pasa krocznego ze sprzączką. Dołączona sprzączka posiada zamknięcie magnetyczne (Rys. 8).

W tylnej części oparcia znajdują się trzy pary otworów do regulacji wysokości nakładek naramiennych w zależności od wzrostu dziecka (Rys. 8A).

Po umieszczeniu dziecka w wózku należy zapiąć pasy, wkładając element sprzączki nakładki naramiennej (A) w gniazdo elementu (B) pasa bezpieczeństwa (Rys. 8B). Tę czynność należy wykonać dla obu pasów. Następnie połączyć oba elementy w celu prawidłowego zaczepienia (Rys. 8C) i dokończyć mocowanie pasów za pomocą sprzączki pasa krocznego (C), łącząc ją z dwoma wcześniej zmontowanymi elementami (Rys. 8D). Sprzączka jest magnetyczna, a prawidłowe zaczepienie elementów sygnalizowane jest kliknięciem. Następnie należy wyregulować nakładki naramienne, aby przylegały do ramion dziecka (Rys. 8E). Aby rozpiąć pasy, należy nacisnąć dwa boczne przyciski sprzączki pasa krocznego i wyjąć sprzączkę z gniazda mocującego (Rys. 8F).

OSTRZEŻENIE: W przypadku używania wózka do przewożenia dzieci w wieku od urodzenia do około 6 miesięcy, nakładki naramienne należy umieścić w najniższych otworach (Rys. 8A - nr 1); ponadto może okazać się konieczne skrócenie pasów, aby dostosować ich długość do budowy ciała dziecka.

Aby zmienić położenie pasów na oparciu, po otwarciu pokrowca za pomocą zamka błyskawicznego u podstawy oparcia, należy dostać się od tyłu i przełożyć sprzączkę przez oparcie w celu zwolnienia pasów. (Rys. 8G). Zakończyć czynność, wkładając sprzączkę zabezpieczającą do wybranego otworu i przekładając ją przez oparcie. Po wykonaniu tej czynności należy mocno pociągnąć, aby sprawdzić prawidłowe ułożenie pasów.

Wyścielane nakładki naramienne można również regulować (punkt 9).

OSTRZEŻENIE: Upewnić się, że pasy zawsze są poprawnie zapięte.

OSTRZEŻENIE: W celu zapewnienia bezpieczeństwa Państwa dziecku, zawsze zapinać pasy bezpieczeństwa. Aby upewnić się, czy pasy są prawidłowo zamocowane, po włożeniu dziecka i zabezpieczeniu go pasami, należy pociągnąć energicznie za końcówkę pasów.

ZESTAW COMFORT

9. Zestaw Komfort składa się z dwóch wyścielanych osłonek na nakładki naramienne i jednej na pas kroczy (Rys. 9). Nakładki naramienne są połączone taśmą z zapięciem na zatrzask.

REGULACJA PODNÓŻKA

10. Podnóżek można ustawić w dwóch pozycjach. Aby go wyregulować, użyć centralnej dźwigni znajdującej się pod podnóżkiem (Rys. 10).

BUDKA

11. Wózek spacerowy wyposażony jest w budkę osłaniającą przed słońcem i wiatrem, którą można ustawić w kilku pozycjach.

Aby wyregulować budkę, pociągnąć i/lub popchnąć jej środkową część. W celu zwiększenia ochrony, należy otworzyć zamek znajdujący się na budce i rozłożyć pozostałą część materiałową (Rys. 11). Pod osłoną materiałową budki (Rys. 11A) znajduje się siatka, umożliwiająca zaglądnienie do dziecka.

REGULOWANIE UCHWYTU

Wózek wyposażony jest w rączkę z regulacją wysokości, w zależności od wymogów użytkownika.

12. Nacisnąć przycisk znajdujący się w środku uchwytu (Rys. 12) i pociągnąć uchwyt do siebie, aby ustawić go w żądanej pozycji. Począwszy od najniższej lub zamkniętej pozycji, uchwyt można ustawić w różnych pozycjach (Rys. 12A).

Po przestawieniu sprawdzić, czy automatyczna blokada zadziałała prawidłowo.

HAMULEC POSTOJOWY

13. Hamulec postojowy działa równocześnie na obydwie tylne koła wózka. Aby włączyć system hamulcowy, popchnąć dźwignię w dół (Rys. 13). Aby wyłączyć hamulec, należy przesunąć dźwignię w przeciwnym kierunku.

OSTRZEŻENIE: Używać hamulca przy każdym postoju. Nie pozostawiać nigdy wózka na pochyłej powierzchni jeśli siedzi w nim dziecko nawet wówczas, kiedy hamulec postojowy jest załączony.

OSTRZEŻENIE: Po wciśnięciu dźwigni hamulcowej upewnić się, czy hamulce zostały prawidłowo sprzężone na obu tylnych zespołach kół.

KÓŁKA OBROTOWE

Wózek jest wyposażony w przednie koła w systemie obrotowym/zablokowanym. Zaleca się użycie zablokowanych kółek na szczególnie wyboistym terenie. Używanie obracających się kółek zalecane jest w celu zwiększenia zwrotności wózka na normalnych powierzchniach.

14. Aby zablokować obrót przednich kół, przestawić w dół dźwignię znajdującą się z tyłu zespołu kół; aby je odblokować, należy popchnąć dźwignię w górę (Rys. 14).

Upewnić się, że oba przednie koła są zablokowane lub obracają się.

SKŁADANIE WÓZKA

OSTRZEŻENIE: Wykonując tę czynność należy upewnić się, czy Wasze dziecko lub inne dzieci znajdują się w odpowiedniej odległości. Upewnić się, czy w trakcie wykonywania tej czynności ruchome elementy wózka nie stykają się z częściami ciała dziecka.

OSTRZEŻENIE: Przed złożeniem spacerówki należy wyjąć zawartość koszyka.

15. Wózek można złożyć zarówno z siedziskiem, jak i bez niego (i w obu konfiguracjach użytkowych: przodem do rodzica / przodem do kierunku jazdy).

Aby złożyć wózek, należy ustawić wysokość uchwytu w pozycji zamkniętej, czyli tej najniższej.

Nacisnąć przycisk i jednocześnie podnieść dźwignię regulacji oparcia, popychając oparcie do przodu (Rys. 15). Wózek zamknie się automatycznie (Rys. 15A).

Aby ponownie rozłożyć wózek, podnieść uchwyt do góry, aż będzie słyszalny charakterystyczny dźwięk rozłożenia (Rys. 15B), zamontować siedzisko, jak wskazano w punkcie 5, jeśli zostało wcześniej zdemontowane, uważając, aby podnieść barierkę, jak pokazano na rysunku 15C.

Aby złożyć ramę bez siedziska, należy popchnąć w dół dźwignienki znajdujące się na przegubach (Rys. 15D), po czym wózek się złoży.

KOSZYK

16. Aby zdjąć koszyk z ramy wózka, należy odblokować 3





plastikowe zaczepy po obu stronach (Rys. 16 i 16A) oraz znajdujące się tam napy. Aby zadziałała na plastikowe zaczepy przyszyte do bocznej gumy koszyka, zaleca się wykonanie czynności przy częściowo złożonej ramie. Odpiąć rzepy pod podnóżkiem (Rys. 16B) i te po obu stronach tylnej rurki (Rys. 16C).

Aby zamontować koszyk, należy wykonać czynności w odwrotnej kolejności, zwracając uwagę na zaczepienie zaczepów gum bocznych o metalowe trzpienie (Rys. 16D).

ODCZEPIANIE I ZDEJMOWANIE TKANINY Z BUDKI

17. W przypadku konieczności zdjęcia tkaniny wierzchniej z budki, w celu jej uprania, należy: odpiąć napy znajdujące się na przegubach budki, a następnie wszystkie napy na obwodzie oparcia (Rys. 17).

Użyć spiczastego przedmiotu, aby lekko unieść plastikowe zaciski przegubów (Rys. 17A) i pociągnąć do góry metalowy pręcik budki; wyciągnąć pręcik z tkaniny.

Aby ponownie założyć tkaninę i zamontować budkę, wykonać te same czynności w odwrotnej kolejności.

OSTRZEŻENIE: Budka powinna być zamocowana po obu stronach wózka. Sprawdzić, czy została ona prawidłowo zablokowana.

ZDEJMOWANIE OBCIĄŻENIA Z SIEDZISKA

18. Aby ułatwić zdjęcie materiału z siedzenia, należy odczepić go od ramy (paragraf 5) i zdjąć barierkę zabezpieczającą (paragraf 6).

Po odpięciu budki (paragraf 17) otworzyć zamek błyskawiczny znajdujący się w dolnej części oparcia (Rys. 18), odczepić napy znajdujące się po obu stronach siedziska (Rys. 18A) i pod podnóżkiem (Rys. 18B); zdjąć pas kroczyzny ze sprzączką z ramy, przekładając taśmę przez szczelinę w metalowym pierścieniu (Rys. 18C) i zdjąć tkaninę z podnóżka (Rys. 18D).

Odpiąć rzepy znajdujące się po wewnętrznej stronie na przegubach budki (Rys. 18E) i zdjąć tkaninę z przegubów (Rys. 18F); zakończyć czynność, zwalniając tkaninę z dźwigni regulacji oparcia (Rys. 18G) i pociągnąć do góry (Rys. 18H).

Po zdjęciu tkaniny z ramy, można zdjąć cztery pasy, przekładając je przez odpowiednie otwory, jak opisano w punkcie 8. Tkanina jest teraz zwolniona. Należy zdjąć panel z oparcia, odczepiając rzep w dolnej części panelu (Rys. 18I)

Aby założyć obicie na siedzisko, należy wykonać powyższe przedstawione czynności w odwrotnej kolejności; podczas tej czynności konieczne jest ponowne przymocowanie pasa kroczyzny do rurki (Rys. 18C), pasów biodrowych w dolnej części oparcia (Rys. 8A - nr 4), a nakładki naramienne w górnej części oparcia (Rys. 8A - nr 1/2/3).

OSTRZEŻENIE: Pociągnąć energicznie pasy bezpieczeństwa, aby sprawdzić, czy są prawidłowo zamontowane.

OSTRZEŻENIE: Po zakończeniu zakładania obicia należy zmienić położenie zestawu comfort, jak wskazano w punkcie 9.

OSŁONA PRZECIWDZESZCZOWA

19. Wózek jest wyposażony w osłonę przeciwdeszczową. Aby ją zamontować, należy umieścić osłonę przeciwdeszczową na budce i przymocować ją do rurek wózka za pomocą odpowiednich tasiemek (Rys. 19).

Zakończyć operację, zaczepiając gumkę obok przycisku regulowania oparcia (Rys.19A).

Po użyciu osłony, przed jej złożeniem i odłożeniem na miejsce wysuszyć ją na wolnym powietrzu (jeżeli się zmoczyła). Osłona przeciwdeszczowa może być używana zarówno w konfiguracji dziecko przodem do kierunku jazdy, jak i dziecko przodem do mamy.

OSTRZEŻENIE: Osłony przeciwdeszczowej nie wolno używać na wózku bez budki, ponieważ grozi to uduszeniem dziecka. Osłona przeciwdeszczowa nie może być używana na spacerówce bez zamontowanej budki lub daszka przeciwsłonecznego; mogłoby to spowodować uduszenie dziecka.

UŻYWANIE FOTELIKA SAMOCHODOWEGO I GONDOLI

Na wózku spacerowym CHICCO MYSA można zamontować następujące produkty:

- Fotelik samochodowy CHICCO KORY / CHICCO FIRST-SEAT RECLINE za pomocą specjalnych adapterów na ramie.
- Gondolę CHICCO FLEXI.
- Gondolę CHICCO GRAN COMFORT.

Informacje dotyczące montażu i demontażu fotelików samochodowych zamieszczono w instrukcji ADAPTERÓW CHICCO BELLAGIO.

Informacje dotyczące montażu i demontażu gondoli można znaleźć w instrukcji obsługi gondoli.

OSTRZEŻENIE: Przed użyciem wózka w zestawie z gondolą lub fotelikiem samochodowym należy zawsze sprawdzić, czy system połączenia elementów jest prawidłowo zablokowany, pociągając gondolę lub fotelik do góry.

OSTRZEŻENIE: Zarówno fotelik samochodowy, jak i gondolę można zakładać na ramę tylko i wyłącznie w pozycji przodem do rodzica.

MOCOWANIE SIEDZISKA CHICCO BELLAGIO NA STOJAKU CHICCO LULLAGLIDE

OSTRZEŻENIE: Czynności zaczepiania/odczepiania siedziska należy wykonywać bez dziecka wewnątrz wózka.

20. Aby zamocować siedzisko, należy się upewnić, że stojak znajduje się w pozycji nieruchomej. (Rys. 20)

Aby zamontować siedzisko wózka spacerowego na stojaku Lullaglide, należy zaczepić siedzisko w bocznych plastikowych zaczepach (Rys. 20A elementy A-B) do momentu usłyszenia kliknięcia oznaczającego prawidłowe zaczepienie (Rys. 20B)

Siedzisko można zamontować w obu kierunkach.

OSTRZEŻENIE: przed użyciem upewnić się, czy siedzisko jest dokładnie przymocowane, pociągając je do góry.

OSTRZEŻENIE: Zawsze używaj systemu zapieczętowania.

Użycie pasa kroczyzny oraz pasów bezpieczeństwa jest niezbędne, aby zapewnić bezpieczeństwo dziecka.

Należy zawsze stosować jednocześnie zarówno pasy zabezpieczające jak i pas kroczyzny.

ODŁĄCZENIE SIEDZISKA CHICCO BELLAGIO OD STOJAKA CHICCO LULLAGLIDE

OSTRZEŻENIE: Czynności odłączania/zaczepiania siedziska należy wykonywać bez dziecka wewnątrz siedziska

21. Aby odłączyć siedzisko, należy jednocześnie nacisnąć przyciski umieszczone na przegubach siedziska i pociągnąć siedzisko do góry (Rys. 21).

OKRYCIE NA NÓŻKI

22. Okrycie gondoli CHICCO FLEXI / CHICCO GRAN COMFORT pełni również funkcję okrycia na nóżki



dla wózka spacerowego. Zwolnić dwa zatrzaski po wewnętrznej stronie okrycia (Rys. 22) i zapiąć po bokach podnóżka wózka spacerowego (Rys.22A). Zamocować górną część okrywającą do barierki zabezpieczającej, zapinając dwa zatrzaski (Rys. 22B) lub, dla większej ochrony, zamocować ją do dwóch zatrzasków obecnych po bokach budki (Rys. 22C).

GWARANCJA

Produkt ma gwarancję na wszystkie wady zgodności w normalnych warunkach użytkowania, zgodnych z podanymi w instrukcji. Gwarancja nie będzie miała natomiast zastosowania w przypadku uszkodzeń powstałych w wyniku niewłaściwego użytkowania, zużycia lub przypadkowych zdarzeń. Odnosnie czasu trwania gwarancji obejmującej wady dotyczące niezgodności z umową, należy odnieść się do przepisów prawa krajowego, jakie mają zastosowanie w kraju zakupu, jeśli dotyczy.

NL GEBRUIKSAANWIJZING

BELANGRIJK - LEES ZORGVULDIG EN BEWAAR VOOR LA- TERE RAADPLE- GING.

WAARSCHUWING: VERWIJDER VOOR HET GEBRUIK EVENTUELE PLASTIC ZAKKEN EN ALLE ANDERE VERPAKKINGSONDERDELEN EN GOOI ZE WEG OF HOUD ZE IN IEDER GEVAL BUITEN HET BEREIK VAN KINDEREN.

WAARSCHUWINGEN

- **WAARSCHUWING:** Nooit het kind zonder toezicht laten.
- **WAARSCHUWING:** Zorg ervoor dat alle vergrendelingsmechanismes vast zitten voor dat je het product gebruikt.
- **WAARSCHUWING:** Zorg ervoor dat het kind uit de buurt is tijdens het inen uitklappen van het product om letsel te voorkomen.
- **WAARSCHUWING:** Laat het kind niet met dit product spelen.
- **WAARSCHUWING:** Altijd het veiligheidstuigje gebruiken.
- Het gebruik van het tussenbeenstuk en de veiligheidsgordels is essentieel om de veiligheid van het kind te garanderen. Gebruik de veiligheidsgordels altijd samen met het tussenbeenstuk.
- **WAARSCHUWING:** Controleer voor het gebruik of de bevestigingsmechanismen van het zitje, van de draagmand of van het au-

tostoeltje goed zijn vastgemaakt.

- **WAARSCHUWING:** Dit product is niet geschikt om mee hard te lopen of te skeeleren.
- **WAARSCHUWING:** Dit zitje is geschikt van 0 maanden tot 4 jaar of 22 kg, afhankelijk van wat het eerst komt.
- De wandelwagen is goedgekeurd voor een gewicht tot 15 kg als het zitje in tegengestelde richting wordt gebruikt.
- De wandelwagen is goedgekeurd voor een gewicht tot 22 kg als het zitje in de rijrichting wordt gebruikt.
- Voor kinderen vanaf de geboorte tot de leeftijd van ongeveer 6 maanden moet de rugleuning op de volledig neergelaten stand worden gebruikt.
- Alleen autostoeltjes CHICCO KORY / CHICCO FIRST-SEAT RECLINE die voorzien zijn van de specifieke bevestigingsinrichtingen of de draagmanden CHICCO FLEXI / CHICCO GRAN COMFORT kunnen worden bevestigd aan de wandelwagen CHICCO BELLAGIO.
- Als de reiswieg op de wandelwagen is gemonteerd: **WAARSCHUWING:** Dit product is in de kinderwagenconfiguratie geschikt voor kinderen die nog niet zelf kunnen zitten, zich nog niet kunnen omdraaien en nog niet op handen en knieën kunnen gaan zitten. Maximumgewicht van het kind: 9 kg.
- **WAARSCHUWING:** Leg geen ander matrasje op het bovenste gedeelte van het matrasje dat door de fabrikant wordt geleverd of aanbevolen.

- Het product moet altijd op de rem staan als u het kind erin zet of eruit haalt.
- Gebruik de rem telkens wanneer u stopt.
- Laat de wandelwagen nooit met het kind erin op een helling staan, ook al zijn de remmen geactiveerd.
- Overbelast de mand niet. Maximump gewicht 3 kg.
- Maximaal toegestane belasting in de rugleuningzak 1 kg.
- Ieder gewicht dat aan de handgrepen en/of de rugleuning en/of de zijkanten van de wandelwagen hangt, kan de stabiliteit van de wandelwagen in het gedrang brengen.
- Als u een mand aan de handgreep hangt, mag u niet meer dan 2 kg in de mand laden.
- Vervoer niet meer dan één kind tegelijkertijd.
- Gebruik geen accessoires, reserveonderdelen of onderdelen voor de wandelwagen, die niet door de fabrikant geleverd of goedgekeurd zijn.
- Gebruik het product niet als er onderdelen stuk of gescheurd zijn, of ontbreken.
- Als het autostoeltje op de wandelwagen is geïnstalleerd, is dit geen vervanging voor een wieg of bedje. Als het kind moet slapen, moet het in een draagmand, wieg of bedje worden gelegd.
- Controleer voor de montage of het artikel en de onderdelen ervan niet beschadigd zijn tijdens het transport. In dat geval mag het product niet worden gebruikt en dient het

buiten het bereik van kinderen te worden gehouden.

- U kunt de zitting van de wandelwagen CHICCO BELLAGIO alleen gebruiken op de Stand CHICCO LULLAGLIDE met de rugleuning in de eerste 3 standen (te beginnen met de meest rechtopstaande).
- **WAARSCHUWING:** GEBRUIK de wandelwagen CHICCO BELLAGIO NIET met de rugleuning volledig achterover als het op de Stand CHICCO LULLAGLIDE staat.
- Zorg ervoor dat bij de regelhandelingen de bewegende delen van de wandelwagen niet in aanraking komen met het lichaam van het kind.
- Verzeker u ervan dat de gebruikers van de wandelwagen goed weten hoe hij werkt.
- Dit product mag uitsluitend door een volwassene worden gebruikt.
- Het product mag uitsluitend door een volwassene worden gemonteerd.
- Om gevaar voor wurging te voorkomen mag u het kind geen voorwerpen met touwen geven of ze binnen het bereik van het kind laten liggen.
- Gebruik de wandelwagen niet op trappen of roltrappen: u zou de controle erover onverwachts kunnen verliezen.
- Kijk goed uit als u een trede of de stoep op- of afgaat.
- Als u de wandelwagen gedurende lange tijd in de zon laat staan, wacht dan tot hij afgekoeld is voordat u het kind erin zet. Door lang in de zon te staan kunnen de materialen en stoffen van kleur veran-

deren.

- Zorg ervoor dat de wandelwagen niet in aanraking komt met zout water om roestvorming te voorkomen.
- Gebruik de wandelwagen niet op het strand.
- Als de wandelwagen niet wordt gebruikt, dient hij buiten het bereik van kinderen te worden gehouden.

TIPS VOOR HET REINIGEN EN HET ONDERHOUD

Dit artikel heeft geregeld onderhoud nodig. Reinigings- en onderhoudswerkzaamheden mogen alleen door een volwassene worden verricht.

REINIGEN

De stof kan van de wandelwagen verwijderd worden (raadpleeg het hoofdstuk "De bekleding van de zitting nemen/ de bekleding op de zitting aanbrengen"). Zie de wasetiketten om de stoffen gedeeltes te reinigen. Hieronder worden de wassymbolen en de betekenis ervan weergegeven:



Handwas in koud water



Niet bleken



Niet in de droogtrommel drogen



Niet strijken



Niet chemisch laten reinigen

Reinig de kunststofdelen regelmatig met een vochtige doek, gebruik geen oplos- of schuurmiddelen. Na eventuele aanraking met water moeten de metalen delen afgedroogd worden om roestvorming te voorkomen.

ONDERHOUD

Controleer periodiek de slijtagestaat van de wielen en houd ze vrij van stof en zand. Om wrijving te voorkomen die de correcte werking van de wandelwagen kan beïnvloeden, controleer of alle onderdelen van kunststof schoon zijn van stof, vuil en zand. Berg de wandelwagen op een droge plaats op. Smeer de bewegende delen indien nodig met droge siliconolie.

LIJST MET ONDERDELEN

Controleer of alle componenten voor dit model voorhanden zijn voordat u de wagen in elkaar zet. Mocht er iets ontbreken, neem dan contact op met de Chicco Klantendienst. U hoeft geen gereedschap te gebruiken om de wagen in elkaar te zetten. U heeft de volgende delen nodig om de wagen in elkaar te zetten:

- Frame
- Zitting met stof
- Kap
- Bumper bar
- Comfort-kit (schouderbeschermsstukken en tussenbeen-

stuk)

- Boodschappenmand
- Regenhoes
- 2 achterwielen
- 2 voorwielen

Belangrijke opmerking: de afbeeldingen en instructies in deze handleiding verwijzen naar een uitvoering van de wandelwagen.

EERSTE MONTAGE WANDELWAGEN

WAARSCHUWING: Let er bij deze handeling op dat het kind en eventuele andere kinderen zich op een veilige afstand bevinden. Verzekert u er tijdens deze fase van dat de bewegende delen van de wandelwagen niet in aanraking komen met het lichaam van het kind.

1. Om de wandelwagen te openen, houdt u de greep en de voorste stang vast en draait u tot u een klik hoort wanneer de wandelwagen volledig opengaat (Fig. 1).
2. Steek het voorwiel in het gat in het frame totdat het wiel vastklikt (Fig. 2). Herhaal dezelfde handeling met het andere voorwiel.
3. Om de achterwielen te monteren, trekt u de aangeduide hendel naar onder en steekt u de wielpen in de opening in de stang van de achterpoot. (Fig. 3). Herhaal dezelfde handeling bij het andere wiel.

WAARSCHUWING: Voordat u de wandelwagen gebruikt, moet u controleren of de wielen stevig aan het frame zijn bevestigd door ze naar buiten te trekken.

4. De voorwielen kunnen worden verwijderd door een puntig voorwerp in de gleuf aan de voorzijde van het frame te duwen (Fig. 4) en trek het wiel naar beneden. Om de achterwielen te verwijderen, trekt u aan de ontgrendelknop die is aangegeven op afbeelding 4A.

MONTAGE VAN ZITTING OP WANDELWAGEN

5. Om de zitting van de wandelwagen op het frame te monteren, steekt u de zitting in de daarvoor bedoelde kunststof houders totdat hij vastklikt (Fig. 5).

De zitting kan in de configuratie naar de straat gericht (vooruit) (Afb. 5A) en naar de ouder gericht (achteruit) worden gemonteerd (Afb. 5B).

WAARSCHUWING: Verzekert u er voor het gebruik van dat de zitting goed vastzit, door hem omhoog te trekken.

Om de zitting los te halen, drukt u op de knoppen op de gewrichten van de zitting en trekt u tegelijkertijd de zitting omhoog (Afb. 5C).

WAARSCHUWING: De werkzaamheden voor het los/vastmaken van de zitting worden uitgevoerd zonder dat het kind erin zit.

BUMPER BAR

6. De zitting is voorzien van een bumper bar. Om de bumper bar te bevestigen, steekt u hem in de houders in de buurt van het gewricht (Fig. 6) en controleer of de beugel goed vastzit door hem naar u toe te trekken.

Om de bumper bar te verwijderen, drukt u op de twee knoppen aan de buitenkant (Fig. 6A) en trekt u hem uit de houders. Om het kind gemakkelijker in de wandelwagen te plaatsen kunt u een zijde van de veiligheidsbeugel losmaken. De beugel kan zowel in de stand naar de straat gericht als in de stand naar mama gericht worden gebruikt.

WAARSCHUWING: Maak het kind altijd met de veiligheids gordels vast. De bumper bar is GEEN bevestigingssys-

teem voor het kind.

WAARSCHUWING: Gebruik de bumper bar nooit om het product met het kind erin op te tillen.

DE RUGLEUNING AFSTELLEN

7. De rugleuning is verstelbaar in vier verschillende standen; gebruik de hendel aan de achterkant van de rugleuning van de wandelwagen om de leuning te verstellen (Fig. 7). Kantel de rugleuning tot de gewenste stand is bereikt. Zodra u de hendel heeft losgelaten, wordt de rugleuning in de dichtstbijzijnde stand vergrendeld.

WAARSCHUWING: Met het gewicht van het kind kunnen deze handelingen moeilijker zijn.

GEBRUIK VAN DE VEILIGHEIDSGORDELS

8. De wandelwagen is uitgerust met een veiligheidssysteem met vijf verankeringspunten bestaande uit twee schouderriemen, een buikgordel en een tussenbeenstuk met gesp. De meegeleverde gesp heeft een magnetische sluiting (Afb. 8).

Op de rugleuning bevinden zich drie paar knoopsgaten om de hoogte van de schouderbandjes aan te passen aan de lichaamsbouw van het kind (Fig. 8A).

Plaats het kind in de wandelwagen en maak de gordel vast door het schoudergordelslot (A) in van het heupgordelslot (B) te steken (Afb. 8B). Doe dit voor beide gordels. Voeg vervolgens de twee onderdelen samen tot ze goed vastklikken (Afb. 8C) en voltooi de sluiting van de gordels met de gesp van het tussenbeenstuk (C) door deze aan de twee eerder geassembleerde onderdelen te bevestigen (Afb. 8D). De klikbevestiging is magnetisch. Stel vervolgens de schouderbanden af op de schouders van het kind (Afb. 8E). Om de gordels te openen, drukt u op de twee toetsen aan de zijkant van de gesp van het tussenbeenstuk en haalt u de gordel los (Afb. 8F).

WAARSCHUWING: Voor gebruik met kinderen vanaf de geboorte tot ongeveer 6 maanden, moeten de schouderbandjes in de onderste knoopsgaten worden gestoken (Fig. 8A - n. 1); het kan nodig zijn de lengte van de gordels in te korten om ze aan de lichaamsbouw van het kind aan te passen.

Om de positie van de gordels op de rugleuning te veranderen, opent u de hoes via de rits aan de onderkant van de rugleuning, gaat u naar achteren en haalt u de gesp door de rugleuning om de gordels los te maken. (Fig. 8G). Voltooi de handeling door de gesp in het gekozen gat te steken en door de rugleuning te halen. Zodra dit is gebeurd, trekt u stevig om de juiste positie van de gordels te controleren. De gevoerde schouderbanden kunnen ook worden aangepast (punt 9).

WAARSCHUWING: Zorg ervoor dat de gordels altijd correct zijn vastgemaakt.

WAARSCHUWING: Om de veiligheid van uw kind te garanderen moeten de veiligheidsgordels altijd worden gebruikt. Om te controleren of de gordels goed zijn bevestigd, trekt u hard aan het uiteinde van de gordels als het kind in het stoeltje zit en is vastgezet.

KIT COMFORT

9. De Comfort-Kit bestaat uit 2 gewatteerde schouderbeschermstukken en een tussenbeenstuk (Fig. 9). De schouderbanden worden samengebonden door een lint met een drukknop.

DE VOETENSTEUN AFSTELLEN

10. De voetensteun kan in twee standen worden afgesteld. Gebruik de centrale hendel onder de voetensteun om de voetensteun te verstellen (Afb. 10).

KAP

11. De wandelwagen is uitgerust met een zonne- en windkap die in meerdere standen geplaatst kan worden.

Om de kap af te stellen, pakt u het midden vast en trekt/duwt u. Om het beschermend oppervlak te vergroten, opent u de ritsluiting op de kap en trekt u het extra stuk stof open (Fig. 11). Door de stoffen flap aan de bovenzijde van de kap op te tillen (Fig. 11B), ziet u een net waardoor u het kind kunt zien.

DE HANDGREEP AFSTELLEN

De wandelwagen heeft een op grond van de behoeften van de gebruiker in hoogte verstelbare handgreep.

12. Druk op de toets in het midden van de greep (Afb. 12) en trek de hendel naar u toe tot de gewenste positie. Vanuit de laagste of gesloten positie kan de greep in verschillende standen worden gezet (Afb. 12A).

Als u van de ene stand op de andere bent overgegaan, controleert u of de automatische vergrendeling goed is vergrendeld.

REM

13. De parkeerrem werkt tegelijkertijd op beide achterwielen van de wandelwagen. Duw de hendel omlaag om het remsysteem in te schakelen (Afb. 13). Bedien de hendel in de andere richting om de rem te deactiveren.

WAARSCHUWING: Gebruik altijd de rem als u stopt. Laat de wandelwagen nooit met het kind erin op een helling staan, ook al zijn de remmen geactiveerd.

WAARSCHUWING: Na de wandelwagen op de rem te hebben gezet, verzekert u zich ervan dat de remmen goed op beide achterwielgroepen geplaatst zijn.

ZWENKWIELEN

De wandelwagen is uitgerust met zwenkende/vaste voorwielen. Er wordt aangeraden om op bijzonder onregelmatig terrein de vaste wielen te gebruiken. De wielen op de zwenkstand worden daarentegen aangeraden voor een betere manoeuvreerbaarheid van de wandelwagen op normale wegen.

14. Zet de hendel aan de voorkant van de wieleenheid omlaag om de voorste zwenkwielen te blokkeren; duw de hendel omhoog om ze te deblokkeren (Afb. 14).

Zorg ervoor dat beide voorwielen vast of zwenkbaar zijn.

DE WANDELWAGEN DICHTKLAPPEN

WAARSCHUWING: Let er bij deze handeling op dat het kind en eventuele andere kinderen zich op een veilige afstand bevinden. Verzekert u er tijdens deze fase van dat de bewegende delen van de wandelwagen niet in aanraking komen met het lichaam van het kind.

WAARSCHUWING: De inhoud moet uit de boodschappenmand worden gehaald, voordat u de wandelwagen sluit.

15. De wandelwagen kan worden dichtgeklapt met en zonder de zitting (in beide gebruiksconfiguraties: naar de ouder/naar de straat gericht).

Om de wandelwagen te sluiten, zet u de hoogte van de



greep in de laagste, gesloten stand.

Druk op de knop en zet tegelijkertijd de hendel voor het verstellen van de rugleuning omhoog door de rugleuning naar voren te duwen (Afb. 15). De wandelwagen sluit zichzelf automatisch (Afb. 15A).

Om de wandelwagen weer te openen, trekt u de greep omhoog totdat u een klik hoort (Afb. 15B), monteer de zitting zoals aangegeven in punt 5 als deze eerder verwijderd was, waarbij u erop let de beugel op te tillen zoals aangegeven in afbeelding 15C.

Als u het frame wilt sluiten zonder de zitting moet u de hendels op de scharnieren naar beneden duwen (Afb. 15D), de wandelwagen klap nu dicht.

BOODSCHAPPENMAND

16. Om de mand van het onderstel van de wandelwagen te verwijderen, ontgrendelt u de 3 plastic haken aan elke kant (Afb. 16 en 16A) en de aanwezige drukknoppen. Om op de plastic haken te handelen die aan het elastiek aan de zijkant van de mand zijn genaaid, wordt aanbevolen om de handeling uit te voeren met het frame half gesloten. Maak de klittenbanden onder de voetplaat los (Afb. 16B) en die aan beide zijden van de achterste buis (Afb. 16C).

Om de mand te monteren, voert u de handelingen in de omgekeerde volgorde uit, waarbij u erop let dat u de haken van de elastieken aan de zijkant vasthaakt aan de metalen pinnen (Afb. 16D).

DE BEKLEDING VAN DE KAP VERWIJDEREN EN DE KAP VERWIJDEREN

17. Als de stof van de kap moet worden verwijderd om deze te wassen, gaat u als volgt te werk: open de drukknoppen op de scharnieren van de kap en vervolgens diegene op de omtrek van de rugleuning (Afb.17).

Gebruik een puntig voorwerp om de plastic blokkeringen van de scharnieren lichtjes op te tillen (Afb. 17A) en trek de metalen stang van de kap omhoog; trek de stang uit het textiel.

Voer de handelingen in omgekeerde volgorde uit om de stof en de kap weer te monteren.

WAARSCHUWING: De kap dient aan beide kanten van de wandelwagen te worden bevestigd. Controleer of hij goed is vastgemaakt.

DE BEKLEDING VAN DE ZITTING VERWIJDEREN

18. Om de stof gemakkelijker van de zitting te verwijderen, maakt u de zitting los van het frame (paragraaf 5) en verwijdert u de bumper bar (paragraaf 6).

Open na het losmaken van de kap (paragraaf 17) de ritssluiting aan de onderkant van de rugleuning (Afb. 18), maak de drukknoppen los die zich onder beide zijden van de zitting bevinden (Afb. 18A) en onder de voetensteun (Afb. 18B); verwijder het tussenbeenstuk met gesp van het frame door het lint door de gleuf van de metalen ring te halen (Afb. 18C) en verwijder het textiel van de voetensteun (Afb. 18D). Maak de klittenbanden los die zich aan de binnenkant van de scharnieren van de kap bevinden (Afb. 18E) en verwijder het textiel van de scharnieren (Afb. 18F); voltooi de handeling af door het textiel van de hendel voor het verstellen van de rugleuning los te laten (Afb. 18G) en trek het omhoog (Afb. 18H).

Nadat het textiel uit het frame is gehaald, kunnen de vier

gordels eruit worden getrokken door ze door de gaten te halen, zoals beschreven in punt 8.

Het textiel is nu los, het paneel moet van de rugleuning worden verwijderd door het klittenband aan de onderkant van het paneel te openen (Afb. 18I)

Voer de hiervoor beschreven handelingen uit in omgekeerde volgorde om de bekleding weer aan te brengen; tijdens deze handeling is het noodzakelijk om de gordel van tussenbeenstuk opnieuw aan de buis te bevestigen (Afb.18C), de buikriemen aan de onderkant van de rugleuning (Afb. 8 - n.4) en de schouderbanden in het bovenste deel van de rugleuning (Afb. 8A - n.1/2/3).

WAARSCHUWING: Trek de veiligheidsgordels strak om te controleren of ze goed vastzitten.

WAARSCHUWING: Zodra de bekleding is aangebracht, herpositioneert u de comfort kit zoals aangegeven in punt 9.

REGENHOES

19. De wandelwagen is uitgerust met een regenhoes.

Voor de installatie moet de regenhoes op de kap geplaatst worden, en bevestig deze met de specifieke linten aan de buizen van de wandelwagen (Afb. 19).

Voltooi de handeling door het elastiek vast te haken aan de verstelknop van de rugleuning (Fig.19A).

Laat de regenhoes na gebruik in de buitenlucht drogen (als deze nat is geworden), voordat u hem opvouwt en opbergt. De regenhoes kan worden gebruikt zowel in de configuratie gericht naar de straat als gericht naar mama.

WAARSCHUWING: De regenhoes mag niet zonder kap op de wandelwagen worden gebruikt, omdat het kind hierdoor kan stikken. Laat de wandelwagen met het kind erin nooit in de zon staan als de regenhoes op de wandelwagen is gemonteerd om gevaar voor oververhitting te voorkomen.

GEBRUIK AUTOSTOELTJE EN DRAAGMAND

Op de wandelwagen CHICCO BELLAGIO kunnen de volgende producten worden bevestigd:

- Autostoeltje CHICCO KORY / CHICCO FIRST-SEAT RECLINE met behulp van specifieke adapters op het frame.
- Draagmand CHICCO FLEXI.
- Draagmand CHICCO GRAN COMFORT.

Raadpleeg de handleiding van de ADAPTERS CHICCO BELLAGIO voor de montage/demontage van de autostoeltjes. Raadpleeg de handleiding van de draagmanden voor de montage en de demontage van de draagmanden.

WAARSCHUWING: Voordat u de wandelwagen in combinatie met een draagmand of autostoeltje gebruikt, moet u altijd controleren of het bevestigingssysteem van de onderdelen goed vergrendeld is door de wieg of het stoeltje omhoog te trekken.

WAARSCHUWING: Zowel de autostoeltjes als de draagmand mogen alleen naar de ouder gericht op het frame worden bevestigd.

BEVESTIGING VAN DE ZITTING CHICCO BELLAGIO OP DE STAND CHICCO LULLAGLIDE

WAARSCHUWING: Het los-/vastmaken van de zitting moet worden uitgevoerd zonder dat het kind in de wandelwagen zit.

20. Zorg ervoor dat de standaard in een vaste modus staat om de zitting te bevestigen. (Fig. 20)

Om de zitting van de wandelwagen op de stand Lullaglide



te bevestigen, moet ze worden vastgehaakt aan de plastic verbindingstukken aan de zijkant (Afb. 20A componenten A-B) totdat u een klik hoort (Afb. 20B)

Het zitje kan in beide richtingen worden gemonteerd:

WAARSCHUWING: Verzeker u er voor het gebruik van dat de zitting goed vastzit, door hem omhoog te trekken.

WAARSCHUWING: Altijd het veiligheidstuigje gebruiken. Het gebruik van tussenbeenstuk en veiligheidsgordels is beslist nodig om de veiligheid van het kind te garanderen. Gebruik de veiligheidsgordels altijd samen met het tussenbeenstuk.

LOSKOPPELING ZITTING CHICCO BELLAGIO VAN DE STAND CHICCO LULLAGLIDE

WAARSCHUWING: De werkzaamheden voor het los-/vastmaken van de zitting worden uitgevoerd zonder dat het kind erin zit.

21. Om de zitting los te halen, drukt u op de knoppen op de scharnieren van de zitting en trekt u tegelijkertijd de zitting omhoog (Afb.21).

VOETENZAK

22. De hoes van de mand CHICCO FLEXI / CHICCO GRAN COMFORT dient ook als voetenzak voor de wandelwagen. Maak de twee drukknoppen aan de binnenkant van de hoes los (Afb.22) en haak ze vast aan de zijkanten van de voetsteun van de wandelwagen (Fig.22A). Bevestig de bovenste flap aan de bumper bar door de twee drukknoppen vast te maken (Fig.22B), of voor meer bescherming aan de twee drukknoppen aan de zijkanten van de kap (Fig.22C).

GARANTIE

Het product is gegarandeerd tegen elk gebrek aan overeenstemming onder normale gebruiksomstandigheden in overeenstemming met de gebruiksaanwijzing. De garantie is dus niet geldig in geval van schade veroorzaakt door on-eigenlijk gebruik, slijtage of toevallige gebeurtenissen. Voor de duur van de garantie inzake non-conformiteit verwijzen we naar de specifieke richtlijnen en de nationale normen die van toepassing zijn in het land van aankoop, indien deze voorzien zijn.

EL ΟΔΗΓΙΕΣ ΧΡΗΣΗΣ

ΣΗΜΑΝΤΙΚΟ - ΔΙΑΒΑΣΤΕ ΠΡΟΣΕΚΤΙΚΑ ΤΙΣ ΟΔΗΓΙΕΣ ΚΑΙ ΦΥΛΑΞΤΕ ΤΕΣ ΓΙΑΤΙ ΜΠΟΡΕΙ ΝΑ ΤΙΣ ΧΡΕΙΑΣΤΕΙΤΕ ΣΤΟ ΜΕΛΛΟΝ.

ΠΡΟΕΙΔΟΠΟΙΗΣΗ: ΠΡΙΝ ΤΗΝ ΧΡΗΣΗ ΑΦΑΙΡΕΣΤΕ ΚΑΙ ΠΕΤΑΞΤΕ ΤΥΧΟΝ ΠΛΑΣΤΙΚΕΣ ΣΑΚΟΥΛΕΣ ΚΑΙ ΟΛΑ ΤΑ ΣΤΟΙΧΕΙΑ ΣΥΣΚΕΥΑΣΙΑΣ ΤΟΥ ΠΡΟΪΟΝΤΟΣ Η ΚΡΑΤΗΣΤΕ ΤΑ ΜΑΚΡΙΑ ΑΠΟ ΤΑ ΠΑΙΔΙΑ.

ΠΡΟΕΙΔΟΠΟΙΗΣΕΙΣ

- **ΠΡΟΕΙΔΟΠΟΙΗΣΗ:** Μην αφήνετε ποτέ το παιδί σας χωρίς επιτήρηση.
- **ΠΡΟΕΙΔΟΠΟΙΗΣΗ:** Βεβαιωθείτε ότι έχουν ενεργοποιηθεί όλες οι διατάξεις ασφάλισης πριν από τη χρήση.
- **ΠΡΟΕΙΔΟΠΟΙΗΣΗ:** Για την αποφυγή τραυματισμών, απομακρύνετε το παιδί σας κατά το δίπλωμα και το ξεδίπλωμα του προϊόντος αυτού.
- **ΠΡΟΕΙΔΟΠΟΙΗΣΗ:** Μην αφήνετε το παιδί σας να παίζει με το προϊόν αυτό.
- **ΠΡΟΕΙΔΟΠΟΙΗΣΗ:** Χρησιμοποιείτε πάντα το σύστημα πρόσδεσης.
- Η χρήση του διαχωριστικού ποδιών και των ζωνών ασφαλείας είναι απαραίτητα για την ασφάλεια του παιδιού σας. Χρησιμοποιείτε πάντα τις ζώνες ασφαλείας ταυτόχρονα με

το διαχωριστικό για τα ποδαράκια του παιδιού.

- **ΠΡΟΕΙΔΟΠΟΙΗΣΗ:** Πριν από τη χρήση, βεβαιωθείτε ότι οι μηχανισμοί σύνδεσης του καθίσματος, του πορτ-μπεμπέ, ή του καθίσματος αυτοκινήτου είναι σωστά συνδεδεμένοι.
- **ΠΡΟΕΙΔΟΠΟΙΗΣΗ:** Μη χρησιμοποιείτε το προϊόν αυτό όταν κάνετε τζόκινγκ.
- **ΠΡΟΕΙΔΟΠΟΙΗΣΗ:** Το όχημα είναι κατάλληλο για παιδιά από 0 μηνών έως 4 ετών ή 22 kg ή οποιοδήποτε όριο παρουσιαστεί πρώτο.
- Το καροτσάκι περιπάτου μπορεί να χρησιμοποιηθεί για παιδιά βάρους έως 15 kg με το κάθισμα στραμμένο αντίθετα από την κατεύθυνση της πορείας.
- Το καροτσάκι περιπάτου μπορεί να χρησιμοποιηθεί για παιδιά βάρους έως 22 kg με το κάθισμα στραμμένο προς την κατεύθυνση της πορείας.
- Όταν το προϊόν χρησιμοποιούν παιδιά ηλικίας μέχρι 6 μηνών, η πλάτη θα πρέπει να είναι πάντα στην οριζόντια θέση.
- Μόνο τα καθίσματα αυτοκινήτου CHICCO KORY / CHICCO FIRST-SEAT RECLINE που είναι εφοδιασμένα με τους κατάλληλους συνδετήρες ή το πορτ-μπεμπέ CHICCO FLEXI / το πορτ/μπεμπέ CHICCO GRAN COMFORT μπορούν να συνδεθούν στο καροτσάκι CHICCO BELLAGIO.
- Με το πορτ-μπεμπέ τοποθετημένο στο καροτσάκι περιπάτου: **ΠΡΟΕΙΔΟΠΟΙΗΣΗ:** Αυτό το προϊόν στη διαμόρφωση πορτ-μπεμπέ είναι κατάλληλο για ένα παιδί που δεν μπορεί ακόμη να καθίσει μόνο του,

να γυρίσει ή να σηκωθεί στηριζόμενο στα χέρια και τα γόνατα. Μέγιστο βάρος του παιδιού: 9 κιλά.

- **ΠΡΟΕΙΔΟΠΟΙΗΣΗ:** Μην προσθέτετε ένα άλλο στρωματάκι πάνω από το στρωματάκι με τις διαστάσεις που συστήνονται από τον κατασκευαστή.
- Ενεργοποιείτε πάντα τα φρένα κάθε φορά που ανεβάζετε ή κατεβάζετε το παιδί.
- Χρησιμοποιείτε το φρένο κάθε φορά που σταματάτε.
- Μην αφήνετε ποτέ το καροτσάκι σε μία επικλινή επιφάνεια, με το παιδί μέσα, ακόμα και όταν το φρένο είναι ενεργοποιημένο.
- Μην υπερφορτώνετε το καλάθι. Μέγιστο βάρος 3 κιλά.
- Μέγιστο επιτρεπόμενο φορτίο στην τσέπη της πλάτης 1 kg.
- Κάθε βάρος κρεμασμένο είτε στις λαβές ή/και στη πλάτη ή/και στις πλευρές του καροτσιού, μπορεί να επηρεάσει την σταθερότητα του καροτσιού.
- Σε περίπτωση χρήσης τσάντας που αναρτάται στη χειρολαβή, μην την φορτώνετε με βάρη μεγαλύτερα των 2 kg.
- Μην μεταφέρετε πάνω από ένα παιδί κάθε φορά.
- Μην εφαρμόζετε στο καρότσι περιπάτου εξαρτήματα, ανταλλακτικά ή στοιχεία που δεν προμηθεύονται ή εγκρίνονται από τον κατασκευαστή.
- Μην χρησιμοποιήσετε το προϊόν, αν ορισμένα τμήματα είναι σπασμένα, σχισμένα ή απουσιάζουν.
- Με το κάθισμα αυτοκινήτου εγκατεστημένο στο καροτσάκι περιπάτου, αυτό το όχημα δεν αντικαθιστά

την κούνια ή το κρεβατάκι, εάν το μωρό χρειάζεται να κοιμηθεί τότε θα πρέπει να το τοποθετήσετε σε πορτ-μπεμπέ, κούνια ή κρεβατάκι.

- Πριν τη συναρμολόγηση, βεβαιωθείτε ότι το προϊόν και όλα τα στοιχεία του, δεν παρουσιάζουν τυχόν ζημιές που οφείλονται στη μεταφορά. Σε μια τέτοια περίπτωση, το προϊόν δεν πρέπει να χρησιμοποιείται και πρέπει να φυλάσσεται μακριά από τα παιδιά.
- Μπορείτε να χρησιμοποιήσετε το κάθισμα του καροτσιού περιπάτου CHICCO BELLAGIO μόνο στη βάση CHICCO LULLAGLIDE με την πλάτη στις 3 πρώτες θέσεις (ξεκινώντας από την πιο κατακόρυφη).
- **ΠΡΟΕΙΔΟΠΟΙΗΣΗ:** Όταν τοποθετείται στο στήριγμα CHICCO LULLAGLIDE, ΜΗΝ ΧΡΗΣΙΜΟΠΟΙΕΙΤΕ το κάθισμα καροτσιού CHICCO BELLAGIO με την πλάτη πλήρως ανακλινόμενη.
- Βεβαιωθείτε ότι κατά την διαδικασία ρύθμισης τα κινητά τμήματα του καροτσιού δεν έρχονται σε επαφή με το σώμα του παιδιού.
- Βεβαιωθείτε ότι όσοι χρησιμοποιούν το καρότσι περιπάτου γνωρίζουν ακριβώς τη λειτουργία του.
- Αυτό το προϊόν πρέπει να χρησιμοποιείται υπό την επίβλεψη ενός ενήλικα.
- Το προϊόν πρέπει να συναρμολογείται αποκλειστικά από έναν ενήλικα.
- Για να αποφύγετε τον κίνδυνο πνιγμού μη δίνετε στο παιδί ή μην τοποθετείτε κοντά του αντικείμενα με κορδόνια.
- Μην χρησιμοποιείτε το καροτσάκι σε σκάλες ή κυλιόμενες σκάλες. Μπο-



ρεί να χάσετε ξαφνικά τον έλεγχο.

- Προσέχετε όταν ανεβαίνετε ή κατεβαίνετε ένα σκαλοπάτι ή το πεζοδρόμιο.
- Αν αφήσετε το καρότσι περιπάτου εκτεθειμένο στον ήλιο για πολύ χρόνο, περιμένετε να κρυώσει πριν τοποθετήσετε το παιδί πάνω σε αυτό. Η παρατεταμένη έκθεση στον ήλιο μπορεί να προκαλέσει αλλαγές στο χρώμα των υφασμάτων και των υλικών.
- Αποφεύγετε την επαφή του καροτσιού με θαλασσινό νερό για να μην σκουριάσει.
- Μην χρησιμοποιείτε το καροτσάκι περιπάτου στην παραλία.
- Το καροτσάκι περιπάτου, όταν δεν χρησιμοποιείται, πρέπει να φυλάσσεται μακριά από τα παιδιά.

πλαστικά μέρη είναι καθαρά χωρίς σκόνη, βρομιά και άμμο. Φυλάξτε το καροτσάκι περιπάτου σε στεγνό χώρο. Λιπαίνετε τα κινητά τμήματα, σε περίπτωση ανάγκης με ξηρό λάδι οϊλικόνης.

ΚΑΤΑΛΟΓΟΣ ΕΞΑΡΤΗΜΑΤΩΝ

Πριν συναρμολογήσετε το προϊόν, βεβαιωθείτε ότι έχετε όλα τα εξαρτήματα του συγκεκριμένου μοντέλου. Αν λείπει κάποιο κομμάτι, απευθυνθείτε στην Υπηρεσία Εξυπηρέτησης Πελατών Chicco. Για τη συναρμολόγηση του προϊόντος δεν απαιτείται κανένα εργαλείο. Για τη συναρμολόγηση του προϊόντος πρέπει να έχετε στη διάθεσή σας τα παρακάτω εξαρτήματα:

- Σκελετός
- Κάθισμα με ύφασμα
- Κουκούλα
- Μπάρα προστασίας
- Kit comfort (βάτες και μάντας διαχωρισμού ποδιών)
- Καλαθάκι
- Αδιάβροχο κάλυμμα
- 2 πίσω τροχοί
- 2 μπροστινοί τροχοί

Σημαντική σημείωση: Οι εικόνες και οι οδηγίες που περιέχονται σε αυτές τις οδηγίες χρήσης αναφέρονται σε μία εκδοχή του καροτσιού.

ΠΡΩΤΗ ΣΥΝΑΡΜΟΛΟΓΗΣΗ ΚΑΡΟΤΣΙΟΥ ΠΕΡΙΠΑΤΟΥ

ΠΡΟΕΙΔΟΠΟΙΗΣΗ: Όταν ανοίγετε το καρότσι, βεβαιωθείτε ότι το παιδί σας ή τυχόν άλλα παιδιά βρίσκονται σε ασφαλή απόσταση. Βεβαιωθείτε ότι εκείνη τη στιγμή τα κινητά τμήματα του καροτσιού δεν έρχονται σε επαφή με το σώμα του παιδιού.

1. Για να ανοίξετε το καροτσάκι περιπάτου, κρατήστε τη λαβή και τον μπροστινό σωλήνα και περιστρέψτε μέχρι να ακούσετε ένα κλικ πλήρους ανοίγματος (Εικ. 1).
2. Τοποθετήστε το μπροστινό τροχό στην ειδική οπή στο πλαίσιο, έως ότου ακουστεί το κλικ που επιβεβαιώνει το μπλοκάρισμα (Εικ. 2). Ακολουθήστε την ίδια διαδικασία για να βάλετε και την άλλη μπροστινή ρόδα.
3. Για να τοποθετήσετε τους πίσω τροχούς, τραβήξτε τον υποδεικνυόμενο μοχλό προς τα κάτω και εισαγάγετε τον πείρο του τροχού στην τρύπα του σωλήνα του πίσω ποδιού. (Εικ. 3). Ακολουθήστε την ίδια διαδικασία για να βάλετε και την άλλη ρόδα.

ΠΡΟΕΙΔΟΠΟΙΗΣΗ: Πριν χρησιμοποιείτε το καρότσι, βεβαιωθείτε ότι οι ρόδες έχουν στερεωθεί καλά στο σκελετό, τραβώντας τις προς τα έξω.

4. Για να αφαιρέσετε τους μπροστινούς τροχούς είναι απαραίτητο να πιέσετε με ένα μυτερό αντικείμενο στην κατάλληλη υποδοχή που βρίσκεται στο μπροστινό μέρος του πλαισίου (Εικ. 4) και τραβήξτε τη ρόδα προς τα κάτω. Για να αφαιρέσετε τις πίσω ρόδες πρέπει να τραβήξετε τον σύνδεσμο που υποδεικνύεται στην εικόνα 4Α.

ΤΟΠΟΘΕΤΗΣΗ ΚΑΘΙΣΜΑΤΟΣ ΣΤΟ ΚΑΡΟΤΣΑΚΙ

5. Για να συναρμολογήσετε το κάθισμα του καροτσιού περιπάτου στο πλαίσιο είναι απαραίτητο να το τοποθετήσετε στις ειδικές πλαστικές έδρες μέχρι να ακουστεί το κλικ σύνδεσης (Εικ. 5).

Το κάθισμα μπορεί να τοποθετηθεί τόσο σε διαμόρφωση με κατεύθυνση προς τον δρόμο (Εικ. 5Α) όσο και με κατεύθυνση προς τον γονέα (Εικ. 5Β).

ΠΡΟΕΙΔΟΠΟΙΗΣΗ: Πριν την χρήση βεβαιωθείτε ότι το

ΣΥΜΒΟΥΛΕΣ ΓΙΑ ΤΟΝ ΚΑΘΑΡΙΣΜΟ ΚΑΙ ΤΗ ΣΥΝΤΗΡΗΣΗ

Αυτό το προϊόν χρειάζεται τακτική συντήρηση. Οι εργασίες καθαρισμού και συντήρησης πρέπει να πραγματοποιούνται από ενήλικα.

ΚΑΘΑΡΙΣΜΟΣ

Η επένδυση του καροτσιού αφαιρείται (ανατρέξτε στο κεφάλαιο "τοποθέτηση/αφαίρεση καλύμματος καθίσματος"). Για τον καθαρισμό των υφασμάτων των τμημάτων, συμβουλευτείτε την ετικέτα πλυσίματος. Στη συνέχεια αναγράφονται τα σύμβολα για το πλύσιμο με τη σχετική επεξήγηση:

 Πλύνετε στο χέρι με κρύο νερό

 Μην χρησιμοποιείτε χλωρίνη

 Μην στεγνώνετε στο στεγνωτήρα

 Μην το σιδερώνετε

 Μην κάνετε στεγνό καθάρισμα

Καθαρίζετε τακτικά τα πλαστικά τμήματα με ένα υγρό πανάκι, μη χρησιμοποιείτε διαλύτες ή διαβρωτικά υλικά. Στεγνώνετε τα μεταλλικά τμήματα, μετά από τυχόν επαφή με νερό, για να αποφύγετε τη δημιουργία σκουριάς.

ΣΥΝΤΗΡΗΣΗ

Ελέγχετε τακτικά την κατάσταση φθοράς των τροχών και κρατήστε τους καθαρούς από σκόνη και άμμο. Προκειμένου να αποφύγετε τριβές που μπορεί να επηρεάσουν τη σωστή λειτουργία του προϊόντος, βεβαιωθείτε ότι όλα τα





κάθισμα είναι καλά στερεωμένο, τραβώντας το προς τα επάνω.

Για να απελευθερώσετε το κάθισμα, πατήστε ταυτόχρονα τα πλήκτρα στις αρθρώσεις του καθίσματος και τραβήξτε προς τα πάνω (Εικ. 5C).

ΠΡΟΕΙΔΟΠΟΙΗΣΗ: Οι ενέργειες αποσύνδεσης/σύνδεσης του καθίσματος πρέπει να γίνονται χωρίς το παιδί στο καροτσάκι.

ΜΠΑΡΑ ΠΡΟΣΤΑΣΙΑΣ

6. Το κάθισμα είναι εφοδιασμένο με μπάρα προστασίας. Για να συνδέσετε το κολάρο, τοποθετήστε το στις έδρες κοντά στην άρθρωση (Εικ. 6) και βεβαιωθείτε ότι το κολάρο είναι καλά συνδεδεμένο τραβώντας το προς το μέρος σας.

Για να εξαγάγετε το κολάρο του προφυλακτήρα, πατήστε τα δύο εξωτερικά πλαϊνά πλήκτρα (Εικ. 6A) και αφαιρέστε το από τις έδρες του. Για να διευκολυνθεί η τοποθέτηση του παιδιού μπορείτε να αποσυνδέσετε μία μόνο πλευρά της μπάρας. Η μπάρα μπορεί να χρησιμοποιηθεί είτε με κατεύθυνση προς το δρόμο είτε με κατεύθυνση προς τη μητέρα.

ΠΡΟΕΙΔΟΠΟΙΗΣΗ: Να δένετε πάντα το παιδί με τις ζώνες ασφαλείας. Η μπάρα ΔΕΝ είναι μηχανισμός συγκράτησης του παιδιού.

ΠΡΟΕΙΔΟΠΟΙΗΣΗ: Δεν πρέπει να χρησιμοποιείτε τη μπάρα για να σηκώνετε το καρότσι όταν είναι μέσα το παιδί.

ΡΥΘΜΙΣΗ ΤΗΣ ΠΛΑΤΗΣ

7. Η πλάτη ρυθμίζεται σε τέσσερις διαφορετικές κλίσεις. Για να την ρυθμίσετε, χρησιμοποιήστε τον μοχλό στο πίσω μέρος της πλάτης του καροτσιού περιπάτου (Εικ. 7). Είναι δυνατή η ρύθμιση της κλίσης μέχρι να επιτευχθεί η επιθυμητή θέση. Αφήνοντας τον μοχλό, η πλάτη μπλοκάρει στην πλησιέστερη θέση.

ΠΡΟΕΙΔΟΠΟΙΗΣΗ: Με το βάρος του παιδιού οι ενέργειες αυτές μπορεί να είναι δυσκολότερες.

ΧΡΗΣΗ ΤΩΝ ΖΩΝΩΝ ΑΣΦΑΛΕΙΑΣ

8. Το καροτσάκι περιπάτου διαθέτει σύστημα συγκράτησης πέντε σημείων στερέωσης, το οποίο αποτελείται από δύο βάτες για τους ώμους, μία ζώνη για τη μέση και ένα διαχωριστικό για τα πόδια με αγκράφα. Η παρεχόμενη αγκράφα έχει μαγνητικό κλείσιμο (Εικ. 8).

Στην πλάτη υπάρχουν τρία ξευγάρια σχισμές για να προσαρμόσετε το ύψος των βατών ανάλογα με τον σωματότυπο του παιδιού (Εικ. 8A).

Αφού τοποθετήσετε το παιδί στο καρότσι, δέστε τις ζώνες εισάγοντας το εξάρτημα της αγκράφας της βάτας (A) στην ειδική υποδοχή του εξαρτήματος (B) της ζώνης μέσης (Εικ. 8B). Αυτή η εργασία πρέπει να εκτελείται και στους δύο ιμάντες. Στη συνέχεια, ενώστε τα δύο εξαρτήματα μεταξύ τους μέχρι να εμπλακούν σωστά (Εικ. 8C) και ολοκληρώστε το κλείσιμο των ζωνών με την αγκράφα διαχωριστικού ποδιών (C) συνδέοντάς την με τα δύο προηγούμενως συναρμολογημένα εξαρτήματα (Εικ. 8D). Ο σύνδεσμος είναι μαγνητικός και διακρίνεται καθώς ακούγεται ένα κλικ επιτυχημένης εμπλοκής. Στη συνέχεια προσαρμόστε τις βάτες ώστε να εφαρμόζουν γύρω από τους ώμους του παιδιού (Εικ. 8E). Για να ανοίξετε τις ζώνες, πατήστε τα δύο πλαϊνά κουμπιά της αγκράφας του διαχωριστικού ποδιών και αφαιρέστε την από την υποδοχή στερέωσης (Εικ. 8F).

ΠΡΟΕΙΔΟΠΟΙΗΣΗ: Για χρήση με παιδιά από τη γέννηση έως περίπου 6 μηνών, οι βάτες πρέπει να τοποθετούνται στις κάτω σχισμές (Εικ. 8A - n. 1); το μήκος των ζωνών μπο-

ρεί να χρειαστεί να μικρύνει για να ταιριάζει στον σωματότυπο του παιδιού.

Για να αλλάξετε τη θέση των ζωνών στην πλάτη, αφού ανοίξετε το κάλυμμα μέσω του φερμουάρ στη βάση της πλάτης, αποκτήστε πρόσβαση στην πλάτη και περάστε την αγκράφα μέσα από την πλάτη για να απελευθερώσετε τις ζώνες. (Εικ. 8G). Ολοκληρώστε τη διαδικασία εισάγοντας την αγκράφα συγκράτησης στην επιλεγμένη σχισμή, περνώντας την μέσα από την πλάτη. Αφού γίνει αυτό, τραβήξτε δυνατά για να ελέγξετε τη σωστή τοποθέτηση των ζωνών. Μπορούν επίσης να ρυθμιστούν και οι ενισχυμένες βάτες (σημείο 9).

ΠΡΟΕΙΔΟΠΟΙΗΣΗ: Να βεβαιώνετε ότι οι ζώνες είναι πάντα δεμένες σωστά.

ΠΡΟΕΙΔΟΠΟΙΗΣΗ: Για την απόλυτη ασφάλεια του παιδιού σας στο καρότσι, είναι απαραίτητο να χρησιμοποιείτε πάντα τις ζώνες ασφαλείας. Για να βεβαιωθείτε ότι οι ζώνες έχουν κουμπώσει σωστά, εφόσον βάλετε το παιδί μέσα στο καρότσι και το δέσετε, τραβήξτε με δύναμη το άκρο της ζώνης.

ΚΙΤ ΑΝΕΣΗΣ

9. Το Kit Comfort περιλαμβάνει 2 βάτες και ένα διαχωριστικό ποδιών με επένδυση (Εικ. 9). Οι βάτες είναι δεμένες μεταξύ τους με κορδέλα και κουμπωμα.

ΡΥΘΜΙΣΗ ΤΟΥ ΣΤΗΡΙΓΜΑΤΟΣ ΤΩΝ ΠΟΔΙΩΝ

10. Το στήριγμα των ποδιών είναι ρυθμιζόμενο σε δύο θέσεις. Για να το ρυθμίσετε, χρησιμοποιήστε τον κεντρικό μοχλό που βρίσκεται κάτω από το υποπόδιο (Εικ. 10).

ΚΟΥΚΟΥΛΑ

11. Το καροτσάκι περιπάτου είναι εφοδιασμένο με κουκούλα για τον ήλιο και τον αέρα που ρυθμίζεται σε πολλές θέσεις.

Για να ρυθμίσετε την κουκούλα, τραβήξτε ή/και σπρώξτε την κεντρικά. Για να έχετε ευρύτερη προστασία ανοίξτε το φερμουάρ που υπάρχει στην κουκούλα και ανοίξτε το υπόλοιπο ύφασμα (Εικ. 11). Ανυψώνοντας το υφασμάτινο πτερύγιο στο πάνω μέρος της κουκούλας (Εικ. 11A) είναι δυνατή η πρόσβαση στο τμήμα με δίχτυ, για να παρατηρήσετε το παιδί

ΡΥΘΜΙΣΗ ΧΕΙΡΟΛΑΒΙΟΥ

Το καρότσι διαθέτει μια χειρολαβή που ρυθμίζεται σε ύψος ανάλογα με τις ανάγκες του χρήστη.

12. Πατήστε το κουμπί στο κέντρο της λαβής (Εικ. 12) και τραβήξτε τη λαβή προς το μέρος σας στην επιθυμητή θέση. Ξεκινώντας από τη χαμηλότερη ή κλειστή θέση, η λαβή μπορεί να ρυθμιστεί σε διάφορες θέσεις (Εικ. 12A). Αφού αλλάξετε τη θέση της χειρολαβής, βεβαιωθείτε ότι ο μηχανισμός αυτόματης ασφάλισης έχει ενεργοποιηθεί σωστά.

ΦΡΕΝΟ ΣΤΑΣΗΣ

13. Το φρένο στάσης ενεργεί ταυτόχρονα και στους δύο πίσω τροχούς του καροτσιού. Για να ενεργοποιήσετε το σύστημα φρένων πατήστε τον μοχλό προς τα κάτω (Εικ. 13). Για να απενεργοποιήσετε το φρένο, ενεργοποιήστε τον μοχλό προς την αντίθετη κατεύθυνση.

ΠΡΟΕΙΔΟΠΟΙΗΣΗ: Χρησιμοποιείτε πάντα το φρένο όταν το καρότσι είναι σταματημένο. Μην αφήνετε ποτέ το καροτσάκι σε μία επικλινή επιφάνεια, με το παιδί μέσα, ακόμα και όταν το φρένο είναι ενεργοποιημένο.





ΠΡΟΕΙΔΟΠΟΙΗΣΗ: Αφού ενεργοποιήσετε το μοχλό του φρένου βεβαιωθείτε ότι τα φρένα έχουν εισαχθεί σωστά και στους δύο πίσω τροχούς.

ΠΕΡΙΣΤΡΕΦΟΜΕΝΕΣ ΡΟΔΕΣ

Οι μπροστινές ρόδες του καροτσιού περιπάτου είναι περιστρεφόμενες/σταθερές. Σε ανώμαλο έδαφος συνιστάται η χρήση των μπλοκαρισμένων τροχών. Οι περιστρεφόμενες ρόδες εξασφαλίζουν καλύτερο χειρισμό του καροτσιού σε ομαλό έδαφος.

14. Για να μπλοκάρете τις μπροστινές περιστρεφόμενες ρόδες, σπρώξτε προς τα κάτω τον λεβιέ που υπάρχει στην πίσω πλευρά των τροχών. Για να τις ξεμπλοκάρете, πιέστε το μοχλό προς τα πάνω (Εικ. 14).

Βεβαιωθείτε ότι και οι δύο μπροστινοί τροχοί είναι σταθεροί ή περιστρεφόμενοι.

ΚΛΕΙΣΙΜΟ ΤΟΥ ΚΑΡΟΤΣΙΟΥ

ΠΡΟΕΙΔΟΠΟΙΗΣΗ: Όταν ανοίγετε το καρότσι, βεβαιωθείτε ότι το παιδί σας ή τυχόν άλλα παιδιά βρίσκονται σε ασφαλή απόσταση. Βεβαιωθείτε ότι εκείνη τη στιγμή τα κινητά τμήματα του καροτσιού δεν έρχονται σε επαφή με το σώμα του παιδιού.

ΠΡΟΕΙΔΟΠΟΙΗΣΗ: Πριν κλείσετε το καρότσι, είναι απαραίτητο να αφαιρέσετε το περιεχόμενο του καλάθιού.

15. Μπορείτε να κλείσετε το καροτσάκι περιπάτου τόσο χωρίς το κάθισμα όσο και με κάθισμα (και στις δύο διαμορφώσεις χρήσης: κατεύθυνση προς τον γονέα / κατεύθυνση προς τον δρόμο).

Για να κλείσετε το καροτσάκι περιπάτου, ρυθμίστε το ύψος της λαβής στη θέση κλεισίματος, δηλαδή στην χαμηλότερη θέση. Πιέστε το κουμπί και, ταυτόχρονα, ανασηκώστε τον μοχλό ρύθμισης της πλάτης πιέζοντας την πλάτη προς τα εμπρός (Εικ. 15). Το καροτσάκι περιπάτου θα κλείσει αυτόματα (Εικ. 15A).

Για να ανοίξετε ξανά το καροτσάκι περιπάτου, φέρτε τη λαβή προς τα πάνω μέχρι να ακούσετε το κλικ του ανοιγματος (Εικ. 15B), τοποθετήστε το κάθισμα όπως υποδεικνύεται στο σημείο 5, εάν έχει αφαιρεθεί προηγουμένως, προσέχοντας να ανασηκώσετε το κολάρο όπως φαίνεται στην εικόνα 15C.

Αν θέλετε να κλείσετε το πλαίσιο χωρίς το κάθισμα, θα πρέπει να πιέσετε προς τα κάτω τους μοχλούς στις αρθρώσεις (Εικ. 15D), σε αυτό το σημείο το καροτσάκι περιπάτου θα κλείσει.

ΚΑΛΑΘΑΚΙ ΓΙΑ ΜΙΚΡΟΑΝΤΙΚΕΙΜΕΝΑ

16. Για να αφαιρέσετε το καλάθι από το πλαίσιο του καροτσιού περιπάτου, ξεκλειδώστε τα 3 πλαστικά άγκιστρα σε κάθε πλευρά (Εικ. 16 και 16A) και τα αυτόματα κουμπιά που υπάρχουν. Για να χρησιμοποιήσετε τα πλαστικά άγκιστρα που είναι ραμμένα στο πλαϊνό ελαστικό του καλάθιού, συνιστάται να εκτελέσετε την ενέργεια αυτή με το πλαίσιο ημικλειστό. Αποσυνδέστε τα βέλκρο κάτω από την πλάκα ποδιού (Εικ. 16B), και εκείνα στις δύο πλευρές του πίσω σωλήνα (Εικ. 16C).

Για να συναρμολογήσετε το καλάθι, εκτελέστε τις εργασίες με την αντίστροφη σειρά, φροντίζοντας να αγκιστρώσετε τα άγκιστρα των πλευρικών ελαστικών πάνω στους μεταλλικούς πείρους (Εικ. 16D).

ΑΦΑΙΡΕΣΗ ΚΟΥΚΟΥΛΑΣ

17. Εάν χρειαστεί να αφαιρέσετε το ύφασμα της κουκούλας

για πλύσιμο, προχωρήστε ως εξής: Ανοίξτε τα αυτόματα κουμπιά στις αρθρώσεις της κουκούλας και στη συνέχεια όλα αυτά στην περίετρη της πλάτης (Εικ. 17).

Χρησιμοποιήστε ένα αιχμηρό αντικείμενο για να ανασηκώσετε ελαφρά τους πλαστικούς συγκρατητήρες των αρθρώσεων (Εικ. 17A) και τραβήξτε τη μεταλλική ράβδο της κουκούλας προς τα πάνω, τραβήξτε τη ράβδο από το ύφασμα. Για να επανασυναρμολογήσετε το ύφασμα και την κουκούλα, εκτελέστε τις εργασίες με αντίστροφη σειρά.

ΠΡΟΕΙΔΟΠΟΙΗΣΗ: Η κουκούλα πρέπει να στερεωθεί και στις δύο πλευρές του καροτσιού περιπάτου. Βεβαιωθείτε ότι η κουκούλα έχει μπλοκάρει σωστά.

ΑΦΑΙΡΕΣΗ ΚΑΛΥΜΜΑΤΟΣ ΚΑΘΙΣΜΑΤΟΣ

18. Για να διευκολύνετε την αφαίρεση του υφάσματος από το κάθισμα, αποσυνδέστε το από το πλαίσιο (παράγραφος 5) και αφαιρέστε τη μπάρα προστασίας (παράγραφος 6).

Αφού αποσυνδέσετε την κουκούλα (παράγραφος 17), ανοίξτε το φερμουάρ στο κάτω μέρος της πλάτης (Εικ. 18), αποδεσμεύστε τα αυτόματα κουμπιά που βρίσκονται κάτω και από τις δύο πλευρές του καθίσματος (Εικ. 18A) και κάτω από το στήριγμα ποδιών (Εικ. 18B). Αφαιρέστε το διαχωριστικό ποδιών με την αγκράφα από το πλαίσιο περνώντας τον ιμάντα μέσα από την υποδοχή του μεταλλικού δακτυλίου (Εικ. 18C) και αφαιρέστε το ύφασμα από το στήριγμα ποδιών (Εικ. 18D).

Αποσυνδέστε τα βέλκρο που βρίσκονται εσωτερικά στις ενώσεις της κουκούλας (Εικ. 18E) και αφαιρέστε το ύφασμα από τις αρθρώσεις (Εικ. 18F). Ολοκληρώστε τη λειτουργία απελευθερώνοντας το ύφασμα από τον μοχλό ρύθμισης της πλάτης (Εικ. 18G) και τραβήξτε το προς τα πάνω (Εικ. 18H).

Μετά την αφαίρεση του υφάσματος από το πλαίσιο, οι τέσσερις ιμάντες μπορούν να αφαιρεθούν περνώντας τους μέσα από τις σχισμές, όπως περιγράφεται στο σημείο 8. Το ύφασμα έχει πλέον ελευθερωθεί, το πάνελ πρέπει να αφαιρεθεί από την πλάτη ανοίγοντας το βέλκρο στο κάτω μέρος του (Εικ. 18I)

Για να τοποθετήσετε πάλι την επένδυση στο κάθισμα, κάντε την ίδια διαδικασία με αντίστροφη σειρά. Κατά τη διάρκεια αυτής της διαδικασίας είναι απαραίτητο να επανασυνδέσετε τον ιμάντα του διαχωριστικού ποδιών στον σωλήνα (Εικ. 18C), τους ιμάντες μέσης στο κάτω μέρος της πλάτης (Εικ. 8A - αρ.4) και τις βάτες στο πάνω μέρος της πλάτης (Εικ. 8A - αρ.1/2/3).

ΠΡΟΕΙΔΟΠΟΙΗΣΗ: Τραβήξτε δυνατά τις ζώνες ασφαλείας για να ελέγξετε ότι έχουν συναρμολογηθεί σωστά.

ΠΡΟΕΙΔΟΠΟΙΗΣΗ: Μόλις ολοκληρωθεί η τοποθέτηση της επένδυσης, επανατοποθετήστε το κιτ άνεσης όπως υποδεικνύεται στο σημείο 9.

ΑΔΙΑΒΡΟΧΟ ΚΑΛΥΜΜΑ

19. Το καρότσι διαθέτει αδιάβροχη τέντα.

Για την εγκατάσταση, τοποθετήστε το κάλυμμα βροχής στην κουκούλα και στερεώστε το στους σωλήνες του καροτσιού περιπάτου με τους κατάλληλους ιμάντες (Εικ. 19). Ολοκληρώστε τη λειτουργία αγκιστρώνοντας το λάστιχο στο κουμπί ρύθμισης της πλάτης (Εικ. 19A).

Στο τέλος της χρήσης (αν είναι βρεγμένο) αφήστε το αδιάβροχο κάλυμμα να στεγνώσει σε ανοικτό χώρο και φυλάξτε το. Το αδιάβροχο κάλυμμα μπορεί να χρησιμοποιηθεί τόσο στη διαμόρφωση με κατεύθυνση προς το δρόμο όσο και με κατεύθυνση προς τη μητέρα.





ΠΡΟΕΙΔΟΠΟΙΗΣΗ: Το αδιάβροχο κάλυμμα δεν μπορεί να χρησιμοποιηθεί εάν το καρότσι περιπάτου δε διαθέτει κουκούλα γιατί μπορεί να προκαλέσει ασφυξία στο παιδί. Το αδιάβροχο κάλυμμα δεν μπορεί να χρησιμοποιηθεί στο καρότσι χωρίς την κουκούλα ή την αντιλιακή τέντα, γιατί μπορεί να προκαλέσει ασφυξία στο παιδί.

ΧΡΗΣΗ ΚΑΘΙΣΜΑΤΟΣ ΑΥΤΟΚΙΝΗΤΟΥ ΚΑΙ ΠΟΡΤ-ΜΠΕ-ΜΠΕ

Το καροτσάκι περιπάτου CHICCO BELLAGIO επιτρέπει την προσάρτηση των παρακάτω προϊόντων:

- Κάθισμα αυτοκινήτου CHICCO KORY / CHICCO FIRST-SEAT RECLINE με τη χρήση ειδικών προσαρμογών στο πλαίσιο.
- Πορτ-μπεμπέ CHICCO FLEXI.
- Πορτ-μπεμπέ CHICCO GRAN COMFORT.

Για τη συναρμολόγηση και την αποσυναρμολόγηση των καθισμάτων αυτοκινήτου, ανατρέξτε στο εγχειρίδιο των ΠΡΟΣΑΡΜΟΓΕΣ CHICCO BELLAGIO.

Για τη συναρμολόγηση και αποσυναρμολόγηση των πορτ-μπεμπέ, ανατρέξτε στο εγχειρίδιο χρήσης των ιδίων.

ΠΡΟΕΙΔΟΠΟΙΗΣΗ: Πριν χρησιμοποιήσετε το καρότσι σε συνδυασμό με το πορτ-μπεμπέ ή το κάθισμα αυτοκινήτου, να βεβαιώνετε πάντα ότι το σύστημα σύνδεσης των εξαρτημάτων είναι σωστά μπλοκαρισμένο τραβώντας προς τα επάνω.

ΠΡΟΕΙΔΟΠΟΙΗΣΗ: Τόσο τα καθίσματα αυτοκινήτου όσο και το πορτ-μπεμπέ πρέπει να συνδέονται μόνο στο πλαίσιο και αποκλειστικά στη θέση με κατεύθυνση προς τον γονέα.

ΣΥΝΔΕΣΗ ΚΑΘΙΣΜΑΤΟΣ CHICCO BELLAGIO ΣΤΗ ΒΑΣΗ CHICCO LULLAGLIDE

ΠΡΟΕΙΔΟΠΟΙΗΣΗ: Οι ενέργειες αποσύνδεσης/σύνδεσης του καθίσματος πρέπει να γίνονται χωρίς το παιδί στο καροτσάκι.

20. Για να συνδέσετε το κάθισμα, βεβαιωθείτε ότι η βάση είναι σε σταθερή θέση. (Εικ. 20)

Για να τοποθετήσετε το κάθισμα του καροτσιού περιπάτου στη βάση Lullaglide, το κάθισμα πρέπει να αγκιστρωθεί στα πλαϊνά πλαστικά κλικ (εικ. 20A εξαρτήματα A-B) μέχρι να ακουστεί το κλικ (εικ. 20B)

Το κάθισμα μπορεί να τοποθετηθεί και στις δύο κατευθύνσεις.

ΠΡΟΕΙΔΟΠΟΙΗΣΗ: Πριν την χρήση βεβαιωθείτε ότι το κάθισμα είναι καλά στερεωμένο, τραβώντας το προς τα επάνω.

ΠΡΟΕΙΔΟΠΟΙΗΣΗ: Χρησιμοποιείτε πάντα το σύστημα πρόσδεσης.

Η χρήση του διαχωριστικού και των ζωνών ασφαλείας είναι απαραίτητα για την ασφάλεια του παιδιού σας.

Χρησιμοποιείτε πάντα τις ζώνες ασφαλείας ταυτόχρονα με το διαχωριστικό για τα ποδαράκια του παιδιού.

ΑΠΕΛΕΥΘΕΡΩΣΗ ΚΑΘΙΣΜΑΤΟΣ CHICCO BELLAGIO ΑΠΟ ΤΗ ΒΑΣΗ CHICCO LULLAGLIDE

ΠΡΟΕΙΔΟΠΟΙΗΣΗ: Οι ενέργειες αποσύνδεσης/σύνδεσης του καθίσματος πρέπει να γίνονται χωρίς το παιδί στο καροτσάκι

21. Για να απελευθερώσετε το κάθισμα, πατήστε ταυτόχρονα τα πλήκτρα στις αρθρώσεις του καθίσματος και τραβήξτε προς τα πάνω (Εικ. 21).

ΠΟΔΟΣΑΚΟΣ

22. Το κάλυμμα του πορτ-μπεμπέ CHICCO FLEXI / CHICCO

GRAN COMFORT χρησιμεύει επίσης ως κάλυμμα ποδιών για το καροτσάκι περιπάτου. Απελευθερώστε τα δύο αυτόματα κουμπιά στο εσωτερικό του καλύμματος (Εικ. 22) και αγκιστρώστε τα στις πλευρές του υποπόδιου του καροτσιού περιπάτου (Εικ. 22Α). Στερεώστε το επάνω πτερύγιο στο χιτώριο του προφυλακτήρα στερεώνοντας τα δύο αυτόματα κουμπιά (Εικ. 22Β) ή, για μεγαλύτερη προστασία, στερεώστε το στα δύο αυτόματα κουμπιά στα πλαϊνά της κουκούλας (Εικ. 22C).

ΕΓΓΥΗΣΗ

Το προϊόν είναι εγγυημένο για τυχόν έλλειψη συμμόρφωσης υπό κανονικές συνθήκες χρήσης σύμφωνα με τις οδηγίες χρήσης. Συνεπώς, η εγγύηση δεν θα ισχύει, αν οι ζημιές οφείλονται σε ακατάλληλη χρήση, φθορά ή τυχαιά γεγονότα. Για τη διάρκεια της εγγύησης σχετικά με παραλείψεις συμμόρφωσης, ανατρέξτε στις ειδικές διατάξεις των εθνικών κανονισμών που ισχύουν στη χώρα αγοράς, εφόσον προβλέπονται.



TR KULLANIM TALİMATLARI

ÖNEMLİ – DİKKATLİ BİR ŞEKİLDE OKU- YUN VE İLERİDE BAŞVURMAK ÜZERE SAKLAYIN.

UYARI: KULLANMAYA BAŞLAMADAN ÖNCE ÜRÜNÜN TÜM PLASTİK POŞETLERİ VE AMBALAJ MALZEMELERİNİ ÇIKARIP ATINIZ VE BUNLARI ÇOCUKLARIN ULAŞAMAYACAKLARI YERLERDE SAKLAYINIZ.

UYARILAR

- **UYARI:** Çocuğu asla yalnız bırakmayınız.
- **UYARI:** Kullanmadan önce tüm kilitleme mekanizmalarının bağlı olduğundan emin olun.
- **UYARI:** Yaralanmayı önlemek için bu ürünü açarken ve katlarken çocuğunuzun uzakta olduğundan emin olun.
- **UYARI:** Çocuğunuzun bu ürünle oynamasına izin vermeyin.
- **UYARI:** Daima emniyet kemeri sistemini kullanın.
- Çocuğunuzun güvenliği için bacak arası kemeri ile emniyet kemerinin kullanılması gerekmektedir. Emniyet kemerini daima bacak ayırıcı kemer ile birlikte kullanın.
- **UYARI:** Her kullanımdan önce port-bebe veya oturma ünitesi veya oto güvenlik koltuğu donatılarının doğru şekilde bağlı olduğunu kontrol edin.
- **UYARI:** Bu ürün koşu veya paten

yaparken kullanmak için uygun değildir.

- **UYARI:** Oturma ünitesi 0 aylıktan 22 kg'a veya 4 yaşa kadar olan çocuklar için (veya hangi sınıra önce ulaşırsa) uygundur.
- Puset, koltuk arkaya dönük konumdayken 15 kg'a kadar kullanıma uygundur.
- Puset, koltuğu öne dönük konumdayken 22 kg'a kadar kullanıma uygundur.
- Doğumdan itibaren 6 ayağa kadar olan çocuklar için, sırt desteğinin en yatık konumda kullanılması tavsiye edilmektedir.
- CHICCO BELLAGIO pusete yalnızca uygun bağlantı elemanlarıyla donatılmış CHICCO KORY / CHICCO FIRST-SEAT RECLINE oto koltukları / CHICCO FLEXI Portbebe veya CHICCO GRAN COMFORT portbebe takılabilir.
- Pusete takılı çocuk portbebesi ile:
UYARI: Bu ürün, pusete düzeninde, yalnızca desteksiz oturamayan ya da dönemeyen ve elleriyle dizlerinin üstünde duramayan çocuklar için uygundur. Çocuğun maksimum ağırlığı: 9 Kg.
- **UYARI:** Üretici tarafından verilen veya tavsiye edilen şiltenin üstüne başka bir şilte eklemeyin.
- Çocuğu koyarken ve alırken, park etme cihazı daima etkinleştirilmiş olmalıdır.
- Puset sabit konumda dururken her zaman frenleri uygulayın.
- Frenler etkin olsa dahi, içerisinde çocuk varken pusete asla eğimli yüzeylerde bırakmayın.
- Eşya taşıma sepetine aşırı ağırlık yüklemeyin. Maksimum ağırlık 3 kg'dır.

- Sırtlık cebinde izin verilen maksimum yük 1 kg.
- Tutma saplarına ve/veya sırt desteğine ve/veya pusetin yan taraflarına takılan herhangi bir ağırlık, pusetin dengesini etkileyebilir.
- Tutma sapına asılan çantaların ağırlığının 2 kg'nin altında olduğundan emin olun.
- Aynı anda birden fazla çocuk taşımayın.
- Üretici / distribütör tarafından verilmiş veya onaylanmamış aksesuarları, yedek parçaları veya herhangi bir bileşeni kullanmayın.
- Kırılmış, kopuk veya eksik bir parça varsa, bu ürünü kullanmayın.
- Oto koltuğu bebek arabasına takılıyken, bir beşik veya yatağın yerine geçmez; çocuğun uyuması gerekiyorsa, portbebeye, beşiğe veya yatağa konulması gereklidir.
- Montajdan önce, ürünün ve parçalarının taşıma sırasında hasar görmemiş olduğundan emin olun. Aksi halde, kullanmayın ve çocukların erişiminden uzak tutun.
- CHICCO BELLAGIO puset koltuğu yalnızca CHICCO LULLAGLIDE Stand üzerinde ve sırt desteği ilk 3 konumdayken (en dik konumdan başlayacak şekilde) kullanılabilir.
- **UYARI:** CHICCO LULLAGLIDE Stand üzerine yerleştirdikten sonra CHICCO BELLAGIO puset koltuğunu sırt desteği tamamen yatırılmış şekilde **KULLANMAYIN**.
- Ayarlama işlemleri sırasında, pusetin hareketli parçalarının çocuğunuza temas etmemesini sağlayın.
- Puseti kullanan kişinin, pusetin en güvenli şekilde nasıl kullanıldığını bildiğinden emin olun.

- Bu ürün sadece bir yetişkin tarafından kullanılmalıdır.
- Ürün, yalnızca bir yetişkin tarafından monte edilmelidir.
- Her türlü boğulma tehlikesini önlemek için, kordonlu veya ipli cisimleri kesinlikle çocuklara vermeyin veya onları bu tür nesnelere yakınında bırakmayın.
- Puseti kesinlikle merdiven veya yürüyen merdivenlerde kullanmayın: aniden kontrolünü kaybedebilirsiniz.
- Basamak veya kaldırımdan inip çıkarken daima dikkatli olun.
- Puset uzun süre doğrudan güneş ışığında bırakılmış ise, çocuğu içine yerleştirmeden önce soğumasını bekleyin. Uzun süre doğrudan güneş ışığına maruz kalması, malzeme ve kumaş renginin solmasına neden olabilir.
- Pusetin tuzlu su ile temas etmesini engelleyin. Bu, paslanmaya neden olabilir.
- Puseti plajda kullanmayın.
- Kullanılmadığı zamanlarda, puset, çocukların erişemeyeceği yerlerde tutulmalıdır.

TEMİZLİK VE BAKIM ÖNERİLERİ

Bu ürün, düzenli bakım gerektirir. Temizlik ve bakım yalnızca bir yetişkin tarafından yapılmalıdır.

TEMİZLİK

Kaplama, sökülebilir (lütfen "Koltuk kaplamasının sökülmesi/takılması" bölümüne başvurun). Kumaş kısımların temizlenmesi için yıkama etiketindeki bilgilere uyun. Aşağıda, yıkama sembolleri ve açıklamaları gösterilmiştir:



Elde yıkayınız



Ağartıcı kullanmayın



Kurutma makinesinde kurutmayın



Ütölemeyin



Kuru temizlemeye vermeyin

Plastik kısımları düzenli olarak yumuşak, nemli bir bezle silin. Kesinlikle çözücüler veya aşındırıcı ürünler kullanmayın. Pas oluşumunu önlemek için, suyla temas etmeleri halinde metal kısımları daima kurulayın.

BAKIM

Tekerleklerin durumunu düzenli olarak kontrol edin ve tüm tozlardan ve kumlardan temizleyin. Pusetin düzgün çalışmasından ödün verebilecek sürtünmeden kaçınmak için; tüm plastik parçaların tozdan, kirden ve kumdan arınmış olduğundan emin olun. Puseti kuru bir yerde saklayın. Gerrekirse, hareketli parçaları kuru silikon yağlayıcı ile yağlayın.

PARÇA LİSTESİ

Ürünün montajını yapmadan önce bu modele ait bileşenlerin eksiksiz olduğunu kontrol edin. Herhangi bir parça eksik ise, Chicco Müşteri Hizmetleri ile iletişime geçin. Bu ürünü monte etmek için hiçbir alete gerek yoktur. Ürünün montajı için aşağıdaki parçalar gerekmektedir:

- Şase
- Kaplama ile birlikte koltuk
- Tente
- Ön bar
- Konfor kiti (omuz kemerleri ve bacak arası kemerleri)
- Eşya taşıma sepeti
- Yağmurluk
- 2 adet Arka tekerlek
- 2 adet ön tekerlek

ÖNEMLİ NOT: bu kitapçıkta bulunan resimler ve talimatlar, belli bir puset sürümüne aittir.

PUSET İLK MONTAJI

UYARI: Puseti açarken veya kapatırken, çocuğunuzun veya diğer çocukların yeterince uzakta olmasına dikkat edin. Bu işlemler sırasında, pusetin hareketli parçalarının çocuğunuza temas etmediğinden emin olun.

1. Puseti açmak için tutma sapını ve ön boruyu tutun ve pusetin tamamen açıldığını belirten bir tık sesi gelene kadar döndürün (Şek. 1).
2. Kilitlendiğini gösteren tık sesini duyuncaya kadar, şase üzerindeki ön tekerleği ilgili deliğe geçirin (Şek. 2). Aynı işlemi diğer ön tekerlek için de tekrarlayın.
3. Arka tekerlekleri takmak için belirtilen kolu aşağı çekin ve tekerlek pimini arka ayağı oluşturan borunun üzerindeki deliğe yerleştirin. (Şek. 3). Aynı işlemi diğer tekerlek için de tekrarlayın.

UYARI: Puseti kullanmadan önce; tekerleklerin yapıya sağlamca takılmış olduklarını, hafifçe dışarıya doğru çekerek kontrol edin.

4. Ön tekerlekleri sökmek için şasenin ön kısmında yer alan ilgili yuvaya ince bir nesneyle bastırın (Şekil 4) ve tekerlekleri aşağı doğru çekin. Arka tekerlekleri sökmek için şekil 4A'de gösterilen serbest bırakma kolunu çekin.

KOLTUĞUN PUSETE TAKILMASI

5. Puset koltuğunu şaseye takmak için, kilitlendiğini gösteren tık sesini duyana kadar koltuğu uygun plastik bağlantı noktalarına yerleştirin (Şek. 5).

Koltuk hem ileriye (Şekil 5A) hem de arkaya (Şekil 5B) bakacak şekilde takılabilir.

UYARI: Kullanmadan önce, koltuğu yukarı çekerek doğru kilitlendiğinden emin olun.

Koltuğu serbest bırakmak için, koltuk kesişim noktalarında

bulunan düğmelere aynı anda basın ve yukarı çekin (Şekil 5C).

UYARI: Koltuk takılırken/sökülürken çocuk kesinlikle koltukta oturmamalıdır.

ÖN BAR

6. Koltuk bir ön bara sahiptir. Ön barı sabitlemek için, kesişim noktasının yanında bulunan muhafazaya yerleştirin (Şekil 6) ve kendinize doğru çekerek ön barın düzgün şekilde sabitlendiğinden emin olun.

Ön barı çıkarmak için iki dış yan düğmeye (Şekil 6A) basın ve ön barı muhafazadan çıkarın. Çocuğunuzun kolayca oturmasını sağlamak için, ön barın bir tarafını serbest bırakabilirsiniz. Ön bar hem ileriye, hem de ebeveyne bakacak şekilde kullanılabilir.

UYARI: Çocuğunuzu daima emniyet kemerleriyle bağlayın. ÖN BAR, çocuğunuzu tutma amaçlı bir cihaz DEĞİLDİR.

UYARI: Çocuğunuz içinde otururken, ürünü yukarı kaldırmak için kesinlikle ön bar kullanmayınız.

SIRT DESTEĞİNİN AYARLANMASI

7. Sirt desteği dört farklı konumda geriye yatırılabilir; eğimi ayarlamak için, puset sirt desteğinin arkasında bulunan kolu kullanın (Şek. 7). Eğim, istenen pozisyona ulaşılan kadar ayarlanabilir. Kolu serbest bıraktığınızda, sirt desteği en yakın konuma kilitlenir.

UYARI: Çocuğun ağırlığı, bu işlemleri zorlaştırabilir.

EMNİYET KEMERİ NASIL KULLANILIR

8. Bu puset; iki omuz kemerinden, bir bel kemerinden ve tokalı bir bacak arası kemerinden oluşan, beş noktalı bir emniyet kemerine sahiptir. Birlikte verilen toka manyetik kapamaya sahiptir (Şekil 8).

Sirt desteğinin üzerinde, omuz kemerlerinin yüksekliğini çocuğun boyuna göre ayarlamak için üç çift yuva vardır (Şekil 8A).

Bebeği pusete yerleştirdikten sonra, omuz kemeri bileşenini (A) bel kemeri bileşenini (B) üzerindeki uygun yuvaya yerleştirerek emniyet kemerlerini bağlayın (Şekil 8B). Bu işlem her iki emniyet kemeri için de yapılmalıdır. Ardından, iki bileşeni doğru şekilde birbirine geçene kadar birleştirin (Şekil 8C) ve kemer tokasını (C) önceden monte ettiğiniz iki bileşenle birleştirerek kemer sabitleme işlemini tamamlayın (Şekil 8D). Kemerler, sabitlendikten sonra tık sesi çıkaran manyetik bir tokaya sahiptir. Son olarak, omuz kemerlerini, kemerler çocuğun omuzlarına sıkıca oturacak şekilde ayarlayın (Şekil 8E). Emniyet kemerlerini çözmek için, bacak arası kemeri üzerindeki iki yan düğmeye basın ve konektörden çıkarın (Şekil 8F).

UYARI: Doğumdan 6 aya kadar olan çocuklarda kullanım için, omuz askıları en alt yuvalara yerleştirilmelidir (Şekil 8A - no. 1); kemerlerin uzunluğunun, çocuğun ölçülerine uyacak şekilde azaltılması gerekebilir.

Sirt desteği kemerlerinin konumunu değiştirmek için, sirt desteğinin tabanındaki fermuarı açtın, sirt desteğinin arkasına ulaşın ve tokayı sirt desteğinden geçirerek kemerleri serbest bırakın. (Şekil 8G). Tespit tokasını seçtiğiniz yuvaya takıp sirt desteğinden geçirerek işlemi tamamlayın. Ardından, kemerlerin doğru şekilde konumlandığından emin olmak için sıkıca çekin.

Dolgu omuz kemerleri de ayarlanabilir (madde 9).

UYARI: Kemerlerin doğru şekilde bağlandığından daima emin olunuz.

UYARI: Çocuğunuzun güvenliğini garantilemek için, emniyet kemeri her zaman takılmalıdır. Kemerlerin doğru takıldığından emin olmak için, çocuğunuzu pusetin içine koyunuz ve kemerlerin uçlarını sıkıca çekiniz.

KONFOR KİTİ

9. Konfor Kiti, 2 adet dolgulu omuz kemeri ve bir adet dolgulu bacak arası kemerinden meydana gelir (Şekil 9). Omuz kemerleri bir çitçitli kurdele ile birbirine bağlanmıştır.

AYAK DESTEĞİ NASIL AYARLANIR

10. Ayak desteği, iki konuma sahiptir. Ayarlamak için, ayak ucunun altında yer alan merkezi kolu kullanın (Şekil 10).

TENTE

11. Puset, çeşitli konumlarda ayarlanabilen bir güneş tentesi ve rüzgarlık ile donatılmıştır.

Tenteyi ayarlamak için ortasından itin ve/veya çekin. Daha kapsamlı koruma için, tentedeki fermuarı ve ardından geriye kalan kumaş kısmı açın (Şekil 11). Tentenin üst kısmında bulunan kumaş şerit kaldırıldığında (Şekil 11A), çocuğu görmek için kullanılabilir bir file bölümü ortaya çıkar.

TUTMA SAPI AYARI

Puset, kullanıcının ihtiyaçlarına göre yüksekliği ayarlanabilir bir tutma sapına sahiptir.

12. Tutacağın ortasındaki düğmeye basın (Şekil 12) ve tutacağı kendinize doğru çekerek istediğiniz konuma getirin. Tutacak, en alt veya kapalı konumdan başlayarak farklı konumlara ayarlanabilir (Şekil 12A).

Bir konumdan diğer konuma geçtikten sonra, otomatik kilitleme mekanizmasının doğru olarak etkinleştiğinden emin olun.

PARK FRENİ

13. Park freni, pusetin her iki arka tekerleğinde aynı anda devreye girer. Freni etkinleştirmek için kolu aşağı indirin (Şekil 13). Freni devre dışı bırakmak için kolu diğer yönde hareket ettirin.

UYARI: Puset dururulduğunda daima frenleri uygulayın. Park frenleri etkinleştirilmiş olsa dahi, çocuk içindeyken puseti kesinlikle eğimli bir yüzey üzerinde bırakmayın.

UYARI: Fren kolunu çalıştırdıktan sonra, frenlerin arka tekerlek birimlerinin her ikisinde de düzgünce etkinleştirilmiş olduğundan emin olun.

DÖNEBİLEN TEKERLEKLER

Puset, dönebilen/sabit ön tekerleklere sahiptir. Özellikle değişkenlik gösteren yüzeylerde, tekerleklerin sabit modda kullanılması tavsiye edilir. Normal bir yol yüzeyi üzerinde; pusetin kontrolünü artırmak amacıyla, tekerleklerin döner modda kullanımı önerilir.

14. Ön tekerlekleri döner modda kilitlemek için, tekerlekleri arka kısmında bulunan kolu aşağı indirin; serbest bırakmak için, kolu yukarı doğru çekin (Şekil 14).

Her iki ön tekerleğin de sabit veya döner modda olduğundan emin olun.

PUSETİN KATLANMASI

UYARI: Puseti açarken veya kapatırken, çocuğunuzun veya diğer çocukların yeterince uzakta olmasına dikkat edin. Bu işlemler sırasında, pusetin hareketli parçalarının çocuğunuzla temas etmediğinden emin olun.

UYARI: Puseti kapatmadan önce sepet içindeki tüm eşyala-

rı boşaltmanız gerekmektedir.

15. Puset koltuk olmadan ya da koltuk ile (iki düzenden birinde: öne bakan veya arkaya bakan).

Puseti kapatmak için, tutacağın yüksekliğini en alçak, kapalı konuma ayarlayın.

Sırt desteği ayarlama kolunu kaldırmak için düğmeye basın ve aynı anda sırt desteğini öne doğru itin (Şekil 15). Puset otomatik olarak kendi kendine kapanacaktır (Şekil 15A).

Puseti yeniden açmak için, açıldığını belirten klik sesini duyana kadar tutacağı kaldırın (Şekil 15B), sökülüye koltuğu 5. adımda belirtildiği gibi takın, ön barı şekil 15C'de gösterilen şekilde kaldırmayı unutmayın.

Koltuk takılı değilken şaseyi kapatmak için, keşişim noktalarındaki kolları aşağı indirmek (Şekil 15D) ve puseti katlamak yeterlidir.

BÜYÜK SEPET

16. Sepeti pusetin şasesinden sökmek için her iki tarafta da bulunan 3 adet plastik kancayı (Şekil 16 ve 16A) ve çitçitleri serbest bırakın. Sepetin yan lastiğine dikilmiş plastik kancalar üzerinde şase yarı kapalı konumdayken işlem yapılması önerilir. Taban levhasının altında (Şekil 16B) ve arka tübün her iki yanında (Fig. 16C) bulunan Velcro kayışlarını serbest bırakın.

Sepeti takmak için, yan plastik kayışların kancalarını metal pimler üzerine sabitlendiğinden emin olarak (Şekil 16D), işlemleri ters sırayla gerçekleştirin.

TENTE KAPLAMASININ SÖKÜLMESİ

17. Kumaşın temizlik için tenteden çıkarılması gerekiyorsa, şu adımları izleyin: Tentenin keşişim noktalarındaki ve ardından sırt desteğinin çevresindeki tüm çitçitleri açın (Şekil 17).

Keşişim noktalarındaki plastik tespit elemanlarını sivri bir nesneyle hafifçe kaldırın (Şekil 17A) ve tentenin metal çubuğunu yukarıya doğru çekin; Çubuğu kumaştan çekip çıkartın.

Kumaşı ve tenteyi geri takmak için işlemleri ters sırayla yapın.

UYARI: Tente, pusetin her iki tarafına da sabitlenmelidir. Tentenin doğru şekilde sabitlenmiş olduğundan emin olun.

KOLTUK KAPLAMASININ ÇIKARILMASI

18. Kumaşı koltuktan kolayca çıkarmak için koltuğu şaseden ayırın (paragraf 5) ve ön barı sökün (paragraf 6).

Tenteyi çözdükten sonra (paragraf 17) sırt desteğinin alt kısmındaki fermuarı açın (Şekil 18), koltuğu altında her iki tarafta (Şekil 18A) ve ayak ucunun altında (Fig. 18B) bulunan çitçitleri serbest bırakın; kurdeleyi metal halka üzerinden yuvadan geçirerek tokalı bacak arası kemerini şaseden sökün (Fig. 18C) ve kumaşı ayak ucundan çıkarın (Şekil 18D).

Tentenin keşişim noktalarının içinde bulunan Velcro kayışlarını serbest bırakın (Şekil 18E) ve kumaşı keşişim noktalarından çıkarın (Şekil 18F). Sırt desteği ayarlama kolundaki kumaşı serbest bırakarak (Şekil 18G) ve yukarıya doğru çekerek (Şekil 18H) işlemi tamamlayın.

Kumaşı şaseden çıkardıktan sonra, dört kayış madde 8'de açıklandığı gibi yuvalarından geçirilerek dışarı çekilebilir.

Kumaş serbest bırakıldıktan sonra, panelin alt kısmında bulunan Velcro açılarak panel sırt desteğinden sökülmelidir (Şekil 18I).

Kaplamayı koltuğa takmak için, aynı adımları tersten takip edin; Bu işlem sırasında bacak kemeri tübe (Şekil 18C), bel kemeri sırt desteğinin alt kısmına (Şekil 8A - no.4) ve omuz

kemeri sırt desteğinin üst kısmına (Şekil 8A - no.1/2/3) yeniden takılmalıdır.

UYARI: Doğru takıldıklarından emin olmak için emniyet kemelerini sıkıca çekin.

UYARI: Koltuk kaplaması takıldıktan sonra konfor kitini madde 9'da belirtildiği şekilde yeniden konumlandırın.

YAĞMURLUK

19. Puset, bir yağmurluk ile donatılmıştır.

Takmak için, yağmurluğu tentenin üzerine yerleştirin ve uygun kemerler kullanarak pusetin tüplerine takın (Şekil 19).

Sırt desteği ayarlama düğmesinin yakınında bulunan elastik kayışı bağlayarak işlemi tamamlayın (Şek. 19A).

Yağmurluğu kullandıktan sonra, ıslaksa; katlayıp saklamadan önce kurumaya bırakın. Yağmurluk hem ileriye, hem de ebeveyn bakacak şekilde kullanılabilir.

UYARI: Boğulmaya neden olabileceğinden, yağmurluk; puset üzerinde tente uzatılmadan kullanılamaz. Yağmurluk pusete takılı ise; puseti, içinde çocuk varken kesinlikle doğrudan güneş ışığına maruz bırakmayın çünkü sıcaklık önemli ölçüde artacaktır.

OTO KOLTUĞUNUN VE PORTBEBENİN KULLANIMI

Aşağıdaki ürünler CHICCO BELLAGIO pusete takılabilir:

- Şase üzerindeki özel adaptörler kullanılarak CHICCO KORY / CHICCO FIRST-SEAT RECLINE oto koltuğu.
- CHICCO FLEXI portbebe.
- CHICCO GRAN COMFORT portbebe.

Oto koltuklarının takılması ve sökülmesine ilişkin talimatlar için CHICCO BELLAGIO ADAPTÖRLERİNİN kılavuzuna bakın. Portbebelerin takılması ve sökülmesine ilişkin talimatlar için lütfen portbebe kılavuzuna bakın.

UYARI: Puseti bir portbebe veya oto koltuğu ile kullanmadan önce, daima yukarı doğru çekerek bağlantı cihazlarının doğru şekilde yerine oturduğunu kontrol edin.

UYARI: Hem oto koltukları hem de portbebe şaseye yalnızca ebeveyn dönük konumda takılabilir.

CHICCO BELLAGIO KOLTUĞUN CHICCO LULLAGLIDE STAND ÜZERİNE TAKILMASI

UYARI: İçinde çocuğunuz otururken, koltuğu takmayın/çıkarmayın.

20. Koltuğu bağlamadan önce standın sabit modda olduğundan emin olun. (Şek. 20)

Puset koltuğunu Lullaglide standı monte etmek için koltuk, klik sesi (fig. 20B) duyulacak şekilde yan taraftaki plastik klipslere (Şekil. 20A bileşen A-B) takılmalıdır

Koltuk, her iki yönde de takılabilir.

UYARI: Kullanmadan önce, koltuğu yukarı çekerek doğru kilitletiğinden emin olun.

UYARI: Daima emniyet kemeri sistemini kullanınız.

Çocuğunuzun güvenliğini garantilemek için, bacak arası kemeri ile emniyet kemerinin kullanılması gerekmektedir. Emniyet kemerini daima bacak ayırıcı kemer ile birlikte kullanın.

CHICCO BELLAGIO KOLTUĞUNUN CHICCO LULLAGLIDE STAND ÜZERİNDEN ÇIKARILMASI

UYARI: Koltuk takılırken/sökülürken çocuk kesinlikle koltukta oturmamalıdır

21. Koltuğu serbest bırakmak için, koltuk kesişim noktalarında bulunan düğmelere aynı anda basın ve yukarı çekin (Şekil 21).

AYAK ÖRTÜSÜ

22. CHICCO FLEXI/CHICCO GRAN COMFORT Portbebenin örtüsü, puset için bir bacak örtüsü görevi de görür. Örtünün içindeki iki basma düğmesini çözün (Şek. 22) ve pusetin ayak dayama yerinin iki yanına sabitleyin (Şek. 22A). İki basma düğmesini geçirek üst kapağı ön bara sabitleyin (Şek. 22B) veya daha fazla koruma sağlamak için, tentenin iki yanında bulunan iki basma düğmesine geçirin (Şek. 22C).

GARANTİ

Ürün, talimatlarda belirtildiği üzere, normal kullanımda her türlü uygunsuzluğa karşı garantilidir. Bu nedenle garanti, hatalı kullanım, aşınma veya kazara meydana gelen olaylardan kaynaklanan hasar durumunda geçerli değildir. Uygunluğa ilişkin kusurlara dair garantinin süresi için, mevcut olan durumlarda lütfen satın alınan ülkede geçerli ulusal kanunların özel hükümlerine bakın.

BG ИНСТРУКЦИИ ЗА УПОТРЕБА

ВАЖНО – ПРОЧЕТЕТЕ ВНИМАТЕЛНО И ЗАПАЗЕТЕ ЗА БЪДЕЩИ СПРАВКИ.

ПРЕДУПРЕЖДЕНИЕ: ПРЕДИ УПОТРЕБАТА ОТСТРАНЕТЕ ВСИЧКИ НАЙЛОНОВИ ТОРБИЧКИ И ОПАКОВЪЧНИ МАТЕРИАЛИ ОТ ПРОДУКТА И ГИ СЪХРАНЯВАЙТЕ НА НЕДОСТЪПНО ЗА ДЕЦА МЯСТО.

ПРЕДУПРЕЖДЕНИЯ

- **ПРЕДУПРЕЖДЕНИЕ:** Никога не оставяйте детето без надзор.
- **ПРЕДУПРЕЖДЕНИЕ:** Уверете се, че всички устройства за заключване са активирани преди използване.
- **ПРЕДУПРЕЖДЕНИЕ:** За да избегнете нараняване, уверете се, че детето е на безопасно разстояние, преди да разгънете или сгънете този продукт.
- **ПРЕДУПРЕЖДЕНИЕ:** Не оставяйте детето да играе с този продукт.
- **ПРЕДУПРЕЖДЕНИЕ:** Винаги използвайте системата за задържане.
- Използването на разделителя за крака и на предпазните колани е от съществено значение, за да се гарантира безопасността на детето. Използвайте винаги предпазните колани едновременно с ремъка за чатала.
- **ПРЕДУПРЕЖДЕНИЕ:** Преди употреба се уверете, че механизмите за закрепване на седалката, бе-

бешкият кош или на столчето за кола, са правилно закрепени.

- **ПРЕДУПРЕЖДЕНИЕ:** Този продукт не е подходящ за тичане или пързаяне.
- **ПРЕДУПРЕЖДЕНИЕ:** Превозното средство е подходящо за деца от 0-месечна възраст до 4 години или до 22 kg, което ограничение настъпи първо.
- Количката е утвърдена до 15 kg със седалка, обърната обратно на посоката на движение.
- Количката е утвърдена до 22 kg със седалка, обърната по посоката на движение.
- За новородени и бебета до около 6-месечна възраст облегалката трябва да се използва в напълно легнало положение.
- Само столчетата за кола CHICCO KORY / CHICCO FIRST-SEAT RECLINE, оборудвани с подходящите устройства за закрепване, или коша CHICCO FLEXI / чантата CHICCO GRAN COMFORT могат да бъдат закрепени към количката CHICCO BELLAGIO.
- При поставен върху количката бебешки кош: **ПРЕДУПРЕЖДЕНИЕ:** Този продукт, в конфигурацията бебешка количка, е подходящ за дете, което не е в състояние да седи самостоятелно, да се обръща и да се изправя, като се обляга на ръце и колене. Максимално тегло на детето: 9 kg.
- **ПРЕДУПРЕЖДЕНИЕ:** Не слагайте друго матраче върху доставеното или препоръчаното от производителя.
- Спирачното устройство трябва

да бъде винаги задействано, когато слагате или изваждате детето от количката.

- Използвайте спиращото устройство винаги когато спирате.
- Никога не оставяйте количката върху наклонена повърхност, докато детето е в нея, дори със задействани спиращки.
- Не претоварвайте багажната кошница. Максимално тегло 3 kg.
- Максимално допустимо натоварване в джоба на облегалката 1 kg.
- Всякакви тежести, закачени на ръкохватките и/или облегалката, и/или отстрани на количката, излагат на опасност стабилността ѝ.
- Уверете се, че всяка чанта, закачена на дръжката, тежи по-малко от 2 kg.
- Не превозвайте повече от едно дете наведнъж.
- Не използвайте към детската количка аксесоари, резервни части или компоненти, които не са доставени или одобрени от производителя.
- Не използвайте продукта, ако има счупени, скъсани или липсващи части.
- Със столчето за автомобил, монтирано върху количката, това превозно средство не е кошара или легло; ако детето трябва да спи, трябва да се постави в кош порт бебе, кошара или легло.
- Преди сглобяване проверете продукта и всички негови компоненти за каквито и да било повреди, причинени при транспортиране. В този случай продуктът

не трябва да се използва и трябва да се съхранява на подходящо разстояние извън обсега на деца.

- Можете да използвате седалката за детска количка CHICCO BELLAGIO само на стойката CHICCO LULLAGLIDE, като облегалката е в първите 3 позиции (като се започне от най-изправената).
- **ПРЕДУПРЕЖДЕНИЕ:** Когато се поставя на стойката CHICCO LULLAGLIDE, НЕ ИЗПОЛЗВАЙТЕ седалката за детска количка CHICCO BELLAGIO с напълно наклонена облегалка.
- При регулиране се уверете, че движещите се части на количката не влизат в контакт с детето.
- Уверете се, че лицето, което ползва количката, знае как да го прави по най-безопасния начин.
- Този продукт трябва да се използва само от възрастен.
- Продуктът трябва да се сглобява само от възрастен.
- За да се избегне риск от задушаване, никога не давайте на детето си и не поставяйте в близост до него предмети с връзки.
- Никога не използвайте количката по стълби или ескалатори: възможно е неочаквано да загубите равновесие.
- Винаги внимавайте, когато се качвате или слизате от стъпало или тротоар.
- Ако оставите количката на слънце дълго време, трябва да изчакате да се охлади, преди да поставите детето в нея. Продължителното излагане на слънце може да доведе до промяна на цвета на

материалите и на тъканта.

- Избягвайте контакта на детската количка със солена вода, за да предотвратите образуването на ръжда.
- Не използвайте количката на плажа.
- Когато не я използвате, съхранявайте количката на място, недостъпно за деца.

ПРЕПОРЪКИ ЗА ПОЧИСТВАНЕ И ПОДДРЪЖКА

Този продукт се нуждае от периодична поддръжка. Почистването и поддръжката трябва да се извършват само от възрастни.

ПОЧИСТВАНЕ

Калъфът на количката може да се сваля (виж глава "Обличане/събличане на седалката"). За почистването на текстилните части виж етикетите за пране. По-долу са посочени символите за пране и тяхното значение:



Перете на ръка в студена вода



Не избелвайте



Не сушете в сушилна машина



Не гладете



Не подлагайте на химическо чистене

Почиствайте пластмасовите части периодично с влажна кърпа, не използвайте разтворители или абразивни продукти. Винаги подсушавайте металните части след евентуален контакт с вода, за да предотвратите образуването на ръжда.

ПОДДРЪЖКА

Периодично проверявайте износеността на колелата и ги поддържайте чисти от прах и пясък. Уверете се, че всички пластмасови части са чисти от прах, замърсявания и пясък, за да се избегне триене, което може да попречи на правилното функциониране на количката. Съхранявайте количката на сухо място. Смазвайте подвижните части само ако е необходимо, с малко количество лубрикант на силиконова основа.

СПИСЪК НА ЧАСТИТЕ

Преди да сглобите продукта, се уверете, че разполагате с всички компоненти за този модел. Ако някоя част липсва, моля свържете се с отдела за обслужване на клиенти на Chicco. За монтажа на продукта не е необходимо да използвате никакви инструменти. За сглобяването на продукта е необходимо да разполагате със следните части:

- Рама
- Седалка с текстил
- Сенник

- Предпазен борд
- Комплект комфорт (меки протектори за раменете и мек протектор за между крачетата)
- Кошница за багаж
- Дъждобран
- 2 задни колела
- 2 предни колела

Важна забележка: изображенията и инструкциите, включени в настоящото упътване, се отнасят за един модел количка;

ПЪРВИ МОНТАЖ НА КОЛИЧКАТА

ПРЕДУПРЕЖДЕНИЕ: Извършете тази операция, като внимавате детето или евентуално други деца да са на подходящо разстояние. Уверете се, че при тези операции движещите се части на количката не влизат в контакт с тялото на детето.

1. За да разгънете количката, хванете дръжката и предната тръба и завъртете, докато се чуе щракване за пълно отваряне (Фиг. 1).
2. Поставете предното колело в съответния отвор в рамката, докато чуете щракване за блокиране (Фиг. 2). Повторете същото действие и за другото предното колело.
3. За да монтирате задните колела, дръпнете посочения лост надолу и поставете щифта на колелото в отвора в тръбата на задния крак. (Фиг. 3). Повторете същото действие и за другото колело.

ПРЕДУПРЕЖДЕНИЕ: Преди употребата на количката се уверете, че колелата са добре застопорени към конструкцията, като леко дръпнете навън.

4. За да свалите предните колела, трябва да натиснете с остър предмет в съответния отвор, разположен в предната част на рамката (Фиг. 4) и издърпайте колелото надолу. За да свалите задните колела, натиснете бутона за откачване, посочен на фигура 4А.

МОНТАЖ НА СЕДАЛКАТА КЪМ КОЛИЧКАТА

5. За да монтирате седалката на количката върху рамката, е необходимо да я вкарате в подходящите пластмасови гнезда, докато чуете щракване за настъпило закрепване (Фиг. 5).

Седалката може да се постави както в позиция на детето с лице към пътя (Фиг. 5А), така и срещу родителя (5В).

ПРЕДУПРЕЖДЕНИЕ: Преди употреба се уверете, че седалката е здраво закрепена, като я дръпнете нагоре. За да освободите седалката, натиснете едновременно бутоните, разположени на седалката и издърпайте нагоре (Фиг. 5С).

ПРЕДУПРЕЖДЕНИЕ: Операциите по монтажа/демонтажа на седалката трябва да се извършват, без детето да е седнало в нея.

ПРЕДПАЗЕН БОРД

6. Седалката е снабдена с предпазен борд. За да закачите борда, го поставете в гнездата близо до шарнирното съединение (Фиг. 6) и се уверете, че бордът е добре закрепен, като го дръпнете към себе си.

За да извадите предпазния борд, натиснете двата външни странични бутона (Фиг. 6А) и го извадете от гнездата. За да поставите по-лесно детето, е възможно да извадите само едната страна на предпазния борд. Предпазният борд може да се използва както когато детето е с лице



към пътя, така и когато е в позиция с лице към този, който управлява количката.

ПРЕДУПРЕЖДЕНИЕ: Винаги обезопасявайте детето с предпазния колан. Предпазният борд НЕ е устройство за обезопасяване на детето.

ПРЕДУПРЕЖДЕНИЕ: Кухият профил не трябва да бъде използван за повдигане на продукта с детето вътре.

РЕГУЛИРАНЕ НА ОБЛЕГАЛКАТА

7. Облегалката може да се регулира в три различни наклона; за да я регулирате, трябва да преместите лоста, разположен отзад на облегалката на количката (Фиг. 7). Можете да регулирате наклона ѝ, докато достигне желаната позиция. Като отпуснете бутона, облегалката се застопорява в най-близката позиция.

ПРЕДУПРЕЖДЕНИЕ: Тежестта на детето може да затрудни изпълнението на действията.

УПОТРЕБА НА ПРЕДПАЗНИТЕ КОЛАНИ

8. Количката се предлага с петточкова система за обезопасяване, която се състои от две презрамки за раменете, поясен колан и ремък за разделяне на краката с катарамата. Доставената катарамата е с магнитна закопчалка (Фиг. 8).

На облегалката има три чифта прорези, за регулиране на презрамките на височина в зависимост от телосложението на детето (Фиг. 8A).

След като поставите детето в детската количка, закопчайте коланите, като поставите компонента на катарамата на раменния колан (A) в гнездото на компонента (B) на пояския колан (фиг. 8B). Тази операция трябва да се извърши и за двата колана. След това съединете двата компонента, докато се съединят правилно (Фиг. 8C) и завършете закрепването на колана с катарамата (C), като я съедините с двата предварително сглобени компонента (Фиг. 8D). Закачването е магнитно и се потвърждава с звук от щракване. След това регулирайте раменните колани, така че да прилягат към раменете на детето (Фиг. 8E). За да отворите коланите, натиснете двете странични катарамата на ключалката на колана и я извадете от седалката (Фиг. 8F).

ПРЕДУПРЕЖДЕНИЕ: За употреба при деца от раждане до около 6 месеца презрамките трябва да преминат в най-долните прорези (Фиг. 8A - п. 1); може да е необходимо да намалите дължината на коланите, за да ги приспособите към ръста на детето.

За да промените позицията на коланите на облегалката, след като отворите капака чрез ципа в основата на облегалката, отворете гърба и прекарайте катарамата през облегалката, за да освободите коланите. (Фиг. 8G). Завършете операцията, като поставите задържащата катарамата в избрания отвор, преминавайки през облегалката. След като направите това, издърпайте силно, за да проверите правилното разположение на коланите. Подлатените презрамки също могат да се регулират (точка 9).

ПРЕДУПРЕЖДЕНИЕ: Проверявайте винаги дали коланите са закопчани правилно.

ПРЕДУПРЕЖДЕНИЕ: За да гарантирате безопасността на Вашето дете, използвайте винаги предпазните колани. За да се уверите, че коланите са правилно застопорени, след като поставите и обезопасите детето, дръпнете силно краищата им.

КОМПЛЕКТ КОМФОРТ

9. Комплектът Comfort се състои от 2 раменни презрамки и един подлатен колан между крачетата (Фиг. 9). Презрамките се завързват една за друга с помощта на лента с копче тик-так.

РЕГУЛИРАНЕ НА СЪПЕНКАТА ЗА КРАКА

10. Съпненката за крака може да се регулира в две позиции. За да го регулирате, използвайте централния лост, разположен под опората за крака (фиг. 10).

СЕННИК

11. Количката е оборудвана със сенник за предпазване от слънце и вятър, който се регулира в няколко позиции.

За да регулирате сенника, го дръпнете и/или го натиснете по средата (Фиг. 3а по-голяма защита разкопчайте ципа на сенника и отворете останалата текстилна част (Фиг. 11). Като повдигнете текстилната част в горната част на сенника (Фиг. 11A), ще стигнете до частта с мрежа, за да можете да наблюдавате детето.

РЕГУЛИРАНЕ НА ДРЪЖКАТА

Количката разполага с дръжка, която може да се регулира на височина, в зависимост от изискванията на потребителя.

12. Натиснете бутона в центъра на дръжката (фиг. 12) и издърпайте дръжката към себе си до желаната позиция. Като се започне от най-ниското или затворено положение, дръжката може да се регулира в различни позиции (фиг. 12A).

След преминаването от едно положение на друго проверете дали автоматичният блокиращ механизъм е правилно задействан.

СПИРАЧКА ЗА ПАРКИРАНЕ

13. Спирачката блокира едновременно двете задни колела на количката. За да активирате спирачката система, натиснете надолу лоста (Фиг. 13). За да деактивирате спирачката, натиснете лоста в другата посока.

ПРЕДУПРЕЖДЕНИЕ: Използвайте спирачката винаги когато спирате. Не оставяйте никога количката на стръмни места, когато детето е седнало в нея, дори и спирачките да са задействани.

ПРЕДУПРЕЖДЕНИЕ: След като натиснете лоста, уверете се, че спирачките са блокирали правилно и двете групи задни колела.

ВЪРТЯЩИ СЕ КОЛЕЛА

Количката е оборудвана с предни свободно въртящи се/фиксирани колела. Препоръчва се да фиксирате колелата, когато преминавате по особено неравни терени. Свободно въртящите се колела гарантират по-добра маневреност на количката при нормална пътна настилка.

14. За да заключите предните въртящи се колела, натиснете надолу лоста, разположен в задната част на колелото; за да отключите, натиснете лоста нагоре (фиг. 14).

Уверете се, че и двете предни колела са фиксирани или въртящи се.

СГЪВАНЕ НА КОЛИЧКАТА

ПРЕДУПРЕЖДЕНИЕ: Извършете тази операция, като





внимавате детето или евентуално други деца да са на подходящо разстояние. Уверете се, че при тези операции движещите се части на количката не влизат в контакт с тялото на детето.

ПРЕДУПРЕЖДЕНИЕ: Преди да сгънете количката, е необходимо да изпръзните багажната кошница.

15. Можете да сгънете количката както без, така и със седалка (в двете конфигурации за употреба: с лице към родителя / с лице към пътя).

За да сгънете количката, регулирайте височината на дръжката до затворено положение, т.е. най-ниско.

Натиснете бутона и в същото време повдигнете лоста за регулиране на облегалката, като го натиснете напред (фиг. 15). Детската количка ще се затвори сама автоматично (Фиг. 15А).

За да отворите отново количката, преместете дръжката нагоре, докато чуete щракване при отваряне (фиг. 15В), монтирайте седалката, както е посочено в точка 5, ако преди това е била премахната, като внимавате да повдигнете ръкава, както е показано на фигура 15С.

Ако искате да затворите рамката без седалката, ще трябва да натиснете лостовите на ставите надолу (фиг. 15D), в този момент количката ще се сгъне.

БАГАЖЕН КОШ

16. За да свалите коша от рамката на количката, отключете 3-те пластмасови куки от всяка страна (фиг. 16 и 16А) и наличните бутони за натискане. За да се въздейства върху пластмасовите кукички, пришити към страничния ластик на коша, се препоръчва операцията да се извърши при полузатворена рамка. Разкачете лентите с велкро под степенката (Фиг. 16В), както и тези от двете страни на задната тръба (фиг. 16С).

За да сглобите коша, извършете операциите в обратен ред, като внимавате да закачите кукиче на страничните ластиси за металните цифтове (Фиг. 16D).

СЪБЛИЧАНЕ - СВАЛЯНЕ НА СЕННИКА

17. Когато е необходимо да свалите текстилната част на сенника, за да го измиете, направете следното: отворете закопчалките на съединенията на мекия покрив, а след това и всички закопчалки по периметъра на облегалката (Фиг. 17).

С помощта на заострен предмет повдигнете леко пластмасовите фиксатори на съединенията (Фиг. 17А) и издърпайте металния прът на мекия покрив нагоре; издърпайте пръчката от текстила.

За да поставите отново текстилната част и сенника, изпълнете операциите в обратен ред.

ПРЕДУПРЕЖДЕНИЕ: Операцията по закрепване на сенника трябва да се извърши от двете страни на количката. Проверете дали е правилно закрепен.

СЪБЛИЧАНЕ НА СЕДАЛКАТА

18. За да улесните операциите по сваляне на текстилната част на седалката, я откачете от рамката (параграф 5) и свалете предпазния борд (параграф 6).

След като разкопчаем сенника (раздел 17), отворете ципа в долната част на облегалката (фиг. 18), освободете притискащите цифтове, разположени от двете страни на седалката (фиг. 18А) и под опората за крака (фиг. 18В); отстранете разделителя за крака на ключалката от рамката, като прекарате лентата през прореза в металния

пръстен (Фиг. 18С) и свалете текстила от опората за крака (Фиг. 18D).

Отстранете лентите с велкро, разположени вътрешно в съединенията на качулката (Фиг. 18Е) и отстранете текстила от съединенията (фиг. 18F); приключете операцията, като освободите текстила от лоста за регулиране на облегалката (Фиг. 18G) и го издърпайте нагоре (Фиг. 18H).

След изваждането на текстила от рамката четирите ремъка могат да се извадят, като се прекарат през отворите, както е описано в точка 8.

Текстилт вече е освободен, а панелът трябва да се свали от облегалката, като се отвори велкрото в долната част на панела (Фиг. 18I).

За да облечете отново калъфа на седалката, извършете описаните по-горе операции в обратен ред, по време на тази операция е необходимо отново да прикрепите ремъка за крака към тръбата (Фиг.18С), ремъците за кръста в долната част на облегалката (Фиг. 8А - №4) и презрамките върху горната страна на облегалката (Фиг. 8А - n.1/2/3).

ПРЕДУПРЕЖДЕНИЕ: Издърпайте предпазните колани, за да проверите дали са сглобени правилно.

ПРЕДУПРЕЖДЕНИЕ: След като превръзката е завършена, поставете отново комплекта за комфорт, както е посочено в стъпка 9.

ДЪЖДОБРАН

19. Количката се предлага с дъждобран.

За да го монтирате, поставете дъждобрана върху капака и го прикрепете към тръбите на количката с помощта на подходящи ремъци (Фиг. 19).

Завършете операцията, като закачите ластика за бутона за регулиране на облегалката (Фиг. 19А).

След употреба оставете дъждобрана да изсъхне на открито (в случай че се е намокрил), преди да го сгънете и приберете. Дъждобранът може да се използва както в позиция с лице към пътя, така и с лице към този, който управлява количката.

ПРЕДУПРЕЖДЕНИЕ: Дъждобранът не трябва да се използва върху количка без сенник, тъй като може да причини задушаване на детето. Когато дъждобранът е монтиран, не оставяйте никога на слънце количката с детето седнало в нея, за да предотвратите опасността от прегреване.

УПОТРЕБА НА СТОЛЧЕ ЗА КОЛА И КОШ ПОРТ БЕБЕ

Детската количка CHICCO BELLAGIO позволява закрепването на следните продукти:

- Столче за кола CHICCO KORY / CHICCO FIRST-SEAT RECLINE с помощта на специални адаптери към рамката.
- ЧУВАЛ CHICCO FLEXI.
- CHICCO ЧАНТА GRAN COMFORT.

За да сглобите и разглобите столчета за кола, вижте ръководството за АДАПТЕРИ CHICCO BELLAGIO.

За да сглобите и разглобите детските колички, вижте тяхното ръководство.

ПРЕДУПРЕЖДЕНИЕ: Преди да използвате количката в комбинация с коша порт бебе или столчетата за автомобили, винаги проверявайте дали системата за закрепване на компонентите е правилно блокирана, като ги издърпате нагоре.

ПРЕДУПРЕЖДЕНИЕ: И столчетата за автомобил, и кошът порт-бебе трябва да се закачат за рамката само и



единствено в позиция с лице към родителя.

ЗАКРЕПВАНЕ НА СЕДАЛКАТА CHICCO BELLAGIO КЪМ СТОЙКАТА CHICCO LULLAGLIDE

ПРЕДУПРЕЖДЕНИЕ: Операциите по закрепване/освобождение на седалката трябва да се извършват без детето вътре.

20. За да закрепите седалката, уверете се, че стойката е във фиксирано положение. (Фиг. 20)

За да се монтира седалката на детската количка върху стойката Lullaglide, седалката трябва да се закачи за страничните пластмасови съединители (фиг. 20A компоненти A-B), докато чуе щракване на съединителя (фиг. 20B)

Седалката може да се монтира и в двете посоки.

ПРЕДУПРЕЖДЕНИЕ: Преди употреба се уверете, че седалката е здраво закрепена, като я дръпнете нагоре.

ПРЕДУПРЕЖДЕНИЕ: Винаги използвайте системата за задържане.

Използването на ремъка за чатала и предпазните колани е от съществено значение, за да се гарантира безопасността на детето.

Използвайте винаги предпазните колани едновременно с ремъка за чатала.

ОСВОБОЖДАВАНЕ НА СЕДАЛКИТЕ НА CHICCO BELLAGIO ОТ СТОЙКАТА CHICCO LULLAGLIDE

ПРЕДУПРЕЖДЕНИЕ: Операциите по монтажа/демонтажа на седалката трябва да се извършват, без детето да е седнало в нея.

21. За да освободите седалката, натиснете едновременно бутоните, разположени на седалката и издърпайте нагоре (Фиг. 21).

ПОКРИВАЛО ЗА КРАКА

22. Капакът на коша CHICCO FLEXI / CHICCO GRAN COMFORT служи и като покривало за краката на количката. Освободете двете закопчалки от вътрешната страна на капака (Фиг. 22) и ги закачете отстрани на поставката за крачетата на детската количка (Фиг. 22A). Закрепете горния капак към ръкава на бронята, като затегнете двете закопчалки (Фиг. 22B), или за по-голяма защита го закрепете към двете закопчалки отстрани на капака (Фиг. 22C).

ГАРАНЦИЯ

Продуктът има гаранция срещу всяка липса на съответствие при нормални условия на употреба, както е предвидено в инструкциите за употреба. Поради това гаранцията не се прилага в случай на щети, причинени от неправилна употреба, износване или случайни събития. В случай на липси на съответствието по време на срока на гаранцията вижте специфичните разпоредби на националното законодателство, действащо в страната на покупката.

UK ІНСТРУКЦІЯ З ЕКСПЛУАТАЦІЇ

ВАЖЛИВО! УВАЖНО ПРОЧИТАЙТЕ ТА ЗБЕРЕЖІТЬ ДЛЯ ВИКОРИСТАННЯ В МАЙБУТНЬОМУ.

УВАГА: ПЕРЕД ВИКОРИСТАННЯМ ЗНІМІТЬ Й ВИКИНЬТЕ ВСІ НАЯВНІ ПЛАСТИКОВІ ПАКЕТИ І РЕШТУ КОМПОНЕНТІВ УПАКОВКИ. В БУДЬ-ЯКОМУ РАЗІ, ЗБЕРІГАЙТЕ ЇХ В НЕДОСТУПНОМУ ДЛЯ ДІТЕЙ МІСЦІ

ЗАСТЕРЕЖЕННЯ

- **УВАГА:** Ніколи не залишайте дитину без нагляду.
- **УВАГА:** Перш ніж розпочати використання візка, слід переконатися, що всі блокувальні механізми прикріплені правильно.
- **УВАГА:** Щоб запобігти травмуванню дитини під час розкладання або складання візка, переконайтеся, що вона знаходиться на безпечній відстані.
- **УВАГА:** Не дозволяйте дитині гратися з цим виробом.
- **УВАГА:** Завжди використовуйте систему утримання дитини.
- Обов'язково використовуйте паховий ремінь і ремені безпеки, оскільки вони гарантують безпеку дитини. Завжди використовуйте ремені безпеки одночасно з паховим ременем.
- **УВАГА:** Перш ніж використовувати візок, перевірте, щоб правиль-

но були прикріплені механізми кріплення сидіння, колиски або автомобільного крісла.

- **УВАГА:** Цей виріб не призначений для використання під час бігу або катання на роликах.
- **УВАГА:** Транспортний засіб призначено для дітей віком від 0 місяців до 4 років або вагою до 22 кг, залежно від того, що настане раніше.
- Візок сертифіковано для ваги до 15 кг з сидінням, розвернутим у протилежному руху напрямку.
- Візок сертифіковано для ваги до 22 кг з сидінням, повернутим у напрямку руху.
- При перевезенні у візку дітей віком від народження і до 6 місяців спинка має перебувати у повністю відкинутому положенні.
- На візку CHICCO BELLAGIO можна встановлювати тільки автокрісла CHICCO KORY / CHICCO FIRST-SEAT RECLINE, оснащені відповідними кріпленнями, / колиску CHICCO FLEXI або CHICCO GRAN COMFORT.
- Зі встановленою на візку колискою для транспортування дітей: **УВАГА:** Цей виріб у конфігурації візка для новонароджених, призначений для дитини, яка ще не в змозі сидіти самостійно, перегортатися і підніматися з опорою на руки та коліна. Максимальна вага дитини: 9 кг.
- **УВАГА:** Не встановлюйте додатковий матрацик зверху матрацика, що постачається у комплекті або рекомендується виробником.
- Кожного разу, коли необхідно посадити дитину у візок або вийня-

ти з нього, завжди необхідно використовувати гальма.

- Використовуйте гальмівний механізм кожний раз, коли ви зупиняєте візок.
- В жодному разі не залишайте візок з дитиною на похилій поверхні, навіть якщо увімкнені гальма.
- Не перевантажуйте кошик. Максимальна вага становить 3 кг.
- Максимально допустиме навантаження на кишеню спинки 1 кг.
- Будь-який вантаж, підвішений на ручки візка, його спинку або бічні частини, може порушити його стійкість.
- У разі використання сумки, прикріпленої до ручки, не навантажуйте її вагою більше 2 кг.
- Не транспортуйте більше однієї дитини одночасно.
- Не використовуйте аксесуари візка, запасні частини або деталі, не поставлені або не схвалені виробником.
- Забороняється використовувати виріб з пошкодженими, відірваними або відсутніми частинами.
- Якщо автокрісло встановлено на візку, він не замінює собою колыску або ліжечко; якщо дитині потрібно спати, її необхідно покласти в переносну колыску або ліжечко.
- Перед складанням переконайтеся в тому, що виріб та всі його деталі не пошкоджені при транспортуванні. В іншому випадку не користуйтеся виробом і тримайте його в недоступному для дітей місці.

• Можна використовувати сидіння для візка CHICCO BELLAGIO на підставці CHICCO LULLAGLIDE тільки зі спинкою в перших 3 положеннях (починаючи з самого вертикального).

• **УВАГА:** При встановленні на підставку CHICCO LULLAGLIDE НЕ ВИКОРИСТОВУЙТЕ сидіння візка CHICCO BELLAGIO з повністю відкинутою спинкою.

- Здійснюючи регулювання візка, слідкуйте за тим, аби його рухомі частини не торкалися дитини.
- Користувачі візка повинні добре знати принципи його роботи.
- Цей виріб має використовувати виключно доросла особа.
- Складати виріб повинна тільки доросла особа.
- Щоб запобігти ризику удушення, не залишайте поруч із дитиною та не давайте їй речі, які мають тасьму або мотузки.
- Не користуйтеся візком на сходах або на ескалаторі: можлива втрата контролю.
- Будьте вкрай уважними при підйомі або спуску з тротуару чи зі сходинок.
- Після тривалого перебування візка на сонці дочекайтеся, доки він охолоне, і лише потім саджайте в нього дитину. Тривале перебування виробу на сонці може спричинити знебарвлення його матеріалів та текстилю.
- Уникайте контакту візка із солоною водою, щоб запобігти утворенню іржі.
- Не використовуйте візок на пляжі.
- Тримайте прогулянковий візок

подали від дітей, коли Ви ним не користуєтесь.

РЕКОМЕНДАЦІЇ З ЧИЩЕННЯ ТА ДОГЛЯДУ

Цей виріб потребує регулярного догляду. Операції з чищення та догляду мають виконуватись дорослою особою.

ЧИЩЕННЯ

Прогулянковий візок має знімну оббивку (дивіться розділ «Надягання/зняття оббивки сидіння»). Під час очищення текстильних поверхонь слід дотримуватися інструкцій на етикетці. Нижче наведені символи прання з відповідними описами:



Прати вручну у холодній воді



Не відбілювати



Не сушити у механічний спосіб



Не прасувати



Не піддавати хімічній чистці

Періодично протирайте пластмасові деталі вологою серветкою без використання розчинників або абразивів. Після контакту з водою витирайте насухо металеві частини, щоб запобігти утворенню іржі.

ДОГЛЯД

Регулярно перевіряйте стан зношення коліс і чистьте їх від пилу та піску. З метою уникнення потертостей, які можуть погіршити функціонування візка, перевіряйте, щоб усі пластмасові деталі були очищені від пилу, бруду та піску. Зберігайте візок у сухому місці. За необхідності змащуйте рухомі частини сухою силіконовою оливою.

ПЕРЕЛІК КОМПОНЕНТІВ

Перед складанням виробу перевірте наявність усіх компонентів для цієї моделі. Якщо деякі деталі відсутні, звертайтеся до центру обслуговування клієнтів компанії Чіссо. Не потрібно використовувати жодних інструментів для складання виробу. Для того щоб зібрати виріб, необхідно мати наступні деталі:

- Каркас
- Текстильна оббивка сидіння
- Капюшон
- Протиударний бампер
- Комплект для комфорту (плечові ремені та паховий ремінь)
- Кошик для речей
- Накидка від дощу
- 2 задні колеса
- 2 передні колеса

Важливе зауваження: Малюнки й інструкції у цьому посібнику стосуються одного з варіантів прогулянкового візка.

ПЕРШЕ СКЛАДАННЯ ВІЗКА

УВАГА: при виконанні цих дій переконайтеся, що ваша дитина й інші діти перебувають на безпечній відстані від

візка. Стежте, щоб під час цих операцій рухомі частини прогулянкового візка не торкалися дитини.

1. Щоб розкласти візок, візьміться за ручку та передню трубку і поверніть, поки не почуєте клацання, що підтверджує повне розкладання (мал. 1).
2. Вставте переднє колесо у відповідний отвір у каркасі так, щоб почути клацання, яке підтверджує фіксацію (мал. 2). Повторіть таку саму операцію для іншого переднього колеса.
3. Щоб встановити задні колеса, потягніть важіль вниз і вставте штифт колеса в отвір трубчастої конструкції задньої ніжки (мал. 3). Повторіть ці ж дії для іншого колеса.

УВАГА: Перед використанням візка впевніться, що колеса надійно закріплені на каркасі, трохи потягнувши їх назовні.

4. Щоб зняти передні колеса, натисніть загостреним предметом у відповідну щілину спереду на каркасі (мал. 4) і потягніть колесо вниз. Для того щоб зняти задні колеса, потягніть важіль від'єднання, зображений на малюнку 4А.

ВСТАНОВЛЕННЯ СИДІННЯ НА ВІЗКУ

5. Щоб встановити сидіння візка на каркас, необхідно вставити у відповідні пластикові гнізда, поки не пролунає клацання на підтвердження фіксації (мал. 5).

Сидіння можна встановити як обличчям вперед (мал. 5А), так і обличчям до мами (мал. 5В).

УВАГА: перед використанням слід пересвідчитися, що сидіння добре прикріплено, потягнувши його вгору.

Щоб зняти сидіння, одночасно натисніть кнопки на шарнірах сидіння та коліску вгору (мал. 5С).

УВАГА: Операції приєднання/від'єднання сидіння мають виконуватись без присутності дитини у візку.

ПРОТИУДАРНИЙ БАМПЕР

6. Сидіння оснащено протиударним бампером. Щоб прикріпити протиударний бампер, вставте його в гнізда поруч з шарнірами (мал. 6), і впевніться, що протиударний бампер надійно прикріплений, потягнувши його на себе.

Щоб зняти протиударний бампер, натисніть дві бічні зовнішні кнопки (мал. 6А) і витягніть його з гнізд. Для того щоб спростити розташування дитини, можна від'єднати бампер тільки з одного боку. Бампер можна використовувати як при розташуванні дитини обличчям вперед, так і при її розташуванні обличчям до мами.

УВАГА: Обов'язково пристібайте дитину ременями безпеки. Бампер НЕ є пристроєм для утримання дитини.

УВАГА: Не можна використовувати бампер для підняття виробу, коли всередині знаходиться дитина.

РЕГУЛЮВАННЯ СПИНКИ

7. Спинка регулюється і може мати чотири різні положення нахилу; для регулювання положення необхідно використовувати важіль, який розташований ззаду на спинці візка (мал. 7). Можна регулювати нахил спинки до потрібного положення. При відпусканні важеля спинка блокується в найближчому положенні.

УВАГА: Якщо у кріслі знаходиться дитина, регулювання може бути дещо ускладнене.

ВИКОРИСТАННЯ РЕМЕНІВ БЕЗПЕКИ

8. Ремінь безпеки прогулянкового візка має 5 точок кріплення і складається з двох плечових ременів, одного



поясного ремня та одного пахового ремня з пряжкою. Пряжка, що входить у комплект, має магнітну застібку (мал. 8).

На спинці розташовано три пари петель для регулювання плечових ременів за висотою залежно від статури дитини (мал. 8А).

Посадивши дитину у візок, застебніть ремені безпеки, вставивши язичок пряжки плечового ремня (А) у відповідне гніздо (В) поясного ремня (мал. 8В). Цю операцію необхідно виконати на обох ременях. Потім з'єднайте обидва компоненти разом так, щоб вони зафіксувалися належним чином (мал. 8С) і на завершення пристебніть ремені до пряжки пахового ремня (С), з'єднавши її з двома раніше пристебнутими компонентами (мал. 8D). Застібка магнітна та застібання підтверджується клацанням. Після цього відрегулюйте плечові ремені так, щоб вони добре прилягали до плечей дитини (мал. 8Е). Щоб відстебнути ремені, натисніть дві бічні кнопки пряжки пахового ремня та вийміть її з гнізда (мал. 8F).

УВАГА: При використанні для дітей віком від народження приблизно до 6 місяців плечові ремені необхідно вставити в найнижчі петлі (мал. 8А - № 1); можливо, необхідно буде вкоротити довжину ременів, щоб вона відповідала статурі дитини.

Щоб змінити положення ременів на спинці, після розстібання блискавки чохла внизу спинки з задньої сторони протягніть фіксувальну пряжку через спинку, щоб звільнити ремені. (мал. 8G). Завершіть операцію, вставивши фіксувальну пряжку в обраний паз, пропустивши її через спинку. Після цього сильно потягніть, щоб перевірити правильність розташування ременів.

М'які плечові ремені також можна регулювати (поз. 9).

УВАГА: Перевірте, щоб ремені завжди були правильно пристебнуті.

УВАГА: Для гарантування безпеки власної дитини необхідно завжди використовувати ремені безпеки. Щоб переконатися у правильному закріпленні ременів безпеки, необхідно усадити дитину, застібнути ремені і сильно потягнути за кінець ременю.

КОМПЛЕКТ "КОМФОРТ"

9. Комплект «Комфорт» складається з 2 м'яких накладок плечових ременів та м'якої накладки пахового ремня (мал. 9). Плечові лямки стягуються стрічкою з кнопкою.

РЕГУЛЮВАННЯ ОПОРИ ДЛЯ НІГ

10. Опора для ніг регулюється, приймаючи два положення. Щоб відрегулювати її використовуйте центральний важіль, розташований під підставкою для ніг (мал. 10).

КАПЮШОН

11. Візок комплектується капюшоном, що захищає від сонця та вітру, й регулюється в декількох положеннях.

Щоб відрегулювати капюшон, потягніть і/або штовхніть його по центру. Для забезпечення більшого захисту розстебніть змійку на капюшоні та розправте текстильну вставку (мал. 11). Піднявши текстильний клапан зверху на капюшоні (мал. 11А), можна відкрити сітчасте віконце, щоб можна було спостерігати за дитиною.

РЕГУЛЮВАННЯ РУЧКИ

Візок оснащено рукою, яку можна налаштувати за висо-

тою залежно від зручності користувача.

12. Натисніть кнопку посередині ручки (мал. 12) і потягніть ручку на себе в потрібне положення. Починаючи з найнижчого або закритого положення, ручку можна регулювати, встановлюючи її в різні положення (мал. 12А).

При переході з одного положення в інше перевіряйте, щоб автоматичний механізм блокування правильно спрацював.

СТОЯНКОВЕ ГАЛЬМО

13. Стоянкове гальмо гальмує одночасно обидва задні колеса візка. Щоб активувати гальмівну систему, штовхніть важіль вниз (мал. 13). Щоб вимкнути гальмо, поверніть важіль в інший бік.

УВАГА: Використовуйте гальмівний механізм кожного разу, коли ви зупиняєте візок. Ніколи не залишайте візок з дитиною на похилій поверхні, навіть при увімкненому гальмі.

УВАГА: Після натискання на важелі гальма впевніться, що гальма правильно спрацювали на обох задніх колесах.

ПОВОРОТНІ КОЛЕСА

Візок оснащено передніми колесами, які можна використовувати в рухомому або фіксованому режимі. Рекомендується використовувати зафіксовані колеса при пересуванні по особливо нерівним дорогам. Режим поворотних коліс рекомендується для більшої маневровості візка на нормальній дорозі.

14. Щоб заблокувати поворотні передні колеса, опустіть вниз важіль, розташований ззаду на колісному блоку; щоб розблокувати, підніміть важіль вгору (мал. 14).

Переконайтеся, що обидва передні колеса зафіксовані або вільно рухаються.

СКЛАДАННЯ ВІЗКА

УВАГА: при виконанні цих дій переконайтеся, що ваша дитина й інші діти перебувають на безпечній відстані від візка. Стежте, щоб під час цих операцій рухомі частини прогулянкового візка не торкалися дитини.

УВАГА: Перш ніж скласти візок, необхідно повністю звільнити кошик.

15. Можна скласти візок як з сидінням, так і без нього (і в обох варіантах використання: обличчям до мамі / обличчям вперед).

Щоб скласти візок, відрегулюйте висоту ручки до положення складання, тобто до найнижчого положення.

Натисніть кнопку і одночасно підніміть важіль регулювання спинки, штовхаючи спинку вперед (мал. 15). Візок складеться автоматично (мал. 15А).

Щоб знову розкласти візок, піднімайте ручку вгору, поки не почувте клацання, яке підтверджує розкладання (мал. 15В), встановіть сидіння, як зазначено в пункті 5, якщо воно було раніше зняте, намагаючись підняти втулку, як показано на малюнку 15С.

Якщо ви хочете скласти каркас без сидіння, потрібно буде натиснути вниз важелі на шарнірах (мал. 15D). Тепер візок складеться.

КОШИК ДЛЯ РЕЧЕЙ

16. Щоб зняти кошик з каркаса візка, розблокуйте 3 пластикові гачки з кожного боку (мал. 16 і 16А) і кно-





пки. Для натискання на пластикові гачки, пришиті до бічної еластичної стрічки кошика, рекомендується виконувати операцію при складеному каркасі. Від'єднайте липучки під опорою для ніг (мал. 16B) і ті, що розташовані по обидва боки задньої трубки (мал. 16C).

Щоб встановити кошик, виконайте операції в зворотному порядку, намагаючись зачепити гачки бічних еластичних стрічок за металеві штифти (мал. 16D).

ЗНЯТТЯ ТЕКСТИЛЬНОГО ПОКРИТТЯ ТА ЗНЯТТЯ КАПЮШОНА

17. Якщо потрібно зняти текстильне покриття капюшона для прання, необхідно виконати наступні дії: розстебніть кнопки на шарнірах капюшона, а потім всі кнопки по периметру спинки (мал.17).

Гострим предметом трошки підніміть пластикові фіксатори шарнірів (мал. 17A) і потягніть металевий стрижень капюшона вгору; витягніть стрижень з тканини.

Для того щоб знову надягнути текстильне покриття і капюшон, виконайте ті самі операції у зворотному порядку. **УВАГА:** Операцію пристібання капюшона необхідно виконати з обох сторін прогулянкового візка. Перевірте надійність його фіксації.

ЗНЯТТЯ ОББИВКИ СІДІННЯ

18. Щоб полегшити зняття текстильної оббивки з сидіння, зніміть його з каркаса (пункт 5) і зніміть протиударний бампер (пункт 6).

Відстебнувши капюшон (пункт 17), розстебніть блискавку внизу спинки (мал. 18), розстебніть кнопки, розташовані з обох сторін під сидінням (мал. 18A) і під опорою для ніг (мал. 18B); зніміть паховий ремінь з пряжкою з каркаса, пропустивши стрічку через проріз в металевому кільці (мал. 18C) і зніміть текстиль з підставки для ніг (мал. 18D).

Розстебніть застібки-липучки, розташовані зсередини шарнірів капюшона (мал. 18E) і зніміть текстиль з шарнірів (мал. 18F); завершіть операцію, знявши текстиль з важеля регулювання спинки (мал. 18G) і потягніть його вгору (мал. 18H).

Після зняття тканини з каркаса, можна зняти чотири ремені, пропустивши їх через прорізи, як описано в пункті 8.

Тепер текстиль знято, потрібно зняти панель зі спинки, розстебнувши липучку внизу (мал. 18I)

Для того щоб знову надягнути оббивку на сидіння, виконайте щойно описані операції у зворотному порядку. Під час цієї операції необхідно знову прикріпити паховий ремінь до трубки (мал. 18C), поясні ремені внизу спинки (мал. 8A - № 4), а плечові ремені - у верхній частині спинки (мал. 8A - № 1/2/3).

УВАГА: Різко потягніть ремені безпеки, щоб перевірити, чи правильно вони встановлені.

УВАГА: Після завершення надягання оббивки знову розмістіть комплект комфорту, як зазначено в пункті 9.

НАКИДКА ВІД ДОЩУ

19. Дитячий прогулянковий візок комплектується дощовиком.

Щоб встановити дощовик, розташуйте його на капюшоні та прикріпіть до трубок візка відповідними ремінцями (мал. 19).

Завершіть операцію, зачепивши гумку на кнопці регулювання спинки (рис. 19A).

Завершивши використання, висуніть накидку від дощу на відкритому повітрі (якщо вона намокла), після чого складіть її в передбачене місце. Дощовик можна використовувати у разі розташування дитини як обличчям вперед, так і обличчям до мами.

УВАГА: Не можна використовувати накидку від дощу, якщо на прогулянковому візку немає сонцезахисного капюшона, оскільки дитина може задихнутися. Якщо на візку закріплений дощовик, не залишайте дитину під сонцем, щоб уникнути перегрівання.

ВИКОРИСТАННЯ АВТОКРІСЛА ТА КОЛИСКИ ДЛЯ ПЕРЕНЕСЕННЯ ДІТЕЙ

Візок CHICCO BELLAGIO дозволяє встановлювати наступні вироботи:

- Автокрісло CHICCO KORY / CHICCO FIRST-SEAT RECLINE за допомогою спеціальних адаптерів на каркасі.
- Колиску CHICCO FLEXI.
- Колиску CHICCO GRAN COMFORT.

Для встановлення та зняття автокрісел дивіться інструкцію до відповідних ПЕРЕХОДНИКИ CHICCO BELLAGIO.

Для встановлення та зняття колисок для перенесення дітей дивіться інструкцію до них.

УВАГА: Перш ніж використовувати візок в комбінації з колискою або дитячим автокріслом, завжди перевіряйте, щоб система кріплення була правильно заблокована, потягнувши її вгору.

УВАГА: І автокрісло, і колиска мають кріпитися до каркаса лише та виключно у положенні обличчям до мами.

КРІПЛЕННЯ СІДІННЯ CHICCO BELLAGIO НА ПІДСТАВЦІ CHICCO LULLAGLIDE

УВАГА: Операції приєднання/від'єднання сидіння мають виконуватися без присутності дитини у візку.

20. Щоб встановити сидіння, переконайтеся, що підставка знаходиться у фіксованому положенні. (мал. 20)

Для того щоб встановити сидіння візка на підставку Lullaglide, необхідно прикріпити його до бічних пластикових з'єднувачів (мал. 20A, компоненти A-B) так, щоб почути клацання (мал. 20B)

Люльку можна встановлювати в будь-якому напрямку.

УВАГА: перед використанням слід пересвідчитися, що сидіння добре прикріплено, потягнувши його вгору.

УВАГА: Завжди використовуйте систему утримання дитини.

Обов'язково використовуйте паховий ремінь і ремені безпеки, оскільки вони гарантують безпеку дитини. Завжди використовуйте ремені безпеки одночасно з паховим ременем.

ЗНЯТТЯ СІДІННЯ CHICCO BELLAGIO З ПІДСТАВКИ ДЛЯ CHICCO LULLAGLIDE

УВАГА: Операції приєднання/від'єднання сидіння мають виконуватися без присутності на ньому дитини

21. Щоб зняти сидіння, натисніть одночасно кнопки на шарнірах сидіння та потягніть його вгору (мал. 21).

ПОКРИВАЛЬЦЕ ДЛЯ НІГ

22. Покривальце візка CHICCO FLEXI/CHICCO GRAN COMFORT також виконує функцію накидки для ніг дитини під час використання візка. Розкрийте дві





застібки на внутрішній стороні покривальця (рис. 22) і зачепіть їх за бокові частини підніжки візка (рис. 22А). Закріпіть верхній клапан на втулці бампера двома застібками (рис. 22В) або, для більшого захисту, закріпіть його двома застібками з боків капюшону (рис. 22С).

ГАРАНТІЯ

На виріб надається гарантія від будь-якої невідповідності за нормальних умов експлуатації згідно з інструкцією. Відтак, гарантія втрачає чинність у разі ушкоджень, що з'явилися внаслідок неправильної експлуатації, зношення або випадкових подій. Про строк дії гарантії відповідності можна дізнатись з відповідних положень чинного національного законодавства країни, в якій придбано виріб, якщо вони передбачені.

ВАЖНО - ВНИМАТЕЛЬНО ПРОЧИТАЙТЕ ИНСТРУКЦИЮ И СОХРАНИТЕ ЕЕ ДЛЯ ПОСЛЕДУЮЩИХ КОНСУЛЬТАЦИЙ.

ВНИМАНИЕ: ПЕРЕД ИСПОЛЬЗОВАНИЕМ СНИМИТЕ И ВЫБРОСЬТЕ ИМЕЮЩИЕСЯ ПЛАСТИКОВЫЕ ПАКЕТЫ И ОСТАЛЬНЫЕ КОМПОНЕНТЫ УПАКОВКИ. В ЛЮБОМ СЛУЧАЕ, ХРАНИТЕ ИХ В НЕДОСТУПНОМ ДЛЯ ДЕТЕЙ МЕСТЕ.

МЕРЫ ПРЕДОСТОРОЖНОСТИ

- **ВНИМАНИЕ:** Никогда не оставляйте ребёнка без присмотра.
- **ВНИМАНИЕ:** Перед использованием проверьте правильность установки механизмов блокировки.
- **ВНИМАНИЕ:** Во избежание травмирования во время раскладывания или складывания изделия следите за тем, чтобы ребёнок находился на безопасном расстоянии.
- **ВНИМАНИЕ:** Не позволяйте ребёнку играть с данным изделием.
- **ВНИМАНИЕ:** Обязательно используйте систему крепления.
- Чтобы обеспечить безопасность Вашего ребёнка, необходимо всегда пристёгивать его ремня-

ми безопасности и разделительным ремнём между ног. Всегда используйте как ремни безопасности, так и разделительный ремень для ног.

- **ВНИМАНИЕ:** Перед использованием убедитесь в том, что механизм крепления сиденья, люльки или автокресла правильно зафиксирован.
- **ВНИМАНИЕ:** Данное изделие не должно использоваться во время бега или катания на роликах.
- **ВНИМАНИЕ:** Коляска предназначена для детей от рождения до 4 лет и весом до 22 кг, в зависимости от того, какое условие наступит раньше.
- Коляска сертифицирована для перевозки детей до 15 кг с сиденьем, обращенным в направлении против движения.
- Коляска сертифицирована для перевозки детей до 22 кг с сиденьем, обращенным в направлении движения.
- Для новорожденных детей и детей возрастом до 6 месяцев коляска должна использоваться с полностью откинутой спинкой.
- К прогулочной коляске CHICCO BELLAGIO можно прикрепить только автомобильные кресла CHICCO KORY / CHICCO FIRST-SEAT RECLINE, оснащённые специальными устройствами фиксации, люльку CHICCO FLEXI / люльку CHICCO GRAN COMFORT.
- При использовании люльки-переноски, установленной на прогулочную коляску: **ВНИМАНИЕ:** Это изделие в конфигурации "с

полностью откинутой спинкой" предназначено для детей, которые ещё не умеют сидеть самостоятельно, поворачиваться и подниматься, опираясь на руки или колени. Максимальный вес ребёнка: 9 кг.

- **ВНИМАНИЕ:** Не кладите другой матрас на матрас, предоставленный или рекомендованный изготовителем.
- Во время усаживания и извлечения ребёнка из коляски следует обязательно ставить изделие на тормоз.
- При каждой остановке обязательно ставьте коляску на тормоз.
- Никогда не оставляйте прогулочную коляску с находящимся в ней ребёнком на наклонной поверхности, даже если вы поставили её на тормоз.
- Не перегружайте корзину коляски. Максимально допустимый вес 3 кг.
- Максимальная разрешенная нагрузка в кармане спинки 1 кг.
- Любой груз, подвешенный на ручку, спинку или на боковые части коляски, может нарушить устойчивость коляски.
- В случае размещения сумки на ручке, убедитесь, что её вес не превышает 2 кг.
- Коляска предназначена для перевозки только одного ребенка.
- Не прикрепляйте к коляске дополнительные аксессуары, не заменяйте части и компоненты, если они не входят в комплект или не одобрены производителем/дистрибьютором.

- Запрещается использовать изделие с поврежденными, оторванными или недостающими частями.
- При установке автокресла на коляску, оно не заменяет люльку или кроватку. Если ребенок нуждается во сне, его следует поместить в люльку или кроватку.
- Перед сборкой изделия необходимо убедиться в целостности его компонентов; при обнаружении повреждений вследствие перевозки, не используйте изделие и храните его вдали от детей.
- Сиденье для коляски CHICCO BELLAGIO можно использовать только на подставке CHICCO LULLAGLIDE со спинкой в первых 3 положениях (начиная с самого вертикального).
- **ВНИМАНИЕ:** При установке на подставку CHICCO LULLAGLIDE НЕ ИСПОЛЬЗУЙТЕ сиденье коляски CHICCO BELLAGIO с полностью откинутой спинкой.
- При выполнении операций по регулировке прогулочной коляски следите за тем, чтобы её подвижные части не касались ребёнка.
- Убедитесь в том, что пользователи коляски ознакомлены с её безопасным функционированием.
- Изделием могут пользоваться только взрослые.
- Сборку коляски должны проводить только взрослые.
- Во избежание удушья не давайте ребёнку и не оставляйте возле него предметы со шнурами и завязками.
- Не пользуйтесь коляской на лестнице или на эскалаторе: вы може-

те не удержат ее.

- Будьте осторожны на подъемах или спусках (ступени, тротуары и пр.).
- После длительного пребывания коляски на солнце дождитесь, чтобы она остыла, и только потом усаживайте в нее ребенка. Длительное нахождение под солнцем может изменить цвет материалов и тканей.
- Избегайте воздействия на коляску соленой воды, которая может вызвать появление ржавчины.
- Не используйте коляску на пляже.
- Если вы не пользуетесь коляской, храните ее в недоступном для детей месте.

РЕКОМЕНДАЦИИ ПО ОЧИСТКЕ И УХОДУ

Данное изделие требует периодического ухода. Операции по очистке и уходу должны выполняться взрослыми.

ОЧИСТКА

С прогулочной коляски можно снять чехол (следуйте указаниям, описанным в главе "Как снять чехол с сиденья/Как надеть чехол на сиденье"). Для очистки тканевых элементов изделия внимательно ознакомьтесь со значками, приведенными на этикетках. Ниже приведены основные обозначения по стирке и их расшифровка:



Стирать вручную в холодной воде



Не отбеливать



Не сушить в сушильном барабане



Не гладить



Не подвергать химчистке

Пластмассовые части необходимо регулярно очищать влажной тканью. Не используйте абразивные моющие средства или растворители. Чтобы не образовалась ржавчина, необходимо высушивать металлические части в случае контакта с водой.

ОБСЛУЖИВАНИЕ

Регулярно проверяйте колеса на износ, очищайте их от пыли и песка. Убедитесь в отсутствии пыли, грязи и песка на пластмассовых компонентах изделия. Таким образом можно избежать трения, которое отрицательно воздействует на правильную работу коляски. Храните коляску в сухом месте. При необходимости выполните

смазку подвижных частей сухой силиконовой смазкой.

ПЕРЕЧЕНЬ КОМПОНЕНТОВ

Перед сборкой изделия проверьте наличие всех компонентов для данной модели. Если какая-либо деталь отсутствует, обратитесь в отдел обслуживания клиентов Chicco. Монтаж изделия не требует использования каких-либо инструментов. Для сборки изделия необходимо иметь в наличии следующие компоненты:

- Рама
- Сиденье с чехлом
- Капюшон
- Бампер
- Набор comfort kit (плечевые ремни и разделительный ремень между ног)
- Корзина для покупок
- Дождевик
- 2 задних колеса
- 2 передних колеса

Важное примечание: Иллюстрации и инструкции, содержащиеся в данной брошюре, относятся к одной из модификаций детской прогулочной коляски;

ПЕРВОНАЧАЛЬНАЯ СБОРКА ПРОГУЛОЧНОЙ КОЛЯСКИ

ВНИМАНИЕ: При выполнении этой операции следите за тем, чтобы Ваш ребенок и другие дети находились на безопасном расстоянии. Убедитесь, чтобы при этом Ваш ребенок не контактировал с подвижными частями детской прогулочной коляски.

1. Чтобы раскрыть коляску, возьмитесь за ручку и передний трубчатый элемент и потяните вверх, пока не послышится щелчок, свидетельствующий о полном раскрытии (рис. 1).
2. Вставьте переднее колесо в соответствующее отверстие на конструкции, раздается блокирующий щелчок (рис. 2). Повторите эти же действия для второго переднего колеса.
3. Чтобы установить задние колеса, вставьте штифт колеса в отверстие на трубчатой конструкции задней ножки (рис. 3). Повторите эти же действия для второго колеса.

ВНИМАНИЕ: Перед использованием коляски убедитесь в том, что колеса надежно закреплены на каркасе, слегка потянув их на себя.

4. Чтобы снять передние колёса, нужно вставить острый предмет в специальный паз, расположенный в передней части конструкции, и надавить (рис. 4), а затем потянуть колесо вниз. Для снятия задних колёс необходимо потянуть за рычаг расцепления, указанный на рисунке 4А.

УСТАНОВКА СИДЕНЬЯ КОЛЯСКИ

5. Для установки сиденья прогулочной коляски на конструкцию необходимо вставить его в специальные пластиковые гнезда, при этом должен прозвучать щелчок (рис. 5).

Сиденье может быть установлено как лицом к дороге (рис. 5А), так и лицом к родителю (рис. 5В).

ВНИМАНИЕ: Перед использованием убедитесь, что сиденье хорошо закреплено, потянув его вверх.

Чтобы отцепить сиденье, нажмите одновременно кнопки, расположенные на шарнирах сиденья, и потяните

его вверх (рис. 5С).

ВНИМАНИЕ: операции по пристегиванию/отстегиванию сиденья должны выполняться, когда в нем не находится ребенок.

БАМПЕР

6. Сиденье оснащено бампером. Чтобы прикрепить бампер, установите его в выемки возле шарниров (рис. 6А) и убедитесь, что бампер надёжно прикреплён, потянув его на себя.

Для снятия бампера нажмите две боковые кнопки снаружи (рис. 6А) и извлеките его из пазов. Для того, чтобы посадить ребенка, можно отстегнуть только одну сторону бампера. Бампер может использоваться как в конфигурации «по ходу движения», так и «лицом к маме».

ВНИМАНИЕ: Всегда пристегивайте ребёнка ремнями безопасности. Бампер НЕ является устройством для удержания ребенка.

ВНИМАНИЕ: ЗАПРЕЩАЕТСЯ использовать бампер для поднятия коляски с сидящим в ней ребенком.

РЕГУЛИРОВКА СПИНКИ

7. Наклон спинки можно регулировать в одно из 4 положений; для этого следует нажать рычаг, расположенный с обратной стороны спинки прогулочной коляски (рис. 7). Таким образом, наклон можно отрегулировать до нужного положения. При отпускании рычага спинка заблокируется в ближайшем положении.

ВНИМАНИЕ: Когда ребенок находится в сидении, указанные операции могут быть затруднены.

ИСПОЛЬЗОВАНИЕ РЕМНЕЙ БЕЗОПАСНОСТИ

8. Детская прогулочная коляска снабжена 5-точечными ремнями безопасности, которые состоят из двух плечевых ремней, поясного ремня и разделительного ремня между ног с замком. Замок в комплекте является магнитным (рис. 8).

На спинке имеется три пары прорезей для регулировки по высоте плечевых ремней в зависимости от телосложения ребёнка (рис. 8А).

Усадив ребёнка в прогулочную коляску, пристегните ремни, вставив деталь замка плечевого ремня (А) в гнездо детали ремня безопасности (А) (рис. 8В). Это необходимо сделать на обоих ремнях. Затем соедините два компонента вместе до их правильной фиксации (рис. 8С) и завершите операцию, соединив замок разделительного ремня между ног (С) с двумя ранее закреплёнными компонентами (рис. 8Д). Сцепление - магнитное, когда оно происходит, слышится щелчок. Отрегулируйте плечевые ремни так, чтобы они прилегали к плечам ребёнка (рис. 8Е). Чтобы расстегнуть ремень, нажмите на две кнопки сбоку от замка разделительного ремня между ног и снимите его с сиденья (рис. 8F).

ВНИМАНИЕ: При использовании для детей с рождения до примерно 6 месяцев плечевые ремни должны быть продеты в самые нижние прорези (рис. 8А - № 1); может оказаться необходимым уменьшить ширину ремней, чтобы приспособить их к телосложению ребёнка.

Чтобы изменить положение ремней на спинке, расстегните молнию чехла у основания спинки, откройте чехол и пропустите стопорный замок через спинку, чтобы отсоединить ремни. (Рис. 8G). Для завершения операции пропустите стопорный замок через спинку сиденья

и вставьте его в выбранный паз. Затем резко потяните ремни, чтобы проверить правильность их расположения.

Мягкие плечевые ремни также можно регулировать (пункт 9).

ВНИМАНИЕ: Убедитесь в том, что ремни закреплены правильно.

ВНИМАНИЕ: Чтобы обеспечить безопасность Вашего ребёнка, пристегните его ремнями безопасности. Чтобы проверить правильное закрепление ремней, следует усадить ребёнка, пристегнуть его и затем сильно потянуть за конец ремня.

COMFORT KIT

9. Комплект Комфорт включает 2 плечевых ремня и один паховый ремень (рис. 9). Плечевые ремни скреплены вместе текстильным ремешком на кнопке.

РЕГУЛИРОВКА ПОДСТАВКИ ДЛЯ НОГ

10. Существуют два положения регулировки подставки для ног. Для этого следует нажать на центральный рычаг, расположенный под подставкой для ног (рис. 10).

КАПЮШОН

11. Коляска оснащена капюшоном для защиты от солнца и дождя, регулируемым в нескольких положениях.

Для того, чтобы отрегулировать капюшон, потяните его вперёд или назад, держа за центр передней части. Для максимальной защиты расстегните молнию на капюшоне и раскройте дополнительную тканевую секцию (рис. 11). Подняв тканевую часть капюшона, расположенную в верхней части (рис. 11А) можно наблюдать за ребёнком через сетчатую секцию.

РЕГУЛИРОВКА РУЧКИ

Коляска оснащена регулируемой по высоте ручкой для удобства пользователя.

12. Нажмите кнопку в центре ручки (рис. 12) и потяните ручку на себя до нужного положения. Ручку можно регулировать в различных положениях, начиная с самого нижнего или закрытого (рис. 12А).

При переходе из одного положения в другое проверяйте, что автоматический механизм блокировки правильно сработал.

ТОРМОЗ

13. Тормоз незамедлительно воздействует на оба задних колеса коляски. Для активации тормозной системы опустите вниз тормозной рычаг (рис. 13). Чтобы снять коляску с тормоза, поверните рычаг в обратную сторону.

ВНИМАНИЕ: При остановке всегда ставьте коляску на тормоз. Никогда не оставляйте коляску с ребёнком на наклонной поверхности, даже если она стоит на тормозе.

ВНИМАНИЕ: Задействовав рычаг тормоза, следует убедиться в том, что тормоза правильно сработали на обоих задних колесах.

ПОВОРОТНЫЕ КОЛЕСА

Коляска оснащена передними поворотными/статичными (фиксированными) колесами. На неровных поверхностях (щебень, грунтовая дорога и т.д.) целесообразно использовать заблокированные колеса. Использование

поворотных колес рекомендуется для увеличения маневренности коляски на обычной дороге.

14. Чтобы заблокировать передние поворотные колёса, нажмите на рычаг, расположенный в передней части колёс; чтобы разблокировать, поднимите рычаг вверх (рис. 14).

Убедитесь, что фиксированный или поворотный режим установлен на обоих передних колёсах.

СКЛАДЫВАНИЕ КОЛЯСКИ

ВНИМАНИЕ: При выполнении этой операции следите за тем, чтобы Ваш ребёнок и другие дети находились на безопасном расстоянии. Убедитесь, чтобы при этом Ваш ребенок не контактировал с подвижными частями детской прогулочной коляски.

ВНИМАНИЕ: Прежде чем закрыть коляску, необходимо полностью освободить корзину.

15. Прогулочную коляску можно сложить вместе с сиденьем или без него (в любой конфигурации: как лицом по ходу движения, так и лицом к маме).

Чтобы сложить коляску, установите ручку в закрытое положение, самое нижнее.

Нажмите кнопку и одновременно поднимите рычаг регулировки спинки, сдвинув спинку вперед (рис. 15). Коляска автоматически закроется (рис. 15А).

Чтобы раскрыть коляску, поднимите ручку вверх, пока не услышите характерный щелчок (рис. 15В), установите снятое сиденье, как указано в пункте 5, подняв бампер, как показано на рисунке 15С.

При необходимости закрытия рамы без сиденья следует опустить расположенные на шарнирах рычаги вниз (рис. 15D), после чего коляска закроется.

КОРЗИНА ДЛЯ ПОКУПОК

16. Чтобы снять корзину с шасси коляски, расстегните 3 пластиковых крючка с каждой стороны (рис. 16 и 16А) и имеющиеся кнопки. Чтобы воздействовать на пластиковые крючки, пришейте к боковой резинке корзины, рекомендуется выполнять операцию при полузакрытой раме. Расстегните липучки под подножкой (рис. 16В), а также по обеим сторонам задней трубы (рис. 16С).

Чтобы установить корзину, выполните все операции в обратном порядке, убедившись, что крючки боковых резинок зацеплены за металлические штифты (рис. 16D).

УДАЛЕНИЕ ЭЛЕМЕНТОВ ИЗ ТКАНИ — СНЯТИЕ КАПЮШОНА

17. В случае необходимости снятия обивки с капюшона для стирки выполните следующее: расстегните кнопки на шарнирах капюшона, а затем все остальные, расположенные по периметру спинки (рис. 17).

С помощью заостренного предмета слегка приподнимите пластиковые фиксаторы шарниров (рис. 17А) и потяните металлический стержень капюшона вверх; вытащите стержень из чехла.

Чтобы надеть обивку и прицепить капюшон, выполните операции в обратном порядке.

ВНИМАНИЕ: Закрепление капюшона должно проводиться по обеим сторонам коляски. Проверьте, что он надёжно зафиксирован.

КАК СНЯТЬ ЧЕХОЛ С СИДЕНЬЯ

18. Для упрощения операций по снятию чехла с сиденья, снимите сиденье с шасси (параграф 5) и бампер (параграф 6).

Сняв капюшон (параграф 17), расстегните молнию в нижней части спинки (рис. 18), а также кнопки, расположенные под обеими сторонами сиденья (рис. 18А) и под подставкой для ног (рис. 18В); отсоедините от рамы разделительный ремень между ног с замком, пропустив ремень через прорезь в металлическом кольце (рис. 18С), и снимите чехол с подставки для ног (рис. 18D).

Расстегните липучки, расположенные с внутренней стороны на уровне шарниров капюшона (рис. 18Е), и снимите чехол с шарниров (рис. 18F). Завершите операцию, сняв чехол с рычага регулировки спинки (рис. 18G) и потянув его вверх (рис. 18H).

После снятия чехла с рамы четыре ремня можно вытащить, пропустив их через специальные прорези, как описано в пункте 8.

Теперь чехол отсоединён. Снимите панель со спинки, расстегнув липучку вниз (рис. 18I)

Чтобы надеть чехол на сиденье, выполните приведенные выше операции в обратном порядке. Во время этой операции необходимо снова прикрепить разделительный ремень между ног к трубе (рис. 18С), поясные ремни — в нижней части спинки (рис. 8А - № 4), а плечевые ремни — в верхней части спинки (рис. 8А - № 1/2/3).

ВНИМАНИЕ: Резко потяните ремни безопасности, чтобы убедиться, что они правильно зафиксированы.

ВНИМАНИЕ: Надев чехол, установите набор Comfort Kit, как указано в пункте 9.

ДОЖДЕВИК

19. Детская коляска оснащена дождевиком.

Для установки дождевика, расположите его на капюшон и прикрепите к трубам коляски с помощью соответствующих ремней (рис. 19).

Завершите операцию, зацепив резинку на уровне кнопки регулировки спинки (рис. 19А).

После использования дайте ему просохнуть (если он намочен), затем сложите для хранения. Дождевик может использоваться как в конфигурации «по ходу движения», так и «лицом к маме».

ВНИМАНИЕ: Нельзя использовать дождевик на коляске, которая не имеет капюшона, поскольку это может стать причиной удушья ребёнка. Во избежание перегрева никогда не оставляйте коляску с ребенком и установленным дождевиком на солнце.

ИСПОЛЬЗОВАНИЕ АВТОМОБИЛЬНОГО КРЕСЛА И ПЕРЕНОСНОЙ ЛЮЛЬКИ

К прогулочной коляске CHICCO BELLAGIO можно прикрепить следующие изделия:

- Автомобильное кресло CHICCO KORY / CHICCO FIRST-SEAT RECLINE с помощью специальных адаптеров на шасси.
- Люлька CHICCO FLEXI.
- Люлька CHICCO GRAN COMFORT.

Для установки и снятия автомобильных кресел см. руководство по использованию АДАПТЕРЫ CHICCO BELLAGIO.

Порядок монтажа и снятия переносных люлек описан в соответствующих руководствах по эксплуатации.

ВНИМАНИЕ: Прежде чем использовать прогулочную коляску в сочетании с люлькой-переносной или автомо-

бильным креслом, всегда проверяйте надежность блокировки системы крепления, потянув их вверх.

ВНИМАНИЕ: Автомобильное кресло и переносная люлька должны устанавливаться на шасси только в положении лицом к родителю.

КРЕПЛЕНИЕ СИДЕНЬЯ CHICCO BELLAGIO НА СТОЙКУ CHICCO LULLAGLIDE

ВНИМАНИЕ: Операции по креплению/откреплению сиденья не должны выполняться, когда в нем находится ребенок.

20. Перед тем, как закрепить сиденье, убедитесь, что подставка находится в фиксированном положении. (Рис. 20)

Чтобы установить сиденье коляски на подставку Lullaglide, необходимо прикрепить сиденье к боковым пластиковым креплениям (рис. 20А компоненты А-В) до характерного щелчка (рис. 20В)

Сиденье можно устанавливать в обоих направлениях:

ВНИМАНИЕ: Перед использованием убедитесь, что сиденье хорошо закреплено, потянув его вверх.

ВНИМАНИЕ: Обязательно используйте систему ремней безопасности.

Чтобы обеспечить безопасность Вашего ребёнка, необходимо всегда пристёгивать его ремнём безопасности и разделительным ремнём между ног.

Всегда используйте как ремни безопасности, так и разделительный ремень для ног.

ОТКРЕПЛЕНИЕ СИДЕНЬЯ CHICCO BELLAGIO ОТ СТОЙКИ CHICCO LULLAGLIDE

ВНИМАНИЕ: Операции по креплению/откреплению сиденья не должны выполняться, когда в нём находится ребёнок

21. Чтобы отцепить сиденье, нажмите одновременно кнопки, расположенные на шарнирах сиденья, и потяните его вверх (рис. 21В).

НАКИДКА НА НОГИ

22. Фартук переносной люльки CHICCO FLEXI / CHICCO GRAN COMFORT также выступает в качестве накидки на ноги для конфигурации коляски. Отстегните две автоматические кнопки внутри фартука (рис. 22) и пристегните их по бокам подножки коляски (рис. 22А). Прикрепите верхний клапан к бамперу, пристегнув две автоматические кнопки (рис. 22В), или, для большей защиты, прикрепите его с помощью двух автоматических кнопок по бокам капюшона (рис. 22С).

ГАРАНТИЯ

Производитель гарантирует отсутствие дефектов соответствия при нормальных условиях использования, согласно указаниям инструкции по эксплуатации. Гарантия не будет действительна в случае ущерба, обусловленного несоответствующим использованием, изнашиванием или непредвиденными обстоятельствами. Гарантийный срок устанавливается государственными стандартами страны приобретения (ГОСТ), если таковые имеются.

BR INSTRUÇÕES DE USO

IMPORTANTE - LER COM ATENÇÃO E GUARDAR PARA EVENTUAIS CON- SULTAS.

ATENÇÃO: PARA EVITAR O PERIGO-
DE ASFIXIA, MANTER ESTE SACO-
PLASTICO LONGE DO ALCANCE DAS
CRIANÇAS.

ADVERTÊNCIAS

- **ATENÇÃO:** Nunca deixe a criança sozinha, sem a supervisão de um adulto.
- **ATENÇÃO:** Assegure-se de que todos os dispositivos de travamento estejam acionados antes do uso.
- **ATENÇÃO:** Para evitar lesões ou ferimentos durante a abertura e fechamento do produto, certifique-se de que a criança esteja distante.
- **ATENÇÃO:** Não deixe a criança brincar com este produto.
- **ATENÇÃO:** Utilize sempre o cinto de segurança.
- O uso do retentor entrepernas e os cintos de segurança é indispensável para garantir a segurança da criança. Use sempre os cintos de segurança juntamente com o retentor entrepernas.
- **ATENÇÃO:** Verifique se os dispositivos de fixação do cesto para bebês ou da unidade de assento estão corretamente encaixados antes do uso.
- **ATENÇÃO:** Este produto não pode

ser utilizado para correr ou patinar.

- **ATENÇÃO:** Este carrinho é destinado para crianças a partir de 0 meses e com peso de até 15kg.
- Para crianças desde o nascimento até os 6 meses de idade, aproximadamente, o encosto deve ser usado na posição completamente reclinada.
- Somente as cadeirinhas de carro CHICCO KORY / CHICCO FIRST-SEAT RECLINE equipadas com a fixação apropriada / as moises CHICCO FLEXI ou CHICCO GRAN COMFORT podem ser acopladas ao carrinho de bebê CHICCO BELLAGIO.
- Com o Moisés instalado no carrinho: **ATENÇÃO:** Este produto na configuração carrinho de passeio-berço é adequado para uma criança que ainda não consegue sentar-se sozinha, virar-se ou levantar, apoiando-se nas mãos ou nos joelhos. Peso máximo do bebê: 9 kg.
- **ATENÇÃO:** Não adicione um colchão com espessura maior que 10mm.
- Acione o freio de estacionamento durante o carregamento e o descarregamento de crianças.
- Use o freio sempre que parar.
- Nunca deixe o carrinho em um plano inclinado com a criança dentro, mesmo que o sistema de freios esteja acionado.
- Não sobrecarregue o cesto porta-objetos. Peso máximo permitido 3 kg.
- Carga máxima permitida no bolso do encosto 1 kg.
- Qualquer peso preso nas alças e/ou no encosto e/ou nas laterais do carrinho pode comprometer a es-

tabilidade do carrinho.

- Caso usar uma bolsa pendurada na alça, o peso nela contido não deve superar 2 kg.
- **ATENÇÃO:** Este carrinho deve ser utilizado somente para o número de crianças para o qual foi projetado.
- **ATENÇÃO:** Não podem ser utilizados acessórios não aprovados pelo fabricante.
- Não use o produto se qualquer um de seus componentes estiver faltando, rasgado ou danificado.
- O carrinho de passeio com a cadeira auto instalada não substitui um berço ou cama. Se a criança precisar de dormir, deve ser colocada numa alcofa, berço ou cama.
- Verifique, antes da montagem, se o produto e todos os seus componentes apresentam eventuais danos causados pelo transporte. Caso encontre algum componente danificado, não use o produto e mantenha-o fora do alcance das crianças.
- Só é possível usar o assento para carrinho de bebê CHICCO BELLAGIO no suporte CHICCO LULLAGLIDE com o encosto nas 3 primeiras posições (começando pela mais vertical).
- **ATENÇÃO:** Quando colocado no suporte CHICCO LULLAGLIDE, NÃO USE o assento do carrinho de bebê CHICCO BELLAGIO com o encosto totalmente reclinado.
- Enquanto efetua as operações de regulagem, certifique-se de que as partes móveis do carrinho não entrem em contato com o corpo da criança.
- Certifique-se que os usuários do

carrinho de passeio conheçam seu funcionamento.

- Este produto deve ser manuseado exclusivamente por um adulto.
- O produto deve ser montado exclusivamente por um adulto.
- Para evitar riscos de estrangulamento, não dê às crianças nem coloque perto delas, objetos que incluam cordas ou cordões.
- Não utilize este carrinho em escadas ou escadas rolantes: poderá perder repentinamente o controle do mesmo.
- Tenha muito cuidado sempre que subir ou descer um degrau ou a calçada.
- Se deixar o carrinho exposto ao sol durante muito tempo, espere que esfrie antes de colocar a criança no mesmo. A exposição prolongada ao sol pode alterar a cor dos materiais dos tecidos.
- Evite o contato do carrinho com água salgada, para prevenir a formação de ferrugem.
- Não use o carrinho na praia.
- Quando não estiver sendo utilizado, mantenha o carrinho fora do alcance das crianças.

CONSELHOS PARA LIMPEZA E MANUTENÇÃO

Este produto necessita de manutenção periódica. As operações de limpeza e manutenção devem ser efetuadas por um adulto.

LIMPEZA

O carrinho de passeio dispõe de revestimento removível (consulte o capítulo "COLOCAÇÃO/REMOÇÃO DO REVESTIMENTO DO ASSENTO"). Para limpeza das partes em tecido, siga as indicações as etiqueta de lavagem. Veja abaixo os símbolos de lavagem e seus significados:



Lavar à mão em água fria



Não utilizar alvejante



Não secar na máquina

 Não passar a ferro

 Não limpar a seco

Limpe periodicamente as partes de plástico, com um pano úmido, não use solventes ou produtos abrasivos. Seque as partes de metal, após um eventual contato com água, para evitar a formação de ferrugem.

MANUTENÇÃO

Verifique periodicamente o estado de desgaste das rodas e mantenha-as limpas de pó e areia. Para evitar atritos que possam comprometer o funcionamento do carrinho, certifique-se de que não haja pó, sujeira ou areia nas peças de plástico. Mantenha o carrinho em um local seco. Em caso de necessidade, lubrifique as partes móveis com óleo seco de silicone.

LISTA DOS COMPONENTES

Verifique todos os componentes deste modelo, antes de montar o produto. Se estiver faltando alguma peça, por favor contate o Serviço de Atendimento ao Cliente Chicco. Para a montagem do produto não é necessário usar nenhuma ferramenta. Para montar o produto é necessário dispor das seguintes partes:

- Estrutura (chassi)
- Assento com tecido
- Capota
- Barra de proteção frontal
- Kit comfort (tiras dos ombros e retentor entrepernas)
- Cesto porta-objetos
- Capa de chuva
- 2 Rodas traseiras
- 2 rodas dianteiras

ATENÇÃO! IMPORTANTE: as imagens e instruções contidas neste manual se referem a uma versão do carrinho.

PRIMEIRA MONTAGEM DO CARRINHO

ATENÇÃO: ao efetuar esta operação certifique-se de que as crianças se encontram devidamente afastadas. Certifique-se de que nesta fase as partes móveis do carrinho não entram em contato com o corpo das crianças.

1. Para abrir o carrinho, segure a alça e o tubo dianteiro e gire até ouvir um clique de abertura completa (Fig. 1).
2. Coloque a roda dianteira no furo da estrutura, até ouvir o clique de bloqueio (Fig. 2). Repita a mesma operação para a outra roda dianteira.
3. Para montar as rodas posteriores, puxe para baixo a alavanca indicada e insira o perno da roda no orifício do tubo da perna posterior. (fig. 3). Repita a mesma operação para a outra roda.

ATENÇÃO: Antes de usar o carrinho, verifique se as rodas estão bem fixadas na estrutura, puxando-as para fora.

4. Para remover as rodas dianteiras, faça pressão, com um objeto pontiagudo, na fenda localizada na frente da estrutura (Fig. 4) e puxe a roda para baixo. Para remover as rodas traseiras, puxe a alavanca de desbloqueio mostrada na figura 4A.

MONTAGEM DO ASSENTO NO CARRINHO

5. Para montar o assento do carrinho na estrutura é necessário introduzi-lo nos alojamentos de plástico, até ouvir o

clique de fixação (Fig. 5).

O assento pode ser montado de frente para a estrada (Fig. 5A) para a frente dos pais (Fig. 5B).

ATENÇÃO: Antes de utilizar verifique se o assento está bem preso puxando-o para cima.

Para desprender o assento, pressione simultaneamente os botões nas articulações do assento e puxe para cima (Fig. 5C).

ATENÇÃO: As operações de fixação/liberação do assento devem ser executadas pela alça sem o bebê dentro.

BARRA DE PROTEÇÃO FRONTAL

6. O assento está equipado com barra de proteção frontal.

Para fixar a barra de proteção, insira-a nas bases próximas à junção (Fig. 6) e certifique-se de que a barra de proteção esteja firmemente encaixada, puxando-a em sua direção.

Para remover a barra de proteção do para-choque, pressione os dois botões laterais externos (Fig. 6A) e extraia dos assentos. Para facilitar a colocação da criança no carrinho é possível abrir um lado só da barra de proteção. A barra de proteção pode ser usada com o carrinho quer na configuração voltado para a frente, quer na configuração voltado para o adulto.

ATENÇÃO: Coloque sempre os cintos de segurança na criança. A barra de proteção frontal NÃO é um dispositivo de retenção da criança.

ATENÇÃO: A barra de proteção frontal não deve ser usada para levantar o produto com as crianças lá dentro, ou mesmo sem crianças.

REGULAGEM DO ENCOSTO

7. O encosto pode ser regulado em quatro inclinações diferentes; para ajustá-lo, acione a alavanca na parte de trás do encosto do carrinho (Fig. 7). A inclinação pode ser ajustada até que a posição desejada seja alcançada. Soltando a alavanca, o encosto ficará bloqueado na posição mais próxima.

ATENÇÃO: Com o peso das crianças, estas operações podem se tornar mais difíceis.

USO DOS CINTOS DE SEGURANÇA

8. O carrinho de bebê está equipado com um sistema de retenção de cinco pontos de fixação constituído por duas tiras dos ombros, um cinto abdominal e um retentor entrepernas com fivela. A fivela fornecida é de fecho magnético (Fig. 8).

No encosto existem três pares de fendas para regular a altura das tiras dos ombros, de acordo com a corporatura da criança (Fig. 8A).

Após colocar a criança no carrinho, aperte o cinto de segurança inserindo o componente da fivela da tira do ombro (A) no local apropriado do componente (B) do cinto abdominal (Fig. 8B). Esta operação deve ser realizada em ambas os cintos. Em seguida, junte os dois componentes até que estejam corretamente encaixados (Fig. 8C) e conclua o fechamento dos cintos com a fivela do retentor entrepernas (C), unindo-a aos dois componentes montados anteriormente (Fig. 8D). O encaixe é magnético e se escuta um clique quando ocorre o engate. Em seguida, regule as tiras dos ombros para que fiquem bem ajustadas nos ombros da criança (Fig. 8E). Para abrir os cintos, pressione os dois botões laterais da fivela do retentor entrepernas e retire-os

do local de encaixe (Fig. 8F).

ATENÇÃO: Para o uso com bebês, desde o nascimento até cerca de 6 meses, as tiras dos ombros devem ser inseridas nas fendas mais baixas (Fig. 8A - n. 1); pode ser necessário reduzir o comprimento dos cintos para adaptá-los à corporatura do bebê.

Para alterar a posição dos cintos no encosto, depois de abrir a tampa por meio do zíper na base do encosto, acesse as costas e passe a fivela pelo encosto para liberar os cintos. (Fig. 8G). Conclua a operação inserindo a fivela de retenção na fenda escolhida, passando-a pelo encosto. Feito isso, puxe com firmeza para verificar o posicionamento correto dos cintos.

As alças de ombro acolchoadas também podem ser ajustadas (item 9).

ATENÇÃO: Certifique-se de que os cintos estejam sempre fechados corretamente.

ATENÇÃO: Para garantir a segurança dos seus filhos é indispensável utilizar sempre ambos os cintos de segurança. Para verificar se os cintos estão bem instalados, depois de colocar e prender a criança, puxe com força as pontas dos cintos.

KIT COMFORT

9. O Kit Comfort é composto por 2 alças dos ombros e um retentor entrepernas acolchoadas (Fig. 9). As alças de ombro são presas por uma fita com um fecho de pressão.

REGULAGEM DO APOIO DAS PERNAS

10. O apoio das pernas é regulável em duas posições. Para ajustá-lo, use a alavanca central localizada sob o apoio das pernas (Fig. 10).

CAPOTA

11. O carrinho possui uma capota para-sol e para-vento regulável em várias posições.

Para regular a capota, puxe e/ou empurre pela sua zona central. Para obter uma proteção mais ampla, abra o zíper localizado na capota e abra a parte de tecido restante (Fig. 11). Levantando a aba de tecido na parte superior da capota (Fig. 11A) é possível acessar a seção na rede para observar a criança.

REGULAGEM DA ALÇA

O carrinho de passeio dispõe de uma alça regulável em altura, de acordo com a necessidade do usuário.

12. Pressione o botão no centro do cabo (Fig. 12) e puxe a alça em sua direção até a posição desejada. A partir da posição mais baixa ou fechada, a alça pode ser ajustada para diferentes posições (Fig. 12A).

Depois de passar de uma posição para outra, verifique se o mecanismo de bloqueio automático está corretamente encaixado.

FREIO DE ESTACIONAMENTO

13. O freio de estacionamento age simultaneamente sobre ambas as rodas traseiras do carrinho. Para ativar o sistema de freio, empurre a alavanca para baixo (Fig. 13). Para desativar o freio, acione a alavanca na outra direção.

ATENÇÃO: Use sempre o sistema de freios quando estiver parado. Nunca deixe o carrinho de passeio em um plano inclinado com a criança dentro, mesmo que o sistema de freios esteja acionado.

ATENÇÃO: Depois de acionar o pedal dos travões, certifique-se que os freios estão corretamente acionados em ambas as rodas traseiras.

RODAS DIRECIONÁVEIS

O carrinho dispõe de rodas da frente que podem ser direcionáveis ou fixas. É aconselhável usar as rodas fixas quando percorrer terrenos particularmente acidentados. As rodas na opção direcionáveis são aconselhadas para melhorar a capacidade de manobra do carrinho em um piso normal.

14. Para travar as rodas dianteiras direcionáveis, empurre para baixo a alavanca na parte traseira do grupo da roda; para destravar, empurre a alavanca para cima (Fig. 14).

Certifique-se de que as duas rodas dianteiras sejam fixas ou direcionáveis.

FECHAR O CARRINHO DE PASSEIO

ATENÇÃO: ao efetuar esta operação certifique-se de que as crianças se encontram devidamente afastadas. Certifique-se de que nesta fase as partes móveis do carrinho não entram em contato com o corpo das crianças.

ATENÇÃO: É necessário remover o conteúdo do cesto antes de fechar o carrinho.

15. É possível fechar o carrinho com ou sem o assento (em ambas as configurações de uso: voltada para o adulto – voltada para a frente).

Para fechar o carrinho de bebê, ajuste a altura da alça para a posição de fechamento, ou seja, a mais baixa.

Pressione o botão e, ao mesmo tempo, levante a alavanca de ajuste do encosto, empurrando o encosto para frente (Fig. 15). O carrinho de bebê se fechará automaticamente (Fig. 15A).

Para reabrir o carrinho, puxe a alça para cima até ouvir o clique de abertura (Fig. 15B), instale o assento conforme indicado na etapa 5 se tiver sido removido anteriormente, tomando cuidado para levantar a barra de proteção conforme mostrado na figura 15C.

Se quiser fechar a estrutura sem o assento, você deve empurrar para baixo as alavancas nas articulações (Fig. 15D), e, nesse momento, o carrinho se fechará.

CESTO PORTA-OBJETOS

16. Para remover a cesta da estrutura do carrinho de bebê, destrave os 3 ganchos de plástico de cada lado (Fig. 16 e 16A) e os fechos de pressão presentes. Para acionar os ganchos plásticos costurados no elástico lateral da cesta, recomenda-se realizar a operação com a estrutura semifechada. Solte as tiras de velcro sob o estribo (Fig. 16B), e as dos dois lados do tubo traseiro (Fig. 16C).

Para montar a cesta, execute as operações na ordem inversa, tomando cuidado para engatar os ganchos dos elásticos laterais nos pinos de metal (Fig. 16D).

REMOÇÃO E DESMONTAGEM DA CAPOTA

17. Caso for necessário retirar o tecido da capota para ser lavado, proceda da seguinte forma: Abra os fechos de pressão nas articulações da capota e, em seguida, todos aqueles no perímetro do encosto (Fig. 17).

Use um objeto pontiagudo, levante ligeiramente os retentores de plástico das articulações (Fig. 17A) e puxe a haste metálica da capota para cima; Puxe a haste para fora do tecido.

Para remover o tecido e a capota realize as operações no sentido contrário.

ATENÇÃO: A operação de fixação da capota deve ser feita em ambos os lados do carrinho. Certifique-se que ficou corretamente bloqueada.

REMOÇÃO DO REVESTIMENTO DO ASSENTO

18. Para facilitar as operações de remoção do tecido do assento, solte-o da estrutura (parágrafo 5) e retire a barra de proteção frontal (parágrafo 6)

Depois de soltar a capota (seção 17), abra o zíper na parte inferior do encosto (Fig. 18), solte os fechos de pressão localizados em ambos os lados do assento (Fig. 18A) e sob o apoio das pernas (Fig. 18B); Remova o retentor entrepernas da fivela da estrutura passando a fita pela fenda no anel de metal (Fig. 18C) e remova o tecido do apoio das pernas (Fig. 18D).

Solte as tiras de velcro localizadas internamente nas articulações da capota (Fig. 18E) e remova o tecido das articulações (Fig. 18F); Conclua a operação liberando o tecido da alavanca de ajuste do encosto (Fig. 18G) e puxe-o para cima (Fig. 18H).

Depois de remover o tecido da estrutura, os quatro cintos podem ser puxados para fora, passando-os pelas ranhuras, conforme descrito na etapa 8.

O tecido agora está liberado, o painel deve ser removido do encosto abrindo o velcro na parte inferior do painel (Fig. 18I)

Para revestir o assento execute as operações acima descritas na ordem inversa; Durante essa operação, é necessário recolocar o cinto do retentor entrepernas no tubo (Fig.18C), os cintos na parte inferior do encosto (Fig. 8A - n.4) e as alças de ombro na parte superior do encosto (Fig. 8A - n.1/2/3).

ATENÇÃO: Puxe os cintos de segurança com força para verificar a montagem correta.

ATENÇÃO: Quando o revestimento estiver concluído, reposicione o kit de conforto conforme indicado na etapa 9.

CAPA DE CHUVA

19. O carrinho é equipado com uma capa de chuva.

Para instalar, coloque a capa de chuva na capota e prenda-a aos tubos do carrinho de bebê com as fitas apropriadas (Fig. 19).

Complete a operação enganchando o elástico no botão de ajuste do encosto (Fig.19A).

Depois de usar, se a capa de chuva estiver molhada, deixe secar ao ar livre antes de guardar. A capa de chuva pode ser usada em ambas as configurações, voltada para a frente ou voltada para trás.

ATENÇÃO: A capa de chuva não pode ser usada no carrinho que não disponha de capota, pois pode provocar asfixia da criança. Nunca deixe a criança no carrinho de passeio, exposto ao sol, com a capa de chuva montada, para evitar risco de aquecimento excessivo.

USO DA CADEIRINHA PARA AUTOMÓVEL E MOISÉS

O carrinho CHICCO BELLAGIO permite o engate dos seguintes produtos:

- Cadeira para automóvel CHICCO KORY / CHICCO FIRST-SEAT RECLINE usando adaptadores especiais na estrutura.
- Moisés CHICCO FLEXI.
- Moisés CHICCO GRAN COMFORT.

Para a montagem e desmontagem das cadeirinhas para

automóvel consulte o manual dos ADAPTADORES CHICCO BELLAGIO.

Para a montagem e desmontagem dos moisés consulte o respectivo manual.

ATENÇÃO: Antes de usar o carrinho em combinação com o Moisés ou a Cadeira para Automóvel, verifique sempre se o sistema de fixação dos componentes está devidamente bloqueado, puxando-os para cima.

ATENÇÃO: Tanto as Cadeiras para Automóvel quanto o Moisés devem ser fixados na estrutura única e exclusivamente na posição de frente para o adulto.

FIXAÇÃO DO ASSENTO CHICCO BELLAGIO NO SUPORTE CHICCO LULLAGLIDE

ATENÇÃO: As operações de fixação/liberação do assento devem ser executadas sem a criança dentro.

20. Para fixar o assento, certifique-se de que o suporte esteja no modo fixo. (Fig. 20)

Para montar o assento do carrinho de bebê no suporte Lullaglide, ele deve ser enganchado nos conectores plásticos laterais (fig. 20A componentes A-B) até que o clique seja ouvido (fig. 20B)

O assento pode ser montado em ambas as direções:

ATENÇÃO: Antes de utilizar verifique se o assento está bem preso puxando-o para cima.

ATENÇÃO: Utilize sempre o cinto de segurança.

O uso do retentor entrepernas e do cinto de segurança é indispensável para garantir a segurança de seu filho.

Use sempre os cintos de segurança juntamente com o retentor entrepernas.

LIBERAÇÃO DO ASSENTO CHICCO BELLAGIO DO SUPORTE CHICCO LULLAGLIDE

ATENÇÃO: As operações de fixação/liberação do assento devem ser executadas pela alça sem o bebê dentro

21. Para liberar o assento, pressione simultaneamente os botões nas articulações da cadeira e puxe para cima (Fig.21).

COBRE-PERNAS

22. A capa do moisés CHICCO FLEXI / CHICCO GRAN COMFORT também tem função de cobre-pernas para o carrinho. Solte os dois botões de pressão na, parte interna da capa (Fig. 22), e prenda-os nas laterais do apoio dos pés do carrinho (Fig. 22A). Prenda a aba superior na barra de proteção frontal, fechando os dois botões de pressão (Fig. 22B), ou, para maior proteção, prenda-a nos dois botões de pressão nas laterais da capota (Fig. 22C).

GARANTIA

O produto dispõe de garantia contra qualquer defeito de conformidade, verificado em condições normais de uso, de acordo com o disposto nas instruções de uso. A garantia não poderá, portanto, ser aplicada em caso de danos no produto provocados por uso impróprio, desgaste ou acidente. Em relação ao prazo de validade da garantia sobre defeitos de conformidade, consulte as disposições específicas das normas nacionais aplicáveis no país de aquisição, se existentes.

مهم - اقرأ التعليمات جيداً واحفظ بها للرجوع إليها مستقبلاً.

تحذير: قبل الاستعمال، قم بإزالة كافة الأكياس البلاستيكية وخامات التغليف، وأبعدها عن متناول الأطفال.

تحذيرات

- تحذير: لا تترك الطفل وحده دون مراقبة.
- تحذير: تحذير: تأكد من تثبيت كافة أجهزة التأمين قبل الاستخدام
- تحذير: لتجنب الإصابة، احرص على إبعاد الطفل عند فرد وطى هذا المنتج.
- تحذير: لا تسمح لطفلك باللعب بهذا المنتج.
- تحذير: يجب استعمال نظام أمان الطفل دائماً.
- يلزم استعمال الشريط الفاصل للسائقين وأحزمة الأمان لضمان سلامة طفلك. يجب القيام دائماً باستعمال أحزمة الأمان والشريط الفاصل للسائقين معاً وفي وقت واحد.
- تحذير: تحقق من الثبات السليم للمقعد أو المهد المحمول أو أجهزة التثبيت قبل الاستخدام.
- تحذير: لا تستعمل هذا المنتج للركض أو النزحلق.
- تحذير: المقعد مناسب للأطفال من 0 شهر وحتى 4 سنوات أو وزن 22 كجم، أو أي حد يتم الوصول إليه أولاً.
- تم اعتماد نوع عربة الأطفال حتى وزن 15 كجم بينما المقعد في الوضعية الموجهة للخلف.
- تم اعتماد نوع عربة الأطفال حتى وزن 22 كجم بينما المقعد في الوضعية الموجهة للأمام.
- يوصى باستخدام مسند الظهر في أقصى وضعية مائلة بالنسبة للأطفال حديثي الولادة وحتى سن 6 شهور.
- يمكن فقط تركيب مقاعد السيارة CHICCO KORY أو CHICCO FIRST-SEAT RECLINE الزودة بالثبات المناسبة أو المهد المحمول CHICCO FLEXI أو المهد المحمول CHICCO GRAN COMFORT في عربة الأطفال CHICCO BELLAGIO.

- مع المهد المحمول للأطفال المركب على عربة الأطفال: تحذير: هذا المنتج في نمط التهيئة "عربة الأطفال" يناسب فقط الطفل الذي لا يستطيع الجلوس بمفرده دون مساعدة، أو لا يستطيع التقلب والاعتماد على يديه وركبتيه في رفع نفسه. أقصى وزن للطفل: 9 كجم.
- تحذير: لا تضيف حشوية أخرى على الحشوية الموردة أو الموصى بها من الجهة الصانعة.
- يجب تثبيت جهاز الكبح بإحكام عند وضع الأطفال أو رفعهم منها.
- يجب استعمال المكابح دائماً عند توقف عربة الأطفال.
- لا تترك عربة الأطفال أبداً على سطح منحدر والطفل بداخلها، حتى في حالة استخدام المكابح.
- لا تبالغ في ملء سلة الحفظ. الوزن الأقصى 3 كجم.
- الحد الأقصى للحمل المسموح به في جيب مسند الظهر هو 1 كجم
- تعليق أية أوزان على المقابض و/أو على مسند الظهر و/أو على جوانب عربة الأطفال يؤدي إلى اختلال توازنها.
- تأكد من عدم جاوز وزن أي كيس يتم تعليقه بذراع عربة الأطفال 2 كجم.
- لا تنقل أكثر من طفل واحد في المرة الواحدة.
- لا تستخدم ملحقات أو قطع غيار أو أجزاء أخرى لم يتم توريدها/اعتمادها من الجهة الصانعة/الموزع.
- تجنب استخدام المنتج عند تعرض أي من أجزائه إلى الكسر أو التمزق أو الضياع.
- تثبيت مقعد السيارة على عربة الأطفال، لا يعد هذا بديلاً عن المهد أو السرير، إذا كان الطفل بحاجة إلى النوم، فيجب وضعه في مهد محمول أو مهد أو سرير.
- قبل التجميع، يجب التأكد من عدم تعرض المنتج وكافة أجزائه للضرر من جراء عملية النقل، في حالة وجود تلفيات، لا تستخدمه واحفظه بعيداً عن متناول الأطفال.
- من الممكن فقط استخدام مقعد عربة الأطفال CHICCO BELLAGIO على الحامل CHICCO LULLAGLIDE مع وضع مسند الظهر في الأوضاع الثلاثة الأولى (بدءاً من الوضع الأكثر استقامة).



نظّف الأجزاء البلاستيكية بصورة دورية باستخدام قطعة قماش ناعمة ومبيلة. لا تستعمل أبداً أية مذيبات أو منتجات تنظيف كاشطة. لتجنب تكوّن الصدأ، عليك بتجفيف القطع المعدنية جيداً في حالة ملامستها للماء.

الصيانة

افحص حالة العجلات بصورة دورية، وحافظ على نظافتها كلها من الغبار والرمال لتفادي الاحتكاك الذي قد يؤثر بالسلب على الأداء الوظيفي السليم لعربة الأطفال. تأكد من نظافة جميع الأجزاء البلاستيكية من الغبار والأتساخ والرمال، يجب الاحتفاظ بعربة الأطفال في مكان جاف. قم بتنشيم الأجزاء المتحركة باستخدام شحم سيليكون جاف، إذا لزم الأمر.

قائمة الأجزاء

تأكد من عدم فقدان أية أجزاء من هذا الطراز قبل جميع المنتج. في حالة فقدان أي جزء، اتصل بخدمة عملاء Chicco. لا يلزم توفر عدة خاصة لتجميع هذا المنتج، يلزم توافر القطع التالية لتجميع المنتج:

- الإطار
- مقعد مزود بطبانة
- الخلبة
- الحاجز
- طقم الراحة (أشرطة الكتف والأشرطة الفاصل للسائقين)
- سلة التخزين
- الغطاء الوافي من المطر
- 2 عجلة خلفية
- 2 عجلة أمامية
- ملحوظة هامة: الصور والتعليمات الموجودة في هذا الكتيب تشير إلى موديل معين لعربة الأطفال.

التجميع الأولي لعربة الأطفال

خذيز: عند فتح أو غلق عربة الأطفال، تأكد من وقوف طفلك أو الأطفال الآخرين على مسافة آمنة منها. خلال هذه المراحل، يجب التأكد أن الأجزاء المتحركة في عربة الأطفال لا تلامس جسم الطفل.

1. لفتح عربة الأطفال، أمسك المقبض والأنبوب الأمامي وقم بالتدوير حتى يصدر صوت "كليك" الدال على أن عربة الأطفال قد فُتحت بالكامل (الشكل 1).

2. أدخل العجلة الأمامية في الفتحة المخصصة على الإطار حتى تسمع صوت التثبيت "كليك" (الشكل 2)، كرر نفس العملية مع العجلة الأمامية الأخرى.
3. لتجميع العجلات الخلفية، اسحب الرفاعة المشار إليها للأسفل وأدخل دبوس العجلة في الفتحة الموجودة على الأنبوب الذي يشكل الساق الخلفية (الشكل 3)، كرر نفس العملية مع العجلة الأخرى.
- خذيز: قبل استخدام عربة الأطفال، تأكد أن العجلات مؤمنة بشكل جيد بالهيكل، من خلال سحبهم بشكل خفيف للخارج.
4. لإزالة العجلات الأمامية، استخدم أداة حادة للضغط على الفتحة المعنية الموجودة في الجزء الأمامي من الإطار (الشكل 4) واسحب العجلة للأسفل. لإزالة العجلات الخلفية، اسحب ذراع التحرير الموضح بالشكل 4A.

تركيب المقعد بعربة الأطفال

5. لتثبيت مقعد عربة الأطفال بالإطار، أدخل المقعد في نقاط التوصيل البلاستيكية المعنية حتى تسمع صوت "كليك" الدال على القفل (الشكل 5). يمكن جميع المقعد في الوضع الموجه للأمام (الشكل 5A) والوضع الموجه للخلف (الشكل 5B).

خذيز: قبل الاستخدام، تأكد أن المقعد مؤمن بشكل سليم وذلك عن طريق جذبته إلى أعلى.

لتحرير المقعد، اضغط على الأزرار الموجودة على مفاصل المقعد في وقت واحد واسحب للأعلى (الشكل 5C).

خذيز: يحظر تواجد الطفل داخل المقعد عند تثبيته/فكه.

الحاجز

6. يشتمل المقعد على حاجز لتثبيت الحاجز أدخله في المبيت الموجود بجوار الفصل (الشكل 6) وتأكد من تثبيت الحاجز بشكل صحيح عن طريق سحبه نحوك.

لإزالة الحاجز، اضغط على الزرين الخارجيين (الشكل 6A) واسحب الحاجز من المبيت. يمكنك تحرير أحد جوانب الحاجز لوضع طفلك بالمقعد بسهولة. يمكن

- خذيز: عند وضعه على الحامل -CHICCO LULLA- GLIDE، لا تستخدم مقعد عربة الأطفال -CHICCO COBELLAGIO مع إمالة مسند الظهر بالكامل.
- خلال عمليات الضبط هذه، يجب التأكد أن الأجزاء المتحركة في العربة لن تتلامس مع جسم الطفل.
- تأكد أن الشخص الذي يستخدم عربة الأطفال على علم بكيفية استعمالها بطريقة آمنة.
- يقتصر استخدام هذا المنتج على البالغين فقط.
- يجب جميع المنتج بمعرفة شخص بالغ فقط.
- لتجنب جميع مخاطر الاختناق، لا تقم أبداً بإعطاء الطفل أشياء مربوطة بأحبال أو أسلاك.
- ولا تترك أشياء من هذا القبيل في متناوله.
- لا تستخدم عربة الأطفال على السلالم أو السلالم المتحركة مطلقاً: فقد تفقد السيطرة على عربة الأطفال.
- انتبه دائماً أثناء صعود درجات السلم أو الأرصفة أو عند النزول منها.
- إذا تركت عربة الأطفال معرّضة لأشعة الشمس المباشرة لفترة طويلة، فيجب عليك تركها تبرد قبل إجلاس طفلك فيها. قد يؤدي تعرض عربة الأطفال لأشعة الشمس المباشرة لوقت طويل إلى شحوب لون خاماتها وأقمشتها.
- أبعد عربة الطفل عن ملامسة الماء المالح، فقد تتعرض للصدأ.
- لا تستعمل عربة الأطفال على الشاطئ.
- يجب الاحتفاظ بعربة الأطفال بعيداً عن متناول الأطفال، في حالة عدم استخدامها.

نصائح حول التنظيف والصيانة

يحتاج هذا المنتج إلى صيانة بصورة دورية، ويجب أن يقوم شخص بالغ فقط بعمليات التنظيف والصيانة.

التنظيف

يمكن فك البطانة (برجى الرجوع إلى جزء "تركيب/فك بطانة المقعد") لتنظيف الأجزاء القماشية، يجب الرجوع إلى ملصقات العناية لمعرفة الإرشادات المعنية. جّد أدناه رموز الغسل ومعانيها:

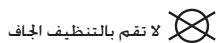
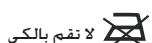
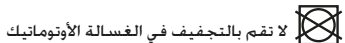
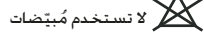
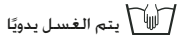



استخدام الحاجز في الوضع الموجه للامام أو الوضع الموجه للخلف 'وضع الوالدين'.

تحذير: احرص دائمًا على تثبيت طفلك باستخدام أحزمة الأمان. لا يُعد الحاجز بمثابة وسيلة لاحتواء وتثبيت طفلك.

تحذير: يحظر استخدام الحاجز لرفع المنتج بينما الطفل جالس بداخله.

ضبط مسند الظهر

7. يمكن إمالة مسند الظهر في أربعة أوضاع مختلفة. لضبط الميل. استخدم الذراع الموجود في الجزء الخلفي من مسند ظهر عربة الأطفال (الشكل 7). يمكن ضبط الميل حتى الوصول إلى الوضع المطلوب. عند ترك الذراع، يثبت مسند الظهر في أقرب وضعية.

تحذير: وزن الطفل يمكن أن يزيد من صعوبة هذه العمليات.

طريقة استخدام أحزمة الأمان

8. تأتي عربة الأطفال مجهزة بأحزمة أمان خماسية نقاط التثبيت. والذي تتكون من شريطي للكتف وشريط للخصر وشريط للفواصل للسائقين مع إبريز. يشتمل الإبريز المتضمن على قفل مغناطيسي (الشكل 8).

يوجد على مسند الظهر ثلاثة أزواج من الفتحات لمواءمة ارتفاع أشرطة الكتف مع حجم الطفل (الشكل 8A).

بعد وضع الطفل في عربة الأطفال. اربط أحزمة الأمان عن طريق إدخال مكون شريط الكتف (A) في المبيت المناسب للمكون (B) لشريط الحصر (الشكل 8B).

يجب تنفيذ هذه العملية لكلا حزامي الأمان. ثم قم بربط المكونين معًا حتى يتم تعشيقهما بشكل صحيح (الشكل 8C) وأكمل تثبيت الحزام بإبريز الحزام (C) من خلال ربطه بالمكونين المجمعين مسبقًا (الشكل 8D). تحتوي

الأحزمة على إبريز مغناطيسي يثبت بصوت "كليك" بمجرد تأمينه. أخيرًا. اضبط أشرطة الكتف. بحيث تتناسب بإحكام مع أكتاف الطفل (الشكل 8E).

لفك أحزمة الأمان. اضغط على الزرين الجانبيين على شريط الحوض وقم بإزالته من الوصلة (الشكل 8F).

تحذير: للاستخدام مع الأطفال منذ الولادة وحتى عمر 6 أشهر تقريبًا. يجب إدخال أشرطة الكتف في الفتحات السفلية (الشكل 8A - رقم 1؛ وقد يلزم

تقليل طول الأشرطة حتى تتواءم مع حجم الطفل.

لتغيير موضع الأحزمة على مسند الظهر بعد فتح الغطاء باستخدام السحاب الموجود في قاعدة مسند الظهر. يمكنك الوصول إلى الظهر وتحرير الإبريز عبر مسند الظهر لتحرير الأحزمة. (الشكل 8G). أكمل العملية عن طريق إدخال إبريز التثبيت في الفتحة المختارة. وتحريره عبر مسند الظهر. بعد ذلك. اسحب بقوة للتحقق من الوضع الصحيح للأحزمة.

يمكن أيضًا ضبط أحزمة الكتف المبطنة (النقطة 9).

تحذير: تأكد من تركيب أشرطة الحزام بشكل صحيح.

تحذير: لضمان سلامة الطفل. يجب ربط أحزمة الأمان في جميع الأوقات. للتأكد من ربط أشرطة الأحزمة بشكل صحيح. ضع طفلك داخل عربة الأطفال واسحب أطراف الأشرطة بشكل جيد.

طقم الراحة

9. يضم طقم الراحة شريطي كتف مبطنين وشريط الحوض المبطن (الشكل 9). يتم ربط أشرطة الكتف معًا بواسطة شريط مزود بمثبت سريع.

كيفية ضبط مسند القدم

10. مسند الأرجل له وضعان. لضبطه. استخدام الذراع الأيسر الموجودة أسفل مسند الأرجل (الشكل 10).

المظلة

11. عربة الأطفال مزودة بمظلة للوقاية من الشمس وحارقة للرياح يمكن ضبطها على أوضاع متنوعة.

لضبط المظلة. اسحب وأو ادفعها من المنتصف. للمزيد من الحماية الشاملة. افتح السحاب على المظلة وافتح الجزء القماشى المثبتي (الشكل 11).

يكتمل رفع الغطاء القلاب القماشى الموجود في الجزء العلوي من المظلة (الشكل 11A) عن جزء شبكي يمكن استخدامه لمراقبة الطفل.

ضبط الذراع

تشتمل عربة الأطفال على مقبض يمكن ضبط طولها وفقًا لاحتياجات المستخدم.

12. اضغط على الزر الموجود في منتصف المقبض (الشكل 12) واسحب المقبض نحوك إلى الوضع المطلوب. بدءًا من الوضع الأدنى أو المغلق. يمكن

ضبط المقبض إلى أوضاع مختلفة (الشكل 12A). بعد التحول من وضع الآخر. تأكد أن آلية التأمين الأوتوماتيكية مُفعلة على نحو سليم.

مكبج الإيقاف

13. يعمل مكبج الإيقاف على كلا العجلتين الخلفيتين بعربة الأطفال في نفس الوقت. لتنشيط المكبج. ادفع الذراع للأسفل (الشكل 13). لإلغاء تنشيط المكبج. قم بتشغيل الذراع في الاتجاه الآخر.

تحذير: يجب دائمًا استعمال المكابج عند إيقاف عربة الأطفال. لا تترك عربة الأطفال أبدًا على سطح منحدر والطفل بداخلها. حتى في حالة استخدام مكابج الإيقاف.

تحذير: بعد استخدام ذراع المكبج. تأكد أن المكابج مثبتة بشكل صحيح في وحدتي العجلات الخلفية.

العجلات الحرة

تشتمل عربة الأطفال على عجلات أمامية حرة/ثابتة. يُوصى باستخدام العجلات بالنمط الثابت خاصةً على الأسطح متغيرة الاستواء. كما يُوصى باستخدام العجلات بالنمط الحر لغرض زيادة القدرة على التحكم في عربة الأطفال على الأسطح العادية.

14. لنقل العجلات الأمامية في الوضعية الحرة. ادفع الذراع الموجود على الجزء الخلفي للعجلات للأسفل. ولتحريرها. ادفع الذراع للأعلى (الشكل 14).

تأكد أن العجلتين الأماميتين ثابتتان أو في الوضع الحر.

طلي عربة الأطفال

تحذير: عند فتح أو غلق عربة الأطفال. تأكد من وقوف طفلك أو الأطفال الآخرين على مسافة آمنة منها. خلال هذه المراحل. يجب التأكد أن الأجزاء المتحركة في عربة الأطفال لا تلامس جسم الطفل.

تحذير: يتعين عليك إزالة جميع محتويات السلة قبل غلق عربة الأطفال.

15. يمكن طلي عربة الأطفال دون المقعد أو مع وجود المقعد (في التهيئة:: التوجيه للأمام أو التوجيه للخلف).

لغلق عربة الأطفال. اضبط ارتفاع المقبض إلى أدنى موضع مغلق.

اضغط على الزر. وفي نفس الوقت. ارفع ذراع ضبط مسند الظهر عن طريق دفع مسند الظهر للامام (الشكل 15). سيتم غلق عربة الأطفال على نفسها تلقائيًا (الشكل 15A).

لإعادة فتح عربة الأطفال. ارفع المقبض حتى تؤكد نفرة أنه قد تم فتحها (الشكل 15B). قم بتثبيت المقعد كما هو موضح في الخطوة 5 إذا تم إزالته مسبقًا. مع الحرص على رفع الحاجز كما هو موضح في الشكل 15C.

في حالة غلق الإطار بدون المقعد. من الضروري الضغط على الأذرع الموجودة على الفواصل (الشكل 15D). سيتم طلي عربة الأطفال عند هذه النقطة.

سلة جميع الأغراض

16. لإزالة السلة من إطار عربة الأطفال. افتح الخفافات البلاستيكية الثلاثة الموجودة على كل جانب (الشكل 16 و 16A) والمثبتات السريعة. للضغط على الخفافات البلاستيكية المحاكاة على الجانبين المر للسلّة. يُقترح إجراء العملية بينما الإطار شبه مغلق. قم بفصل أشرطة الفيلاكرو الموجودة أسفل لوح القدم (الشكل 16B). والأشرطة الموجودة على جانبي الأنبوب الخلفي (الشكل 16C).

لتجميع السلة. قم بتنفيذ العمليات بترتيب عكسي. مع الحرص على ربط خفافات الأشرطة المطاطية الجانبية بالمسامير المعدنية (الشكل 16D).

إزالة بطانة المظلة

17. إذا لزم إزالة الكسوة من المظلة للتنظيف. فاتبع هذه الخطوات: افتح المثبتات السريعة الموجودة على مفصلات المظلة ثم كل المثبتات الموجودة على محيط مسند الظهر (الشكل 17).

استخدم جسمًا مبدئيًا لرفع المثبتات البلاستيكية للمفاصل قليلاً (الشكل 17A) واسحب المقبض المعدني للمظلة لأعلى. وأخرج المقبض من الكسوة.

لإعادة جميع الكسوة والمظلة. يجب إجراء العمليات بترتيب عكسي. تحذير: يجب تثبيت المظلة على كلا جانبي عربة الأطفال. تأكد من التثبيت الجيد للمظلة.

إزالة بطانة المقعد

18. لإزالة الكسوة بسهولة من المقعد. افصل المقعد عن الإطار (الفقرة 5) وقم بإزالة الحاجز (الفقرة 6).



خزير المقعد CHICCO BELLAGIO من الحامل CHICCO LULLAGLIDE
خذي: يحظر جلوس الطفل داخل المقعد عند تثبيته/فكه
21. لتحرير المقعد، اضغط على الأزرار الموجودة على مفصلات المقعد في وقت واحد واسحب للأعلى (الشكل 21).

بعد فك المظلة (الفقرة 17)، افتح السحاب الموجود أسفل مسند الظهر (الشكل 18). ثم قم بتحرير المبتدات السريعة الموجودة أسفل جانبي المقعد (الشكل 18A) وخذ مسند الأرجل (الشكل 18B) وقم بإزالة شريط الحوض مع الإبزيم من الإطار عن طريق تمرير الشريط عبر الفتحة الموجودة في الحلقة المعدنية (الشكل 18C) وقم بإزالة الكسوة من مسند الأرجل (الشكل 18D). قم بفصل أشرطة الفيكلرو الموجودة داخل مفصلات المظلة (الشكل 18E) وقم بإزالة الكسوة من المفصلات (الشكل 18F) وأكمل العملية عن طريق خزير الكسوة من ذراع ضبط مسند الظهر (الشكل 18G) واسحبه للأعلى (الشكل 18H).

بعد إزالة الكسوة من الإطار، يمكن سحب الأحزمة الأربعة للخارج عن طريق تمريرها عبر الفتحات، كما هو موضح في النقطة 8.
ثم خزير الكسوة الآن، ويجب إزالة اللوح من مسند الظهر عن طريق فتح شريط الفيكلرو الموجود أسفل اللوح (الشكل 18I)

تركيب البطانة على المقعد. اتبع نفس الخطوات بالترتيب العكسي. أثناء هذه العملية، من الضروري إعادة ربط شريط الأرجل بالأنبوب (الشكل 18C) وأشرطة الخصر في الجزء السفلي من مسند الظهر (الشكل 8A - رقم 4) وأشرطة الكتف في الجزء العلوي من مسند الظهر (الشكل 8A - رقم 1/2/3). خذي: اسحب أحزمة الأمان بإحكام للتأكد من تركيبها بشكل صحيح. خذي: بمجرد اكتمال تركيب بطانة المقعد، أعد وضع طقم الراحة كما هو موضح في النقطة 9.

الغطاء الواقي من المطر

19. عربة الأطفال مزودة بغطاء واقٍ من المطر.
لتركيب، ضع الغطاء الواقي من المطر على المظلة وقم بربطه بأبواب عربة الأطفال باستخدام الأشرطة المناسبة (الشكل 19).
أكمل العملية عن طريق ربط الشريط المطاطي بالقرب من زر ضبط مسند الظهر (الشكل 19A).

بعد الاستخدام، إذا كان الغطاء الواقي من المطر مبتلاً، دعه يجف قبل طيه وتخزينه. يمكن استخدام الغطاء الواقي من المطر في الوضع الموجه للأمام أو الوضع الموجه للخلف "وضع الوالدين".
خذي: لا يمكن استخدام الغطاء الواقي من المطر بعربة الأطفال غير المزودة بسقف قابل للرد. حيث قد يؤدي ذلك إلى الاختناق. عند تركيب الغطاء الواقي من المطر بعربة الأطفال، فتجنب تعريضها لأشعة الشمس المباشرة والطفل بداخلها. نظرا لارتفاع المتزايد في درجة الحرارة.

استخدام مقعد السيارة والمهد المحمول للطفل

يمكن تثبيت المنتجات التالية بعربة الأطفال CHICCO BELLAGIO:

- مقعد السيارة CHICCO KORY / CHICCO FIRST-SEAT RECLINE من خلال استخدام محولات خاصة على الإطار.
 - المهد المحمول CHICCO FLEXI.
 - المهد المحمول CHICCO GRAN COMFORT.
- للحصول على إرشادات حول جميع وتفكيك مقاعد السيارة، راجع دليل محولات CHICCO BELLAGIO.
لتجميع وتفكيك المهود المحمولة للأطفال، يرجى الرجوع إلى دليل المهد المحمول للأطفال.
خذي: قبل استخدام عربة الأطفال مع مهد محمول أو مقعد سيارة، تحقق من الثبات السليم لأجهزة التثبيت من خلال السحب للأعلى.
خذي: يمكن تثبيت مقاعد السيارة والمهد المحمول فقط بالشاسيه في الوضع الموجه للوالدين.

تثبيت المقعد CHICCO BELLAGIO على الحامل CHICCO LULLAGLIDE

خذي: لا تقم بتثبيت/إزالة المقعد بينما يجلس بداخله.

20. لتوصيل المقعد، تأكد أن الحامل في النمط الثابت. (الشكل 20)

من أجل تثبيت مقعد عربة الأطفال على الحامل Lullaglide، يجب تثبيت المقعد على المشابك البلاستيكية الجانبية (الشكل 20A المكونات A-B) حتى سماع صوت النقرة (الشكل 20B)

يمكن جميع المقعد في أي اتجاه.

خذي: قبل الاستخدام، تأكد أن المقعد مؤمن بشكل سليم وذلك عن طريق جذبه إلى أعلى.

خذي: يجب استعمال نظام أمان الطفل دائمًا.

يلزم استعمال الحزام الفاصل للسائقين وأحزمة الأمان لضمان سلامة طفلك. يجب القيام دائمًا باستعمال أحزمة الأمان والشريط الفاصل للسائقين معاً وفي وقت واحد.

- I** ARTSANA S. P. A.
Via Saldarini Catelli, 1
22070 Grandate – Como – Italia
800-188 898
www.CHICCO.com
- F** ARTSANA FRANCE S.A.S.
17/19 Avenue De La Metallurgie
93210 Saint Denis La Plaine - France
0800 200 290
www.CHICCO.fr
- D** ARTSANA GERMANY GMBH
Borsigstrasse 1-3
D-63128 Dietzenbach-Deutschland
+49 6074 4950
www.CHICCO.de
- E** ARTSANA SPAIN S.A.U.
C/Industria 10
Pol. Industrial Urtinsa
Apartado De Correos 212 - E
28923 Alcorcon (Madrid)-Spain
902 117 093
www.CHICCO.es
- P** ARTSANA PORTUGAL S.A.
Rua Humberto Madeira, 9
2730-097 Queluz De Baixo Barcarena Portugal
21 434 78 00
800 20 19 77
www.CHICCO.pt
- NL** ARTSANA BELGIUM N.V.
Trademart Brussels
PO box 53 - Atomium Square 1 - 1020 Bruxelles
+32 23008240
www.CHICCO.be
- TR** İthalatçı firma:
Artsana Turkey Bebek ve Sağlık Ürünleri A.Ş.
İçerenköy Mh. Erkut Sk. No:12 Üner Plaza K:12
Ataşehir İSTANBUL
Tel: 0 216 570 30 30
Üretici Firma: Artsana S.p.A.
Via Saldarini Catelli, 1 - 22070 Grandate (CO)-Italy
Tel: (+39) 031 382 111
Yetkili Servis:
Eser Puset Tamir ve Bakım Servisi Tic. Ltd. Şti.
Seyrantepe Mh. İspar İş Merkezi No:107 Kağıthane
İSTANBUL
Tel: 0 212 570 30 78
- PL** ARTSANA POLAND Sp.zo.o.
Aquarius, Ul. Połczyńska 31 A
01-377 Warszawa
+48 22 290 59 90
www.CHICCO.com
- RUS** ООО «Артсана Рус»
Россия 125047, г. Москва,
вн.тер.г. муниципальный округ Тверской, ул.
1-я Брестская, д. 29,
Тел/факс +7(495)662-30-27
www.chicco.ru,
часы работы : 9:30-18:00
(время московское)

CH ARTSANA SUISSE S.A
Stabile la Punta Via Cantonale 2/b
6928 Manno (TI)-Svizzera
+41 (0)91 935 50 80
www.CHICCO.ch

BR ARTSANA BRASIL LTDA.
Av. Comendador Aladino Selmi
4630 – Galpões 06 e 07 – Vila San Martin
Campinas – SP
CEP: 13069-096
+55 11 2246-2100
www.CHICCO.com.br

MX ARTSANA MEXICO S.A
Dec V. Ruben Dario 1015
Colonia Lomas De Providencia 44647
Guadalajara, Jalisco-Mexico
01800 702 8983
www.CHICCO.com.mx

AR ARTSANA ARGENTINA S.A.
Av. Santa Rita 2731 Piso 1 Of 5,
1609 Boulogne, Buenos Aires,
Argentina.
Phone: (011) 5254-3030
www.CHICCO.com.ar

IN ARTSANA INDIA PRIVATE LIMITED,
7Th Floor, Tower B, Paras Twin Towers,
Golf Course Road, Sector 54
Gurgaon – 122002 - Haryana, India
(+91)(124)(4964500)
www.CHICCO.in



ARTSANA S.p.A.
Via Saldarini Catelli, 1
22070 Grandate (CO) - Italy
Tel. (+39) 031 382 111
Fax (+39) 031 382 400
www.CHICCO.com



ARTSANA S.p.A. - Via Saldarini Catelli, 1 - 22070 Grandate (CO) - Italy
Tel. (+39) 031 382 111 - Fax (+39) 031 382 400 - www.chicco.com



46 0871 36 000 000_2415