

# London

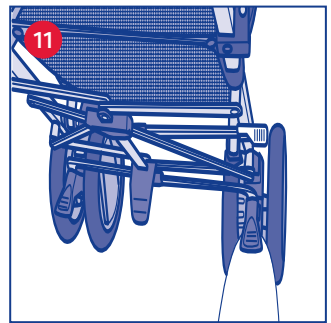

- ISTRUZIONI D'USO
- MODE D'EMPLOI
- GEBRAUCHSANLEITUNG
- INSTRUCTIONS FOR USE
- INSTRUCCIONES DE USO
- INSTRUÇÕES PARA A UTILIZAÇÃO
- GEBRUIKSAANWIJZINGEN
- ANVÄNDNINGSSINSTRUKTIONER
- NÁVOD K POUŽITÍ
- INSTRUKCJE SPOSOBU UŻYCIA
- ΟΔΗΓΙΕΣ ΧΡΗΣΗΣ
- KULLANIM BİLGİLERİ
- ИНСТРУКЦИЯ ПО ЭКСПЛУАТАЦИИ
- РЪКОВОДСТВО ЗА ЕКСПЛОАТАЦИЯ
- ІНСТРУКЦІЯ З ВИКОРИСТАННЯ
- INSTRUÇÕES DE USO
- تعليمات الاستعمال

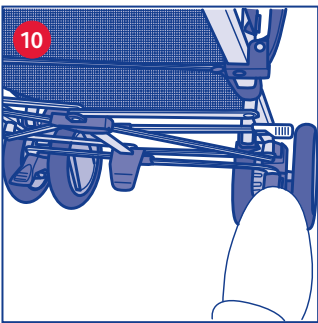

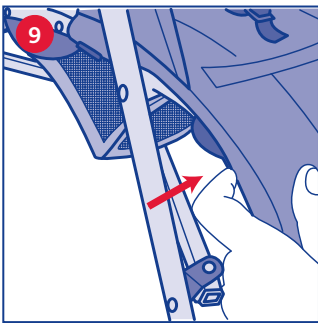
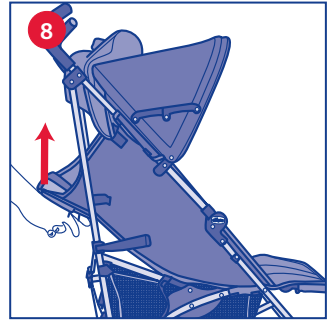
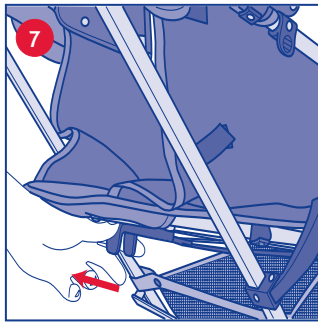
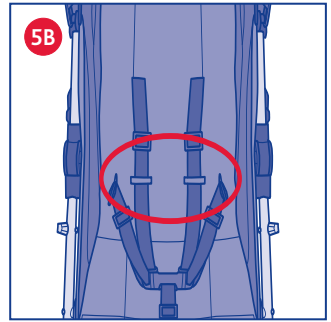
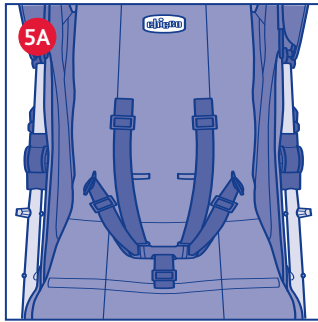
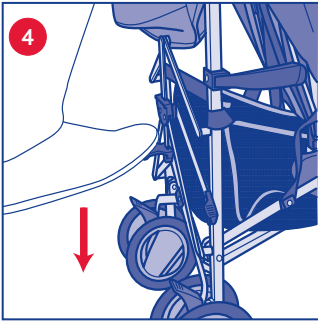
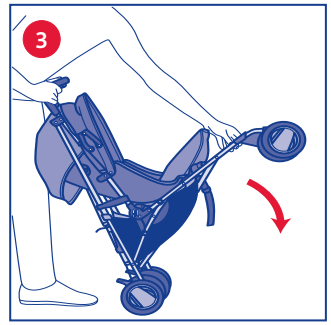
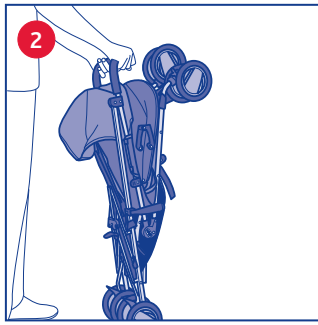
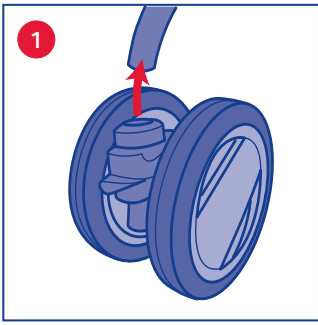

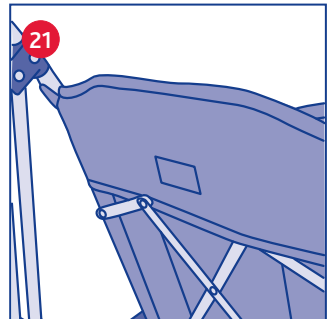
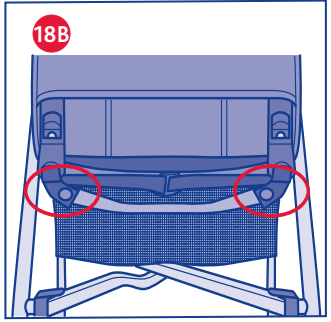
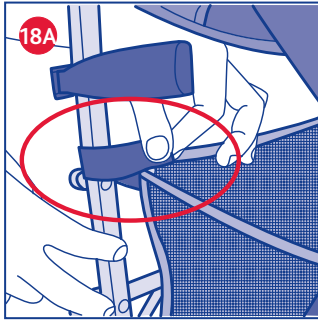
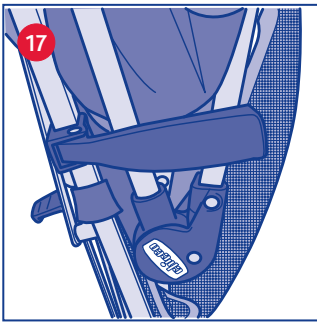
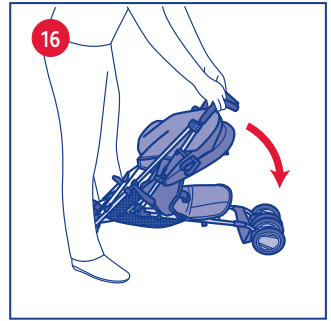
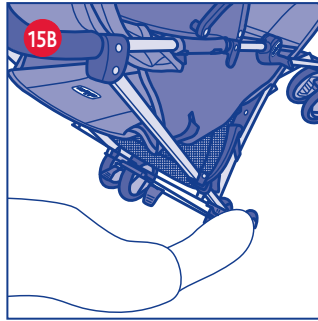
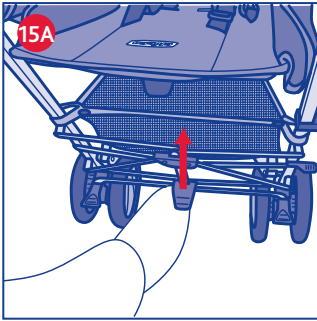
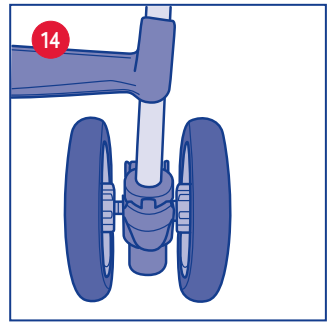
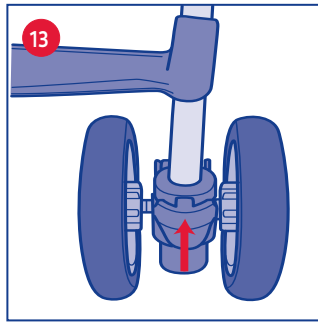
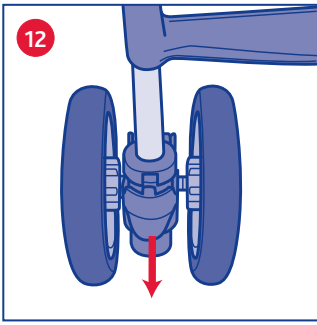

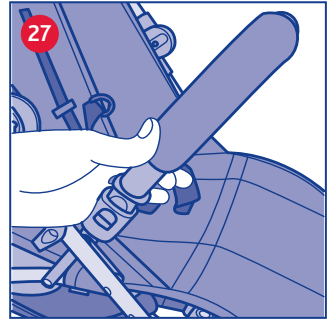
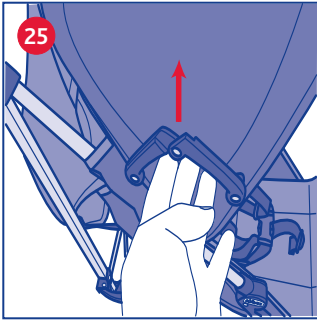
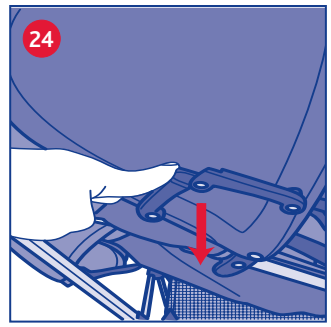
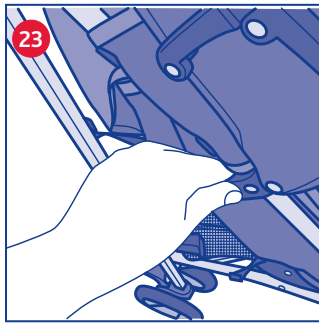
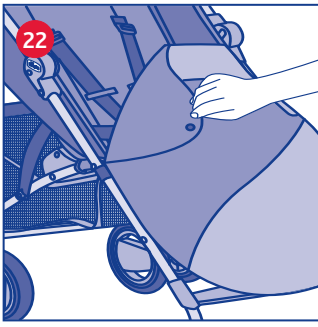

## **E** INSTRUCCIONES GENERALES

### **AVISO IMPORTANTE**

**IMPORTANTE - CONSERVAR ESTAS INSTRUCCIONES PARA REFERENCIA FUTURA. ATENCIÓN: ANTES DE UTILIZAR, QUITAR LAS POSIBLES BOLSAS DE PLÁSTICO Y TODOS LOS DEMÁS COMPONENTES QUE FORMEN PARTE DEL EMBALAJE DEL PRODUCTO O, EN CUALQUIER CASO, MANTENERLOS ALEJADOS DEL ALCANCE DE LOS NIÑOS.**

### **ADVERTENCIAS**

- **ATENCIÓN:** antes del montaje verificar que el producto y todos sus componentes no presenten daños o desperfectos debidos al transporte; en ese caso no utilizar el producto y mantenerlo fuera del alcance de los niños.
- **ATENCIÓN:** No deje nunca a su niño sin vigilancia.
- **ATENCIÓN:** antes del uso asegurarse de que todos los mecanismos de seguridad estén correctamente introducidos.
- **ATENCIÓN:** Para evitar lesiones en las operaciones de apertura y cierre del producto, controlar que el niño esté a la debida distancia.
- **ATENCIÓN:** No deje que su niño juegue con este producto.
- **ATENCIÓN:** Utilice siempre los sistemas de retención.
- **ATENCIÓN:** no utilice la silla de paseo mientras corra o patine.
- El uso de la silla de paseo está permitido para bebés de edades comprendidas entre los 0 y los 36 meses, hasta un máximo de 15 kg. de peso.
- Para los niños del nacimiento a unos 6 meses de edad, el respaldo debe utilizarse en posición totalmente reclinada.
- El dispositivo de frenado tiene que encontrarse siempre activado cuando se coloque o extraiga al niño.
- No sobrecargar los cestos. Peso máximo 3kg/cesto.
- Todo peso enganchado a los mangos y/o al respaldo y/o los lados de la silla de paseo puede comprometer la estabilidad de

la silla de paseo.

- No transportar a más de un bebé a la vez.
- No añadir a la silla de paseo accesorios, piezas de repuesto ni componentes que no hayan sido suministrados o aprobados por el fabricante.
- La utilización de separapiernas y cinturón de seguridad es indispensable para garantizar la seguridad del niño. Utilizar siempre los cinturones de seguridad y el separapiernas al mismo tiempo.
- Durante las operaciones de regulación asegúrese de que las partes móviles de la silla de paseo no estén en contacto con el cuerpo del bebé.
- **ATENCIÓN:** no deje nunca la silla de paseo en una superficie inclinada con el bebé dentro, ni siquiera con los frenos accionados.
- No dejar que otros niños jueguen sin vigilancia cerca de la silla o suban por ella.
- No utilice la silla de paseo en escaleras fijas o móviles: podría perder el control de forma imprevista.
- Mientras no se use la silla de paseo debe mantenerse lejos del alcance de los niños.
- Este producto debe ser utilizado exclusivamente por un adulto.
- El producto debe ser montado exclusivamente por un adulto.
- Asegúrese de que los usuarios de la silla de paseo conozcan perfectamente el funcionamiento de la misma.
- Utilice el dispositivo de freno cada vez que se detenga.
- Para evitar riesgos de estrangulamiento, no darle al niño objetos con cuerdas ni colocarlos cerca de él.
- Preste atención cuando suba o baje un escalón o la acera.
- Si deja la silla de paseo expuesta a la acción de los rayos del sol por un tiempo prolongado, espere hasta que se enfríe antes de sentar nuevamente al niño. La exposición prolongada al sol puede causar cambios de color en los materiales y tejidos.
- No utilice el producto si falta alguna de sus partes o si están rotas o desgarradas.
- Para prevenir la formación de óxido, evitar que la silla de paseo entre en contacto con agua salina.
- No utilice la silla de paseo en la playa.

## CONSEJOS PARA LA LIMPIEZA Y EL MANTENIMIENTO

Este producto requiere un mantenimiento periódico. Las operaciones de limpieza y mantenimiento deben ser realizadas exclusivamente por un adulto.

### LIMPIEZA

La silla de paseo no es desenfundable. Limpiar las partes en tejido con una esponja húmeda y jabón neutro consultando la etiqueta de composición del producto. A continuación se muestran los símbolos de lavado con los correspondientes significados:



Lavar a mano en agua fría



No usar lejía



No secar en secadora



No planchar



No lavar a seco

Limpiar periódicamente las partes plásticas con un paño húmedo. Secar las partes metálicas, después de un posible contacto con el agua, para evitar que se oxiden.

En el modelo que vaya provisto de colchón, limpiar el mismo siguiendo las instrucciones indicadas en la etiqueta de composición.

### MANTENIMIENTO

Lubricar las partes móviles, sólo en caso de necesidad, con aceite seco de silicona. Controlar periódicamente el estado de desgaste de las ruedas y mantenerlas limpias de polvo y arena. Asegurarse de que todas las partes plásticas que se deslizan sobre los tubos de metal estén libres de polvo, suciedad y arena, para evitar roces que puedan comprometer el funcionamiento correcto de la silla de paseo. Guardar la silla de paseo en un lugar seco.

### LISTA DE COMPONENTES

Comprobar la disponibilidad de todos los componentes para este modelo antes de ensamblar el producto. Los accesorios que se describen a continuación podrían no estar incluidos en algunas versiones del producto. En caso de partes no disponibles, contactar con el Servicio de Atención al Cliente de Chicco. Para el montaje del producto, no es necesario utilizar herramienta alguna.

Para ensamblar el producto es necesario disponer de las piezas siguientes:

- 1 silla de paseo
- 1 capota
- 2 ruedas delanteras
- 1 impermeable para la lluvia
- 1 cestillo portaobjetos
- 1 saco termico (79256)
- 1 protector delantero (79258)

## MONTAJE DE LAS RUEDAS DELANTERAS

1. Insertar el dispositivo de bloqueo de las ruedas delanteras en la silla de paseo, hasta que se oiga el clic de bloqueo (véase fig. 1). Repetir esta operación en el otro dispositivo de bloqueo de las ruedas.

ADVERTENCIA antes del uso, asegurarse de que los dispositivos de bloqueo de las ruedas estén fijados correctamente.

### APERTURA

ADVERTENCIA efectuar esta operación prestando atención a que el bebé y otros niños se encuentren a la debida distancia. Durante las operaciones de apertura, regulación o cierre asegurarse de que las partes móviles del producto no estén en contacto directo con el cuerpo del niño.

2. Sacar la silla de paseo de la caja y mantenerla en posición vertical con las ruedas dirigidas hacia delante (Fig. 2).
3. Abrir el gancho de cierre y empujar la parte delantera de la silla de paseo hacia delante (Fig. 3).
4. Con el pie, empujar la varilla posterior hacia abajo y comprobar que la silla de paseo esté totalmente abierta (Fig. 4).

### CINTURONES DE SEGURIDAD

5. Cada asiento está provisto de un sistema de retención de cinco puntos de anclaje formado por dos hombreras, un cinturón para la cintura y un separapiernas con hebilla (Fig. 5A).

Para el uso con niños desde el nacimiento hasta los 6 meses de edad aproximadamente, es necesario utilizar las hombreras pasándolas a través de los ojales de regulación (Fig. 5B).

### REGULACIÓN RESPALDO

6. El respaldo se regula en 5 posiciones diferentes (Fig. 6). ADVERTENCIA con el peso del niño dicha operación puede resultar difícil de realizar. Por tal motivo, se aconseja quitar al niño antes de regular el respaldo.
7. Al presionar el botón situado en el respaldo de la silla de paseo, es posible regular su inclinación; al soltar el botón, el respaldo se bloquea en la posición más cercana (fig. 7).
8. Para elevar el respaldo a la posición deseada, es suficiente empujarlo hacia arriba (fig. 8).

### REGULACIÓN DEL APOYAPIERNAS

9. El apoyapiernas de la silla de paseo se puede regular en 2 posiciones para un mayor confort del niño. Utilizar simultáneamente las dos palancas laterales para regular el apoyapiernas a la posición deseada (fig. 9).

### FRENOS

10. Para frenar la silla, presionar hacia abajo las palancas situadas en las ruedas traseras (Fig. 10). ADVERTENCIA los frenos están unificados y se accionan contemporáneamente. Con las palancas levantadas, las ruedas están libres.
11. Para desbloquear el sistema de frenos, empujar hacia arriba una de las dos palancas situadas entre las ruedas traseras (fig. 11).

EL FRENO NO GARANTIZA UN FRENADO PERFECTO EN CASO DE PENDIENTES MUY INCLINADAS.

ADVERTENCIA Frenar siempre la silla cuando está parada. No dejar nunca la silla sobre una superficie inclinada con el niño sentado en la misma ni siquiera con el freno colocado.

ADVERTENCIA una vez accionado la palanca del freno comprobar que los mismos estén correctamente insertados en ambos grupos de ruedas traseras.

### RUEDAS DELANTERAS GIRATORIAS

12. Utilizar las ruedas giratorias sobre superficies lisas. Para que

las ruedas puedan girar, bajar la palanca situada entre las dos ruedas (Fig. 12).

13. Levantar la palanca para bloquear las ruedas (Fig. 13).

14. Las ruedas giratorias permiten maniobrar la silla con mayor facilidad, pero en terrenos impracticables (grava, camino sin asfaltar, etc.) se aconseja mantener las ruedas bloqueadas para garantizar que se deslicen adecuadamente sobre los mismos (Fig. 14).

**ADVERTENCIA** Todas las ruedas deberán estar simultáneamente bloqueadas o desbloqueadas.

## **CIERRE**

**ADVERTENCIA** realizar esta operación prestando atención de que el niño u otros niños estén a una debida distancia de seguridad. Verificar que en estas fases las partes móviles de la silla no entren en contacto con el cuerpo del niño.

Si se encuentra abierta, cerrar la capota elevando los dos compases laterales y tirar hacia uno mismo de la parte superior.

15. Para cerrar la silla de paseo, tire hacia arriba de la estructura trasera con forma de cruz (fig. 15A) y desbloquee con el pie el pedal situado en el lado derecho de la silla de paseo (véase figura 15B).

16. Para completar el cierre empuje los manillares hacia adelante (véase fig. 16).

17. Bloquee la silla de paseo en posición cerrada con el gancho situado sobre el costado (véase fig. 17). Esta operación evita que la silla de paseo se abra accidentalmente.

## **ACCESORIOS:**

**ADVERTENCIA** Los accesorios que se describen a continuación podrían no estar incluidos en algunas versiones del producto. Lea atentamente las instrucciones correspondientes a los accesorios incluidos en la versión que usted ha comprado.

## **CESTILLO PORTAOBJETOS**

18. Fijar el cestillo pasando los cordones alrededor de los tubos de la silla de paseo en las posiciones que se indican en la figura 18A-18B.

**ADVERTENCIA** no cargar el cestillo con pesos superiores a 3 Kg.

## **SACO CÁLIDO**

19. El saco se fija a la silla de paseo mediante una cremallera situada bajo el mismo saco; abrochar la cremallera por debajo del apoyapiernas de la silla de paseo (Fig. 19).

20. La parte trasera del saco tiene ranuras para los cinturones de seguridad de 5 puntos, incluyendo el separapiernas (Fig. 20).

21. Enganchar la parte superior del saco detrás del respaldo mediante velcro (Fig. 21).

22. El saco se puede dividir en dos partes; abriendo la cremallera se puede quitar la parte superior y dejar la parte inferior sobre la silla de paseo (Fig. 22).

## **CAPOTA PARASOL**

23. Para fijar la capota enganchar las pinzas de la misma a los tubos de la silla de paseo como se muestra en la figura (Fig. 23).

24. Abrir la capota empujando las dos presillas laterales hacia abajo, para tensarlas (Fig. 24).

25. Antes de cerrar la silla de paseo, recuerde que es necesario cerrar la capota levantando las dos presillas laterales y tirando hacia usted de la parte delantera (Fig. 25).

## **IMPERMEABLE**

26. La silla está dotada de un impermeable práctico y ligero. Abrirlo y aplicarlo al parasol cubriendo toda la silla. Fijarlo en los tubos anteriores y laterales utilizando el correspondiente velcro (Fig. 26).

**ADVERTENCIA** prestar especial atención al usar el impermeable.

**ADVERTENCIA** El impermeable no puede utilizarse si la silla no tiene la capota o el parasol porque podría asfixiar al niño. Cuando el impermeable está montado en la silla, no la deje nunca expuesta al sol con el niño dentro para evitar riesgo de calentamiento.

## **PROTECTOR**

27. Para extraer el protector presionar los dos botones previstos en el lateral del protector mismo (fig. 27) y tirar hacia uno mismo del protector. Abrir un lateral solo del protector para que el niño pueda ser acomodado fácilmente en la silla de paseo.

**ATENCIÓN:** Abrochar siempre al niño con los cinturones de seguridad. El protector NO es un dispositivo de retención del niño. **ATENCIÓN:** El protector no debe utilizarse para elevar el producto.

**I** ARTSANA S. P. A.  
Via Saldarini Catelli, 1  
22070 Grandate – Como – Italia  
800-188 898  
www.chicco.com

**F** ARTSANA FRANCE S.A.S.  
17/19 Avenue De La Metallurgie  
93210 Saint Denis La Plaine - France  
0820 87 00 41 (0.12€/Ttc/Mn)  
www.chicco.fr

**D** ARTSANA GERMANY GMBH  
Borsigstrasse 1-3  
D-63128 Dietzenbach-Deutschland  
+49 6074 4950  
www.chicco.de

**GB** ARTSANA UK Ltd.  
Prospect Close - Lowmoor Road Business Park  
Kirkby In Ashfield  
Nottinghamshire - Ng17 7Lf  
England U.K.  
01623 750870 (office hours)  
www.chicco.co.uk

**E** ARTSANA SPAIN S.A.U.  
C/Industria 10  
Pol. Industrial Urtinsa  
Apartado De Correos 212 - E  
28923 Alcorcon (Madrid)-Spain  
902 117 093  
www.chicco.es

**P** ARTSANA PORTUGAL S.A.  
Rua Humberto Madeira, 9  
2730-097 Queluz De Baixo Barcarena Portugal  
21 434 78 00  
800 20 19 77  
www.chicco.pt

**NL** ARTSANA BELGIUM N.V.  
Temselaan 5 B-1853 Strombeek - Bever  
Belgium  
+32 23008240  
www.chicco.be

**TR** İthalatçı firma: Artsana Turkey Bebek ve Sağlık Ürünleri A.Ş.  
İçerenköy Mh. Erkut Sk. No:12 Üner Plaza K:12  
Ataşehir İSTANBUL  
Tel: 0 216 570 30 30  
Üretici Firma: Artsana S.p.A.  
Via Saldarini Catelli, 1-22070 Grandate (CO)-Italy  
Tel:(+39) 031 382 111  
Yetkili Servis: Eser Puset Tamir ve Bakım Servisi Tic. Ltd. Şti.  
Seyrantepe Mh. İspar İş Merkezi No:107 Kağıthane  
İSTANBUL  
Tel: 0 212 570 30 78

**PL** ARTSANA POLAND Sp.z.o.  
Aquarius, Ul. Połczyńska 31 A  
01-377 Warszawa  
+48 22 290 59 90  
www.chicco.com

**RUS** Г. МОСКВА, 4-Й ПРОЕЗД ПОДБЕЛЬСКОГО,  
Д.3 Стр.22  
+7(495)661-78-69  
www.chicco.ru

**CH** ARTSANA SUISSE S.A  
Stabile la Punta Via Cantonale 2/b  
6928 Manno (TI)-Svizzera  
+41 (0)91 935 50 80  
www.chicco.ch

**BR** ARTSANA BRASIL LTDA.  
Rua Major Paladino, N° 128,  
Galpão 18  
São Paulo / Sp - Brasil  
CEP 05307-000  
+55 11 2246-2100  
+55 11 2246-2129 (SAC)  
www.chicco.com.br

**MX** ARTSANA MEXICO S.A  
Dec V. Ruben Dario 1015  
Colonia Lomas De Providencia 44647  
Guadalajara, Jalisco-Mexico  
01800 702 8983  
www.chicco.com.mx

**AR** ARTSANA ARGENTINA S.A.  
Uruguay 4501  
Victoria Cp(1644)  
San Fernando- Buenos Aires-Argentina  
0810-888-2442  
www.chicco.com.ar

**IN** ARTSANA INDIA PRIVATE LIMITED,  
7Th Floor, Tower B, Paras Twin Towers,  
Golf Course Road, Sector 54  
Gurgaon – 122002  
Haryana, India  
(+91)(124)(4964500)  
www.chicco.in



ARTSANA S.p.A.  
Via Saldarini Catelli, 1  
22070 Grandate (CO) - Italy  
Tel. (+39) 031 382 111  
Fax (+39) 031 382 400  
www.chicco.com



**0-36**



ARTSANA S.p.A. - Via Saldarini Catelli, 1 - 22070 Grandate (CO) - Italy  
Tel. (+39) 031 382 111 - Fax (+39) 031 382 400 - [www.chicco.com](http://www.chicco.com)

