



Questo manuale d'istruzione è fornito da trovaprezzi.it. Scopri tutte le offerte per [DCG Eltronic ES6517](#)

[Arancio](#) o cerca il tuo prodotto tra le [migliori offerte di Macchine da Caffè](#)



ES6517



MANUALE D'USO / USER MANUAL

**MACCHINA DEL CAFFÈ UNIVERSALE
UNIVERSAL COFFEE MACHINE**

SPECIFICHE TECNICHE

Potenza: 1450W

Tensione/Frequenza: 220-240 V~ 50-60 Hz

**PER LA VOSTRA SICUREZZA
E PER UN CORRETTO USO
DELL'APPARECCHIO LEGGERE
ATTENTAMENTE E CONSERVARE
QUESTO MANUALE**

Grazie mille per aver scelto la nostra caffettiera. Prima di utilizzare questo prodotto leggere attentamente le istruzioni per il suo corretto utilizzo.

Le precauzioni di sicurezza incluse riducono il rischio di scosse elettriche, lesioni e persino morte se rispettate rigorosamente. Conservare questo manuale in un luogo sicuro per riferimento futuro, insieme alla scheda di garanzia del prodotto debitamente compilata, alla confezione originale del prodotto e alla prova di acquisto. Se possibile, trasmettere queste istruzioni al prossimo proprietario dell'apparecchio. Seguire sempre le precauzioni di sicurezza di base e le norme antinfortunistiche quando si utilizza un apparecchio. Decliniamo ogni responsabilità derivante dalla violazione di queste istruzioni da parte dei clienti.

ISTRUZIONI DI SICUREZZA

Quando si utilizza qualsiasi apparecchio elettrico, è necessario osservare sempre le precauzioni di sicurezza di base.

- Collegare la macchina da caffè solo a una presa elettrica adeguatamente messa a terra.
- Per assicurarsi che la macchina sia spenta, rimuovere la spina dalla presa elettrica.
- Scollegare sempre il cavo di alimentazione prima di spostare la macchina, andare a pulirla o eseguire lavori di manutenzione e per lunghi periodi di inutilizzo.
- Non tenere o far passare il cavo di alimentazione su angoli o bordi taglienti.
- Non scollegare mai il cavo di alimentazione tirandolo; tenere sempre la spina.
- Se hai bisogno di una prolunga, assicurati che sia adatta alla tua macchina e posiziona il cavo in modo sicuro.
- Non utilizzare mai la macchina senza acqua.
- Assicurarsi sempre che la quantità di acqua nel serbatoio non sia inferiore al livello minimo.
- Non utilizzare la macchina in caso di malfunzionamento, cavo di alimentazione danneggiato o dopo caduta o altri danni.
- In questi casi, contattare il servizio clienti.
- Tenere i bambini lontani dalla macchina durante il funzionamento.
- Utilizzare la macchina solo in ambienti asciutti.
- Non lasciare che il cavo di alimentazione penda troppo in basso, rischi di inciampare.
- Questa macchina è progettata esclusivamente per uso domestico.
- Per evitare danni, non utilizzare mai parti di ricambio o accessori non consigliati dal produttore.
- Tenere questo apparecchio fuori dalla portata dei bambini o di persone non qualificate per un utilizzo senza supervisione.
- Se il cavo di alimentazione è danneggiato, deve essere sostituito dal produttore, dal venditore o da un servizio tecnico qualificato.
- Scegliere una superficie di supporto asciutta, stabile e piana che non sia immediatamente sotto l'uscita.
- Deve essere distante almeno 60 cm dal lavello e dai rubinetti.
- Non posizionarlo mai su superfici o apparecchiature infiammabili, fusibili o apparecchiature termoelettriche (microonde, lavastoviglie, ecc.)
- Non posizionare mai la macchina o il cavo di alimentazione entro 50 cm da superfici calde o fiamme libere.

- Non coprire mai la macchina durante il funzionamento.
- Questo dispositivo è destinato all'uso in ambienti domestici e simili, come ad esempio: Aree cucina del personale in negozi, uffici e altri ambienti di lavoro; Case rurali; hotel, motel e altri ambienti residenziali.

Pericolo da scossa elettrica

- Non immergere mai la macchina in acqua o altri liquidi.
- I cavi di alimentazione danneggiati possono essere sostituiti solo dal servizio tecnico, contattare il servizio clienti.
- Non toccare mai la spina, la presa, il cavo o la macchina con le mani umide o bagnate.

Pericolo di ustioni

- Non spostare mai la macchina durante il funzionamento.
- Non toccare mai parti molto calde della macchina (ad esempio, il gruppo infusore durante le operazioni).
- Non avvicinarsi a vapore o getti di liquidi.
- Non spostare la leva quando la macchina è ancora sotto pressione per fare il caffè.
- Scollegare il cavo di alimentazione e lasciare raffreddare completamente la macchina prima della pulizia o della manutenzione.

ELENCO DELLE PARTI

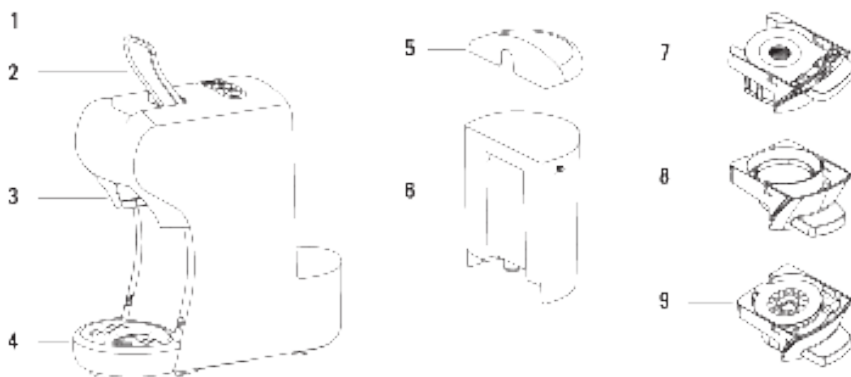

1. Pulsanti di controllo. Acceso, caffè corto e caffè lungo.
2. Leva di apertura per cambio adattatori.
3. Comparto per adattatori.
4. Portabicchieri regolabile.

5. Coperchio del serbatoio dell'acqua.
6. Serbatoio d'acqua.
7. Adattatore per capsule Nespresso®.
8. Adattatore per capsule Dolce Gusto™.
9. Adattatore per caffè macinato.

DI QUESTO MANUALE

Questo manuale di istruzioni non può coprire tutte le circostanze possibili. In caso di dubbi o problemi non adeguatamente descritti in questo manuale operativo, è possibile ottenere maggiori informazioni contattando il Servizio Clienti. Conservare questo manuale di istruzioni per riferimenti futuri.

DISIMBALLATO

1. Estrarre la macchina da caffè dalla confezione.
 2. Dopo il disimballaggio, verificare che le seguenti parti siano incluse:
 - Serbatoio d'acqua
 - Macchina per il caffè
 - Manuale
 - Adattatori per capsule e caffè macinato.
- **Nota:**
- Verifica che il voltaggio della corrente elettrica nella tua abitazione sia lo stesso di quello indicato sulla targhetta delle caratteristiche della macchina.
 - Ricicla tutti i sacchetti di plastica per evitare pericoli per i bambini.
 - Conservare l'imballaggio per il trasporto della macchina (ad esempio per lo smontaggio, la riparazione, ecc.).

PRIMI PASSI

Prima di utilizzare la macchina da caffè per la prima volta, prestare attenzione alle precauzioni di sicurezza riportate in questo manuale, in particolare a quanto segue:

- Fai attenzione con l'acqua calda. Potresti bruciarti.
- Sciacquare bene il serbatoio dell'acqua con acqua pulita prima del primo utilizzo.
- Non utilizzare la macchina con il serbatoio dell'acqua vuoto o se il livello dell'acqua è inferiore al minimo.
- Utilizzare la macchina solo in una stanza asciutta.
- Non aprire la leva quando la macchina è in fase di riscaldamento o in funzione.
- Scollegare sempre il cavo di alimentazione prima di pulire la macchina.
- Pulire la macchina da caffè solo con un panno umido.

Il primo passo è riempire il serbatoio dell'acqua, ci sono due modi per farlo:

Riempire senza rimuovere il serbatoio.

1. Sollevare il coperchio del serbatoio dell'acqua
2. Riempire il serbatoio con acqua pulita (la temperatura massima dell'acqua è di 35 °C)
3. Abbassare il tappo del serbatoio

Riempire rimuovendo il serbatoio dell'acqua.

1. Sollevare leggermente il serbatoio dell'acqua nella direzione mostrata nell'immagine per rimuovere il serbatoio dell'acqua dalla macchina. Riempire il serbatoio fino alla tacca «MAX» con acqua pulita (la capacità massima è di 0,6 litri).
2. Far scorrere lentamente il serbatoio dell'acqua sulla base del serbatoio, facendo il contrario del punto precedente. Quando l'uscita del serbatoio dell'acqua è inserita nella base dell'ingresso, spingere verso il basso per bloccare il serbatoio dell'acqua.

Attenzione:

Nella macchina potrebbe rimanere una goccia d'acqua. Per garantire che questa macchina funzioni perfettamente, è stata testata con acqua prima di lasciare la fabbrica.

Attenzione:

La manipolazione impropria delle apparecchiature elettriche è pericolosa e può essere letale.



MODALITÀ STANDBY

- Nelle impostazioni predefinite di fabbrica, la macchina è in modalità "Standby". In questa modalità la macchina e tutte le spie luminose si spengono dopo 15 minuti di inattività.
- Se la macchina entra in modalità standby, premere il pulsante di avvio per riattivarla.



IMPOSTAZIONE DELLA MODALITÀ STANDBY

- Tieni premuti i pulsanti Tazza piccola e Tazza grande.
- Collegare la macchina alla presa elettrica. Il LED del pulsante di avvio si accenderà.
- Premendo il pulsante tazza piccola si accende il LED sul pulsante tazza piccola, attivando la modalità "Standby".
- Premendo nuovamente il pulsante tazza piccola si spegnerà il LED del pulsante tazza piccola, disabilitando la modalità "Standby".

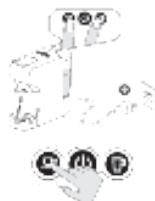

IMPOSTAZIONI DI FABBRICA

- Tieni premuto il pulsante Tazza grande.
- Collegare la macchina alla presa elettrica.
- La spia LED del pulsante si accenderà e lampeggerà due volte, indicando che la macchina è tornata alle impostazioni predefinite di fabbrica.



PREPARAZIONE DEL CAFFÈ

1. Collegare la macchina alla rete elettrica e premere il pulsante di accensione.
2. Mentre la macchina si sta riscaldando, sollevare la leva superiore ed estrarla per rimuovere l'adattatore.
3. Segui le istruzioni seguenti per utilizzare ogni tipo di adattatore:



Nespresso® capsula

Capsule Nespresso®: Sollevare il cappuccio dall'adattatore per capsule. Inserire una capsula all'interno dell'adattatore e abbassare il cappuccio dell'adattatore.



Dolce Gusto™ capsule



Caffè macinato

Capsule Dolce Gusto™: Inserire una capsula all'interno dell'adattatore.

Caffè macinato: Sollevare il coperchio dell'adattatore e aggiungere il caffè macinato. Premere verso il basso per compattare il caffè e abbassare il coperchio dell'adattatore.

4. Spingere l'adattatore con la capsula all'interno e chiudere la leva verso il basso, come mostrato nell'immagine.



5. Posizionare una tazza sotto l'erogatore. Premere una sola volta il pulsante caffè desiderato. Il pulsante lampeggerà e la macchina inizierà la preparazione.



6. Una volta completato il processo di erogazione, la macchina si fermerà automaticamente quando viene raggiunto il tempo di erogazione preimpostato. È possibile modificare la quantità di caffè regolando il tempo di erogazione predefinito in base ai propri gusti. Vedere la sezione "Personalizzazione del volume del caffè".

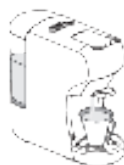

Tempo di preparazione predefinito:

• **Capsule**

16 s per caffè corto e 25 s per caffè lungo.

• **Caffè macinato**

25 s per caffè corto e 47 s per caffè lungo.

7. Sollevare la leva ed estrarre l'adattatore per inserire la nuova capsula da utilizzare o per cambiare l'adattatore.

Attenzione:

Quando si preme il pulsante per il caffè desiderato, il suo LED può prima lampeggiare per alcuni secondi, quindi iniziare a preparare il caffè, è una cosa del tutto normale.

PERSONALIZZA IL VOLUME DEL CAFFÈ

• È possibile modificare la quantità di caffè regolando il tempo di erogazione predefinito in base ai propri gusti.

• Regola il volume per una tazza piccola

Posizionare la tazza sotto l'erogatore del caffè.

Tenere premuto il pulsante della tazzina fino ad ottenere il caffè desiderato (min. 10s, max. 90 s).



• Regola il volume per una tazza grande

Posizionare la tazza sotto l'erogatore del caffè.

Tenere premuto il pulsante sulla tazza grande fino a ottenere il caffè desiderato (min. 10 s, max. 90 s).



PULIZIA

- Assicurarsi di scollegare la macchina prima di pulirla.
- Non immergere mai la macchina o parte di essa in acqua, si potrebbero subire lesioni gravi o addirittura morte a causa di scosse elettriche!
- Non utilizzare detersivi aggressivi o solventi.
- Non utilizzare oggetti o spazzole taglienti, abrasivi o taglienti.
- Non pulire le parti in lavastoviglie.

Pulizia delle capsule e degli adattatori del caffè

- Svuotare il serbatoio dell'adattatore e lavarlo con acqua. Asciugare bene l'intero pezzo con un tovagliolo o un panno asciutto.



Pulizia della macchina

- Strofinare con un panno umido pulito o della carta, riassemblare tutte le parti. Pulire regolarmente l'erogatore del caffè e la zona di infusione con un panno umido.

SVUOTAMENTO E PULIZIA DELLE TUBAZIONI INTERNE

- Prima di riutilizzare la macchina dopo lunghe pause (es. vacanze), la macchina deve essere risciacquata bene. Questa breve procedura viene utilizzata per spurgare e pulire a fondo il tubo interno.

Processi

1. Riempire il serbatoio dell'acqua (vedere "Primi passi").



2. Collegare l'apparecchio alla presa a muro.



3. Premi il pulsante di accensione.



4. I LED dei pulsanti si stabilizzano quando la macchina si è riscaldata. Il tempo di riscaldamento è di circa 45 secondi.

Prima di premere il pulsante caffè lungo assicurarsi che:

- La leva del vano è chiusa e senza alcuna capsula all'interno.
- Il serbatoio dell'acqua è pieno.
- Il serbatoio dell'acqua è saldamente in posizione, altrimenti l'acqua potrebbe fuoriuscire.



5. Posizionare una tazza grande (da 250 ml o più grande) sotto l'erogatore.



6. Premere il pulsante caffè lungo e attendere che la macchina completi il risciacquo.



7. Non sollevare la leva fino a quando il processo di risciacquo non si arresta automaticamente.

SCOLARE LA CAFFETTIERA

- Se non c'è flusso d'acqua nella macchina da caffè, sarà necessario scaricare la pompa dell'acqua interna.
- Questa procedura può essere necessaria se la caffettiera non viene utilizzata per un lungo periodo o se è stata attivata senza acqua nel serbatoio.
- Si consiglia di svuotare la caffettiera al primo utilizzo.
- Per svuotare la pompa e utilizzare normalmente la caffettiera, attenersi alla seguente procedura:

1. Scollegare l'apparecchio e rimuovere il serbatoio dell'acqua. Rimuovere le capsule e i porta capsule dal bollitore e abbassare la leva. Collegare il raccordo in plastica all'ingresso dell'acqua e rimuovere lo stantuffo.

2. Aggiungi un po' d'acqua.

3. Collegare lo stantuffo al raccordo della pompa e spingerlo fino in fondo.

• L'acqua contenuta nella pompa passerà all'impianto interno provocando l'eliminazione dell'aria contenuta nei condotti.

• Durante questo processo, un po' d'acqua potrebbe fuoriuscire dal perno situato nella parte superiore posteriore dell'apparecchio, utilizzare un panno in modo che l'acqua non cada sul tavolo.

• Se necessario, ripetere questa procedura 2 o 3 volte.



— DECALCIFICAZIONE / MANUTENZIONE DELLA MACCHINA DA CAFFÈ —

L'acqua potabile varia in base alla regione. Le particelle di calcare dell'acqua potabile si depositano come rifiuti nella macchina e possono bloccare il tubo e causare danni. Per evitarlo, assicurarsi di decalcificare la macchina almeno dopo aver fatto 300-400 tazze di caffè o, comunque, se la produzione cala notevolmente o dopo uno o due mesi. La decalcificazione deve essere eseguita correttamente per evitare danni.

Seguire attentamente le istruzioni di seguito.

1. Riempire il serbatoio con una miscela di acqua e un liquido decalcificante per macchine da caffè disponibile in commercio (seguire sempre le istruzioni del produttore).
2. Assicurarsi che non ci siano capsule all'interno della macchina.
3. Posizionare un grande contenitore sotto la testa di erogazione per raccogliere la miscela e i residui di calcare.
4. Premere il pulsante Tazza grande per eseguire la decalcificazione. Ripeti il processo più volte fino a quando tutta l'acqua nel serbatoio è esaurita.
5. Ripetere il processo per risciacquare il circuito interno con un serbatoio di acqua pulita (senza liquido decalcificante) per pulire completamente il circuito interno e garantire il buon gusto delle vostre bevande.

Importante:

- Usare estrema cautela con l'acqua calda!
- Non pulire mai la macchina con aceto. Ciò danneggerà la macchina e renderà le bevande sgradevoli.
- I danni causati da una decalcificazione errata o dalla mancanza di decalcificazione non sono coperti dalla garanzia.

— AVVISI DI SICUREZZA —



Non bagnare la macchina e non metterla in acqua.



Non sollevare la leva durante l'utilizzo del birraio.



Non toccare la parte superiore dell'adattatore durante la rimozione dal vano, poiché è molto caldo e potrebbe causare ustioni.



C'è un ago appuntito sulla parte superiore dell'adattatore per capsule. Non mettere la mano sotto o vicino ad essa perché potrebbe perforarsi.



Non accendere o utilizzare l'apparecchio se non c'è acqua nel serbatoio.

RISOLUZIONE DEI PROBLEMI

PROBLEMA	CAUSA	SOLUZIONE
Non esce il caffè.	Il serbatoio dell'acqua è vuoto.	Riempì il serbatoio dell'acqua.
Il caffè non è abbastanza caldo.	La macchina è fredda.	Attendere il tempo indicato per il riscaldamento.
	Accumulo di calcio.	Eseguire la decalcificazione.
È presente acqua versata.	Il serbatoio dell'acqua perde.	Verificare se la valvola del serbatoio è bloccata.
	La vaschetta raccogli gocce inferiore è piena d'acqua.	Svuotare la vaschetta raccogli gocce.
La leva non può essere chiusa.	L'adattatore per capsule / caffè non è posizionato correttamente.	Controllare e posizionare correttamente l'adattatore.
	Non riempire eccessivamente l'adattatore per caffè macinato, se si forza troppo la leva, attraverso il caffè in eccesso, potrebbe rompersi.	Riempire e pressare leggermente il caffè senza che trabocchi o sia troppo compatto.

SPEICIFICATIONS

Watts: 1450W

Voltage/Frequency: 220-240 V~ 50-60 Hz

Bowl Capacity:3.0L

Thank you very much for choosing our coffee machine. Before using this product, carefully read the instructions for its correct use.

The included safety precautions reduce the risk of electric shock, injury, and even death if strictly followed. Keep this manual in a safe place for future reference, together with the duly completed product warranty card, the original product packaging, and proof of purchase. If possible, pass these instructions on to the next owner of the appliance. Always observe basic safety precautions and accident prevention rules when using an appliance. We decline any responsibility derived from the breach of these instructions by the clients.

SECURITY INSTRUCTIONS

When using any electrical appliance, basic safety precautions should always be observed.

- Only connect the coffee maker to a properly grounded electrical outlet.
- To make sure the machine is turned off, remove the plug from the electrical outlet.
- Always disconnect the power cord before moving the machine around, cleaning or maintenance and long periods of disuse.
- Do not pull the cord over sharp edges, clamp it or allow it to hang.
- Do not unplug appliances by pulling from the cord; instead grab hold of the plug and disconnect it from the electrical outlet.
- If you need an extension cord, make sure it is suitable for your machine and place the cord securely.
- Never operate the machine without water.
- Always make sure that the amount of water in the tank is not below the minimum level.
- Do not use the machine in case of faulty operation, a damaged power cord or after falling or other damage.
- (In this case, please contact Customer Service.)
- Keep children away from the machine during operation.
- Only use the machine in a dry environment.
- Do not allow the power cord to hang too low, as there is a risk of tripping.
- This machine is designed for home use only.
- To avoid damage, never use spare parts or accessories not recommended by the manufacturer.
- Keep this appliance out of the reach of children or persons who do not have the necessary skills to use it unsupervised.
- If the power cord is damaged, it should be replaced by the manufacturer, dealer or a qualified service technician.
- Choose a dry, stable, level surface that is not immediately below the power outlet.
- It must be at least 60 cm away from the faucet.
- Never place it on flammable surfaces or equipment, fuses or other appliances (microwave, dishwasher, etc.).
- Never place the machine or power cord within 50 cm of hot surfaces or open flames.
- Never cover the unit during operation.
- This device is intended for domestic use and similar environments, such as: staff kitchen areas in shops, offices and other work environments; rural houses; hotels, motels and other residential environments.

Electrical Shock Hazard

- Never immerse the appliance in water or any other liquid.
- Damaged power cords may only be replaced by authorized service personnel, please contact customer service.
- Never touch the plug, outlet, cord, or machine with wet or damp hands.

Danger of burns

- Never move the appliance during operation.
- Never touch very hot parts of the appliance (e.g. preparation unit during operations).
- Do not approach steam or liquid jets.
- Do not move the operating lever while the machine is still under pressure making coffee.
- Disconnect the power cord and allow the appliance to cool completely before cleaning or servicing.

PARTS LIST

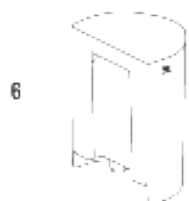
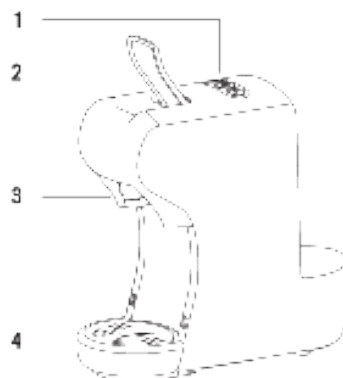

1. Control buttons: On/off, short coffee and long coffee.
2. Opening lever for changing the adapters.
3. Compartment for the adapters.
4. Adjustable cup support.

5. Water tank lid.
6. Water tank.
7. Adapter for Nespresso® capsules.
8. Adapter for Dolce Gusto™ capsules.
9. Adapter for ground coffee.

ABOUT THIS MANUAL

This instruction manual cannot cover all possible circumstances. In case of doubts or problems not adequately described in this operating manual, you can obtain more information by contacting the Customer Service Department. Please keep this instruction manual for reference if necessary.

UNPACKING

1. Remove your coffee machine from its packaging.
2. After unpacking, verify that the following parts are included:

- Water tank
- Coffee maker
- Manual
- Capsule and ground coffee adapters.

Note:

- Verify that the voltage of the electrical current in your home or establishment is the same as that stated on the nameplate of the machine.
- Recycle all plastic bags to avoid hazards to children!
- Keep the packaging for transporting the machine (e.g. for disassembly, repair, etc.).

GETTING STARTED

Before using your coffee maker for the first time, pay attention to the safety precautions in this manual, in particular the following:

- Be careful with the hot water! You could get burnt.
- Rinse the water tank thoroughly with clean water before the first use.
- Do not operate the unit with an empty water tank or if the water level is below the minimum level.
- Only use the appliance in a dry room.
- Do not open the lever when the machine is warming up or running.
- Always unplug the power cord before cleaning the machine.
- Clean the coffee maker only with a damp cloth.

The first step is to fill the water tank; there are two ways to do this:

Fill without removing the tank.

1. Lift the water tank cover.
2. Fill the tank with clean water (maximum water temperature: 35°C).
3. Lower the tank cover.

Fill by removing the water tank.

1. Slightly lift the water tank in the direction shown in the picture to remove the water tank from the appliance. Fill the tank to the "MAX" line with clean water (maximum capacity: 0.6 litres).
2. Slowly slide the water tank over the base of the water tank, performing the reverse procedure described above. When the water tank outlet is inserted into the inlet base, push down to lock the water tank.

• Warning:

There may be a drop of water left in the appliance. To ensure that this unit works perfectly, it was tested with water before it left the factory.

• Caution:

Improper handling of electrical equipment is dangerous and can be lethal.



STANDBY MODE

- This appliance is in Standby mode by default: in this mode, the machine and all indicator lights will turn off after 15 minutes of inactivity.
- If the machine enters standby mode, press the start button to turn it back on.



STANDBY MODE SETTING

- Hold down the Small Cup and Large Cup buttons.
- Connect the machine to the power outlet. The LED on the start button will light up.
- To activate the Standby Mode, press the small cup button and the LED light will turn on.
- Press again to deactivate Standby Mode and the LED light will turn off.



FACTORY DEFAULT SETTING

- Press and hold the Large Cup button.
- Connect the machine to the power outlet.
- The LED on the button will turn on and blink twice, indicating that the machine has returned to the factory default setting.



COFFEE PREPARATION

1. Connect the device to the mains socket. Press the start button.
2. Lift the top lever and pull it out to remove the adapter while the machine warms up.
3. Follow the instructions below to use each type of adapter:



Nespresso® capsules

Nespresso® capsules: Lift the capsule adapter lid. Insert a capsule into the adapter and lower the adapter lid.



Dolce Gusto™ capsules

Dolce Gusto™ capsules: Insert a capsule into the adapter.



Ground Coffee

Ground Coffee: Lift the adapter's lid and add the ground coffee. Press down to compact the ground coffee and lower the adapter's lid.

4. Push the adapter with the capsule in and close the lever downwards as shown in the picture.



5. Place a cup under the dispenser. Press the desired coffee button only once. The button will flash and the machine will begin preparation.



6. Once the brewing process is complete, the machine will automatically stop when the predetermined brewing time is reached. You can change the amount of coffee by adjusting the default brewing time to suit your taste. Refer to the "Coffee volume adjustment" section.



Predetermined brewing time:

• **Capsules**

16s for short espresso and 25s for long coffee.

• **Ground Coffee**

25s for short espresso and 47s for long coffee.

7. Lift the lever and remove the adapter to insert the new capsule you are going to use or to change the adapter.

Attention:

When the desired coffee button is pressed, its LED may blink for a few seconds first, and then start brewing coffee, which is quite normal.

COFFEE VOLUME ADJUSTMENT

- You can change the amount of coffee by adjusting the default brewing time to suit your taste.

• Volume adjustment for a small cup

Place the cup under the coffee spout.

Press and hold the small cup button until you get the coffee you want (Min. 10s, Max. 90s).



• Volume adjustment for a large cup

Place the cup under the coffee spout.

Press and hold the large cup button until you get the coffee you want (Min. 10s, Max. 90s).



CLEANING

- Be sure to disconnect the machine before cleaning.
- Never immerse the machine or part of it in water; you could suffer serious injury or even death by electric shock!
- Do not use any strong cleaning agent or solvent cleaner.
- Do not use pointy objects, brushes, abrasives or sharp objects.
- Do not clean the parts in a dishwasher.

Cleaning the capsule and ground coffee adapters

- Empty the adapter tank and wash it with water. Dry the whole piece thoroughly with a napkin or dry cloth.



Cleaning the appliance

- Wipe with a clean, damp cloth, reassemble all parts. Clean the coffee spout and preparation area regularly with a damp cloth.



EMPTYING AND CLEANING THE INTERNAL PIPES

- Before using the machine again after long breaks (e.g., vacation), the machine must be rinsed thoroughly. This short procedure serves to thoroughly purge and clean the internal piping.

Procedure

1. Fill the water tank with water (see "Getting started").



2. Connect the device to the mains socket.



3. Press the start button.



4. The LEDs on the buttons will stabilize when the machine has warmed up. The warm-up time is approximately 45 seconds.

Before pressing the long coffee button, make sure that:

- The compartment lever is closed and there are no capsules inside.
- The water tank is full.
- The water tank is firmly in place, otherwise the water may leak.



5. Place a large cup (size 250ml or larger) under the dispenser.



6. Press the long coffee button and wait for the appliance to complete the rinse.



7. Do not lift the lever until the rinsing process stops automatically.

DRAINING YOUR COFFEE MACHINE

- If there is no water flow in the coffee machine, it will be necessary to drain the internal water pump.
- This procedure may be necessary if the coffee maker is left unused for a long time or if it was activated without water in the tank.
- It is advisable to drain your coffee machine when you are going to use it for the first time.
- To drain the pump and use the coffee maker normally follow the following steps:
 1. Unplug the appliance and remove the water tank. Remove the capsules and capsule holders from the coffee maker and leave the drill lever down. Connect the plastic pump to the water inlet and remove the plunger.
 2. Add some water to the pump.
 3. Attach the plunger to the pump and push it to the end.
- The water contained in the pump will pass to the internal system, causing the air contained in the ducts to be eliminated.
- During this process, a little water may escape from the pin located on the upper back of the appliance, use a cloth so that the water does not drain on the table.
- If necessary, repeat this procedure 2 or 3 times.

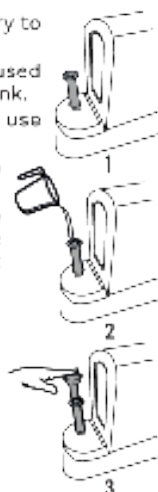

DESCALING/MAINTENANCE OF THE MACHINE

Drinking water varies by region. Lime particles from potable water are deposited as waste in the machine and can block the pipe and cause damage. To avoid this, be sure to decalcify the machine at least after making 300 to 400 cups of coffee or, in any case, if production drops significantly or after one or two months. Decalcification must be done correctly to avoid damage.

Carefully follow the instructions below.

1. Fill the tank with a mixture of water and a commercially available decalcifying liquid for coffee makers (always follow the manufacturer's instructions).
2. Make sure there are no capsules inside the machine.
3. Place a large container under the dispensing head to collect the mixture and lime residue.
4. Press the Large Cup button to perform decalcification. Repeat the process several times until all the water in the tank is used up.
5. Repeat the process to rinse the internal circuit with a tank of clean water (no decalcifying liquid) to completely clean the internal circuit and ensure the good taste of your drinks.

Important:

- Use extreme caution with hot water!
- Never clean the machine with vinegar. This will damage the machine and make the drinks taste bad.
- Damage caused by incorrect decalcification or lack of decalcification is not covered by the warranty.

SECURITY WARNINGS



Do not wet the machine or put it in the water.



Do not lift the lever while using the brewer.



Do not touch the top of the adapter when removing it from the compartment, as it is very hot and could cause burns.



There is a sharp needle on the top of the capsule adapter. Do not place your hand underneath or near it as it may get punctured.



Do not switch on or use the appliance if there is no water in the tank.

TROUBLESHOOTING

PROBLEM	CAUSE	SOLUTION
There's no coffee coming out.	The water tank is empty.	Fill the water tank with water.
The coffee's not hot enough.	The coffee maker is cold.	Wait the indicated time for heating.
	Lime buildup.	Carry out decalcification.
There is water at the bottom of the machine.	The water tank is leaking.	Check to see if the tank's valve is closed.
	The bottom drip tray is filled with water.	Empty the drip tray.
	The capsule/coffee adapter is not in place.	Check and attach the adapter correctly.
The lever won't close.	Do not overfill the ground coffee adapter. If you force the lever too much due to excess coffee it may break.	Fill, and press the coffee lightly without overflowing or being too compact.

INFORMAZIONI AGLI UTENTI



ai sensi del Decreto Legislativo N° 49 del 14 Marzo 2014

“Attuazione della Direttiva 2012/19/UE sui rifiuti di apparecchiature elettriche ed elettroniche (RAEE)”

Il simbolo del cassonetto barrato riportato sull'apparecchiatura indica che il prodotto alla fine della propria vita utile deve essere raccolto separatamente dagli altri rifiuti. L'utente dovrà, pertanto, conferire l'apparecchiatura integra dei componenti essenziali giunta a fine vita agli idonei centri di raccolta differenziati a seconda dei rifiuti elettronici ed elettrotecnici, oppure riconsegnarla al rivenditore al momento dell'acquisto di nuova apparecchiatura di tipo equivalente, in ragione di uno a uno, oppure 1 a zero per le apparecchiature aventi lato maggiore inferiore a 25 cm. L'adeguata raccolta differenziata per l'invio successivo dell'apparecchiatura dismessa al riciclaggio, al trattamento e allo smaltimento ambientale compatibile contribuisce ad evitare possibili effetti negativi sull'ambiente e sulla salute e favorisce il riciclo dei materiali di cui è composta l'apparecchiatura. Lo smaltimento abusivo del prodotto da parte dell'utente comporta l'applicazione delle sanzioni amministrative di cui al Decreto Legislativo N° 49 del 14 Marzo 2014.



GARANZIA

Per l'apparecchio da noi messo in commercio ci assumiamo una garanzia di 24 mesi dalla data di acquisto (scontrino) solo per la parte motore. Per la garanzia è sufficiente lo scontrino di acquisto. Senza questo non sussiste il diritto né ad una sostituzione né ad una riparazione gratuita.

Nel caso si ricorra alla garanzia, restituire al rivenditore l'apparecchio completo in ogni sua parte, nell'imballaggio originale unitamente allo scontrino.

L a riparazione e/o la sostituzione di pezzi soggetti a logoramento (*), come anche operazioni di pulizia e manutenzione non rientrano nella garanzia e quindi sono a pagamento! La garanzia perde la sua validità se l'apparecchio è sottoposto all'intervento di terzi.

(*): cursori, ganci impastatori, cinghie di trasmissione, telecomandi di ricambio, spazzolini di ricambio, lame di seghe, manopole, guarnizioni, timer, filtri ecc.

DOPO LA GARANZIA

Quando la garanzia è scaduta, le riparazioni devono essere effettuate da un negozio od un servizio specializzato, contro pagamento.

Ai sensi dell'art.13 del Decreto Legislativo 25 Luglio 2005, n.151

"Attuazione delle Direttive 2002/95/CE, 2002/96/CE e 2003/108/CE, certificazione A13 relative alla riduzione dell'uso di sostanze pericolose nelle apparecchiature elettriche ed elettroniche, nonché allo smaltimento rifiuti".

Il simbolo del cassonetto barrato riportato sull'apparecchiatura indica che il prodotto alla fine della propria vita utile deve essere raccolto separatamente dagli altri rifiuti. L'utente dovrà, pertanto conferire l'apparecchiatura integra dei componenti essenziali giunta a fine vita agli idonei centri di raccolta differenziata dei rifiuti elettronici ed elettrotecnici, oppure riconsegnarla al rivenditore al momento dell'acquisto di nuova apparecchiatura di tipo equivalente, in ragione di uno a uno. L'adeguata raccolta differenziata per l'avvio successivo dell'apparecchiatura dimessa al riciclaggio, al trattamento e allo smaltimento ambientale compatibile contribuisce ad evitare possibili effetti negativi sull'ambiente e sulla salute e favorisce il riciclo dei materiali di cui è composta l'apparecchiatura. Lo smaltimento abusivo del prodotto da parte dell'utente comporta l'applicazione delle sanzioni amministrative di cui al D.L gs n 22/1997" (articolo 50 e seguenti del D.L gs n. 22/1997).





DCG SRL

Via G. Garibaldi 68 - 20861 Brugherio (MB)

MADE IN CHINA

dcg16.it