

DE120/210/215/220/230

- Istruzioni per l'uso pag. 2
- Use and maintenance manual pag. 11
- Mode d'emploi et d'entretien pag. 20
- Betriebsanleitung pag. 29
- Gebruiksaanwijzing pag. 38
- Instrucciones de uso pag. 47
- Manual de instruções pag. 56
- Οδηγίες χρήσης και συντήρησης . . .σελ. 65

Alcune nozioni sull'umidità

L'aria contiene sempre una certa quantità d'acqua sotto forma di vapore; ciò determina il grado di umidità di un ambiente.



La capacità dell'aria di contenere vapore acqueo è tanto più elevata quanto è più elevata la sua temperatura. Ecco perchè nelle nostre case, non appena la temperatura diminuisce, l'aria cede il vapore acqueo in essa contenuto che si trasforma in condensa, la quale fa la sua apparizione su tutte le superfici fredde, come vetri, muri etc.

Il deumidificatore è un elettrodomestico che sottrae dall'aria l'umidità, evitando i danni provocati da essa. Gli esperti hanno stabilito che le condizioni ideali per la nostra salute e per la casa si ottengono tra il 40% e il 60% di umidità relativa.

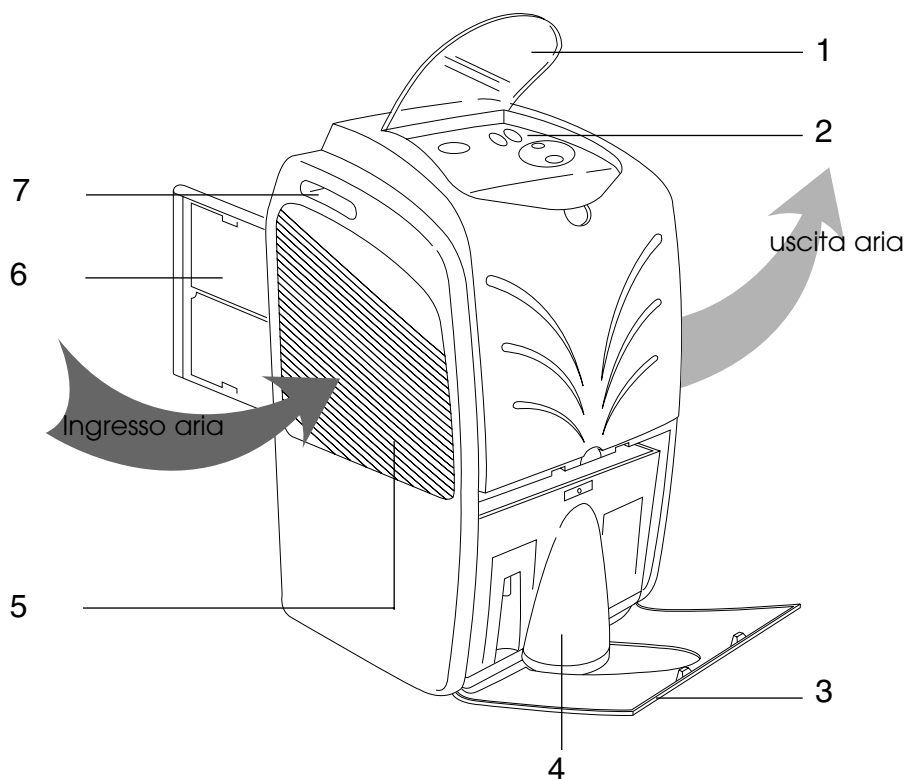
Con temperature prossime agli 0°C, vi consigliamo di garantire sia un pur minimo riscaldamento all'ambiente. Solo così infatti la condensa presente sulle finestre e su altre superfici fredde potrà evaporare nell'aria per poi essere raccolta dal deumidificatore. L'aria rilasciata dal deumidificatore è generalmente più calda di circa 1°C rispetto a quella dell'ambiente.



- | | |
|-----------------------------|-----------------------------|
| 1. Coperchio cruscotto | 5. Griglia di aspirazione |
| 2. Pannello comandi | 6. Filtro aria |
| 3. Sportello tanica | 7. Maniglia di sollevamento |
| 4. Tanica raccolta condensa | |

Accessori	Descrizione	N° di pezzi in dotazione
	tubo scarico condensa	1 (2 m.)
	tappo in gomma	1

Avvertenze

- Utilizzate l'apparecchio solo come indicato in questo libretto. Queste istruzioni non intendono coprire ogni possibile condizione e situazione che può presentarsi. Bisogna sempre far ricorso al buon senso e alla prudenza nell'installazione, nel funzionamento e nella conservazione di ogni elettrodomestico.
- Questo apparecchio è stato costruito per deumidificare gli ambienti domestici e non deve essere adoperato per altri scopi.
- E' pericoloso modificare o alterare in qualsiasi modo le caratteristiche dell'apparecchio.
- Per eventuali riparazioni, rivolgersi sempre ed esclusivamente ai Centri di Assistenza Tecnica autorizzati dalla Casa Costruttrice. Richiedere sempre che vengano utilizzati pezzi di ricambio originali. Le riparazioni effettuate da personale non qualificato possono essere pericolose e fanno decadere la garanzia.
- Questo apparecchio deve essere usato esclusivamente da adulti; non permettere che i bambini giochino col prodotto.
- L'apparecchio deve essere installato secondo le regole impiantistiche nazionali.
- In caso di danneggiamento il cavo di alimentazione deve essere sostituito solo da personale tecnico specializzato.
- L'apparecchio deve essere collegato ad un efficace impianto di "terra". Fate controllare l'impianto elettrico da un elettricista qualificato.
- Evitare l'utilizzo di prolunghe per il cavo di alimentazione elettrica.
- Prima di ogni operazione di pulizia o di manutenzione, staccare sempre la spina dalla presa di corrente.
- Non tirare il cavo di alimentazione elettrica per spostare l'apparecchio.
- Non installare l'apparecchio in ambienti dove l'aria contiene gas, olio, zolfo o in prossimità di fonti di calore.
- Non utilizzare l'apparecchio su superfici inclinate
- Mantenere l'apparecchio ad una distanza di almeno 50 cm da sostanze infiammabili, (alcool, etc.) o da contenitori in pressione (e.g. bombolette spray).
- Non appoggiare oggetti pesanti o caldi sopra l'apparecchio.
- Pulire il filtro dell'aria periodicamente.
- In caso di trasporto, l'apparecchio deve restare in posizione verticale o adagiato su un fianco. Prima di un trasporto, vuotare la tanica dell'acqua di condensa. Dopo un trasporto attendere almeno 1 ora prima di avviare l'apparecchio.
- R 134a è un refrigerante che rispetta le normative CEE sull'ecologia tuttavia si raccomanda di non perforare il circuito frigorifero della macchina. Alla fine della sua vita utile, consegnate il climatizzatore presso gli appositi centri di raccolta.
- I materiali utilizzati per l'imballaggio sono riciclabili. Si consiglia quindi di riportarli negli appositi contenitori per la raccolta differenziata.
- Non utilizzate l'apparecchio in ambiente esterno.
- Non ostacolate l'aspirazione e la mandata d'aria

Assistenza tecnica

Conservate l'elenco dei Centri Assistenza Tecnica ed individuate il Centro più vicino a voi .

Collegamento elettrico

Dopo aver trasportato l'apparecchio, attendere almeno un'ora prima di riaccenderlo.

Prima di collegare la spina alla presa di corrente, bisogna verificare che:

- La tensione di rete sia conforme alla targa.
- La presa e la linea di alimentazione elettrica siano dimensionate per sopportare il carico richiesto.
- La presa sia del tipo adatto alla spina, altrimenti farla sostituire da personale qualificato.
- La presa sia collegata con un efficace impianto di terra.

Posizionare l'apparecchio nell'ambiente da deumidificare.

E' essenziale lasciare ai lati del deumidificatore uno spazio di almeno 50 cm, per non ostacolare la circolazione d'aria.

Lo scarico dell'acqua di condensa può essere effettuato in due modi:

A) Scarico nella tanica

L'acqua di condensa può essere raccolta direttamente nella tanica riposta all'interno dell'apparecchio (fig. 1).

La tanica è facilmente estraibile ed è dotata di una maniglia che ne rende semplicissimo il trasporto ed il suo svuotamento.

fig. 1

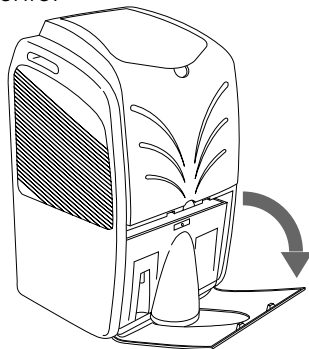

B) Scarico in continuo verso l'esterno

Se avete l'esigenza di far funzionare l'apparecchio per un lungo periodo di tempo senza avere la possibilità di svuotare ripetutamente la tanica, vi consigliamo di utilizzare lo scarico in continuo.

- 1) Rimuovere il tappino in gomma del beccuccio.
- 2) Forare la tanica all'interno del beccuccio utilizzando un trapano con punta sottile. Fig. 2.
- 3) Fissare il tubo in gomma al beccuccio. Per fare ciò, aprire lo sportello, rimuovere la tanica, far passare il tubo di scarico in dotazione attraverso la fessura tra lo sportello, leggermente inclinato, e la base inferiore dell'apparecchio, riposizionare la tanica ed infilare il tubo al beccuccio tanica (Fig. 3).
- 4) Chiudete lo sportello.
- 5) Fare attenzione affinché il tubo non debba superare dislivelli. In caso contrario l'acqua resterà nella tanica; verificare inoltre che il tubo non sia strozzato.

N.B.: Conservate il tappino di gomma: può essere utilizzato sia per chiudere il tubo che per tappare il beccuccio qualora si ritorni a scaricare nella tanica. (vedi punto A)

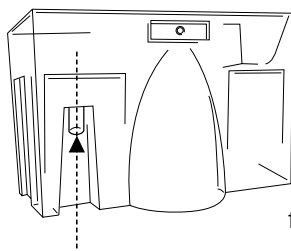

fig. 2

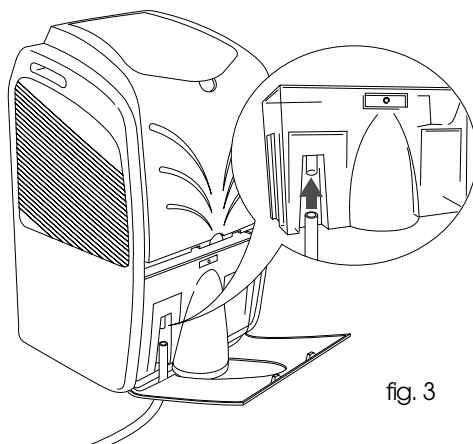
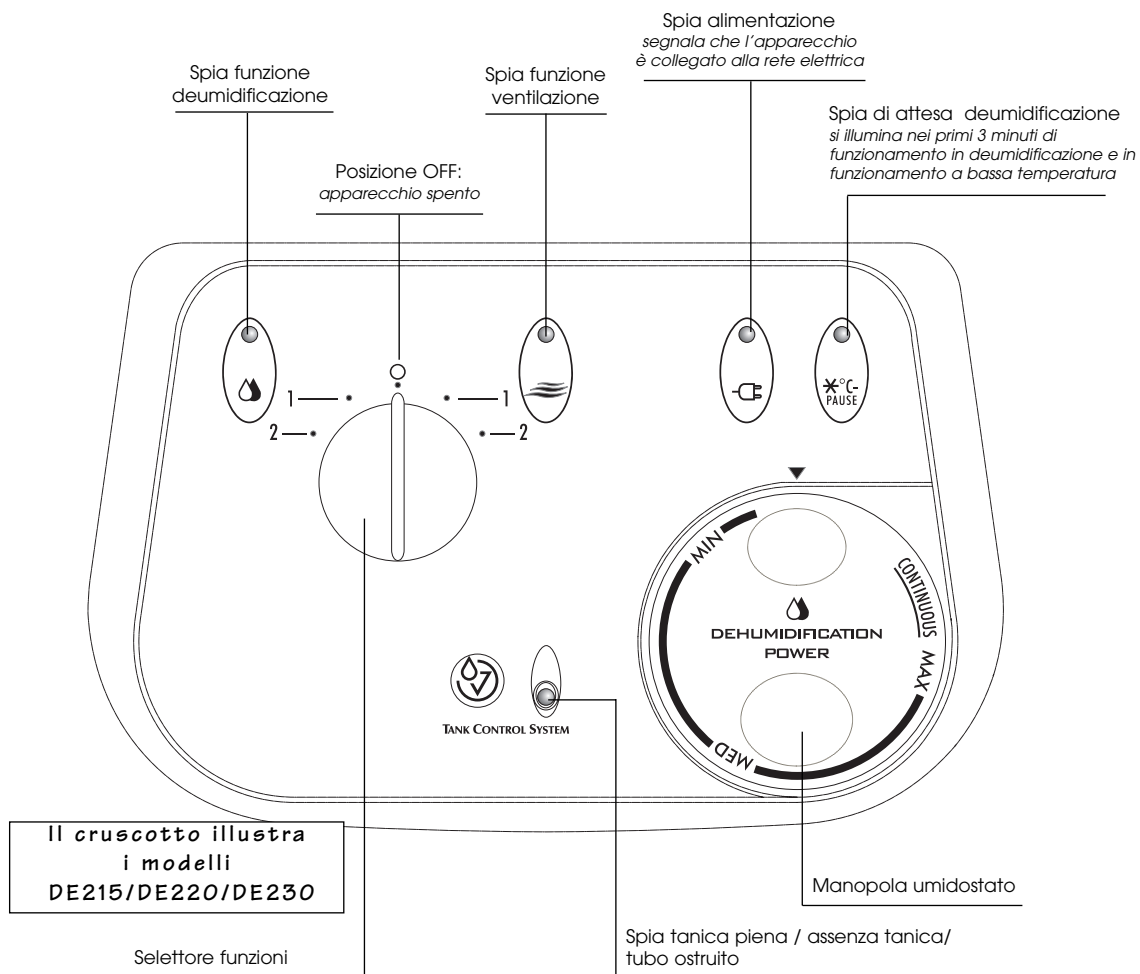

fig. 3

Descrizione dei comandi



Tank control system (Sistema di controllo della tanica) o Full (in alcuni modelli)



Questo deumidificatore è dotato di uno speciale dispositivo che controlla il corretto funzionamento dell'apparecchio.

Una lampada spia rossa situata sul pannello comandi, si accende per avvertire l'utente quando:

1. la tanica è pienavuotare la tanica
2. manca la tanicariposizionare la tanica
3. la tanica è mal posizionataposizionarla correttamente
4. state scaricando in continuo: c'è un' ostruzione nel tubo o il tubo deve superare un dislivellorimuovete l'ostruzione.

Una volta rimossa la causa, la lampada spia si spegne e l'apparecchio riprenderà a funzionare.

Come deumidificare

- 1) Collegate l'apparecchio ad una presa di corrente. La spia di alimentazione si accende, ad indicare che l'apparecchio è collegato alla rete elettrica.
- 2) Controllate che la spia "tanica piena/assenza tanica" sia spenta.
- 3) Ruotate il selettore funzioni nella posizione "DEUMIDIFICAZIONE" ; o in una delle 2 posizioni di DEUMIDIFICAZIONE  : 1 = min. 2 = max., a seconda dei modelli.

La spia di attesa deumidificazione si accende nei primi 3 minuti (dispositivo di sicurezza) dopodiché l'apparecchio comincia a deumidificare.

- 4) La manopola umidostato permette di regolare il livello di umidità secondo le proprie esigenze.



Per regolare in maniera facile e veloce il giusto livello di umidità è consigliabile operare come segue:

Ruotate la manopola umidostato sulla posizione "continuous"; quando l'umidità dell'ambiente è quella desiderata ruotare lentamente la manopola dell'umidostato in senso antiorario fino a quando si spegnerà la spia deumidificazione. Così facendo, il grado di umidità scelto verrà mantenuto automaticamente dal Vostro deumidificatore.

Posizionando la manopola su MIN. il deumidificatore asporterà poca umidità dall'ambiente; sulla pos. MAX, invece l'apparecchio asporterà molta umidità dall'ambiente. Regolare quindi l'umidostato su una delle posizioni disponibili. (MIN/MED/MAX)

Nota: L'aria deumidificata che viene rilasciata dall'apparecchio è normalmente di 1-2° C più calda, rispetto alla temperatura ambiente.

Come ventilare

- 1) Ruotare il selettore funzioni nella pos.  o in una delle 2 posizioni di VENTILAZIONE  : 1 = min. 2 = max. (a seconda dei modelli)

La spia di ventilazione si accende.

PER DETERMINARE L'ARRESTO COMPLETO DELL'APPARECCHIO, RIPORTARE IL SELETTORE DI FUNZIONE IN POSIZIONE DI "O" E SCOLLEGATE LA SPINA.

Manutenzione

Prima di ogni operazione di pulizia o di manutenzione staccare sempre la spina dalla presa di corrente.

Per motivi di sicurezza non utilizzare un getto d'acqua per lavare il deumidificatore.

Pulizia del mobile esterno

- Pulire con un panno che sia soltanto inumidito ed asciugare con un panno asciutto.
- Mai usare benzina, alcool o solventi per la pulizia.
- Mai spruzzare liquido insetticida o simili.

Pulizia del filtro aria

Se il filtro si sporca, la circolazione dell'aria viene resa difficile e diminuisce l'efficienza del deumidificatore. Per questo motivo è buona norma pulire il filtro periodicamente. La frequenza dell'operazione deve essere rapportata all'ambiente ed alla durata del funzionamento. In caso di utilizzo costante/ sistematico è consigliabile pulire il filtro ogni settimana.

- Per togliere il filtro dell'aria, estrarre il filtro tirandolo (fig. 4).
- Per togliere la polvere depositata sul filtro, usare un'aspirapolvere. Se il filtro è molto sporco, lavarlo in acqua tiepida e risciacquare più volte.

La temperatura dell'acqua non deve superare i 40°C. Dopo averlo lavato, lasciarlo asciugare completamente prima di reinserirlo.

Per periodi prolungati di inattività

- Dopo aver staccato la spina dalla presa di corrente, scaricare l'acqua dalla tanica.
- Pulire il filtro e reinserirlo.
- Coprire l'apparecchio con un sacchetto di plastica per proteggerlo dalla polvere.

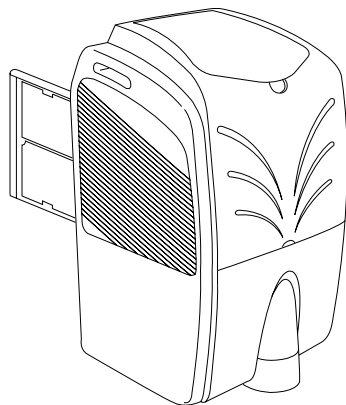

fig. 4

Filtri purificanti elettrostatici (solo in alcuni modelli)

Lo speciale filtro elettrostatico ad alta efficienza è in grado di catturare particelle piccolissime (fino a 0,3 µm). Il filtro è attivo per ogni funzione impostata.

Sostituire il filtro al termine di ogni stagione, o comunque quando sarà esausto. I filtri sono reperibili presso i centri assistenza autorizzati DL o presso i punti vendita Dè Longhi.

Non cercate di pulire o lavare il filtro elettrostatico poiché questo potrebbe diminuirne la capacità di filtraggio.

Se qualcosa non funziona

Controllare i seguenti punti prima di chiamare il Centro di Assistenza Tecnica autorizzato che opera nella vostra zona.

Problemi	Cause	Rimedi
L'apparecchio non funziona in deumidificazione (spia spenta)	<ul style="list-style-type: none">• è disinserita la spina• manca la corrente• l'umidostato è regolato sul minimo• la tanica è piena di acqua• la tanica non è in posizione corretta	<ul style="list-style-type: none">• inserire la spina nella presa• verificare l'alimentazione• regolare l'umidostato nella posizione max. o continuous.• vuotare la tanica• posizionare correttamente la tanica inserendola dolcemente
L'apparecchio funziona in deumidificazione, (spia accesa), ma non riduce l'umidità	<ul style="list-style-type: none">• il filtro è intasato• la temperatura o l'umidità nella stanza sono troppo basse• il locale è troppo grande• nel locale vi sono troppe fonti di umidità (pentole in ebollizione, ecc.)	<ul style="list-style-type: none">• pulire il filtro• è normale che in certe condizioni l'apparecchio non deumidifichi (in questi casi è consigliabile riscaldare l'ambiente da deumidificare)
L'apparecchio non funziona per circa 3 minuti dal riavvio	<ul style="list-style-type: none">• Interviene il dispositivo di sicurezza della macchina	<ul style="list-style-type: none">• attendere che siano trascorsi 3 minuti

Caratteristiche Tecniche

Tensione di alimentazione
 Potenza assorbita solo deumidificazione
 Potenza massima assorbita
 Corrente massima assorbita
 Refrigerante
 Aria trattata (min/max)
 Dispositivo di sbrinamento
 Umidostato
 Velocità ventilatore
 Protettore compressore
 Filtro aria
 Dimensioni LxHxP
 Peso (netto)
 Capacità tanica

DE120	DE210	DE215	DE220	DE230
Vedi targhetta caratteristiche				
"				
"				
"				
240m ³ /h	260m ³ /h	200/260 m ³ /h	210/300 m ³ /h	210/300 m ³ /h
sì				
sì				
1	1	2	2	2
sì				
sì				
365x610x375mm				
18Kg	18Kg	18Kg	21Kg	21Kg
5.5litri				
Deumidificazione				
5° - 32°				
30 - 90%				

Limiti di funzionamento:

- temperatura
- umidità relativa

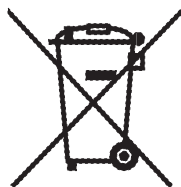

AVVERTENZE PER IL CORRETTO SMALTIMENTO DEL PRODOTTO AI SENSI DELLA DIRETTIVA EUROPEA 2002/96/EC.

Alla fine della sua vita utile il prodotto non deve esser smaltito insieme ai rifiuti urbani. Può essere consegnato presso gli appositi centri di raccolta differenziata predisposti dalle amministrazioni comunali, oppure presso i rivenditori che forniscono questo servizio. Smaltire separatamente un elettrodomestico consente di evitare possibili conseguenze negative per l'ambiente e per la salute derivanti da un suo smaltimento inadeguato e permette di recuperare i materiali di cui è composto al fine di ottenere un importante risparmio di energia e di risorse.

Per rimarcare l'obbligo di smaltire separatamente gli elettrodomestici, sul prodotto è riportato il marchio del contenitore di spazzatura mobile barrato.