

---

# DEWALT®

---

**D23700**

---

|              |          |
|--------------|----------|
| <b>Dansk</b> | <b>7</b> |
|--------------|----------|

---

|                |           |
|----------------|-----------|
| <b>Deutsch</b> | <b>15</b> |
|----------------|-----------|

---

|                |           |
|----------------|-----------|
| <b>English</b> | <b>24</b> |
|----------------|-----------|

---

|                |           |
|----------------|-----------|
| <b>Español</b> | <b>32</b> |
|----------------|-----------|

---

|                 |           |
|-----------------|-----------|
| <b>Français</b> | <b>41</b> |
|-----------------|-----------|

---

|                 |           |
|-----------------|-----------|
| <b>Italiano</b> | <b>50</b> |
|-----------------|-----------|

---

|                   |           |
|-------------------|-----------|
| <b>Nederlands</b> | <b>59</b> |
|-------------------|-----------|

---

|              |           |
|--------------|-----------|
| <b>Norsk</b> | <b>67</b> |
|--------------|-----------|

---

|                  |           |
|------------------|-----------|
| <b>Português</b> | <b>75</b> |
|------------------|-----------|

---

|              |           |
|--------------|-----------|
| <b>Suomi</b> | <b>83</b> |
|--------------|-----------|

---

|                |           |
|----------------|-----------|
| <b>Svenska</b> | <b>91</b> |
|----------------|-----------|

---

|               |           |
|---------------|-----------|
| <b>Türkçe</b> | <b>99</b> |
|---------------|-----------|

---

|                 |            |
|-----------------|------------|
| <b>Ελληνικά</b> | <b>108</b> |
|-----------------|------------|

---

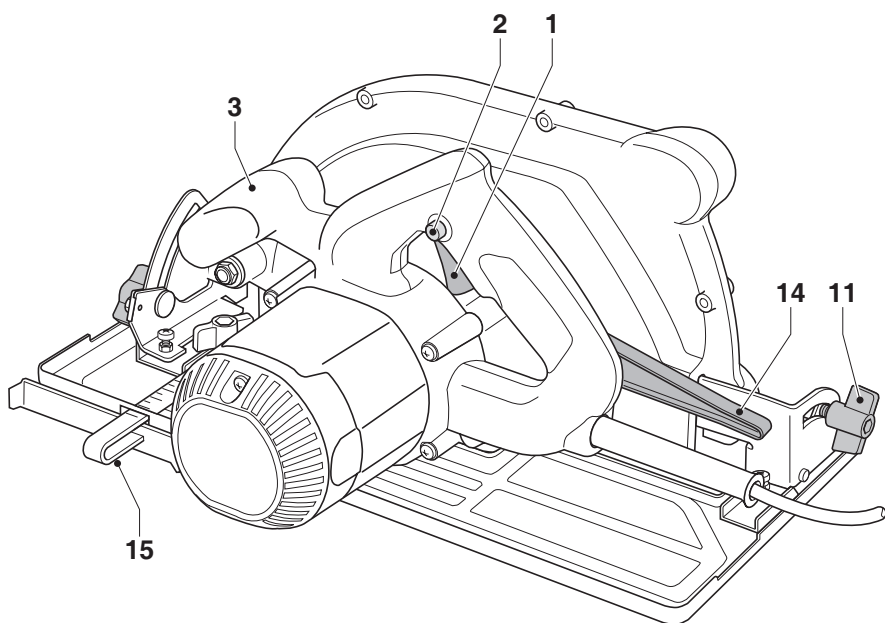
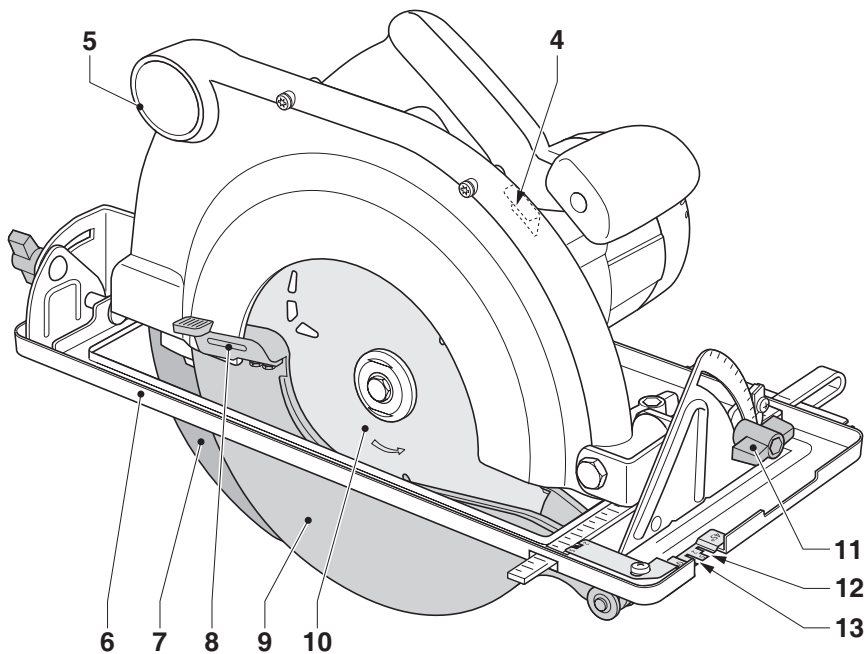

**A**

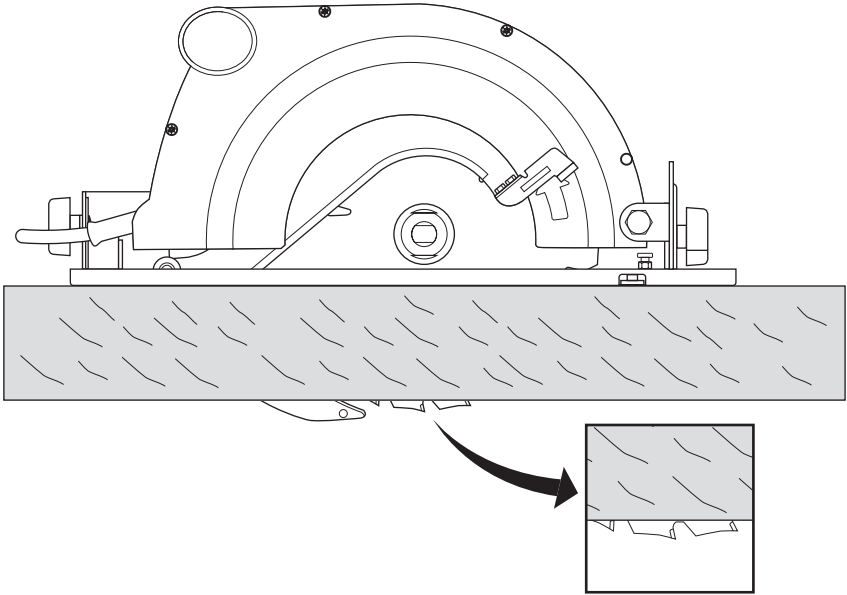

**B**

---

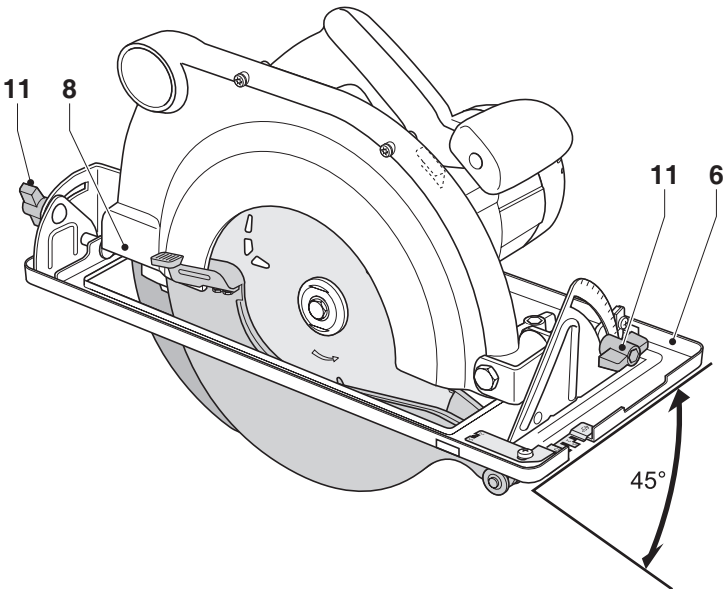

**C**

---

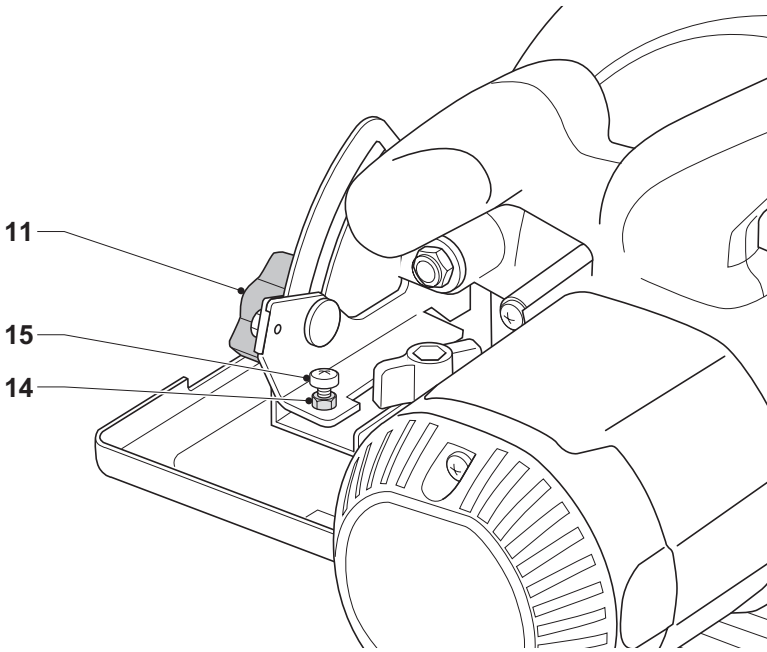

**D**

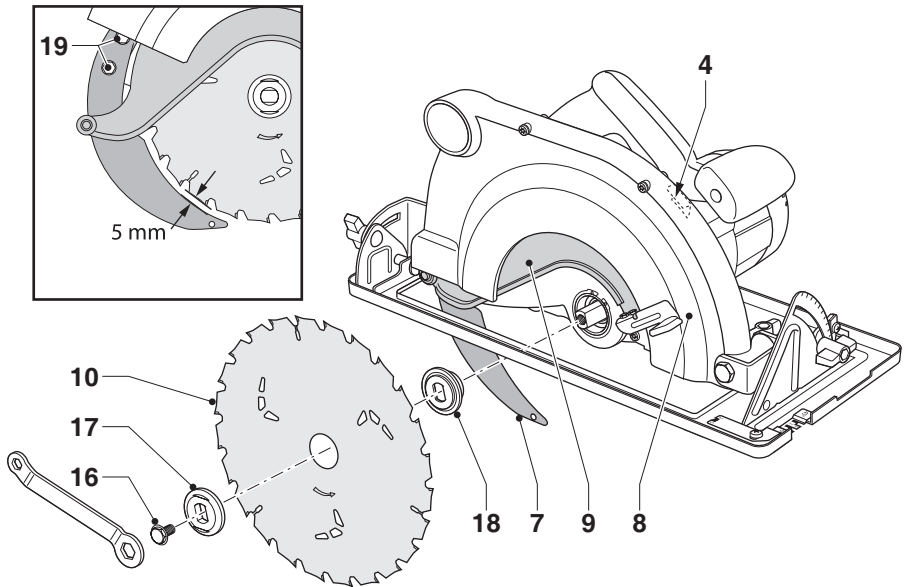

**E**

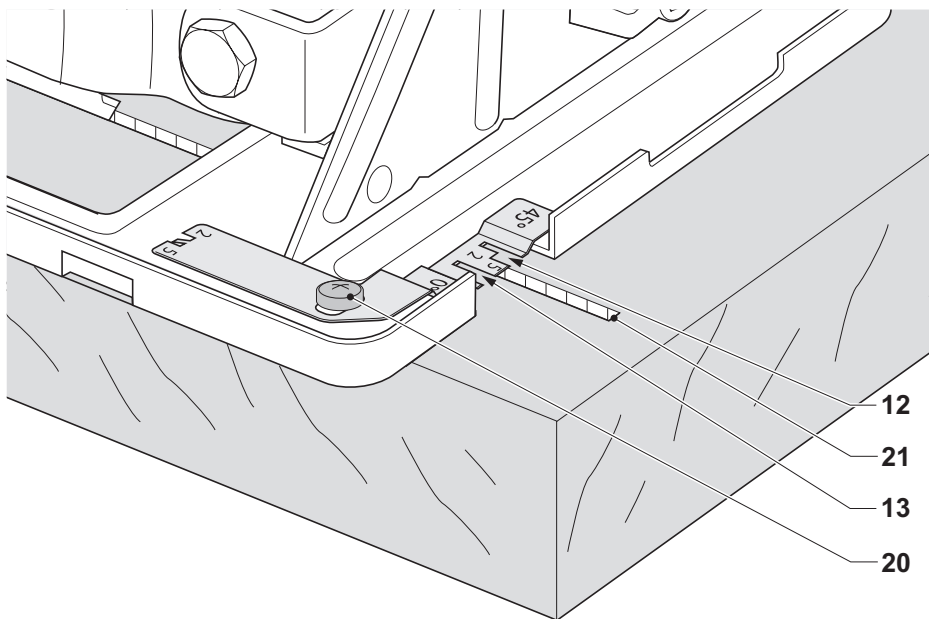

**F**

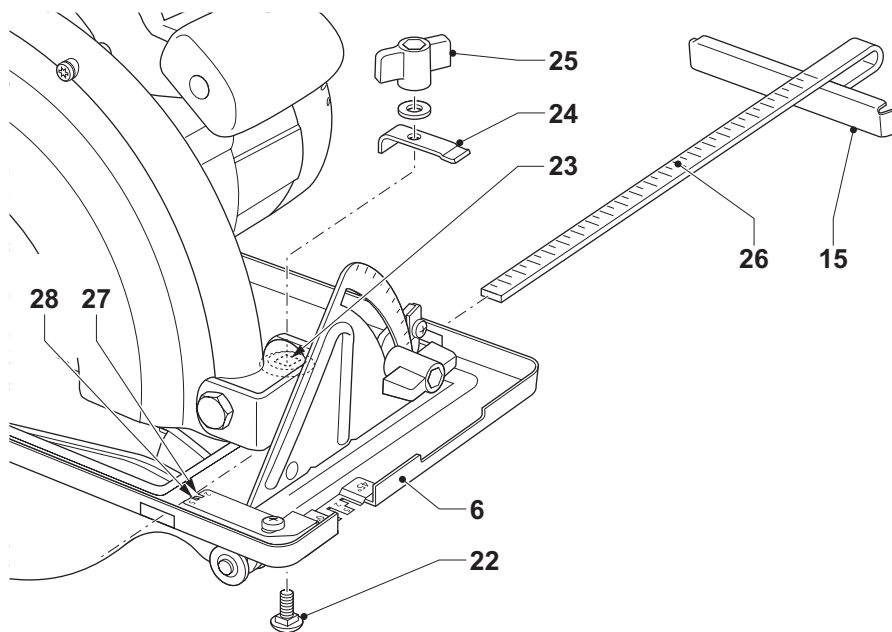

**G**

# RUNDSAV D23700

## Tillykke!

Du har valgt et DEWALT værktøj. Mange års erfaring, ihærdig produktudvikling og innovation gør DEWALT til en af de mest pålidelige partnere for professionelle brugere.

## Tekniske data

|                          | D23700                  |
|--------------------------|-------------------------|
| Spænding                 | V 230                   |
| Motoreffekt              | W 1.750                 |
| Omdrejningstal ubelastet | min <sup>-1</sup> 4.900 |
| Savdybde                 | mm 86                   |
| Klingediameter           | mm 235                  |
| Klingens tykkelse        | mm 1,6                  |
| Huldiameter              | mm 30                   |
| Justering af smigvinkel  | 0 - 45°                 |
| Vægt                     | kg 8,4                  |

## Sikringer:

|                |      |
|----------------|------|
| 230 V maskiner | 10 A |
|----------------|------|

Følgende piktogrammer anvendes i denne håndbog:



Angiver risiko for personskade, livsfare eller ødelæggelse af værktøjet, hvis brugervejledningens instruktioner ikke følges.



Angiver risiko for elektrisk stød.

## EU-overensstemmelseserklæring



### D23700

DEWALT erklærer, at disse el-værktøjer er konstrueret i henhold til: 98/37/EØF, 89/336/EØF, 73/23/EØF, 86/188/EEC, EN 60745, EN 55014-2, EN 55014, EN 61000-3-2 & EN 61000-3-11.

For yderligere information bedes du kontakte DEWALT på nedenstående adresse eller se bagsiden af brugsanvisningen.

|  | D23700                 |
|--|------------------------|
| L <sub>PA</sub> (lydtryk)                                      | dB(A) 94               |
| L <sub>WA</sub> (akustisk styrke)                              | dB(A) 105              |
| Den vægtede geometriske middelværdi af accelerationsfrekvensen | m/s <sup>2</sup> < 2,5 |
| K <sub>PA</sub> (lydtryk usikkerhed)                           | dB(A) 2,8              |
| K <sub>WA</sub> (akustisk styrke usikkerhed)                   | dB(A) 2,8              |

Produktudviklingsdirektør  
Horst Großmann

DEWALT, Richard-Klinger-Straße 11,  
D-65510, Idstein, Tyskland

## Generelle sikkerhedsregler

Advarsel! Læs alle instrukserne.

Hvis nedenstående instrukser ikke følges, er der risiko for elektrisk stød, brand og/eller alvorlige personskader. Det benyttede begreb

„el-værktøj“ i nedennævnte advarsler refererer til netdrevet (med tilslutningsledning) eller batteridrevet værktøj (uden tilslutningsledning).

**DISSE INSTRUKSER BØR OPBEVARES TIL SENERE BRUG.**

### 1 Arbejdsområde

#### a Sørg for, at arbejdsområdet er rent og ryddeligt.

Uordentlige og uoplyste arbejdsområder øger faren for uheld.

#### b Brug ikke el-værktøj i eksplosionstruede omgivelser, f.eks. hvor der er brændbare væsker, gasser eller støv. El-værktøj kan slå gnister, der kan antænde støv eller dampe.

#### c Sørg for, at børn og andre personer holder sig på afstand, når el-værktøjet er i brug. Hvis man distraheres, kan man miste kontrollen over maskinen.

### 2 El-sikkerhed

#### a El-værktøjsstik skal passe til kontakten.

Stikket må under ingen omstændigheder ændres. Brug ikke adapterstik sammen med jordforbundet el-værktøj. Uændrede stik, der passer til kontakterne, nedsætter risikoen for elektrisk stød.

#### b Undgå kropskontakt med jordforbundne overflader som f.eks. rør, radiatorer, komfurer og køleskabe. Hvis din krop er jordforbundet, øges risikoen for elektrisk stød.

#### c El-værktøj må ikke udsættes for regn eller fugt. Indtrængen af vand i el-værktøj øger risikoen for elektrisk stød.

#### d Undgå at ødelægge ledningen. Undgå at bære, trække eller afbryde el-værktøjet ved at rykke i ledningen. Beskyt ledningen mod varme, olie, skarpe kanter eller maskindele, der er i bevægelse. Beskadigede eller indviklede ledninger øger risikoen for elektrisk stød.

#### e Hvis el-værktøj benyttes i det fri, skal der benyttes en forlængerledning, som er godkendt til udendørs brug. Brug af en forlængerledning til udendørs brug nedsætter risikoen for elektrisk stød.

### 3 Personlig sikkerhed

#### a Det er vigtigt at være opmærksom, holde øje med, hvad man laver og bruge el-værktøjet fornuftigt. Man bør ikke bruge maskinen, hvis man er træt, har nydt alkohol eller er påvirket af medicin eller euforiserende stoffer. Få sekunders uopmærksomhed ved brug af el-værktøjet kan føre til alvorlige personskader.

#### b Brug sikkerhedsudstyr. Brug altid beskyttelsesbriller. Brug af sikkerhedsudstyr som f.eks. støvmaske, skridsikkert fodtøj, beskyttelseshjelm eller høreværn afhængigt af maskintype og anvendelse nedsætter risikoen for personskader.

#### c Undgå utilsigtet igangsætning. Sørg for, at el-værktøjets afbryder er på off, før det sluttes til strømmen. Hvis man bærer el-værktøj med fingeren på afbryderen, eller hvis man slutter værktøjet til strømmen, mens afbryderen er på on, er der risiko for ulykker.

#### d Fjern indstillingsværktøj eller skruenøgle, inden el-værktøjet tændes. Et værktøj eller en nøgle, der efterlades i en roterende del i el-værktøjet, kan resultere i personskader.

#### e Overvurder ikke dig selv. Sørg for, at du altid har sikkert fodfæste og balance. Det gør det nemmere at kontrollere el-værktøjet, hvis der skulle opstå uventede situationer.

#### f Brug egnet arbejdstøj. Undgå løse beklædningsgenstande eller smykker. Hold hår, tøj og handsker væk fra dele, der bevæger sig. Bevægelige dele kan gribe fat i løstsiddende tøj, smykker eller langt hår.

#### g Hvis støvudsugnings- og opsamlingsudstyr kan monteres, er det vigtigt, at dette tilsluttes og benyttes korrekt. Brug af dette udstyr nedsætter risikoen for personskader som følge af støv.

### 4 Brug og vedligeholdelse af el-værktøj

#### a Undgå at overbelaste el-værktøjet. Brug altid det rette el-værktøj til opgaven. Med det rigtige el-værktøj udføres arbejdet lettere og sikrere inden for det angivne effektområde.

#### b Brug ikke el-værktøjet, hvis afbryderen er defekt. El-værktøj, der ikke kan kontrolleres med afbryderen, er farligt og skal repareres.

- c **Træk stikket ud af stikkontakten inden indstilling, tilbehørsudskiftning eller opbevaring af el-værktøjet.** Disse sikkerhedsforanstaltninger reducerer risikoen for utilsigtet start af værktøjet.
- d **Opbevar ubenyttet el-værktøj uden for børns rækkevidde. Lad aldrig personer, der ikke er fortrolige med el-værktøj, eller som ikke har gennemlæst disse instrukser, benytte maskinen.** El-værktøj er farligt, hvis det benyttes af ukyndige personer.
- e **El-værktøj bør vedligeholdes omhyggeligt. Kontroller, om bevægelige dele fungerer korrekt og ikke sidder fast, og om delene er brækket eller beskadiget, således at el-værktøjets funktion påvirkes. Få beskadigede dele repareret, inden el-værktøjet tages i brug.** Mange uheld skyldes dårligt vedligeholdt el-værktøj.
- f **Sørg for, at skæreværktøjer er skarpe og rene.** Omhyggeligt vedligeholdte skæreværktøjer med skarpe skærekanter sætter sig ikke så hurtigt fast og er nemmere at føre.
- g **Brug el-værktøj, tilbehør, indsatsværktøj osv. i overensstemmelse med disse instrukser, og sådan som det kræves for denne specielle værktøjstype. Tag hensyn til arbejdsforholdene og det arbejde, der skal udføres.** I tilfælde af anvendelse af el-værktøjet til formål, som ligger uden for det fastsatte anvendelsesområde, kan der opstå farlige situationer.

## 5 Service

- a **Sørg for, at el-værktøjet kun reparerer af kvalificerede fagfolk, og at der kun benyttes originale reservedele.** Dermed opretholdes el-værktøjets sikkerhed.

## Sikkerhedsinstruktioner til alle save

### FARE:

- a **Stik aldrig hånden ind i skæreamrådet eller ind til savklingen. Tag fat om støttegrebet eller motorhuset med den anden hånd.** Når man holder rundsaven med begge hænder, kan man ikke komme til at skære fingrene på klingen.
- b **Stik aldrig hånden ind under arbejdsemnet.** Beskyttelseskærmen giver ingen beskyttelse mod klingen på emnets underside.

- c **Indstil skæredybden til arbejdsemnets tykkelse.** Mindre end en hel savtand på klingen må være synlig under arbejdsemnet.
- d **Hold aldrig et arbejdsemne i hånden eller over et knæ, når der skal saves i det. Emnet skal fikseres på et stabilt underlag.** Det er vigtigt, at emnet sættes godt fast for at minimere risikoen for, at brugeren rammer sig selv og for, at klingen sætter sig fast eller kommer ud af kontrol.
- e **Hold altid kun fast på maskinen på de isolerede håndtagsflader, når der skal saves i emner, hvor der er risiko for, at skæreværktøjet kan komme i kontakt med strømførende ledninger eller apparatets eget kabel.** Ved kontakt med strømførende ledninger vil metaldelene på maskinen være under spænding og give elektrisk stød.
- f **Anvend altid et anslag eller et lige landstyr ved skæring på langs.** Det vil forbedre skærepræcisionen og reducere muligheden for, at savklingen sætter sig fast.
- g **Anvend altid en savklinge i den rigtige størrelse og med det passende spændehul (f.eks. stjerneformet eller rund).** Savklinger, der ikke passer til monteringsdele på saven, vil køre ujævnt og kan nemt få maskinen til at gå ud af kontrol.
- h **Anvend aldrig beskadigede eller forkerte underlagsskiver eller skruer til savklingen.** Underlagsskiver og skruer til savklinger bliver konstrueret specielt til den enkelte sav, så man opnår optimal ydelse og driftssikkerhed.

### Flere sikkerhedsinstruktioner til alle save

Årsager til og undgåelse af tilbageslag (kickback):

- tilbageslag betyder en pludselig reaktion på en fastklemt, blokeret eller forkert monteret savklinge, hvilket bevirker, at den ukontrollerede sav kan løfte sig opad og ud af arbejdsemnet og blive slynget op mod brugeren;
- hvis klingen binder eller sætter sig fast i savsnittet, der lukker sig, bliver den blokeret, og motorkraften slynger maskinen tilbage mod brugeren;
- hvis savklingen drejes eller rettes forkert ind i savsnittet, kan tænderne i den bageste del af savklingen bide sig fast i arbejdsemnets overflade, og derefter vil klingen arbejde sig ud af snittet og saven blive slynget tilbage mod brugeren.

Et tilbageslag (kickback) opstår som følge af forkert brug eller misbrug af maskinen. Det kan undgås ved at tage nedenstående forholdsregler.

**a Hold fast på saven med begge hænder og hold armene på en sådan måde, at du kan opfange styrken fra et tilbageslag. Stå altid på den ene side af savklingen. Savklingen må aldrig stå på linje med kroppen.** Ved tilbageslag kan rundsaven springe bagud, men brugeren kan opfange tilbageslagskraften ved at stå rigtigt.

**b Hvis savklingen binder eller savningen skal afbrydes af en anden grund, så slip afbryderkontakten og lad saven blive siddende i emnet, indtil savklingen står helt stille.**

**Prøv aldrig på at tage saven ud af emnet eller at trække den tilbage, så længe savklingen bevæger sig eller der er risiko for tilbageslag.**

Find ud af, hvorfor savklingen har sat sig fast, og træf passende forholdsregler, så det ikke kan ske igen.

**c Når man igen vil starte en sav, som har sat sig fast i emnet, skal savklingen centreres i savsnittet, hvorefter man kontrollerer, at savtænderne ikke har sat sig fast i emnet.**

Hvis savklingen binder, kan den arbejde sig ud af arbejdsemnet og forårsage tilbageslag, når man starter saven igen.

**d Store plader skal afstøttes for at mindske risikoen for tilbageslag på grund af, at savklingen sætter sig fast.** Store plader har en tendens til at bøje ned i midten på grund af deres egenvægt. Plader skal afstøttes på begge sider, både i nærheden af savsnittet og ved pladens kant.

**e Anvend aldrig en sløv eller beskadiget savklinge.** En savklinge med sløve eller forkert rettede tænder giver et smalt savsnit, der kan give for høj friktion, få klingen til at sætte sig fast og forårsage tilbageslag.

**f Skæredybden og skærevinklen skal indstilles og spændes fast, før man begynder at save.** Hvis indstillingen ændres under savningen, kan savklingen sætte sig fast og der kan opstå tilbageslag.

**g Vær især forsigtig, hvis der skal udføres et "dyksnit" i et uoverskueligt område, f.eks. i en eksisterende væg.** Savklingen, der skal dykke ned, kan blive blokeret i skjulte genstande og give tilbageslag.

### **Sikkerhedsinstruktioner til save med pendulklingeafskærmning**

**a Kontroller først, at den nederste beskyttelseskappe lukker korrekt, hver gang maskinen skal bruges. Anvend aldrig saven, hvis den nederste beskyttelseskappe ikke kan bevæges frit og ikke lukker sig øjeblikkeligt. Den nederste beskyttelseskappe må aldrig klemmes eller bindes fast i åbnet stilling.**

Hvis saven falder ned ved et uheld, kan den nederste beskyttelseskappe blive bøjet. Åbn beskyttelseskappen med tilbagetrækshåndtaget og overbevis Dem om, at den kan bevæges frit og hverken berører savklingen eller andre dele ved alle skærevinkler og -dybder.

**b Kontroller af fjedrene til den nederste beskyttelseskappe fungerer ordentligt. Få udført service på maskinen, før den bruges igen, hvis beskyttelseskappen og fjederen ikke fungerer korrekt.** Den nederste beskyttelseskappe kan gå trægt, hvis der er beskadigede dele, klæbrige rester eller større spånaflejringer i kappen.

**c Den nederste beskyttelseskappe må kun åbnes manuelt i forbindelse med specielle snit, f.eks. 'dyk – og vinkelsnit'. Åbn den nederste beskyttelseskappe med tilbagetrækshåndtaget og slip håndtaget igen, så snart savklingen er trængt ned i arbejdsemnet.** Ved alle andre former for savning skal den nederste beskyttelseskappe fungere automatisk.

**d Læg aldrig saven fra Dem på et arbejdsbord eller på jorden, uden at den nederste beskyttelseskappe dækker savklingen.** En ubeskyttet savklinge med efterløb vil få saven til at flytte sig baglæns og vil save i alting, der kommer i vejen for den. Derfor er det vigtigt at holde øje med savens efterløbstid.

### Yderligere sikkerhedsinstruktioner til alle save med spalteklinge

- a Anvend en spaltekniv, der passer til den isatte savklinge.** Spaltekniiven skal være tykkere end klingens krop, men tyndere end klingens tandbredde.
- b Juster spaltekniiven, som beskrevet i betjeningsvejledningen.** En forkert tykkelse, position og justering kan være grunde til, at spaltekniiven ikke effektivt kan forhindre tilbageslag.
- c Anvend altid spaltekniiven, undtagen ved dyksnit.** Monter spaltekniiven igen efter dyksnittet. Spaltekniiven er i vejen ved dyksnit og kan udløse tilbageslag.
- d For at spaltekniiven skal kunne virke, skal den sidde i savsnittet.** Ved korte snit er spaltekniiven u virksom og kan ikke forhindre tilbageslag.
- e Saven må aldrig bruges, hvis spaltekniiven er bøjet.** Blot en lille fejl kan få beskyttelseskappen til at lukke sig langsommere.

### Yderligere sikkerhedsinstruktioner til rundsave

- Brug høreværn. Udsættelse for støj kan føre til høretab.
- Bær helst støvmaske.
- Brug ikke klinger med større eller mindre diameter end de anbefalede. Vedrørende korrekte klingspecifikationer, se de tekniske data. Brug kun klinger, der er angivet i denne håndbog, og som er i overensstemmelse med EN 847-1.
- Brug aldrig slibehjul.

### Kontroller emballagens indhold

Emballagen indeholder:

- 1 Rundsave
  - 1 Parallellanslag
  - 1 Savklingskrøenøgle
  - 1 Brugervejledning
  - 1 Tegning
- Kontroller, at værktøjet, komponenter eller tilbehør ikke er blevet beskadiget under transporten.
  - Tag dig tid til at læse og forstå denne brugervejledning, før du tager værktøjet i brug.

### Beskrivelse (fig. A)

Din D23700 rundsave er konstrueret til professionel savning i træ og plast. Der findes slibeskiver til skæring i metal og sten.

- 1 Afbryder
- 2 Startspærre for afbryder
- 3 Forreste håndtag
- 4 Spindellås
- 5 Støvsugningåbning
- 6 Savsko
- 7 Spaltekniiv
- 8 Håndtag til nederste beskyttelseskærm
- 9 Nederste beskyttelseskærm
- 10 Klinge
- 11 Smigindstilling
- 12 Markering til smignit
- 13 Markering til lige snit
- 14 Dybdejusteringsknop
- 15 Parallellanslag

### EI-sikkerhed

Elmotoren er kun beregnet til én spænding. Kontroller, at strømforsyningen svarer til spændingen på typeskiltet.



Dit DeWALT-værktøj er dobbeltisoleret i henhold til EN 60745; jordledning er derfor ikke påkrævet.

### Udskiftning af kabel eller stik

Ved udskiftning af kablet eller af stikket skal den bortskaffes på sikker måde. Et stik med blottede kobberledere er farlig, hvis den sættes i en strømførende kontakt.

### Anvendelse af forlængerledning

Hvis der skal bruges forlængerledning, skal der anvendes et kabel svarende til værktøjets strømforbrug. (Se de tekniske specifikationer.)

Den mindste lederstørrelse er 1,5 mm<sup>2</sup>.

Ved anvendelse af en kabeltromle, skal kablet altid vindes helt ud.

### Spændingsfald

Strømafbrydelser medfører korte spændingsfald. Under forhold, hvor strømforsynings forholdene ikke er de mest ideelle, kan andet udstyr blive påvirket.

Hvis systemimpedansen er lavere end 0,25 Ω, vil forstyrrelser højst sandsynligt ikke forekomme.

## Samling og justering



Træk stikket ud af stikkontakten inden samling og justering.

### Justering af savdybde (fig. A & B)

- Løsn dybdejusteringsknappen (14).
- Flyt savbordet (6) for at opnå den korrekte savdybde.
- Spænd dybdejusteringsknappen (14).



For at opnå optimalt resultat bør savdybden være ca. 3 mm større end materialets tykkelse (se indsat tegning på figur B).

### Smigjustering (fig. C)

Smigvinklen kan indstilles mellem 0° og 45°.

- Løsn smigindstillingen (11).
- Indstil smigvinklen ved at dreje savbordet (6), indtil mærket står ud for den ønskede vinkel på skalaen.
- Spænd smigindstillingen (11).

### Savbordindstilling for 90° snit (fig. D)

- Indstil saven på 0° smigvinkel.
- Træk beskyttelsesskærmen tilbage ved hjælp af håndtaget (8) og læg saven på klingesiden.
- Løsn smigindstillingen (11).
- Stil en vinkel mod klingens og savbordet og indstil på 90°.
  - Løsn møtrikken (14) til stoppet (15).
  - Indstil stoppet (15) som påkrævet.
  - Spænd møtrikken (14) og justeringsknappen (11).

### Udskiftning af savklinge (fig. E)

- Aktiver spindellåsen (4) og skru klingeflangen (16) ud ved at dreje den mod uret med den medfølgende umbrachonøgle.
- Træk den nederste skærm (9) tilbage ved hjælp af håndtaget (8) og udskift klingens (10).
- Monter skiverne (17 & 18) på de korrekte steder.
- Kontroller klingens rotationsretning.
- Drej klingeflangen (16) i med hånden, så den holder skiven på plads. Drej med uret.

- Tryk på låseknappen (4) mens spindelen drejes, indtil klingens holder op med at rotere.
- Spænd klingeflangen godt med skruenøglen.

### Justering af spaltekniven (fig. E)

Se den indsatte tegning på figur E vedrørende korrekt justering af spaltekniven (7). Indstil spalteknivens mellemrum efter udskiftning af savklingen eller ved behov.

- Indstil savdybden til 0 mm for at kunne komme til spalteknivens klemmeskruer.
- Løsn skruerne (19) og træk spaltekniven ud til maksimal længde.
- Indstil spillerummet og spænd skruen.

### Indstilling af fræselinjemarkeringerne (fig. F)

Markeringerne til smigsnit (12) og lige snit (13) har hver to styrespor.

- smalt styrespor: til centrerung af standard stålklinger
- bredere styrespor: til centrerung af TCT-klinger

Gør følgende for at indstille:

- Med klingens låst på 90° laves et prøvesnit på ca. 400 mm.
- Træk langsomt saven tilbage.
- Løsn skruen (20), og indstil snittet (21) efter markeringen (13).
- Spænd skruen (20) godt.

Begge skærelinjemarkeringer er nu korrekt indstillet.

### Montering og indstilling af parallelanslaget (fig. G)

Parallelanslaget (15) bruges til at skære parallelt med arbejdsemnets kant.

### Påmontering

- Indsæt parallelanslaget (15) i savskoen (6) som vist.
- Indfør boltens (22) i hullet (23).
- Anbring spændestykkebojlen (24) over boltens, og spænd låseskruen (25).

### Justering

- Løsn låseskruen (25) og indstil parallelanslaget (15) på den ønskede bredde. Justeringen kan aflæses på skalaen (26).
- Stram låseskruen (25).

Markeringerne (27) og (28) kan bruges som vejledning.

- markering (27): til standard stålklinger
- markering (28): til TCT-klinger

## Brugervejledning



- Overhold altid sikkerhedsinstruktionerne og gældende foreskrifter.
- Sørg for at materialet, der skal saves, er godt fastspændt.
- Pres kun ganske lidt med værktøjet og undgå at presse sidelæns.
- Undgå overbelastning.
- Brug ikke for slidte savklinger.



Brug ikke saven til hulsavning.

### Før værktøjet tages i brug:

- Sørg for at beskyttelseskærmene er korrekt monteret. Savklings beskyttelseskærm skal være i lukket position.
- Se til at klingens roterer i den retning, der angives med pile på klingens.

### Starte og stoppe (fig. A)

Af sikkerhedsårsager er afbryderen (1) på dette værktøj udstyret med en spærre (2).

- Tryk på startspærren for at låse værktøjet op.
- Værktøjet startes ved at trykke på afbryderen. Når afbryderen slippes, aktiveres spærren automatisk for at forhindre, at maskinen startes ved en fejltagelse.



- Start eller stop ikke maskinen, når savklingen rører ved arbejdsemnet eller ved andre materialer.
- Spindellåsen må ikke betjenes, mens værktøjet kører.

### Sådan holder og styrer man værktøjet (fig. A)

- Hold på værktøjet ved at gribe fat om hovedhåndtaget og det forreste håndtag (3) for at kunne styre saven ordentligt.
- Da snittet bliver glattere på den side, hvor savklingen efterlader arbejdsemnet, bør dette spændes fast, så bagsiden vender mod klingens.
- Følg den linje, der er trukket på arbejdsemnet ved hjælp af markeringen (13)
- Ved en smigvinkel på 45° følges den linje, der er trukket på arbejdsemnet ved hjælp af markeringen (12).

- Før ledningen væk langs med bagenden af værktøjet.



### Støvudsugning (fig. A)

Dit værktøj er udstyret med en adapter til støvudsugning (5).

- Når muligt brug en udsuger, der opfylder de gældende bestemmelser vedrørende støvudsugning.
- Brug altid en udsuger, der opfylder de gældende bestemmelser vedrørende støvudsugning ved savning af træ. Støvsugerslangen på de fleste støvsugere kan monteres direkte på støvsugerudgangen.



Anvend aldrig støvsuger uden at bruge beskyttelse for gnister ved savning af metal.

Kontakt din forhandler for at få yderligere information om det passende tilbehør.

### Vedligeholdelse

Dit elværktøj er fremstillet til at kunne fungere i meget lang tid med mindst mulig vedligeholdelse. For at værktøjet skal kunne fungere tilfredsstillende hele tiden, er det dog vigtigt, at værktøjet behandles korrekt og rengøres jævnligt.



### Smøring

Dit elværktøj kræver ingen ekstra smøring.



### Rengøring

Hold ventilationshullerne åbne og rengør maskinhuset jævnligt med en blød klud.



### Opslidt værktøj og miljøet

Når din maskine er slidt op, beskyt da naturen ved ikke at kaste den bort sammen med almindeligt affald. Aflever den til et opsamlingssted i din kommune eller til et DeWALT serviceværksted.

**DeWALT service**

Skulle der opstå fejl på produktet, indlever det altid til et autoriseret serviceværksted. Se aktuelt katalog/prisliste om yderligere information eller kontakt DeWALT.

På grund af forskning og udvikling kan ovenstående specifikationer ændres, hvilket ikke meddeles separat.

**GARANTI****• 30 DAGE TILFREDS-KUNDE GARANTI •**

Fuld tilfredshed eller pengene tilbage. Hvis du ikke er helt tilfreds med dit DeWALT-værktøj, kan du returnere værktøjet til forhandleren inden 30 dage efter købet og få dine penge refunderet eller værktøjet ombyttet. Værktøjet skal indleveres komplet, og købsnotaen skal forevises.

**• 1 ÅRS FRI VEDLIGEHOLDELSERVICE •**

Vedligeholdelsen eller service af dit DeWALT-værktøj inden for de første 12 måneder efter købet er gratis hos vore autoriserede serviceværksteder. Fri forebyggende service omfatter arbejds- og reservedelsomkostninger, udgifter til tilbehør dækkes ikke. Husk at medbringe kvitteringen.

**• ET ÅRS FULD GARANTI •**

Hvis et DeWALT-værktøj bliver defekt på grund af materiale-eller produktionsfejl inden for de første 12 måneder fra købsdatoen, vil de defekte komponenter blive udskiftet gratis eller også udskiftes enheden uden beregning under følgende forudsætninger:

- At apparatet ikke er anvendt forkert.
- At der ikke er udført uautoriserede reparationer.
- At dateret købsnota forevises.

Denne garanti tilbydes som en ekstra service og er et tillæg til forbrugers øvrige rettigheder.

Oplysninger om nærmeste DeWALT-autoriserede serviceværksted, se aktuelt katalog for videre information eller kontakt DeWALT. Alternativt kan De også finde en liste over DeWALT-autoriserede serviceværksteder og detaljer om vor eftersalgs-service på Internettet på følgende adresse: **[www.2helpU.com](http://www.2helpU.com)**

# HANDKREISSÄGE D23700

## Herzlichen Glückwunsch!

Sie haben sich für ein Werkzeug von DeWALT entschieden, das die lange DeWALT-Tradition fortsetzt, nur ausgereifte und in zahlreichen Tests bewährte Qualitätsprodukte für den Fachmann anzubieten. Lange Jahre der Erfahrung und kontinuierliche Weiterentwicklung machen DeWALT zu Recht zu einem verlässlichen Partner aller professionellen Anwender.

## Technische Daten

|                             |                      | D23700  |
|-----------------------------|----------------------|---------|
| Spannung                    | (Volt)               | 230     |
| Leistungsaufnahme           | (Watt)               | 1.750   |
| Leerlaufdrehzahl            | (min <sup>-1</sup> ) | 4.900   |
| Max. Schnitttiefe           | (mm)                 | 86      |
| Sägeblattdurchmesser        | (mm)                 | 235     |
| Stärke des Sägeblattkörpers | (mm)                 | 1,6     |
| Sägeblattbohrung            | (mm)                 | 30      |
| Neigungswinkeleinstellung   |                      | 0 - 45° |
| Gewicht                     | (kg)                 | 8,4     |

## Mindestabsicherung des Stromkreises:

|                        |      |
|------------------------|------|
| 230-V-Elektrowerkzeuge | 10 A |
|------------------------|------|

Folgende Symbole werden in dieser Anleitung verwendet:



Achtung: Verletzungsgefahr, Lebensgefahr oder mögliche Beschädigung des Elektrowerkzeuges infolge der Nichtbeachtung der Anweisungen dieser Anleitung!



elektrische Spannung

## EG-Konformitätserklärung



### D23700

DeWALT erklärt hiermit, daß diese Elektrowerkzeuge konstruiert wurden gemäß: 98/37/EEC, 89/336/EEC, 73/23/EEC, 86/188/EEC, EN 60745, EN 55014-2, EN 55014, EN 61000-3-2 & EN 61000-3-11.

Für weitere Informationen wenden Sie sich bitte an die Adresse weiter unten oder an eine der auf der Rückseite dieser Anleitung genannten Niederlassungen.

|   |  | D23700 |
|---|--|--------|
| $L_{pA}$  | (Schalldruck) dB(A)                        | 94     |
| $L_{WA}$  | (Schalleistung) dB(A)                      | 105    |
| Gewichteter quadratischer Mittelwert (RMS) der Beschleunigung |  |        |
|   | m/s <sup>2</sup>                           | < 2,5  |
| $K_{pA}$  | (Schalldruck-Unsicherheitsfaktor) dB(A)    | 2,8    |
| $K_{WA}$  | (Schalleistungs-Unsicherheitsfaktor) dB(A) | 2,8    |

Direktor Produktentwicklung  
Horst Großmann

DeWALT, Richard-Klinger-Straße 11,  
D-65510, Idstein, Deutschland

## Allgemeine Sicherheitsregeln

**Achtung! Sämtliche Anweisungen sind zu lesen.** Die Nichteinhaltung der nachstehend aufgeführten Anweisungen kann einen elektrischen Schlag, Brand und/oder schwere Verletzungen verursachen. Der nachfolgend verwendete Begriff „Gerät“ bezieht sich auf netzbetriebene Geräte (mit Netzkabel) und auf akkubetriebene Geräte (ohne Netzkabel).

**BEWAHREN SIE DIESE ANWEISUNGEN AUF.**

### 1 Arbeitsbereich

- a Halten Sie Ihren Arbeitsbereich sauber und gut ausgeleuchtet.** Unordnung und dunkle Arbeitsbereiche können zu Unfällen führen.
- b Arbeiten Sie mit Werkzeugen nicht in explosionsgefährdeter Umgebung, in der sich brennbare Flüssigkeiten, Gase oder Stäube befinden.** Werkzeuge erzeugen Funken, die den Staub oder die Dämpfe entzünden können.
- c Halten Sie Kinder und andere Personen während der Benutzung des Werkzeugs fern.** Bei Ablenkung können Sie die Kontrolle verlieren.

### 2 Elektrische Sicherheit

- a Der Anschlussstecker des Werkzeugs muß in die Steckdose passen. Der Stecker darf in keiner Weise verändert werden. Verwenden Sie keine Adapterstecker gemeinsam mit schutzgeerdeten Werkzeugen.** Unveränderte Stecker und passende Steckdosen verringern das Risiko eines elektrischen Schlages.
- b Vermeiden Sie Körperkontakt mit geerdeten Oberflächen von Rohren, Heizungen, Herden und Kühlschränken.** Es besteht ein erhöhtes Risiko eines elektrischen Schlages, wenn Ihr Körper geerdet ist.
- c Halten Sie Werkzeuge von Regen und Nässe fern.** Das Eindringen von Wasser in ein Werkzeug erhöht das Risiko eines elektrischen Schlages.
- d Missbrauchen Sie nicht das Kabel. Verwenden Sie das Kabel niemals zum Tragen, Ziehen oder Trennen des Werkzeugs vom Netz. Halten Sie das Kabel fern von Hitze, Öl, scharfen Kanten oder sich bewegenden Teilen.** Beschädigte oder verwickelte Kabel erhöhen das Risiko eines elektrischen Schlages.

**e Wenn Sie mit einem Werkzeug im Freien arbeiten, verwenden Sie nur Verlängerungskabel, die auch für den Außenbereich zugelassen sind.** Die Anwendung eines für den Außenbereich geeigneten Verlängerungskabels verringert das Risiko eines elektrischen Schlages.

### 3 Sicherheit von Personen

- a Seien Sie aufmerksam, achten Sie darauf, was Sie tun, und gehen Sie vernünftig mit einem Werkzeug um. Benutzen Sie das Werkzeug nicht, wenn Sie müde sind oder unter dem Einfluss von Drogen, Alkohol oder Medikamenten stehen.** Ein Moment der Unachtsamkeit beim Gebrauch von Werkzeugen kann zu ernsthaften Verletzungen führen.
- b Verwenden Sie Schutzausrüstung. Tragen Sie stets einen Augenschutz.** Schutzausrüstung wie Staubmaske, rutschfeste Sicherheitsschuhe, Schutzhelm oder Gehörschutz, je nach Art und Einsatz des Werkzeuges, verringert das Risiko von Verletzungen.
- c Vermeiden Sie eine unbeabsichtigte Inbetriebnahme. Stellen Sie sicher, daß sich der Schalter in der Aus-Stellung befindet, bevor das Werkzeug mit dem Netz verbunden wird.** Durch das Tragen des Werkzeugs mit dem Finger am Schalter oder durch das Verbinden eingeschalteter Werkzeuge werden Unfälle provoziert.
- d Entfernen Sie Einstellwerkzeuge oder Schraubenschlüssel, bevor Sie das Werkzeug einschalten.** Ein Werkzeug oder Schlüssel, der sich in einem drehenden Teil befindet, kann zu Verletzungen führen.
- e Nicht zu weit nach vorne strecken! Sorgen Sie für sicheren Stand und halten Sie jederzeit das Gleichgewicht.** Dadurch können Sie das Werkzeug in unerwarteten Situationen besser unter Kontrolle halten.
- f Tragen Sie geeignete Kleidung. Tragen Sie keine weite Kleidung oder Schmuck. Halten Sie Haare, Kleidung und Handschuhe fern von sich bewegenden Teilen.** Lockere Kleidung, Schmuck oder lange Haare können von sich bewegenden Teilen erfasst werden.

**g Falls Staubabsaug- und -fangvorrichtungen vorhanden sind, vergewissern Sie sich, daß diese angeschlossen sind und richtig verwendet werden.** Das Verwenden dieser Einrichtungen verringert Gefährdungen durch Staub.

#### 4 Gebrauch und Pflege von Werkzeugen

**a Überlasten Sie das Werkzeug nicht. Verwenden Sie für Ihre Arbeit das dafür bestimmte Werkzeug.** Mit dem passenden Werkzeug arbeiten Sie besser und sicherer im angegebenen Leistungsbereich.

**b Benutzen Sie kein Werkzeug, dessen Schalter defekt ist.** Ein Werkzeug, das sich nicht mehr ein- oder ausschalten lässt, ist gefährlich und muß repariert werden.

**c Ziehen Sie den Stecker aus der Steckdose, bevor Sie Einstellungen vornehmen, Zubehöreile wechseln oder das Werkzeug weglegen.** Diese Vorsichtsmaßnahme verhindert den unbeabsichtigten Start des Werkzeugs.

**d Bewahren Sie unbenutzte Werkzeuge außerhalb der Reichweite von Kindern auf. Lassen Sie Werkzeuge nicht von Personen benutzen, die damit nicht vertraut sind oder diese Anweisungen nicht gelesen haben.** Werkzeuge sind gefährlich, wenn Sie von unerfahrenen Personen benutzt werden.

**e Halten Sie Werkzeuge in einem einwandfreien Zustand. Kontrollieren Sie, ob bewegliche Teile falsch ausgerichtet sind oder klemmen und ob Teile gebrochen oder so beschädigt sind, daß die Funktion des Werkzeugs beeinträchtigt ist. Lassen Sie beschädigte Werkzeuge vor dem Gebrauch reparieren.** Viele Unfälle haben ihre Ursache in schlecht gewarteten Werkzeugen.

**f Halten Sie Schneidwerkzeuge scharf und sauber.** Sorgfältig gepflegte Schneidwerkzeuge mit scharfen Schneidkanten verklemmen sich weniger und sind leichter zu führen.

**g Verwenden Sie Werkzeug, Zubehör, Einsatzwerkzeuge usw. entsprechend diesen Anweisungen und so, wie es für diesen speziellen Werkzeugtyp vorgeschrieben ist. Berücksichtigen Sie dabei die Arbeitsbedingungen und die auszuführende Arbeit.**

Der Gebrauch von Werkzeugen für andere als die vorgesehenen Anwendungen kann zu gefährlichen Situationen führen.

#### 5 Service

**a Lassen Sie Ihr Werkzeug nur von qualifiziertem Fachpersonal und nur mit Original-Ersatzteilen reparieren.** Damit wird gewährleistet, daß die Sicherheit des Werkzeugs erhalten bleibt.

#### *Sicherheitsanweisungen für alle Sägen*

#### ACHTUNG – GEFAHR:

**a Halten Sie Ihre Hände vom Sägebereich und dem Sägeblatt fern. Halten Sie die andere Hand am Zusatzgriff oder dem Motorgehäuse.** Wenn Sie die Säge mit beiden Händen halten, so kann das Sägeblatt keine Verletzungen an den Händen verursachen.

**b Greifen Sie niemals unter das Werkstück.** Die Schutzvorrichtung kann Sie nicht vor dem Sägeblatt unterhalb des Werkstücks schützen.

**c Stellen Sie die Schnitttiefe auf die Dicke des Werkstücks ein.** Es sollte weniger als ein ganzer Zahn der Sägeblattzähne unter dem Werkstück sichtbar sein.

**d Halten Sie das zu schneidende Werkstück niemals in den Händen oder auf dem Bein. Sichern Sie das Werkstück auf einer stabilen Plattform.** Es ist wichtig, das Werkstück richtig abzustützen, damit Ihr Körper geschützt wird, das Sägeblatt nicht festklemmt und Sie die Kontrolle behalten.

**e Halten Sie das Elektrowerkzeug an den isolierten Griffflächen, wenn Arbeiten durchgeführt werden, bei denen das Schneidwerkzeug versteckte Leitungen oder die eigene Anschlußleitung berühren könnte.** Ein Kontakt mit einer spannungsführenden Leitung setzt auch die freiliegenden Metallteile des Elektrowerkzeugs unter Spannung und der Benutzer erleidet einen Stromschlag.

**f Verwenden Sie bei Längsschnitten stets einen Längsschnitt-Anschlag bzw. eine gerade Kantenführung.** Dadurch wird die Schnittgenauigkeit verbessert und die Gefahr des Festklemmens des Sägeblatts verringert.

**g Verwenden Sie stets Sägeblätter der richtigen Größe und Form (Diamant kontra rund) der Wellenbohrungen.** Sägeblätter, die nicht zu den Befestigungsteilen der Säge passen, laufen exzentrisch, was zu einem Kontrollverlust führt.

**h Verwenden Sie niemals beschädigte oder falsche Unterlegscheiben oder einen beschädigten oder falschen Bolzen für das Sägeblatt.** Die Unterlegscheiben und der Bolzen für das Sägeblatt wurden speziell für Ihre Säge konstruiert, so daß eine optimale Leistung und Betriebssicherheit erzielt wird.

### **Weitere Sicherheitsanweisungen für alle Sägen**

Ursachen von Rückschlägen und deren Verhinderung seitens des Benutzers:

- Ein Rückschlag ist die plötzliche Reaktion auf ein eingeklemmtes, hängendes oder falsch ausgerichtetes Sägeblatt. Dies führt dazu, daß sich die Säge unkontrolliert nach oben und aus dem Werkstück in Richtung Benutzer herausbewegt;
- Falls das Sägeblatt eingeklemmt wird oder durch den Schlitz hängen bleibt, so wird das Sägeblatt festgebremst, und durch die Reaktion des Motors wird die Einheit rasch zum Benutzer zurückgeschleunigt;
- Falls das Sägeblatt verdreht oder im Schnitt falsch ausgerichtet wird, so können sich die Zähne an der Hinterkante des Sägeblatts in die Oberfläche des Holzes graben, wodurch das Sägeblatt aus dem Schlitz 'herausklettert' und in Richtung Benutzer zurückschnellt.

Ein Rückschlag ist das Resultat eines Mißbrauchs und/oder einer falschen Bedienung der Säge oder falscher Bedingungen und kann durch die entsprechenden unten angegebenen Vorsichtsmaßnahmen vermieden werden.

**a Halten Sie die Säge mit beiden Händen sicher fest und halten Sie Ihre Arme so, daß sie den Rückschlagkräften widerstehen können. Positionieren Sie Ihren Körper auf einer der beiden Seiten des Sägeblatts, jedoch nicht in einer Reihe mit dem Sägeblatt.** Ein Rückschlag kann dazu führen, daß die Säge zurückschnellt; die Rückschlagkräfte können jedoch vom Bediener unter Kontrolle gehalten werden, wenn entsprechende Vorsichtsmaßnahmen getroffen werden.

**b Falls das Sägeblatt hängt oder der Schnitt aus irgendeinem anderen Grund unterbrochen wird, lassen Sie den Auslöser los und lassen Sie die Säge bewegungslos im Material, bis das Sägeblatt vollkommen zum Stillstand gekommen ist. Versuchen Sie niemals, das Sägeblatt aus dem Werkstück zu entfernen oder nach hinten zu ziehen, während das Sägeblatt in Bewegung ist, da dies zu einem Rückschlag führen kann.**

Untersuchen Sie den Fall und treffen Sie Abhilfemaßnahmen, um die Ursache des Hängens des Sägeblatts zu beseitigen.

**c Wird eine Säge im Werkstück wieder in Betrieb genommen, zentrieren Sie das Sägeblatt im Schlitz und vergewissern Sie sich, daß sie Sägeblattzähne nicht in das Material eingreifen.** Hängt das Sägeblatt, so wandert es möglicherweise nach oben oder es findet beim erneuten Einschalten ein Rückschlag aus dem Werkstück statt.

**d Stützen Sie große Platten ab, damit das Sägeblatt nicht eingeklemmt wird und kein Rückschlag entsteht.** Große Platten haben die Tendenz, durch ihr Eigengewicht durchzusacken. Unter der Platte in der Nähe der Schnittlinie und in der Nähe der Plattenkante müssen auf beiden Seiten Stützen plaziert werden.

**e Verwenden Sie keine stumpfen oder beschädigten Sägeblätter.** Stumpfe oder nicht richtig eingestellte Sägeblätter führen zu einem engen Sägeschlitz, was wiederum zu übermäßiger Reibung, einem Hängen des Sägeblatts und zu Rückschlägen führt.

**f Die Sicherungshebel für die Sägeblatttiefe und -neigung müssen fest und gesichert sein, bevor der Schnitt durchgeführt wird.** Falls sich die Einstellung des Sägeblatts während des Schnitts verschiebt, so kann dies zu einem Hängen und Rückschlägen führen.

**g Gehen Sie besonders vorsichtig vor, wenn ein 'Einstechschnitt' in vorhandene Wände oder andere blinde Bereiche durchgeführt wird.** Das hervorstehende Sägeblatt kann Gegenstände durchtrennen und zu Rückschlägen führen.

### *Sicherheitsanweisungen für Sägen mit einem Pendel-Sägeblattschutz*

- a Vergewissern Sie sich vor jedem Gebrauch, daß die untere Schutzvorrichtung richtig schließt. Betreiben Sie die Säge nicht, falls sich die untere Schutzvorrichtung nicht ungehindert bewegt und nicht sofort schließen läßt. Spannen oder binden Sie die untere Schutzvorrichtung niemals in der geöffneten Stellung fest.** Wird die Säge versehentlich fallengelassen, so kann sich die untere Schutzvorrichtung verbiegen. Heben Sie die untere Schutzvorrichtung am Einzugshebel an und vergewissern Sie sich, daß sie sich ungehindert bewegt und nicht das Sägeblatt oder andere Teile berührt. Dies gilt für alle Winkel und Schnittiefen.
- b Überprüfen Sie die Funktion der Feder für die untere Schutzvorrichtung. Falls Schutzvorrichtung und Feder nicht einwandfrei funktionieren, so müssen diese Teile vor dem Gebrauch instandgesetzt werden.** Möglicherweise arbeitet die untere Schutzvorrichtung aufgrund beschädigter Teile, Harzablagerungen oder einer Ansammlung von Spänen schwergängig.
- c Die untere Schutzvorrichtung darf nur für Spezialschnitte wie "Einstechschnitte" und "Verbundschnitte" von Hand eingezogen werden. Heben Sie die untere Schutzvorrichtung an, indem Sie den Einzugshebel einfahren, und sobald das Sägeblatt in den Werkstoff tritt, muß die untere Schutzvorrichtung freigegeben werden.** Bei allen anderen Sägearbeiten muß die untere Schutzvorrichtung automatisch arbeiten.
- d Achten Sie stets darauf, daß die untere Schutzvorrichtung das Sägeblatt abdeckt, bevor die Säge auf der Werkbank oder dem Boden abgesetzt wird.** Ein ungeschütztes, noch auslaufendes Sägeblatt führt dazu, daß die Säge zurückschnellt und alles durchtrennt, was sich im Sägebereich befindet. Seien Sie sich darüber im Klaren, daß es einige Zeit dauert, bis das Sägeblatt zum Stillstand kommt, nachdem der Schalter losgelassen wurde.

### *Zusätzliche Sicherheitsanweisungen für alle Sägen mit Spaltkeil*

- a Verwenden Sie für das zu verwendende Sägeblatt den entsprechenden Spaltkeil.** Damit der Spaltkeil richtig funktioniert, muß er dicker als der Körper des Sägeblatts sein, jedoch dünner als der Zahnsatz des Sägeblatts.
- b Stellen Sie den Spaltkeil gemäß Beschreibung in dieser Bedienungsanleitung ein.** Ein falscher Abstand, eine falsche Positionierung oder eine falsche Ausrichtung können den Spaltkeil bei der Verhinderung von Rückschlägen unwirksam machen.
- c Verwenden Sie stets den Spaltkeil, es sei denn, es handelt sich um Einstechschnitte.** Der Spaltkeil muß nach einem Einstechschnitt wieder angebracht werden. Der Spaltkeil stellt bei Einstechschnitten eine Behinderung dar und kann zu Rückschlägen führen.
- d Damit der Spaltkeil richtig funktioniert, muß er in das Werkstück eingreifen.** Bei kurzen Schnitten ist der Spaltkeil zur Verhinderung von Rückschlägen unwirksam.
- e Betreiben Sie die Säge nicht, wenn der Spaltkeil verbogen ist.** Selbst eine nur leichte Behinderung kann die Schließgeschwindigkeit einer Schutzvorrichtung verlangsamen.

### *Zusätzliche Sicherheitsanweisungen für Kreissägen*

- Tragen Sie einen Gehörschutz. Lärm kann Gehörschäden verursachen.
- Das Tragen einer Staubmaske ist ratsam.
- Verwenden Sie keine Sägeblätter mit einem kleineren oder größeren Durchmesser als empfohlen. Verwenden Sie nur Sägeblätter, die den in den technischen Daten enthaltenen Anforderungen entsprechen. Verwenden Sie nur die in diesem Handbuch spezifizierten Sägeblätter im Einklang mit EN 847-1.
- Verwenden Sie niemals Schleif-/Trennscheiben.

### **Überprüfen der Lieferung**

Die Verpackung enthält:

- 1 Handkreissäge
- 1 Parallelanschlag
- 1 Schraubenschlüssel für Sägeblatt
- 1 Bedienungsanleitung
- 1 Explosionszeichnung

- Vergewissern Sie sich, daß das Elektrowerkzeug sowie die Zubehörteile beim Transport nicht beschädigt wurden.
- Lesen Sie vor der Inbetriebnahme die Bedienungsanleitung gründlich durch.

## Beschreibung (Abb. A)

Ihr D23700 Kreissäge wurde zum professionellen Sägen von Holz und Kunststoffen konzipiert. Schleif-/Trennscheiben sind zum Schneiden von Metall und Stein.

- 1 Ein-/Aus-Schalter
- 2 Einschaltperre
- 3 Zweithandgriff
- 4 Spindelarretierung
- 5 Staubabsaugauslaß
- 6 Sägeschuh
- 7 Spaltkeil
- 8 Rückzughebel für untere Schutzvorrichtung
- 9 Untere Schutzvorrichtung
- 10 Sägeblatt
- 11 Neigungseinstellknopf
- 12 Markierung für Neigungsschnitt
- 13 Markierung für Geradschnitt
- 14 Tiefeneinstellknopf
- 15 Parallelanschlag

## Elektrische Sicherheit

Der Elektromotor wurde nur für eine Spannung konzipiert. Überprüfen Sie deswegen, ob die Netzspannung der auf dem Typenschild des Elektrowerkzeuges angegebenen Spannung entspricht.



Ihr DeWALT-Elektrowerkzeug ist gemäß EN 60745 zweifach isoliert; ein Erdleiter ist aus diesem Grunde überflüssig.

**CH** Bei Ersatz des Netzkabels achten Sie auf Verwendung des Schweizer Netzsteckers.

**Typ 11 für Klasse II (Doppelisolierung) - Geräte**  
**Typ 12 für Klasse I (Schutzleiter) - Geräte**

**CH** Ortsveränderliche Geräte, die im Freien verwendet werden, müssen über einen Fehlerstromschutzschalter angeschlossen werden.

**Auswechseln des Netzkabels oder -steckers**  
Defekte Netzkabel oder -stecker dürfen nur von einem autorisierten Fachbetrieb ausgewechselt werden. Ausgetauschte Netzkabel oder -stecker müssen danach fachgerecht entsorgt werden.

## Verlängerungskabel

Verwenden Sie ein zugelassenes Verlängerungskabel, das für die Leistungsaufnahme des Elektrowerkzeugs ausreichend ist (vgl. technische Daten). Der Mindestquerschnitt beträgt 1,5 mm<sup>2</sup>. Rollen Sie das Kabel bei Verwendung einer Kabelrolle immer völlig aus.

## Spannungsabsenkungen

Einschaltvorgänge erzeugen kurzfristige Spannungsabsenkungen. Bei ungünstigen Netzbedingungen können Beeinträchtigungen anderer Geräte auftreten.

Bei Netzimpedanzen kleiner als 0,25 Ω sind keine Störungen zu erwarten.

## Zusammenbauen und Einstellen



Ziehen Sie vor dem Zusammenbauen und Einstellen immer den Netzstecker.

## Schnitttiefeinstellung (Abb. A & B)

- Lockern Sie den Tiefeneinstellknopf (14).
- Bewegen Sie den Schuh (6), um die richtige Schnitttiefe einzustellen.
- Drehen Sie den Tiefeneinstellknopf (14) wieder fest.



Für beste Ergebnisse lassen Sie das Sägeblatt ungefähr 3 mm aus dem Werkstück herausragen (vgl. Einsatz in Abb. B).

## Gehrungseinstellung (Abb. C)

Der Gehrungswinkel kann zwischen 0° und 45° eingestellt werden..

- Lockern Sie den Gehrungseinstellknopf (11).
- Stellen Sie den Gehrungswinkel ein, indem Sie den Sägeschuh (6) kippen, bis die Einstellmarke den gewünschten Winkel auf der Skala anzeigt.
- Drehen Sie den Gehrungseinstellknopf (11) fest.

### Schuhjustierung für 90°-Schnitte (Abb. D)

- Stellen Sie einen Gehrungswinkel von 0° ein.
- Ziehen Sie den Blattschutz mit Hilfe des Hebels (8) zurück und legen Sie die Säge auf die Sägeblattseite.
- Lockern Sie den Gehrungseinstellknopf (11).
- Stellen Sie ein Winkelmaß gegen das Sägeblatt und den Schuh, um die 90°-Einstellung abzugleichen.
  - Lösen Sie die Mutter (14) des Anschlags (15).
  - Stellen Sie den Anschlag (15) wie erforderlich ein.
  - Ziehen Sie die Mutter (14) und den Einstellknopf (11) an.

### Sägeblattwechsel (Abb. E)

- Drücken Sie auf den Sägeblattsicherungsknopf (4) und lösen Sie die Sägeblattklemmschraube (16), indem Sie sie mit dem im Lieferumfang enthaltenen Innensechskantschlüssel gegen den Uhrzeigersinn drehen.
- Ziehen Sie die untere Sägeblattschutzvorrichtung (9) mit Hilfe des Hebels (8) zurück und wechseln Sie das Sägeblatt (10). Bringen Sie die Unterlegscheiben (17 & 18) wieder richtig an.
- Prüfen Sie die Drehrichtung des Sägeblatts.
- Drehen Sie die Sägeblattklemmschraube (16) von Hand ein, um die Unterlegscheiben in Position zu halten. Drehen Sie im Uhrzeigersinn.
- Drücken Sie auf den Sägeblattsicherungsknopf (4), während Sie die Spindel drehen, bis sich das Sägeblatt nicht mehr dreht.
- Ziehen Sie die Sägeblattklemmschraube mit dem Innensechskantschlüssel fest an.

### Spaltkeileinstellung (Abb. E)

Der Einsatz in Abb. E zeigt die richtige Einstellung des Spaltkeils (7). Stellen Sie den Abstand zum Sägeblatt neu ein, nachdem das Sägeblatt gewechselt wurde oder wenn dies aus einem anderen Grund erforderlich ist.

- Stellen Sie eine Schnittiefe von 0 mm ein, damit Sie die Klemmschrauben des Spaltkeils erreichen können.
- Lösen Sie die Schrauben (19), und ziehen Sie den Spaltkeil auf die maximale Länge heraus.
- Stellen Sie den Abstand zum Sägeblatt ein und ziehen Sie die Schraube wieder fest.

### Justieren der Schnittlinienmarkierungen (Abb. F)

Die Markierungen für Neigungsschnitte (12) und für Geradschnitte (13) haben jeweils zwei Rillen:

- schmale Rille: zum Zentrieren von Standard-Stahlsägeblättern
- breitere Rille: zum Zentrieren von TCT-Sägeblättern

Gehen Sie zur Einstellung folgendermaßen vor:

- Während das Sägeblatt bei 90° gesichert ist, führen Sie einen Probeschnitt von ca. 400 mm durch.
- Ziehen Sie die Säge etwas zurück.
- Lockern Sie die Schraube (20) und richten Sie den Schnitt (21) mit der Markierung (13) aus.
- Ziehen Sie die Schraube (20) fest an.

Beide Schnittlinienmarkierungen sind nun richtig justiert.

### Anbringen und Einstellen des Parallelenschlags (Abb. G)

Der Parallelenschlag (15) wird zum parallelen Schneiden entlang der Kante des Werkstücks verwendet.

### Montieren

- Bringen Sie den Parallelenschlag (15) wie abgebildet im Sägeschuh (6) an.
- Stecken Sie den Bolzen (22) in das Loch (23).
- Setzen Sie die Klammer (24) über den Bolzen und ziehen Sie die Sicherungsschraube (25) an.

### Einstellung

- Lockern Sie die Sicherungsschraube (25) und stellen Sie den Parallelenschlag (15) auf die gewünschte Breite ein. Die Einstellung wird auf der Skala (26) angezeigt.
- Ziehen Sie die Sicherungsschraube (25) an.

Die Markierungen (27) und (28) können als Richtlinie verwendet werden:

Markierung (27): für Standard-Stahlsägeblätter  
 Markierung (28): für TCT-Sägeblätter

### Gebrauchsanweisung



- Beachten Sie immer die Sicherheitshinweise und die gültigen Vorschriften.
- Vergewissern Sie sich, daß das zu sägende Material gesichert wurde.

- Drücken Sie die Säge beim Arbeiten nur leicht an und üben Sie nie seitlichen Druck auf das Sägeblatt aus.
- Vermeiden Sie die Überlastung der Säge.
- Verwenden Sie keine abgenutzten Sägeblätter.



Verwenden Sie Ihre Säge nicht für Taschenschnitte.

## Vor dem Betrieb:

- Vergewissern Sie sich, daß alle Sicherungsvorrichtungen ordnungsgemäß montiert sind. Der Sägeblattschutz muß geschlossen sein.
- Vergewissern Sie sich, daß das Sägeblatt sich in Richtung des auf dem Blatt angebrachten Pfeiles dreht.

## Ein- und Ausschalten (Abb. A)

Aus Sicherheitsgründen ist der Ein-/Ausschalter (1) Ihres Werkzeuges mit einer Einschaltsperrle (2) versehen.

- Drücken Sie die Einschaltsperrle (2), um den Schalter freizugeben.
- Drücken Sie zum Einschalten den Ein-/Aus-Schalter. Beim Loslassen des Ein-/Ausschalters wird die Einschaltsperrle automatisch wieder aktiviert, um ein unbeabsichtigtes Einschalten des Werkzeuges zu verhindern.



- Schalten Sie das Werkzeug nicht ein oder aus, während das Sägeblatt das Werkstück oder andere Materialien berührt.
- Betätigen Sie nicht die Spindelsicherung, während das Werkzeug läuft.

## Halten und Führen des Werkzeuges (Abb. A)

- Halten Sie das Werkzeug am Haupthandgriff und am vorderen Handgriff (3), um die Säge ordnungsgemäß zu führen.
- Spannen Sie das Werkstück für optimale Ergebnisse mit der Rückseite zum Sägeschuh ein (saubere Schnittkante liegt unten).
- Folgen Sie unter Verwendung der Markierung (13) der auf dem Werkstück angezeichneten Linie.
- Im Falle eines Neigungswinkels von 45° folgen Sie unter Verwendung der Markierung (12) der auf dem Werkstück angezeichneten Linie.

- Führen Sie die Anschlußleitung in einer Linie hinter dem Werkzeug.



## Staubabsaugung (Abb. A)

Ihr Werkzeug ist mit einem Spanauswurf (5) versehen.

In Deutschland werden für Holzstaub aufgrund der TRGS 553 geprüfte Absaugeinrichtungen gefordert. Für andere Materialien muß der gewerbliche Betreiber die speziellen Anforderungen mit der zuständigen Berufsgenossenschaft klären.

- Verwenden Sie nur eine Spanabsaugung, die den gültigen Richtlinien für das Sägen von Holz entspricht. Der Absaugschlauch der meisten handelsüblichen Staubsauger kann direkt an den Spanauswurf angeschlossen werden.



Verwenden Sie beim Sägen von Metall keinen Entstauber ohne entsprechenden Funkenschutz.

Wenden Sie sich für nähere Informationen über das richtige Zubehör an Ihren Händler.

## Wartung

Ihr DeWALT-Elektrowerkzeug wurde für eine lange Lebensdauer und einen möglichst geringen Wartungsaufwand entwickelt. Ein dauerhafter, einwandfreier Betrieb setzt eine regelmäßige Reinigung voraus.



## Schmieren

Ihr Elektrowerkzeug erfordert keine zusätzliche Schmierung.



## Reinigung

Sorgen Sie dafür, daß die Lüftungsschlitze offen bleiben, und reinigen Sie das Gehäuse regelmäßig mit einem weichen Tuch.



## Recycling (nicht zutreffend für Österreich und die Schweiz)

Elektrowerkzeuge enthalten Roh- und Kunststoffe, die recycelt werden können und Stoffe, die fachgerecht entsorgt werden müssen. DeWALT und andere namhafte Hersteller von Elektrowerkzeugen haben ein Recycling-Konzept entwickelt, das dem Handel und dem Anwender eine problemlose Rückgabe von Elektrowerkzeugen ermöglicht. Ausgediente netz- und akkubetriebene DeWALT-Werkzeuge können beim Handel abgegeben oder direkt an DeWALT eingeschickt werden. Beim Recycling werden sortenreine Rohstoffe (Kupfer, Aluminium, etc.) und Kunststoffe gewonnen und nicht verwertbare Reststoffe verantwortungsvoll entsorgt. Voraussetzung für den Erfolg ist das Engagement von Anwendern, Handel und Markenherstellern.

## GARANTIE

### • 30 TAGE GELD ZURÜCK GARANTIE •

Wenn Sie mit der Leistung Ihres DeWALT-Elektrowerkzeuges nicht völlig zufrieden sind, können Sie es unter Vorlage des Original-Kaufbeleges ohne weiteres innerhalb von 30 Tagen bei Ihrem DeWALT-Händler im Original-Lieferumfang zurückgeben und erhalten Ihr Geld zurück. Die Geld zurück Garantie gilt nicht auf Zubehör.

### • 1 JAHR KOSTENLOSE INSPEKTION •

Innerhalb der ersten 12 Monate nach dem Kauf werden Wartungs- oder Kundendienstleistungen für Ihr DeWALT-Elektrowerkzeug unter Vorlage des Original-Kaufbeleges von einer DeWALT-Kundendienstwerkstatt ausgeführt. Diese Leistung ist im Kaufpreis eingeschlossen.

### • 1 JAHR GARANTIE •

Die Garantiefrist von 12 Monaten gilt für alle DeWALT-Elektrowerkzeuge und beginnt mit dem Kaufdatum, das durch den Original-Kaufbeleg nachgewiesen werden muß. In dieser Zeit garantieren wir:

- Kostenlose Beseitigung eventueller Störungen
- Kostenlosen Ersatz aller schadhafte Teile
- Kostenlosen und fachmännischen Reparaturservice
- Voraussetzung ist, daß der Fehler nicht auf unsachgemäße Behandlung zurückzuführen ist und nur Original-DeWALT-Zubehörteile verwendet wurden, die ausdrücklich von DeWALT als zum Betrieb mit DeWALT-Elektrowerkzeugen geeignet bezeichnet worden sind.

Den Standort Ihres nächstgelegenen Händlers oder Ihrer Kundendienst-Werkstatt erfahren Sie unter der entsprechenden Telefonnummer auf der Rückseite. Eine Übersicht über die DeWALT-Kundendienstwerkstätte und weitere Informationen finden Sie auch im Internet: [www.2helpU.com](http://www.2helpU.com) Mit dieser Garantieerklärung erhalten Sie eine zusätzliche Sicherheit. Sie schränkt jedoch in keinem Falle Ihre gesetzlichen Gewährleistungsrechte ein, die Sie gegenüber demjenigen haben, bei dem Sie das Gerät gekauft haben. Sie können nach Ihrer Wahl diese in gewissem Umfange weitergehenden Rechte (Minderung des Kaufpreises oder Rückgängigmachung des Kaufes) auch Ihrem Verkäufer gegenüber geltend machen.

# CIRCULAR SAW D23700

## Congratulations!

You have chosen a DeWALT tool. Years of experience, thorough product development and innovation make DeWALT one of the most reliable partners for professional power tool users.

## Technical data

|                        | D23700            |         |
|------------------------|-------------------|---------|
| Voltage                | V                 | 230     |
| (U.K. & Ireland only)  | V                 | 230/115 |
| Power input            | W                 | 1,750   |
| No-load speed          | min <sup>-1</sup> | 4,900   |
| Depth of cut           | mm                | 86      |
| Blade diameter         | mm                | 235     |
| Blade body thickness   | mm                | 1.6     |
| Blade bore             | mm                | 30      |
| Bevel angle adjustment |                   | 0 - 45° |
| Weight                 | kg                | 8.4     |

## Fuses:

|                |             |                      |
|----------------|-------------|----------------------|
| Europe         | 230 V tools | 10 Amperes, mains    |
| U.K. & Ireland | 230 V tools | 13 Amperes, in plugs |

The following symbols are used throughout this manual:



Denotes risk of personal injury, loss of life or damage to the tool in case of non-observance of the instructions in this manual.



Denotes risk of electric shock.

## EC-Declaration of conformity



### D23700

DeWALT declares that these power tools have been designed in compliance with: 98/37/EEC, 89/336/EEC, 73/23/EEC, 86/188/EEC, EN 60745, EN 55014-2, EN 55014, EN 61000-3-2 & EN 61000-3-11.

For more information, please contact DeWALT at the address below, or refer to the back of the manual.

|                                       | D23700           |       |
|---------------------------------------|------------------|-------|
| $L_{pA}$ (sound pressure)             | dB(A)            | 94    |
| $L_{WA}$ (acoustic power)             | dB(A)            | 105   |
| Weighted RMS acceleration value       | m/s <sup>2</sup> | < 2.5 |
| $K_{pA}$ (sound pressure uncertainty) | dB(A)            | 2.8   |
| $K_{WA}$ (acoustic power uncertainty) | dB(A)            | 2.8   |

Director Engineering and Product Development  
Horst Großmann

DeWALT, Richard-Klinger-Straße 11  
D-65510, Idstein, Germany

## General safety rules

**Warning!** Read all instructions. Failure to follow all instructions listed below may result in electric shock, fire and/or serious injury. The term „power tool“ in all of the warnings listed below refers to your mains operated (corded) power tool or battery operated (cordless) power tool. **SAVE THESE INSTRUCTIONS.**

### 1 Work area

- a Keep work area clean and well lit.** Cluttered and dark areas invite accidents.
- b Do not operate power tools in explosive atmospheres, such as in the presence of flammable liquids, gases or dust.** Power tools create sparks which may ignite the dust or fumes.
- c Keep children and bystanders away while operating a power tool.** Distractions can cause you to lose control.

### 2 Electrical safety

- a Power tool plugs must match the outlet.** Never modify the plug in any way. Do not use any adapter plugs with earthed (grounded) power tools. Unmodified plugs and matching outlets will reduce risk of electric shock.
- b Avoid body contact with earthed or grounded surfaces such as pipes, radiators, ranges and refrigerators.** There is an increased risk of electric shock if your body is earthed or grounded.
- c Do not expose power tools to rain or wet conditions.** Water entering a power tool will increase the risk of electric shock.
- d Do not abuse the cord. Never use the cord for carrying, pulling or unplugging the power tool. Keep cord away from heat, oil, sharp edges or moving parts.** Damaged or entangled cords increase the risk of electric shock.
- e When operating a power tool outdoors, use an extension cord suitable for outdoor use.** Use of a cord suitable for outdoor use reduces the risk of electric shock.

### 3 Personal safety

- a Stay alert, watch what you are doing and use common sense when operating a power tool.**

**Do not use a power tool while you are tired or under the influence of drugs, alcohol or medication.** A moment of inattention while operating power tools may result in serious personal injury.

- b Use safety equipment. Always wear eye protection.** Safety equipment such as dust mask, non-skid safety shoes, hard hat, or hearing protection used for appropriate conditions will reduce personal injuries.
- c Avoid accidental starting. Ensure the switch is in the off position before plugging in.** Carrying power tools with your finger on the switch or plugging in power tools that have the switch on invites accidents.
- d Remove any adjusting key or wrench before turning the power tool on.** A wrench or a key left attached to a rotating part of the power tool may result in personal injury.
- e Do not overreach. Keep proper footing and balance at all times.** This enables better control of the power tool in unexpected situations.
- f Dress properly. Do not wear loose clothing or jewellery. Keep your hair, clothing and gloves away from moving parts.** Loose clothes, jewellery or long hair can be caught in moving parts.
- g If devices are provided for the connection of dust extraction and collection facilities, ensure these are connected and properly used.** Use of these devices can reduce dust related hazards.

### 4 Power tool use and care

- a Do not force the power tool. Use the correct power tool for your application.** The correct power tool will do the job better and safer at the rate for which it was designed.
- b Do not use the power tool if the switch does not turn it on and off.** Any power tool that cannot be controlled with the switch is dangerous and must be repaired.
- c Disconnect the plug from the power source before making any adjustments, changing accessories, or storing power tools.** Such preventive safety measures reduce the risk of starting the power tool accidentally.

- d **Store idle power tools out of the reach of children and do not allow persons unfamiliar with the power tool or these instructions to operate the power tool.** Power tools are dangerous in the hands of untrained users.
- e **Maintain power tools. Check for misalignment or binding of moving parts, breakage of parts and any other condition that may affect the power tools operation. If damaged, have the power tool repaired before use.** Many accidents are caused by poorly maintained power tools.
- f **Keep cutting tools sharp and clean.** Properly maintained cutting tools with sharp cutting edges are less likely to bind and are easier to control.
- g **Use the power tool, accessories and tool bits etc., in accordance with these instructions and in the manner intended for the particular type of power tool, taking into account the working conditions and the work to be performed.** Use of the power tool for operations different from those intended could result in a hazardous situation.

## 5 Service

- a **Have your power tool serviced by a qualified repair person using only identical replacement parts.** This will ensure that the safety of the power tool is maintained.

### *Safety instructions for all saws*

#### **DANGER:**

- a **Keep hands away from cutting area and the blade. Keep your second hand on auxiliary handle, or motor housing.** If both hands are holding the saw, they cannot be cut by the blade.
- b **Do not reach underneath the workpiece.** The guard cannot protect you from the blade below the workpiece.
- c **Adjust the cutting depth to the thickness of the workpiece.** Less than a full tooth of the blade teeth should be visible below the workpiece.
- d **Never hold piece being cut in your hands or across your leg. Secure the workpiece to a stable platform.** It is important to support the work properly to minimize body exposure, blade binding, or loss of control.

- e **Hold power tool by insulated gripping surfaces when performing an operation where the cutting tool may contact hidden wiring or its own cord.** Contact with a „live“ wire will also make exposed metal parts of the power tool „live“ and shock the operator.
- f **When ripping always use a rip fence or straight edge guide.** This improves the accuracy of cut and reduces the chance of blade binding.
- g **Always use blades with correct size and shape (diamond versus round) of arbour holes.** Blades that do not match the mounting hardware of the saw will run eccentrically, causing loss of control.
- h **Never use damaged or incorrect blade washers or bolt.** The blade washers and bolt were specially designed for your saw, for optimum performance and safety of operation.

### *Further safety instructions for all saws*

Causes and operator prevention of kickback:

- kickback is a sudden reaction to a pinched, bound or misaligned saw blade, causing an uncontrolled saw to lift up and out of the workpiece toward the operator;
- when the blade is pinched or bound tightly by the kerf closing down, the blade stalls and the motor reaction drives the unit rapidly back toward the operator;
- if the blade becomes twisted or misaligned in the cut, the teeth at the back edge of the blade can dig into the top surface of the wood causing the blade to climb out of the kerf and jump back toward the operator.

Kickback is the result of saw misuse and/or incorrect operating procedures or conditions and can be avoided by taking proper precautions as given below.

- a **Maintain a firm grip with both hands on the saw and position your arms to resist kickback forces. Position your body to either side of the blade, but not in line with the blade.** Kickback could cause the saw to jump backwards, but kickback forces can be controlled by the operator, if proper precautions are taken.

- b** When blade is binding, or when interrupting a cut for any reason, release the trigger and hold the saw motionless in the material until the blade comes to a complete stop. Never attempt to remove the saw from the work or pull the saw backward while the blade is in motion or kickback may occur. Investigate and take corrective actions to eliminate the cause of blade binding.
- c** When restarting a saw in the workpiece, centre the saw blade in the kerf and check that saw teeth are not engaged into the material. If saw blade is binding, it may walk up or kickback from the workpiece as the saw is restarted.
- d** Support large panels to minimise the risk of blade pinching and kickback. Large panels tend to sag under their own weight. Supports must be placed under the panel on both sides, near the line of cut and near the edge of the panel.
- e** Do not use dull or damaged blades. Unsharpened or improperly set blades produce narrow kerf causing excessive friction, blade binding and kickback.
- f** Blade depth and bevel adjusting locking levers must be tight and secure before making cut. If blade adjustment shifts while cutting, it may cause binding and kickback.
- g** Use extra caution when making a „plunge cut“ into existing walls or other blind areas. The protruding blade may cut objects that can cause kickback.
- c** Lower guard should be retracted manually only for special cuts such as „plunge cuts“ and „compound cuts.“ Raise lower guard by retracting handle and as soon as blade enters the material, the lower guard must be released. For all other sawing, the lower guard should operate automatically.
- d** Always observe that the lower guard is covering the blade before placing saw down on bench or floor. An unprotected, coasting blade will cause the saw to walk backwards, cutting whatever is in its path. Be aware of the time it takes for the blade to stop after switch is released.

#### *Additional safety instructions for all saws with riving knife*

- a** Use the appropriate riving knife for the blade being used. For the riving knife to work, it must be thicker than the body of the blade but thinner than the tooth set of the blade.
- b** Adjust the riving knife as described in this instruction manual. Incorrect spacing, positioning and alignment can make the riving knife ineffective in preventing kickback.
- c** Always use the riving knife except when plunge cutting. Riving knife must be replaced after plunge cutting. Riving knife causes interference during plunge cutting and can create kickback.
- d** For the riving knife to work, it must be engaged in the workpiece. The riving knife is ineffective in preventing kickback during short cuts.
- e** Do not operate the saw if riving knife is bent. Even a light interference can slow the closing rate of a guard.

#### *Additional safety instructions for circular saws*

- Wear ear protectors. Exposure to noise can cause hearing loss.
- Preferably wear a dust mask.
- Do not use blades of larger or smaller diameter than recommended. For the proper blade rating refer to the technical data. Use only the blades specified in this manual, complying with EN 847-1.
- Never use abrasive cut-off wheels.

#### *Safety instructions for saws with a pendulum blade guard*

- a** Check lower guard for proper closing before each use. Do not operate the saw if lower guard does not move freely and close instantly. Never clamp or tie the lower guard into the open position. If saw is accidentally dropped, lower guard may be bent. Raise the lower guard with the retracting handle and make sure it moves freely and does not touch the blade or any other part, in all angles and depths of cut.
- b** Check the operation of the lower guard spring. If the guard and the spring are not operating properly, they must be serviced before use. Lower guard may operate sluggishly due to damaged parts, gummy deposits, or a build-up of debris.

## Package contents

The package contains:

- 1 Circular saw
  - 1 Parallel fence
  - 1 Saw blade wrench
  - 1 Instruction manual
  - 1 Exploded drawing
- Check for damage to the tool, parts or accessories which may have occurred during transport.
  - Take the time to thoroughly read and understand this manual prior to operation.

## Description (fig. A)

Your D23700 circular saw has been designed for professional sawing of wood and plastic.

Abrasive cutting wheels are available for cutting metal and stone.

- 1 On/off switch
- 2 Lock-off button
- 3 Front handle
- 4 Spindle lock
- 5 Dust extraction outlet
- 6 Saw shoe
- 7 Riving knife
- 8 Lower guard retracting lever
- 9 Lower guard
- 10 Saw blade
- 11 Bevel adjustment knob
- 12 Mark for bevel cut
- 13 Mark for straight cut
- 14 Depth adjustment knob
- 15 Parallel fence

## Electrical safety

The electric motor has been designed for one voltage only. Always check that the power supply corresponds to the voltage on the rating plate.



Your DeWALT tool is double insulated in accordance with EN 60745; therefore no earth wire is required.

## Mains plug replacement (U.K. & Ireland only)

- Should your mains plug need replacing and you are competent to do this, proceed as instructed below. If you are in doubt, contact an authorized DeWALT repair agent or a qualified electrician.

- Disconnect the plug from the supply.
- Cut off the plug and dispose of it safely; a plug with bared copper conductors is dangerous if engaged in a live socket outlet.
- Only fit 13 Amperes BS1363A approved plugs fitted with the correctly rated fuse (1).
- The cable wire colours, or a letter, will be marked at the connection points of most good quality plugs. Attach the wires to their respective points in the plug (see below). Brown is for Live (L) (2) and Blue is for Neutral (N) (4).
- Before replacing the top cover of the mains plug ensure that the cable restraint (3) is holding the outer sheath of the cable firmly and that the two leads are correctly fixed at the terminal screws.

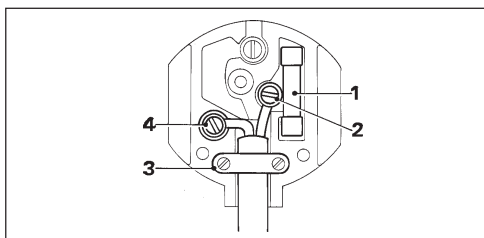

Never use a light socket.  
Never connect the live (L) or neutral (N) wires to the earth pin marked E or  $\perp$ .

For 115 V units with a power rating exceeding 1500 W, we recommend to fit a plug to BS4343 standard.

## Using an extension cable

If an extension cable is required, use an approved extension cable suitable for the power input of this tool (see technical data). The minimum conductor size is 1.5 mm<sup>2</sup>.

When using a cable reel, always unwind the cable completely.

Also refer to the table below.

| Conductor size (mm <sup>2</sup> ) | Cable rating (Amperes) |
|-----------------------------------|------------------------|
| 0.75                              | 6                      |
| 1.00                              | 10                     |
| 1.50                              | 15                     |
| 2.50                              | 20                     |
| 4.00                              | 25                     |

|             |            | Cable length (m)       |    |    |    |    |    |
|-------------|------------|------------------------|----|----|----|----|----|
|             |            | 7.5                    | 15 | 25 | 30 | 45 | 60 |
| Voltage     | Amperes    | Cable rating (Amperes) |    |    |    |    |    |
| 115         | 0 - 2.0    | 6                      | 6  | 6  | 6  | 6  | 10 |
|             | 2.1 - 3.4  | 6                      | 6  | 6  | 6  | 15 | 15 |
|             | 3.5 - 5.0  | 6                      | 6  | 10 | 15 | 20 | 20 |
|             | 5.1 - 7.0  | 10                     | 10 | 15 | 20 | 20 | 25 |
|             | 7.1 - 12.0 | 15                     | 15 | 20 | 25 | 25 | -  |
| 12.1 - 20.0 | 20         | 20                     | 25 | -  | -  | -  |    |
| 230         | 0 - 2.0    | 6                      | 6  | 6  | 6  | 6  | 6  |
|             | 2.1 - 3.4  | 6                      | 6  | 6  | 6  | 6  | 6  |
|             | 3.5 - 5.0  | 6                      | 6  | 6  | 6  | 10 | 15 |
|             | 5.1 - 7.0  | 10                     | 10 | 10 | 10 | 15 | 15 |
|             | 7.1 - 12.0 | 15                     | 15 | 15 | 15 | 20 | 20 |
| 12.1 - 20.0 | 20         | 20                     | 20 | 20 | 25 | -  |    |

### Voltage drops

Inrush currents cause short-time voltage drops. Under unfavourable power supply conditions, other equipment may be affected.

If the system impedance of the power supply is lower than 0.25 Ω, disturbances are unlikely to occur.

### Assembly and adjustment



Prior to assembly and adjustment always unplug the tool.

#### Depth of cut adjustment (fig. A & B)

- Loosen the depth adjustment knob (14).
- Move the shoe (6) to obtain the correct depth of cut.
- Tighten the depth adjustment knob (14).



For optimal results, allow the saw blade to protrude from the workpiece by about 3 mm (see inset in figure B).

#### Bevel adjustment (fig. C)

The bevel angle can be adjusted between 0° and 45°.

- Loosen the bevel adjustment knob (11).
- Set the bevel angle by tilting the saw shoe (6) until the mark indicates the desired angle on the scale.
- Tighten the bevel adjustment knob (11).

#### Shoe adjustment for 90° cuts (fig. D)

- Adjust the saw to 0° bevel.

- Retract the blade guard using the lever (8) and place the saw on the blade side.
- Loosen the bevel adjustment knob (11).
- Place a square against the blade and shoe to adjust the 90° setting.
  - Slacken the nut (14) of the stop (15).
  - Adjust the stop (15) as required.
  - Tighten the nut (14) and the adjustment knob (11).

#### Replacing the saw blade (fig. E)

- Engage the blade lock button (4) and unscrew the blade clamping screw (16) by turning counterclockwise using the Allen key supplied with the tool.
- Retract the lower blade guard (9) using the lever (8) and replace the blade (10). Reinstall the washers (17 & 18) in the correct position.
- Check the direction of rotation of the blade.
- Thread on the blade clamping screw (16) by hand to hold the washer in position. Turn clockwise.
- Press the blade lock button (4) while turning the spindle until the blade stops rotating.
- Tighten the blade clamping screw firmly using the wrench.

#### Adjusting the riving knife (fig. E)

For the correct adjustment of the riving knife (7), refer to the inset in figure E. Adjust the clearance of the riving knife after changing the saw blade or whenever necessary.

- Adjust the depth of cut to 0 mm to access the clamping screws of the riving knife.
- Loosen the screws (19) and pull out the riving knife to its maximum length.
- Adjust the clearance and tighten the screw.

#### Adjusting the cutting line marks (fig. F)

The marks for bevel cuts (12) and for straight cuts (13) have two grooves each:

- narrow groove: for centring standard steel blades
- wider groove: for centring TCT blades

To adjust, proceed as follows:

- With the blade locked at 90°, make a trial cut of approx. 400 mm.
- Withdraw the saw slightly.
- Slacken the screw (20) and align the cut (21) and the mark (13).

- Firmly tighten the screw (20).

Both cutting line marks are now correctly adjusted.

## Mounting and adjusting the parallel fence (fig. G)

The parallel fence (15) is used for cutting parallel to the edge of the workpiece.

### Mounting

- Insert the parallel fence (15) in the saw shoe (6) as shown.
- Insert the bolt (22) into the hole (23).
- Place the clamping bracket (24) over the bolt and tighten the locking screw (25).

### Adjusting

- Slacken the locking screw (25) and set the parallel fence (15) to the desired width. The adjustment can be read on the scale (26).
- Tighten the locking screw (25).

The marks (27) and (28) can be used as a guide: mark (27): for standard steel blades  
mark (28): for TCT blades

## Instructions for use



- Always observe the safety instructions and applicable regulations.
- Ensure the material to be sawn is firmly secured in place.
- Apply only a gentle pressure to the tool and do not exert side pressure on the saw blade.
- Avoid overloading.
- Do not use excessively worn saw blades.



Do not use your saw for pocket cuts.

### Prior to operation:

- Make sure the guards have been mounted correctly. The saw blade guard must be in closed position.
- Make sure the saw blade rotates in the direction of the arrow on the blade.

## Switching on and off (fig. A)

For safety reasons the on/off switch (1) of your tool is equipped with a lock-off button (2).

- Press the lock-off button to unlock the tool.
- To run the tool, press the on/off switch (1). As soon as the on/off switch is released the lock-off switch is automatically activated to prevent unintended starting of the machine.



- Do not switch the tool on or off when the saw blade touches the workpiece or other materials.
- Do not operate the spindle lock while the tool is running.

## Holding and guiding the tool (fig. A)

- Hold the tool by the main grip and the front handle (3) to guide the saw properly.
- For optimum results, clamp the workpiece bottom up.
- Follow the line drawn on the workpiece using the mark (13)
- In case of a bevel angle of 45° follow the line drawn on the workpiece using the mark (12).
- Lead the cord away in line with the rear of the tool.



## Dust extraction (fig. A)

Your tool is fitted with a dust extraction outlet (5).

- Whenever possible, connect a dust extraction device designed in accordance with the relevant regulations regarding dust emission.
- Always use a vacuum extractor designed in compliance with the applicable Directives regarding dust emission when sawing wood. Vacuum hoses of most common vacuum cleaners will fit directly into the dust extraction outlet.



Do not use a vacuum extractor without proper spark protection when sawing metal.

Consult your dealer for further information on the appropriate accessories.

## Maintenance

Your DeWALT power tool has been designed to operate over a long period of time with a minimum of maintenance. Continuous satisfactory operation depends upon proper tool care and regular cleaning.



### Lubrication

Your power tool requires no additional lubrication.



### Cleaning

Keep the ventilation slots clear and regularly clean the housing with a soft cloth.



## Unwanted tools and the environment

Take your tool to an authorized DeWALT repair agent where it will be disposed of in an environmentally safe way.

## GUARANTEE

### • 30 DAY NO RISK SATISFACTION GUARANTEE •

If you are not completely satisfied with the performance of your DeWALT tool, simply return it within 30 days, complete as purchased, to the point of purchase, for a full refund or exchange. Proof of purchase must be produced.

### • ONE YEAR FREE SERVICE CONTRACT •

If you need maintenance or service for your DeWALT tool, in the 12 months following purchase, it will be undertaken free of charge at an authorized DeWALT repair agent. Proof of purchase must be produced. Includes labour and spare parts for Power Tools. Excludes accessories.

### • ONE YEAR FULL WARRANTY •

If your DeWALT product becomes defective due to faulty materials or workmanship within 12 months from the date of purchase, we guarantee to replace all defective parts free of charge or, at our discretion, replace the unit free of charge provided that:

- The product has not been misused.
  - Repairs have not been attempted by unauthorized persons.
  - Proof of purchase date is produced.
- This guarantee is offered as an extra benefit and is additional to consumers statutory rights.

For the location of your nearest authorized DeWALT repair agent, please use the appropriate telephone number on the back of this manual. Alternatively, a list of authorized DeWALT repair agents and full details on our after-sales service are available on the Internet at

[www.2helpU.com](http://www.2helpU.com)

# SIERRA CIRCULAR D23700

## ¡Enhorabuena!

Usted ha optado por una herramienta DeWALT. Muchos años de experiencia y una gran asiduidad en el desarrollo y la innovación de sus productos han convertido DeWALT en un socio muy fiable para el usuario profesional.

## Características técnicas

|                                | D23700            |         |
|--------------------------------|-------------------|---------|
| Voltaje                        | V                 | 230     |
| Potencia absorbida             | W                 | 1.750   |
| Velocidad en vacío             | min <sup>-1</sup> | 4.900   |
| Profundidad de corte           | mm                | 86      |
| Diámetro de la hoja            | mm                | 235     |
| Grueso del cuerpo del disco    | mm                | 1,6     |
| Diámetro interior de la hoja   | mm                | 30      |
| Regulación del ángulo de bisel |                   | 0 - 45° |
| Peso                           | kg                | 8,4     |

## Fusibles

|                     |      |
|---------------------|------|
| Herramientas 230 V: | 10 A |
|---------------------|------|

En el presente manual figuran los pictogramas siguientes:



Indica peligro de lesiones, de accidentes mortales o de averías en la herramienta en caso de no respeto de las instrucciones en este manual.



Indica tensión eléctrica.

## Declaración CE de conformidad



### D23700

DeWALT certifica que estas herramientas eléctricas han sido diseñadas de conformidad con las normas siguientes: 98/37/CEE, 89/336/CEE, 73/23/CEE, 86/188/EEC, EN 60745, EN 55014-2, EN 55014, EN 61000-3-2 & EN 61000-3-11.

Para obtener más información, póngase en contacto con DeWALT en la dirección indicada más adelante o consulte el dorso de este manual.

|  | D23700           |       |
|--|------------------|-------|
| L <sub>PA</sub> (presión acústica)                               | dB(A)            | 94    |
| L <sub>WA</sub> (potencia acústica)                              | dB(A)            | 105   |
| Valor cuadrático medio ponderado en frecuencia de la aceleración | m/s <sup>2</sup> | < 2,5 |
| K <sub>PA</sub> (incertidumbre de presión acústica)              | dB(A)            | 2,8   |
| K <sub>WA</sub> (incertidumbre de potencia acústica)             | dB(A)            | 2,8   |

Director Engineering and Product Development  
Horst Großmann

DeWALT, Richard-Klinger-Straße 11,  
D-65510, Idstein, Alemania

## Normas de seguridad generales

¡Advertencia! Lea íntegramente estas instrucciones. En caso de no atenerse a las instrucciones de seguridad siguientes, ello puede dar lugar a una descarga eléctrica, incendio o lesión grave. El término “herramienta eléctrica” empleado en las advertencias indicadas a continuación se refiere a la herramienta eléctrica con alimentación de red (con cable) o alimentada por batería (sin cable).

**GUARDE ESTAS INSTRUCCIONES EN UN LUGAR SEGURO.**

### 1 Área de trabajo

- a **Mantenga limpia y bien iluminada el área de trabajo.** El desorden y una iluminación deficiente en las áreas de trabajo pueden provocar accidentes.
- b **No utilice la herramienta eléctrica en un entorno con peligro de explosión, en el que se encuentren combustibles líquidos, gases o material en polvo.** Las herramientas eléctricas producen chispas que pueden llegar a inflamar los materiales en polvo o vapores.
- c **Mantenga alejados a los niños y otras personas del área de trabajo al emplear la herramienta eléctrica.** Una distracción le puede hacer perder el control sobre el aparato.

### 2 Seguridad eléctrica

- a **El enchufe del aparato debe corresponder a la toma de corriente utilizada. No es admisible modificar el enchufe en forma alguna. No emplee adaptadores en aparatos dotados con una toma de tierra.** Los enchufes sin modificar adecuados a las respectivas tomas de corriente reducen el riesgo de una descarga eléctrica.
- b **Evite que su cuerpo toque partes conectadas a tierra como tuberías, radiadores, cocinas y refrigeradores.** El riesgo a quedar expuesto a una sacudida eléctrica es mayor si su cuerpo tiene contacto con tierra.
- c **No exponga las herramientas eléctricas a la lluvia y evite que penetren líquidos en su interior.** Existe el peligro de recibir una descarga eléctrica si penetran ciertos líquidos en la herramienta eléctrica.

- d **Cuide el cable de alimentación. No utilice el cable de red para transportar o colgar el aparato, ni tire de él para sacar el enchufe de la toma de corriente. Mantenga el cable de red alejado del calor, aceite, bordes afilados o piezas móviles.** Los cables de red dañados o enredados pueden provocar una descarga eléctrica.
- e **Al trabajar con la herramienta eléctrica en la intemperie utilice solamente cables de prolongación homologados para su uso en exteriores.** La utilización de un cable de prolongación adecuado para su uso en exteriores reduce el riesgo de una descarga eléctrica.

### 3 Seguridad personal

- a **Esté atento a lo que hace y emplee la herramienta eléctrica con prudencia. No utilice la herramienta eléctrica si estuviese cansado, ni tampoco después de haber consumido alcohol, drogas o medicamentos.** El no estar atento durante el uso de una herramienta eléctrica puede provocarle serias lesiones.
- b **Utilice un equipo de protección y en todo caso unas gafas de protección.** El riesgo a lesionarse se reduce considerablemente si, dependiendo del tipo y la aplicación de la herramienta eléctrica empleada, se utiliza un equipo de protección adecuado como una mascarilla antipolvo, zapatos de seguridad con suela antideslizante, casco, o protectores auditivos.
- c **Evite una puesta en marcha fortuita del aparato. Compruebe que el interruptor está en la posición de apagado antes de enchufar la herramienta.** Transportar la herramienta eléctrica con el dedo sobre el interruptor o enchufarla con el interruptor encendido puede provocar accidentes.
- d **Retire las herramientas de ajuste o llaves fijas antes de conectar la herramienta eléctrica.** Una herramienta o llave colocada en una pieza giratoria puede producir lesiones al ponerse a funcionar.
- e **Sea precavido. Evite adoptar una posición que fatigue su cuerpo; mantenga un apoyo firme sobre el suelo y conserve el equilibrio en todo momento.** Ello le permitirá controlar mejor la herramienta eléctrica en caso de presentarse una situación inesperada.

**f Lleve puesta una vestimenta de trabajo adecuada. No lleve vestidos anchos ni joyas. Mantenga su pelo, vestimenta y guantes alejados de las piezas móviles.** La vestimenta suelta, las joyas y el pelo largo se pueden enganchar con las piezas en movimiento.

**g Siempre que sea posible utilizar unos equipos de aspiración o captación de polvo, asegúrese que éstos estén montados y que sean utilizados correctamente.** El empleo de estos equipos reduce los riesgos derivados del polvo.

#### **4 Uso y cuidado de herramientas eléctricas**

**a No sobrecargue el aparato. Use la herramienta prevista para el trabajo a realizar.** Con la herramienta adecuada podrá trabajar mejor y más seguro dentro del margen de potencia indicado.

**b No utilice herramientas con un interruptor defectuoso.** Las herramientas que no se puedan conectar o desconectar son peligrosas y deben hacerse reparar.

**c Saque el enchufe de la red antes de realizar un ajuste en el aparato, cambiar de accesorio o al guardar el aparato.** Esta medida preventiva reduce el riesgo de conectar accidentalmente el aparato.

**d Guarde las herramientas fuera del alcance de los niños y de las personas que no estén familiarizadas con su uso.** Las herramientas utilizadas por personas inexpertas son peligrosas

**e Cuide sus aparatos con esmero. Controle si funcionan correctamente, sin atascarse, las partes móviles del aparato, y si existen partes rotas o deterioradas que pudieran afectar al funcionamiento de la herramienta. Si la herramienta eléctrica estuviese defectuosa haga que la reparen antes de volver a utilizarla.** Muchos de los accidentes se deben a aparatos con un mantenimiento deficiente.

**f Mantenga los útiles limpios y afilados.** Los útiles mantenidos correctamente se dejan guiar y controlar mejor.

**g Utilice herramientas eléctricas, accesorios, útiles, etc. de acuerdo con estas instrucciones y en la manera indicada específicamente para este aparato.**

**Considere en ello las condiciones de trabajo y la tarea a realizar.** El uso de herramientas eléctricas para trabajos diferentes de aquellos para los que han sido concebidas puede resultar peligroso.

#### **5 Servicio técnico**

**a Haga reparar su herramienta eléctrica sólo por personal técnico autorizado que emplee exclusivamente piezas de repuesto originales.** Solamente así se garantiza la seguridad de la herramienta eléctrica.

#### *Instrucciones de seguridad para todas las sierras*

#### **PELIGRO:**

**a Mantenga las manos alejadas del área de corte y de la hoja de sierra. Sujete con la otra mano la empuñadura auxiliar o la carcasa del motor.** Si la sierra circular se sujeta con ambas manos, éstas no pueden lesionarse con la hoja de sierra.

**b No toque por debajo de la pieza de trabajo.** La protección no le protege del contacto con la hoja de sierra por la parte inferior de la pieza de trabajo.

**c Ajuste la profundidad de corte al espesor de la pieza de trabajo.** Debe verse menos de un diente completo de los dientes de la hoja por debajo de la pieza de trabajo.

**d Nunca sujete la pieza de trabajo con las manos o colocándola sobre sus piernas. Fije la pieza de trabajo sobre una base de asiento estable.** Es importante que la pieza de trabajo quede bien sujeta para reducir el riesgo a accidentarse, a que se atasque la hoja de sierra, o a perder el control sobre la herramienta.

**e Sujete la herramienta eléctrica únicamente por las empuñaduras aisladas al realizar trabajos en los que la herramienta de corte pueda tocar cables eléctricos ocultos o su propio cable.** El contacto con cables con corriente puede hacer que las partes metálicas al descubierto de la herramienta eléctrica provoquen una descarga al usuario.

**f Al realizar cortes en paralelo utilice siempre una guía rectilínea, o una guía de borde recto.**

Esto permite un corte más preciso y además reduce el riesgo a que se atasque la hoja de sierra.

**g Utilice siempre hojas de sierra del tamaño correcto y con la forma de orificio adecuada (p. ej. en forma de diamante o redonda).**

Las hojas de sierra que no correspondan a los elementos de montaje de ésta, giran excéntricas y pueden hacerle perder el control sobre la sierra.

**h Nunca utilice arandelas o un perno de la hoja de sierra dañados o incorrectos.** Las arandelas y el perno de la hoja de sierra han sido especialmente diseñados para obtener unas prestaciones y seguridad de trabajo máximas.

### ***Instrucciones de seguridad adicionales para todas las sierras***

Causas y prevención del retroceso de la sierra:

- el retroceso es una fuerza de reacción brusca que se provoca al engancharse, atascarse o guiar incorrectamente la hoja de sierra, lo que hace que la sierra se salga de forma incontrolada de la pieza de trabajo y resulte impulsada hacia el usuario;
- cuando la hoja de sierra se engancha o atasca al cerrarse la ranura de corte, la hoja de sierra se bloquea y el motor impulsa la unidad bruscamente hacia el usuario;
- si la hoja de sierra se gira lateralmente o se desalinea durante el corte, los dientes de la parte posterior de la hoja de sierra pueden engancharse en la cara superior de la madera haciendo que la hoja de sierra se salga de la ranura de corte y la herramienta salga despedida hacia atrás en dirección al usuario.

El retroceso se debe a la utilización inadecuada y/o procedimientos o condiciones de trabajo incorrectos y puede evitarse tomando las precauciones que se detallan a continuación.

**a Sujete firmemente la sierra con ambas manos manteniendo los brazos en una posición que le permita oponerse a la fuerza de retroceso. Mantenga el cuerpo a un lado de la hoja de sierra; nunca se coloque en línea con ésta.**

El retroceso puede hacer que la sierra salte hacia atrás, pero el usuario puede hacer frente a esta fuerza de retroceso siempre que haya tomando las precauciones adecuadas.

**b Cuando la hoja de sierra se atasca, o en caso de tener que interrumpir un corte por cualquier otro motivo, suelte el gatillo manteniendo inmóvil la sierra y espere a que se haya detenido completamente la hoja.**

**Nunca intente sacar la sierra de la pieza de trabajo o tirar de ella hacia atrás mientras esté funcionando la hoja de sierra, puesto que podría producirse el retroceso.** Investigue y subsane convenientemente la causa del atasco de la hoja de sierra.

**c Para continuar serrando en la pieza de trabajo, centre primero la hoja de sierra en la ranura y compruebe que los dientes de sierra no toquen la pieza de trabajo.** Si la hoja de sierra está atascada, la sierra puede llegar a salirse de la pieza de trabajo o retroceder al ponerse en marcha.

**d Apoye los tableros grandes para evitar el riesgo de retroceso o atasco de la hoja de sierra.** Los tableros grandes pueden moverse por su propio peso. Los tableros deberán ser apoyados a ambos lados, tanto cerca de la línea de corte como al borde de los mismos.

**e No utilice hojas de sierra melladas ni dañadas.** Las hojas de sierra sin afilar o incorrectamente ajustadas producen una ranura de corte demasiado estrecha, lo que provoca una fricción excesiva y el atasco o retroceso de la hoja de sierra.

**f Apriete firmemente las palancas de bloqueo de ajuste de la profundidad y ángulo de bisel antes de comenzar un corte.** Si la sierra llegase a desajustarse durante un corte, esto podría provocar que la hoja de sierra se atasque y retroceda.

**g Preste especial atención al realizar un “corte por inmersión” en tabiques u otros materiales de composición desconocida.** Al penetrar, la hoja de sierra puede cortar objetos ocultos que pueden provocar el retroceso.

## *Instrucciones de seguridad para sierras con una protección de hoja pendular*

**a Antes de su uso, compruebe que la protección inferior cierre correctamente. No utilice la sierra si la protección inferior no gira libremente o no se cierra de forma instantánea. No fije ni bloquee la protección inferior para mantenerla abierta.** Si la sierra se cae accidentalmente puede que se deforme la protección inferior. Levante la protección inferior con el mango de retracción y asegúrese de que se mueva libremente sin que llegue a tocar la hoja de sierra ni otras partes en cualquiera de los ángulos y profundidades de corte.

**b Compruebe el funcionamiento del muelle de la protección inferior. Si la protección y el muelle no funcionan correctamente, deben repararse antes de su uso.** Las piezas deterioradas, el material adherido pegajoso, o las virutas acumuladas pueden hacer que la protección inferior se mueva con dificultad.

**c Abra manualmente la protección inferior únicamente al realizar cortes especiales como “cortes por inmersión” o “cortes compuestos”. Levante la protección inferior con el mango de retracción y suéltela en el momento en que la hoja de sierra haya llegado a penetrar en el material.** En todos los demás trabajos la protección deberá funcionar automáticamente.

**d No deposite la sierra sobre una base si la protección inferior no cubre la hoja de sierra.** Una hoja de sierra sin proteger, que no esté completamente detenida, hace que la sierra salga despedida hacia atrás, cortando todo lo que encuentra a su paso. Considere el tiempo de marcha por inercia hasta la detención de la sierra.

## *Instrucciones de seguridad adicionales para todas las sierras con abridor*

**a Utilice el abridor apropiado para la hoja de sierra empleada.** El abridor deberá ser más grueso que el cuerpo de la hoja, pero más fino que el ancho del diente de la hoja de sierra.

**b Ajuste el abridor de la forma indicada en este manual de instrucciones.** Una separación, posición o alineación incorrectas pueden ser la causa de que el abridor no pueda evitar el retroceso.

**c Utilice siempre el abridor, excepto en los cortes por inmersión.** Vuelva a amontar el abridor después de haber realizado un corte por inmersión. El abridor entorpece la ejecución de cortes por inmersión y puede provocar el retroceso de la sierra.

**d Para que el abridor cumpla su función, éste deberá estar acoplado en la pieza de trabajo.** Al realizar cortes pequeños, el abridor no resulta eficaz para evitar el retroceso.

**e No utilice la sierra si el abridor está deformado.** Incluso una ligera deformación puede provocar que la protección se cierre más lentamente.

## *Instrucciones de seguridad adicionales para sierras circulares*

- Use protección acústica. La exposición al ruido puede provocar la pérdida de audición.
- Es muy recomendable que utilice una máscara contra el polvo.
- No utilice hojas con un diámetro superior o inferior al recomendado. Consulte los datos técnicos en relación con las especificaciones adecuadas de la hoja. Utilice sólo las hojas que se especifican en este manual, que cumplen la norma EN 847-1.
- Nunca utilice discos de corte abrasivos.

## **Verificación del contenido del embalaje**

El paquete contiene:

- 1 Sierra circular
- 1 Guía paralela
- 1 Llave para la hoja de sierra
- 1 Manual de instrucciones
- 1 Dibujo despiezado

- Compruebe si la herramienta, piezas o accesorios han sufrido algún daño durante el transporte.
- Tómese el tiempo necesario para leer y comprender este manual antes de utilizar la herramienta.

## **Descripción (fig. A)**

La sierra circular D23700 ha sido diseñado para el corte profesional de madera y plástico. También puede disponer de discos de corte abrasivos para el corte de metal y piedra.

- 1 Interruptor de marcha/parada
- 2 Botón de bloqueo del interruptor

- 3 Empuñadura delantera
- 4 Inmovilizador del husillo
- 5 Salida para extracción de polvo
- 6 Suela de sierra
- 7 Abridor
- 8 Palanca de retracción de la protección inferior
- 9 Protección inferior
- 10 Hoja
- 11 Mando de regulación de bisel
- 12 Marca para corte en bisel
- 13 Marca para corte recto
- 14 Pomo de regulación de profundidad
- 15 Guía paralela

## Seguridad eléctrica

El motor eléctrico ha sido diseñado para un solo voltaje. Compruebe siempre que el voltaje de la red corresponde al valor indicado en la placa de características.



Su herramienta DeWALT tiene doble aislamiento, conforme a la norma EN 60745; por consiguiente, no se requiere conexión a tierra.

## Sustitución de cable o enchufe

Al sustituir el cable o el enchufe hágalo con sumo cuidado: un enchufe con conectores de cobre desprotegidos es peligroso si se conecta a una toma de corriente activa.

## Utilización de un cable de prolongación

En caso de que sea necesario utilizar un cable de prolongación, deberá ser un cable de prolongación aprobado, adecuado para la potencia de esta herramienta (véanse las características técnicas). La sección mínima de conductor es de 1,5 mm<sup>2</sup>. Si utiliza un carrete de cable, desenrolle siempre el cable completamente.

## Caídas de voltaje

Las corrientes de entrada pueden provocar breves caídas de voltaje. Las condiciones desfavorables de alimentación de corriente también pueden afectar a otros equipos.

Si la impedancia del sistema de alimentación es inferior a 0,25 Ω, es improbable que se produzcan perturbaciones.

## Montaje y ajustes



Desenchufe la herramienta antes de proceder con el montaje y los ajustes.

### Regulación de la profundidad de corte (fig. A & B)

- Afloje el mando de regulación de la profundidad de corte (14).
- Desplace la zapata (6) hasta obtener la profundidad de corte deseada.
- Apriete el mando de regulación de la profundidad de corte (14).



Para obtener los mejores resultados, deje que el disco de sierra sobresalga unos 3 mm de la pieza (observe la figura B).

### Regulación del chaflán (fig. C)

El ángulo del chaflán puede regularse entre 0° y 45°.

- Afloje el mando de regulación del chaflán (11).
- Ajuste el ángulo del chaflán inclinando la zapata (6) hasta que la marca señale el ángulo deseado de la escala.
- Apriete el mando de regulación del chaflán (11).

### Regulación de la zapata para cortes a 90° (fig. D)

- Regule la zapata para chaflán 0°.
- Retire la protección del disco de sierra utilizando la palanca (8) y apoye la sierra por el lado del disco.
- Afloje el mando de regulación del chaflán (11).
- Coloque una escuadra contra el disco y la zapata para ajustar la regulación a 90°.
  - Afloje la tuerca (14) del tope (15).
  - Ajuste el tope (15) según sea necesario.
  - Apriete la tuerca (14) y el pomo de ajuste (11).

### Cambio de la hoja de sierra (fig. E)

- Acople el botón de bloqueo de la hoja (4) y desatornille el tornillo de fijación de la hoja (16) girándolo en el sentido contrario a las agujas del reloj con la llave Allen que se suministra con la herramienta.
- Retire la protección inferior de la hoja (9) con ayuda de la palanca (8) y vuelva a colocar la hoja (10). Vuelva a colocar las arandelas (17 & 18) en la posición correcta.
- Compruebe el sentido de giro de la hoja.

- Enrosque a mano el tornillo de fijación de la hoja (16) para sujetar la arandela en su posición. Gire en el sentido de las agujas del reloj.
- Mientras gira el husillo, mantenga pulsado el botón de bloqueo de la hoja (4) hasta que ésta deje de girar.
- Apriete firmemente el tornillo de fijación de la hoja con ayuda de la llave.

### Ajuste del abridor (fig. E)

Para realizar un ajuste correcto del abridor (7), consulte el recuadro de la figura E. Ajuste la holgura del abridor cuando cambie la hoja de la sierra o siempre que sea necesario.

- Ajuste la profundidad de corte a 0 mm para tener acceso a los tornillos de fijación del abridor.
- Afloje los tornillos (19) y saque el abridor en toda su longitud.
- Ajuste la holgura y apriete el tornillo.

### Ajuste de las marcas de la línea de corte (fig. F)

Las marcas para cortes en bisel (12) y para cortes rectos (13) tienen dos ranuras cada una:

- ranura estrecha: para el centrado de hojas de acero estándar
- ranura más ancha: para el centrado de hojas TCT

Para realizar el ajuste, proceda del siguiente modo:

- Con la hoja bloqueada a 90°, haga un corte de prueba de aproximadamente 400 mm.
- Retire la sierra ligeramente.
- Afloje el tornillo (20) y alinee el corte (21) y la marca (13).
- Apriete con fuerza el tornillo (20).

Ahora las dos marcas de la línea de corte estarán correctamente ajustadas.

### Montaje y ajuste de la guía paralela (fig. G)

La guía paralela (15) se utiliza para hacer cortes paralelos hasta el extremo de la pieza de trabajo.

#### Montaje

- Inserte la guía paralela (15) en el soporte de sierra (6) como se muestra.
- Introduzca la llave (22) en el orificio (23).
- Coloque la abrazadera de fijación (24) sobre el perno y apriete el tornillo de bloqueo (25).

#### Ajuste

- Afloje el tornillo de bloqueo (25) y ajuste la guía paralela (15) al ancho deseado. Puede leerse el ajuste en la escala (26).
- Apriete el tornillo de bloqueo (25).

Las marcas (27) y (28) pueden utilizarse como una guía:

- marca (27): para hojas de acero estándar
- marca (28): para hojas TCT

### Instrucciones para el uso



- Respete siempre las instrucciones de seguridad y las normas de aplicación.
- Asegúrese de que el material que va a serrar esté bien sujeto.
- Aplique únicamente una presión suave en la herramienta y no ejerza presión lateral en la hoja de la sierra.
- Evite la sobrecarga.
- No deben emplearse hojas demasiado usadas.



No utilice la sierra para cortes de cavidades.

#### Antes de trabajar:

- Compruebe que los protectores se han montado correctamente. El protector de la hoja debe estar cerrado.
- Compruebe que la hoja de la sierra gira en la dirección que indica la flecha.

### Encendido y apagado (fig. A)

Por razones de seguridad, el interruptor de encendido/apagado (1) de su herramienta está equipado con un botón de bloqueo (2).

- Pulse este botón para desbloquear la herramienta.
- Para poner en marcha la herramienta, presione el interruptor de encendido/apagado (1). En el momento en que se suelta el interruptor de encendido/apagado se activa automáticamente el botón de bloqueo; lo que impide que la herramienta pueda ponerse en marcha inadvertidamente.



- No ponga la herramienta en marcha ni la detenga mientras la hoja de sierra esté en contacto con la pieza o con otro material.
- No utilice el bloqueo del husillo mientras la herramienta está en funcionamiento.

**Cómo sujetar y guiar la herramienta (fig. A)**

- Sujete la herramienta por la empuñadura principal y por la empuñadura delantera (3) para guiar la sierra adecuadamente.
- Como el corte queda más liso por el lado en el que el disco de sierra sale del material, sujete la pieza con la cara posterior mirando hacia el disco de sierra.
- Siga la línea trazada en la pieza de trabajo utilizando la marca (13)
- En caso de un ángulo de bisel de 45° siga la línea trazada en la pieza de trabajo utilizando la marca (12).
- Aleje el cable guiándolo en línea con la parte trasera de la herramienta.



**Extracción de polvo (fig. A)**

La herramienta dispone de un orificio de salida para la extracción de polvo (5).

- Cuando sea posible, utilice un extractor de aspiración diseñado de acuerdo con las Directrices aplicables en relación con la emisión de polvo.
- Utilice siempre un extractor de aspiración diseñado de acuerdo con las Directivas aplicables en relación con la emisión de polvo al serrar madera. Los tubos flexibles de aspiración de los aspiradores más comunes se ajustan directamente a la salida de extracción de polvo.



No use ningún aspirador sin la protección adecuada contra las chispas al serrar metal.

Consulte a su proveedor si desea información más detallada sobre los accesorios apropiados.

**Mantenimiento**

Su herramienta eléctrica DeWALT ha sido diseñada para funcionar mucho tiempo con un mínimo de mantenimiento. El funcionamiento satisfactorio depende del buen cuidado de la herramienta y de una limpieza frecuente.



**Lubricación**

Su herramienta eléctrica no requiere lubricación adicional.



**Limpieza**

Evite que se obturen las ranuras de ventilación y limpie el exterior con regularidad utilizando un paño suave.



**Herramientas desechadas y el medio ambiente**

Lleve la herramienta vieja a un Centro de Servicio DeWALT, donde será eliminada sin efectos perjudiciales para el medio ambiente.

**GARANTÍA**

---

**• 30 DÍAS DE SATISFACCIÓN COMPLETA •**

Si no queda totalmente satisfecho con su herramienta DeWALT, contacte con su Centro de Servicio DeWALT. Presente su reclamación, juntamente con la máquina completa, así como la factura de compra y le será presentada la mejor solución.

**• UN AÑO DE SERVICIO GRATUITO •**

Si necesita mantenimiento o servicio técnico para su herramienta DeWALT en los 12 meses siguientes a la compra, podrá obtenerlos gratuitamente en un Centro de Servicio DeWALT. Para ello es imprescindible presentar la prueba de compra. Incluye mano de obra y piezas para las Herramientas Eléctricas. No se incluye los accesorios.

**• UN AÑO DE GARANTÍA •**

Si su producto DeWALT presenta algún defecto debido a fallos de materiales o mano de obra en los 12 meses siguientes a la fecha de compra, le garantizamos la sustitución gratuita de todas las piezas defectuosas siempre y cuando:

- El producto no haya sido utilizado inadecuadamente.
- No se haya intentado su reparación por parte de una persona no autorizada.
- Se presente la prueba de compra.

Para la localización del Centro de Servicio DeWALT más cercano, consulte el dorso de este manual. Como alternativa, hay disponible en Internet una lista de Centros de Servicio DeWALT e información completa sobre nuestro servicio postventa en **[www.2helpU.com](http://www.2helpU.com)**

# SCIE CIRCULAIRE D23700

## Félicitations!

Vous avez choisi un outil DEWALT. Depuis de nombreuses années, DEWALT produit des outils électriques adaptés aux exigences des utilisateurs professionnels.

## Caractéristiques techniques

|                          | D23700            |         |
|--------------------------|-------------------|---------|
| Tension                  | V                 | 230     |
| Puissance absorbée       | W                 | 1.750   |
| Vitesse à vide           | min <sup>-1</sup> | 4.900   |
| Profondeur de coupe maxi | mm                | 86      |
| Diamètre de lame         | mm                | 235     |
| Épaisseur de lame        | mm                | 1,6     |
| Alésage                  | mm                | 30      |
| Réglage de l'inclinaison |                   | 0 - 45° |
| Poids                    | kg                | 8,4     |

### Fusible:

|              |      |
|--------------|------|
| Outils 230 V | 10 A |
|--------------|------|

Les symboles suivants sont utilisés dans le présent manuel:



En cas de non-respect des instructions dans le présent manuel, il y a risque de blessure, danger de mort ou possibilité de dégradation de l'outil.



Dénote la présence de tension électrique.

## Déclaration CE de conformité



### D23700

DEWALT déclare que ces outils ont été mis au point en conformité avec les normes 98/37/CEE, 89/336/CEE, 73/23/CEE, 86/188/EEC, EN 60745, EN 55014-2, EN 55014, EN 61000-3-2 & EN 61000-3-11.

Pour de plus amples informations, contactez DEWALT à l'adresse ci-dessous ou reportez-vous au dos de ce manuel.

|  |  | D23700           |       |
|--|--|------------------|-------|
| L <sub>DA</sub>                                    | (pression acoustique)                    | dB(A)            | 94    |
| L <sub>WA</sub>                                    | (puissance acoustique)                   | dB(A)            | 105   |
| Valeur moyenne pondérée du carré de l'accélération |  |                  |       |
|  |  | m/s <sup>2</sup> | < 2,5 |
| K <sub>DA</sub>                                    | (incertitude de la pression acoustique)  | dB(A)            | 2,8   |
| K <sub>WA</sub>                                    | (incertitude de la puissance acoustique) | dB(A)            | 2,8   |

Directeur de développement produits  
Horst Großmann

DEWALT, Richard-Klinger-Straße 11,  
D-65510, Idstein, Allemagne

## Consignes générales de sécurité

Attention ! Lisez toutes les instructions.

Le non-respect des instructions indiquées ci-dessous peut entraîner une électrocution, un incendie ou de graves blessures. La notion d'« outil électroportatif » mentionnée par la suite se rapporte à des outils électriques raccordés au secteur (avec câble de raccordement) ou fonctionnant sur piles (sans fil).

**GARDEZ PRÉCIEUSEMENT CES CONSIGNES DE SÉCURITÉ.**

### 1 Zone de travail

- a **Maintenez la zone de travail propre et bien éclairée.** Un lieu de travail en désordre ou mal éclairé augmente le risque d'accidents.
- b **N'utilisez pas les outils électroportatifs dans un environnement présentant des risques d'explosion ni en présence de liquides, gaz ou poussières inflammables.** Les outils électroportatifs génèrent des étincelles risquant d'enflammer les poussières ou les vapeurs.
- c **Tenez les enfants et autres personnes éloignés durant l'utilisation de l'outil électroportatif.** En cas d'inattention, vous risquez de perdre le contrôle sur l'appareil.

### 2 Sécurité électrique

- a **La fiche de secteur de l'outil électroportatif doit convenir à la prise de courant. Ne modifiez en aucun cas la fiche. N'utilisez pas de fiches d'adaptateur avec des appareils ayant une prise de terre.** Les fiches non modifiées et les prises de courant appropriées réduisent le risque de choc électrique.
- b **Évitez le contact physique avec des surfaces mises à la terre telles que tuyaux, radiateurs, fours et réfrigérateurs.** Il y a un risque élevé de choc électrique si votre corps est relié à la terre.
- c **N'exposez pas l'outil électroportatif à la pluie ni à l'humidité.** La pénétration d'eau dans un outil électroportatif augmente le risque de choc électrique.
- d **Préservez le câble d'alimentation.**
  - a **N'utilisez pas le câble à d'autres fins que celles prévues, n'utilisez pas le câble pour porter l'appareil ou pour l'accrocher ou encore pour le débrancher de la prise de courant.**

Maintenez le câble éloigné des sources de chaleur, des parties grasses, des bords tranchants ou des parties de l'appareil en rotation. Un câble endommagé ou enchevêtré augmente le risque de choc électrique.

- e **Si vous utilisez l'outil électroportatif à l'extérieur, utilisez une rallonge homologuée pour utilisation à l'air libre.** L'utilisation d'une rallonge électrique homologuée pour les applications extérieures réduit le risque de choc électrique.

### 3 Sécurité personnelle

- a **Restez vigilant, surveillez ce que vous faites. Faites preuve de bon sens quand vous utilisez l'outil électroportatif. N'utilisez pas l'appareil lorsque vous êtes fatigué ou après avoir consommé de l'alcool, des drogues ou avoir pris des médicaments.** Un moment d'inattention lors de l'utilisation de l'appareil peut entraîner de graves blessures.
- b **Portez des équipements de protection. Portez toujours des lunettes de protection.** Le port d'équipements de protection personnelle tels que masque anti-poussières, chaussures de sécurité antidérapantes, casque ou protection auditive, selon le travail à effectuer, réduit le risque de blessures.
- c **Évitez une mise en route accidentelle. Avant de brancher l'appareil, vérifiez que l'interrupteur est sur la position arrêt.** Le transport ou le branchement d'outils électroportatifs avec l'interrupteur en position marche est une invite à l'accident.
- d **Enlevez tout outil ou clé de réglage avant de mettre l'appareil en marche.** Une clé ou un outil se trouvant sur une partie en rotation peut causer des blessures.
- e **Ne surestimez pas vos capacités. Évitez d'adopter une position fatigante pour le corps; veillez à ce que votre appui au sol soit ferme et conservez l'équilibre à tout moment.** Vous contrôlerez mieux l'outil dans des situations inattendues.
- f **Portez des vêtements appropriés. Ne portez pas de vêtements amples ni de bijoux. N'approchez pas les cheveux, vêtements ou gants des parties de l'appareil en rotation.**

Les vêtements amples, les bijoux ou les cheveux longs peuvent être attrapés dans les pièces en mouvement.

- g Si des dispositifs servant à aspirer ou à recueillir les poussières doivent être utilisés, vérifiez qu'ils sont correctement raccordés et utilisés.** L'utilisation de tels dispositifs réduit les dangers dus aux poussières.

#### 4 Utilisation des outils électroportatifs et précautions

- a Ne surchargez pas l'appareil. Utilisez l'outil électroportatif approprié pour le travail à effectuer.** Avec l'outil électroportatif approprié, vous travaillerez mieux et avec plus de sécurité à la vitesse pour laquelle il a été conçu.

- b N'utilisez pas un outil électroportatif dont l'interrupteur est défectueux.** Un outil électroportatif qui ne peut plus être mis en ou hors fonctionnement est dangereux et doit être réparé.

- c Retirez la fiche de la prise de courant avant d'effectuer des réglages sur l'appareil, de changer les accessoires ou de ranger l'appareil.** Cette mesure de précaution empêche une mise en marche par mégarde.

- d Rangez les outils électroportatifs hors de portée des enfants. Ne laissez pas les personnes n'étant pas familiarisées avec l'outil ou n'ayant pas lu ces instructions l'utiliser.** Les outils électroportatifs sont dangereux lorsqu'ils sont utilisés par des personnes non initiées.

- e Prenez soin des outils électroportatifs. Vérifiez que les parties en mouvement fonctionnent correctement et qu'elles ne sont pas coincées ; vérifiez qu'il n'y a pas de pièces cassées ou endommagées susceptibles de nuire au bon fonctionnement de l'appareil. S'il est endommagé, faites réparer l'outil avant de l'utiliser.** De nombreux accidents sont dus à des outils électroportatifs mal entretenus.

- f Maintenez les outils de coupe aiguisés et propres.** Des outils soigneusement entretenus avec des bords tranchants bien aiguisés se coincent moins souvent et peuvent être guidés plus facilement.

- g Utilisez les outils électroportatifs, les accessoires, les outils à monter etc. conformément à ces instructions et aux prescriptions en vigueur pour ce type d'appareils. Tenez compte également des conditions de travail et du travail à effectuer.** L'utilisation des outils électroportatifs à d'autres fins que celles prévues peut entraîner des situations dangereuses.

#### 5 Réparations

- a Ne faites réparer votre outil électroportatif que par du personnel qualifié et seulement avec des pièces de rechange d'origine.** Cela garantira le maintien de la sécurité de votre outil.

#### *Instructions de sécurité pour toutes les scies*

#### **DANGER :**

- a Bien gardez les mains à distance de la zone de sciage et de la lame de scie. Tenez la poignée supplémentaire ou le carter du moteur de l'autre main.** Si vous tenez la scie circulaire des deux mains, celles-ci ne peuvent pas être blessées par la lame de scie.
- b Ne passez pas les mains sous la pièce à travailler.** Sous la pièce à travailler, le carter de protection ne peut pas vous protéger de la lame de scie.
- c Réglez la profondeur de coupe selon l'épaisseur de la pièce à ouvrir.** La partie inférieure de la pièce à ouvrir doit laisser voir moins d'une dent complète de la lame de scie.
- d Ne tenez jamais la pièce à scier dans la main ou sur la jambe. Fixez la pièce sur un support stable.** Il est important que la pièce soit correctement soutenue afin de minimiser les risques de blessures corporelles, lorsque la scie se coince ou en cas de perte de contrôle.
- e Tenez l'appareil uniquement par les surfaces isolées des poignées si l'opération effectuée peut mettre la lame en contact avec des câbles électriques cachés ou son propre cordon électrique.** Le contact avec un câble sous tension met les parties métalliques de l'appareil sous tension et peut provoquer une électrocution de l'utilisateur.

**f Utilisez toujours une butée ou un guidage droit de bords pour des coupes longitudinales.**

Ceci améliore la précision de la coupe et réduit le danger de voir la lame de scie se coincer.

**g Utilisez toujours des lames de scie de taille et de forme adaptées à l'alésage de fixation (par ex. en étoile ou rond).** Les lames de scie inadaptées au matériel de montage de la scie risquent de s'excentrer, occasionnant une perte de contrôle.

**h N'utilisez jamais de rondelles ou de boulons endommagés voire inadaptés à la lame de scie.** Les rondelles et boulons de la lame de scie ont été spécialement conçus pour votre scie, pour une performance et une sécurité de fonctionnement optimales.

### *Instructions de sécurité additionnelles pour toutes les scies*

Causes de contrecoups et comment les éviter:

- le contrecoup est une réaction soudaine d'une lame de scie restée accrochée, coincée ou mal orientée. La scie qui n'est plus sous contrôle sort de la pièce à ouvrir et est projetée vers l'utilisateur ;
- si la lame de scie reste accrochée ou coincée dans la fente sciée qui se ferme, elle se bloque et la force du moteur ramène l'outil rapidement vers l'utilisateur ;
- si la lame de scie est tordue ou mal orientée dans le tracé de la coupe, les dents du bord arrière de la lame de scie risquent de se coincer dans la surface de la pièce. De ce fait, la lame de scie saute brusquement de la fente et est propulsée en arrière sur l'utilisateur.

Le contrecoup est le résultat d'une utilisation inappropriée de la scie voire de procédures ou de conditions d'utilisation incorrectes. Il peut être évité en appliquant les précautions adéquates, décrites ci-dessous.

**a Maintenez fermement la scie des deux mains et positionnez vos bras de sorte à pouvoir résister aux contrecoups. Positionnez toujours votre corps d'un côté ou de l'autre de la lame de scie. Ne vous placez jamais dans l'alignement de la lame.** En cas de contrecoup, la scie circulaire risque d'être propulsée vers l'arrière.

Cependant l'utilisateur peut contrôler les forces de contrecoup en respectant les précautions adéquates.

**b Si la lame de scie se coince ou que le sciage est interrompu pour une raison quelconque, lâchez l'interrupteur Marche/ Arrêt et maintenez la scie immobile dans la pièce jusqu'à son arrêt total. N'essayez jamais de sortir la scie de la pièce ou de la tirer en arrière tant que la lame de scie n'est pas immobile ou qu'un contrecoup reste possible.** Déterminez pourquoi la scie s'est coincée et corrigez le problème.

**c Pour redémarrer une scie coincée dans une pièce, centrez la lame de scie dans la fente et vérifiez que ses dents ne sont pas engagées dans la pièce.** Si la lame de scie est coincée, elle peut sortir de la pièce ou causer un contrecoup si la scie est remise en marche.

**d Soutenez les grands panneaux afin de minimiser le risque de contrecoup causé par une lame de scie coincée.** Les grand panneaux risquent de s'arquer sous leur propre poids. Les panneaux doivent être soutenus des deux côtés par des supports, près de la fente de scie ainsi qu'aux bords des panneaux.

**e N'utilisez pas de lames de scie émoussées ou endommagées.** Les lames de scie dont les dents sont émoussées ou mal orientées produisent une fente trop étroite générant une friction élevée, augmentant le risque de voir la lame se coincer et provoquer un contrecoup.

**f Les leviers de blocage des réglages de la profondeur et de l'angle de coupe doivent être bien serrés et verrouillés avant de scier.** Si les réglages se modifient pendant le sciage, la lame de scie risque de se coincer et de provoquer un contrecoup.

**g Faites preuve d'une prudence particulière pour effectuer une « coupe en plongée » dans les murs préexistants ou autres parties non apparentes.** La partie saillante de la lame peut couper des objets susceptibles de provoquer un contrecoup.

**Instructions de sécurité pour les scies dotées d'un carter de protection pendulaire**

**a Contrôlez avant chaque utilisation la fermeture correcte du carter inférieur de protection.**

**N'utilisez pas la scie si le carter inférieur de protection ne bouge pas librement et ne se ferme pas instantanément. Ne fixez et n'attachez jamais le carter inférieur de protection pour le laisser en position ouverte.**

Si, par mégarde, la scie tombe par terre, le carter inférieur de protection risque d'être déformé. Levez le carter de protection avec la poignée rétractable, assurez-vous qu'il peut bouger librement et ne touche ni la lame de scie ni d'autres éléments de l'appareil, quel que soit l'angle ou la profondeur de coupe.

**b Contrôlez le bon fonctionnement du ressort du carter inférieur de protection. Si le carter de protection et le ressort ne fonctionnent pas correctement, faites effectuer un entretien de l'appareil avant de l'utiliser.**

Des pièces endommagées, restes de colle ou accumulations de débris peuvent ralentir l'actionnement du carter inférieur de protection.

**c Ouvrez le carter inférieur de protection manuellement uniquement pour des coupes spéciales, ainsi les « coupes en plongée » ou les « coupes angulaires ». Ouvrez le carter inférieur de protection en rétractant la poignée et libérez-le dès que la lame de scie est entrée dans la pièce.** Pour toutes les autres opérations de sciage, le carter inférieur de protection doit fonctionner automatiquement.

**d Ne placez jamais la scie sur l'établi ou au sol si le carter inférieur de protection ne couvre pas la lame de scie.** Une lame de scie sans protection et encore en mouvement ramène la scie en arrière, sciant tout sur son passage. Tenez compte du temps nécessaire à la scie pour ralentir.

**Instructions de sécurité additionnelles pour toutes les scies avec refendeur**

**a Utilisez le refendeur adapté à la lame de scie montée.** Le refendeur doit être plus épais que le corps de la lame mais plus fin qu'une de ses dents.

**b Réglez le refendeur conformément aux instructions de ce manuel.** Un espacement, un positionnement et un alignement incorrects peuvent rendre le refendeur incapable d'empêcher un contrecoup.

**c Utilisez toujours le refendeur sauf pour les coupes en plongée.** Le refendeur doit être remplacé après une coupe en plongée. Le refendeur gêne les coupes en plongée et risque de provoquer un contrecoup.

**d Le refendeur doit être engagé dans la pièce à ouvrir pour fonctionner correctement.** Le refendeur ne peut empêcher les contrecoups pour les coupes courtes.

**e N'utilisez pas la scie si le refendeur est déformé.** La moindre déformation peut ralentir la fermeture du carter de protection.

**Instructions de sécurité additionnelles pour scies circulaires**

- Munissez-vous de protections auditives. L'exposition au bruit peut causer des pertes de l'audition.
- Il est conseillé de porter un masque anti-poussière.
- N'utilisez pas de lames de diamètres plus élevés ou plus faibles que ceux recommandés. Reportez-vous aux données techniques pour obtenir les caractéristiques appropriées des lames. Utilisez uniquement les lames indiquées dans ce manuel, conformes à la norme EN 847-1.
- N'utilisez jamais de disques abrasifs de tronçonnage.

**Contenu de l'emballage**

L'emballage contient:

- 1 Scie circulaire
- 1 Guide parallèle
- 1 Clé de lame de scie
- 1 Manuel d'instructions
- 1 Dessin éclaté

- Vérifier si l'outil, les pièces ou les accessoires ne présentent pas de dommages dus au transport.
- Prendre le temps de lire et de comprendre à fond le présent manuel avant de mettre votre outil en marche.

## Description (fig. A)

Votre scie circulaire D23700 a été conçue pour le sciage professionnel du bois et du plastique.

Des disques abrasifs de tronçonnage sont disponibles pour couper le métal et la pierre.

- 1 Interrupteur marche/arrêt
- 2 Bouton de blocage/déblocage
- 3 Poignée avant
- 4 Bouton de blocage de l'arbre
- 5 Orifice d'évacuation de la poussière
- 6 Semelle
- 7 Refendeur
- 8 Levier de retrait du protecteur inférieur
- 9 Protection inférieure
- 10 Lame de scie
- 11 Bouton de réglage de l'inclinaison
- 12 Repère pour coupes en biseau
- 13 Repère pour coupes rectilignes
- 14 Bouton de réglage de la profondeur
- 15 Guide parallèle

## Sécurité électrique

Le moteur électrique a été conçu pour une seule tension. Vérifier si la tension secteur correspond à la tension indiquée sur la plaque d'identification.



Cet outil à double isolation est conforme à la norme EN 60745; un branchement à la terre n'est donc pas nécessaire.

**CH** Toujours utiliser la fiche prescrite lors du remplacement du câble d'alimentation.

**Type 11 pour la classe II**  
**(Isolation double) - outils**

**Type 12 pour la classe I**  
**(Conducteur de terre) - outils**

**CH** En cas d'utilisation à l'extérieur, connecter les outils portatifs à un disjoncteur FI.

## Remplacement du cordon secteur ou de la fiche

Après le remplacement du cordon secteur ou de la fiche, s'en débarrasser en songeant à la sécurité car il est dangereux de réutiliser un cordon secteur ou une fiche dont les conducteurs sont dénudés.

## Câbles de rallonge

Si un câble de rallonge est nécessaire, utiliser un câble de rallonge homologué adapté pour la puissance absorbée de cet outil (voir les caractéristiques techniques). La section minimum du conducteur est de 1,5 mm<sup>2</sup>.

En cas d'utilisation d'un dévidoir, toujours dérouler le câble complètement.

## Chutes de tension

Les appels de courants provoquent de courtes chutes de tension. Dans des conditions d'alimentation électrique peu favorables, d'autres équipements peuvent être affectés.

Si l'impédance du système d'alimentation électrique est inférieure à 0,25 Ω, il est peu probable que des perturbations se produisent.

## Assemblage et réglage



Toujours retirer la fiche de la prise avant de procéder à l'assemblage ou au réglage.

### Réglage de la profondeur de coupe (fig. A & B)

- Desserrer le bouton de réglage de la profondeur (14).
- Régler la profondeur de coupe en manipulant la semelle (6).
- Serrer le bouton de réglage de la profondeur (14).



Pour une coupe plus nette, laisser la scie dépasser de 3 mm du bas de la pièce à scier (voir l'encart dans la figure B).

### Réglage d'inclinaison (fig. C)

L'angle est réglable de 0° à 45°.

- Desserrer le bouton de réglage de l'inclinaison (11).
- Régler l'inclinaison en décalant la semelle (6) jusqu'à ce que le repère indique l'angle désiré sur l'échelle.
- Serrer le bouton de réglage de l'inclinaison (11).

### Réglage de la semelle pour coupes à 90° (fig. D)

- Régler l'inclinaison à 0°.
- Ouvrir le protecteur de lame au moyen du levier (8) et placer la scie sur son côté.
- Desserrer le bouton de réglage de l'inclinaison (11).

- Placer une équerre contre la lame et la semelle pour régler l'angle de 90°.
  - Desserrez l'écrou (14) de la butée (15).
  - Réglez la butée (15) selon les besoins.
  - Serrez l'écrou (14) et le bouton de réglage (11).

### Remplacement de la lame de scie (fig. E)

- Enfoncez le bouton de blocage de l'arbre (4) et desserrez la vis de serrage de la lame (16) en tournant dans le sens inverse des aiguilles d'une montre à l'aide de la clé Allen fournie avec la scie.
- Ouvrez le protecteur de lame (9) avec le levier (8) et remplacez la lame (10). Remettez en place les rondelles (17 & 18) dans l'ordre.
- Vérifiez le sens de rotation de la lame.
- Vissez provisoirement la vis de serrage de la lame (16) pour bloquer la rondelle en tournant dans le sens contraire des aiguilles d'une montre. Tournez dans le sens des aiguilles d'une montre.
- Enfoncez le bouton de blocage de l'arbre (4) tout en faisant tourner l'arbre jusqu'à ce que la lame se bloque.
- Serrez la vis de serrage de la lame avec la clé.

### Réglage du couteau diviseur (fig. E)

Pour un réglage correct du refendeur (7), reportez-vous à l'encart dans la figure E. Réglez le jeu du refendeur en cas de remplacement de la lame ou si c'est devenu nécessaire.

- Réglez la profondeur de coupe à 0 mm pour accéder aux vis de serrage du refendeur.
- Desserrez les vis (19) et tirez le refendeur à sa longueur maximale.
- Réglez le jeu et serrez la vis.

### Réglage des repères de ligne de coupe (fig. F)

Les repères pour les coupes en biseau (12) et rectilignes (13) présentent chacun deux rainures :

- rainure étroite : pour le centrage des lames de scie standard
- rainure large : pour le centrage des lames TCT

Pour régler, procédez comme suit :

- La lame étant bloquée à 90°, effectuez une coupe de test d'environ 400 mm.
- Retirez légèrement la lame.
- Desserrez la vis (20) et alignez la coupe (21) et le repère (13).
- Serrez fermement la vis (20).

Les deux repères de ligne de coupe sont désormais correctement réglés.

### Montage et réglage du guide parallèle (fig. G)

Le guide parallèle (15) permet d'effectuer une coupe parallèle au bord de la pièce à ouvrir.

#### Montage

- Insérez le guide parallèle (15) dans le patin de scie (6) comme illustré.
- Insérez le boulon (22) dans l'orifice (23).
- Placez la console de serrage (24) sur le boulon et serrez la vis de serrage (25).

#### Réglage

- Desserrez la vis de blocage (25) et réglez le guide parallèle (15) à la largeur désirée. Le réglage est lisible sur l'échelle graduée (26).
- Serrez la vis de blocage (25).

Les repères (27) et (28) peuvent servir de guide :

- repère (27) : pour les lames de scie standard
- repère (28) : pour les lames TCT

### Mode d'emploi



- Toujours respecter les consignes de sécurité et les règles en vigueur.
- Bien fixer la pièce à scier.
- Appliquer une force modérée sur l'outil. Une pression excessive n'accélère pas le sciage mais altère la performance de l'outil et risque de réduire sa durée de vie.
- Éviter de solliciter l'outil au-delà de son régime normal d'utilisation.
- N'utilisez pas de lames de scie trop usées.



N'utilisez pas votre scie pour effectuer des coupes en retrait.

#### Avant la mise en marche:

- Vérifier le montage des protecteurs. Le protecteur de lame doit être fermé.
- Vérifier le sens de rotation de la lame de scie.

#### Mise en marche et arrêt (fig. A)

Pour plus de sécurité, l'interrupteur marche/arrêt (1) de votre outil a été équipé d'un bouton de blocage/débloqué (2).

- Appuyer sur le bouton de blocage/débloquage de l'interrupteur pour débloquer l'interrupteur.
- Pour mettre l'outil en marche, appuyer sur l'interrupteur marche/arrêt (1). Dès que l'interrupteur marche/arrêt est relâché, il sera automatiquement bloqué pour éviter une mise en marche par inadvertance.



- Ne manipulez pas l'interrupteur marche/arrêt quand la lame de scie est en contact avec la pièce à scier ou d'autres matériaux.
- N'activez pas le bouton de verrouillage de l'arbre lorsque l'outil fonctionne.

### **Comment tenir et guider l'outil (fig. A)**

- Tenez votre outil par la poignée principale et la poignée avant (3) pour garantir un guidage optimal de la scie.
- La coupe étant plus nette du côté où la lame sort de la pièce, il convient de fixer cette dernière le dos dirigé vers la lame de scie.
- Suivez la ligne dessinée sur la pièce à ouvrir en utilisant le repère (13)
- Pour un angle en biseau de 45°, suivez la ligne dessinée sur la pièce en utilisant le repère (12).
- Écartez le cordon de l'alignement sur l'arrière de l'outil.



### **Aspiration de poussière (fig. A)**

Votre outil est équipé d'un capot pour aspiration de poussière (5).

- Dans la mesure du possible, toujours raccorder un aspirateur mis au point en conformité avec les directives relatives à l'émission de poussière.
- Le sciage du bois produisant inévitablement de la poussière, raccordez toujours un aspirateur mis au point en conformité avec les directives relatives à l'émission de poussière. La plupart des embouts d'aspirateurs s'adaptent directement sur l'orifice d'aspiration de poussière.



N'utilisez pas un aspirateur lors du sciage de métaux sauf si vous disposez d'un extincteur d'étincelles.

Votre revendeur pourra vous renseigner sur les accessoires qui conviennent le mieux pour votre travail.

### **Entretien**

Votre outil DEWALT a été conçu pour durer longtemps avec un minimum d'entretien. Son fonctionnement satisfaisant dépend en large mesure d'un entretien soigneux et régulier.



### **Lubrification**

Votre outil électrique ne nécessite aucune lubrification additionnelle.



### **Nettoyage**

Les fentes d'aération doivent toujours être dégagées. Nettoyer régulièrement le boîtier avec un chiffon doux.

## GARANTIE

### • 30 JOURS D'ENGAGEMENT SATISFACTION •

Si, pour quelque raison que ce soit, votre machine DeWALT ne vous donne pas entière satisfaction, il suffit de la retourner avec tous ses accessoires dans les 30 jours suivant son achat à votre distributeur, ou à un centre de service après-vente agréé pour un remboursement intégral ou un échange. Pour la Belgique ou le Luxembourg, retournez votre machine à DeWALT. Munissez-vous d'une preuve d'achat.

### • 1 AN DE MAINTENANCE GRATUITE •

Au cas où votre machine DeWALT nécessiterait une révision ou des réparations dans les 12 mois suivant son achat, cette opération sera effectuée gratuitement dans un centre de service après-vente agréé sur présentation de la preuve d'achat. Ce service comprend pièces et main-d'oeuvre pour les machines, à l'exclusion des accessoires.

### • 1 AN DE GARANTIE •

Au cas où votre machine DeWALT présenterait un défaut de fabrication dans les 12 premiers mois suivant son achat, nous garantissons le remplacement sans frais de toutes les pièces défectueuses ou de l'unité entière, et ce à notre discrétion, à condition que:

- la machine ait été utilisée correctement
- aucune personne non qualifiée n'ait tenté de réparer la machine
- la preuve d'achat portant la date d'acquisition soit fournie.

Pour obtenir l'adresse du distributeur DeWALT ou du centre de service après-vente agréé le plus proche, appeler le numéro dans la liste figurant au dos du manuel. Comme alternative, une liste de centres de service après-vente DeWALT agréés et des renseignements plus détaillés sur le service après-vente sont disponibles sur l'Internet ([www.2helpU.com](http://www.2helpU.com)).

# SEGA CIRCOLARE D23700

## Congratulazioni!

Siete entrati in possesso di un utensile DeWALT. Anni di esperienza, continui miglioramenti ed innovazioni tecnologiche fanno dei prodotti DeWALT uno degli strumenti più affidabili per l'utilizzatore professionale.

## Dati tecnici

|   |                   | D23700  |
|---|-------------------|---------|
| Tensione                                | V                 | 230     |
| Potenza assorbita                       | W                 | 1.750   |
| Velocità a vuoto                        | min <sup>-1</sup> | 4.900   |
| Profondità di taglio                    | mm                | 86      |
| Diametro lama                           | mm                | 235     |
| Spessore lama                           | mm                | 1,6     |
| Alesatura lama                          | mm                | 30      |
| Regolazione dell'angolo di inclinazione |                   | 0 - 45° |
| Peso                                    | kg                | 8,4     |

## Fusibili:

|                  |      |
|------------------|------|
| Modelli da 230 V | 10 A |
|------------------|------|

I seguenti simboli vengono usati nel presente manuale:



Indica rischio di infortunio, pericolo di morte o danno all'apparecchio qualora non ci si attenga alle istruzioni contenute nel presente manuale.



Indica pericolo di scossa elettrica.

## Dichiarazione CE di conformità



### D23700

DeWALT dichiara che gli elettrodomestici sono stati costruiti in conformità alle norme: 98/37/CEE, 89/336/CEE, 73/23/CEE, 86/188/EEC, EN 60745, EN 55014-2, EN 55014, EN 61000-3-2 & EN 61000-3-11.

Per ulteriori informazioni, contattare DeWALT all'indirizzo qui sotto o consultare il retro del presente manuale.

|  |                  | D23700 |
|--|------------------|--------|
| L <sub>PA</sub> (rumorosità)                                   | dB(A)            | 94     |
| L <sub>WA</sub> (potenza sonora)                               | dB(A)            | 105    |
| Valore medio quadratico ponderato dell'accelerazione           | m/s <sup>2</sup> | < 2,5  |
| K <sub>PA</sub> (incertezza sulla misura della rumorosità)     | dB(A)            | 2,8    |
| K <sub>WA</sub> (incertezza sulla misura della potenza sonora) | dB(A)            | 2,8    |

Direttore ricerca e sviluppo  
Horst Großmann

DeWALT, Richard-Klinger-Straße 11,  
D-65510, Idstein, Germania

## Norme generiche di sicurezza

**Avvertenza!** Leggere tutte le istruzioni.

La mancata osservazione delle presenti istruzioni potrà causare scosse elettriche, incendi e/o infortuni gravi. Il termine „elettroutensile“ che ricorre in tutte le avvertenze seguenti si riferisce ad utensili elettrici con o senza filo.

**CONSERVARE QUESTE ISTRUZIONI.**

### 1 Area di lavoro

- a Mantenere pulita e bene illuminata l'area di lavoro.** Il disordine e la scarsa illuminazione possono causare incidenti.
- b Evitare d'impiegare gli elettroutensili in ambienti esposti al rischio di esplosione, ad esempio in presenza di liquidi, gas o polveri infiammabili.** Gli elettroutensili producono scintille che possono far infiammare la polvere o i fumi.
- c Mantenere lontani bambini ed astanti mentre si usa l'elettroutensile.** Eventuali distrazioni possono comportare la perdita del controllo dell'utensile.

### 2 Sicurezza elettrica

- a La spina elettrica deve essere adatta alla presa. Evitare assolutamente di alterare la spina. Non impiegare spine adattatrici con utensili provvisti di messa a terra.** L'uso di spine inalterate e delle prese corrispondenti riduce il rischio di scosse elettriche.
- b Evitare il contatto fisico con superfici collegate a terra, come tubi, radiatori, forni e frigoriferi.** Un corpo collegato a massa è esposto maggiormente al rischio di scosse elettriche.
- c Custodire gli elettroutensili al riparo dalla pioggia o dall'umidità.** L'eventuale infiltrazione di acqua in un elettroutensile va ad aumentare il rischio di scosse elettriche.
- d Non esporre il cavo a sollecitazioni. Non usare il cavo per trasportare o trainare l'utensile e non tirarlo per estrarre la spina dalla presa di corrente. Mantenere il cavo al riparo dal calore, da bordi taglienti e/o da parti in moto.** I cavi danneggiati o aggrovigliati aumentano il rischio di scosse elettriche.
- e Se l'elettroutensile viene adoperato all'aperto, usare esclusivamente prolunghe omologate per l'impiego all'esterno.** Un cavo adatto per uso esterno riduce il rischio di scosse elettriche.

### 3 Sicurezza delle persone

- a È importante concentrarsi su ciò che si sta facendo e maneggiare con giudizio l'elettroutensile. Non adoperare l'utensile se si è stanchi o sotto l'effetto di stupefacenti, alcol o medicinali.** Un attimo di distrazione può causare gravi infortuni personali.
  - b Indossare sempre un equipaggiamento protettivo. Indossare sempre degli occhiali di sicurezza.** Se si avrà cura d'indossare l'equipaggiamento protettivo come necessario - ad esempio una maschera antipolvere, delle calzature antiscivolo, un casco o delle otoprotezioni - si riduce il rischio di infortuni.
  - c Evitare l'accensione involontaria dell'utensile. Prima d'inserire la spina nella presa, controllare che l'interruttore sia su Off.** Per non esporsi al rischio d'incidenti, non trasportare gli elettroutensili tenendo le dita sull'interruttore oppure, se sono collegati all'alimentazione, con l'interruttore di accensione su On.
  - d Prima di accendere un elettroutensile, togliere eventuali chiavi o attrezzi di regolazione.** Un utensile o una chiave inglese lasciati in un componente mobile dell'utensile potranno causare lesioni.
  - e Non sporgersi. Restare ben saldi sui piedi e mantenere sempre l'equilibrio.** In questo modo è possibile controllare meglio l'utensile in situazioni inaspettate.
  - f Vestirsi adeguatamente. Evitare di indossare indumenti svolazzanti o gioielli. Tenere capelli, i vestiti e guanti lontani da pezzi in movimento.** Vestiti svolazzanti, gioielli o capelli lunghi potranno impigliarsi nei componenti in movimento.
  - g Se gli utensili sono provvisti di attacchi per la connessione di dispositivi di aspirazione o raccolta della polvere, assicurarsi questi siano installati e utilizzati correttamente.** L'impiego dei suddetti dispositivi diminuisce i rischi correlati alle polveri.
- ### 4 Uso e cura degli elettroutensili
- a Non sovraccaricare l'utensile.** Usare l'elettroutensile adatto per il lavoro da eseguire. Utilizzando l'elettroutensile adatto si potrà lavorare meglio e con maggiore sicurezza alla potenza nominale prevista.

- b Non utilizzare elettrotensili con interruttori difettosi.** Un elettrotensile che non può essere controllato mediante l'interruttore è pericoloso e deve essere riparato.
- c Estrarre la spina dalla presa di corrente prima di regolare l'utensile, di sostituire degli accessori o di riporre l'utensile.** Queste precauzioni di sicurezza riducono le possibilità che l'utensile venga messo in funzione inavvertitamente.
- d Quando non vengono usati, gli elettrotensili vanno custoditi fuori della portata dei bambini.** Non consentire l'uso dell'apparecchio a persone inesperte o che non abbiano letto le presenti istruzioni, onde evitare pericoli.
- e Sottoporre gli elettrotensili alle procedure di manutenzione del caso. Verificare che le parti mobili siano bene allineate e non s'incepino, che non ci siano componenti rotti e/o non sussistano altre condizioni che possano compromettere il funzionamento dell'utensile.** Eventuali guasti vanno riparati prima dell'uso. La scarsa manutenzione causa molti incidenti.
- f Mantenere affilati e puliti gli utensili da taglio.** Se sottoposti alla giusta manutenzione, gli utensili da taglio con taglienti affilati s'incepiscono meno frequentemente e sono più facili da manovrare.
- g Utilizzare l'elettrotensile, gli accessori, le punte ecc. in conformità delle presenti istruzioni e secondo la specifica destinazione prevista, tenendo conto delle condizioni di lavoro e del lavoro da completare.** L'impiego degli elettrotensili per usi diversi da quelli consentiti può dar luogo a situazioni di pericolo.

## **5 Riparazioni**

- a Fare riparare l'apparecchio solo ed esclusivamente da personale specializzato e solo impiegando pezzi di ricambio originali,** onde non alterare la sicurezza dell'utensile.

### *Istruzioni di sicurezza valide per tutte le segatrici*

#### **PERICOLO:**

- a Mai avvicinare le mani alla zona operativa e neppure alla lama da taglio. Tenere l'altra mano sull'impugnatura ausiliaria o sul carter del motore.** Impugnando la segatrice con entrambe le mani, si evitano tagli alle stesse.

- b Mai afferrare con le mani la parte inferiore del pezzo in lavorazione.** Nella zona al di sotto del pezzo in lavorazione la calotta di protezione non presenta alcuna protezione contro la lama da taglio.
- c Adattare la profondità di taglio allo spessore del pezzo in lavorazione.** Nella parte inferiore del pezzo in lavorazione dovrebbe essere visibile meno della completa altezza del dente.
- d Mai tenere con le mani il pezzo in lavorazione che si intende tagliare e neppure appoggiarlo sulla gamba. Assicurare il pezzo in lavorazione su una base di sostegno stabile.** Per ridurre al minimo il pericolo di un contatto con il corpo, la possibilità di un blocco della lama da taglio oppure la perdita del controllo, è importante fissare bene il pezzo in lavorazione.
- e Eseguendo lavori in cui l'utensile da taglio può entrare in contatto con linee elettriche nascoste o con il cavo di alimentazione, afferrare l'elettrotensile tramite le apposite impugnature isolanti.** In caso di contatto con una linea sotto tensione anche le parti metalliche dell'elettrotensile vengono sottoposte a tensione provocando una scossa elettrica.
- f In caso di taglio longitudinale utilizzare sempre una battuta oppure una guida angolare dritta.** In questo modo è possibile migliorare la precisione del taglio riducendo il pericolo che la lama possa incepparsi.
- g Utilizzare sempre lame per segatrici che abbiano la misura corretta ed il foro di montaggio adatto (p.es. a stella oppure rotondo).** Lame per segatrici non adatte ai relativi pezzi di montaggio, avranno una rotazione eccentrica causando la perdita di controllo dell'elettrotensile.
- h Mai utilizzare rondelle oppure viti per lama da taglio che non dovessero essere in perfetto stato o che non dovessero essere adatte.** Le rondelle e le viti per lama da taglio sono appositamente previste per la vostra segatrice e sono state realizzate per raggiungere ottimali prestazioni e massima sicurezza di utilizzo.

### *Ulteriori istruzioni di sicurezza valide per tutte le segatrici*

Possibili cause ed accorgimenti per impedire un contraccolpo:

- un contraccolpo è la reazione improvvisa provocata da una lama da taglio rimasta agganciata, che si blocca oppure che non è stata regolata correttamente comportando un movimento incontrollato della sega che sbalza dal pezzo in lavorazione e si sposta in direzione dell'operatore;
- quando la lama da taglio rimane agganciata oppure si inceppa nella fessura del taglio che si restringe, si provoca un blocco e la potenza del motore fa balzare la macchina indietro in direzione dell'operatore;
- qualora la lama si piegasse o si disallineasse durante il taglio, i denti del bordo posteriore della lama potrebbero rimanere piantati nella superficie superiore del pezzo in lavorazione facendo uscire la lama dalla tacca e causandone un salto all'indietro in direzione dell'operatore.

Un contraccolpo è la conseguenza di un utilizzo non appropriato oppure non corretto della sega.

Esso può essere evitato soltanto prendendo misure di sicurezza adatte come dalla descrizione che segue.

**a Tenere la sega ben ferma afferrandola con entrambe le mani e portare le braccia in una posizione che permetta di resistere bene alla forza dei contraccolpi. Tenere sempre una posizione laterale rispetto alla lama da taglio e mai mettere la lama da taglio in linea con il proprio corpo.** In caso di un contraccolpo la sega circolare può balzare all'indietro; comunque, prendendo delle misure adatte l'operatore può essere in grado di controllare il contraccolpo.

**b Nel caso in cui la lama da taglio dovesse incepparsi oppure per un qualunque altro motivo l'operazione di taglio con la segatrice dovesse essere interrotta, rilasciare l'interruttore di avvio/arresto e tenere la segatrice in posizione nel materiale fino a quando la lama da taglio non si sarà fermata completamente. Non tentare mai di togliere la segatrice dal pezzo in lavorazione e neppure tirarla all'indietro fintanto che la lama da taglio si muove oppure se ancora sussiste la possibilità di un contraccolpo.** Individuare la possibile causa del blocco della lama da taglio ed eliminarla attraverso interventi adatti.

**c Volendo avviare nuovamente una segatrice che ancora si trova nel pezzo in lavorazione, centrare la lama nella fessura del taglio ed accertarsi che la dentatura della segatrice non sia rimasta agganciata nel pezzo in lavorazione.** Una lama da taglio inceppata può balzare fuori dal pezzo in lavorazione oppure provocare un contraccolpo nel momento in cui si avvia nuovamente la segatrice.

**d Per ridurre al minimo il rischio di blocco della lama da taglio e di contraccolpi, assicurare bene i pannelli di grandi dimensioni, che tendono a piegarsi sotto il proprio peso.** Sotto tali pannelli, è necessario inserire da entrambi i lati dei supporti idonei, sia lungo la linea di taglio che lungo i bordi.

**e Non utilizzare mai lame per segatrice che non siano più affilate oppure il cui stato generale non dovesse essere più perfetto.** Lame per segatrice non più affilate oppure deformate implicano un maggiore attrito nella fessura del taglio aumentando il pericolo di blocchi e di contraccolpi della lama da taglio.

**f Prima di eseguire l'operazione di taglio, determinare la profondità e l'angolazione del taglio.** Se durante l'operazione di taglio si modificano le registrazioni è possibile che la lama da taglio si blocchi e che si abbia un contraccolpo.

**g Si prega di operare con particolare attenzione quando si è in procinto di eseguire un „taglio dal centro“ in una zona nascosta come potrebbe per esempio essere una parete.** La lama da taglio che inizia il taglio su oggetti nascosti può bloccarsi e provocare un contraccolpo.

#### *Istruzioni di sicurezza per seghe con paralama*

**a Prima di ogni intervento operativo accertarsi che la calotta di protezione inferiore chiuda perfettamente. Non utilizzare la segatrice qualora la calotta di protezione inferiore non si muovesse liberamente e non si chiudesse immediatamente. Mai bloccare oppure legare la calotta di protezione inferiore in posizione aperta.** Se la segatrice dovesse accidentalmente cadere a terra è possibile che la calotta di protezione inferiore subisca una deformazione.

Operando con la leva di ritorno, aprire la calotta di protezione ed accertarsi che possa muoversi liberamente in ogni angolazione e profondità di taglio senza toccare né la lama né nessun altro pezzo.

**b Controllare il funzionamento della molla per la calotta di protezione inferiore. Qualora la calotta di protezione e la molla non dovessero funzionare correttamente, sottoporre l'elettrotensile ad un servizio di manutenzione prima di utilizzarlo.** Componenti danneggiati, depositi di sporizia appiccicosi oppure accumuli di trucioli comportano una riduzione della funzionalità della calotta inferiore di protezione.

**c Aprire manualmente la calotta inferiore di protezione solo in caso di tagli particolari come potrebbero essere „tagli dal centro e tagli ad angolo“. Aprire la calotta inferiore di protezione mediante la leva di ritorno e rilasciarla non appena la lama da taglio sarà penetrata nel pezzo in lavorazione.** Nel caso di ogni altra operazione di taglio la calotta inferiore di protezione deve funzionare automaticamente.

**d Non appoggiare la segatrice sul banco da lavoro oppure sul pavimento se la calotta inferiore di protezione non copre completamente la lama da taglio.** Una lama da taglio non protetta ed ancora in fase di arresto sposta la segatrice in senso contrario a quello della direzione di taglio e taglia tutto quello che incontra. Tenere quindi sempre in considerazione la fase di arresto della segatrice.

#### **Ulteriori istruzioni di sicurezza per tutti i tipi di segatrici con coltello fenditore.**

**a Utilizzare un coltello fenditore che sia adatto alla lama da taglio impiegata.** Lo spessore del coltello fenditore deve essere maggiore dello spessore della lama originale della lama da taglio ma minore della larghezza del dente della lama da taglio.

**b Regolare il coltello fenditore operando secondo le descrizioni contenute nel Manuale di istruzioni per l'uso.** Uno spessore, una posizione ed un allineamento non conformi possono rendere inefficace il coltello fenditore nel prevenire i contraccolpi.

**c Utilizzare sempre il coltello fenditore, tranne che in caso di tagli dal centro.** Dopo un taglio dal centro montare di nuovo il coltello fenditore.

In caso di tagli dal centro il coltello fenditore disturba e può provocare un contraccolpo.

**d Perché il coltello fenditore possa funzionare correttamente è necessario che si trovi nella fessura del taglio.** In caso di tagli corti il coltello fenditore è inefficace ai fini di evitare un contraccolpo.

**e Mai azionare la segatrice con un coltello fenditore deformato.** Una piccola interferenza può già ridurre il funzionamento della calotta di protezione.

#### **Ulteriori istruzioni di sicurezza per le seghe circolari**

- Indossare protezioni acustiche. L'esposizione al rumore può causare la perdita dell'udito.
- È preferibile indossare una maschera anti-polvere.
- Non utilizzare lame di diametro maggiore o minore rispetto a quello consigliato. Per il tipo di lama indicato fare riferimento ai dati tecnici. Utilizzare unicamente le lame specificate nel presente manuale, conformi alla normativa EN-847-1.
- Non impiegare dischi da taglio abrasivi.

#### **Contenuto dell'imballo**

L'imballo comprende:

- 1 Sega circolare
- 1 Squadra laterale
- 1 Chiave per la lama della sega
- 1 Manuale istruzione
- 1 Disegno esploso

- Accertarsi che l'utensile, i componenti o gli accessori non abbiano subito danni durante il trasporto.
- Leggere a fondo, con calma e con la massima attenzione il presente manuale prima di mettere in funzione l'utensile.

#### **Descrizione (fig. A)**

La sega circolare D23700 è stata concepita per lavorazioni professionali su legno e plastica. Sono disponibili dischi da taglio abrasivi per metallo e pietra.

- 1 Interruttore acceso/spento
- 2 Pulsante blocco interruttore
- 3 Impugnatura anteriore

- 4 Blocca-albero
- 5 Bocchetta per l'aspirazione delle polveri
- 6 Scarpa della sega
- 7 Coltello fenditore
- 8 Leva di azionamento della calotta di protezione inferiore
- 9 Protezione inferiore
- 10 Lama
- 11 Manopola regolazione inclinazione
- 12 Indicatore per taglio inclinato
- 13 Indicatore per taglio rettilineo
- 14 Manopola regolazione profondità
- 15 Squadra laterale

## Norme di sicurezza elettrica

Il motore elettrico è stato predisposto per operare con un unico voltaggio. Assicurarsi che il voltaggio a disposizione corrisponda a quello indicato sulla targhetta.



Il Vostro utensile DeWALT è fornito di doppio isolamento, in ottemperanza alla norma EN 60745, perciò non è richiesta la messa a terra.

**CH** Per la sostituzione del cavo di alimentazione, utilizzare sempre la spina di tipo prescritto.

**Tipo 11 per la classe II (doppio isolamento) - utensili elettrici**

**Tipo 12 per la classe I (messa a terra) - utensili elettrici**

**CH** Gli apparecchi portatili, utilizzati in ambiente esterno, devono essere collegati ad un interruttore differenziale.

## Sostituzione del cavo o della spina

Quando occorre sostituire la spina, smaltire la spina vecchia in modo appropriato; è pericoloso inserire una spina con i conduttori di rame scoperti in una presa di corrente sotto tensione.

## Impiego di una prolunga

In caso di impiego di una prolunga, quest'ultima dovrà essere di tipo omologato e di dimensione idonee a garantire l'alimentazione elettrica dell'apparecchio (vedere le caratteristiche tecniche). La dimensione minima del conduttore è 1,5 mm<sup>2</sup>.

Se si utilizza un avvolgitore, estrarre il cavo per l'intera lunghezza.

## Cadute di voltaggio

Le correnti di entrata causano cadute di voltaggio di breve durata. In condizioni sfavorevoli di alimentazione elettrica, altre attrezzature possono venir coinvolte.

Se il sistema d'impedenza della fonte di alimentazione è inferiore a 0,25 Ω, non è probabile che accadano perturbazioni.

## Assemblaggio e regolazione



Prima di effettuare il montaggio o la regolazione disinserire sempre la spina dalla presa di alimentazione.

### Regolazione della profondità di taglio (fig. A & B)

- Allentare la manopola di regolazione della profondità (14).
- Spostare la piastra d'appoggio (6) per poter ottenere la corretta profondità di taglio.
- Stringere la manopola (14).



Per ottenere risultati ottimali, far sporgere la lama dal pezzo di circa 3 mm (vedere dettaglio nella figura B).

### Regolazione dell'inclinazione (fig. C)

L'angolo d'inclinazione è regolabile tra 0° e 45°.

- Allentare la manopola di regolazione dell'inclinazione (11).
- Fissare l'angolo d'inclinazione inclinando la piastra d'appoggio (6) finché il contrassegno non indica l'angolo desiderato sull'apposita scala.
- Stringere la manopola (11).

### Regolazione della piastra d'appoggio per tagli a 90° (fig. D)

- Regolare la sega circolare con angolo d'inclinazione 0°.
- Portare indietro la protezione della lama con la leva (8) e posizionare la sega sul fianco della lama.
- Allentare la manopola di regolazione dell'inclinazione (11).
- Posizionare una squadra contro la lama e la piastra d'appoggio per regolare l'angolo a 90°.

- Allentare il dado (14) del finecorsa (15).
- Regolare il finecorsa (15) secondo le necessità.
- Serrare il dado (14) e il pomello di regolazione (11).

**Sostituzione della lama (fig. E)**

- Innestare il pulsante di bloccaggio della lama (4) e svitare le vite di fissaggio della lama (16) ruotandola in senso antiorario con la chiave per brugole fornita insieme all'elettrotensile.
- Portare indietro la protezione inferiore della lama (9) con l'azionamento (8) e sostituire la lama (10). Rimontare le rondelle (17 & 18) nella posizione corretta.
- Verificare il senso di rotazione della lama.
- Avvitare a mano la vite di fissaggio della lama (16) per tenere la rondella in posizione. Ruotare in senso orario.
- Premere il pulsante di bloccaggio della lama (4) ruotando l'alberino finché la lama non gira più.
- Con l'apposita chiave serrare a fondo la vite di fissaggio della lama.

**Regolazione coltello apritaglio (fig. E)**

Per la corretta regolazione del coltello fenditore (7), fare riferimento al particolare della figura E. Regolare il gioco del coltello dopo la sostituzione della lama della sega o quando necessario.

- Regolare la profondità di taglio a 0 mm per poter accedere alle viti di bloccaggio del coltello fenditore.
- Allentare le viti (19) ed estrarre il coltello fenditore fino alla lunghezza massima.
- Regolare il gioco, quindi serrare le vite.

**Regolazione degli indicatori per la linea di taglio (fig. F)**

Gli indicatori per tagli inclinati (12) e per tagli rettilinei (13) hanno due tacche ciascuno:

- tacca più stretta: per il centraggio delle lame di acciaio standard
- tacca più larga: per il centraggio delle lame TCT

Per la regolazione, procedere come segue.

- Con la lama bloccata a 90°, eseguire un taglio di prova di circa 400 mm.
- Far arretrare leggermente la sega.
- Allentare la vite (20) e allineare il taglio (21) con l'indicatore (13).
- Stringere saldamente la vite (20).

A questo punto entrambi gli indicatori della linea di taglio sono correttamente regolati.

**Montaggio e regolazione della guida parallela (fig. G)**

La guida parallela (15) viene utilizzata per tagli paralleli al bordo del pezzo in lavorazione.

**Montaggio**

- Inserire la guida parallela (15) nella base della sega (6) come illustrato.
- Inserire il bullone (22) nel foro (23).
- Inserire la staffa di fissaggio (24) sul bullone e serrare la vite di bloccaggio (25).

**Regolazione**

- Allentare la vite di bloccaggio (25) e posizionare la guida parallela (15) alla larghezza desiderata. E' possibile leggere la regolazione sulla scala (26).
- Serrare la vite di fermo (25).

E' possibile utilizzare gli indicatori (27) e (28) come guida:

- indicatore (27): per lame di acciaio standard
- indicatore (28): per lame TCT

**Istruzioni per l'uso**

- Osservare sempre le istruzioni per la sicurezza e le normative vigenti.
- Fissare il pezzo in lavorazione.
- Applicare all'utensile esclusivamente pressioni di leggera entità, e non esercitare pressione laterale sulla lama della sega.
- Evitare sovraccarichi.
- Non utilizzare lame troppo usurate.



Non utilizzare la sega per tagli a scavare.

**Prima del funzionamento:**

- Accertarsi che le protezioni siano installate correttamente. Il riparo lama della sega deve essere in posizione chiusa.
- Assicurarci che la lama ruoti nella direzione delle frecce presenti sulla lama stessa.

**Accensione e spegnimento (fig. A)**

Per motivi di sicurezza, l'interruttore di on/off (1) dell'elettrotensile è dotato di un pulsante di blocco interruttore (2).

- Premere il pulsante blocco interruttore per sbloccare l'utensile.
- Per avviare l'utensile, premere l'interruttore acceso/spento (1). Non appena l'interruttore di on/off viene rilasciato, il pulsante di blocco interruttore entra automaticamente in funzione per evitare la partenza accidentale dell'utensile.



- Non accendere o spegnere l'elettrotensile quando la lama tocca il pezzo o altri oggetti.
- Non agire sul blocco dell'alberino quando l'elettrotensile è in funzione.

**Impugnatura e uso della sega (fig. A)**

- Sostenere l'elettrotensile mediante l'impugnatura principale e quella anteriore (3) per guidarlo in maniera corretta.
- Dato che il taglio è più regolare sul lato in cui la lama lascia il pezzo, fissarlo con la parte posteriore rivolta verso la lama.
- Seguire la linea disegnata sul pezzo in lavorazione utilizzando l'indicatore (13).
- In caso di un angolo inclinato a 45° seguire la linea disegnata sul pezzo in lavorazione utilizzando l'indicatore (12).
- Mantenere il cavo di alimentazione distante dal taglio allineandolo al retro dell'elettrotensile.

**Aspirazione polveri (fig. A)**

L'elettrotensile è dotato di un'uscita per l'aspirazione delle polveri (5).

- Impiegare aspiratori polveri conformi alle direttive pertinenti relative alle emissioni di polveri.
- Durante le operazioni di segatura del legno, impiegare esclusivamente aspiratori di polveri conformi alle direttive pertinenti relative alle emissioni di polveri. I flessibili della maggior parte degli aspirapolvere più diffusi si innestano direttamente nella bocchetta per l'aspirazione delle polveri.



Nel tagliare metalli non utilizzare l'aspiratore in assenza di un'adeguata protezione parascintille.

Consultate il vostro rivenditore per ottenere ulteriori informazioni sugli accessori disponibili.

**Manutenzione**

Il Vostro Elettrotensile DeWALT è stato studiato per durare a lungo richiedendo solo la minima manutenzione. Per prestazioni sempre soddisfacenti occorre avere cura dell'utensile e sottoporlo a manutenzione periodica.

**Lubrificazione**

Il Vostro elettrotensile non richiede lubrificazione aggiuntiva.

**Pulitura**

Tenere libere le feritoie di ventilazione e pulire l'esterno dell'utensile periodicamente con un panno morbido.

**Utensili inutilizzabili e tutela ambientale**

Per garantire l'eliminazione degli utensili non più utilizzabili nel rispetto dell'ambiente, si consiglia di portare il vostro vecchio utensile presso una delle Filiali dirette di Assistenza DeWALT, che disporranno della loro eliminazione nel rispetto dell'ambiente.

**GARANZIA**

---

**• GARANZIA DI 30 GIORNI DI TOTALE SODDISFAZIONE •**

Se non siete completamente soddisfatti delle prestazioni del vostro utensile DeWALT, potrete restituirlo entro 30 giorni dalla data di acquisto, presso una nostra filiale di assistenza per ottenere il rimborso o il cambio dell'utensile, presentando debita prova dell'avvenuto acquisto.

**• MANUTENZIONE GRATUITA PER UN ANNO •**

L'eventuale manutenzione o assistenza necessaria per il vostro utensile DeWALT nei primi 12 mesi dalla data di acquisto sarà effettuata gratuitamente da parte del Centro Assistenza autorizzato su presentazione della prova di acquisto. Sono esclusi gli accessori.

**• GARANZIA TOTALE DI UN ANNO •**

Se il vostro prodotto DeWALT non risultasse pienamente conforme alle caratteristiche di funzionamento o presentasse difetti di lavorazione o vizi di materiale, entro 12 mesi dalla data di acquisto, provvederemo alla sostituzione gratuita delle parti difettose o a nostro giudizio, alla sostituzione gratuita dimostrato che:

- Il prodotto venga ritornato al centro di assistenza DeWALT, con la prova della data di acquisto (bolla, fattura o scontrino fiscale).
- Il prodotto non abbia subito abusi ed il difetto non sia stato causato da incuria.
- Il prodotto non abbia subito tentativi di riparazione da persone non facenti parte del nostro personale di assistenza o, all'estero, dal nostro staff distributivo.

Contattare la Sede Centrale DeWALT per ottenere l'indirizzo del Centro di Assistenza Tecnica più vicino (si prega di consultare il retro del presente manuale). In alternativa, sul nostro sito Internet **[www.2helpU.com](http://www.2helpU.com)**, è disponibile un elenco dei Centri di Assistenza Tecnica DeWALT, completo di dettagli sul servizio assistenza post-vendita.

# CIRKELZAAG D23700

## Gefeliciteerd!

U heeft gekozen voor een machine van DeWALT. Jarenlange ervaring, voortdurende produktontwikkeling en innovatie maken DeWALT tot een betrouwbare partner voor de professionele gebruiker.

## Technische gegevens

|                               | D23700            |         |
|-------------------------------|-------------------|---------|
| Spanning                      | V                 | 230     |
| Opgenomen vermogen            | W                 | 1.750   |
| Toerental, onbelast           | min <sup>-1</sup> | 4.900   |
| Maximum zaagdiepte            | mm                | 86      |
| Zaagbladdiameter              | mm                | 235     |
| Zaagbladdikte                 | mm                | 1,6     |
| Asgat                         | mm                | 30      |
| Instellen van de afschuinhoek |                   | 0 - 45° |
| Gewicht                       | kg                | 8,4     |

## Zekeringen:

|                |      |
|----------------|------|
| 230 V machines | 10 A |
|----------------|------|

In deze handleiding worden de volgende pictogrammen gebruikt:



Duidt op mogelijk lichamelijk letsel, levensgevaar of kans op beschadiging van de machine indien de instructies in deze handleiding worden genegeerd.



Geeft elektrische spanning aan.

## EG-Verklaring van overeenstemming



### D23700

DeWALT verklaart dat deze elektrische machines in overeenstemming zijn met: 98/37/EEG, 89/336/EEG, 73/23/EEG, 86/188/EEC, EN 60745, EN 55014-2, EN 55014, EN 61000-3-2 & EN 61000-3-11.

Neem voor meer informatie contact op met DeWALT, zie het adres hieronder of op de achterkant van deze handleiding.

|   | D23700           |       |
|---|------------------|-------|
| L <sub>PA</sub> (geluidsdruk)                             | dB(A)            | 94    |
| L <sub>WA</sub> (geluidsvermogen)                         | dB(A)            | 105   |
| Gewogen kwadratische gemiddelde waarde van de versnelling | m/s <sup>2</sup> | < 2,5 |
| K <sub>PA</sub> (meetonzekerheid geluidsdruk)             | dB(A)            | 2,8   |
| K <sub>WA</sub> (meetonzekerheid geluidsvermogen)         | dB(A)            | 2,8   |

Director Engineering and Product Development  
Horst Großmann

DeWALT, Richard-Klinger-Straße 11,  
D-65510, Idstein, Duitsland

## Algemene veiligheidsvoorschriften

**Waarschuwing! Lees alle voorschriften. Wanneer de volgende voorschriften niet in acht worden genomen, kan dit een elektrische schok, brand of ernstig letsel tot gevolg hebben. Het hierna gebruikte begrip "elektrisch gereedschap" heeft betrekking op elektrische gereedschappen voor gebruik op het stroomnet (met netsnoer) of op een accu (snoerloos).**

**BEWAAR DEZE VOORSCHRIFTEN GOED.**

### 1 Werkomgeving

#### a Houd uw werkomgeving schoon en opgeruimd.

Een rommelige of onverlichte werkomgeving kan tot ongevallen leiden.

#### b Werk met de machine niet in een omgeving met explosiegevaar waarin zich brandbare vloeistoffen, gassen of stof bevinden.

Elektrische gereedschappen veroorzaken vonken die het stof of de dampen tot ontsteking kunnen brengen.

#### c Houd kinderen en andere personen tijdens het gebruik van het elektrische gereedschap uit de buurt. Wanneer u wordt afgeleid, kunt u de controle over het gereedschap verliezen.

### 2 Elektrische veiligheid

#### a De netstekker van het gereedschap moet in het stopcontact passen. De stekker mag in geen geval worden veranderd. Gebruik geen adapterstekkers in combinatie met gearde gereedschappen. Onveranderde stekkers en passende stopcontacten beperken het risico van een elektrische schok.

#### b Voorkom aanraking van het lichaam met gearde oppervlakken, bijvoorbeeld van buizen, verwarmingen, fornuizen en koelkasten.

Er bestaat een verhoogd risico voor een elektrische schok wanneer uw lichaam geaard is.

#### c Houd het gereedschap uit de buurt van regen en vocht. Het binnendringen van water in het elektrische gereedschap vergroot het risico van een elektrische schok.

#### d Gebruik het snoer niet voor een verkeerd doel. Gebruik het snoer niet om het gereedschap te dragen of op te hangen of om de stekker uit het stopcontact te trekken. Houd het snoer uit de buurt van hitte, olie, scherpe randen of bewegende delen.

Beschadigde of in de war geraakte snoeren vergroten het risico van een elektrische schok.

#### e Wanneer u buitenshuis met elektrisch gereedschap werkt, dient u alleen verlengsnoeren te gebruiken die voor gebruik buitenshuis zijn goedgekeurd. Het gebruik van een voor gebruik buitenshuis geschikt verlengsnoer beperkt het risico van een elektrische schok.

### 3 Veiligheid van personen

#### a Wees alert, let goed op wat u doet en ga met verstand te werk bij het gebruik van elektrische gereedschappen. Gebruik elektrisch gereedschap niet wanneer u moe bent of onder invloed staat van drugs, alcohol of medicijnen. Een moment van onoplettendheid bij het gebruik van het gereedschap kan tot ernstige verwondingen leiden.

#### b Draag persoonlijke beschermende uitrusting. Draag altijd een veiligheidsbril. Het dragen van persoonlijke beschermende uitrusting zoals een stofmasker, slippaste werkschoenen, een veiligheidshelm of gehoorbescherming, afhankelijk van de aard en het gebruik van het elektrische gereedschap, vermindert het risico van verwondingen.

#### c Voorkom per ongeluk inschakelen. Controleer of de schakelaar in de uit-stand staat voordat u de stekker in het stopcontact steekt.

Wanneer u bij het dragen van het gereedschap uw vinger aan de schakelaar hebt of wanneer u het gereedschap ingeschakeld op de stroomvoorziening aansluit, kan dit tot ongevallen leiden.

#### d Verwijder instelgereedschappen of schroefsleutels voordat u het gereedschap inschakelt. Een instelgereedschap of sleutel in een draaiend deel van het gereedschap kan tot verwondingen leiden.

#### e Reik niet te ver. Zorg er altijd voor dat u stevig staat en in evenwicht blijft. Daardoor kunt u het gereedschap in onverwachte situaties beter onder controle houden.

#### f Draag geschikte kleding. Draag geen loshangende kleding of sieraden. Houd haren, kleding en handschoenen uit de buurt van bewegende delen. Loshangende kleding, sieraden en lange haren kunnen door bewegende delen worden meegenomen.

**g Wanneer stofafzuigings- of stofopvangvoorzieningen kunnen worden gemonteerd, dient u zich ervan te verzekeren dat deze zijn aangesloten en juist worden gebruikt.**

Het gebruik van deze voorzieningen beperkt het gevaar door stof.

**4 Gebruik en onderhoud van elektrische gereedschappen**

**a Overbelast het gereedschap niet. Gebruik voor uw toepassing het daarvoor bestemde elektrische gereedschap.** Met het passende elektrische gereedschap werkt u beter en veiliger binnen het aangegeven capaciteitsbereik.

**b Gebruik geen elektrisch gereedschap waarvan de schakelaar defect is.** Elektrisch gereedschap dat niet meer kan worden in- of uitgeschakeld, is gevaarlijk en moet worden gerepareerd.

**c Trek de stekker uit het stopcontact voordat u het gereedschap instelt, toebehoren wisselt of het gereedschap weglegt.** Deze voorzorgsmaatregel voorkomt onbedoeld starten van het gereedschap.

**d Bewaar niet-gebruikte elektrische gereedschappen buiten bereik van kinderen. Laat het gereedschap niet gebruiken door personen die er niet mee vertrouwd zijn en deze aanwijzingen niet hebben gelezen.** Elektrische gereedschappen zijn gevaarlijk wanneer deze door onervaren personen worden gebruikt.

**e Verzorg het gereedschap zorgvuldig. Controleer of bewegende delen van het gereedschap correct functioneren en niet vastklemmen en of onderdelen zodanig gebroken of beschadigd zijn dat de werking van het gereedschap nadelig wordt beïnvloed. Laat beschadigde delen repareren voordat u het gereedschap gebruikt.** Veel ongevallen hebben hun oorzaak in slecht onderhouden elektrische gereedschappen.

**f Houd snijdende inzetgereedschappen scherp en schoon.** Zorgvuldig onderhouden snijdende inzetgereedschappen met scherpe snijkanten klemmen minder snel vast en zijn gemakkelijker te geleiden.

**g Gebruik elektrische gereedschappen, toebehoren, inzetgereedschappen en dergelijke volgens deze aanwijzingen en zoals voor dit speciale gereedschapstype voorgeschreven. Let daarbij op de arbeidsomstandigheden en de uit te voeren werkzaamheden.** Het gebruik van elektrische gereedschappen voor andere dan de voorziene toepassingen kan tot gevaarlijke situaties leiden.

**5 Service**

**a Laat het gereedschap alleen repareren door gekwalificeerd en vakkundig personeel en alleen met originele vervangingsonderdelen.** Daarmee wordt gewaarborgd dat de veiligheid van het gereedschap in stand blijft.

*Veiligheidsvoorschriften voor alle zagen*

**GEVAAR:**

**a Houd uw handen uit de buurt van de zaagomgeving en het zaagblad. Houd met uw andere hand de extra handgreep of het motorhuis vast.** Als u de zaagmachine met beide handen vasthoudt, kan het zaagblad ze niet verwonden.

**b Grijp niet onder het werkstuk.** De beschermkap kan u onder het werkstuk niet tegen het zaagblad beschermen.

**c Pas de zaagdiepte aan de dikte van het werkstuk aan.** Er dient minder dan een volledige tandhoogte onder het werkstuk zichtbaar te zijn.

**d Houdt het te zagen werkstuk nooit in uw hand of op uw been vast. Klem het werkstuk op een stabiele ondergrond vast.** Het is belangrijk om het werkstuk goed te ondersteunen om het gevaar van contact met het lichaam, vastklemmen van het zaagblad of verlies van de controle te minimaliseren.

**e Houd de machine alleen aan de geïsoleerde greepvlakken vast als u werkzaamheden uitvoert waarbij het zaagblad verborgen stroomleidingen of de eigen machinekabel kan raken.** Het contact met een onder spanning staande leiding zet ook de zichtbare metalen machinedelen onder spanning en leidt tot een elektrische schok.

**f Gebruik bij het schulpen altijd een parallelaanslag of een langsgelider.** Dit verbetert de zaagnauwkeurigheid en verkleint de mogelijkheid dat het zaagblad vastklemt.

**g Gebruik altijd zaagbladen met de juiste maat en vorm (stervormig of rond) van het asgat.** Zaagbladen die niet bij de montagedelen van de zaagmachine passen, lopen niet rond, wat leidt tot controleverlies.

**h Gebruik nooit beschadigde of verkeerde sluitringen of borgbout voor het zaagblad.** De sluitringen en borgbout voor het zaagblad zijn speciaal geconstrueerd voor deze zaagmachine, voor optimaal vermogen en optimale bedrijfszekerheid.

## ***Aanvullende veiligheidsvoorschriften voor alle zagen***

Oorzaken en voorkoming van een terugslag:

- een terugslag is de plotselinge reactie als gevolg van een vasthakend, klemmend of verkeerd afgesteld zaagblad, waardoor een ongecontroleerde zaagmachine uit het werkstuk omhoogkomt en in de richting van de gebruiker beweegt;
- als het zaagblad in de zich sluitende zaagsnede vasthaakt of vastklemt, wordt het geblokkeerd en slaat de motorkracht de machine in de richting van de gebruiker terug;
- als het zaagblad in de zaagsnede wordt gedraaid of verkeerd wordt gericht, kunnen de tanden van de achterste zaagbladrand in het oppervlak van het werkstuk vasthaken, waardoor het zaagblad uit de zaagsnede beweegt en achteruitspringt in de richting van de gebruiker.

Een terugslag is het gevolg van het verkeerd gebruik of onjuiste gebruiksomstandigheden van de zaagmachine. Terugslag kan worden voorkomen door geschikte voorzorgsmaatregelen, zoals hieronder beschreven, te nemen.

**a Houd de zaagmachine met beide handen vast en houd uw armen zo dat u stand kunt houden ten opzichte van de terugslagkrachten.** Blijf altijd opzij van het zaagblad en breng het zaagblad nooit in één lijn met uw lichaam.

Bij een terugslag kan de zaagmachine achteruit springen. De bedienende persoon kan de terugslagkrachten echter beheersen wanneer geschikte voorzorgsmaatregelen zijn getroffen.

**b Als het zaagblad vastklemt of het zagen om een andere reden wordt onderbroken, laat u de aan/uit-schakelaar los en houdt de zaagmachine in het materiaal rustig tot het zaagblad volledig stilstaat.** Probeer nooit om de zaagmachine uit het werkstuk te verwijderen of de machine achteruit te trekken zolang het zaagblad beweegt of een terugslag kan optreden. Spoor de oorzaak van het klemmen van het zaagblad op neem maatregelen om de oorzaak te voorkomen.

**c Als u een zaagmachine die in het werkstuk steekt weer wilt starten, centreert u het zaagblad in de zaagsnede en controleert of de zaagtanden niet in het materiaal zijn vastgehaakt.** Als het zaagblad klemt, kan het uit het werkstuk bewegen of een terugslag veroorzaken als de zaagmachine opnieuw wordt gestart.

**d Ondersteun grote platen om het risico van een terugslag door een klemmend zaagblad te beperken.** Grote platen kunnen onder hun eigen gewicht doorbuigen. Platen moeten aan beide zijden worden ondersteund, in de buurt van de zaagsnede en aan de rand.

**e Gebruik geen stompe of beschadigde zaagbladen.** Zaagbladen met stompe of verkeerd gerichte tanden maken een te nauwe zaagsnede, wat leidt tot een verhoogde wrijving, vastklemmen van het zaagblad of terugslag.

**f Zorg ervoor dat de instellingen voor de zaagdiepte en de zaaghoek voor het zagen vastgedraaid zijn.** Als tijdens het zagen de instellingen veranderen, kan het zaagblad vastklemmen kan een terugslag optreden.

**g Wees extra voorzichtig bij het maken van een invallende zaagsnede in een bestaande wand of in een ander verborgen gedeelte.**

Het invallende zaagblad kan voorwerpen raken waardoor een terugslag kan optreden.

*Veiligheidsvoorschriften voor zagen met een pendulum-zaagbladbeschermer*

- a **Controleer voor elk gebruik of de onderste beschermer correct sluit. Gebruik de zaagmachine niet als de onderste beschermer niet vrij kan bewegen en niet onmiddellijk sluit. Klem of bind de onderste beschermer nooit in de geopende stand vast.** Als de zaagmachine op de vloer valt, kan de onderste beschermer worden verbogen. Open de beschermer met de terugtrekhandel en controleer of hij vrij beweegt en bij alle zaaghoeken en zaagdiepten het zaagblad of andere delen niet aanraakt.
- b **Controleer de functie van de veer voor de onderste beschermer. Laat voor gebruik de beschermer en de veer nakijken als zij niet naar behoren functioneren.** Door beschadigde delen, plakkende aanslag of ophoping van spanen kan de onderste beschermer vertraagd functioneren.
- c **Open de onderste beschermer alleen met de hand bij bijzondere zaagwerkzaamheden, zoals invallend zagen en haaks zagen. Open de onderste beschermer met de terugtrekhandel en laat hem los zodra het zaagblad in het werkstuk is binnengedrongen.** Bij alle andere zaagwerkzaamheden moet de onderste beschermer automatisch werken.
- d **Let er altijd op dat de onderste beschermer het zaagblad bedekt voordat u de zaagmachine op een werkbank of op de vloer legt.** Een onbeschermd uitlopend zaagblad beweegt de zaagmachine tegen de zaagrichting en zaagt wat er in de weg komt. Let op de uitlooptijd van het zaagblad nadat de machine is uitgeschakeld.

*Aanvullende veiligheidsvoorschriften voor alle zagen met een spouwmes*

- a **Gebruik het juiste spouwmes bij het toegepaste zaagblad.** Voor een juiste werking moet het spouwmes dikker zijn dan het zaagblad maar dunner dan de tandbreedte van het blad.
- b **Stel het spouwmes in zoals in deze gebruiksaanwijzing beschreven.** Verkeerde dikte, positie en uitlijning kunnen een reden zijn dat het spouwmes een terugslag niet effectief voorkomt.

- c **Gebruik altijd het spouwmes, behalve bij invallend zagen.** Breng het spouwmes na het invallend zagen weer aan. Het spouwmes stoot bij invallend zagen en kan een terugslag veroorzaken.
- d **Voor een juiste werking moet het spouwmes zich in het werkstuk bevinden.** Bij kort zagen is het spouwmes niet werkzaam ter voorkoming van een terugslag.
- e **Gebruik de zaagmachine niet met een verbogen spouwmes.** Slechts een geringe storing kan het sluiten van de beschermer verlangsamen.

*Aanvullende veiligheidsvoorschriften voor cirkelzagen*

- Draag gehoorbescherming. Blootstelling aan lawaai kan gehoorbeschadiging veroorzaken.
- Draag bij voorkeur een stofmasker.
- Gebruik geen zaagblad met een grotere of kleinere diameter dan is voorgeschreven. Voor de juiste specificaties van het zaagblad, zie technische gegevens. Gebruik alleen de bladen die in deze handleiding worden gespecificeerd en voldoen aan EN 847-1.
- Gebruik nooit doorslijpschijven.

**Inhoud van de verpakking**

De verpakking bevat:

- 1 Cirkelzaag
- 1 Parallelaanslag
- 1 Zaagbladsleutel
- 1 Handleiding
- 1 Onderdelentekening

- Controleer de machine, losse onderdelen en accessoires op transportschade.
- Lees deze handleiding rustig en zorgvuldig door voordat u met de machine gaat werken.

**Beschrijving (fig. A)**

Uw D23700 cirkelzaag is ontwikkeld voor het professioneel zagen van hout en plastic. Schuurschijven voor het afkorten van metaal en steenachtige materialen zijn als optie beschikbaar.

- 1 Aan/uit-schakelaar
- 2 Ontgrendelknop
- 3 Voorhandgreep
- 4 Spindelblokkering
- 5 Stofafzuigopening

- 6 Zaagschoen
- 7 Spouwmes
- 8 Hefboom van onderste beschermkap
- 9 Onderste beschermkap
- 10 Zaagblad
- 11 Afschuinstelling
- 12 Markering voor afschuinen
- 13 Markering voor recht zagen
- 14 Zaagdiepte-instelling
- 15 Parallelaanslag

## Elektrische veiligheid

De elektrische motor is ontwikkeld voor een bepaalde netspanning. Controleer altijd of uw netspanning overeenkomt met de waarde op het typeplaatje.



Uw DeWALT-machine is dubbel geïsoleerd overeenkomstig EN 60745; een aarddraad is dan ook niet nodig.

## Vervangen van het snoer of de stekker

Als de stekker of het snoer wordt vervangen, moet de oude stekker c.q. het oude snoer worden weggegooid. Het is gevaarlijk om de stekker van een los snoer in het stopcontact te steken.

## Gebruik van verlengsnoeren

Wanneer een verlengsnoer wordt gebruikt, neem dan een goedgekeurd verlengsnoer, dat geschikt is voor het vermogen van de machine (zie technische gegevens). De aders moeten minimaal een doorsnede hebben van 1,5 mm<sup>2</sup>. Wanneer het verlengsnoer op een haspel zit, rol het snoer dan helemaal af.

## Spanningsvallen

Inschakelprocessen veroorzaken kortstondige spanningsvallen. Onder ongunstige omstandigheden in de stroomvoorziening kunnen andere apparaten nadelig worden beïnvloed.

Indien de impedantie van de stroomvoorziening lager is dan 0,25 Ω, is de kans op een storing nagenoeg uitgesloten.

## Monteren en instellen



Haal vóór het monteren en instellen altijd de stekker uit het stopcontact.

## Zaagdiepte-instelling (fig. A & B)

- Draai de zaagdiepte-instelling (14) los.
- Beweeg de bodemplaat (6) totdat de gewenste zaagdiepte bereikt wordt.
- Draai de zaagdiepte-instelling (14) weer vast.



Voor optimale resultaten het zaagblad ongeveer 3 mm door het werkstuk heen laten zagen (zie inzet in figuur B).

## Afschuinvergrendeling (fig. C)

De afschuinhoek is van 0° tot 45° instelbaar.

- Draai de knop (11) los.
- Stel de hoek in door de bodemplaat (6) zodanig te kantelen dat de markering de gewenste waarde aangeeft.
- Draai de knop (11) vast.

## Instelling van de bodemplaat voor zaagsneden met een hoek van 90° (fig. D)

- Zet de afschuinhoek op 0°.
- Open de beschermkap door de hefboom (8) omhoog te trekken.
- Draai de knop (11) los.
- Plaats een winkelhaak tegen het zaagblad en de bodemplaat zodat de hoek 90° wordt.
  - Draai de moer (14) van de stop (15) los.
  - Stel de stop (15) bij zover als gewenst.
  - Draai de moer (14) en de knop (11) weer vast.

## Verwisselen van het zaagblad (fig. E)

- Druk de spindelvergrendeling (4) in en draai de spanschroef voor het zaagblad (16) los. Gebruik de meegeleverde inbussleutel en draai linksom.
- Open de onderste beschermkap van het zaagblad (9) m.b.v. de hefboom (8) en vervang het zaagblad (10). Zet de ringen (17 & 18) weer op dezelfde manier terug.
- Controleer de draairichting van het zaagblad.
- Draai de spanschroef voor het zaagblad (16) met de hand aan om de sluitring in positie te houden. Draai rechtsom.
- Druk de spindelvergrendeling (4) in en verdraai het zaagblad totdat het blokeert.
- Draai de spanschroef voor het zaagblad met de sleutel aan.

### Instellen van het spouwmes (fig. E)

De juiste instelling van het spouwmes (7) is afgebeeld in de inzet in fig. E. Stel de speling van het spouwmes in bij het vervangen van het zaagblad of indien nodig.

- Stel de zaagdiepte in op 0 mm zodat de bevestigingsschroeven van het spouwmes zichtbaar worden.
- Draai de schroeven (19) los en trek het spouwmes geheel uit.
- Stel de juiste speling in en draai de schroef vast.

### Afstellen van de markeringen (fig. F)

De markeringen voor afschuiven (12) en voor recht zagen (13) hebben beide twee inkepingen:

- smalle inkeping: voor het centreren van standaard stalen zaagbladen
- bredere inkeping: voor het centreren van HM zaagbladen

Ga als volgt te werk om af te stellen:

- Maak een proefsnede van ongeveer 400 mm met de snijhoek op 90° geblokkeerd.
- Trek de zaag enkele centimeters terug.
- Draai de schroef (20) los en lijn de snede (21) uit op de markering (13).
- Draai de schroef (20) goed vast.

Beide markeringen zijn nu goed afgesteld.

### Monteren en afstellen van de parallelgeleider (fig. G)

De parallelaanslag (15) wordt gebruikt voor zaagsneden die parallel met de rand van het werkstuk moeten lopen.

#### Monteren

- Schuif de parallelgeleider (15) in de zaagschoen (6) zoals afgebeeld.
- Steek de bout (22) in de opening (23).
- Plaats de klembeugel (24) op de bout en draai de spanschroef (25) vast.

#### Afstellen

- Draai de spanschroef (25) los en stel de parallelgeleider (15) op de gewenste breedte in. De instelling kan worden afgelezen op de schaal (26).
- Draai de borgschroef vast (25).

De markeringen (27) en (28) dienen als hulp:

- markering (27): voor standaard stalen zaagbladen  
 markering (28): voor HM zaagbladen

### Aanwijzingen voor gebruik



- Neem altijd de veiligheidsinstructies in acht en houdt u aan de geldende voorschriften.
- Zet het werkstuk stevig vast.
- Oefen geen overmatige druk uit op de machine. Geef geen zijdelingse druk op het zaagblad.
- Voorkom overbelasting.
- Gebruik geen overmatig versleten zaagbladen.



Begin nooit midden in het werkstuk te zagen.

#### Voor gebruik:

- Controleer of alle beschermkappen juist gemonteerd zijn. De beschermkap van het zaagblad moet gesloten zijn.
- Controleer de draairichting van het zaagblad (zie pijl op het blad).

#### In- en uitschakelen (fig. A)

Om veiligheidsredenen is de aan/uit-schakelaar (1) van uw machine voorzien van een ontgrendelknop (2).

- Druk op de ontgrendelknop.
- Druk de aan/uit-schakelaar (1) in om de machine in te schakelen. Zodra de aan/uit-schakelaar wordt losgelaten, treedt de vergrendeling in werking zodat de machine niet per ongeluk gestart kan worden.



- Schakel de machine nooit aan of uit terwijl het zaagblad in contact is met het werkstuk of andere materialen.
- Bedien de spindelvergrendeling niet terwijl de machine in werking is.

#### Hanteren van de machine (fig. A)

- Houd de machine vast bij de hoofdgreep en bij de voorhandgreep (3) zodat u de zaag optimaal kunt leiden.
- Klem het werkstuk met de verkeerde kant naar boven vast.
- Volg de op het werkstuk getekende lijn m.b.v. de markering (13).
- Volg bij afschuiven met een hoek van 45° de op het werkstuk getekende lijn m.b.v. de markering (12).

- Leid het snoer naar achteren weg, in lijn met de machine.



**Stofafzuiging (fig. A)**

Uw machine is voorzien van een stofafzuigadapter (5).

- Sluit indien mogelijk een stofafzuiger aan die voldoet aan de geldende richtlijnen voor stofemissie.
- Sluit een stofafzuiger aan die voldoet aan de geldende richtlijnen voor stofemissie.

De stofzuigerslangen van de meest gangbare stofafzuigsystemen passen direct op de stofafzuigopening.



Gebruik bij het zagen van metaal een stofafzuiger met vonkendover.

Uw dealer verstrekt u graag de nodige informatie over de juiste accessoires.

**Onderhoud**

Uw DeWALT-machine is ontworpen om gedurende lange tijd probleemloos te functioneren met een minimum aan onderhoud. Een juiste behandeling en regelmatige reiniging van de machine garanderen een hoge levensduur.



**Smering**

Uw machine heeft geen extra smering nodig.



**Reiniging**

Houd de ventilatiesleuven vrij en maak de behuizing regelmatig schoon met een zachte doek.



**Gebruikte machines en het milieu**

Wanneer uw oude machine aan vervanging toe is, breng deze dan naar een DeWALT Service-center waar de machine op milieuvriendelijke wijze zal worden verwerkt.

**GARANTIE**

**• 30 DAGEN „NIET GOED, GELD TERUG“ GARANTIE •**

Indien uw DeWALT elektrisch gereedschap om welke reden dan ook niet geheel aan uw verwachtingen voldoet, stuurt u het dan compleet zoals bij aankoop binnen 30 dagen terug naar DeWALT, samen met uw aankoopbewijs en uw rekeningnummer. U ontvangt dan uw geld terug.

**• 1 JAAR GRATIS SERVICE-CONTRACT •**

Mocht uw DeWALT elektrisch gereedschap binnen 12 maanden na aankoop nazicht of reparatie behoeven, dan worden deze werkzaamheden gratis uitgevoerd in onze Service-centers op vertoon van het aankoopbewijs. Stuur uw machine rechtstreeks of via uw dealer naar een erkend DeWALT Service-center.

**• 1 JAAR GARANTIE •**

Mocht uw DeWALT elektrisch gereedschap binnen 12 maanden na datum van aankoop defect raken tengevolge van materiaal- of constructiefouten, dan garanderen wij de kosteloze vervanging van alle defecte delen of van het hele apparaat, zulks ter beoordeling van DeWALT, op voorwaarde dat:

- het produkt niet foutief gebruikt werd
- het produkt niet gerepareerd is door onbevoegden
- het aankoopbewijs met daarop de aankoopdatum wordt overlegd

Informeer bij uw dealer of bij het DeWALT-hoofdkantoor naar het adres van het dichtstbijzijnde Service-center (zie de achterzijde van deze handleiding). Een overzicht van erkende DeWALT Service-centers en nadere informatie over onze service vindt u ook op Internet:

**www.2helpU.com**

# SIRKELSAG D23700

## Gratulerer!

Du har valgt et DeWALT verktøy. Årelang erfaring, konstant produktutvikling og fornyelse gjør DeWALT til en av de mest pålitelige partnere for profesjonelle brukere.

## Tekniske data

|                           |                   | D23700  |
|---------------------------|-------------------|---------|
| Spenning                  | V                 | 230     |
| Motoreffekt               | W                 | 1.750   |
| Turtall, ubelastet        | min <sup>-1</sup> | 4.900   |
| Snittdybde                | mm                | 86      |
| Bladdiameter              | mm                | 235     |
| Bladtykkelse              | mm                | 1,6     |
| Utsparingsdiameter        | mm                | 30      |
| Justere avfasingsvinkelen |                   | 0 - 45° |
| Vekt                      | kg                | 8,4     |

## Sikring:

230 V 10 A

Følgende symboler brukes i denne instruksjonsboken:



Betegner risiko for personskade, livsfare eller ødeleggelse av verktøyet dersom instruksene i denne instruksjonsboken ikke følges.



Betegner risiko for elektrisk støt.

## CE-sikkerhetserklæring



### D23700

DeWALT erklærer at dette utstyret er konstruert i henhold til: 98/37/EF, 89/336/EF, 73/23/EF, 86/188/EEC, EN 60745, EN 55014-2, EN 55014, EN 61000-3-2 & EN 61000-3-11.

Ønsker du flere opplysninger, vennligst kontakt DeWALT på adressen nedenfor eller se veiledningens bakside.

|   |                  | D23700 |
|---|------------------|--------|
| L <sub>PA</sub> (lydnivå)                               | dB(A)            | 94     |
| L <sub>WA</sub> (akustisk effekt)                       | dB(A)            | 105    |
| Veiet geometrisk middelværdi av akselerasjonsfrekvensen |                  |        |
|   | m/s <sup>2</sup> | < 2,5  |
| K <sub>PA</sub> (lydnivå-usikkerhet)                    | dB(A)            | 2,8    |
| K <sub>WA</sub> (akustisk effekt-usikkerhet)            | dB(A)            | 2,8    |

Director Engineering and Product Development  
Horst Großmann

DeWALT, Richard-Klinger-Straße 11,  
D-65510, Idstein, Tyskland

## Generelle sikkerhetsforskrifter

Advarsel! Les gjennom alle anvisningene.

Hvis anvisningene nedenfor ikke overholdes, kan det medføre elektrisk støt, brann og/eller alvorlige skader. Uttrykket «elektroverktøy» i alle advarslene nedenfor gjelder for strømdrevne elektroverktøy (med ledning) og batteridrevne elektroverktøy (uten ledning).

TA GODT VARE PÅ DISSE ANVISNINGENE.

### 1 Arbeidsplassen

#### a Hold arbeidsområdet rent og godt opplyst.

Rotete arbeidsområder og arbeidsområder uten godt lys kan føre til ulykker.

#### b Ikke arbeid med elektroverktøy i

eksplosjonsfarlige omgivelser – der det befinner seg brennbare væsker, gass eller støv. Elektroverktøy forårsaker gnister som kan antenne støv eller damper.

#### c Hold barn og andre personer unna når

elektroverktøyet brukes. Hvis du blir forstyrret under arbeidet, kan du miste kontrollen.

### 2 Elektrisk sikkerhet

#### a Støpselet til elektroverktøyet må passe inn i stikkkontakten. Støpselet må ikke forandres på noen som helst måte. Ikke bruk adapterstøpsler sammen med jordete elektroverktøy. Bruk av

originale støpsler og passende stikkontakter reduserer risikoen for elektrisk støt.

#### b Unngå kroppskontakt med jordete overflater som rør, radiatorer, komfyrer og kjøleskap.

Det er større fare for elektrisk støt hvis kroppen din er jordet.

#### c Hold elektroverktøy unna regn eller fuktighet.

Dersom det kommer vann i et elektroverktøy, øker risikoen for elektrisk støt.

#### d Unngå uforvarlig behandling av ledningen.

Elektroverktøyet må aldri bæres eller trekkes etter ledningen, og trekk heller ikke ut støpselet ved å rykke i ledningen. Hold ledningen unna varme, olje, skarpe kanter eller bevegelige deler. Med skadde eller sammenflokete ledninger øker risikoen for elektrisk støt.

#### e Når du arbeider utendørs med et elektroverktøy, må du kun bruke en skjøteledning som er godkjent til utendørs bruk. Ved å bruke en skjøteledning som er egnet for utendørs bruk, reduseres risikoen for elektrisk støt.

### 3 Personikkerhet

#### a Vær oppmerksom, pass på hva du gjør og gå fornuftig fram når du arbeider med et elektroverktøy. Ikke bruk elektroverktøy når du er trett eller er påvirket av narkotika, alkohol eller medikamenter. Et øyeblikks uoppmerksomhet under bruk av verktøyet kan føre til alvorlige personskader.

#### b Bruk personlig verneutstyr. Bruk alltid

vernebriller. Bruk av personlig verneutstyr, for eksempel støvmaske, sklisikre vernesko, hjelm eller hørselsvern som passer til forholdene, reduserer risikoen for personskader.

#### c Unngå å starte verktøyet ved en feiltagelse.

Påse at bryteren står i posisjon „AV“ før verktøyet koples til. Det kan føre til ulykker hvis du bærer elektroverktøyet med fingeren på bryteren, eller kopler til verktøyet når bryteren ikke står i posisjon „AV“.

#### d Fjern innstillingsverktøy eller skrunøkler før du

slår på elektroverktøyet. Et verktøy eller en nøkkel som befinner seg i en roterende maskindel, kan føre til personskade.

#### e Ikke strekk deg for langt. Pass på at du alltid har sikkert fotfeste og god balanse. Da kan du kontrollere elektroverktøyet bedre i uventede situasjoner.

#### f Bruk alltid egnede klær. Ikke bruk løstsittende klær eller smykker. Hold hår, klær og hansker unna bevegelige deler. Løstsittende tøy, smykker eller langt hår kan komme inn i bevegelige deler.

#### g Hvis det kan monteres støvavsug- og oppsamlingsinnretninger, må du forvise deg om at disse er tilkoblet og brukes på korrekt måte. Bruk av disse innretningene reduserer faren på grunn av støv.

### 4 Aktsom håndtering og bruk av elektroverktøy

#### a Ikke bruk makt på elektroverktøyet. Bruk et elektroverktøy som er beregnet på den type arbeid du vil utføre. Med et passende elektroverktøy arbeider du bedre og sikrere i det angitte effektområdet.

#### b Ikke bruk elektroverktøy med defekt på-/

avbryter. Et elektroverktøy som ikke lenger kan slås av eller på med bryteren, er farlig og må repareres.

**c Trekk støpselet ut av stikkkontakten før du utfører innstillinger på maskinen, skifter tilbehørsdeler eller legger maskinen bort.**

Disse tiltakene reduserer risikoen for en utilsikket starting av maskinen.

**d Elektroverktøy som ikke er i bruk, må oppbevares utilgjengelig for barn. Ikke la verktøyet brukes av personer som ikke er fortrolig med dette, eller som ikke har lest disse bruksanvisningene.** Elektroverktøy er farlige når de brukes av uerfarne personer.

**e Vær nøye med vedlikehold av elektroverktøy. Kontroller om bevegelige maskindeler fungerer feilfritt og ikke klemmes fast, om deler er brukket eller skadet og andre forhold som kan innvirke på verktøyets funksjon.**

Hvis elektroverktøyet er skadet, må det repareres før bruk. Dårlig vedlikeholdte elektroverktøy er årsaken til mange uhell.

**f Hold skjæreverktøy skarpe og rene.** Godt vedlikeholdte skjæreverktøy med skarpe skjær setter seg ikke så ofte fast og er lettere å føre.

**g Bruk elektroverktøy, tilbehør, verktøybits osv. i henhold til disse anvisningene og slik det er foreskrevet for denne spesielle maskintypen. Ta hensyn til arbeidsforholdene og arbeidet som skal utføres.** Bruk av elektroverktøy til andre formål enn det som er angitt, kan føre til farlige situasjoner.

## 5 Service

**a Elektroverktøyet ditt skal alltid repareres av kvalifisert personell og kun med originale reservedeler.** Dette forsikrer at elektroverktøyets sikkerhet opprettholdes.

## Sikkerhetsinstruksjoner for alle sager

### FARE:

- a Pass på at hendene ikke kommer inn i sagområdet og opp i sagbladet. Hold ekstrahåndtaket eller motorhuset fast med den andre hånden.** Når begge hendene holder sirkelsagen, kan sagbladet ikke skade hendene.
- b Ikke grip under arbeidsstykket.** Vernebekselet kan ikke beskytte deg mot sagbladet under arbeidsstykket.

**c Juster skjæredybden i henhold til tykkelsen av arbeidsemnet.** På undersiden av emnet skal mindre enn en hel sagtann være synlig.

**d Hold aldri arbeidsstykket som skal sages fast med hånden eller over benet.**

**Sikre arbeidsstykket på et stabilt underlag.**

Det er viktig å feste arbeidsstykket godt for å minimere faren ved kroppskontakt, fastklemming av sagbladet eller hvis du mister kontrollen.

**e Hold maskinen kun på de isolerte gripeflatene, hvis du utfører arbeid der skjæreverktøyet kan treffe på skjulte strømedninger eller den egne maskinledningen.** Kontakt med en spenningsførende ledning setter også maskinens metalldele under spenning og fører til elektriske støt.

**f Ved langsskjæring må du alltid bruke et anlegg eller en rett kantføring.** Dette forbedrer skjærenøyaktigheten og reduserer muligheten til at sagbladet klemmer.

**g Bruk alltid sagblad med rett størrelse og med passende festehull (f.eks. stjerne-formet eller rund).** Sagblad som ikke passer sammen med sagens montasjedeler, går rundt og fører til tap av kontrollen.

**h Bruk aldri skadede eller gale sagblad- underlagsskiver eller -skruer.** Sagblad- underlagsskivene og -skruene ble spesielt konstruert for denne sagen, slik at det oppnås en optimal ytelse og driftssikkerhet.

## Ytterligere sikkerhetsinstruksjoner for alle sager

Årsaker til tilbakeslag og hvordan tilbakeslag kan unngås.

- Et tilbakeslag er en plutselig reaksjon fra et sagblad som har hengt seg opp, klemt seg fast eller er galt innrettet, og som fører til at en ukontrollert sag løftes opp og beveger seg ut av arbeidsstykket og i retning av brukeren.
- Hvis et sagblad henger seg opp eller klemmer seg fast i en sagespalte som lukkes, blokkerer saken og motorkraften slår saken tilbake i retning av brukeren.
- Hvis et sagblad dreies galt eller rettes galt opp i sagsnittet, kan tennene til bakre sagbladkant kile seg fast i overflaten til arbeidsstykket, slik at sagbladet beveger seg ut av sagespalten og saken springer tilbake i retning av brukeren.

Et tilbakeslag er resultat av en gal eller feilaktig bruk av sagen. Det kan unngås ved å følge egnede sikkerhetstiltak som beskrevet nedenstående.

- a Hold sagen godt fast og plasser armene dine i en stilling som kan ta imot tilbakeslagskrefter. Opphold deg alltid på siden av et sagblad, la aldri sagbladet være i en linje med kroppen din.** Ved et tilbakeslag kan sirkelsagen rykke bakover, men brukeren kan beherske tilbakeslagskreftene, hvis det ble utført egnede tiltak.
- b Hvis et sagblad klemmer fast eller sagingen avbrytes av andre grunner må du slippe på-/av-bryteren og holde sagen rolig i materialet til sagbladet står helt stille. Forsøk aldri å fjerne sagen fra et arbeidsstykke eller trekke den bakover så lenge sagbladet beveger seg eller det kan oppstå et tilbakeslag.** Finn årsaken til at sagbladet er klemt fast og fjern denne årsaken med egnede tiltak.
- c Hvis du vil starte en sag som står fast i arbeidsstykket igjen, sentrerer du sagbladet i sagespalten og kontrollerer om sagtennene ikke har kilt seg fast i arbeidsstykket.** Hvis sagbladet klemmer seg fast, kan det bevege seg ut av arbeidsstykket eller forårsake et tilbakeslag når sagen starter igjen.
- d Støtt store plater for å redusere risikoen for tilbakeslag fra et fastklemt sagblad.** Store plater kan bøyes av sin egen vekt. Platene må støttes på begge sider, både i nærheten av sagespalten og på kanten.
- e Bruk ikke butte eller skadede sagblad.** I en for smal sagespalte forårsaker sagblad med butte eller galt opprettede tenner stor friksjon, fastklemming av sagbladet eller tilbakeslag.
- f Trekk fast skjæredybde- og skjærevinkelinnstillingene fast før sagingen.** Hvis innstillingene forandrer seg i løpet av sagingen, kan sagbladet klemmes fast og det kan oppstå et tilbakeslag.
- g Vær spesielt forsiktig når du utfører en 'innstikksaging' i et skjult område, f.eks. en eksisterende vegg.** Det innstikkende sagbladet kan blokkere ved saging i skjulte objekter og forårsake et tilbakeslag.

### **Sikkerhetsinstruksjoner for sager med pendelbladvern**

- a Før hver bruk må du kontrollere om det nedre vernelekselet stenger helt. Ikke bruk sagen hvis det nedre vernelekselet ikke kan beveges fritt og ikke stenger straks. Klem og bind nedre verneleksen aldri fast i åpent posisjon.** Hvis sagen skulle falle ned på bakken ved en feiltagelse, kan det nedre vernelekselet bøyes. Åpne vernelekselet med tilbaketrekkingssarmen og pass på at det kan beveges fritt og ikke berører verken sagblad eller andre deler i alle skjærevinkler og -dybder.
- b Kontroller fjærens funksjon for nedre verneleksen. La maskinen gjennomgå service før bruk, hvis verneleksen og fjær ikke virker feilfritt.** Skadede deler, klebrige avleiringer eller sponhauger medfører at nedre verneleksen reagerer forsinket.
- c Åpne det nedre vernelekselet manuelt kun ved spesielle snitt, som "innstikk- og vinkelsnitt".** Åpne det nedre vernelekselet med tilbaketrekkingssarmen og slipp den når sagbladet er trengt inn i arbeidsstykket. Ved alle andre typer saging må det nedre vernelekselet fungere automatisk.
- d Legg ikke sagen på arbeidsbenken eller gulvet uten at nedre verneleksen dekker over sagbladet.** Et ubeskyttet sagblad som fortsatt roterer, beveger sagen i motsatt retning av skjæreretningen og sager alt som er i veien. Ta hensyn til tiden sagen fortsatt roterer etter at den er slått av.

### **Ytterligere sikkerhetsinstruksjoner for alle sager med spaltekni**

- a Bruk en passende spaltekni for det innsatte sagbladet.** Spaltekni må være tykkere enn stambladtykkelsen til sagbladet, men tynnere enn tannbredden til sagbladet.
- b Juster spaltekni som beskrevet i bruksanvisningen.** Gal tykkelse, posisjon og oppretting kan være grunnen til at spaltekni ikke virkelig forhindrer et tilbakeslag.
- c Bruk alltid spaltekni, unntatt ved innstikksaging.** Monter spaltekni igjen etter innstikksaging. Spaltekni forstyrrer ved innstikksaging og kan forårsake et tilbakeslag.

**d Spaltekniven må befinne seg i sagespalten for at den kan virke.** Ved korte snitt virker ikke spaltekniven, slik at tilbakeslag forhindres.

**e Ikke bruk sagen med bøyd spaltekniv.** Allerede en liten forstyrrelse kan forårsake at vernedekselet stenger langsommere.

#### Ekstra sikkerhetsinstruksjoner for sirkelsager

- Bruk hørselvern. Høy lyd kan gi hørselskader.
- En støvmaske bør brukes.
- Bruk ikke blad med større eller mindre diameter enn anbefalt. Du finner opplysninger om riktig blad under tekniske data. Bruk bare bladene som er angitt i denne håndboken, og som oppfyller EN 847-1.
- Ikke bruk slipende kappeskiver.

#### Kontroll av pakkens innhold

Pakken inneholder:

- 1 Sirkelsag
- 1 Parallellanlegg
- 1 Sagbladnøkkel
- 1 Instruksjonsbok
- 1 Splitt-tegning

- Kontroller om verktøyet, deler eller tilbehør er blitt skadet under transporten.
- Ta deg tid til å lese nøye igjennom instruksjonsboken slik at du forstår innholdet før verktøyet tas i bruk.

#### Beskrivelse (fig. A)

Din D23700 sirkelsag er konstruert for profesjonell saging av tre og plast. Slipende kappeskiver kan leveres for kapping av metall og stein.

- 1 Strømbryter
- 2 Sperre for strømbryter
- 3 Fronthåndtak
- 4 Spindellås
- 5 Støvavsug
- 6 Sagsko
- 7 Spaltekniv
- 8 Hendel for betjening av skjerm
- 9 Nedre skjerm
- 10 Blad
- 11 Justeringsratt for skråsnitt
- 12 Merke for skråsnitt (i vertikalplanet).
- 13 Merke for rett snitt
- 14 Dybdejusteringsratt

15 Parallellanlegg

#### Elektrisk sikkerhet

Den elektriske motoren er kun konstruert for én spenning. Kontroller alltid at nettspenningen er i overensstemmelse med spenningen på typeskiltet.



Ditt DeWALT verktøy er dobbeltisolert i samsvar med EN 60745. Jordet ledning er derfor ikke nødvendig.

#### Skifting av kabel eller støpsel

Tenk på sikkerhetsforskriftene ved skifting av kabel eller støpsel. Et støpsel med blottede kopperledere er farlig hvis det koples til en strømførende kontakt.

#### Bruk av skjøteledning

Hvis det er nødvendig å bruke skjøteledning, må man bruke en godkjent skjøteledning som er egnet til dette verktøyets kraftbehov (se tekniske data). Hvis du bruker en kabeltrommel, bør du alltid vikle kabelen helt av først.

#### Spenningsfall

Innkoplingsstrømstøtene forårsaker korte spenningsfall. Ved ugunstig kraftforsyning, kan dette innvirke på annet utstyr.

Hvis kraftforsyningens vekselstrømsmotstandssystem er lavere enn 0,25  $\Omega$ , er det lite sannsynlig at det vil forekomme forstyrrelser.

#### Montering og justering



Ta alltid støpselet ut av stikkkontakten før montering og justering av verktøyet.

#### Justering av snittedybden (fig. A & B)

- Løsne dybdejusteringsrattet (14).
- Flytt skoen (6) for å stille inn riktig snittedybde.
- Trekk til dybdejusteringsrattet (14).



Du får best resultat hvis sagbladet får stikke fram omkring 3 mm fra arbeidsstykket (se innfelt detalj på figur B).

#### Instilling for skråsnitt (fig. C)

Sagen kan innstilles inn for skråsnitt mellom 0° og 45°.

- Løsne rattet for innstilling av skråsnittsvinkel (11).

- Still inn vinkelen ved å vippe sagskoen (6) til merket indikerer riktig vinkel på skalaen.
- Trekk til rattet (11) igjen.

### **Stille inn skoen for saging i 90° vinkel (fig. D)**

- Still inn sagen for 0° skråsnitt.
- Trekk bladskjermen tilbake med hendelen (8), og sett sagen med bladsiden ned.
- Løsne rattet for innstilling av skråsnittsvinkel (11).
- Sett en vinkelhake mot bladet og skoen, og juster vinkelen til 90°.
  - Løsne mutteren (14) til stopperen (15).
  - Flytt stopperen (15) etter behov.
  - Stram mutteren (14) og justeringsknappen (11).

### **Skifting av sagbladet (fig. E)**

- Aktiver låseknappen (4) for sagbladet, og skru ut festeskruen (16) med sekskantnøkkelen som følger med verktøyet. Skru mot klokken.
- Trekk den nedre bladskjermen (9) tilbake med hendelen (8), og bytt sagbladet (10). Sett på igjen skivene (17 og 18) i riktig stilling.
- Kontroller at bladet er satt på riktig i forhold til rotasjonsretningen.
- Skru inn festeskruen (16) for hånd for å holde skiven i stilling. Drei med klokken.
- Trykk på spindellåset (4) for sagbladet og drei spindelen til bladet slutter å rotere.
- Trekk festeskruen for sagbladet godt til med nøkkelen.

### **Justere kløyvkniven (fig. E)**

Når du skal justere spaltekniven (7), ser du på tegningen som er innfelt i figur E. Juster klaringen på spaltekniven når sagbladet blir byttet ut, eller når det er nødvendig.

- Juster snittdybden til 0 mm for å få tilgang til klemmeskruene på spaltekniven.
- Løsne skruene (19) og dra spaltekniven ut til dens største lengde.
- Juster klaringen og stram skruen.

### **Justering av merkene for saglinjene (fig. F)**

Merkene for skråsnitt (12) og for rette snitt (13) har to spor hver:

- smalt spor: for sentrering av standard-stålblader
- bredere spor: for sentrering av TCT-blader

Bladene justeres på denne måten:

- Lås bladet på 90°, og gjør et prøvesnitt på ca. 400 mm.
- Trekk sagen litt tilbake.
- Løsne skruen (20) og posisjoner snittet (21) overrett med merket (13).
- Stram skruen (20) godt.

Begge saglinjene er nå korrekt justert.

### **Montering og justering av parallellanlegget (fig. G)**

Parallellanlegget (15) brukes ved saging parallelt med kanten av arbeidsemnet.

#### **Montering**

- Sett inn parallellanlegget (15) i sagskoen (6) som vist.
- Sett skruen (22) i hullet (23).
- Plasser låsebraketten (24) over skruen og stram låseskruen (25).

#### **Justere**

- Løsne låseskruen (25) og still inn parallellanlegget (15) på den ønskede bredden. Justeringen kan avleses på skalaen (26).
- Stram låseskruen (25).

Merkene (27) og (28) kan brukes som veiledende:

- merke (27): for standard-stålblader
- merke (28): for TCT-blader

### **Bruksanvisning**



- Overhold alltid sikkerhetsinstruksene og gjeldende forskrifter.
- Sørg for at materialet som skal sages, er spent fast.
- Bruk bare et forsiktig trykk på verktøyet og trykk ikke sidelengs på bladet.
- Unngå overbelastning.
- Ikke bruk sagblad som er slitt.



Ikke bruk sagen din til hulltaking.

#### **Før maskinen tas i bruk:**

- Pass på at dekelet er montert riktig. Dekelet må være i lukket stilling.
- Forviss deg om at bladet dreier i samme retning som pilene på bladet.

### Skru på og av (fig. A)

Av sikkerhetsgrunner er strømbryteren (1) på verktøyet utstyrt med en sperre (2).

- Trykk på låsekappen for å låse opp verktøyet.
- Når du skal bruke verktøyet, trykker du på strømbryteren. Så snart du slipper strømbryteren, blir sperren automatisk aktivert, for å hindre at maskinen startes ved en feil.



- Slå ikke verktøyet på eller av når sagbladet berører arbeidsemnet eller andre materialer.
- Bruk ikke spindellåsen mens verktøyet er i drift.

### Holde og føre verktøyet (fig. A)

- Hold verktøyet i hovedhåndtaket og fronthåndtaket (3), slik at sagen blir ført på riktig måte.
- Siden snittet er jevnere på den siden der sagbladet går ut av arbeidsemnet, må du spenne det fast med baksiden mot sagbladet.
- Følg linjen som er trukket opp på emnet, ved å bruke merket (13)
- Hvis du sager et skråsnitt på 45°, må du følge linjen som er trukket opp på emnet, ved å bruke merket (12).
- Legg kablet bort i retning av baksiden av verktøyet.



### Støvsug (fig. A)

Din verktøy er utstyrt med et sponuttak (5).

- Bruk en støvsuger som er utformet i samsvar med gjeldende regler om sponutslipp.
- Bruk alltid en støvsuger som er utformet i samsvar med anvendbare direktiver om sponutslipp når det sages i tre. Vakuumslinger til de fleste støvsugere passer rett inn i utblåsningsåpningen for støvet.



Bruk ikke støvsuger ved saging av metall uten å ha gnistbeskyttelse.

Din forhandler kan gi nærmere opplysninger om egnet tilleggsutstyr.

### Vedlikehold

Ditt DeWALT-elektroverktøy er konstruert slik at det kan brukes i lang tid med et minimum av vedlikehold. Kontinuerlig og tilfredsstillende drift avhenger av riktig behandling og regelmessig rengjøring av verktøyet.



### Smøring

Ditt elektroverktøy trenger ikke ekstra smøring.



### Rengjøring

Hold ventilasjonsspaltene åpne og rengjør elverktøyet regelmessig med en myk klut.



### Utslitt verktøy og miljøet

Vern naturen. Kast ikke produktet sammen med annet avfall når det er utslitt. Lever det til kildesortering eller til et DeWALT-serviceverksted.

### DeWALT service

Dersom det skulle oppstå feil med maskinen, lever den til et autorisert serviceverksted. (Se aktuell prisliste/katalog for ytterligere informasjon eller ta kontakt med DeWALT).

På grunn av forskning og utvikling kan ovenstående spesifikasjoner bli endret, noe som ikke blir opplyst separat.

**GARANTI**

---

**• 30 DAGERS FORNØYD-KUNDEGARANTI •**

Hvis du ikke er tilfreds med ditt DeWALT verktøy, kan det returneres innen 30 dager til din DeWALT forhandler eller til et DeWALT autorisert serviceverksted og du kan bytte eller få pengene tilbake. Kvittering må fremlegges.

**• 1 ÅRS FRI VEDLIKEHOLDSSERVICE •**

Skulle ditt DeWALT verktøy trenge vedlikehold eller service i de første 12 månedene etter det ble kjøpt, vil dette bli utført gratis av et autorisert DeWALT serviceverksted. Gratis vedlikeholdsservice omfatter arbeidskostnader. Tilbehørs- og reservedelskostnader inngår ikke. Kvittering må fremlegges.

**• 1 ÅRS GARANTI •**

Dersom det skulle vise seg innen 12 måneder fra kjøpsdato at ditt DeWALT-produkt har feil eller mangler som skyldes material- eller fabrikkasjonsfeil, garanterer vi å erstatte alle defekte deler gratis eller, etter egen vurdering, erstatte verktøyet gratis forutsatt at:

- Verktøyet ikke er blitt brukt skjødesløst.
- Reparasjoner bare er blitt utført av autorisert verksted/personell.
- Kvittering kan fremlegges.

Denne garantien er i tillegg til kjøperens rettigheter i henhold til Kjøpsloven.

Adresse til nærmeste DeWALT autoriserte serviceverksted finner du i DeWALT katalogen, eller ved å kontakte DeWALT. Alternativt kan du finne en liste over DeWALT autoriserte serviceverksteder og komplett informasjon om vår etter-salg-service på Internett-adressen vår:

**[www.2helpU.com](http://www.2helpU.com)**

# SERRA CIRCULAR D23700

## Parabéns!

Escolheu uma ferramenta DeWALT. Muitos anos de experiência, um desenvolvimento contínuo de produtos e o espírito de inovação fizeram da DeWALT um dos parceiros mais fiáveis para os utilizadores profissionais.

## Dados técnicos

|                           |                   | D23700  |
|---------------------------|-------------------|---------|
| Voltagem                  | V                 | 230     |
| Potência absorvida        | W                 | 1.750   |
| Velocidade em vazio       | min <sup>-1</sup> | 4.900   |
| Profund. do corte         | mm                | 86      |
| Diâmetro da lâmina        | mm                | 235     |
| Espess. folha             | mm                | 1,6     |
| Furo da lâmina            | mm                | 30      |
| Ajuste do ângulo em bisel |                   | 0 - 45° |
| Peso                      | kg                | 8,4     |

## Fusíveis

Ferramentas de 230 V 10 Ampéres

Os seguintes símbolos são usados neste manual:



Indica risco de ferimentos, perda de vida ou danos à ferramenta no caso do não-cumprimento das instruções deste manual.



Indica tensão eléctrica.

## Declaração CE de conformidade



### D23700

A DeWALT declara que estas ferramentas eléctricas foram concebidas em conformidade com 98/37/CEE, 89/336/CEE, 73/23/CEE, 86/188/EEC, EN 60745, EN 55014-2, EN 55014, EN 61000-3-2 & EN 61000-3-11.

Para mais informações, queira consultar a DeWALT no endereço abaixo ou a parte de trás do presente manual.

|  |                  | D23700 |
|--|------------------|--------|
| L <sub>DA</sub> (pressão sonora)                             | dB(A)            | 94     |
| L <sub>WA</sub> (potência sonora)                            | dB(A)            | 105    |
| Valor médio quadrático ponderado em frequência de aceleração | m/s <sup>2</sup> | < 2,5  |
| K <sub>DA</sub> (imprecisão da pressão sonora)               | dB(A)            | 2,8    |
| K <sub>WA</sub> (imprecisão da potência sonora)              | dB(A)            | 2,8    |

Director Engineering and Product Development  
Horst Großmann

DeWALT, Richard-Klinger-Straße 11,  
D-65510, Idstein, Alemanha

## Regras gerais de segurança

Advertência! Leia todas as instruções. O não cumprimento das instruções a seguir pode resultar em choque eléctrico, incêndio e/ou graves lesões. O termo „ferramenta eléctrica“, utilizado a seguir, refere-se a ferramentas eléctricas com ligação à corrente eléctrica (com fios) ou operadas a bateria (sem fios).  
**GUARDE BEM ESTAS INSTRUÇÕES.**

### 1 Área de trabalho

- a **Mantenha a sua área de trabalho limpa e arrumada.** Desordem e áreas de trabalho com fraca iluminação podem causar acidentes.
- b **Não trabalhar com a ferramenta eléctrica em áreas com risco de explosão, nas quais se encontrem líquidos, gases ou pós inflamáveis.** Ferramentas eléctricas produzem faíscas que podem provocar a ignição de pó e vapores.
- c **Mantenha crianças e outras pessoas afastadas da ferramenta eléctrica durante o trabalho com a ferramenta.** Distracções podem causar a falta de controlo sobre o aparelho.

### 2 Segurança eléctrica

- a **A ficha da ferramenta eléctrica deve caber na tomada. A ficha não deve ser modificada de modo algum. Não utilize quaisquer fichas de adaptação junto com ferramentas eléctricas ligadas à terra.** Fichas sem modificações e tomadas adequadas reduzem o risco de choques eléctricos.
- b **Evite que o corpo entre em contacto com superfícies ligadas à terra, como por exemplo tubos, radiadores, fogões e frigoríficos.** Há um risco elevado de choques eléctricos, caso o corpo seja ligado à terra.
- c **A ferramenta eléctrica não deve ser exposta à chuva nem humidade.** A penetração de água na ferramenta eléctrica aumenta o risco de choques eléctricos.
- d **Manuseie o fio com cuidado. O cabo do aparelho não deve ser utilizado para o transporte, para pendurar o aparelho, nem para puxar a ficha da tomada. Mantenha o cabo afastado de calor, óleo, cantos afiados ou partes em movimento do aparelho.** Cabos danificados ou torcidos aumentam o risco de choques eléctricos.

e **Ao trabalhar com a ferramenta eléctrica ao ar livre, use um cabo de extensão apropriado para áreas externas.** O uso de um cabo apropriado para áreas externas reduz o risco de choques eléctricos.

### 3 Segurança pessoal

- a **Esteja alerta, observe o que está a fazer, e tenha prudência ao trabalhar com a ferramenta eléctrica. Não use a ferramenta eléctrica se estiver cansado ou sob a influência de drogas, álcool ou medicamentos.** Um momento de falta de atenção durante a operação da ferramenta eléctrica pode causar graves lesões.
- b **Usar um equipamento pessoal de protecção. Utilizar sempre óculos de protecção.** Equipamento de segurança, como por exemplo, máscara de protecção contra pó, sapatos de segurança anti-derrapantes, capacete de segurança ou protecção auricular, de acordo com o tipo e aplicação da ferramenta eléctrica, reduz o risco de lesões.
- c **Evite um accionamento involuntário. Assegure-se de que o interruptor está na posição de desligado antes de o ligar.** O transporte de ferramentas eléctricas com o dedo no interruptor ou a ligação das mesmas que tenham o interruptor ligado provoca acidentes.
- d **Remover chaves de ajustes ou chaves de fenda, antes de ligar a ferramenta eléctrica.** Uma chave de fenda ou chave de ajuste que se encontre numa parte móvel do aparelho, pode levar a lesões.
- e **Não se sobreestime. Mantenha-se sempre bem posicionado e em equilíbrio.** Desta forma poderá ser mais fácil controlar o aparelho em situações inesperadas.
- f **Use vestuário apropriado. Não use roupa larga ou jóias. Mantenha o cabelo, roupa e luvas afastadas de partes em movimento.** Roupas largas, jóias ou cabelos longos podem ser agarradas por partes em movimento.
- g **Se for prevista a montagem de dispositivos de aspiração de pó e de dispositivos de recolha, assegure-se de que estão ligados e que são utilizados de forma correcta.** A utilização destes dispositivos reduz os riscos provocados por pó.

#### 4 Utilização e manutenção da ferramenta eléctrica

- a Não sobrecarregue a ferramenta eléctrica. Use para o seu trabalho a ferramenta eléctrica correcta.** A ferramenta correcta realizará o trabalho de forma melhor e mais segura dentro da potência indicada.
- b Não utilize a ferramenta eléctrica se o interruptor não puder ser ligado nem desligado.** Qualquer ferramenta eléctrica que não possa ser controlada através do interruptor de ligar-desligar é perigosa e deve ser reparada.
- c Desligue a ficha da tomada antes de efectuar ajustes no aparelho, substituir acessórios ou armazenar a ferramenta eléctrica.** Esta medida de segurança evita que a ferramenta eléctrica seja ligada acidentalmente.
- d Mantenha as ferramentas eléctricas que não estiverem a ser utilizadas fora do alcance de crianças. Não permita que o aparelho seja utilizado por pessoas não familiarizadas com o mesmo ou que não tenham lido estas instruções.** As ferramentas eléctricas são perigosas se utilizadas por pessoas não qualificadas.
- e Trate a sua ferramenta eléctrica com cuidado. Verifique se as partes móveis do aparelho funcionam perfeitamente e não emperram, se há peças quebradas ou danificadas, que possam influenciar o funcionamento do aparelho. As peças danificadas devem ser reparadas antes da utilização do aparelho.** Muitos acidentes têm como causa uma manutenção insuficiente das ferramentas eléctricas.
- f Mantenha as ferramentas de corte sempre afiadas e limpas.** Ferramentas de cortes devidamente tratadas, com cantos afiados travam com menos frequência e podem ser controladas com maior facilidade.
- g Use a ferramenta eléctrica, os acessórios e as brocas da ferramenta etc., de acordo com estas instruções e da maneira determinada para este tipo especial de ferramenta eléctrica. Considere também as condições de trabalho e o trabalho a ser efectuado.** A utilização da ferramenta eléctrica para outros fins que os previstos pode resultar em situações perigosas.

#### 5 Reparação

- a A sua ferramenta eléctrica só deve ser reparada por pessoal qualificado e só devem ser colocadas peças sobressalentes originais.** Desta forma é assegurada a segurança da ferramenta eléctrica.

#### *Instruções de segurança para todas as serras*

#### PERIGO:

- a Mantenha as mãos afastadas da área de corte e da lâmina de corte. Mantenha a sua outra mão no punho adicional ou sobre o compartimento do motor.** Se ambas as mãos segurarem a serra, estas não poderão ser lesadas pela lâmina.
- b Não toque as mãos na parte inferior da peça de trabalho.** O resguardo não o pode proteger contra a lâmina na parte inferior da peça de trabalho.
- c Regule a profundidade de corte à espessura da peça a ser trabalhada.** Deve estar visível uma altura equivalente à de um dente na parte inferior da peça de trabalho.
- d Jamais segure a peça a ser trabalhada na mão ou sobre a perna. Fixe a peça a ser trabalhada sobre uma base firme.** É importante apoiar bem a peça a ser trabalhada, para minimizar o risco de contacto com o corpo, emperramento da lâmina ou perda de controle.
- e Segure sempre a ferramenta pelas superfícies de pega isoladas ao efectuar trabalhos, durante os quais a ferramenta de corte possa entrar em contacto com cabos eléctricos escondidos ou com o cabo da ferramenta.** O contacto com um cabo com tensão também coloca as partes metálicas da ferramenta eléctrica sob tensão, resultando em choque eléctrico.
- f Utilize sempre uma paralela de corte ou um guia de cantos recto para efectuar cortes longitudinais.** Isto melhora a exactidão de corte e reduz a probabilidade da lâmina emperrar.
- g Utilize sempre lâminas com o tamanho correcto e com orifício de admissão de forma apropriada (p.ex. em forma de estrela ou redonda).** Lâminas incompatíveis com as peças de montagem da serra, giram irregularmente e levam à perda do controle.

## **h Nunca utilize arruelas ou parafusos de lâminas danificados ou inapropriados.**

As arruelas e os parafusos foram concebidos especialmente para a sua serra, para uma potência otimizada e segurança operacional.

## **Mais instruções de segurança para todas as serras**

Causa e prevenção contra um contra-golpe:

- um contra-golpe é uma reacção repentina devido a uma lâmina de serra enganchada, emperrada ou incorrectamente alinhada, que faz com que uma serra descontrolada saia da peça de trabalho e se projecte na direcção da pessoa que está a utilizar a ferramenta;
- se a lâmina engancha ou emperrar na fenda de corte, esta é bloqueada, e a força do motor impulsiona rapidamente a ferramenta na direcção do operador;
- se a lâmina dobrar ou ficar incorrectamente alinhada no corte, é possível que os dentes na extremidade posterior da lâmina engatem na superfície da peça de trabalho, dando origem a que a lâmina se movimente para fora da fenda de corte e seja projectada na direcção da pessoa que está a utilizar a ferramenta.

Um contra-golpe é o resultado de uma utilização errada da serra e/ou de procedimentos ou condições de utilização incorrectos, podendo ser evitado com medidas de precaução apropriadas, como descrito a seguir.

**a Segure a serra firmemente com ambas as mãos e mantenha os braços numa posição que lhe permita suportar as forças de um contra-golpe. Posicione-se sempre em posição lateral relativamente à lâmina e nunca em frente à mesma.** No caso de um contra-golpe, a serra pode ser projectada para trás, no entanto o operador será capaz de dominar a força do contra-golpe se tiver tomado as devidas medidas de precaução.

**b Se a lâmina emperrar ou se tiver que interromper o corte por qualquer motivo, deverá soltar o interruptor de ligar-desligar e segurar a serra na peça de trabalho, até a lâmina parar completamente.**

**Nunca tente remover a lâmina da peça de trabalho ou puxar a serra para trás, enquanto a lâmina estiver em movimento ou enquanto puder ocorrer um contra-golpe.** Procure a causa pela qual a lâmina emperra e tome as devidas medidas correctivas.

**c Ao voltar a ligar a serra que se encontra na peça de trabalho, deverá centrar a lâmina na fenda de corte e certificar-se de que os dentes não estão presos no material trabalho.** Se a lâmina emperrar, poderá movimentar-se para cima ou causar um contra-golpe assim que ligar a serra.

**d Apoie as placas grandes, para reduzir o risco de contra-golpe e emperramento da lâmina.**

As placas grandes podem curvar-se devido ao seu próprio peso. As placas devem ser apoiadas em ambos os lados, junto à linha de corte e na extremidade do painel.

**e Não utilize lâminas de serra obtusas ou danificadas.** Lâminas de serra obtusas ou desalinhas produzem uma fenda de corte demasiado estreita, resultando em fricção excessiva, emperramento da lâmina e contra-golpes.

**f Antes de serrar, deverá apertar os ajustes de profundidade de corte e de ângulo de corte.**

Se os ajustes se alterarem durante o processo de corte, é possível que a lâmina emperre e que ocorra um contra-golpe.

**g Tenha especialmente cuidado, ao efectuar um „corte profundo“ em paredes ou outras áreas cegas.** A lâmina pode bloquear-se em objectos e causar um contra-golpe.

**Instruções de segurança para serras com um resguardo para lâmina de movimento pendular.**

**a Verificar antes de cada utilização, se o resguardo inferior fecha perfeitamente.**

**Não utilize a serra se o resguardo inferior não se movimentar livremente e não se fechar instantaneamente. Nunca prenda nem fixe o resguardo na posição aberta.** Se a serra cair inesperadamente ao chão, o resguardo poderá dobrar-se. Abrir o resguardo inferior com a alavanca retráctil e assegurar que se movimenta livremente e que não entra em contacto com a lâmina nem com outras peças, em todos os ângulos e profundidades de corte.

**b Verifique a acção da mola do resguardo inferior. Caso o resguardo e a mola não estejam a funcionar devidamente, devem ser reparados antes de utilizar a ferramenta.**

Peças danificadas, resíduos aderentes ou acumulações de aparas fazem com que o resguardo inferior funcione lentamente.

**c O resguardo inferior só deve ser aberto manualmente em certos tipos de corte, como „cortes profundos“ e „cortes angulares“. Eleve o resguardo inferior através da alavanca retráctil e, logo que a lâmina penetre no material, solte-o.** Para todos os outros trabalhos de serrar, é necessário que o resguardo inferior funcione automaticamente.

**d Certifique-se sempre que de o resguardo inferior protege a lâmina antes de colocar a serra sobre a bancada de trabalho ou chão.**

Uma lâmina desprotegida, e em movimento por inércia, movimentada a serra no sentido contrário do corte e serra tudo que estiver no seu caminho. Tenha em atenção o tempo que demora até a lâmina parar, depois de desligar a ferramenta.

#### **Instruções de segurança adicionais para todas as serras com cunha abridora**

**a Utilize a cunha abridora apropriada para a lâmina utilizada.** Para a cunha abridora funcionar, terá que ser mais espessa do que a lâmina, mas mais fina do que os dentes da lâmina.

**b Ajuste a cunha abridora, tal como descrito no manual de instruções.** Um espaçamento, posição e alinhamento incorrectos podem tornar a cunha abridora ineficaz na prevenção de contra-golpes.

**c Utilizar sempre a cunha abridora, excepto para cortes profundos.** Montar a cunha abridora novamente após o corte profundo. A cunha abridora atrapalha no caso de cortes profundos e pode causar contra-golpes.

**d Para a cunha abridora funcionar, é necessário que se encontre colocada na peça de trabalho.**

Em caso de cortes curtos, a cunha abridora é ineficaz na prevenção de contra-golpes.

**e Não utilize a serra com uma cunha abridora torta.** Até uma leve interferência pode retardar o fechamento do resguardo.

#### **Instruções de segurança adicionais para serras circulares**

- Utilize protectores auriculares. A exposição ao ruído poderá provocar perda de audição.
- De preferência, utilize uma máscara de protecção anti-pó.
- Não use lâminas com diâmetro maior ou menor do que o recomendado. Para conhecer as lâminas de medida correcta, consulte os dados técnicos. Utilize apenas as lâminas especificadas neste manual, conforme a norma EN 847-1.
- Nunca utilize rodas de corte abrasivas.

#### **Verificação do conteúdo da embalagem**

A embalagem contém:

- 1 Serra circular
- 1 Guia paralela
- 1 Chave da lâmina da serra
- 1 Manual de instruções
- 1 Vista dos componentes destacados

- Verifique se a ferramenta, as peças ou os acessórios apresentam sinais de danos que possam ter ocorrido durante o transporte.
- Antes de utilizar a ferramenta, dedique o tempo necessário à leitura e compreensão deste manual.

#### **Descrição (fig. A)**

A sua serra circular D23700 foi projectada para serrar profissionalmente madeira e plástico. Existem disponíveis rodas de corte abrasivas para cortar metal e pedra.

- 1 Interruptor on/off
- 2 Botão de segurança
- 3 Manípulo da frente
- 4 Dispositivo de bloqueio do veio
- 5 Saída de extracção de pó
- 6 Sapata da serra
- 7 Cunha abridora
- 8 Alavanca retráctil do resguardo inferior
- 9 Resguardo inferior
- 10 Lâmina
- 11 Botão de ajuste da inclinação
- 12 Marca para corte em bisel
- 13 Marca para corte recto
- 14 Botão de ajuste da profundidade
- 15 Guia paralela

## Segurança eléctrica

O motor eléctrico foi concebido para uma única tensão. Verifique sempre se a tensão da rede corresponde à voltagem indicada na placa de identificação.



A sua ferramenta DEWALT tem duplo isolamento em conformidade com o estipulado na norma EN 60745, não sendo, por isso, necessária uma ligação à terra.

## Substituição do cabo ou ficha

Ao substituir o cabo ou ficha, elimine-os de forma segura; uma ficha com condutores de cobre a descoberto é perigosa quando entra em contacto com uma tomada com corrente.

## Extensões

Se for necessário um fio de extensão, use um cabo especial, conveniente para a corrente desta ferramenta (Veja os dados técnicos). A dimensão mínima do condutor é 1,5 mm<sup>2</sup>.

No caso de se usar uma bobina, desenrole o cabo todo.

## Quedas de voltagem

Correntes de entrada causam quedas de voltagem de curta duração. Em condições de alimentação de energia desfavoráveis, outros equipamentos podem ser afectados.

Caso a impedância da alimentação de energia seja inferior a 0,25 Ω, é improvável a ocorrência de distúrbios.

## Montagem e afinação



Antes da montagem de acessórios e da afinação retire sempre a ficha da tomada.

## Ajuste da profundidade do corte (fig. A & B)

- Solte o botão de ajuste da profundidade (14).
- Mova o pé (6) para obter uma profundidade de corte correcta.
- Aperte o botão de ajuste da profundidade (14).



Para um óptimo resultado, deixe a folha da serra ultrapassar a peça a trabalhar à volta de 3 mm (veja na figura B).

## Ajuste da inclinação (fig. C)

O ângulo de inclinação pode ser ajustado entre 0° e 45°.

- Solte o botão de ajuste da inclinação (11).
- Ajuste o ângulo de inclinação, inclinando o pé da serra (6) até que o traço indique na escala o ângulo desejado.
- Aperte o botão de ajuste da inclinação (11).

## Ajuste do pé para cortes de 90° (fig. D)

- Ajuste a serra numa inclinação de 0°.
- Puxe o resguardo da folha por meio da alavanca (8) e ponha a serra sobre o lado da folha.
- Solte o botão de ajuste da inclinação (11).
- Ponha um esquadro contra a folha e o pé, para ajustar em 90°.
  - Solte a porca (14) do batente (15).
  - Regule o batente (15) conforme necessário.
  - Aperte a porca (14) e o botão de ajuste (11).

## Substituição da lâmina de serra (fig. E)

- Pressione o botão de fixação da lâmina (4) e desaperte o parafuso de fixação da lâmina (16) rodando no sentido contrário dos ponteiros do relógio com uma chave Allen, fornecida com a serra.
- Retraia o resguardo inferior (9) por meio da alavanca (8) e torne a montar a lâmina (10). Monte as anilhas (17 & 18) na posição correcta.
- Controle o sentido de rotação da lâmina.
- Aperte o parafuso de fixação da lâmina (16) com a mão para manter a anilha na sua posição. Rode no sentido dos ponteiros do relógio.
- Pressione o botão de fixação da lâmina (4), enquanto o eixo rodar, até que a serra pare.
- Aperte firmemente o parafuso de fixação da lâmina com a chave.

## Ajuste da guia de corte (fig. E)

Para um ajuste correcto da cunha abridora (7), consulte a figura E. Regule a folga da cunha abridora depois de substituir a lâmina ou quando necessário.

- Ajuste a profundidade do corte para 0 mm para poder chegar aos parafusos de fixação da cunha abridora.

- Solte os parafusos (19) e puxe a cunha abridora para fora, até atingir o comprimento máximo.
- Regule a folga e aperte o parafuso.

### Ajuste das marca da linha de corte (fig. F)

As marcas para os cortes em bisel (12) e cortes rectos (13) possuem duas ranhuras cada:

- ranhura estreita: para centrar as lâminas em aço normais
- ranhura mais larga: para centrar lâminas TCT

Para ajustar, proceda da seguinte forma:

- Com a lâmina bloqueada em 90°, faça um corte experimental de cerca de 400 mm.
- Retire ligeiramente a serra.
- Solte o parafuso (20) e alinhe o corte (21) e a marca (13).
- Aperte bem o parafuso (20).

Ambas as marcas da linha de corte encontram-se agora devidamente ajustadas.

### Montagem e ajuste da guia paralela (fig. G)

A guia paralela (15) é utilizada para cortar paralelamente à extremidade da peça de trabalho.

#### Montagem

- Insira a guia paralela (15) na sapata da serra (6) como mostrado.
- Coloque o parafuso (22) no orifício (23).
- Coloque o suporte de fixação (24) sobre o parafuso e aperte o parafuso de fixação (25).

#### Ajuste

- Desaperte o parafuso de fixação (25) e regule a guia paralela (15) para a largura pretendida. Poderá verificar o ajuste na escala (26).
- Aperte o parafuso de fixação (25).

As marcas (27) e (28) podem ser utilizadas como guias:

- marca (27): para lâminas em aço normais
- marca (28): para lâminas TCT

### Modo de emprego



- Cumpra sempre as instruções de segurança e os regulamentos aplicáveis.
- Certifique-se de que o material a serrar está bem fixo no devido lugar.

- Aplique apenas uma pressão suave sobre a ferramenta e não exerça pressão lateral sobre a lâmina da serra.
- Evite sobrecarga.
- Não use lâmina excessivamente gastas.



Não utilize a serra para cortes de cavidade.

#### Antes da operação:

- Certifique-se de que os resguardos estão montados correctamente. O resguardo deve estar em posição inferior.
- Certifique-se que a lâmina roda na direcção das setas indicadas no disco.

#### Ligar e desligar (fig. A)

Por razões de segurança o interruptor on/off (1) da sua ferramenta está equipado com um botão de segurança (2).

- Carregue o botão de segurança para destrancar a ferramenta.
- Para ligar a máquina pressione o interruptor (1). Logo que o interruptor on/off tenha sido libertado, o botão de segurança é automaticamente activado para evitar um funcionamento inesperado da máquina.



- Não ligue nem desligue a ferramenta, quando a lâmina tocar na peça de trabalho ou noutros materiais.
- Não utilize o botão de bloqueio do veio com a ferramenta ligada.

#### Maneira de pegar e de guiar a ferramenta (fig. A)

- Agarre a sua ferramenta pelo punho e manípulo da frente (3) para guiar a serra devidamente.
- Para óptimos resultados, fixe a peça de trabalho ao contrário.
- Siga a linha traçada na peça de trabalho utilizando a marca (13).
- Em caso de um ângulo em bisel de 45°, siga a linha traçada na peça de trabalho utilizando a marca (12).
- Afaste o cabo, mantendo-o em linha com a parte de trás da ferramenta.



## Extracção do pó (fig. A)

A sua ferramenta está equipada com uma saída de extracção de pó (5).

- Sempre que possível, use um extractor de poeiras de acordo com as directivas aplicáveis tendo em vista a emissão da serradura.
- Use sempre um extractor de vácuo concebido em conformidade com as directivas aplicáveis, relativas à emissão de poeiras, ao serrar madeira. As mangueiras de vácuo da maioria dos aspiradores de vácuo devem estar directamente ligadas à saída de extracção de pó.



Não utilize o extractor sem a devida protecção contra faíscas ao serrar metais.

Para mais informações sobre os acessórios apropriados, consulte o seu revendedor autorizado.

## Manutenção

A sua Ferramenta Eléctrica DEWALT foi concebida para funcionar durante muito tempo com um mínimo de manutenção. O funcionamento satisfatório contínuo depende de bons cuidados e limpeza regular da ferramenta.



## Lubrificação

A sua Ferramenta Eléctrica não precisa de lubrificação suplementar.



## Limpeza

Conserve livres as aberturas de ventilação e limpe regularmente o corpo da máquina utilizando um pano macio.



## Ferramentas indesejadas e o ambiente

Leve a sua ferramenta velha a um Centro de Assistência Técnica DEWALT onde ela será eliminada de um modo seguro para o ambiente.

## GARANTIA

### • 30 DIAS DE SATISFAÇÃO COMPLETA •

Se não estiver completamente satisfeito com a sua ferramenta DEWALT, contacte um Centro de Assistência Técnica DEWALT. Apresente a sua reclamação, juntamente com a máquina completa, bem como a factura de compra e ser-lhe á apresentada a melhor solução.

### • UM ANO DE MANUTENÇÃO GRATUITA •

Se necessitar de manutenção para a sua ferramenta DEWALT, durante os 12 meses após a compra, entregue-a, sem encargos, num Centro de Assistência Técnica DEWALT. Deve apresentar uma prova da compra.

### • UM ANO DE GARANTIA •

Se o seu produto DEWALT se avariar por defeito de montagem ou de material, durante os 12 meses a partir da data da compra, garantimos a substituição de todas as peças defeituosas sem encargos desde que:

- O produto não tenha sido mal usado.
- Eventuais reparações não tenham sido efectuadas por pessoas estranhas aos Centro de Assistência Técnica DEWALT.
- Se apresente prova da data de compra.

Para a localização do Centro de Assistência Técnica DEWALT mais próximo, queira consultar a parte de trás do presente manual. Em alternativa, encontrará uma lista de Centros de Assistência Técnica DEWALT e todas as informações sobre o nosso serviço pós-venda disponíveis na Internet em [www.2helpU.com](http://www.2helpU.com)

# PYÖRÖSAHA D23700

## Onneksi olkoon!

Olet valinnut DeWALT-työkalun. Monivuotisen kokemuksen, ahkeran tuotekehittelyn ja uudistusten ansiosta DeWALT on yksi ammattikäyttäjien luotettavimmista yhteistyökumppaneista.

## Tekniset tiedot

|                              | D23700            |         |
|------------------------------|-------------------|---------|
| Jännite                      | V                 | 230     |
| Ottoteho                     | W                 | 1.750   |
| Kuormittamaton kierrosnopeus | min <sup>-1</sup> | 4.900   |
| Sahaussyvyys                 | mm                | 86      |
| Terän halkaisija             | mm                | 235     |
| Sahanterän leveys            | mm                | 1,6     |
| Teräkeskiön halkaisija       | mm                | 30      |
| Vinokulman säätäminen        |                   | 0 - 45° |
| Paino                        | kg                | 8,4     |

## Sulakkeet:

|       |      |
|-------|------|
| 230 V | 10 A |
|-------|------|

Tässä käyttöohjeessa käytetään seuraavia merkkejä:



Osoittaa henkilövahingon, hengenmenetyksen tai konevaurion vaaraa, mikäli tämän käyttöohjeen neuvoja ei noudateta.



Osoittaa sähköiskun vaaraa.

## EY-vaatimustenmukaisuustodistus



### D23700

DeWALT vakuuttaa, että sähkökoneet on valmistettu seuraavien standardien mukaisesti: 98/37/EEC, 89/336/EEC, 73/23/EEC, 86/188/EEC, EN 60745, EN 55014-2, EN 55014, EN 61000-3-2 & EN 61000-3-11.

Lisätietoja saat DeWALTilta allaolevasta osoitteesta tai käsikirjan takakannesta.

|   | D23700           |       |
|---|------------------|-------|
| L <sub>PA</sub> (äänenpaine)                  | dB(A)            | 94    |
| L <sub>WA</sub> (ääniteho)                    | dB(A)            | 105   |
| Kiihtyvyyden painotettu neliöllinen keskiarvo | m/s <sup>2</sup> | < 2,5 |
| K <sub>PA</sub> (äänenpaineen epävarmuus)     | dB(A)            | 2,8   |
| K <sub>WA</sub> (äänitehon epävarmuus)        | dB(A)            | 2,8   |

Director Engineering and Product Development  
Horst Großmann

DeWALT, Richard-Klinger-Straße 11,  
D-65510, Idstein, Saksa

## **Yleiset turvallisuutta koskevat säännöt**

**Varoitus!** Kaikki ohjeet täytyy lukea. Alla olevien ohjeiden noudattamisen laiminlyönti saattaa johtaa sähköiskuun, tulipaloon ja/tai vakavaan loukkaantumiseen. Seuraavassa käytetty käsite ”sähkötyökalu” tarkoittaa verkkokäyttöisiä sähkötyökaluja (verkkojohdolla) ja akkukäyttöisiä sähkötyökaluja (ilman verkkojohtoa).

**SÄILYTÄ NÄMÄ OHJEET HYVIN.**

### **1 Työalue**

- a Pidä työskentelyalue puhtaana ja hyvin valaistuna.** Työpaikan epäjärjestys ja valaisemattomat työalueet voivat johtaa tapaturmiin.
- b Älä työskentele sähkötyökalulla räjähdysalttiissa ympäristössä, jossa on palavaa nestettä, kaasua tai pölyä.** Sähkötyökalu muodostaa kipinöitä, jotka saattavat sytyttää pölyn tai höyryt.
- c Pidä lapset ja sivulliset loitolla sähkötyökalua käyttäessäsi.** Voit menettää laitteesi hallinnan, huomiosi suuntautuessa muualle.

### **2 Sähköturvallisuus**

- a Sähkötyökalun pistotulpan tulee sopia pistorasiaan. Pistotulppaa ei saa muuttaa millään tavalla. Älä käytä mitään pistorasia-adaptoreita maadoitettujen sähkötyökalujen kanssa.** Alkuperäisessä kunnossa olevat pistotulpat ja sopivat pistorasiat vähentävät sähköiskun vaaraa.
- b Vältä koskettamasta maadoitettuja pintoja, kuten putkia, pattereita, liesiä tai jääkaappeja.** Sähköiskun vaara kasvaa, jos kehosi on maadoitettu.
- c Älä aseta sähkötyökalua alttiiksi sateelle tai kosteudelle.** Veden tunkeutuminen sähkötyökalun sisään kasvattaa sähköiskun riskiä.
- d Älä käytä verkkojohtoa väärin. Älä käytä sitä sähkötyökalun kantamiseen, vetämiseen tai pistotulpan irrottamiseen pistorasiasta. Pidä johto loitolla kuumuudesta, öljystä, terävistä reunoista ja liikkuvista osista.** Vahingoittuneet tai sotkeutuneet johdot kasvattavat sähköiskun vaaraa.
- e Käyttäessäsi sähkötyökalua ulkona, käytä ainoastaan ulkokäyttöön soveltuvaa jatkojohtoa.** Ulkokäyttöön soveltuvan jatkojohdon käyttö pienentää sähköiskun vaaraa.

### **3 Henkilöturvallisuus**

- a Ole valpas, kiinnitä huomiota työskentelyysi ja noudata tervettä järkeä sähkötyökalua käyttäessäsi. Älä käytä sähkötyökalua, jos olet väsynyt tai huumeiden, alkoholin tahi lääkkeiden vaikutuksen alaisena.** Hetken tarkkaamattomuus sähkötyökalua käytettäessä saattaa johtaa vakavaan loukkaantumiseen.
  - b Käytä suojarusteita. Käytä aina suojalaseja.** Suojarusteet, kuten pölynsuojanaamari, luistamattomat turvajalkineet, kypärä ja kuulosuojaimet pienentävät, tilanteen mukaan oikein käytettyinä, loukkaantumisriskiä.
  - c Vältä sähkötyökalun tahatonta käynnistämistä. Varmista, että kytkin on off-asennossa ennen kytkennän tekemistä.** Onnettomuusvaara lisääntyy, jos kannat sähkötyökalua sormi käyttökytkimellä tai kytket työkalun virtajohdon pistorasiaan, kun käyttökytkin on päällä.
  - d Poista kaikki säätötyökalut ja ruuvitaltat, ennen kuin käynnistät sähkötyökalun.** Työkalu tai avain, joka sijaitsee laitteen pyöriässä osassa, saattaa johtaa loukkaantumiseen.
  - e Älä yliarvioi itseäsi. Huolehdi aina tukevasta seisoma-asennosta jatasapainosta.** Täten voit paremmin hallita sähkötyökalua odottamattomissa tilanteissa.
  - f Käytä tarkoitukseen soveltuvia vaatteita. Älä käytä löysiä työvaatteita tai koruja. Pidä hiukset, vaatteet ja käsineet loitolla liikkuvista osista. Väljät vaatteet, korut ja pitkät hiukset voivat takertua liikkuviin osiin.**
  - g Jos pölynimu- ja keräilylaitteita voidaan asentaa työkaluun, sinun pitää tarkistaa, että ne on liitetty ja että niitä käytetään oikealla tavalla.** Näiden laitteiden käyttö vähentää pölyn aiheuttamia vaaroja.
- ### **4 Sähkötyökalujen käyttö ja hoito**
- a Älä ylikuormita laitetta. Käytä kyseiseen työhön tarkoitettua sähkötyökalua.** Sopivaa sähkötyökalua käyttäen työskentelet paremmin ja varmemmin tehoalueella, jolle sähkötyökalu on tarkoitettu.
  - b Älä käytä sähkötyökalua, jota ei voida käynnistää ja pysäyttää virtakytkimestä.** Sähkötyökalu, jota ei enää voida käynnistää ja pysäyttää käynnistyskytkimellä, on vaarallinen ja se täytyy korjata.

- c Irrota pistotulppa pistorasiasta, ennen kuin suoritat säätöjä, vaihdat tarvikkeita tai siirrä sähkötyökalun varastoitavaksi.** Nämä turvatoimenpiteet pienentävät sähkötyökalun tahattoman käynnistysriskin.
- d Säilytä sähkötyökalut poissa lasten ulottuvilta, kun niitä ei käytetä. Älä anna sellaisten henkilöiden käyttää sähkötyökalua, jotka eivät tunne sitä tai jotka eivät ole lukeneet tätä käyttöohjetta.** Sähkötyökalut ovat vaarallisia, jos niitä käyttävät kokemattomat henkilöt.
- e Hoida sähkötyökalusi huolella. Tarkista, että liikkuvat osat toimivat moitteettomasti, eivätkä ole puristuksessa ja että työkalussa ei ole murtuneita tai vahingoittuneita osia, jotka saattaisivat vaikuttaa haitallisesti sen toimintaan. Anna korjauttaa mahdolliset viat ennen käyttöönottoa.** Monen tapaturman syyt löytyvät huonosti huolletuista laitteista.
- f Pidä leikkausterät terävinä ja puhtaina.** Huolellisesti hoidetut leikkaustyökalut, joiden leikkausreunat ovat teräviä, eivät tartu helposti kiinni ja niitä on helpompi hallita.
- g Käytä sähkötyökaluja, tarvikkeita, vaihtotyökaluja jne. näiden ohjeiden mukaisesti ja tavalla, joka on tarkoitettu erityisesti kyseiselle sähkötyökalulle. Ota tällöin huomioon työolosuhteet ja suoritettava toimenpide.** Sähkötyökalun käyttö muuhun kuin sille määrättyyn käyttöön, saattaa johtaa vaarallisiin tilanteisiin.

## 5 Huolto

- a Anna koulutettujen ammattitaitoisten henkilöiden korjata sähkötyökalusi ja hyväksy korjauksiin vain alkuperäisiä varaosia.** Täten varmistat, että sähkötyökalu säilyi turvallisena.

## *Turvallisuusohjeet kaikille sahoille*

### VAARA

- a Pidä kädet loitolla sahausalueelta ja sahanterästä. Pidä toinen käsi lisäkavassa tai moottorikelossa.** Kun molemmat kädet pitelevät pyörösahaa, sahanterä ei pysty vahingoittamaan niitä.

- b Älä pane käsiä työkappaleen alle.** Suojus ei pysty suojaamaan käsiä sahanterältä, jos ne ovat työkappaleen alapuolella.
- c Säädä sahausvyvyys työkappaleen paksuuden mukaan.** Työkappaleen alla tulisi terää näkyä vähemmän kuin täysi hammaskorkeus.
- d Älä koskaan pidä sahattavaa työkappaleita kädessä tai jalkojen päällä. Tue työkappaleita tukevaa alustaa vasten.** On tärkeää kiinnittää työkappale hyvin, jotta kosketus kehoon, sahanterän jääminen puristukseen ja hallinnan menettäminen estyisi.
- e Tartu laitteeseen ainoastaan eristetyistä pinnoista, tehdessäsi työtä, jossa saattaisit osua piilossa olevaan sähköjohtoon tai sahan omaan sähköjohtoon.** Kosketus jännitteeseen johtoon saattaa myös koneen metalliosat jännitteisiksi ja johtaa sähköiskuun.
- f Käytä aina oikean kokoisia sahanteriä sopivalla kiinnitysreiällä (timantinmuotoinen tai pyöreä).** Tämä parantaa sahaustarkkuutta ja pienentää riskin, että sahanterä jää puristukseen.
- g Käytä aina oikean kokoisia ja kiinnityslaippaan sopivia sahanteriä (timantinmuotoinen tai pyöreä).** Sahanterät, jotka eivät sovi sahan asennusosiin pyörivät epäkeskeisesti ja johtavat sahan hallinnan menettämiseen.
- h Älä koskaan käytä vaurioituneita sahanterän kiinnityslaattoja tai -pulttia.** Sahanterän kiinnityslaatat ja -pultit on suunniteltu erityisesti sahasi varten, antaen parasta mahdollista tehokkuutta ja toimintavarmuutta..

## *Lisäturvallisuusohjeet kaikille sahoille*

Takaiskun syy ja miten sen estät:

- takaisku on äkillinen reaktio, joka johtuu kiinni tarttuneesta, puristukseen jääneestä tai väärin suunnatusta sahanterästä, joka saa hallitsemattoman sahan ponnahtelemaan ylös työkappaleesta käyttäjää kohti;
- jos sahanterä tarttuu tai jää puristukseen sulkeutuvaan sahausuraan, sitä jarrutetaan voimakkaasti ja moottorin voima saattaa sahan ponnahtamaan taaksepäin käyttäjää kohti;
- jos sahanterä kääntyy tai suunnataan väärin sahausurassa, saattavat sahanterän takareunan hampaat tarttua työkappaleen yläpintaan, jolloin sahanterä kiipeeä ylös urasta ja saha hypähtää käyttäjää kohti.

Takaisku johtuu sahan väärinkäytöstä tai sahan käytöstä väärään tarkoitukseen tai väärissä olosuhteissa. Se voidaan estää sopivin varotoimin, joita selostetaan seuraavassa.

- a Pidä sahaa tukevasti kaksin käsin ja saata käsivarret asentoon, jossa voit vastustaa takaiskun voimaa. Pidä kehosi jomallakummalla puolella sahanterää, mutta ei linjalla sahanterän kanssa.** Takaiskussa sinkoutuu pyörösaha taaksepäin, käyttäjä voi kuitenkin hallita takaiskuvoimia, jos vain noudatetaan määrättyjä varotoimia.
- b Jos sahanterä jää puristukseen tai jos sahaus keskeytetään muusta syystä, tulee päästää ote käynnistyskytkimestä ja pitää saha paikoillaan, kunnes terä on pysähtynyt täysin. Älä koskaan koeta vetää sahanterää ylös työkappaleesta tai taaksepäin niin kauan kuin sahanterä pyörii, se saattaa johtaa takaiskuun.** Etsi syy sahanterän puristukseen ja poista se sopivin toimenpitein.
- c Kun tahdot käynnistää uudelleen sahan, joka on työkappaleessa, keskitä sahanterä sahausurassa ja tarkista, että hampaat eivät ole tarttuneet työkappaleeseen.** Jos sahanterä on puristuksessa, se saattaa kivetä ylös työkappaleesta tai aiheuttaa takaiskun, kun saha käynnistetään.
- d Tue isot levyt, sahanterän puristuksen aiheuttaman takaiskuvaaran minimoimiseksi.** Suurilla levyillä on taipumus taipua oman painonsa takia. Levyt tulee tukea molemmilta puolilta, sekä sahanterän vierestä, että reunoista.
- e Älä käytä tylsiä tai vaurioituneita sahanterä.** Sahanterät, joissa on tylsät tai väärin suunnatut hampaat tekevät liian ahtaan sahausuran, mikä johtaa liialliseen kitkaan, sahanterän puristukseen ja takaiskuun.
- f Kiristä sahausvyöyden ja leikkauskulman säätöruuvit kiinni.** Jos muutat säätöjä sahausken aikana, saattaa se johtaa sahanterän puristukseen ja takaiskuun.
- g Ole erityisen varovainen kun sahat ”upposahauksen” peitossa olevaan alueeseen, esim. seinään.** Sahanterä saattaa upotessaan osua piilossa oleviin kohteisiin, jotka aiheuttavat takaiskun.

***Turvallisuusohjeet sahoille, joissa on kääntyvä teränsuojus***

- a Tarkista ennen jokaista käyttöä, että alempi suojuus sulkeutuu moitteettomasti. Älä käytä sahaa, jos alempi suojuus ei liiku vapaasti ja sulkeudu välittömästi. Älä koskaan purista tai sido alemmaa suojusta auki-asentoon.** Jos saha tahattomasti putoaa lattiaan, saattaa alempi suojuus taipua. Nosta suojusta nostovivulla ja varmista, että suojuus liikkuu vapaasti, eikä kosketa sahanterää tai muita osia missään sahauskulmassa.
- b Tarkista alemman suojuksen jousen toiminta. Anna huolta saha, jos alempi suojuus tai jousi ei toimi moitteettomasti.** Alempi suojuus saattaa toimia jäykkäliikkeisesti johtuen vioittuneista osista, tahmeista kerrostumista tai lastukasaantumista.
- c Avaa alempi suojuus käsin vain erikoisissa sahauskissa, kuten ”uppo- ja kulmasahauksissa”. Avaa alempi suojuus nostovivulla, ja päästä se vapaaksi heti, kun sahanterä on uponnut työkappaleeseen.** Kaikissa muissa sahaustöissä alemman suojuksen tulee toimia automaattisesti.
- d Älä aseta sahaa työpenkille tai lattialle, ellei alempi suojuus peitä sahanterää.** Suojaamaton jälkikäyvä sahanterä kuljettaa sahaa taaksepäin ja sahaa kaiken, mikä osuu sen tielle. Ota huomioon, että kestää vähän aikaa ennen kuin sahanterä pysähtyy, virran katkaisun jälkeen.

***Halkaisuveitsellä varustettujen sahojen turvallista käyttöä koskevia lisäohjeita***

- a Käytä halkaisukiilaa, joka sopii käytössä olevalle sahanterälle.** Halkaisukiilan on oltava sahanterän runkoa paksumpi, mutta hammasleveyttä kapeampi.
- b Säädä halkaisukiilaa käyttöohjeessa selostetulla tavalla.** Väärä paksuus, asento tai suuntaus saattaa johtaa siihen, että halkaisukiila toimii tehottomasti takaiskun estämiseksi.
- c Käytä aina halkaisukiilaa, paitsi upposahauksissa.** Asenna halkaisukiila takaisin heti upposahauksen jälkeen. Upposahauksissa halkaisukiila on tiellä, ja saattaa johtaa takaiskuun.
- d Halkaisukiilan tulee sijaita sahausurassa, voidakseen toimia.** Lyhyissä sahauskissa ei halkaisukiila auta takaiskun estämisessä.

**e Älä käytä sahaa, jos halkaisukiila on taipunut.**

Pienikin häiriö saattaa hidastaa suojuksen sulkeutumista.

**Pyörösahan käyttöä koskevia lisäturvallisuusohjeita**

- Käytä kuulonsuojaimia. Melulle altistuminen voi aiheuttaa kuulon menetyksen.
- On suositeltavaa käyttää hengityssuojainta.
- Älä käytä koneessa suositusten vastaisia sahanteriä. Tarkista sahanterän sopivuus teknisistä tiedoista. Käytä ainoastaan tässä käsikirjassa eriteltyjä, SFS-EN 847-1:n mukaisia teriä.
- Älä käytä hiomalaikkoja katkaisuun.

**Pakkauksen sisältö**

Pakkaus sisältää:

- 1 Pyörösaha
- 1 Ohjausviivain
- 1 Sahanterän avain
- 1 Käyttöohje
- 1 Hajoituskuva

- Tarkista etteivät kone, sen osat tai lisävarusteet ole vioittuneet kuljetuksen aikana.
- Lue tämä käyttöohje huolellisesti ennen koneen käyttöönottoa.

**Kuvaus (kuva A)**

Pyörösaha D23700 on suunniteltu ammattimaiseen puun ja muovin sahaukseen. Hiovia laikkoja on saatavana metallin ja kiven sahaamiseen.

- 1 Virtakytkin
- 2 Käynnistyksen vapautinkytkin
- 3 Etukahva
- 4 Karalukko
- 5 Pölynpoistoliitäntä
- 6 Sahan pohja
- 7 jakoveitsi
- 8 Alasuojuksen palautusvipu
- 9 Alasuojus
- 10 Terä
- 11 Vinosahauksen säätönappi
- 12 Vinosahauksen merkki
- 14 Syvydensäätönappi
- 15 Ohjausviivain

**Sähköturvallisuus**

Sähkömoottori on suunniteltu käytettäväksi vain yhdellä jännitteellä. Tarkista aina, että virtalähde vastaa arvokilvessä ilmoitettua jännitettä.



Koneesi on kaksoiseristetty EN 60745:n mukaisesti; siksi ei tarvita maadoitusjohtoa.

**Kaapelin tai pistotulpan vaihto**

Kun vaihdat kaapelin tai pistotulpan, hävitä se turvallisesti. Pistoke, jossa on paljaita johtimia, on vaarallinen kiinnitettynä jännitteeseen pistorasiaan.

**Jatkojohdon käyttö**

Jos jatkojohtoa tarvitaan, käytä tämän laitteen vaatimuksiin sopivaa (katso arvokilven tiedot) suojamaadoitettua kaapelia. Minimijohdinkoko on 1,5 mm<sup>2</sup>. Jos käytät kaapelikelaa, kerä kaapeli aina täysin auki.

**Äkilliset jännitepudotukset**

Äkilliset virtapiikit aiheuttavat lyhytaikaisia jännitepudotuksia. Jos virransaantiolosuhteet ovat epäsuotuisat, muut kojeet voivat kärsiä.

Mikäli järjestelmän sähkösaannin estyminen on pienempi kuin 0,25 Ω, häiriöitä ei todennäköisesti havaita.

**Asennus ja säädöt**

Vedä pistokytkin pistorasiasta aina ennen asennusta.

**Sahaussyvyyden säätö (kuva A & B)**

- Löysää syvydensäätönappi (14).
- Siirrä pohjalevyä (6) niin, että saat oikean sahaussyvyyden.
- Kiristä syvydensäätönappi (14).



Parhaan sahaustuloksen saavuttamiseksi anna sahanterän ulottua n. 3 mm työstökappaleen takareunan yli (ks. kuvan B lisäkuva).

**Vinosahauskulman säätö (kuva C)**

Vinosahauskulma voidaan säätää välille 0° - 45°.

- Löysää vinosahauksen säätönappi (11).

- Säädä vinosahauskulma kallistamalla pohjalevyä (6), kunnes asteikolta näkyy haluttu kulma.
- Kiristä vinosahauksen säätönuppi (11).

### **Pohjalevyn säätö 90°:n sahauskia varten (kuva D)**

- Säädä sahaan 0°:n vinosahauskulma.
- Vedä sahanterän suojusta taaksepäin vivusta (8) ja aseta saha kyijelleen sahanterä vaaka-asennossa.
- Löysää vinosahauksen säätönuppi (11).
- Aseta suorakulma sahanterää ja pohjalevyä vasten 90°:n säätöä varten.
  - Löysennä pysäyttimen (15) mutteria (14).
  - Säädä pysäytintä (15) vaaditulla tavalla.
  - Kiristä mutteria (14) ja säätönuppia (11).

### **Sahan terän vaihtaminen (kuva E)**

- Lukitse sahanterä lukitusnupista (4) ja irrota sahanterän lukitusruuvi (16) kiertämällä sitä vastapäivään kuusiokoloavaimella.
- Vedä terän alasuojusta (9) taaksepäin vivusta (8) ja vaihda sahanterä (10). Laita aluslevyt (17 & 18) paikoilleen oikeassa järjestyksessä.
- Tarkista sahanterän pyörimissuunta.
- Kierrä sahanterän lukitusruuvia (16) käsin jotta aluslevyt pysyvät paikoillaan. Kierrä myötäpäivään.
- Paina sahanterän lukitusnuppia (4) ja kierrä samalla karaa kunnes sahanterän pyörimisliike pysähtyy.
- Kiristä sahanterän lukitusruuvi avaimella.

### **Jakoveitsen asentaminen (kuva E)**

Katso kuvan E liitekuvaa, jossa esitetään halkaisuveitsen (7) oikea säätö. Säädä halkaisuveitsen etäisyys, kun olet vaihtanut sahanterän tai aina tarvittaessa.

- Säädä sahausvyvyys 0 mm:iin päästäksesi käsiksi halkaisuveitsen kiinnitysruuveihin.
- Löysää ruuveja (19) ja vedä halkaisuveistä ulos mahdollisimman pitkälle.
- Säädä etäisyys ja kiristä ruuvi.

### **Sahauslinjan merkintöjen säätäminen (kuva F)**

Vinosahauksen (12) ja suoran sahausken (13)

merkinnöissä on kussakin kaksi uraa:

- kapea ura: standarditerästerien keskitykseen
- leveämpi ura: TCT-terien keskitykseen

Säädä seuraavasti:

- Lukitse terä 90° kulmaan ja tee noin 400 mm:n koesahaus.
- Vedä sahaa hieman taakse.
- Löysää ruuvi (20) ja kohdista sahauslinja (21) ja merkki (13).
- Kiristä ruuvi (20) kunnolla.

Kumpikin sahausviivamerkintä on nyt säädetty oikein.

### **Sivuohjaimen asentaminen ja säätäminen (kuva G)**

Sivuohjainta (15) käytetään silloin, kun sahataan työstökappaleen reunan suuntaisesti.

### **Asennus**

- Asenna sivuohjain (15) sahakenkään (6) kuvan osoittamalla tavalla.
- Työnnä pultti (22) reikään (23).
- Sijoita kiinnike (24) pultin yli ja kiristä lukitusruuvi (25).

### **Säätäminen**

- Löysennä lukitusruuvia (25) ja säädä sivuohjain (15) halutulle leveydelle. Säätö näkyy asteikosta (26).
- Kiristä lukitusruuvi (25).

Merkintöjä (27) ja (28) voidaan käyttää ohjeena:

merkintä (27): standarditerästerät

merkintä (28): TCT-terät

### **Käyttöohjeet**



- Noudata aina turvallisuusohjeita ja voimassa olevia sääntöjä.
- Älä käytä liikaa voimaa koneen käytössä, älä taivuta sahanterää.
- Vältä ylikuormitusta.
- Älä käytä tylsyneitä sahanteräiä.



Älä käytä sahaa lovien sahaamiseen.

### **Ennen käyttämistä:**

- Varmista että suojukset ovat asianmukaisesti paikoillaan. Sahanteränsuojuksen on oltava suljettu-asennossa.
- Varmista että sahanterä pyörii terässä olevan nuolen suuntaisesti.

### **Virran kytkeminen päälle/pois päältä (kuva A)**

Turvallisuussyistä sähkötyökalusi virtakytkin (1) on varustettu käynnistyksen varmistinnupilla (2).

- Paina käynnistyksen varmistinnuppia.
- Käynnistä kone virtakytkimestä (1). Heti kun vapautat virtakytkimen, käynnistyksen varmistin aktivoituu ja estää koneen tahattoman uudelleen käynnistyksen.



- Älä käynnistä tai sammuta sahaa, jos sahanterä koskettaa työkalupaletta tai jotain muuta materiaalia.
- Älä käytä karan lukitsinta, kun työkalu on käynnissä.

### **Sahausote ja sahan ohjaus (kuva A)**

- Pidä sahaa kiinni kädensijasta ja etukahvasta (3), jotta voit ohjata sahaa oikein.
- Koska sahausjälki on tasaisempi sahanterän ulostulopuolella, kiinnitä työstökappale paikalleen selkäpuoli sahanterää vasten.
- Seuraa työkappaleeseen piirrettyä viivaa käyttäen merkintää (13)
- Jos jiiirikulma on 45°, seuraa työkappaleeseen piirrettyä viivaa käyttämällä merkintää (12).
- Aseta johto kulkemaan pois työreitiltä työkalun takaa.



### **Pölyn poisto (kuva A)**

Työkalussa on pölynpoistoliitäntä (5).

- Käytä aina kun voit purunpoistomuria, joka on puun sahaamiseen liittyvien lastunpoiston direktiivien mukainen.
- Käytä aina purunpoistomuria, joka on puun sahaamiseen liittyvien lastunpoiston direktiivien mukainen. Yleisempien pölynimurien imuputki sopii purunpoistotukkaan.



Älä käytä imurilisäosaa metallia sahattaessa ilman asianmukaista kipinäsuojaa.

Ota yhteys myyjääsi halutessasi tietoja sopivista lisätarvikkeista.

### **Huolto-ohjeita**

DeWALT sähkötyökalusi on suunniteltu käytettäväksi pitkän aikaa mahdollisimman vähällä huollolla.

Asianmukainen käyttö ja säännönmukainen puhdistus takaavat laitteen jatkuvan toiminnan.



#### **Voitelu**

Sähkötyökalusi ei tarvitse lisävoitelua.



#### **Puhdistus**

Pidä tuuletusaukot puhtaina ja puhdista runko säännöllisesti pehmeällä rievulla.



### **Koneen ympäristöystävällinen hävitys**

Kun koneesi on käytetty loppuun, älä heitä sitä tavallisten roskien mukana pois, vaan vie se paikkakuntasi kierrätyskeskukseen tai jätä valtuutettuun DeWALTin huoltopisteeseen.

Jatkuvan tuotekehittelyn seurauksena nämä tiedot saattavat muuttua. Niistä emme ilmoita erikseen.

## TAKUU

**• 30 PÄIVÄN TYYTYVÄISYYSTAKUU •**

Jos et ole täysin tyytyväinen DeWALT-työkaluusi, palauta se myyjälle tai valtuutettuun DeWALT-huoltopisteeseen 30 päivän sisällä ostopäivästä, niin saat rahasi takaisin tai vaihtokoneen. Tuote on palautettava täydellisenä ja ostokuitti on esitettävä.

**• YHDEN VUODEN ILMAINEN YLLÄPITOHUOLTO •**

DeWALT-työkaluusi kunnossapito ja huolto suoritetaan ilmaiseksi 12 kuukauden sisällä ostopäivästä huoltopisteessämme. Ilmainen kunnossapitohuolto käsittää sähkötyökalujen työ- ja varaosakustannukset. Siihen ei sisälly tarvikkekustannuksia. Ostokuitti on esitettävä.

**• YHDEN VUODEN TAKUU •**

Jos DeWALT-tuotteesi menee epäkuntoon materiaali- tai valmistusvikojen takia 12 kuukauden sisällä ostopäivästä, vaihdamme voittuneet osat uusiin tai vaihdamme koko yksikön ilmaiseksi edellyttäen, että:

- Tuotetta ei ole käytetty väärin.
- Valtuuttamattomat henkilöt eivät ole yrittäneet korjata sitä.
- Päiväyksellä varustettu ostokuitti esitetään. Tämä takuu tarjotaan lisäpalveluna kuluttajan lakisääteisten oikeuksien lisäksi.

Lähimmän DeWALT-myyjäsi tai valtuutetun DeWALT-huoltpisteen osoitteen saat voimassaolevasta tuoteluettelosta tai ottamalla yhteyttä DeWALTiin. Lista valtuutetuista DeWALT-huoltoilikkeistä sekä yksityiskohtaiset tiedot korjauspalvelustamme ovat vaihtoehtoisesti saatavilla Internetissä, osoitteessa

**[www.2helpU.com](http://www.2helpU.com)**

# CIRKELSÅG D23700

## Vi gratulerar!

Du har valt ett DeWALT verktyg. Mångårig erfarenhet, ihärdig produktutveckling och förnyelse gör DeWALT till ett av de mest pålitliga namnen för professionella användare.

## Tekniska data

|                              | D23700            |       |
|------------------------------|-------------------|-------|
| Spänning                     | V                 | 230   |
| Ineffekt                     | W                 | 1.750 |
| Varvtal obelastad            | min <sup>-1</sup> | 4.900 |
| Sågdjup                      | mm                | 86    |
| Klingdiameter                | mm                | 235   |
| Tjocklek klingliv            | mm                | 1,6   |
| Håldiameter                  | mm                | 30    |
| Justering av lutningsvinkeln | 0 - 45°           |       |
| Vikt                         | kg                | 8,4   |

## Säkring:

230 V 10 A

Följande symboler har använts i handboken:



Anger risk för personskada, livsfara eller skada på verktyg vid ouppmärksamhet inför de instruktioner som ges i handboken.



Anger risk för elektrisk stöt.

## CE-Försäkran om överensstämmelse



### D23700

DeWALT förklarar att dessa elverktyg är konstruerade i överensstämmelse med följande normer: 98/37/EEC, 89/336/EEC, 73/23/EEC, 86/188/EEC, EN 60745, EN 55014-2, EN 55014, EN 61000-3-2 & EN 61000-3-11.

För mer information ombeds ni kontakta DeWALT på nedanstående adress eller se baksidan av manualen.

|  | D23700           |       |
|--|------------------|-------|
| L <sub>PA</sub> (ljudtryck)                              | dB(A)            | 94    |
| L <sub>WA</sub> (ljudeffekt)                             | dB(A)            | 105   |
| Vägt geometrisk medelvärde<br>av accelerationsfrekvensen | m/s <sup>2</sup> | < 2,5 |
| K <sub>PA</sub> (avvikelse ljudtryck)                    | dB(A)            | 2,8   |
| K <sub>WA</sub> (avvikelse ljudeffekt)                   | dB(A)            | 2,8   |

Director Engineering and Product Development  
Horst Großmann

DeWALT, Richard-Klinger-Straße 11,  
D-65510, Idstein, Tyskland

## Allmänna säkerhetsregler

Varning! Läs samtliga anvisningar. Fel som uppstår till följd av att anvisningarna nedan inte följts kan orsaka elchock, brand och/eller allvarliga kroppsskador. Nedan använt begrepp "Elverktyg" hänvisar till nätdrivna elverktyg (med nätsladd) och till batteridrivna elverktyg (sladdlösa).

TA VÅL VARA PÅ DESSA ANVISNINGAR.

### 1 Arbetsområde

- a **Håll arbetsplatsen ren och välbelyst.** Oordning på arbetsplatsen och dåligt belyst arbetsområde kan leda till olyckor.
- b **Använd inte elverktyget i explosionsfarlig omgivning med brännbara vätskor, gaser eller damm.** Elverktygen alstrar gnistor som kan antända dammet eller gaserna.
- c **Håll under arbetet med elverktyget barn och obehöriga personer på betryggande avstånd.** Om du störs av obehöriga personer kan du förlora kontrollen över elverktyget.

### 2 Elektrisk säkerhet

- a **Elverktygets stickpropp måste passa till vägguttaget.** Stickproppen får absolut inte förändras. Använd inte adapterkontakter tillsammans med skyddsjordade elverktyg. Oförändrade stickproppar och passande vägguttag reducerar risken för elektriskt slag.
- b **Undvik kroppskontakt med jordade ytor som t. ex. rör, värmeelement, spisar och kylskåp.** Det finns en större risk för elchock om din kropp är jordad.
- c **Skydda elverktyget mot regn och väta.** Tränger vatten in i ett elverktyg ökar risken för elchock.
- d **Misshandla inte nätsladden.** Använd sladden inte för att bära eller hänga upp elverktyget och inte heller för att dra stickproppen ur vägguttaget. Håll nätsladden på avstånd från värme, olja, skarpa kanter och rörliga maskindelar. Skadade eller tilltrasslade sladdar ökar risken för elchock.
- e **När du arbetar med ett elverktyg utomhus använd endast förlängningssladdar som är godkända för utomhusbruk.** Om en lämpad förlängningssladd för utomhusbruk används minskar risken för elchock.

### 3 Personlig säkerhet

- a **Var uppmärksam, se på vad du gör och använd elverktyget med förnuft.** Använd inte elverktyget när du är trött eller om du är påverkad av droger, alkohol eller mediciner. Under användning av elverktyg kan även en kort ouppmärksamhet leda till allvarliga kroppsskador.
- b **Använd personlig skyddsutrustning. Bär alltid skyddsglasögon.** Den personliga skyddsutrustningen som t. ex. dammfiltermask, halkfria säkerhetsskor, hjälm eller hörselskydd – med beaktande av elverktygets modell och driftsätt – reducerar risken för kroppsskada.
- c **Undvik oavsiktlig igångsättning. Kontrollera att strömbrytaren står i avstängt läge innan du kopplar elverktyget till nätet.** Det kan vara mycket farligt att bära ett elverktyg med fingret på strömbrytaren eller koppla det till nätet med strömbrytaren i till-läge.
- d **Ta bort alla inställningsverktyg och skruvnycklar innan du startar elverktyget.** Ett verktyg eller en nyckel i en roterande komponent kan medföra kroppsskada.
- e **Sträck dig inte för långt. Se till att du alltid har säkert fotfäste och balans.** På så sätt kan du lättare kontrollera elverktyget i oväntade situationer.
- f **Bär lämpliga kläder. Bär inte löst hängande kläder eller smycken. Håll hår, kläder och handskar undan från rörliga delar.** Löst hängande kläder, smycken och långt hår kan dras in av roterande delar.
- g **Vid elverktyg med dammutsugnings- och uppsamlingsutrustning kontrollera att anordningarna är rätt monterade och används på korrekt sätt.** Dessa anordningar reducerar faroriskerna i samband med damm.

### 4 Bruk och skötsel av elverktyg

- a **Överbelasta inte elverktyget.** Använd rätt elverktyg för det aktuella arbetet. Med ett lämpligt elverktyg kan du arbeta bättre och säkrare inom angivet effektområde.
- b **Ett elverktyg med defekt strömbrytare får inte längre användas.** Ett elverktyg som inte kan kopplas till eller från är farligt och måste repareras.
- c **Dra stickproppen ur vägguttaget innan inställningar utförs, tillbehörsdelar byts ut eller elverktyget ställs undan.** Denna skyddsåtgärd förhindrar oavsiktlig inkoppling av elverktyget.

**d** Förvara elverktygen oåtkomliga för barn. Låt elverktyget inte användas av personer som inte är förtrogna med dess användning eller inte läst denna anvisning. Elverktygen är farliga om de används av oerfarna personer.

**e** Sköt elverktyget omsorgsfullt. Kontrollera att rörliga komponenter fungerar felfritt och inte kärvar, att komponenter inte brustit eller skadats och inget annat föreligger som kan påverka elverktygets funktioner. Låt skadade delar repareras innan elverktyget används på nytt.

Många olyckor orsakas av dåligt skötta elverktyg.

**f** Håll skärverktyg skarpa och rena. Omsorgsfullt skötta skärverktyg med skarpa eggar fastnar inte så lätt och går lättare att styra.

**g** Använd elverktyget, tillbehör, insatsverktyg osv. enligt dessa anvisningar och på sätt som föreskrivits för aktuell verktygmodell. Ta hänsyn till arbetsvillkoren och arbetsmomenten.

Används elverktyget på icke ändamålsenligt sätt kan farliga situationer uppstå.

## 5 Service

**a** Låt elverktyget repareras endast av kvalificerad fackpersonal och med originalreservdelar.

Detta garanterar att elverktygets säkerhet upprätthålls.

## Säkerhetsinstruktioner för alla sågar

### FARA:

**a** Håll händerna på betryggande avstånd från sågområdet och sågklingan. Håll andra handen på stödhandtaget eller motorhuset.

Om båda händerna hålls på sågen kan de inte skadas av sågklingan.

**b** För inte in handen under arbetsstycket.

Klingskyddet kan under arbetsstycket inte skydda handen mot sågklingan.

**c** Ställ in sågningsdjupet till arbetsstyckets tjocklek. Den synliga delen av en tand under arbetsstycket måste vara mindre än en hel tand.

**d** Arbetsstycket som ska sågas får aldrig hållas i handen eller över benen. Säkra arbetsstycket på ett stabilt underlag. Det är viktigt att arbetsstycket hålls fast ordentligt för undvikande av kontakt med kroppen, inklämning av sågklinga eller förlorad kontroll över sågen.

**e** Håll fast sågen endast vid de isolerade handtagen när sågning utförs på ställen där sågklingan kan skada dolda elledningar eller egen nätsladd. Om sågen kommer i kontakt med en spänningsförande ledning sätts sågens metalldelar under spänning som sedan kan leda till elektriskt slag.

**f** Vid längsriktad sågning ska alltid ett anslag eller en rak kantstyrning användas. Detta förbättrar snittnoggrannheten och minskar risken för att sågklingan kommer i kläm.

**g** Använd alltid sågklingor med rätt storlek och lämpligt infästningshål (t.ex. i stjärnform eller rund). Sågklingor som inte passar till sågens monteringskomponenter roterar orunt och leder till att kontrollen förloras över sågen.

**h** Använd aldrig skadade eller felaktiga underläggsbrickor eller skruvar för sågklingan. Underläggsbrickorna och skruvarna för sågklingan har konstruerats speciellt för denna såg för optimal effekt och driftsäkerhet.

## Tillkommande säkerhetsinstruktioner för alla sågar

Orsaker för och eliminering av bakslag:

- ett bakslag är en plötslig reaktion hos en sågklinga som hakat upp sig, klämts fast eller är fel inriktad och som leder till att sågen okontrollerat lyfts upp ur arbetsstycket och kastas mot användaren;
- om sågklingan hakar upp sig eller kläms fast i sågspåret som går ihop, kommer klingan att blockera varefter motorkraften kastar sågen i riktning mot användaren;
- om sågklingan snedvids i sågspåret eller är fel inriktad, kan tänderna på sågklingans bakre kant haka upp sig i arbetsstyckets yta varvid sågklingan går ur sågspåret och hoppar bakåt mot användaren.

Bakslag uppstår till följd av missbruk og/eller felaktig hantering av sågen. Detta kan undvikas genom skyddsåtgärder som beskrivs nedan.

- a Håll stadigt i sågen med båda händerna och håll armarna i ett läge som möjliggör att hålla stånd mot de bakslagskrafter som eventuellt uppstår. Stå alltid på sidan om sågklingan; håll aldrig sågklingan i linje med kroppen.** Vid ett bakslag kan cirkelsågen hoppa bakåt men användaren kan behärska bakslagskraften om lämpliga åtgärder vidtagits.
- b Om sågklingan kommer i kläm eller sågning avbryts av annan orsak, släpp Till-Från strömställaren och håll kvar sågen i arbetsstycket tills sågklingan stannat fullständigt. Försök aldrig dra sågen ur arbetsstycket eller bakåt så länge sågklingan roterar eller risk finns för att bakslag uppstår.** Lokalisera orsaken för inklämd sågklinga och avhjälj felet.
- c Vill du återstarta en såg som sitter i arbetsstycket centrera sågklingan i sågspåret och kontrollera att sågklingans tänder inte hakat upp sig i arbetsstycket.** Är sågklingan inklämd kan den gå upp ur arbetsstycket eller orsaka bakslag vid återstart av sågen.
- d Stöd stora skivor för att reducera risken för ett bakslag till följd av inklämd sågklinga.** Stora och tunga skivor kan böjas ut. Skivorna måste därför stödas på båda sidorna både i närheten av sågspåret och vid skivans kanter.
- e Använd inte oskarpa eller skadade sågklingor.** Sågklingor med oskarpa eller fel inriktade tänder medför till följd av ett för smalt sågspår ökad friktion, inklämning av sågklingan och bakslag.
- f Före sågning påbörjas dra stadigt fast inställningsanordningarna för sågdjup och snittvinkel.** Om inställningarna förändras under sågning kan sågklingan klämmas fast och orsaka bakslag.
- g Var speciellt försiktig vid "insågning" på ett dolt område, t.ex. i en färdig vägg.** Den inträngande sågklingan kan blockera vid sågning i dolda objekt och förorsaka bakslag.

**Säkerhetsinstruktioner för sågar med ett pendlande klingskydd.**

- a Kontrollera innan sågen används att det undre klingskyddet stänger felfritt. Sågen får inte tas i bruk om det undre klingskyddet inte är fritt rörligt och inte stängs omedelbart.**

- Kläm eller bind inte fast det undre klingskyddet i öppet läge.** Om sågen av misstag faller ner på golvet finns risk att det undre klingskyddet deformeras. Öppna klingskyddet med återdragningsspaken och kontrollera att det är fritt rörligt och att det vid alla snittvinklar och snittdjup varken berör sågklingan eller andra delar.
- b Kontrollera funktionen på fjädern till det undre klingskyddet. Låt sågen repareras innan den tas i bruk om klingskyddet eller fjädern inte fungerar felfritt.** Skadade delar, klibbiga avlagringar eller anhopning av spån kan hindra det undre klingskyddets rörelse.
- c Öppna det undre klingskyddet för hand endast vid speciella snitt som t.ex. "insågning och vinkelsnitt". Öppna det undre klingskyddet med återdragningsspaken och släpp den så fort sågklingan gått in i arbetsstycket.** Vid all annan sågning måste det undre klingskyddet fungera automatiskt.
- d Se till att sågklingan skyddas av det undre klingskyddet när sågen läggs bort på arbetsbänk eller golv.** En oskyddad och roterande sågklinga förflyttar sågen bakåt och kan såga allt som är i vägen. Beakta även sågens eftergång.

**Tillkommande säkerhetsinstruktioner för sågar med spaltkniv**

- a Använd endast den spaltkniv som passar till aktuell sågklinga.** Spaltkniven måste vara tjockare än sågklingans stamblad men tunnare än tandbredden på sågklingan.
- b Justera spaltkniven enligt beskrivning i bruksanvisningen.** Fel tjocklek, läge och inriktning kan vara orsaken till att spaltkniven inte effektivt förhindrar ett bakslag.
- c Använd alltid spaltkniven förutom vid insågning.** Återmontera klyvkniven efter utförd insågning. Spaltkniven stör vid insågning och kan orsaka ett bakslag.
- d För att spaltkniven ska fungera måste den sitta i sågspåret.** Vid korta snitt kan spaltkniven inte förhindra ett bakslag.
- e Sågen får inte användas med deformerad spaltkniv.** Redan en liten störning kan bromsa upp klingskyddets stängning.

### Tillkommande säkerhetsinstruktioner för cirkelsågar

- Använd hörselskydd. Att utsättas för buller kan leda till hörselskador.
- Använd helst en skyddsmask.
- Använd aldrig blad med större eller mindre diameter än rekommenderat. Se tekniska data för besked om rätt klingor. Används endast de sågblad som anges i denna handbok, de måste uppfylla EN 847-1.
- Använd aldrig kapskivor.

### Kontroll av förpackningens innehåll

Förpackningen innehåller:

- 1 Cirkelsåg
  - 1 Parallellanslag
  - 1 Sågbladsnyckel
  - 1 Instruktionshandbok
  - 1 Sprängteckning
- Kontrollera defekter på verktyg, delar och tillbehör som kan ha uppstått i samband med transport.
  - Läs noga igenom handboken och förvissa Dig om att Du förstår instruktionerna innan Du börjar använda maskinen.

### Beskrivning (fig. A)

Din D23700 cirkelsåg är konstruerad för professionell sågning av trä, och plast. Kapskivor för metall och sten finns som extra tillbehör.

- 1 Strömbrytare
- 2 Startspärr för strömbrytare
- 3 Främre handtag
- 4 Spindellås
- 5 Dammutsläpp
- 6 Sågfot
- 7 Spaltkniv
- 8 Handtag, undre skydd
- 9 Undre skydd
- 10 Blad
- 11 Lutning
- 12 Markering för fassnitt
- 13 Markering för rak kapning
- 14 Djupinställning
- 15 Parallellanslag

### Elektrisk säkerhet

Den elektriska motorn är endast avsedd för en spänning. Kontrollera alltid att spänningen på nätet motsvarar den spänning som finns angiven på märkplåten.



Ditt elverktyg är dubbelisolerat motsvarande EN 60745; jordledare är således överflödigt.

### Utbyte av kabel eller kontakt

Tänk på säkerhetsföreskrifterna när du ska byta ut sladden eller kontakten. En kontakt med frilagda kopparledare är livsfarlig om den kopplas i ett spänningsförande eluttag.

### Bruk med förlängningssladd

Om du behöver använda en förlängningssladd, använd en godkänd förlängningssladd lämpad för den här apparatens strömförbrukning (se tekniska data). Om du använder en sladdvinda, vira alltid av sladden fullständigt.

### Spänningsfall

Nätbelastningar kan förorsaka momentana spänningsfall. Vid ogynnsamma nätförhållanden kan annan utrustning påverkas.

Om nätimpedansen är lägre än 0,25  $\Omega$ , är det inte troligt att störningar förekommer.

### Montering och inställning



Koppla alltid ur verktyget innan Du börjar med montering och inställning.

### Djupinställning (fig. A & B)

- Lossa djupinställningsknappen (14).
- Förflytta sågbordet (6) tills du uppnår önskat sågdjup.
- Drag åt djupinställningsknappen (14).



För bästa resultat, låt sågklingan sticka ut ur arbetsstycket ca 3 mm (se den inlagda bilden i fig. B).

### Fasinställning (fig. C)

Fasvinkeln kan ställas in mellan 0° och 45°.

- Lossa lutningen (11).

- Ställ in fasvinkeln genom att luta sågbordet (6) tills märket anger önskad vinkel på skalan.
- Drag åt lutningen (11).

## Bordsinställning för 90° sågning (fig. D)

- Ställ in sågen på 0° fasvinkel.
- Drag undan skydd med handtaget (8) och lägg sågen på klingsidan.
- Lossa lutningen (11).
- Placera en vinkelhake mot klingan och bordet och justera 90°-inställningen.
  - Lossa på muttern (14) på stoppet (15).
  - Justera stoppet (15) till önskat läge.
  - Dra åt muttern (14) och justeringsknappen (11).

## Byte av sågblad (fig. E)

- Aktivera spindellåset (4) och lossa klingmuttern (16) genom att vrida motsols med den medföljande sexkantnyckeln.
- Drag undan den undre skydd (9) med handtaget (8) och byt klingan (10). Sätt tillbaka brickorna (17 & 18) i rätt läge.
- Kontrollera att klingan roterar i rätt riktning.
- Gänga på klingmuttern (16) för hand tills brickan hålls på plats. Vrid medsols.
- Tryck in spindellåset (4) medan du vider spindeln tills klingan stannar.
- Drag åt klingmuttern stadigt med nyckeln.

## Inställning av klyvkniven (fig. E)

Se den inlagda bilden i figur E för rätt inställning av spaltkniven (7). Justera spaltknivens inställning efter byte av sågklinga eller när det vidare behövs.

- Ställ in sågdjupet på 0 mm så att du kommer åt spaltknivens klämskruvar.
- Lossa skruvarna (19) och drag ut spaltkniven till sin största längd.
- Ställ in avståndet och drag åt skruven.

## Inställning av sågningslinjens markeringar (fig. F)

Markeringarna för fassnitt (12) och för raka snitt (13) har två spår var:

- smalt spår: för centrering av stålklingsor av standardtyp
- brett spår: för centrering av TCT-blad

För inställning, gör så här:

- Spärra klingan vid 90° och gör ett provsnitt på ca 400 mm.
- Avlägsna sågen något.

- Lossa på skruven (20) och placera snittet (21) i linje med markeringen (13).
- Drag åt skruven (20) ordentligt.

Båda sågningslinjens markeringar är nu korrekt inställda.

## Montering och inställning av parallellanslaget (fig. G)

Parallellanslaget (15) används till att snitta parallellt med arbetsstyckets kant.

### Montering

- För in parallellanslaget (15) i sågfoten (6) enligt bilden.
- Sätt bulten (22) i hålet (23).
- Placera spännbygel (24) över bulten och dra åt spärrskruven (25).

### Inställning

- Lossa på spärrskruven (25) och ställ in parallellanslaget (15) på önskat djup. Inställningen kan avläsas på skalan (26).
- Drag åt spärrskruven (25).

Markeringarna (27) och (28) kan användas som riktlinje: markering (27): för stålklingsor av standardtyp markering (28): för TCT-blad

## Bruksanvisning



- Följ alltid säkerhetsföreskrifterna och tillhörande bestämmelser.
- Se till att allt material som ska sågas är ordentligt fastspänt.
- Utöva endast lätt tryck mot maskinen och tryck aldrig i klingans sidriktning.
- Undvik överbelastning.
- Använd inga svårt slitna klingor.



Använd inte sågen för instickssägning.

### Innan Du börjar:

- Se till att alla skyddsanordningar är ordentligt monterade. Det undre, rörliga klingskyddet måste vara stängt.
- Se till att klingan roterar i samma riktning som pilen på det övre skyddet.

**Strömbrytare (fig. A)**

Av säkerhetsskäl är strömbrytaren (1) på verktyget utrustad med en startspärr (2).

- Tryck in spärren för att frigöra strömbrytaren.
- För att starta maskinen, trycka på strömbrytaren (1). Så snart du släpper brytaren aktiveras spärren automatiskt så att maskinen inte kan startas av misstag.



- Starta eller stanna aldrig maskinen medan sågklingan vidrör arbetsstycket eller något annat föremål.
- Rör aldrig spindellåset medan verktyget är i gång.

**Att hålla och styra verktyget (fig. A)**

- Håll ditt verktyg i huvudhandtaget och det främre handtaget (3) så att du kan styra ordentligt.
- Eftersom snittet är jämnare på sidan där sågklingan lämnar arbetsstycket bör detta klämmas med baksidan mot sågen.
- Följ linjen på arbetsstycket med hjälp av markeringen (13)
- Om fasvinkeln är 45°, följ linjen på arbetstycket med hjälp av markeringen (12).
- För bort sladden i linje med verktygets baksida.

**Dammsugning (fig. A)**

Din verktyg är försedd med en dammsugningsöppning (5).

- Använd om möjligt en dammsugare som fyller gällande föreskrifter gällande dammutsläpp.
- Använd alltid en dammsugare som fyller gällande föreskrifter gällande dammutsläpp vid sågning av trä. Slangen hos de flesta vanliga dammsugare passar direkt i dammutsläppet.



Använd inte dammsugare utan att ha ett riktigt gnistskydd vid sågning av metall.

Kontakta Din återförsäljare för vidare information om lämpliga tillbehör.

**Skötsel**

Ditt DeWALT elverktyg har tillverkats för att, med så lite underhåll som möjligt, kunna användas länge.

Varaktig och tillfredsställande användning erhålles endast genom noggrann skötsel och regelbunden rengöring.

**Smörjning**

Ditt elverktyg behöver ingen smörjning.

**Rengöring**

Håll ventilationsöppningen ren och rengör regelbundet elverktyget med en mjuk trasa.

**Förbrukade maskiner och miljön**

När Din produkt är utsliten, skydda naturen genom att inte slänga den tillsammans med vanligt avfall. Lämna den till de uppsamlingsställen som finns i Din kommun eller till en DeWALT serviceverkstad.

**DeWALT service**

Skulle fel uppstå på maskinen, lämna då alltid in den till en auktoriserad serviceverkstad. Se aktuell prislista/katalog för vidare information eller kontakta DeWALT.

På grund av forskning och utveckling kan ovanstående specifikationer ändras vilket inte meddelas separat.

**GARANTI**

---

**• 30 DAGARS NÖJD-KUND-GARANTI •**

Om du inte är fullständigt nöjd med din DeWALT-produkts prestanda behöver du endast returnera den inom 30 dagar, komplett som vid köpet, till ditt inköpsställe eller en DeWALT auktoriserad serviceverkstad för fullständig återbetalning eller utbyte. Inköpsdatum måste påvisas.

**• ETT ÅRS FRI FÖREBYGGANDE SERVICE •**

Om din DeWALT-produkt inom 12 månader efter inköpsdatum kräver underhåll eller service, utförs detta kostnadsfritt av en auktoriserad serviceverkstad. Fri förebyggande service omfattar arbets- och reservdelskostnader för elektriska verktyg. Kostnad för tillbehör ingår ej. Inköpsdatum måste påvisas.

**• ETT ÅRS GARANTI •**

Om din DeWALT-produkt inom 12 månader efter inköpsdatum visar defekter på grund av brister i material eller vid produktionen, garanterar vi att kostnadsfritt ersätta alla defekta delar eller, på vårt eget initiativ, att gratis ersätta produkten på villkor att:

- Produkten inte har missbrukats.
- Eventuella reparationer har utförts av auktoriserad verkstad/personal.
- Inköpsdatum kan påvisas.

Denna garanti erbjuds som extra fördel och är separat från köparens föreskrivna rättigheter.

För adressen till närmaste DeWALT auktoriserade serviceverkstad, se aktuell katalog för vidare information eller kontakta DeWALT.

Som alternativ finns en lista på auktoriserade DeWALT serviceverkstad och kompletta detaljer om vår after-sales service tillgängliga på Internet:

**[www.2helpU.com](http://www.2helpU.com)**

# DAİRESEL TESTERE D23700

## Tebrikler!

Bir DEWALT aletini seçmiş bulunuyorsunuz. Ürün geliştirme ve yenilemede yılların deneyimi DEWALT'ı profesyonel kullanıcılar için en güvenilir partnerlerden biri haline getirmektedir.

## Teknik veriler

|                       | D23700            |         |
|-----------------------|-------------------|---------|
| Voltaj                | V                 | 230     |
| Güç ihtiyacı          | W                 | 1.750   |
| Yüksüz hız            | min <sup>-1</sup> | 4.900   |
| Kesme derinliği       | mm                | 86      |
| Bıçak çapı            | mm                | 235     |
| Bıçak gövde kalınlığı | mm                | 1,6     |
| Bıçak deliği          | mm                | 30      |
| Meyil açısı ayarı     |                   | 0 - 45° |
| Ağırlık               | kg                | 8,4     |

## Sigortalar

|               |      |
|---------------|------|
| 230 V aletler | 10 A |
|---------------|------|

Bu kılavuzun tümünde, aşağıdaki semboller kullanılmıştır:



Bu kılavuzdaki talimatlara uyulmaması halinde, yaralanma, ölüm veya aletin hasar görmesi tehlikesi olduğunu gösterir.



Elektrik çarpması tehlikesi olduğunu gösterir.

## Avrupa Birliği şartnameye uygunluk beyanı



### D23700

DEWALT bu elektrikli aletlerin aşağıdaki standartlara uygun olarak tasarlandığını beyan eder: 98/37/EEC,89/336/EEC, 73/23/EEC, 86/188/EEC, EN 60745, EN 55014-2, EN 55014, EN 61000-3-2 & EN 61000-3-11

Daha fazla bilgi için, lütfen aşağıdaki adresten DEWALT ile temas kurun veya kılavuzun arkasına bakın.

|                               | D23700           |       |
|-------------------------------|------------------|-------|
| L <sub>PA</sub> (ses basıncı) | dB(A)            | 94    |
| L <sub>WA</sub> (akustik güç) | dB(A)            | 105   |
| Ağırlıklı RMS hız değeri      | m/s <sup>2</sup> | < 2,5 |

|  |       |     |
|--|-------|-----|
| K <sub>PA</sub> (ses basıncı belirsizliği) | dB(A) | 2,8 |
| K <sub>WA</sub> (akustik güç belirsizliği) | dB(A) | 2,8 |

Mühendislik ve Ürün Geliştirme Müdürü  
Horst Großmann

DEWALT, Richard-Klinger-Straße 11,  
D-65510, Idstein, Almanya

## Genel emniyet kuralları

**Uyarı! Bütün talimatları okuyun.**

Aşağıdaki talimatlara uyulmaması, elektrik çarpmaları yangın ve/veya ağır yaralanmalara neden olabilir. Aşağıda kullanılan „Elektrikli el aleti“ kavramı ile akım şebekesine bağlı elektrikli el aletleri (bağlantı kablolu) ve batarya ile çalışan elektrikli el aletleri (bağlantı kablosuz) ifade edilmektedir. **BU GÜVENLİK TALİMATINI GÜVENLİ BİR YERDE İYİ BİR BİÇİMDE SAKLAYIN.**

### 1 Çalışma yeri

#### a Çalıştığınız yeri temiz ve düzenli tutun.

İşyerindeki düzensizlik ve yetersiz aydınlatma kazalara neden olabilir.

#### b Yanıcı sıvıların, gazların veya tozların bulunduğunu patlama tehlikesi olan yer ve mekânlarda aletinize çalışmayın.

Elektrikli el aletleri, toz veya buharların tutuşmasına veya yanmasına neden olan kıvılcımlar çıkarırlar.

#### c Elektrikli el aletinize çalışırken çocukları ve başkalarını çalışma alanınızın uzağında tutun.

Yakınıınızda bulunan kişiler dikkatinizi dağıtabilir ve bu da alet üzerindeki kontrolünüzü kaybetmenize neden olabilir.

### 2 Elektriksel güvenlik

#### a Aletinizin bağlantı fişi prize uymalıdır. Fişi hiçbir şekilde değiştirmeyin. Koruyucu topraklamalı aletlerle adaptörlü fiş kullanmayın.

Değiştirilmemiş, orijinal fiş ve uygun prizler elektrik çarpma tehlikesini azaltır.

#### b Borular, kalorifer tesisatı, ısıtıcılar ve buzdolapları gibi topraklanmış yüzeylerle bedensel temas gelmekten kaçının.

Eğer bedeniniz topraklanacak olursa yüksek bir elektrik çarpma tehlikesi ortaya çıkar.

#### c Aletinizi yağmur ve nemden koruyun.

Elektrikli el aletin içine suyun sızması elektrik çarpma tehlikesini yükseltir.

d Kabloyu kendi amacı dışında kullanmayın. Aleti kablodan tutarak taşımayın, aleti kablo ile asmayın veya kablodan çekerek fişi prizden çıkarmayın. Kabloyu aşırı sıcaktan, yağlardan, keskin kenarlı cisimlerden veya aletin hareketli parçalarından uzak tutun. Hasarlı veya dolaşmış kablo elektrik çarpma tehlikesini yükseltir.

e Elektrikli el aletinize açık havada çalışırken mutlaka açık havada kullanılmaya müsadeleli uzatma kablosu kullanın. Açık havada kullanılmaya uygun ve müsadeleli uzatma kablosunun kullanılması elektrik çarpma tehlikesini azaltır.

### 3 Kişilerin güvenliği

a Dikkatli olun, ne yaptığınıza dikkat edin ve elektrikli el aletinize çalışırken makul hareket edin. Yorgunsanız, hap, ilaç veya alkol almışsanız aletinizi kullanmayın. Aletinizi kullanırken bir anlık dikkatsizliğiniz ciddi yaralanmalara yol açabilir.

b Kişisel korunma donanımları kullanın. Her zaman koruyucu gözlük kullanın. Elektrikli el aletin türü ve kullanımına uygun olarak kullanacağınız toz maskesi, kaymayan sağlam iş ayakkabıları, koruyucu kask veya koruyucu kulaklık gibi kişisel korunma donanımlarını kullanmanız yaralanma tehlikesini büyük ölçüde azaltır.

c Aletinizin kontrolünüz dışında çalışmaması için gerekli önlemleri alın. Prize takmadan önce açma düğmesinin kapalı konumda olmasına dikkat edin. Elektrikli aletlerin parmağınız açma düğmesi üzerinde taşınması veya açık olarak prize takılması kazalara davetiye çıkarır.

d Aleti çalıştırmadan önce ayar aletlerini veya tornavidaları aletten uzaklaştırın. Dönen alet parçasına temas halinde bulunan bir uç veya anahtar yaralanmalara neden olabilir.

**e Öne doğru aşırı eğilmeyin.**

**Duruşunuzun güvenli olmasına dikkat edin ve daima dengeyi koruyun.**

Bu sayede aletinizi beklenmedik durumlarda daha iyi kontrol edersiniz.

**f Uygun iş giysileri giyin. Çalışırken çok bol giysiler giymeyin ve takı**

**parçalarını giymeyin ve takı takmayın. Saçlarınızı, giysilerinizi ve eldivenlerinizi aletin hareketli parçalarından uzak tutun.** Bol giysiler, takılar veya uzun saçlar aletin hareketli parçaları tarafından tutulabilir.

**g Aletinize toz emme donanımı ve toz tutma donanımı takılabiliyorsa,**

**bunların bağlı olup olmadığını ve doğru işlev görüp görmediklerini kontrol edin.** Bu gibi donanımların kullanılması tozlardan gelebilecek tehlikeleri azaltır.

**4 Elektrikli el aletleriyle dikkatli çalışmak ve aleti doğru kullanmak****a Aletinizi aşırı ölçüde zorlamayın. İşinize uygun elektrikli el aletini kullanın.**

Uygun elektrikli el aleti ile belirtilen performans alanında daha iyi ve daha güvenli çalışırsınız.

**b Açma/kapama şalteri arızalı olan elektrikli el aletini kullanmayın.**

Açılıp kapanamayan bir elektrikli el aleti tehlikelidir ve onarılması gerekir.

**c Aletin kendinde bir ayarlama yapmadan, aksesuarı değiştirmeden veya aleti elinizden bırakmadan önce fişi prizden çekin.**

Bu önlem, aletin kontrolünüz dışında ve istenmeden çalışmasını önler.

**d Kullanım dışında iken elektrikli el aletinizi çocukların ulaşamayacağı bir yerde saklayın. Aleti kullanmayı bilmeyen veya bu güvenlik talimatını okumayan kişilerin aleti kullanmasına izin vermeyin.**

Deneyimsiz kişiler tarafından kullanıldıkları takdirde elektrikli el aletleri tehlikeli olabilirler.

**e Aletinizin bakımını özenle yapın.**

**Aletin hareketli parçalarının kusursuz işlev görüp görmediklerini ve sıkışmadıklarını, parçaların kırık veya hasarlı olup olmadıklarını kontrol edin, aksi takdirde alet işlevini tam olarak yerine getiremez. Aletinizi kullanmadan önce hasarlı parçaları onartın.** Birçok iş kazası aletlerin kötü ve yetersiz bakımından kaynaklanır.

**f Kesici uçları keskin ve temiz tutun.**

İyi bakım görmüş kesici uçlar daha ender sıkışırlar ve daha iyi yönlendirilirler.

**g Elektrikli el aletlerini, aksesuarı, uçları ve benzerlerini bu güvenlik talimatına uygun olarak ve alet tipine özgü kurallara uyarak kullanın.**

**Aletinizi kullanırken çalışma koşullarını ve yaptığınız işi daima dikkate alın.** Elektrikli el aletlerini kendileri için öngörülen işlerin dışında kullanmak tehlikeli durumların ortaya çıkmasına neden olabilir.

**5 Servis****a Aletinizi sadece uzman bir elemana ve orijinal yedek parçalar kullanılarak onartın.** Böylelikle aletin güvenliğini korumuş olursunuz.***Bütün testereler için güvenlik talimatları*****TEHLİKE:****a Ellerinizi kesilen yere ve testere bıçağına yaklaştırmayın. İkinci elinizle ek tutamağı veya motor gövdesini tutun.** Her iki elinizde daire testereyi tutarsa, testere bıçağı ellerinizi yaralayamaz.**b İş parçasının altını kavramayın.**

Koruyucu kapak sizi iş parçası altında sizi testere bıçağından koruyamaz.

**c Kesim derinliğini iş parçasının kalınlığına göre ayarlayın.**

Bıçak dişlerinden bir tam dişten daha azı iş parçasının altında görünmelidir.

**d Kesilen iş parçasını hiçbir zaman elinizle tutmayın veya bacağına üzerine koymayın. İş parçasını sağlam bir zeminde emniyete alın.** Bedenle teması önlemek, testere bacağına sıkışması veya aletin kontrolünün kaybedilmesinin minimum düzeye indirilmesi açısından iş parçasının iyice tespit edilip sıkılması önemlidir.

**e Görünmeyen elektrik kablolarının geçme olasılığı olan yerlerde çalışırken veya testere bacağı aletin şebeke bağlantısına temas olasılığının bulunduğu durumlarda aleti sadece izolasyonlu tutamaklarından tutun.** Elektrik akımı ileten kablolarla temas edilecek olursa metal alet elemanlarına da gerilim geçer ve bu da elektrik çarpmalarına neden olabilir.

**f Uzunlamasına kesme yaparken daima bir dayamak veya düz bir kenar kılavuzu kullanın.** Bu, kesme hassasiyetini iyileştirir ve testere bacağına sıkışma olasılığını azaltır.

**g Daima doğru büyüklükte ve biçimi bağlama flanşına uygun testere bıçakları kullanın (ağ şeklinde veya yuvarlak).** Testerenin montaj parçalarına uymayan testere bıçaklar, balanssız çalışır ve aletin kontrol dışına çıkma olasılığını artırır.

**h Hiçbir zaman hasarlı testere bacağı alt besleme diski veya vida kullanmayın.** Testere bacağı alt besleme diski ve vidalar, işletme güvenliğini optimum düzeye getirmek üzere özel olarak tasarlanmış ve üretilmiştir.

## ***Bütün testere için ek güvenlik talimatları***

Geri tepme kuvvetinin nedenleri ve buna karşı alınacak önlemler:

- bir geri tepme kuvveti, takılan, sıkışan veya yanlış doğrultulan bir testere bacağına beklenmedik reaksiyonudur. Bu durum, aletin kontrolden ve iş parçasından çıkarak kullanıcıya doğru hareket etmesine neden olabilir;

- testere bacağı kesilen hat içinde takılır veya sıkışırsa, bloke olur. Böyle bir durumda motor kuvveti aleti kullanıcıya doğru geri iter;
- testere bacağı kesme hattında açılanma yapar veya yanlış doğrultulursa, testere bacağına arkadaki dişler iş parçasının üst yüzeyine takılabilir ve bunun sonucunda da testere bacağı kesme hattından dışarı çıkarak, geriyi doğru kullanıcıya doğru sıçrama yapar.

Bir geri tepme kuvveti, testerenin yanlış veya hatalı kullanımı sonucu ortaya çıkar. Geri tepme kuvvetleri aşağıda açıklanan uygun önlemlerle önlenir.

**a Testereyi iki elinizle birlikte sıkıca tutun ve ellerinizi geri tepme kuvvetini karşılayabilecek konumda tutun. Daima testere bacağına yan tarafında durun, hiçbir zaman testere bacağı ile aynı hatta bulunmayın.** Geri tepme halinde daire testere geri doğru sıçrar, ancak kullanıcı personel uygun önlemleri almışsa bu geri tepme kuvvetlerini tehlikesiz biçimde karşılayabilir.

**b Testere bacağı sıkışır veya kesme işlemi başka herhangi bir nedenle kesilirse, açma/kapama şalterini bırakın ve testere bacağı tam duruncaya kadar testereyi malzeme içinde sakince tutun. Testere bacağı hareket ettiği sürece ve geri tepme kuvveti kendini hissettirdiği sürece hiçbir zaman testereyi iş parçasından dışarı çıkarmayı denemeyin veya geri çekmeyin.** Testere bacağına sıkışma nedenini bulun ve bunu uygun önlemlerle gidin.

**c İş parçası içinde bulunan bir testereyi tekrar çalıştırmak isterseniz, testere bıçağını kesme hattında içinde merkezleyn ve testere dişlerinin iş parçasına takılı olup olmadığını kontrol edin.** Testere bıçağı sıkışır (bloke olur) ve tekrar çalıştırılacak olursa iş parçasından dışarı çıkabilir veya bir geri tepme kuvvetine neden olabilir.

**d Testere bıçağının sıkışıp geri tepme tehlikesi yaratmaması için büyük boyutlu levhaları keserken güvenli bir biçimde destekleyin.** Büyük boyutlu levhalar kendi ağırlıkları nedeniyle bükülebilir. Bu levhalar her iki yandan, hem kesme hattının yakınından hem de kenardan desteklenmelidir.

**e Körelmiş veya hasarlı testere bıçakları kullanmayın.** Körelmiş veya yanlış doğrultulmuş testere bıçakları dar kesme hattında büyük bir sürtünme kuvvetinin oluşmasına, testere bıçağının sıkışmasına ve geri tepme kuvvetlerinin oluşmasına neden olurlar.

**f Kesme işlemine başlamadan önce kesme derinliği ve kesme hızı ayarlarını tam ve hassas biçimde ayarlayarak tespit edin.** Kesme sırasında ayarlar değişecek olursa, testere bıçağı sıkışabilir ve geri tepme kuvveti oluşabilir.

**g İcini görmediğiniz bir yerde, örneğin bir duvarda „içten kesme“ işlerinde özellikle dikkatli olun.** Malzeme içine dalan testere bıçağı görünmeyen nesnelere nedeniyle bloke olabilir ve geri tepme kuvvetlerine neden olabilir.

### **Sarkaç bıçak koruması olan testereler için güvenlik talimatları**

**a Her kullanımdan önce alt koruyucu kapağın kusursuz biçimde kapanıp kapanmadığını kontrol edin.** Alt koruyucu kapak serbestçe hareket etmiyorsa ve hemen kapanmıyorsa testereyi kullanmayın. Alt koruyucu kapağı açık konumda iken hiçbir zaman sıkmayın veya yapıştırmayın.

Testere yanlışlıkla yere düşecek olursa, alt koruyucu kapak bükülebilir. Koruyucu kapağı geri çekme kolu ile açın ve serbest hareket edip etmediğini ve bütün kesme açısı ve kesme derinliklerinde ne testere bıçağına ne de diğer parçalara temas edip etmediğini kontrol edin.

**b Alt koruyucu kapağın yayını kontrol edin.** Eğer alt koruyucu kapak ve yayı kusursuz olarak çalışmıyorsa aletinizi bakıma gönderin. Hasarlı parçalar, yapışkan birikintiler veya talaş birikimleri alt koruyucu kapağın gecikmeli olarak işlev görmesine neden olur.

**c Alt koruyucu kapağı elinizle sadece „malzeme içine dalmalı veya açılı“ kesme gibi özel durumlarda açın.**

**Alt koruyucu kapağı geri çekme kolu ile açın ve testere bıçağı malzeme içine girince serbest bırakın.** Bütün diğer kesme işlerinde alt koruyucu kapak otomatik olarak çalışmalıdır.

**d Alt koruyucu kapak testere bıçağını kapatmadığı sürece testereyi tezgaha veya yere bırakmayın.** Korunmayan ve serbest dönüşteki testere bıçağı testereyi kesme yönünün tersine hareket ettirir ve önüne gelen malzemeyi keser. Bu sırada testerenin serbest dönüş süresine dikkat edin.

### **Yarma kaması olan bütün testereler için ek güvenlik talimatları**

**a Bu sırada testerenin serbest dönüş süresine dikkat edin.** Kesme yaptığınız testere bıçağına uygun yarma kaması kullanın. Yarma kaması testere bıçağı gövdesinden daha kalın, ancak testere bıçağı dişlerinin genişliğinden daha ince olmalıdır.

**b Yarma kamasını kullanım kılavuzunda açıklandığı gibi ayarlayın.** Yanlış kalınlık, pozisyon ve doğrultma yarma kamasının geri tepme kuvvetini etkin biçimde önlemesine engel olabilir.

**c Malzeme içine dalarak kesme işleri dışında daima yarma kamasını kullanın.** Malzeme içine dalarak kesme işinden sonra yarma kamasını tekrar monte edin. Yarma kaması malzeme içine dalarak yapılan kesmede zorluk çıkarır ve geri tepme kuvvetinin oluşmasına neden olur.

**d Yarma kamasının etkin olabilmesi için kesme hattının içinde bulunmalıdır.** Kısa kesme işlerinde yarma kaması geri tepme kuvvetini önlemede etkisizdir.

**e Bükülmüş yarma kaması ile testereyi kullanmayın.** En küçük bir aksamada koruyucu kapağın kapanması yavaşlar.

- 1 Açma/kapama anahtarı
- 2 Kapatma kilit düğmesi
- 3 Ön kol
- 4 Mil kilidi
- 5 Toz çekme adaptörü
- 6 Testere pabucu
- 7 Yarma bıçağı
- 8 Alt siper geri çekme manivelası
- 9 Alt siper
- 10 Testere bıçağı
- 11 Meyil ayar düğmesi
- 12 Meyil kesimi için işaret
- 13 Düz kesim için işaret
- 14 Derinlik ayar düğmesi
- 15 Paralel ızgara

## ***Dairesel testere için ek emniyet kuralları***

- Kulak korumalarını takın. Gürültüye karşı koruyucusuz kalma işitme kaybına yol açabilir.
- Tercihen bir toz maskesi kullanın.
- Tavsiye edilenden daha küçük veya büyük çaptaki testere levhalarını kullanmayın. Doğru testere levhası ayarları için teknik verilere başvurun. Sadece bu kılavuzda belirtilen EN 847-1'e uygun bıçakları kullanın.
- Asla törpüleyici kesme çarklarını kullanmayın.

## **Ambalajın içindekiler**

Ambalajın içinde aşağıdakiler vardır:

- 1 Dairesel testere
  - 1 Paralel ızgara
  - 1 Testere bıçağı siperi
  - 1 Kullanım kılavuzu
  - 1 Açılımlı çizim
- Nakliye sırasında alette, parçalarında veya aksesuarlarında hasar oluşup oluşmadığını kontrol edin.
  - Aleti kullanmadan önce, bu kılavuzu iyice okuyup anlamaya zaman ayırın.

## **Tanım (şekil A)**

D23700 dairesele testereniz profesyonel ahşap ve plastik kesme işleri için tasarlanmıştır. Törpüleyici kesim çarkları metal ve taş kesmek için mevcuttur.

## **Elektrik güvenliği**

Elektrik motoru, sadece tek voltaja uygun imal edilmiştir. Daima, şebeke voltajının, aletinizin üstünde yazılı olan voltajla aynı olmasına dikkat edin.



DEWALT aletiniz, EN 60745 uyarınca çift yalıtımlıdır, bu nedele topraklanması gerektirmez.

## ***Kablo ya da Fişin değiştirilmesi***

Kablo ya da fişi değiştirirken, çıplak bakır tellerin arz ettiği tehlikeye dikkat ediniz.

## **Uzatma kablosu**

Uzatma kablosu kullanmadan önce, gevşek ve çıplak iletken, kötü bağlantı, hasarlı yalıtım kontrolü yapın. Gerekli onarımları yapın veya gerekiyorsa, kabloyu yenileyin.

## **Voltaj düşmeleri**

Ani çekilen akımlar kısa zamanlı voltaj düşmelerine neden olurlar. Uygun olmayan güç sağlama koşullarında diğer ekipman etkilenebilir.

Eğer güç sağlayıcının sistem empedansı 0,25  $\Omega$ 'dan düşükse, aksaklık olması ihtimali yoktur.

## Montaj ve ayarlar



Montaj ve ayarlardan önce mutlaka aletin fişini çekin.

### Kesme derinliği ayarlanması (şekil A & B)

- Derinlik ayar düğmesini (14) gevşetin.
- Doğru kesme derinliğini ayarlamak için tabanı (6) hareket ettirin.
- Derinlik ayar düğmesini (14) sıkıştırın.



Kesimde en iyi sonucu alabilmek için, testere bıçağının kesilen parçadan 3 mm kadar çıkmasını sağlayın (bknz. şekil B).

### Meyil ayarı (şekil C)

Meyil açısı 0° - 45° derece arasında ayarlanabilmektedir.

- Meyil ayar düğmesini (11) gevşetin.
- Testere tabanını (6), gösterge istenilen açuyu ölçekte gösterene kadar döndürün.
- Meyil ayar düğmesini (11) sıkıştırın.

### 90°lik kesimler için taban ayarı (şekil D)

- Testereyi 0° meyile ayarlayın.
- Manivelayı (8) kullanarak bıçak siperini çekin ve testereyi bıçak tarafına yerleştirin.
- Meyil ayar düğmesini (11) gevşetin.
- 90° ayarı yapabilmek bıçağa ve tabana bir blok yerleştirin.
  - Durdurma (15) vidasını (14) gevşetin.
  - Durdurmayı (15) istenildiği gibi ayarlayın.
  - Vidayı (14) ve ayar düğmesini (11) sıkıştırın.

### Testere bıçağının değiştirilmesi (şekil E)

- Bıçak tespit düğmesine (4) basın ve takımdaki Allen anahtarıyla bıçak sıkıştırma vidasını (16) saat dönüş yönünün tersine sökün.
- Manivelayı (8) kullanarak bıçak siperini (9) çekin ve bıçağı (10) yerleştirin. Rondeleleri (17 & 18) tekrar doğru konumlarına yerleştirin.
- Bıçağın dönüş yönünü kontrol edin.

- Rondeleyi tespit etmek için bıçak sıkıştırma vidasını (16) elle çevirin. Saat yönünde çevirin.
- Mili, bıçak durana kadar çevirirken bıçak tespit düğmesine (4) basın.
- İngiliz anahtarıyla bıçak sıkıştırma vidasını sıkın.

### Kesme demirinin ayarlanması (şekil E)

Doğru keski demiri (7) ayarı için bkz. şekil E. Keski demiri aralığını, bıçak değiştirdiğinizde ya da mümkün olan her fırsatta ayarlayın.

- Keski demirinin tutturucularına ulaşmak için kesim derinliğini 0 mm'ye ayarlayın.
- Vidayı (19) gevşetin ve kesme demirinin tümünü dışarı çekin.
- Aralığı ayarlayın ve vidayı sıkıştırın.

### Kesim çizgi işaretlerinin ayarlanması (şekil F)

Meyil kesimleri (12) ve düz kesimlerin (13) işaretleri için her birinin iki yivi vardır:

- dar yiv: standart çelik bıçakların ortalanması için
- daha geniş yiv: TCT bıçakların ortalanması için

Ayarlamak için aşağıdakileri uygulayın:

- 90°'ye kilitlenen bir bıçak ile yaklaşık 400 mm'lik bir deneme kesimi yapın.
- Testereyi yavaşça çekin.
- Vidayı (20) gevşetin ve kesimi (21) hizalayın ve işaretleyin (13).
- Vidayı (20) iyice sıkıştırın.

Her iki kesim hattı işaretleri de şimdi doğru olarak ayarlanmıştır.

### Paralel ızgaranın monte edilmesi ve ayarlanması (şekil G)

Paralel ızgara (15) iş parçasının köşesine paralel kesim için kullanılmaktadır.

### Montaj

- Paralel ızgarayı (15) şekilde gösterildiği gibi testere pabucuna (6) yerleştirin.
- Civatayı (22) deliğin (23) içine yerleştirin.
- Sıkıştırma mengenesini (24) civata üzerinden yerleştirin ve kitleleme vidasını (25) sıkıştırın.

## Ayarlama

- Kilitleme vidasını (25) gevşetin ve paralel ızgarayı (15) istenen genişliğe ayarlayın. Ayar sıkala (26) üzerinde okunabilir.

- Kilitleme vidasını (25) sıkılaştırın.

İşaretler (27) ve (28) kılavuz olarak kullanılabilir:

İşaret (27): standart çelik bıçak için

İşaret (28): TCT bıçaklar için

## Kullanım talimatları



- Daima güvenlik talimatlarına ve uygulanan kurallara uyun.
- Kesilecek parçanın, sıkıca tespit edilmiş olmasına dikkat edin.
- Alete hafifçe bastırın ve testere bıçağının üzerine yan basınç binmemesine dikkat edin.
- Aşırı yüklemekten kaçınınız.
- Çok aşınmış bıçaklar kullanmayın.



Testerenizi cep kesimleri için kullanmayın.

## Kullanmadan önce:

- Koruyucuların doğru takılıp takılmadığını kontrol edin. Testere bıçağı koruyucusu kapalı konumda olmalıdır.
- Testere bıçağının, bıçak üzerindeki okun yönünde dönmeye başladığını kontrol edin.

## Çalıştırma ve kapatma (şekil A)

Aletinizin açma/kapama düğmesi (1) bir güvenlik kilidiyle (2) donatılmıştır.

- Aletin emniyetini açmak için kapatma kilit düğmesine basın.
- Aleti çalıştırmak için, açma/kapama anahtarı (1) basın. Açma/kapama düğmesi bırakıldığında güvenlik kilidi otomatik olarak devreye girer ve makinenin yanlışlıkla çalıştırılmasını önler.



- Testereyi, bıçak kesilecek parçaya da başka bir cisimle temas ederken çalıştırmayın ya da kapatmayın.
- Alet çalışır durumdayken mil kilidini çalıştırmayın.

## Aletin tutulması ve kullanılması (şekil A)

- Aleti ana tutma kolundan kavrayın ve ön kolundan (3) tutarak yönlendirin.
- En iyi sonuçları almak için, kesilen parçayı tersyüz edip bir mengeneyle sıkılaştırın.
- İşareti (13) kullanarak iş parçası üzerine çizilen hattı takip edin.
- 45°'lik bir meyil açısı olması halinde işareti (12) kullanarak iş parçası üzerine çizilen hattı takip edin.
- Uzatma kablosunu aletin arkasında birlikte götürün.



## Toz çekme (şekil A)

Aletinize bir toz emme adaptörü (5) takılmıştır.

- Mümkün olduğu sürece toz emisyonlarıyla ilgili kurallara uygun olarak tasarlanmış bir toz çekme cihazı kullanın.
- Daima, ahşap kesimindeki toz emisyonu ile ilgili yönetmeliklere uygun bir elektrikli vakum emicisi kullanın. Birçok normal elektrik süpürgesinin emme hortumu toz emme adaptörüne takılabilmektedir.



Metal keserken uygun kıvılcım koruması olmadan bir vakumlu çikartıcı kullanmayın.

Uygun aksesuarlar konusunda daha fazla bilgi için bayinize başvurun.

## Bakım

DEWALT elektrikli aletiniz, minimum bakımla uzun süre çalışacak şekilde imal edilmiştir. Her zaman sorunsuz çalışması, alete gerekli bakımın yapılmasına ve düzenli temizliğe bağlıdır.



## Yağlama

Elektrikli aletiniz, ek yağlama gerektirmez.



### Temizlik

Havalandırma kanallarının temiz ve açık olmasına dikkat edin ve aletin gövdesini düzenli olarak yumuşak bir bezle temizleyin.



### İstenmeyen aletler ve çevre

Atacağınız eski aletinizi, çevreyi etkilemeyecek biçimde ortadan kaldıran DEWALT onarım merkezlerine götürün.

## GARANTİ

### • 30 GÜNLÜK RİSKSİZ MÜŞTERİ MEMNUNİYETİ GARANTİSİ •

DEWALT ağır hizmet tipi endüstriyel aletinizin performansı sizi tam olarak tatmin etmiyorsa, 30 gün içinde takas için yetkili bayinize geri götürebilirsiniz. Satın alma belgesinin ibrazı şarttır.

### • ÜCRETSİZ BİR YILLIK SERVİS KONTRATI •

Bir yıllık tam garantiye ek olarak, tüm DEWALT aletleri bir yıl süreyle ücretsiz servis desteğine de sahiptir. Satın alma tarihinden itibaren bir yıl içinde yapılan hiçbir onarım ve koruyucu bakım işleminden işçilik ücreti almamaktayız. Satın alma tarihinin belgelenmesi şarttır.

### • BİR YILLIK TAM GARANTİ •

DEWALT ağır hizmet tipi endüstriyel aletleri, satış tarihinden itibaren bir yıl süreyle garantilidir. Hatalı malzemeden veya işçilikten kaynaklanan tüm arızalar ücretsiz onarılır. Lütfen aleti herhangi bir yetkili DEWALT veya Black & Decker servis merkezine gönderin, ya da bizzat başvurun.

Bu garanti aşağıdakileri kapsamaz:

- Aksesuarlar
- Başkaları tarafından yapılan veya girişimde bulunulan onarımlardan kaynaklanan hasar
- Yanlış kullanım, ihmal, eskime ve aşınmadan, alet üzerinde değişiklik ve amaç dışı kullanımdan kaynaklanan hasar.

Size en yakın yetkili DEWALT tamir acentesi için lütfen bu kılavuzun arkasında bulunan uygun telefon numarasını kullanın. Buna ek olarak, DEWALT yetkili tamir servislerinin bir listesini ve satis-sonrasi servisimiz ile ilgili tüm detaylı bilgileri Internet’de [www.2helpU.com](http://www.2helpU.com) adresinden edinebilirsiniz.

# ΔΙΣΚΟΠΡΙΟΝΟ D23700

## Θερμά συγχαρητήρια!

Διαλέξατε ένα από τα μηχανήματα της DeWALT. Η πολύχρονη εμπειρία της DeWALT, η συνεχής εξέλιξη των προϊόντων της και η εφαρμογή καινοτομιών την καθιστούν έναν από τους πιο αξιόπιστους συνεργάτες των επαγγελματιών.

## Τεχνικά χαρακτηριστικά

|                       | D23700 |         |
|-----------------------|--------|---------|
| Τάση                  | V      | 230     |
| Ισχύς εισόδου         | W      | 1.750   |
| Ταχύτητα άνευ φορτίου | min-1  | 4.900   |
| Βάθος κοπής           | mm     | 86      |
| Διάμετρος τροχού      | mm     | 235     |
| Πάχος σώματος λεπίδας | mm     | 1,6     |
| Οπή τροχού            | mm     | 30      |
| Ρύθμιση λοξής γωνίας  |        | 0 - 45° |
| Βάρος                 | kg     | 8,4     |

### Ασφάλειες:

Μηχανήματα 230 V 10 A

Στις παρούσες οδηγίες χρησιμοποιούνται τα ακόλουθα σύμβολα:



Συμβολίζει κίνδυνο τραυματισμού ή θανάτου ή βλάβης του εργαλείου σε περίπτωση που δεν τηρηθούν οι οδηγίες χρήσεως.



Συμβολίζει ηλεκτρική τάση.

## Δήλωση συμμόρφωσης με την Ευρωπαϊκή Ένωση



D23700

Η DeWALT δηλώνει ότι αυτά τα ηλεκτρικά εργαλεία σχεδιάστηκαν σύμφωνα με: 98/37/EEC, 89/336/EEC, 73/23/EEC, 86/188/EEC, EN 60745, EN 55014-2, EN 55014, EN 61000-3-2 & EN 61000-3-11

Για περισσότερες πληροφορίες, επικοινωνήστε με τη DeWALT στην παρακάτω διεύθυνση ή ανατρέξτε στο πίσω μέρος του εγχειριδίου.

|  | D23700  |       |
|--|---------|-------|
| $L_{pA}$ (ηχητική πίεση)                         | dB(A)   | 94    |
| $L_{WA}$ (ακουστική δύναμη)                      | dB(A)   | 105   |
| Σταθμισμένος τετραγωνικός μέσος όρος επιτάχυνσης | $m/s_2$ | < 2,5 |

|   |       |     |
|---|-------|-----|
| $K_{pA}$ (αβεβαιότητα ηχητικής πίεσης)    | dB(A) | 2,8 |
| $K_{WA}$ (αβεβαιότητα ακουστικής δύναμης) | dB(A) | 2,8 |

Διευθυντής Ανάπτυξης Προϊόντων

Horst Grobmann

DeWALT, Richard-Klinger-Straße 11,  
D-65510, Idstein, Γερμανία

## Γενικοί κανόνες ασφαλείας

Προειδοποίηση! Διαβάστε όλες τις υποδείξεις. Η μη τήρηση όλων των παρακάτω υποδείξεων μπορεί να προκαλέσει ηλεκτροπληξία, πυρκαγιά ή/και σοβαρούς τραυματισμούς. Ο χαρακτηρισμός “ψηλεκτρικό εργαλείο” που χρησιμοποιείται στις παρακάτω προειδοποιητικές υποδείξεις αφορά ή το εργαλείο που συνδέεται στην πρίζα (με καλώδιο) ή το εργαλείο που λειτουργεί με μπαταρία (χωρίς καλώδιο).  
ΦΥΛΑΞΤΕ ΑΥΤΕΣ ΤΙΣ ΟΔΗΓΙΕΣ.

### 1 Χώρος εργασίας

- α Διατηρείτε το χώρο που εργάζεσθε καθαρό και καλά φωτισμένο.** Η αταξία στο χώρο που εργάζεσθε και τα σημεία χωρίς καλό φωτισμό μπορεί να οδηγήσουν σε ατυχήματα.
- β Μη χρησιμοποιείτε τα ηλεκτρικά εργαλεία σε περιβάλλον όπου υπάρχει κίνδυνος έκρηξης, π.χ. παρουσία εύφλεκτων υγρών, αερίων ή σκόνης.** Τα ηλεκτρικά εργαλεία μπορεί να δημιουργήσουν σπινθηρισμό ο οποίος μπορεί να αναφλέξει τη σκόνη ή τις αναθυμιάσεις.
- γ Όταν χρησιμοποιείτε το ηλεκτρικό εργαλείο, κρατάτε τα παιδιά και τα υπόλοιπα άτομα μακριά από το χώρο που εργάζεσθε.** Σε περίπτωση που άλλα άτομα αποσπάσουν την προσοχή σας μπορεί να χάσετε τον έλεγχο του μηχανήματος.

### 2 Ασφαλής χρήση του ηλεκτρικού ρεύματος

- α Το φως του καλωδίου του ηλεκτρικού εργαλείου πρέπει να ταιριάζει στην αντίστοιχη πρίζα. Δεν επιτρέπεται με κανένα τρόπο η μετασκευή του φως. Μη χρησιμοποιείτε προσαρμοστικά φως στα γειωμένα ηλεκτρικά εργαλεία.** Τα φως που δεν έχουν υποστεί τροποποιήσεις και οι κατάλληλες πρίζες μειώνουν τον κίνδυνο ηλεκτροπληξίας.
- β Αποφεύγετε την επαφή του σώματός σας με γειωμένες επιφάνειες όπως σωλήνες, θερμαντικά σώματα (καλοριφέρ), κουζίνες και ψυγεία.** Όταν το σώμα σας είναι γειωμένο, αυξάνεται ο κίνδυνος ηλεκτροπληξίας.
- γ Μη εκθέτετε το ηλεκτρικό εργαλείο στη βροχή ή την υγρασία.** Η διείσδυση νερού στο ηλεκτρικό εργαλείο αυξάνει τον κίνδυνο ηλεκτροπληξίας.

### δ Μην κακομεταχειρίζεστε το καλώδιο.

- Μη χρησιμοποιήσετε ποτέ το καλώδιο για να μεταφέρετε, να τραβήξετε ή να αποσυνδέσετε το εργαλείο από την πρίζα. Κρατάτε το καλώδιο μακριά από υψηλές θερμοκρασίες, λάδια, κοφτερές ακμές ή κινούμενα εξαρτήματα.** Τυχόν χαλασμένα ή μπερδεμένα καλώδια αυξάνουν τον κίνδυνο ηλεκτροπληξίας.
- ε Όταν χρησιμοποιείτε το ηλεκτρικό εργαλείο σε εξωτερικούς χώρους, να χρησιμοποιείτε πάντοτε προεκτάσεις (μπαλαντέζες) που έχουν εγκριθεί για χρήση σε εξωτερικούς χώρους.** Η χρήση προεκτάσεων εγκεκριμένων για εργασία σε εξωτερικούς χώρους μειώνει τον κίνδυνο ηλεκτροπληξίας.

### 3 Ασφάλεια προσώπων

- α Όταν χρησιμοποιείτε το ηλεκτρικό εργαλείο, να είστε προσεκτικοί, να δίνετε προσοχή στην εργασία που κάνετε και να επιστρατεύετε την κοινή λογική. Μη χρησιμοποιείτε το ηλεκτρικό εργαλείο όταν είστε κουρασμένοι ή όταν βρίσκεστε υπό την επήρεια ναρκωτικών, οινοπνεύματος ή φαρμάκων.** Μια στιγμιαία απροσεξία κατά το χειρισμό του ηλεκτρικού εργαλείου μπορεί να οδηγήσει σε σοβαρούς τραυματισμούς.
- β Να χρησιμοποιείτε εξοπλισμό ασφαλείας. Να φοράτε πάντα προστατευτικά γυαλιά.** Ο κίνδυνος τραυματισμών μειώνεται όταν χρησιμοποιείτε εξοπλισμό ασφαλείας, όπως μάσκα προστασίας από σκόνη, αντιολισθητικά παπούτσια ασφαλείας, κράνη ή ωτασπίδες, ανάλογα με τις συνθήκες εργασίας.
- γ Αποφεύγετε την αθέλητη θέση σε λειτουργία του ηλεκτρικού εργαλείου. Βεβαιωθείτε, ότι ο διακόπτης λειτουργίας βρίσκεται στη θέση “OFF” πριν συνδέσετε το ηλεκτρικό εργαλείο στην πρίζα.** Αν μεταφέρετε το ηλεκτρικό εργαλείο έχοντας το δάκτυλό σας πάνω στο διακόπτη λειτουργίας ή αν συνδέσετε το ηλεκτρικό εργαλείο στην πρίζα όταν ο διακόπτης λειτουργίας βρίσκεται στη θέση “ON”, αυτό μπορεί να οδηγήσει σε σοβαρούς τραυματισμούς.

- δ** Πριν θέσετε το ηλεκτρικό εργαλείο σε λειτουργία, αφαιρέστε τυχόν εργαλεία ή κλειδιά ρύθμισης. Ένα εργαλείο ή κλειδί συναρμολογημένο στο περιστρεφόμενο εξάρτημα ενός ηλεκτρικού εργαλείου μπορεί να προκαλέσει τραυματισμούς.
- ε** Μην τεντώνεστε. Φροντίστε πάντοτε να έχετε την κατάλληλη στάση και να διατηρείτε την ισορροπία σας. Αυτό σας επιτρέπει τον καλύτερο έλεγχο του ηλεκτρικού εργαλείου σε περιπτώσεις απροσδόκτων καταστάσεων.
- στ** Φοράτε κατάλληλη ενδυμασία εργασίας. Μην φοράτε φαρδιά ρούχα ή κοσμήματα. Κρατάτε τα μαλλιά, τα ενδύματα και τα γάντια σας μακριά από τα κινούμενα εξαρτήματα. Τα φαρδιά ρούχα, τα κοσμήματα και τα μακριά μαλλιά μπορεί να εμπλακούν στα κινούμενα εξαρτήματα.
- ζ** Αν προβλέπονται διατάξεις απαγωγής και συλλογής της σκόνης, θεβαιωθείτε ότι είναι συνδεδεμένες και ότι χρησιμοποιούνται σωστά. Η χρήση τέτοιων διατάξεων μειώνει τους κινδύνους που προέρχονται από τη σκόνη.
- 4 Χρήση και συντήρηση του ηλεκτρικού εργαλείου**
- α** Μην υπερφορτώνετε το ηλεκτρικό εργαλείο. Χρησιμοποιείτε για την εκάστοτε εργασία σας το ηλεκτρικό εργαλείο που προορίζεται γι' αυτήν. Με το κατάλληλο ηλεκτρικό εργαλείο εργάζεσθε καλύτερα και ασφαλέστερα στην ονομαστική περιοχή ισχύος του.
- β** Μην χρησιμοποιήσετε ποτέ ένα ηλεκτρικό εργαλείο του οποίου ο διακόπτης λειτουργίας είναι χαλασμένος. Ένα ηλεκτρικό εργαλείο του οποίου η λειτουργία δεν μπορεί να ελεγχθεί με το διακόπτη είναι επικίνδυνο και πρέπει να επισκευαστεί.
- γ** Βγάλτε το φως από την πρίζα πριν διεξάγετε κάποια εργασία ρύθμισης στο ηλεκτρικό εργαλείο, πριν αλλάξετε κάποιο εξάρτημα ή όταν πρόκειται να το αποθηκεύσετε. Αυτά τα προληπτικά μέτρα ασφαλείας μειώνουν τον κίνδυνο να τεθεί το μηχάνημα αθέλητα σε λειτουργία.
- δ** Να φυλάτε τα ηλεκτρικά εργαλεία που δεν χρησιμοποιείτε μακριά από παιδιά. Μην αφήνετε άτομα που δεν είναι εξοικειωμένα με το ηλεκτρικό εργαλείο ή που δεν έχουν διαβάσει αυτές τις οδηγίες χρήσης να το χρησιμοποιήσουν. Τα ηλεκτρικά εργαλεία είναι επικίνδυνα όταν χρησιμοποιούνται από άπειρα άτομα.
- ε** Να συντηρείτε τα ηλεκτρικά εργαλεία. Ελέγξτε εάν τα κινούμενα μέρη είναι σωστά ευθυγραμμισμένα ή αν έχουν μπλοκάρει, εάν έχουν σπάσει κομμάτια και εάν πληρούνται όλες οι υπόλοιπες συνθήκες που ενδεχομένως να επηρεάσουν τη σωστή λειτουργία του εργαλείου. Δώστε τυχόν χαλασμένα εξαρτήματα του ηλεκτρικού εργαλείου για επισκευή πριν το χρησιμοποιήσετε πάλι. Η ανεπαρκής συντήρηση των ηλεκτρικών εργαλείων αποτελεί αιτία πολλών ατυχημάτων.
- στ** Διατηρείτε τα κοπτικά εργαλεία κοφτερά και καθαρά. Τα κοπτικά εργαλεία με αιχμηρά κοπτικά άκρα που συντηρούνται σωστά έχουν λιγότερες πιθανότητες να μπλοκάρουν και ελέγχονται ευκολότερα.
- ζ** Να χρησιμοποιείτε τα ηλεκτρικά εργαλεία, τα εξαρτήματα και τα άκρα των εργαλείων κλπ σύμφωνα με τις παρούσες οδηγίες καθώς και όπως προβλέπεται για τον κάθε τύπο μηχανήματος, λαμβάνοντας υπόψη σας τις συνθήκες εργασίας και την εργασία που θέλετε να εκτελέσετε. Η χρήση του ηλεκτρικού εργαλείου για άλλες εκτός από τις προβλεπόμενες εργασίες μπορεί να δημιουργήσει επικίνδυνες καταστάσεις.
- 5 Σέρβις**
- α** Το σέρβις του ηλεκτρικού σας εργαλείου πρέπει να αναλαμβάνει έμπειρος τεχνικός που θα χρησιμοποιεί μόνο γνήσια ανταλλακτικά. Έτσι εξασφαλίζεται η διατήρηση της ασφάλειας του ηλεκτρικού εργαλείου.

*Οδηγίες ασφαλείας για όλα τα πριόνια***ΚΙΝΔΥΝΟΣ:**

- α** **Μη θάξετε τα χέρια σας στην περιοχή του πριονιού ή στον πριονόδισκο. Κρατάτε με το άλλο [το δεύτερο] χέρι σας την πρόσθετη λαβή ή το περιβλήμα του κινητήρα.** Όταν κρατάτε το δισκοπρίονο και με τα δυο σας χέρια τότε ο πριονόδισκος δεν μπορεί να σας τραυματίσει.
- β** **Μη θάξετε τα χέρια σας κάτω από το υπό κατεργασία τεμάχιο.** Ο προφυλακτήρας δεν μπορεί να τα προστατέψει από τον πριονόδισκο όταν αυτά βρίσκονται κάτω από το υπό κατεργασία τεμάχιο.
- γ** **Προσαρμόστε το βάθος κοπής στο πάχος του υπό κατεργασία τεμαχίου.** Κάτω το υπό κατεργασία τεμάχιο πρέπει να φαίνεται λιγότερο από ένα ολόκληρο δόντι του πριονόδισκου.
- δ** **Μη συγκρατείτε ποτέ το υπό κατεργασία τεμάχιο με το χέρι και μην το ακουμπάτε ποτέ στα πόδια [τα σκέλη] σας. Ασφαλίστε το υπό κατεργασία τεμάχιο επάνω σε μια σταθερή επιφάνεια.** Το καλό στερέωμα του υπό κατεργασία τεμαχίου είναι πολύ σημαντικό επειδή έτσι μειώνεται στο ελάχιστο ο κίνδυνος της επαφής του με το σώμα σας, το μπλοκάρισμα του πριονόδισκου ή η απώλεια του ελέγχου του.
- ε** **Πιάνετε το μηχανήμα μόνο από τις μονωμένες επιφάνειές του όταν κατά την εργασία σας υπάρχει κίνδυνος το εργαλείο κοπής να ψχτυπήσει“ ηλεκτρικές γραμμές ή το ηλεκτρικό καλώδιο του ίδιου του μηχανήματος.** Η επαφή του πριονόδισκου με μια υπό τάση ευρισκόμενη ηλεκτρική γραμμή θέτει επίσης και τα μεταλλικά τμήματα του μηχανήματος υπό τάση κι έτσι μπορεί να οδηγήσει σε ηλεκτροπληξία.
- στ** **Όταν διεξάγετε διαμήκεις [μακρουλές] κοπές χρησιμοποιείτε πάντοτε έναν οδηγό κοπής ή μια διάταξη ευθυγράμμισης της τομής.** Μ αυτόν τον τρόπο βελτιώνεται η ακρίβεια της τομής κι ελαττώνονται οι πιθανότητες σφηνώματος του πριονόδισκου

- g** **Χρησιμοποιείτε πάντοτε πριονόδισκους με το σωστό μέγεθος και με κατάλληλη τρύπα υποδοχής (π. χ. με στρογγυλή ή αστεροειδή τρύπα).** Πριονόδισκοι που δεν ταιριάζουν με τα εξαρτήματα συναρμολόγησης του πριονιού περιστρέφονται ασύμμετρα και οδηγούν στην απώλεια του ελέγχου του μηχανήματος.
- h** **Μη χρησιμοποιήσετε ποτέ χαλασμένους ή ακατάλληλους πριονόδισκους, ακατάλληλες ροδέλες ή βίδες.** Οι ροδέλες και οι βίδες κατασκευάζονται ειδικά για τον εκάστοτε πριονόδισκο κι εξασφαλίζουν έτσι τη μέγιστη δυνατή απόδοση και ασφάλεια λειτουργίας.

***Περισσότερες οδηγίες ασφαλείας για όλα τα πριόνια***

Αιτίες και αποφυγή κλοστήματος:

- το κλότσημα είναι η απροσδόκητη αντίδραση του δισκοπριονιού όταν αυτός ψκοντάψει“ ή μπλοκάρει ή όταν είναι λάθος συναρμολογημένος αυτό προκαλεί το ανασφικωμα του ανεξέλεγκτου πλέον πριονιού από το υπό κατεργασία τεμάχιο και στην κίνησή του με κατεύθυνση προς το χειριστή;
- όταν το δισκοπρίονο σκοντάψει ή σφηνώσει στη σχισμή πριονίσματος όταν αυτή κλείνει, τότε αυτός μπλοκάρει και η δύναμη του κινητήρα ψκλοτά“ το μηχανήμα με κατεύθυνση προς το χειριστή;
- όταν το δισκοπρίονο στρεβλώσει ή όταν είναι λάθος συναρμολογημένος, τότε δεν αποκλείεται τα δόντια στην πίσω ακμή του δισκοπριονιού να σφηνώσουν στην επιφάνεια του υπό κατεργασία τεμαχίου κι έτσι το δισκοπρίονο να πεταχτεί έξω από το υπό κατεργασία τεμάχιο και το πριόνι να εκπιναχτεί με κατεύθυνση προς το χειριστή.

Το κλότσημα αποτελεί συνέπεια ενός εσφαλμένου ή ελλιπού χειρισμού του πριονιού. Μπορεί να αποφευχθεί με κατάλληλα προληπτικά μέτρα, όπως αυτά που περιγράφονται παρακάτω.

**α** Να κρατάτε το πριόνι και με τα δυο σας χέρια και να δίνετε στους βραχιόνες σας μια θέση, στην οποία θα μπορούσατε να αντιμετωπίσετε τυχόν αντιδραστικές δυνάμεις [κλωσήματα] του μηχανήματος. Να στέκεστε πάντα δίπλα από τον πριονόδισκο και ποτέ στην ίδια γραμμή μ αυτόν. Σε περίπτωση κλωσήματος το δισκοπρίονο μπορεί μεν να εκτιναχτεί προς τα πίσω, όμως, όταν έχουν ληφθεί κατάλληλα προληπτικά μέτρα, ο χειριστής μπορεί να αντιμετωπίσει με επιτυχία το κλότσημα.

**β** Σε περίπτωση που ο πριονόδισκος μπλοκάρει ή το πριόνισμα διακοπεί από οποιοδήποτε άλλη αιτία, τότε αφήστε το διακόπτη ON/OFF ελεύθερο και κρατήστε το πριόνι με ηρεμία μέσα στο υλικό μέχρι να ακινητοποιηθεί εντελώς ο πριονόδισκος. Μην προσπαθήσετε ποτέ να απομακρύνετε το πριόνι από το υπό καταργασία τεμάχιο ή να το τραβήξετε προς τα πίσω όσο ο πριονόδισκος κινείται ή όταν υπάρχει ακόμη κίνδυνος κλωσήματος. Εξακριβώστε την αιτία του μπλοκαρίσματος του πριονόδισκου και εξουδετερώστε την με τα κατάλληλα μέτρα.

**γ** Όταν θελήσετε να εκκινήσετε πάλι ένα ακινητοποιημένο πριόνι του οποίου ο πριονόδισκος βρίσκεται μέσα στο υπό καταργασία τεμάχιο, ευθυγραμμίστε τον πριονόδισκο μέσα στη σχισμή κοπής κι ελέγξτε, μήπως τα δόντια του είναι σφηνωμένα μέσα στο υπό καταργασία τεμάχιο. Όταν ο πριονόδισκος είναι μπλοκαρισμένος μπορεί να πεταχτεί έξω από το υπό καταργασία τεμάχιο ή να κλωσήσει όταν το πριόνι τεθεί πάλι σε λειτουργία.

**δ** Μεγάλες υπό καταργασία πλάκες πρέπει να υποστηρίζονται για να μειωθεί ο κίνδυνος κλωσήματος από έναν τυχόν σφηνωμένο πριονόδισκο. Οι μεγάλες πλάκες μπορεί να λυγίσουν από το ίδιο τους το βάρος. Οι πλάκες πρέπει να υποστηρίζονται και στις δυο πλευρές τους, και κοντά στον πριονόδισκο και στα άκρα τους.

**ε** Μη χρησιμοποιείτε αμβλείς ή χαλασμένους πριονόδισκους. Πριονόδισκοι με μη κοφτερά ή με λάθος ευθυγραμμισμένα δόντια προκαλούν, εξαιτίας της πολύ στενής σχισμής πριονίσματος, αύξηση της τριβής, σφηνώμα του πριονόδισκου και κλότσημα.

**στ** Πριν το πριόνισμα σφίξτε καλά τις διατάξεις ρύθμισης του θάθους και της γωνίας κοπής. Σε περίπτωση που οι ρυθμίσεις μεταβληθούν κατά τη διάρκεια του πριονίσματος μπορεί να μπλοκάρει ο πριονόδισκος και να οδηγήσει έτσι σε κλότσημα.

**g** Προσέχετε ιδιαίτερα όταν διεξάγετε ψκοπές θύσης“ σε μη ορατούς τομείς, π. χ. σ έναν ήδη υπάρχοντα τοίχο. Ο βυθιζόμενος πριονόδισκος μπορεί να μπλοκάρει σε μη ορατά αντικείμενα και να οδηγήσει έτσι σε κλότσημα.

*Οδηγίες ασφαλείας για πριόνια με προστατευτικό εμπόλου δισκοπριονίου*

**α** Ελέγχετε πριν από κάθε χρήση αν κλείνει άψογα ο κάτω προφυλακτήρας.

Μη χρησιμοποιήσετε το πριόνι όταν ο κάτω προφυλακτήρας δεν κινείται ελεύθερα και δεν κλείνει αμέσως. Μη σφηνώνετε και μη δένετε ποτέ τον κάτω προφυλακτήρα για να παραμείνει ανοιχτός. Ο κάτω προφυλακτήρας μπορεί να στρεβλωθεί σε περίπτωση που το πριόνι πέσει αθέλητα στο έδαφος. Ανοίξτε τον προφυλακτήρα με τη βοήθεια της λαβής και βεβαιωθείτε ότι κινείται ελεύθερα καθώς και ότι δεν εγγίζει τον πριονόδισκο ή άλλα τμήματα του πριονιού, σε οποιαδήποτε βάθος ή γωνία κοπής κι αν ρυθμιστεί.

**β** Ελέγξτε τη λειτουργία του ελατηρίου του κάτω προφυλακτήρα. Δώστε το μηχανήμα για συντήρηση πριν το χρησιμοποιήσετε σε περίπτωση που ο κάτω προφυλακτήρας ή/και το ελατήριο δε λειτουργούν άψογα.

Χαλασμένα εξαρτήματα, κολλώδη ιζήματα ή συσσωρεύσεις γραζιών ή ροκανιδιών επιβραδύνουν την κίνηση του προφυλακτήρα.

**γ** Ο κάτω προφυλακτήρας επιτρέπεται να ανοιχτεί με το χέρι μόνο για τη διεξαγωγή ιδιαίτερων κοπών, π. χ. για ψκοπές θύσης και κοπές γωνιών“. Ανοίξτε τον προφυλακτήρα με τη βοήθεια της λαβής κι αφήστε τον πάλι ελεύθερο μόλις ο πριονόδισκος βυθιστεί στο υπό καταργασία τεμάχιο. Σε όλες τις άλλες εργασίες κοπής ο προφυλακτήρας πρέπει να λειτουργεί αυτόματα.

**δ Μην αποθέσετε το πριόνι επάνω στο τραπέζι εργασίας ή στο δάπεδο χωρίς ο κάτω προφυλακτήρας να καλύπτει τον πριονόδισκο.**

Ενας ακάλυπτος πριονόδισκος που συνεχίζει να περιστρέφεται κινεί το πριόνι με φορά αντίθετη της φοράς κοπής και πριονίζει ότι συναντήσει στο δρόμο του. Λάβετε υπόψη σας το χρόνο που χρειάζεται μέχρι να ακινητοποιηθεί εντελώς το πριόνι [χρόνος ιχνηλασίας].

- Μη χρησιμοποιείτε λεπίδες μεγαλύτερης ή μικρότερης διαμέτρου από τη συνιστώμενη. Για σωστή διαστασιολόγηση της λεπίδας συμβουλευθείτε τα τεχνικά στοιχεία. Χρησιμοποιήστε μόνο λεπίδες με προδιαγραφές όπως αυτές που περιγράφονται σε αυτό το εγχειρίδιο, οι οποίες συμμορφώνονται με το πρότυπο EN 847-1.
- Ποτέ μη χρησιμοποιήσετε λειαντικούς δίσκους κοπής.

**Πρόσθετες οδηγίες ασφαλείας για όλα τα πριόνια με μαχαίρι κοπής**

**α Χρησιμοποιείτε πάντοτε την κατάλληλη σφήνα για τον εκάστοτε χρησιμοποιούμενο πριονόδισκο.**

Η σφήνα πρέπει να είναι παχύτερη από το συμπαγές τμήμα του πριονόδισκου και λεπτότερη από το πλάτος της οδόντωσης του πριονόδισκου.

**β Ρυθμίστε τη σφήνα όπως περιγράφεται στις οδηγίες χειρισμού.** Λάθος πάχος, θέση ή ευθυγράμμιση της σφήνας μπορεί να γίνουν αιτία η σφήνα να μην εμποδίζει αποτελεσματικά το κλότσημα.

**γ Χρησιμοποιείτε πάντοτε τη σφήνα, εκτός όταν διεξάγετε κοπές βύθισης.**

Συναρμολογήστε πάλι τη σφήνα μετά την κοπή βύθισης. Σε όλες τις άλλες κοπές η σφήνα αποτελεί εμπόδιο και μπορεί να προκαλέσει κλότσημα.

**δ Η σφήνα πρέπει να βρίσκεται μέσα στη σχισμή πριονίσματος για να μπορεί να δράσει αποτελεσματικά.** Στις σύντομες κοπές η σφήνα παραμένει αδρανής και δεν είναι σε θέση να εμποδίσει ένα ενδεχόμενο κλότσημα.

**ε Μη χρησιμοποιήσετε το πριόνι όταν η σφήνα είναι στρεβλωμένη.** Ακόμη και το πιο μικρό εμπόδιο μπορεί να επιβραδύνει το κλείσιμο του προφυλακτήρα.

**Πρόσθετες οδηγίες ασφαλείας για δισκοπρίονα**

- Να φοράτε προστατευτικά καλύμματα για τα αυτιά Η έκθεση σε θόρυβο μπορεί να προκαλέσει απώλεια ακοής.
- Καλύτερο είναι να φοράτε μια μάσκα για τη σκόνη.

**Ελεγχος του περιεχομένου της συσκευασίας**

Στη συσκευασία υπάρχουν:

- 1 Δισκοπρίονο
- 1 Πλευρικός οδηγός
- 1 Κλειδί δισκοπρίονου
- 1 Φυλλάδιο οδηγιών
- 1 Αναλυτικό σχέδιο

- Ελέγξτε το εργαλείο, τα ανταλλακτικά και τα εξαρτήματα για βλάβες που ίσως έχουν προκληθεί κατά τη μεταφορά.
- Αφιερώστε λίγο χρόνο για να διαβάσετε και να κατανοήσετε όλο το φυλλάδιο οδηγιών πριν να χρησιμοποιήσετε το εργαλείο.

**Περιγραφή (εικ. Α)**

Το δισκοπρίονο σας D23700 έχει σχεδιασθεί για επαγγελματικό πριόνισμα ξύλου και πλαστικού. Λειαντικοί δίσκοι κοπής είναι διαθέσιμοι για κοπή μετάλλων και πέτρας.

- 1 Διακόπτης λειτουργίας on/off
- 2 Ασφαλιστικό κουμπί
- 3 Εμπρόσθια λαβή
- 4 Ασφάλεια άξονα
- 5 Εξοδο σκόνης
- 6 Πέδιλο πριονιού
- 7 Μαχαίρι κοπής
- 8 Μοχλός απελευθέρωσης κάτω προφυλακτήρα
- 9 Κάτω προφυλακτήρας
- 10 Λεπίδα
- 11 Λαβή ρύθμισης λοξής γωνίας
- 12 Σημείο για λοξή κοπή
- 13 Σημείο για ίσια κοπή
- 14 Λαβή ρύθμισης βάθους
- 15 Πλευρικός οδηγός

## Ηλεκτρική ασφάλεια

Το ηλεκτρικό μοτέρ είναι σχεδιασμένο να λειτουργεί σε μία και μόνο τάση. Ελέγχετε πάντοτε αν η τάση τροφοδοσίας αντιστοιχεί σε αυτήν που αναγράφεται στην πλακέτα του εργαλείου.



Το εργαλείο σας φέρει διπλή μόνωση κατά EN 60745. Κατά συνέπεια δε χρειάζεται καλώδιο γείωσης.

### Αντικατάσταση του καλωδίου ή του ρευματολήπτη

Όταν αντικαθιστάτε το καλώδιο ή το ρευματολήπτη, κάντε το με ασφάλεια. Ενας ρευματολήπτης με γυμνά καλώδια είναι επικίνδυνος όταν τοποθετείται σε μία πρίζα ρεύματος.

### Χρήση καλωδίου επέκτασης

Εάν χρειάζεται καλώδιο επέκτασης, χρησιμοποιήστε εγκεκριμένο καλώδιο επέκτασης κατάλληλο για την απορροφούμενη ηλεκτρική ισχύ αυτού του εργαλείου (δείτε τα τεχνικά στοιχεία). Η ελάχιστη διατομή του αγωγού είναι 1,5 mm<sup>2</sup>.

Όταν χρησιμοποιείτε καρούλι καλωδίου, πάντα ξετυλίγετε τελείως το καλώδιο.

### Περιπτώσεις πτώσης τάσης

Οι μεταβατικές αιχμές ρεύματος (υπερτάσεις) προκαλούν πτώσεις τάσης μικρής διάρκειας. Σε δυσμενείς συνθήκες τροφοδοσίας ρεύματος υπάρχει η πιθανότητα να επηρεαστούν οι λοιπές συσκευές.

Αν η αντίσταση συστήματος της τροφοδοσίας ρεύματος είναι χαμηλότερη από 0,25 Ω, τότε η πιθανότητα εμφάνισης διαταραξεων είναι μικρή.

### Συναρμολόγηση και ρύθμιση



Βγάξτε πάντοτε το εργαλείο από την πρίζα πριν προχωρήσετε σε εργασίες συναρμολόγησης και ρύθμισης.

### Ρύθμιση βάθους κοπής (εικ. Α & Β)

- Χαλαρώστε τη λαβή ρύθμισης βάθους (14).

- Μετακινήστε το υποστήριγμα (6) για να επιτύχετε το σωστό βάθος κοπής.
- Σφίξτε τη λαβή ρύθμισης βάθους (14).



Για καλύτερα αποτελέσματα, αφήστε τη λεπίδα του πριονιού να προβάλλει από το προς κατεργασία αντικείμενο περίπου 3 mm (δείτε το ένθετο στο σχήμα Β).

### Ρύθμιση λοξής γωνίας (εικ. C)

Η λοξή γωνία μπορεί να ρυθμιστεί μεταξύ 0° και 45°.

- Χαλαρώστε τη λαβή ρύθμισης λοξής γωνίας (11).
- Ρυθμίστε τη λοξή γωνία γέροντας το υποστήριγμα του πριονιού (6) μέχρι το σημάδι να δείξει την επιθυμητή γωνία στην κλίμακα.
- Σφίξτε τη λαβή ρύθμισης λοξής γωνίας (11).

### Ρύθμιση υποστηρίγματος για τομές 90° (εικ. D)

- Ρυθμίστε το πριόνι σε λοξή γωνία 0°.
- Μαζέψτε τον προφυλακτήρα λεπίδας χρησιμοποιώντας τον μοχλό (8) και τοποθετήστε το πριόνι στη πλευρά της λεπίδας.
- Χαλαρώστε τη λαβή ρύθμισης λοξής γωνίας (11).
- Τοποθετήστε ένα ορθογωνιόμετρο επάνω στη λεπίδα και το υποστήριγμα για να ρυθμίσετε τη γωνία στις 90°
  - Ξεσφίξτε το παξιμάδι (14) από το στοπ (15).
  - Ρυθμίστε το στοπ (15) όπως απαιτείται.
  - Σφίξτε το παξιμάδι (14) και το κουμπί ρύθμισης (11).

### Αντικατάσταση της λεπίδας πριονιού (εικ. E)

- Σφίξτε το κουμπί ασφάλισης λεπίδας (4) και ξεβιδώστε τη βίδα σύσφιξης λεπίδας (16) στρίβοντας κατά τη φορά αντίθετη των δεικτών του ρολογιού χρησιμοποιώντας το κλειδί Άλλεν που παρέχεται μαζί με το εργαλείο.
- Μαζέψτε τον κάτω προφυλακτήρα λεπίδας (9) χρησιμοποιώντας τον μοχλό (8) και αντικαταστήστε τη λεπίδα (10). Τοποθετήστε πάλι τις ροδέλες (17 & 18) στη σωστή θέση.
- Ελέγξτε τη φορά περιστροφής της λεπίδας.
- Βιδώστε με το χέρι τη βίδα σύσφιξης λεπίδας (16) για να συγκρατήσετε τη ροδέλα στη θέση της. Γυρίστε την κατά τη φορά των δεικτών του ρολογιού.

- Πιέστε το κουμπί ασφάλισης της λεπίδας (4) ενώ στρίβετε τον άξονα μέχρι η λεπίδα να πάψει να περιστρέφεται.
- Στρίψτε γερά τη βίδα σύσφιξης της λεπίδας χρησιμοποιώντας το κλειδί.

### **Ρύθμιση του μαχαιριού διαχωρισμού (εικ. Ε)**

Για τη σωστή ρύθμιση του μαχαιριού διαχωρισμού (7), συμβουλευτείτε το ένθετο στο σχήμα Ε. Ρυθμίστε το διάκενο του μαχαιριού διαχωρισμού όταν η λεπίδα του πριονιού αλλάζεται ή όταν είναι αναγκαίο.

- Ρυθμίστε το βάθος κοπής στα 0 mm για να έχετε πρόσβαση στις βίδες σύσφιξης του μαχαιριού διαχωρισμού.
- Χαλαρώστε τις βίδες (19) και τραβήξτε έξω το μαχαίρι διαχωρισμού στο μέγιστο μήκος του.
- Ρυθμίστε το διάκενο και σφίξτε τη βίδα.

### **Ρύθμιση των χαραγών γραμμής κοπής (εικ. F)**

Οι χαραγές για λοξές κοπές (12) και για ίσιες κοπές (1) έχουνε δυο αυλάκια η κάθε μια:

- στενό αυλάκι: για κεντράρισμα κλασικών ατσαλένιων δίσκων
- φαρδύτερο αυλάκι: για κεντράρισμα δίσκων TCT

Για να ρυθμίσετε, ακολουθείστε την παρακάτω διαδικασία:

- Με το δίσκο κλειδωμένο στις 90°, κάντε μια δοκιμαστική κοπή περίπου 400 mm.
- Τραβήξτε σιγά το δίσκο.
- Ασκάρετε τη βίδα (20) και ευθυγραμμίστε τη κοπή (21) με το χάραγμα (13).
- Σφίξτε καλά τη βίδα (20).

Και οι δυο χαραγές γραμμών κοπής είναι τώρα σωστά ρυθμισμένες.

### **Τοποθέτηση και ρύθμιση του παράλληλου οδηγού (εικ. G)**

Ο παράλληλος οδηγός (15) χρησιμοποιείται για παράλληλη κοπή με το άκρος του τεμαχίου εργασίας.

### **Μοντάρισμα**

- Εισάγετε τον παράλληλο οδηγό (15) στο πέδιλο πριονιού (6) όπως δείχνεται.
- Βάλτε το μπουλόνι (22) μέσα στην οπή (23).
- Τοποθετήστε τον βραχίονα σύσφιξης (24) πάνω στο μπουλόνι και σφίξτε τη βίδα ασφάλισης (25).

### **Ρύθμιση**

- Χαλαρώστε τη βίδα ασφάλισης (25) και ρυθμίστε τον παράλληλο οδηγό (15) στον επιθυμητό πλάτος. Μπορείτε να διαβάσετε τη ρύθμιση πάνω στην κλίμακα (26).
- Σφίξτε τη βίδα ασφάλισης (25).

Τα σημάδια (27) και (28) μπορούν να

χρησιμοποιηθούν ως οδηγίες:

σημάδι (27): για κλασικούς ατσαλένιους δίσκους  
σημάδι (28): για δίσκους TCT

### **Οδηγίες χρήσεως**



- Τηρείτε πάντοτε τις οδηγίες ασφαλείας και τους ισχύοντες κανονισμούς.
- Εξασφαλίστε ότι το υλικό που πρόκειται να πριονιστεί είναι ασφαλισμένο στη θέση του.
- Ασκήστε ελαφρά μόνο πίεση στο εργαλείο και μην ασκείτε πλευρική πίεση στη λεπίδα του πριονιού.
- Αποφεύγετε την υπερφόρτιση.
- Μη χρησιμοποιείτε υπερβολικά φθαρμένες λεπίδες.



Μην χρησιμοποιείτε το πριόνι σας για κοπή εσοχών.

### **Πριν από τη λειτουργία:**

- Βεβαιωθείτε ότι οι προφυλακτήρες έχουν τοποθετηθεί σωστά. Ο προφυλακτήρας της λεπίδας του πριονιού πρέπει να είναι στη κλειστή θέση.
- Βεβαιωθείτε ότι η λεπίδα του πριονιού περιστρέφεται κατά τη φορά του βέλους στην λεπίδα.

### **Ξεκίνηση/Σταμάτημα (εικ. Α)**

Για λόγους ασφαλείας ο διακόπτης λειτουργίας on/off (1) του σας εργαλείου είναι εξοπλισμένος με ασφαλιστικό κουμπί (2).

- Πιέστε το ασφαλιστικό κουμπί για να απασφαλίσετε το εργαλείο.
- Για να θέσετε το εργαλείο σε λειτουργία, πιέστε το διακόπτη on-off (1). Μόλις ελευθερωθεί ο διακόπτης λειτουργίας on/off ο ασφαλιστικός διακόπτης ενεργοποιείται αυτόματα για να εμποδίσει αθέλητη εκκίνηση του μηχανήματος.



- Μην θέτετε σε λειτουργία και μη σταματάτε το εργαλείο όταν η λεπίδα του πριονιού αγγίζει το υπό κατεργασία αντικείμενο ή άλλα υλικά.
- Μην προβαίνετε σε επιλογή λειτουργίας της ασφάλισης κατά το χρόνο λειτουργίας του εργαλείου.

### Χειρισμός του εργαλείου (εικ. Α)

- Κρατήστε το εργαλείο από τη κύρια λαβή και την εμπρόσθια λαβή (3) για να κατευθύνετε το πριόνι σωστά.
- Επειδή η τομή είναι ομαλότερη στη πλευρά όπου η λεπίδα πριονιού αφήνει το προς κατεργασία είδος, σφίξτε το με την πίσω πλευρά να βλέπει προς τη λεπίδα πριονιού.
- Ακολουθήστε τη γραμμή που χαράχθηκε στο τεμάχιο εργασίας χρησιμοποιώντας το χάραγμα (13).
- Σε περίπτωση γωνίας λοξής κοπής 45° ακολουθήστε τη γραμμή που χαράχθηκε στο τεμάχιο εργασίας χρησιμοποιώντας το χάραγμα (12).
- Κρατήστε μακριά το καλώδιο πίσω από το εργαλείο.



### Καθαρισμός από τη σκόνη (εικ. Α)

Το εργαλείο που έχετε είναι εφοδιασμένο με στόμιο απομάκρυνσης σκόνης (5).

- Όπου είναι δυνατό, χρησιμοποιείτε πάντα συσκευή κενού σχεδιασμένη σύμφωνα με τις ισχύουσες Οδηγίες σχετικά με εκπομπές σκόνης.
- Χρησιμοποιείτε πάντα συσκευή κενού σχεδιασμένη σύμφωνα με τις ισχύουσες Οδηγίες σχετικά με εκπομπές σκόνης όταν πριονίζετε ξύλο. Οι μάνικες κενού των πιο συνηθισμένων τύπων συσκευών καθαρισμού κενού θα ταιριάζουν άμεσα στο στόμιο εξαγωγής σκόνης.



Μη χρησιμοποιείτε αναρροφητήρα χωρίς κατάλληλη προστασία έναντι σπινθήρων όταν πριονίζετε μέταλλα.

Συμβουλευθείτε τον προμηθευτή σας για περισσότερες πληροφορίες σχετικά με τα κατάλληλα εξαρτήματα.

### Συντήρηση

Το ηλεκτρικό εργαλείο σας DEWALT έχει σχεδιαστεί για μακρόχρονη λειτουργία με ελάχιστη συντήρηση. Για τη συνεχή και ικανοποιητική λειτουργία του χρειάζεται κατάλληλη συντήρηση και τακτικό καθάρισμα.



### Λίπανση

Το ηλεκτρικό εργαλείο σας δε χρειάζεται πρόσθετη λίπανση.



### Καθάρισμα

Διατηρείτε τις οπές εξαερισμού καθαρές και σκουπίζετε τακτικά το εργαλείο με μαλακό ύφασμα.



### Διάθεση εργαλείων και περιβάλλον

Παραδώστε το εργαλείο σας σε ένα εξουσιοδοτημένο σταθμό συντήρησης. Οι τεχνικοί του θα μεριμνήσουν για την διάθεσή του κατά τρόπο που δεν βλάπτει το περιβάλλον.

## ΕΓΓΥΗΣΗ

• **30 ΗΜΕΡΩΝ ΕΓΓΥΗΣΗ ΙΚΑΝΟΠΟΙΗΤΙΚΗΣ ΑΠΟΔΟΣΗΣ** •

Εάν δεν είστε πλήρως ικανοποιημένοι από την απόδοση του εργαλείου σας DeWALT, απλώς επιστρέψτε το εντός 30 ημερών, πλήρως όπως το αγοράσατε, από το εξουσιοδοτημένο Κατάστημα DeWALT, για πλήρη επιστροφή χρημάτων. Πρέπει να προσκομιστεί απόδειξη αγοράς.

• **ΕΝΟΣ ΕΤΟΥΣ ΣΥΜΒΟΛΑΙΟ ΓΙΑ ΠΛΗΡΗΣ ΣΕΡΒΙΣ** •

Εάν χρειάζεστε συντήρηση ή σέρβις για το εργαλείο σας DeWALT, εντός 12 μηνών από την αγορά, αυτό μπορεί να γίνει δωρεάν σε εξουσιοδοτημένο Κατάστημα Service. Πρέπει να προσκομιστεί απόδειξη αγοράς. Η συντήρηση/service περιλαμβάνει εργασία και ανταλλακτικά για τα ηλεκτρικά εργαλεία DeWALT.

• **ΕΝΟΣ ΕΤΟΥΣ ΠΛΗΡΗΣ ΕΓΓΥΗΣΗ** •

Εάν το προϊόν σας της DeWALT παρουσιάζει ανωμαλία οφειλόμενη σε ελάττωμα των υλικών ή της κατασκευής εντός 12 μηνών από την ημερομηνία της αγοράς, εγγυώμαστε τη δωρεάν αντικατάσταση όλων των ελαττωματικών μερών, ή κατά την κρίση μας, τη δωρεάν αντικατάσταση ολόκληρης της μονάδας υπό την προϋπόθεση ότι:

- Δεν έχει γίνει κακή μεταχείριση του προϊόντος.
- Δεν έχει επιχειρηθεί επισκευή από μη εξουσιοδοτημένο άτομο.
- Θα προσκομιστεί απόδειξη της ημερομηνίας αγοράς.

Για να εντοπίσετε το πλησιέστερο εξουσιοδοτημένο Κατάστημα Service, παρακαλείσθε να τηλεφωνήσετε στο πλησιέστερο Κατάστημα Service της εταιρίας μας (βλέπε παρακάτω). Εναλλακτικά, μια λίστα εξουσιοδοτημένων Καταστημάτων Service DeWALT και πολλές λεπτομέρειες σχετικά με την υπηρεσία after-sales είναι διαθέσιμες στο Internet στη διεύθυνση [www.2helpU.com](http://www.2helpU.com).





|   |  |  |
|---|--|--|
| <b>Belgique et Luxembourg<br/>België en Luxemburg</b> | DeWALT<br>Mechelen Campus, Schaliënhoevedreef 20 <sup>F</sup><br>B-2800 Mechelen   | Tel: +32 (0)015 - 15 47 9211<br>Fax: +32 (0)015 - 15 47 9210<br>www.dewalt.com |
| <b>Danmark</b>  | DeWALT<br>Sluseholmen 2-4<br>2450 København SV   | Tlf: 70 20 15 10<br>Fax: 36 94 49 01<br>www.dewalt-nordic.com                  |
| <b>Deutschland</b>                                    | DeWALT<br>Richard-Klinger-Straße<br>65510 Idstein  | Tel: 06126-21-1<br>Fax: 06126-21-2770<br>www.dewalt.de                         |
| <b>Ελλάς</b>  | Black & Decker (Ελλάς) Α.Ε.<br>Στραβωνος 7 & Βουλιαγμένης 159<br>Γλυφάδα 16674, Αθήνα  | Τηλ: 210 8981616<br>Φαξ: 210 8983285   |
| <b>España</b>   | DeWALT<br>Parque de Negocios "Mas Blau"<br>Edificio Muntadas, c/Bergadá, 1, Of. A6<br>08820 El Prat de Llobregat (Barcelona) | Tel: 934 797 400<br>Fax: 934 797 439   |
| <b>France</b>   | DeWALT<br>Le Paisy<br>BP 21, 69571 Dardilly Cedex  | Tel: 472 20 39 72<br>Fax: 472 20 39 02<br>www.dewalt.fr                        |
| <b>Schweiz<br/>Suisse<br/>Svizzera</b>                | DeWALT<br>In der Luberzen 40<br>8902 Urdorf  | Tel: 01 - 730 67 47<br>Fax: 01 - 730 70 67<br>www.dewalt.ch                    |
| <b>Ireland</b>  | DeWALT<br>Calpe House Rock Hill<br>Black Rock, Co. Dublin  | Tel: 00353-2781800<br>Fax: 00353-2781811<br>www.dewalt.ie                      |
| <b>Italia</b>   | DeWALT<br>Viale Elvezia 2<br>20052 Monza (Mi)  | Tel: 800-014353<br>Fax: 039-2387592<br>www.dewalt.it                           |
| <b>Nederland</b>                                      | DeWALT BV<br>Joulehof 12<br>4622 RG Bergen Op Zoom   | Tel: 0164 283000<br>Fax: 0164 283100<br>www.dewalt.com                         |
| <b>Norge</b>  | DeWALT<br>Postboks 4814, Nydalen<br>0422 Oslo  | Tel: 22 90 99 00<br>Fax: 22 90 99 01<br>www.dewalt-nordic.com                  |
| <b>Österreich</b>                                     | DeWALT<br>Werkzeugevertriebs GmbH<br>Erlaaerstraße 165, Postfach 320, 1231 Wien  | Tel: 01 - 66116 - 0<br>Fax: 01 - 66116 - 14<br>www.dewalt.at                   |
| <b>Portugal</b>                                       | DeWALT<br>Rua Egas Moniz 173<br>João do Estoril, 2766-651 Estoril  | Tel: 214 66 75 00<br>Fax: 214 66 75 75   |
| <b>Suomi</b>  | DeWALT<br>Keilasatama 3<br>02150 Espoo   | Puh: 010 400 430<br>Faksi: (09) 2510 7100<br>www.dewalt-nordic.com             |
|   | DeWALT<br>Kägelhamnen 3<br>02150 Esbo  | Tel: 010 400 430<br>Fax: (09) 2510 7100<br>www.dewalt-nordic.com               |
| <b>Sverige</b>  | DeWALT, c/o Regus<br>Fabriksgatan 7<br>412 50 Göteborg   | Tel: 031 68 61 00<br>Fax: 031 68 60 08<br>www.dewalt-nordic.com                |
| <b>Türkiye</b>  | Merkez Servis<br>Tersane Cad.<br>Nafe Sokak 1-3/4 Karaköy - Istanbul   | Tel: 0212 361 60 20<br>Faks: 0212 361 60 19                                    |
| <b>United Kingdom</b>                                 | DeWALT<br>210 Bath Road<br>Slough, Berks SL1 3YD   | Tel: 01753-56 70 55<br>Fax: 01753-57 21 12<br>www.dewalt.co.uk                 |