

# DEWALT®

## **TSTAK™ CONNECT** **RADIO + CHARGER**

[www.DEWALT.com](http://www.DEWALT.com)

DWST1-81078-QW  
DWST1-81079-GB  
DWST1-81080-XE

<b>Dansk</b>	Sikkerhedsinstruktioner	3
<b>Deutsch</b>	Sicherheitsanleitung	14
<b>English</b>	Safety guide	25
<b>Espanol</b>	Guía de seguridad	36
<b>Français</b>	Guide de sécurité	47
<b>Italiano</b>	Guida alla sicurezza	58
<b>Nederlands</b>	Veiligheidsgids	69
<b>Norsk</b>	Sikkerhetsinstruksjoner	80
<b>Portugues</b>	Guia de segurança	91
<b>Suomi</b>	Turvallisuusopas	102
<b>Svenska</b>	Säkerhets instruktioner	113
<b>Türkçe</b>	Güvenlik kılavuzu	124
<b>Ελληνικά</b>	Οδηγος ασφαλειας	135

## DEWALT® TSTAK™ CONNECT RADIO+CHARGER

DEWALT® TSTAK™ CONNECT RADIO indeholder en indbygget FM- og DAB-radio, Bluetooth support, 3,5 mm AUX-forbindelsesport til at afspille lyd/musik fra en ekstern enhed og en intuitiv applikation til at fjernstyre systemet via en smartphone eller tablet, der er Bluetooth-aktiveret. Systemet inkluderer opladningsmuligheder for DEWALT® slide pack batterier. TSTAK™ CONNECT RADIO'en vil oplade de fleste DEWALT® lithium-ion-batterier. Batterier sælges særskilt.

### NØGLEFUNKTIONER

- FM-stereo med manuel/automatisk scanning og hukommelse for forudindstillede stationer
- Avanceret Digital Audio Broadcasting (DAB) med en informationskærm om udsendelse og station
- Foretrukne - forudindstillede digitale stationer. 12 DAB stationer og 12 FM stationer.
- Bluetooth-tilslutningsmuligheder
- 3,5 mm Aux-jackstik stik til tilslutning af eksterne lydenheder
- USB-strøm/opladningsport (5 V/2,1 A)
- Stor belyst farve LDC-skærm
- Oplyste, soft-touch-knapper
- Fire mellem-drivere og to subwoofere til fyldig lydevne
- Volumenkontrol og tonejustering
- Robust design
- Kompatibel med alle TSTAK™-enheder
- Vand- og støvtæt – IP54-testet
- Smartphone/tablet applikation for fjernstyring af enheden

## TEKNISKE DATA

<b>STRØMFORSYNING (AC/DC-STRØMADAPTER) MODEL: S048HM2400200</b>	
Strømindgang	100–240 VAC 50-60 Hz (klasse II)
Strømodgang	24 V DC
Strømstyrke ud	2 A
Vægt	0,3 kg (0,66 lb.)
<b>APPARAT</b>	
Strømindgang	24 V DC
Strømodgang	USB-opladning (5 V/2,1 A)
BLE	BATTERI - 7 dage, Strømskik ON altid
Tidsrum nødvendigt til tænding af den automatiske strømstyringsfunktion for netværks-standby	< 20 min.
IP-klasse	IP54*
Vægt	5,9 kg (13,2 lb.) uden batteripakke
Stablingsvægt (brutto)	60 kg (132 lb.)
<b>BATTERIPAKKE-OPLADER</b>	
Batteripakke-spænding	10,8 VDC/18 VDC (herunder XR FLEXVOLT-batteripakker) 1Ah-9Ah
Batteritype	Li-ion (Slider Pack)
Omtrentlig opladningstid	90-300 min.
Ladestrøm	1,5 A
<b>AUDIOEGENSKABER</b>	
Lydkilde	DAB/FM, 3,5 mm Aux-jackstik, Bluetooth
Lyd SPL	100 dB @ 1 m
Lydstyrke	45 W (klasse D)
Brugstid	8 timer (cirka) for et fuldt opladet premium 18 V Li-ion-batteri
Driftsfrekvens	2402-2480 MHz
Sende	4 dBm maks.

\*Beskytter mod arbejdspladsstøv, snavs og let regn

## DEFINITIONER: SIKKERHEDSMÆSSIGE RETNINGSLINJER

Nedenstående definitioner beskriver alvorlighedsgraden for hvert signalord. Læs vejledningen, og vær opmærksom på disse symboler.

 **FARE:** Angiver en overhængende farlig situation, som, hvis den ikke undgås, resulterer i død eller alvorlig personskade.

 **ADVARSEL:** Angiver en potentielt farlig situation, som, hvis den ikke undgås, kan resultere i død eller alvorlig personskade.

 **FORSIGTIG:** Angiver en potentielt farlig situation, som, hvis den ikke undgås, kan resultere i mindre eller moderate skader.

➔ **Bemærk:** Angiver en praksis, der ikke er relateret til personskader, som, hvis den ikke undgås, kan resultere i ejendomsskade.



**ADVARSEL:** For at mindske risikoen for skader, læs hele brugsanvisningen.





**BEMÆRK:** Produktets ADVARSELS findes på undersiden af apparatet.

## VIGTIGE OPLYSNINGER OM SIKKERHED

1. Læs disse instruktioner.
2. Opbevar disse instruktioner.
3. Vær opmærksom, og følg alle advarsler.
4. Følg alle instruktioner.
5. Brug IKKE dette apparat i nærheden af vand.
6. Læs og forstå alle sikkerhedsadvarsler og instruktioner. Manglende overholdelse af advarsler og instruktioner kan resultere i elektrisk stød, brand og/eller alvorlig personskade.
7. Dette apparat må ikke udsættes for direkte vand og ingen genstande fyldt med væske, såsom flasker må anbringes på apparatet.
8. Rengør kun med en tør eller fugtig klud.
9. For at beskytte apparatet mod vand og stød skal du altid lukke dækslet og gummi-dæksel på DC-indgangsstikket.
10. Anvendes i overensstemmelse med fabrikantens anvisninger.
11. Placer IKKE apparatet i nærheden af nogen form for åben ild, såsom tændte stearinlys, varmekilder såsom radiatorer, varmeovne, komfurer eller andre apparater (herunder forstærkere), der producerer varme.
12. Beskyt strømkablet mod at blive trådt på eller klemt, specielt ved stik og stikdåser.
13. Brug kun tilbehør/ekstraudstyr angivet af fabrikanten.
14. Når der benyttes vogn, skal der udvises forsigtighed, når du flytter kombinationen vogn/apparat for at undgå, at vognen tipper over og forårsager skader. Brug kun en vogn, stativ, trefod, konsol eller bord anvist af fabrikanten, eller som sælges sammen med apparatet.
15. AC/DC-strømadapteren bør kun bruges som strømkilde til apparatet, og til batteriopladning. For at afbryde apparatet helt, skal AC/DC-strømadapteren afbrydes fra stikkontakten.
16. Tag stikket ud for dette apparat under tordenvejr, eller når det ikke benyttes i længere tid.
17. AC/DC-strømadapter skal være let tilgængelige og må ikke tildækkes under brug.
18. Henvi al servicering til kvalificeret servicepersonale. Service er påkrævet, når apparatet er blevet beskadiget uanset hvordan, såsom hvis el-ledningen eller stikket er beskadiget, væske eller direkte regn har nået stikkene, apparatet har været udsat for omfattende fugt, ikke fungerer normalt eller er blevet tabt og ikke fungerer.
19. Dette apparat er ikke beregnet til brug af personer (herunder børn) med nedsat fysisk, sensorisk eller psykisk funktionsevne, eller manglende erfaring og viden, medmindre de er blevet vejledt eller instrueret i brugen af apparatet af en person med ansvar for deres sikkerhed.



20. Små børn skal holdes under opsyn for at sikre, at de **IKKE** leger med anlægget.
21. Dette apparat kan bruges af børn i alderen fra 8 år og derover, samt personer med nedsatte fysiske og mentale evner, nedsat følesans eller manglende erfaring og viden, når de er blevet vejledt eller instrueret i apparatets anvendelse på en sikker måde og forstår de implicerede risici. Børn må ikke lege med apparatet. Rengøring og vedligeholdelse må ikke foretages af børn uden opsyn.
22. Brug kun med specifikt designede DEWALT® batterier (se **Vigtige sikkerhedsinstruktioner for alle batteripakker** nedenfor for DEWALT®-godkendte batterier). Brug af andre batteripakker end dem, der er godkendt af DEWALT®, kan skabe risiko for personskade og brand.

-  Et lyn med pilehoved i en trekant gør brugeren opmærksom på, at dele inde i produktet giver risiko for elektrisk stød.
-  Udråbstegnet i en trekant er beregnet til at fortælle brugeren, at vigtige instruktioner for drifts- og serviceaftaler findes i brugermanualen, der følger med apparatet.
-  Det dobbelte isoleringssymbol (et kvadrat i et kvadrat) angiver et klasse II elektrisk apparat, og skal advare kvalificeret servicepersonale om kun at bruge originale reservedele i dette apparat.
-  **ADVARSEL:** For at reducere risikoen for brand eller elektrisk stød må dette apparat ikke udsættes for direkte regn eller fugt. Må kun bruges i tørre omgivelser.
-  **FORSIGTIG:** For at forhindre elektrisk stød, skal det brede blad i adapterstikket passe til den brede åbning og sættes helt ind.





## LISTE OVER STANDARDER

DEWALT® TSTAK™ efterkommer følgende standarder:  
 EN 300328  
 EN 55024  
 EN 301489-17  
 EN 55032  
 EN 55014-1  
 EN 60065

EN 55014-2  
 EN 61000-3-2  
 EN 55020  
 EN 61000-3-3

## LISTE OVER SYMBOLER

Etiketterne på dette apparat kan indeholde følgende symboler:

- V Volt  
 A Ampere  
 W Watt  
 h timer  
 Jævnstrøm  
 Klasse II-konstruktion (dobbeltisoleret)  
 CE-mærke  
 Sikkerhedsadvarselssymbol

## VIGTIGE OPLYSNINGER OM SIKKERHED FOR ALLE BATTERIPAKKER

Ved bestilling af reservebatteripakker skal man sørge for at inkludere katalognummer og spænding. TSTAK™ CONNECT RADIO'en skal anvendes kun med DEWALT® DCB-seriens 10,8 V/18 V Li-ion genopladelig batteripakke, herunder DEWALT® XR FLEXVOLT-batteripakker på op til 9 Ah. Brug af andre batteripakker kan medføre en risiko for personskade og brand.

Genoplad kun med TSTAK™ CONNECT RADIO'ens medfølgende oplader eller tilsvarende. En oplader, der er velegnet til en type batteripakke, kan udgøre en brandfare, hvis den bruges til en anden batteripakke.

➔ **Bemærk:** Batteripakken er ikke fuldt opladet, når du køber den. Før du bruger batteripakken og oplader, skal du læse sikkerhedsinstruktionerne i det følgende afsnit, og derefter følge procedurerne for opladning.

## LÆS ALLE INSTRUKTIONER

- **Oplad eller brug ikke batteriet i en eksplosionsfarlig atmosfære, som f.eks. ved tilstedeværelsen af brændbare væsker, gasser eller støv.** Indsættelse eller fjernelse af batteripakken fra opladeren kan antænde støv eller dampe.
- **Batteripakken må ALDRIG tvinges ned i opladeren. Du må IKKE modificere batteripakken på nogen måde, så den kan passe ned i ikke-kompatible opladere, da batteriet kan gå i stykker og forårsage alvorlig personskade.**
- Oplad kun batteripakker i de beregnede DEWALT® opladere.
- Sænk **IKKE** ned i vand eller andre væsker.
- **Opbevar eller brug ikke apparatet og batteripakken på steder, hvor temperaturen kan nå op på eller overstige 40 °C (105 °F) (som f.eks. udendørs skure eller metalbygninger om sommeren).** For den bedste holdbarhed, opbevar batteripakker på et køligt, tørt sted.

**⚠ ADVARSEL:** Brandfare. Forsøg aldrig at åbne batteripakken af nogen årsag. Hvis batteriet er revnet eller beskadiget, må det ikke indsættes i opladeren. Du må ikke knuse, tabe eller beskadige batteriet. Anvend ikke en batteripakke eller oplader, der har fået et hårdt slag, er blevet tabt, kørt over eller blevet beskadiget på nogen måde (f.eks. stukket med et søm, slået med en hammer, trådt på). Beskadigede batteripakker bør sendes til servicecenteret til genbrug.

**⚠ ADVARSEL:** Brandfare. **Opbevar eller bær ikke batteriet, så metalgenstande kan komme i kontakt med udsatte batteripoler.** For eksempel, placer ikke batteripakke i forklæder, lommer, værktøjskasser, produktkasser, skuffer, osv. med løse søm, skruer, nøgler osv. **Transport af batterier kan forårsage pludselig brand, hvis batteripolerne ved et uheld kommer i kontakt med ledende materialer, såsom nøgler, mønter, håndværktøj og lignende.** US Department of Transportation Hazardous Material Regulations (HMR) forbyder for tiden transport af batterier i butikker eller på fly (f.eks. pakket i kuffert og håndbagage),

UNDTAGEN hvis de er korrekt beskyttet mod kortslutninger. Derfor skal batteripolerne være beskyttet og godt isoleret fra materialer, som kan komme i kontakt med dem og forårsage en kortslutning, når de transporteres.

## SÆRLIGE SIKKERHEDSINSTRUKTIONER FOR LITHIUM-ION (LI-ION)

- **Batteripakken må ikke brændes, selv hvis den er kraftigt beskadiget eller er helt udslidt.** Batteripakken kan eksplodere i åben ild. Der dannes giftige dampe og materialer, når lithium-ion-batteripakker brændes.
- **Hvis batteriets indhold kommer i kontakt med huden, skal du straks vaske med mild sæbe og vand.** Hvis batteriets væske kommer i øjet, skyl det åbne øje under rindende vand i 15 minutter, eller indtil irritationen ophører. Søg derefter lægehjælp. Batteriets elektrolyt er sammensat af en blanding af flydende organiske karbonater og litiumsalte.
- **Indholdet i åbnede battericeller kan forårsage irritation af luftvejene.** Sørg for frisk luft. Hvis symptomerne vedvarer, så søg lægehjælp.
- **Udsæt ikke en batteripakke eller apparatet for brand eller overdreven temperatur.** Udsættelse for brand eller temperatur over 130 °C (265 °F) kan forårsage eksplosion.

**⚠ ADVARSEL:** Risiko for forbrænding. Batterivæske kan være brandfarlig, hvis den udsættes for gnister eller flammer.

## VIGTIGE OPLYSNINGER OM SIKKERHED FOR ALLE BATTERIOPLADERE

**Gem disse instruktioner:** Denne håndbog indeholder vigtige sikkerheds- og driftsinstruktioner for batteriopladere.

- Før du bruger opladeren, skal du læse og forstå alle instruktioner og advarselsetiketter på opladeren, batteripakken og produktet ved brug af batteriet.

**⚠ ADVARSEL:** Risiko for stød. Lad ikke væsker trænge ind i opladeren. Det kan resultere i et elektrisk stød.

**⚠ FORSIGTIG:** Risiko for forbrænding. For at reducere risikoen for skade må du kun genoplade DEWALT® genopladelige batterier. Andre typer batterier kan overophede og gå i stykker og resultere i personskade og tingskade.

➔ **Bemærk:** Når batteripakken ikke er i brug, så hold den væk fra andre metalgenstande. Mens opladeren er tilsluttet strømforsyningen, kan den kortsluttes eller antændes af fremmed materiale. Fremmedlegemer af en ledende art som for eksempel, men ikke begrænset til slibestøv, metalspånér, ståluld, aluminiumsfolie eller anden koncentration af metalliske partikler, skal til enhver tid holdes på afstand af opladerens huller. Tag altid AC/DC-strømadapteren ud af stikkontakten, og fjern batteriet fra batteriholderen, før du rengør opladeren.

- **Forsøg IKKE at oplade batteripakken med andre end en kompatibel DEWALT® oplader.** Opladeren og batteripakken er specielt designet til at arbejde sammen.
- **Disse opladere er ikke beregnet til anden brug end opladning af benævnte DEWALT® genopladelige batterier.** Al anden brug kan medføre risiko for brand eller livsfarligt elektrisk stød.
- **Udsæt ikke opladeren for en direkte vandkilde og sænk den ALDRIG ned i vand.**
- **Træk i stikket i stedet for ledningen, når opladeren frakobles. Dette vil mindske risikoen for beskadigelse af det elektriske stik og ledningen.**
- **Sørg for, at ledningen er placeret således, at den ikke vil blive trådt på, at man ikke falder over den eller den på anden måde udsættes for skade eller overbelastning.**
- **Brug ikke en forlængerledning, medmindre det er absolut nødvendigt.** Brug af en forkert forlængerledning kan medføre risiko for brand eller livsfarligt elektrisk stød.
- **Ved brug af en oplader udendørs, sørg altid for et tørt sted, og brug en forlængerledning til udendørs brug.** Anvendelse af en forlængerledning til udendørs brug nedsætter risikoen for elektrisk stød.
- **Anbring ikke nogen genstande oven på udstyret.** Placer opladeren i en position væk

fra enhver varmekilde.

- **Brug ikke opladeren med beskadiget ledning eller stik.**
- **Brug ikke opladeren, hvis den har fået et kraftigt slag, er blevet tabt eller på anden måde er beskadiget.** Send den til et autoriseret servicecenter.

- **Demonter ikke opladeren. Tag den med til et autoriseret værksted, når service eller reparation er nødvendig.** Ukorrekt genmontering kan medføre risiko for livsfarligt elektrisk stød eller brand.
- **Tag opladeren ud af stikkontakten, før du gør den rent.** Dette vil reducere risikoen for elektrisk stød. Fjernelse af batteripakken vil ikke reducere denne risiko.
- Forsøg **ALDRIG** at tilslutte 2 opladere til hinanden.
- **Opladeren er konstrueret til at fungere med 24 V jævnstrøm. Forsøg ikke at bruge den med enhver anden AC/DC-strømadapter, end den, der følger med apparatet.**

## OPBEVARINGSSANBEFALINGER

1. Når det er muligt, så opbevar i kølige og tørre forhold væk fra direkte sollys og for meget varme og kulde.
2. Til langtidsopbevaring anbefales det at gemme en fuldt opladet batteripakke på et køligt tørt sted uden for opladeren for at opnå optimale resultater.

➔ **Bemærk:** Batteripakker bør ikke opbevares helt afladet. Batteripakken skal lades op før brug.

## OPLADNING

TSTAK™ CONNECT RADIO'en kan kun oplade DEWALT® DCB-seriens 10,8 V/18 V Li-ion genopladelig batteripakke, herunder DEWALT® XR FLEXVOLT-batteripakker op til 9 Ah. Brug af anden batteripakke kan medføre en risiko for personskade og brand. Sørg for at læse alle sikkerhedsinstruktioner, før du bruger dette apparat til opladning af din batteripakke.

## VIGTIGE OPLYSNINGER OM OPLADNING

1. Den længste levetid og bedste ydeevne kan opnås, hvis batteripakken oplades, når temperaturen er mellem 18 °C og 24 °C. Oplad IKKE batteripakken under 4,5 °C eller over 40,5 °C. Dette er vigtigt, og vil forhindre alvorlige skader på batteriet.
2. Opladeren og batteripakken kan blive varme under opladning. Dette er helt normalt og ikke tegn på et problem. For at lette nedkøling af batteripakken efter brug, undgå at placere opladeren eller batteripakken i et varmt miljø, såsom et metalskur eller en anhænger uden isolering.
3. En kold batteripakke vil oplade på omkring halvdelen af hastigheden sammenlignet med en varm batteripakke. Batteriet oplades ved denne langsommere hastighed gennem hele opladningscyklussen og vil ikke vende tilbage til maksimalt opladningsniveau, selvom batteriet opvarmes.
4. Hvis batteripakken ikke oplader korrekt:
  - a. Sørg for, at strømkilden fungerer ved at tilslutte et andet apparat til den samme kilde;
  - b. Kontroller for at se, om stikket er tilsluttet en afbryder, som slukker for strømmen, når du slukker for lyset;
  - c. Flyt opladeren og batteripakken til et sted, hvor lufttemperaturen er mellem 18 °C og 24 °C;
  - d. Hvis der er problemer med opladningen, skal værktøjet, batteripakken og opladeren bringes til dit lokale servicecenter.
5. Batteripakken skal genoplades, når den ikke giver tilstrækkelig strøm til de opgaver, som tidligere let blev udført. FORTSÆT IKKE med at bruge batteriet under disse forhold. Du kan også oplade en batteripakke delvist, når som helst, uden nogen skadelig virkning for batteripakken.
6. Fremmedlegemer af ledende art som for eksempel, men ikke begrænset til slibestøv, metalspåner, ståluld, aluminiumsfolie eller anden koncentration af metalliske partikler skal holdes på afstand af opladerens huller. Tag altid opladeren ud af stikkontakten, før du gør den rent.
7. Nedfrys eller sænk ikke opladeren ned i vand eller anden væske.



**ADVARSEL:** Risiko for stød. Lad ikke væske trænge ind i opladeren. Det kan resultere i et elektrisk stød.

**⚠ ADVARSEL:** Risiko for forbrænding. Nedsæk ikke batteripakken i nogen form for væske og tillad ikke væske at trænge ind i batteripakken. Forsøg aldrig at åbne batteripakken af nogen årsag. Hvis plastikhuset til batteripakken går i stykker eller revner, skal den leveres tilbage til et servicecenter til genbrug.

**⚠ FORSIGTIG:** Fare for eksplosion hvis batteriet udskiftes forkert. Udskift kun med samme eller tilsvarende type.

## OPLADNING AF EN BATTERIPAKKE

TSTAK™ CONNECT RADIO'en inkluderer et stort opbevaringsrum. Rummet opbevare og beskytter også AC/DC-strømadapteren, når den ikke er i brug.

1. Åbn rummet for at tage AC/DC-strømadapteren ud (se figur 1 og figur 3).
2. Tilslut opladerens AC/DC-strømadapter til en passende stikkontakt og forbind den til TSTAK™ CONNECT RADIO'ens strømport før batteripakken indsættes. Hovedadapterens LED-indikator vil lyse rød.
3. Åbn apparatets dæksel ved at løse låselågen.
4. Indsæt batteripakken (medfølger ikke) i radioen, og sørg for at pakken holdes sikkert på plads i holderen (se figur 4). Batteriindikatoren LED blinker konstant, hvilket indikerer, at opladning af batteriet er i gang.

AC-adapterens LED lyser rødt. Batteriets LED lyser i forhold til batteriopladningsstatussen (grøn, gul, rød).

➔ **Bemærk:** Luk dækslet og kontroller om det er lukket helt.

5. Afslutningen af opladningen vil indikeres ved et konstant batteriindikator-LED. Pakken er fuldt opladet og kan bruges på dette tidspunkt eller efterlades i opladeren.

## VARM/KOLD-PAKKEFORSINKELSE

Når opladeren konstaterer, at batteripakken er

for varm eller for kold, starter den automatisk en varme/kulde-pakkeforsinkelse og afbryder opladningen, indtil batteripakken er nået en passende temperatur. Opladeren skifter da automatisk til tilstanden pakkeopladning. Denne funktion sikrer maksimal batteripakkelevetid.

## LED-INDIKATORER

 BATTERI-LED	
En trekolende LED indikerer batteripakkens status	
Grøn	Batteripakken er fuldt opladet
Gul	Batteripakken er delvist opladet
Rød	Batteripakken er tom





 BATTERI-LED	
En trekolende LED indikerer batteripakkens status	
Langsom blink og netadapter-LED er tændt	Batteriet lader op
Hurtigt rødt blink	Fejl/Fejlbehæftede batteripakke

 NETADAPTER-LED	
En rød LED indikerer batteri-netadapter	
Rød	Netadapteren er tilsluttet

 BLUETOOTH LED	
En blå LED indikerer Bluetooth-statussen	
Blå	Bluetooth forbundet til mobilapp
Fra	Ikke forbundet (lys behøver ikke at være tændt for at forbindes til enheden)

## POPUP FOR BATTERISTATUS PÅ SKÆRMEN

Når en batteripakke oplades, vises et stort batterisymbol på midten af LCD-skærmen, som viser batteripakkens opladningsstatus.

 Grøn	Batteripakken er fuldt opladet
 Gul	Batteripakken er delvist opladet
 Rød	Batteripakken er tom
 Turkis og rød	Varm/kold-forsinkelse Denne oplader har en varm/kold-forsinkelsesfunktion: når opladeren konstaterer, at batteriet er varmt, starter den automatisk en forsinkelse og afbryder opladningen, indtil batteriet er afkølet. Efter at batteriet er kølet ned, skifter opladeren automatisk til tilstanden pakkeopladning. Denne funktion sikrer maksimal batterilevetid.
	Fejlbehæftede batteripakker Denne oplader vil ikke oplade en defekt batteripakke. Opladeren vil indikere en defekt batteripakke ved at vise et X over batterisymbolet på LCD-skærmen. Hvis dette sker, skal batteripakken sættes ind i opladeren forfra. Hvis det ikke løser problemet, skal du sætte en anden batteripakke i opladeren for at finde ud af, om opladeren er i orden. Hvis den nye batteripakke oplades korrekt, er den oprindelige batteripakke defekt og skal indleveres til et servicecenter eller en genbrugsplads. Hvis den nye batteripakke giver samme fejlvisning som den oprindelige, skal opladeren testes på et autoriseret servicecenter. BEMÆRK: Dette kunne også være tegn på et problem med opladeren.

**⚠ ADVARSEL:** For at reducere risikoen for personskader, sluk for apparatet og afbryd det fra stikkontakten, når det ikke er i brug, og når du foretager reparationer. Forsøg ikke at afmontere opladeren. Tag den med til et autoriseret værksted, når service eller reparation er nødvendig.

### GEM DISSE ANVISNINGER TIL FREMTIDIG REFERENCE

Du kan downloade den komplette brugsanvisning på [www.2helpu.com/DEWALT](http://www.2helpu.com/DEWALT)

## BESKRIVELSE AF APPARATET

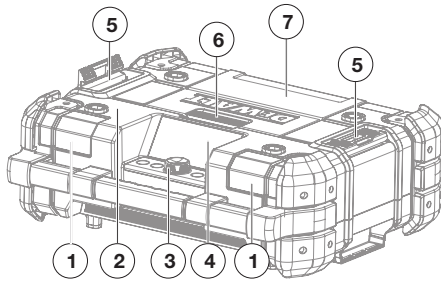

**Figur 1. Forfra**

1. Fronthøjttalere (2x)
2. Bærehåndtag
3. Betjeningspanel;
4. LCD-skærm
5. Stak-låger (2x);
6. Rumlås
7. Rumdæksel

- Løsn dækslets låselåge og åbn det for at åbne rummet.
- Åbn rummets øverste dæksel for at nå batteripakkens holder.
- Skub dækslet ned indtil det er låst på plads for at lukke rummet.

➔ **Bemærk:** Når det er lukket korrekt, vil rummet beskytte dets indhold fra støv, snavs og let regn.

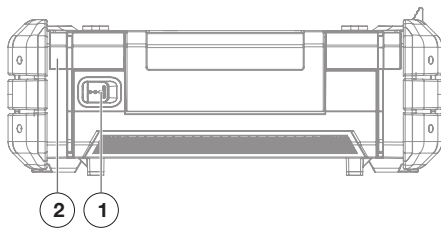

**Figur 2. Bagside**

1. Strømstik (24 VDC)
2. Bageste højttalere (2x)

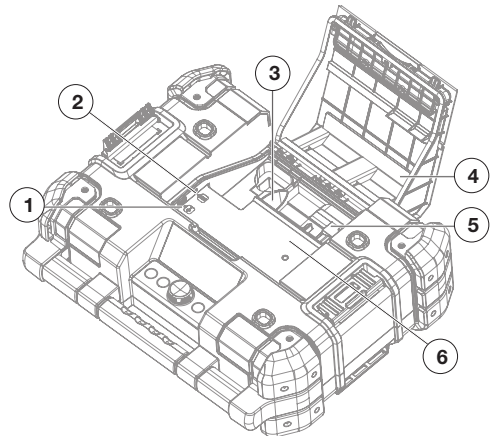

**Figur 3. Opbevaringsrum**

1. USB-strøm/opladningsport
2. Aux-jackstik (3,5 mm)
3. AC/DC strømadapter-rum
4. Rumdæksel
5. Batteripakke-holder
6. Opbevaringskapacitet



**Figur 4. Kontrolpanel**

1. Tilbage-knap
2. Venstre knap
3. Vælge-knap
4. Højre knap
5. Hjem-knap
6. Berøringsknapper (x6)

## FEJLFINDING

### SVAGE BATTERIPAKKER

Svage batterier vil fortsætte med at fungere, men bør ikke forventes at virke godt. Når apparatet er drevet af en batteripakke og dens opladning falder til under 20 %, vises indikatoren for lavt batteri.

### BATTERIPAKKE-BESKYTTELSE

For at beskytte batteripakkens levetid vil apparatet slukke, når batteriets opladning bliver for lavt. Hvis dette sker, forbind da TSTAK™ CONNECT RADIO'en til et udgang med AC/DC-strømadapteren og oplad batteripakken.

### MUSIKKEN STOPPER

Når apparatet vendes i lodret position, kan batteripakken afbrydes fra dens holder. Hvis radioen er batteridrevet, vil musikken stoppe. For at opsummere, så åbn dækslet og genplacer batteri pakken.

## VEDLIGEHOLDELSE

**⚠ ADVARSEL:** For at reducere risikoen for personskader, sluk for apparatet og afbryd det fra stikkontakten, før du foretager vedligeholdelses-procedurer. Forsøg ikke at afmontere opladeren. Tag den med til et autoriseret værksted, når service eller reparation er nødvendig.

## RENGØRING

- ⚠ ADVARSEL:** Tag opladeren ud af stikkontakten, før rengøring. Snavs og fedt kan fjernes fra ydersiden af opladeren med en klud eller en blød ikke-metallisk børste.
- ⚠ ADVARSEL:** Blæs snavs og støv væk med ren, tør luft mindst en gang om ugen. For at minimere risikoen for øjenskader, skal du altid bære ANSI Z87.1 godkendt øjenværn, når du udfører dette.
- ⚠ ADVARSEL:** Brug aldrig opløsningsmidler eller andre stærke kemikalier til rengøring af ikke-metalliske dele af apparatet. Sådanne

kemikalier kan svække de plastikmaterialer, der er anvendt i delene. Brug en klud, som er fugtet med vand og mild sæbe. Lad aldrig væske trænge ind i apparatet; du må aldrig nedsænke nogen del af apparatet i væske.

## TILBEHØR

**⚠ ADVARSEL:** Da andet tilbehør end det, som stilles til rådighed af DEWALT®, ikke er afprøvet med dette produkt, kan det være farligt at bruge sådant tilbehør. For at mindske risikoen for personskade må dette produkt kun anvendes sammen med tilbehør, som anbefales af DEWALT®.

Tilbehør for brug sammen med TSTAK™ CONNECT RADIO'en er tilgængelig for ekstra omkostninger fra din lokale forhandler eller autoriseret servicecenter.

## REPARATIONER

Batteripakker kan ikke repareres.

For at sikre produktets SIKKERHED og HOLDBARHED, skal enhver reparation udføres af et DEWALT® fabriks-servicecenter, et DEWALT® autoriseret servicecenter eller andet kvalificeret servicepersonale. Brug altid identiske reservedele.

## REGISTRER ONLINE

Tak for dit køb. Registrer dit produkt nu til:

- **Garantiservice:** Registrering af dit produkt vil hjælpe dig med at få en mere effektiv service i garantiperioden, hvis der er et problem med dit produkt.
- **Bekræftelse af ejerskab:** Hvis du mister dit garantibevis f.eks. ved brand, oversvømmelse eller tyveri, vil din registrering af ejerskab fungere som dit købsbevis.
- **Af sikkerhedsmæssige årsager:** Registrering af dit produkt vil gøre det muligt for os at kontakte dig i det usandsynlige tilfælde at en sikkerhedsanmeldelse er påkrævet i henhold til Federal Consumer Safety Act.

## DEWALT® TSTAK™ CONNECT RADIO+LADEGERÄT

Das DEWALT® TSTAK™ CONNECT RADIO verfügt über ein eingebautes FM- und DAB-Radio, Bluetooth-Unterstützung, einen 3,5 mm AUX-Anschluss zur Wiedergabe von Audio/Musik von einem externen Gerät und eine intuitive Anwendung zur Fernsteuerung des Systems über ein bluetoothfähiges Smartphone oder Tablet. Das System bietet Lademöglichkeiten für DEWALT® Slide-Pack-Akkus. Das TSTAK™ CONNECT RADIO lädt die meisten DEWALT® Li-Ion Akkus auf. Akkus sind separat erhältlich.

### SCHLÜSSELMERKMALE

- FM-Stereo-Radio mit manueller/automatischer Sendersuche und Speicherfunktion für Radiosender
- Fortschrittliches Digital Audio Broadcasting (DAB) mit nach Radiosendern sortierter Anzeige der Senderinformationen
- Favoriten – voreingestellte Digitalradiosender. 12 DAB-Sender und 12 FM-Sender.
- Bluetooth-Verbindung
- 3,5-mm-Aux-Buchse zum Anschluss externer Audiogeräte
- USB-Strom-/Ladeanschluss (5 V/2,1A)
- Großes, beleuchtetes LCD-Farbdisplay
- Beleuchtete Soft-Touch-Schalter
- Vier Mitteltöner und zwei Basslautsprecher für satten Klang
- Lautstärken- und Toneinstellung
- Robustes Design
- Kompatibel mit jedem TSTAK™-Gerät
- Wasser- und staubbeständig – geprüft gemäß IP54
- Smartphone-/Tablet-Anwendung zur Fernverwaltung des Geräts

## TECHNISCHE DATEN

<b>STROMVERSORGUNG (AC/DC-STROMADAPTER) MODELL: S048HM2400200</b>	
Stromeingang	100-240 V AC 50-60 Hz (Klasse II)
Abgabeleistung	24 V DC
Stromabgabe	2 A
Gewicht	0,3 kg (0,66 Pfund)
<b>GERÄT</b>	
Stromeingang	24 V DC
Abgabeleistung	USB-Ladeanschluss (5 V/2,1A)
BLE	AKKUFACH - 7 Tage, Stromeingang AC immer
Zeitraum bis zur Einschaltung der automatischen Netzwerk-Standby-Strommanagementfunktion	< 20 Minuten
IP-Klasse	IP 54*
Gewicht	6,9 kg (15,2 Pfund) ohne Akku
Stapelgewicht (brutto)	60 kg (132 Pfund)
<b>AKKU-LADEGERÄT</b>	
Akku-Spannung	10,8 VDC / 18 VDC (einschließlich XR FLEXVOLT-Akkus) 1Ah-9Ah
Akkutyp	Li-Ion (Slider-Pack)
Ungefähre Ladedauer	90-300 min
Ladestrom	1,5A
<b>AUDIOEIGENSCHAFTEN</b>	
Audioquelle	DAB/FM, 3,5-mm-AUX-Anschlussbuchse, Bluetooth
Schalldruck	100 dB bei 1 m
Schalleistung	45 W (Klasse D)
Betriebsdauer	8 Stunden (ca.) mit einen voll aufgeladenen Premium 18 V Li-Ion Akku
Arbeitsfrequenz	2402-2480 MHz
Senden	4 dBm max.

\*Schützt vor Staub, Schmutz und leichtem Regen am Arbeitsplatz

## DEFINITIONEN: SICHERHEITSRICHTLINIEN

Im Folgenden wird die Relevanz der einzelnen Warnhinweise erklärt. Bitte lesen Sie die Betriebsanleitung und achten Sie auf diese Symbole.

 **GEFAHR:** Weist auf eine unmittelbar drohende gefährliche Situation hin, die, sofern nicht vermieden, zu tödlichen oder schweren Verletzungen führt.

 **WARNUNG:** Weist auf eine möglicherweise gefährliche Situation hin, die, sofern nicht vermieden, zu tödlichen oder schweren Verletzungen führen kann.

 **VORSICHT:** Weist auf eine möglicherweise drohende gefährliche Situation hin, die, sofern nicht vermieden, zu leichten oder mittelschweren Verletzungen führen kann.

➔ **Hinweis:** Weist auf ein Verhalten hin, bei dem zwar kein Verletzungsrisiko besteht, was unter Umständen aber zu Sachschäden führen kann, falls es nicht vermieden wird.



**WARNUNG:** Zur Reduzierung der Verletzungsgefahr bitte die Betriebsanleitung lesen.





**ANMERKUNG:** Die WARNetiketten des Produkts befinden sich auf der Unterseite des Geräts.

## WICHTIGE SICHERHEITSHINWEISE

1. Lesen Sie diese Anweisungen.
2. Bewahren Sie diese Anweisungen auf.
3. Beachten und befolgen Sie alle Warnhinweise.
4. Befolgen Sie alle Anweisungen.
5. Verwenden Sie dieses Gerät NICHT in Wassernähe.
6. Lesen Sie alle Sicherheitswarnhinweise und Anweisungen gründlich. Das Nichtbeachten der Warnhinweise und Anweisungen kann zu elektrischem Schlag, Brand und/oder schweren Verletzungen führen.
7. Dieses Gerät darf nicht direkt Wasser ausgesetzt werden, und es dürfen keine wassergefüllten Gegenstände wie Flaschen auf dem Gerät abgestellt werden.
8. Nur mit trockenen oder angefeuchteten Tüchern reinigen.
9. Um das Gerät vor Wasser oder Staub zu schützen, schließen Sie stets die Abdeckung des Fachs und die Gummiabdeckung des DC-Stromeingangs.
10. Stets gemäß der Herstelleranleitung verwenden.
11. NICHT in der Nähe offener Flammen wie brennender Kerzen, Wärmequellen wie Heizkörpern, Heizregistern, Öfen oder anderer wärmeproduzierender Geräte (einschließlich Verstärkern) platzieren.
12. Die Stromkabel vor Tritt- und Knickschäden schützen, vor allem an den Steckern.
13. Nur vom Hersteller angegebene Zubehör-/Anbauteile verwenden.
14. Wird ein Wagen verwendet, bei der Bewegung von Wagen/Gerät Vorsicht walten lassen, um Verletzungen durch Umfallen zu vermeiden. Nur zusammen mit einem vom Hersteller angegebenen oder zusammen mit dem Gerät verkauften Wagen, Ständer, Dreibein, Halter oder Tisch verwenden. 
15. Der AC/DC-Stromadapter darf nur als Stromquelle für das Gerät und zum Aufladen des Akkus verwendet werden. Um das Gerät vollständig vom Stromnetz zu trennen, muss der AC/DC-Stromadapter von der Steckdose getrennt werden.
16. Das Gerät bei Gewittern oder bei längerer Nichtnutzung vom Stromnetz trennen.
17. Der AC/DC-Stromadapter muss leicht zugänglich sein und darf während des Betriebs nicht blockiert werden.
18. Alle Wartungsarbeiten müssen von qualifiziertem Wartungspersonal durchgeführt werden. Eine Wartung ist erforderlich, wenn das Gerät auf eine jegliche Weise beschädigt wurde, z. B. wenn das Stromkabel oder der Stecker beschädigt sind, wenn Flüssigkeiten oder direkter Regenfall mit den Anschlüssen in Kontakt gekommen sind, das Gerät übermäßiger Feuchtigkeit ausgesetzt wurde, nicht ordnungsgemäß funktioniert oder fallen gelassen wurde und nicht funktioniert.
19. Dieses Gerät darf nicht von Personen (einschließlich Kindern) mit eingeschränkten physischen, sensorischen oder mentalen

Fähigkeiten oder ohne ausreichende Erfahrung oder Kenntnisse verwendet werden, außer wenn diese Personen von einer Person, die für ihre Sicherheit verantwortlich ist, bei der Verwendung des Geräts beaufsichtigt oder mit ihm vertraut gemacht werden.

20. Lassen Sie **NICHT** zu, dass Kinder mit dem Gerät spielen.
21. Dieses Gerät kann von Kindern ab 8 Jahren und Personen mit eingeschränkten körperlichen, sensorischen oder geistigen Fähigkeiten sowie mangelnden Erfahrungen und Kenntnissen bedient werden, wenn sie beaufsichtigt werden oder über die sichere Verwendung des Geräts und die möglichen Gefahren informiert wurden. Kinder sollten nicht mit dem Gerät spielen. Die Reinigung und Wartung durch den Benutzer darf nicht von unbeaufsichtigten Kindern vorgenommen werden.
22. Nur speziell angegebene DEWALT®-Akkus verwenden (siehe **Wichtige Sicherheitsvorschriften für alle Akkus** im Folgenden für eine Ausführung der DEWALT®-genehmigten Akkus). Eine Verwendung von anderen als von DEWALT® genehmigten Akkus stellt ein Verletzungs- und Brandrisiko dar.

-  Das Blitzsymbol im Dreieck weist den Benutzer darauf hin, dass Teile innerhalb des Produkts ein Stromschlagrisiko darstellen.
-  Das Ausrufezeichen im Dreieck weist den Benutzer darauf hin, dass das dem Gerät beigelegte Handbuch wichtige Anweisungen zu Betrieb und Wartung enthält.
-  Das Doppel-Isolierungs-Symbol (Quadrat im Quadrat) bezeichnet ein Elektrogerät der Klasse II und weist qualifiziertes Wartungspersonal darauf hin, bei diesem Gerät nur identische Ersatzteile zu verwenden.
-  **WARNUNG:** Um das Brand- und Stromschlagrisiko zu vermindern, das Gerät nicht direktem Regen oder Feuchtigkeit aussetzen. Nur an trockenen Orten verwenden.
-  **VORSICHT:** Um einen Stromschlag zu verhindern, den breiten Kontakt des Adaptersteckers vollständig in den breiten Schlitz einführen.



## NORMENLISTE

Das DEWALT® TSTAK™ entspricht folgenden Normen:

EN 300328  
 EN 55024  
 EN 301489-17  
 EN 55032  
 EN 55014-1  
 EN 60065  
 EN 55014-2  
 EN 61000-3-2  
 EN 55020  
 EN 61000-3-3

## SYMBOLLISTE

Die Etiketten auf dem Gerät könnten folgende Symbole umfassen:

V	Volt
A	Ampere
W	Watt
h	Stunden
—	Gleichstrom
	Gerät Klasse II (doppelt isoliert)
	CE-Zeichen
	Gefahrenzeichen

## WICHTIGE SICHERHEITSHINWEISE FÜR ALLE AKKUS

Achten Sie bei der Bestellung von Ersatzakkus darauf, Katalognummer und Spannung anzugeben. Das TSTAK™ CONNECT RADIO darf nur mit DEWALT® Akkus der Serie DEWALT® DCB 10,8V/18V Li-Ion verwendet werden, einschließlich DEWALT® XR FLEXVOLT Akkus bis 9Ah. Die Verwendung anderer Akkus oder nicht aufladbarer Batterien kann zu Verletzungen oder Bränden führen.

Laden Sie nur Akku nur mit dem eingebauten Ladegerät TSTAK™ CONNECT RADIO oder einem gleichwertigen Gerät auf. Die Verwendung von Ladegeräten, die für eine andere Art von Akku bestimmt sind, kann dazu führen, dass sich der Akku beim Laden entzündet.

➔ **Hinweis:** Der Akku ist bei der Lieferung nicht vollständig aufgeladen. Lesen Sie vor Verwendung des Akkus und Ladegeräts die Sicherheitsvorschriften im folgenden Abschnitt und befolgen Sie die Ladeverfahren.

## LESEN SIE ALLE ANWEISUNGEN

- **Laden oder betreiben Sie den Akku nicht in explosionsgefährdeten Umgebungen, in denen sich z. B. brennbare Flüssigkeiten, Gase oder Staub befinden.** Beim Einsetzen und Herausnehmen des Akkus aus dem Ladegerät können sich Staub oder Dämpfe entzünden.
- **Setzen Sie den Akku NIEMALS mit Gewalt in das Ladegerät ein. Führen Sie NIEMALS Änderungen am Akku durch, damit er in ein nicht kompatibles Ladegerät passt. Der Akku könnte bersten, was zu schweren Verletzungen führen kann.**
- Die Akkus nur in dazu bestimmten DEWALT®-Ladegeräten aufladen.
- **Das Gerät NICHT** in Wasser oder andere Flüssigkeiten tauchen.
- **Das Gerät und den Akku nicht bei Temperaturen über 40 °C lagern oder verwenden (wie in Schuppen oder Metallgebäuden im Sommer).** Akkus für eine längere Lebensdauer an einem kühlen, trockenen Ort lagern.

**⚠️ WARNUNG:** Brandgefahr. Versuchen Sie niemals und unter keinen Umständen, den Akku zu öffnen. Wenn das Akkugehäuse Risse oder Beschädigungen aufweist, darf es nicht in das Ladegerät gelegt werden. Den Akku nicht quetschen, fallen lassen oder beschädigen. Verwenden Sie niemals einen Akku oder ein Ladegerät, wenn sie einen harten Schlag erlitten haben, fallen gelassen, überfahren oder auf andere Weise beschädigt wurden (z. B. wenn sie mit einem Nagel durchlöchert wurden, mit einem Hammer darauf geschlagen oder getreten wurde). Beschädigte Akkus sollten zum Recycling bei einer Kundendienststelle abgegeben werden.

**⚠️ WARNUNG:** Brandgefahr. **Den Akku nicht so aufbewahren oder transportieren, dass metallische Gegenstände die offenen Pole berühren können.** Bewahren Sie Akkus nicht in Schürzen, Taschen,

Werkzeugkästen, Geräteköffern, Schränken usw. mit losen Nägeln, Schrauben, Schlüsseln usw. auf. **Beim Transport von Akkus können Brände entstehen, wenn die Batteriepole unbeabsichtigt in Kontakt mit leitfähigen Materialien wie etwa Schlüsseln, Münzen, Handwerkzeugen oder Ähnlichem kommen.** Den Vorschriften des US-amerikanischen Ministeriums für den Gefahrenstofftransport (Department of Transportation Hazardous Material) zufolge ist der Transport von Akkus im Verkehr oder in Flugzeugen (z. B. in Köffern und Handgepäck) untersagt, ES SEI DENN, sie sind ordnungsgemäß vor Kurzschlüssen geschützt. Stellen Sie beim Transport von einzelnen Akkus dementsprechend sicher, dass die Batterieanschlüsse geschützt und gut isoliert sind, damit sie nicht in Kontakt mit Materialien kommen können, durch die ein Kurzschluss entstehen kann.

## SPEZIFISCHE SICHERHEITSANWEISUNGEN FÜR LITHIUM ION (LI-ION)

- **Verbrennen Sie den Akku nicht, auch wenn er stark beschädigt oder vollständig verbraucht ist.** Der Akku kann im Feuer explodieren. Es entstehen giftige Dämpfe und Stoffe, wenn Lithium-Ionen-Akkus verbrannt werden.
- **Wenn der Inhalt des Akkus mit der Haut in Berührung kommt, den Bereich sofort mit milder Seife und Wasser abwaschen.** Falls die Flüssigkeit in die Augen gelangt, das offene Auge 15 Minuten lang spülen oder bis die Reizung aufhört. Rufen Sie zudem einen Arzt. Das Elektrolyt des Akkus besteht aus flüssigen organischen Carbonaten und Lithiumsalzen.
- **Der Inhalt von geöffneten Akkuzellen kann die Atemwege reizen.** Für Frischluft sorgen. Bei anhaltenden Beschwerden einen Arzt aufsuchen.
- **Setzen Sie den Akku oder das Gerät weder Feuer noch übermäßigen Temperaturen aus.** Eine Exposition gegenüber Feuer oder Temperaturen über 130 °C kann zu Explosion führen.

**⚠️ WARNUNG:** Verbrennungsgefahr. Die Akkufflüssigkeit kann brennbar sein, wenn sie Funken oder Flammen ausgesetzt wird.

## WICHTIGE SICHERHEITSHINWEISE FÜR ALLE AKKULADGERÄTE

**Bewahren Sie diese Anweisungen auf:** Dieses Handbuch enthält wichtige Sicherheits- und Betriebsanweisungen für Ladegeräte.

- Lesen Sie vor der Verwendung des Ladegeräts sorgfältig alle Anweisungen und Warnhinweise auf dem Ladegerät, dem Akku, und dem Produkt, das den Akku verwendet.

**⚠️ WARNUNG:** Stromschlaggefahr. Keine Flüssigkeiten in das Ladegerät gelangen lassen. Dies kann einen elektrischen Schlag zur Folge haben.

**⚠️ VORSICHT:** Verbrennungsgefahr. Zur Reduzierung der Verletzungsgefahr sollten nur Akkus von DEWALT® aufgeladen werden. Andere Akkutypen können überhitzen und bersten und Verletzungen und Sachschäden verursachen.

➔ **Hinweis:** Wird der Akku nicht verwendet, halten Sie ihn von anderen Metallobjekten fern. Alternativ kann es zu einem Kurzschluss oder einer Entzündung durch Fremdstoffe kommen, wenn das Ladegerät am Stromanschluss eingeschlossen ist. Leitfähige Fremdstoffe oder Metallgegenstände, darunter unter anderem Schleifstaub, Metallspäne, Stahlwolle, Alufolie oder angesammelte Metallpartikel, sollten stets von Hohlräumen des Ladegeräts ferngehalten werden. Trennen Sie den AC/DC-Stromadapter immer von der Steckdose und nehmen Sie den Akku aus dem Akkufach, bevor Sie das Ladegerät reinigen.

- **Der Akku darf NIEMALS in einem anderen Ladegerät außer einem kompatiblen DEWALT®-Ladegerät aufgeladen werden.** Das Ladegerät und der Akku wurden speziell zur gemeinsamen Verwendung konzipiert.
- **Dieses Ladegerät ist ausschließlich für das Aufladen von DEWALT®-Akkus bestimmt.** Eine anderweitige Verwendung kann zu Brand führen oder gefährliche oder tödliche Verletzungen durch Elektroschock verursachen.
- **Setzen Sie das Ladegerät keiner direkten Wasserquelle aus und tauchen Sie es NICHT in Wasser.**
- **Ziehen Sie immer am Stecker und nicht am Kabel, um das Ladegerät von der Stromquelle zu trennen. Dadurch wird das**

Risiko einer Beschädigung von Stecker und Kabel reduziert.

- **Verlegen Sie das Netzkabel so, dass niemand darauf treten oder darüber stolpern kann, und dass es keinen sonstigen schädlichen Einflüssen oder Belastungen ausgesetzt wird.**
- **Ein Verlängerungskabel sollte nur dann verwendet werden, wenn es absolut notwendig ist.** Ein ungeeignetes Verlängerungskabel kann zu Brand führen oder gefährliche oder tödliche Verletzungen durch Elektroschock verursachen.
- **Wird ein Ladegerät im Freien verwendet, nutzen Sie stets einen trockenen Ort und ein für die Verwendung im Freien geeignetes Verlängerungskabel.** Die Verwendung eines für den Außenbereich geeigneten Verlängerungskabels verringert das Risiko eines elektrischen Schlags.
- **Platzieren Sie keinen Gegenstand auf dem Ladegerät.** Stellen Sie das Ladegerät von Hitzequellen entfernt auf.
- **Betreiben Sie das Ladegerät nicht mit einem beschädigten Netzkabel oder Netzstecker.**
- **Benutzen Sie das Ladegerät nicht, wenn es einen harten Stoß erlitten hat, fallen gelassen oder anderweitig beschädigt wurde.** Bringen Sie es zu einer autorisierten Kundendienststelle.
- **Das Ladegerät darf nicht zerlegt werden. Bringen Sie es zu einer autorisierten Kundendienststelle, wenn es gewartet oder repariert werden muss.** Ein unsachgemäßer Zusammenbau kann gefährliche oder tödliche Verletzungen durch Elektroschock verursachen oder zu Brand führen.
- **Ziehen Sie den Netzstecker des Ladegeräts vor dem Reinigen aus der Steckdose.** Dadurch wird das Risiko eines Stromschlags reduziert. Durch alleiniges Herausnehmen des Akkus wird dieses Risiko nicht reduziert.
- **Versuchen Sie NIEMALS 2 Ladegeräte miteinander zu verbinden.**
- **Das Ladegerät ist zur Verwendung mit 24 V DC ausgelegt. Versuchen Sie nicht, andere Stromquellen oder andere AC/DC-Stromadapter als den mitgelieferten zu verwenden.**

## AUFBEWAHRUNGSEMPFEHLUNGEN

1. Wenn möglich, kühl und trocken lagern, vor

direkter Sonneneinstrahlung und Hitze oder Kälte schützen.

- Bei längerer Aufbewahrung sollte ein vollständig aufgeladener Akku an einem kühlen, trockenen Ort und außerhalb des Ladegeräts aufbewahrt werden, um die optimale Lebenszeit zu erhalten.

► **Hinweis:** Akkus sollten nicht vollständig entladen aufbewahrt werden. Der Akku muss vor der Verwendung aufgeladen werden.

## AUFLADEN

Das TSTAK™ CONNECT RADIO kann nur DEWALT® Akkus der Serie DEWALT® DCB 10,8V/18V Li-Ion aufladen, einschließlich DEWALT® XR FLEXVOLT Akkus bis 9Ah. Die Verwendung anderer Akkus oder nicht aufladbarer Batterien kann zu Verletzungen oder Bränden führen. Lesen Sie alle Sicherheitsvorschriften, bevor Sie dieses Gerät zum Auswechseln Ihres Akkus verwenden.

## WICHTIGE LADEHINWEISE

- Ein Akku erzielt die längste Lebensdauer und beste Leistung, wenn die Temperatur beim Aufladen bei 18°–24 °C liegt. Laden Sie den Akku NICHT unterhalb von 4,5 °C oder oberhalb von 40,5 °C auf. Dies ist wichtig und kann ernsthafte Schäden am Akku verhindern.
- Das Ladegerät und der Akku können sich beim Aufladen warm anfühlen. Dies ist normal und weist nicht auf ein Problem hin. Damit der Akku nach dem Gebrauch schneller abkühlen kann, sollten das Ladegerät bzw. der Akku nicht in einer warmen Umgebung wie z. B. in einem Blechschuppen oder einem nicht isolierten Bauwagen gelagert werden.
- Ein kalter Akku wird mit etwa der halben Geschwindigkeit eines warmen Akkus geladen. Der Akku wird während des gesamten Ladevorgangs mit der geringeren Geschwindigkeit geladen, die sich auch nicht erhöht, wenn der Akku wärmer wird.
- Falls der Akku nicht ordnungsgemäß lädt:
  - Stellen Sie sicher, dass die Stromquelle funktioniert, indem Sie ein anderes Gerät an dieselbe Quelle anschließen;
  - Prüfen Sie, ob die Steckdose an einen Lichtschalter angeschlossen ist, der

beim Ausschalten des Lichts auch die Stromversorgung ausschaltet;

- Bringen Sie das Ladegerät und den Akku an einen Ort, an dem die Umgebungstemperatur bei ungefähr 18 bis 24 °C liegt;
  - Bestehen die Ladeprobleme weiterhin, bringen Sie den Akku und das Ladegerät zu Ihrer lokalen Kundendienststelle.
- Der Akku sollte aufgeladen werden, wenn er nicht mehr ausreichend Energie erzeugt, um Arbeiten so gut wie zuvor zu erledigen. Verwenden Sie den Akku in diesem Fall NICHT WEITER. Sie können auch einen teilentladenen Akku aufladen. Dies hat keine nachteilige Auswirkung auf den Akku.
  - Leitfähige Fremdmaterialien, z. B. unter anderem Schleifstaub, Metallspäne, Stahlwolle, Alufolie oder angesammelte Metallpartikel, sollten von Hohlräumen des Ladegeräts ferngehalten werden. Trennen Sie das Ladegerät immer von der Stromquelle, bevor Sie mit der Reinigung beginnen.
  - Das Ladegerät nicht einfrieren und nicht in Wasser oder andere Flüssigkeiten tauchen.

**⚠ WARNUNG:** Stromschlaggefahr. Keine Flüssigkeiten in das Ladegerät gelangen lassen. Dies kann einen elektrischen Schlag zur Folge haben.

**⚠ WARNUNG:** Verbrennungsgefahr. Den Akku nicht in Flüssigkeit tauchen oder Flüssigkeit in den Akku gelangen lassen. Versuchen Sie niemals und unter keinen Umständen, den Akku zu öffnen. Geben Sie den Akku zum Recycling bei einem Servicezentrum ab, wenn das Kunststoffgehäuse des Akkus Brüche oder Risse aufweist.

**⚠ VORSICHT:** Bei falschem Austausch eines Akkus besteht Explosionsgefahr. Nur durch denselben oder einen gleichwertigen Typ ersetzen.

## AUFLADEN EINES AKKUS

Das TSTAK™ CONNECT RADIO verfügt über ein großes Ablagefach. Dieses Fach enthält und schützt zudem auch den AC/DC-Stromadapter, wenn er nicht verwendet wird.

- Öffnen Sie das Fach, um den AC/DC-Stromadapter zu entnehmen (siehe Abbildung 1 und Abbildung 3).

2. Stecken Sie den AC/DC-Stromadapter des Ladegeräts in eine geeignete Steckdose und schließen Sie ihn an den TSTAK™ CONNECT RADIO-Stromanschluss an, bevor Sie den Akku einlegen.

Die LED-Anzeige des Netzteils leuchtet rot.

3. Öffnen Sie die Geräteabdeckung, indem Sie deren Verriegelung lösen.
4. Legen Sie den Akku (nicht im Lieferumfang) in das Radio ein und stellen Sie sicher, dass der Akku sicher im Ladegerät sitzt (siehe Abbildung 4). Die Batteriestand-LED blinkt kontinuierlich und zeigt so an, dass der Ladevorgang läuft.

Die Stromadapter-LED leuchtet rot. Die Akku-LED leuchtet entsprechend dem Ladezustand des Akkus (Grün, Gelb, Rot).

➔ **Hinweis:** Schließen Sie die Abdeckung und überprüfen Sie, ob sie fest verschlossen ist.

5. Der Ladevorgang wird durch eine gleichmäßige Batteriestandsanzeige-LED angezeigt. Der Akku ist vollständig aufgeladen und kann jetzt verwendet oder in dem Ladegerät gelassen werden.

## AKKUPERZÖGERUNG BEI HEIß/KALT

Wenn das Ladegerät einen Akku erkennt, der zu heiß oder zu kalt ist, startet es automatisch eine Heiß/Kalt-Akkuperzögerung, so dass der Ladevorgang unterbrochen wird, bis der Akku eine entsprechende Temperatur erreicht hat. Das Ladegerät wechselt dann automatisch in den Akku-Lademodus. Diese Funktion gewährleistet eine maximale Lebensdauer des Akkus.

## LED-ANZEIGEN

AKKU-LED	
Eine dreifarbige LED zeigt den Status des Akkus an	
Grün	Der Akku ist voll aufgeladen
Gelb	Der Akku ist teilweise aufgeladen
Rot	Der Akku ist leer





AKKU-LED	
Eine dreifarbige LED zeigt den Status des Akkus an	
Langsames Blinken und Netzstromadapter-LED ist an	Akku wird geladen
Schnelles rotes Blinken	Fehler/Fehlerhafter Akku

STROMADAPTER-LED	
Eine rote LED zeigt den Akku-Stromadapter an	
Rot	Stromadapter angeschlossen

BLUETOOTH-LED	
Eine blaue LED zeigt den Bluetooth-Status an	
Blau	Bluetooth mit der mobilen App verbunden
Aus	Nicht verbunden (das Licht muss zum Verbinden mit dem Gerät nicht eingeschaltet sein)

## AKKUSTATUS-POPUP AUF DEM BILDSCHIRM

Beim Laden eines Akkus wird in der Mitte des LCD-Bildschirms ein großes Akkusymbol angezeigt, das den Ladezustand des Akkus anzeigt.

 Grün	Der Akku ist voll aufgeladen
 Gelb	Der Akku ist teilweise aufgeladen
 Rot	Der Akku ist leer
 Cyan und Rot	<p>Heiß/Kalt-Verzögerung Dieses Ladegerät verfügt über eine Heiß/Kalt-Verzögerung: wenn das Ladegerät erkennt, dass ein Akku zu heiß ist, startet es automatisch eine Verzögerung, bis sich der Akku abgekühlt hat. Nachdem der Akku abgekühlt ist, schaltet das Ladegerät automatisch in den Lademodus. Diese Funktion gewährleistet eine maximale Lebensdauer des Akkus.</p>
	<p>Fehlerhafte Akkus Dieses Ladegerät lädt keinen fehlerhaften Akku auf. Das Ladegerät weist durch Anzeige eines X auf dem LCD-Akkusymbol auf einen fehlerhaften Akku hin. Ist dies der Fall, nehmen Sie den Akku heraus und setzen Sie ihn wieder in das Ladegerät ein. Besteht das Problem weiterhin, versuchen Sie es mit einem anderen Akku, um festzustellen, ob das Ladegerät in Ordnung ist. Sollte der neue Akku richtig laden, dann ist der ursprüngliche Akku defekt und sollte bei einem Servicezentrum oder einer anderen Sammelstelle zum Recycling abgegeben werden. Sollte der neue Akku die gleiche Fehleranzeige wie der ursprüngliche Akku liefern, geben Sie das Ladegerät und den Akku zur Überprüfung an ein autorisiertes Servicezentrum. ANMERKUNG: Dies kann auch auf ein Problem mit dem Ladegerät hinweisen.</p>

**⚠️ WARNUNG:** Um das Verletzungsrisiko zu reduzieren, schalten Sie das Gerät aus und trennen Sie es von der Steckdose, wenn es nicht in Betrieb ist und wenn Sie Reparaturen vornehmen. Das Gerät darf nicht zerlegt werden. Bringen Sie es zu einer autorisierten Kundendienststelle, wenn es gewartet oder repariert werden muss.

**BEWAHREN SIE DIESE ANLEITUNG FÜR ZUKÜNFTIGE VERWENDUNG AUF**  
Die vollständige Bedienungsanleitung können Sie auf  
[www.2helpu.com/DEWALT](http://www.2helpu.com/DEWALT) HERUNTERLADEN.

## GERÄTEBESCHREIBUNG

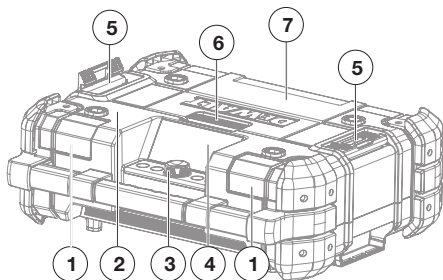

**Abbildung 1. Vorderansicht**

1. Frontlautsprecher (2x)
2. Transportgriff
3. Bedienfeld;
4. LCD-Anzeigebildschirm
5. Stapel-Verriegelungen (2x);
6. Fachverriegelung
7. Fachabdeckung

- Um das Fach zu öffnen, lösen Sie die Verriegelung der Abdeckung und öffnen Sie diese.
- Um den Akkuanschluss zu erreichen, öffnen Sie die obere Abdeckung des Fachs.
- Um das Fach zu schließen, drücken Sie die Abdeckung nach unten, bis sie einrastet.

➔ **Hinweis:** Wenn es richtig verschlossen ist, schützt das Fach seinen Inhalt vor Staub, Schutt und leichtem Regen.

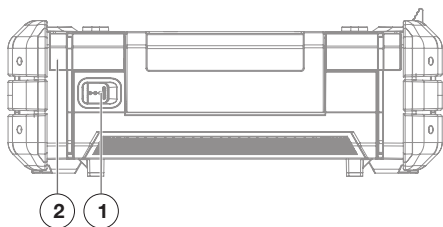

**Abbildung 2. Rückansicht**

1. Stromeingang (24 V DC)
2. Rückseitige Lautsprecher (2x)

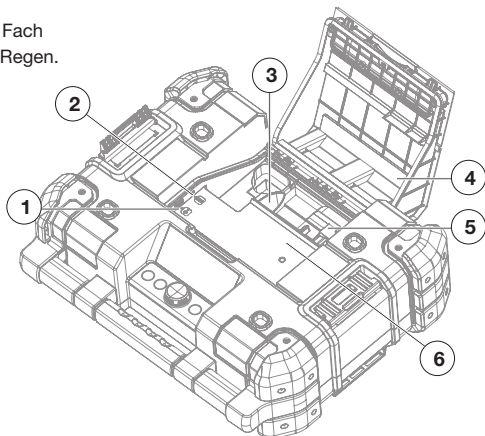

**Abbildung 3. Aufbewahrungsfach**

1. USB-Strom-/Ladeanschluss
2. Aux-Buchse (3,5 mm)
3. AC/DC-Stromadapterfach
4. Fachabdeckung
5. Akkuanschluss
6. Lagerraum



**Abbildung 4. Bedienfeld**

1. Schalter „Zurück“
2. Linker Knopf
3. Auswahlknopf
4. Rechte Taste
5. Home-Taste
6. Touch-Tasten (x 6)

## FEHLERBEHEBUNG

### SCHWACHE AKKUS

Schwache Akkus funktionieren weiterhin, werden aber keine volle Leistung erbringen. Wenn das Gerät Strom durch einen Akku erhält und der Ladestand unter 20% fällt, wird die Anzeige „niedriger Ladestand“ angezeigt.

### AKKU-SCHUTZ

Um die Lebensdauer des Akkus zu verlängern, schaltet sich das Gerät aus, wenn der Akkuladestand zu niedrig wird. Schließen Sie in diesem Fall das TSTAK™ CONNECT RADIO mit dem Stromadapter an eine Steckdose an und laden Sie den Akku auf.

### DIE MUSIK STOPPT

Wurde das Gerät in vertikale Position abgesetzt, kann der Akku von seinem Anschluss getrennt werden. Wird das Gerät vom Akku mit Strom versorgt, stoppt die Musik daraufhin. Um fortzufahren, öffnen Sie die Abdeckung und positionieren Sie den Akku neu.

## WARTUNG

**⚠️ WARNUNG:** Um das Verletzungsrisiko zu reduzieren, schalten Sie das Gerät aus und trennen Sie es von der Stromquelle, bevor Sie Wartungs- oder Reparaturarbeiten durchführen. Das Gerät darf nicht zerlegt werden. Bringen Sie es zu einer autorisierten Kundendienststelle, wenn es gewartet oder repariert werden muss.

### REINIGUNG

- ⚠️ WARNUNG:** Trennen Sie das Gerät vor der Reinigung von der Steckdose. Schmutz und Fett können mit einem Tuch oder einer weichen, nicht metallischen Bürste vom Äußeren des Geräts entfernt werden.
- ⚠️ WARNUNG:** Blasen Sie den Staub und Schmutz mindestens einmal wöchentlich mit sauberer, trockener Luft aus. Um das Risiko einer Augenverletzung zu minimieren, tragen Sie hierbei immer einen ANSI Z87.1-genehmigten Augenschutz.
- ⚠️ WARNUNG:** Verwenden Sie zum Reinigen der nicht metallischen Geräteteile NIEMALS Lösungsmittel oder aggressive Chemikalien.

Diese Chemikalien können das in diesen Teilen verwendete Kunststoffmaterial schädigen. Verwenden Sie ausschließlich ein angefeuchtetes Tuch mit milder Seifenlösung. Achten Sie darauf, dass keine Flüssigkeit in das Geräteinnere gelangt; tauchen Sie keine Teile der Einheit in eine Flüssigkeit.

### ZUBEHÖR

**⚠️ WARNUNG:** Da Zubehör, das nicht von DEWALT® angeboten wird, nicht mit diesem Gerät geprüft worden ist, kann die Verwendung von solchem Zubehör gefährlich sein. Um das Verletzungsrisiko zu mindern, sollte mit diesem Produkt nur DEWALT®-Zubehör verwendet werden.

Zubehör zur Verwendung mit dem TSTAK™ CONNECT RADIO ist gegen Aufpreis von Ihrem örtlichen Händler oder autorisierten Service-Center erhältlich.

### REPARATUR

Die Akkus können nicht gewartet werden.

Um die SICHERHEIT und ZUVERLÄSSIGKEIT des Produkts sicherzustellen, müssen Reparaturen, Wartungen und Einstellungen vom werkseigenen DEWALT®-Kundendienst, einem autorisierten DEWALT®-Servicezentrum oder anderen qualifizierten Kundendiensttechnikern ausgeführt werden. Verwenden Sie stets Original-Ersatzteile.

### ONLINE-REGISTRIERUNG

Danke für Ihren Einkauf. Registrieren Sie Ihr Produkt jetzt für:

- **Garantieleistungen:** Registrieren Sie Ihr Produkt, um effizientere Garantie-Dienstleistungen zu erhalten, wenn ein Problem mit dem Produkt auftritt.
- **Eigentumsbestätigung:** Bei einem Versicherungsverlust wie Brand, Flut oder Diebstahl dient die Eigentumsbestätigung als Kaufnachweis.
- **Für Ihre Sicherheit:** Registrieren Sie Ihr Produkt, damit wir Sie in dem unwahrscheinlichen Fall kontaktieren können, dass eine Sicherheitsmitteilung gemäß dem US-amerikanischen Federal Consumer Safety Act erforderlich ist.

## DEWALT® TSTAK™ CONNECT RADIO+CHARGER

The DEWALT® TSTAK™ CONNECT RADIO includes a built-in FM and DAB radio, Bluetooth support, 3.5mm AUX connector port to play audio/music from an external appliance, and an intuitive application for remote controlling the system via a Bluetooth-enabled smartphone or tablet. The system includes charging capabilities for DEWALT® slide pack batteries. The TSTAK™ CONNECT RADIO will charge most DEWALT® Li-ion batteries. Batteries sold separately.

### KEY FEATURES

- FM-stereo with manual/auto scanning and memory preset of stations
- Advanced Digital Audio Broadcasting (DAB) with information broadcast display by station
- Favorites – preset digital stations. 12 DAB stations and 12 FM stations.
- Bluetooth connectivity
- 3.5mm Auxiliary input jack for connecting external audio devices
- USB power/charging port (5V/2.1A)
- Large Colour LCD illuminated display
- Illuminated, soft-touch buttons
- Four mid-range drivers and two subwoofers for rich sound performance
- Volume control and sound tone adjustment
- Heavy-duty design
- Compatible with any TSTAK™ unit
- Water and dust-resistant – IP54 tested
- Smartphone/tablet Application for remote management of the appliance





## TECHNICAL DATA

<b>POWER SUPPLY UNIT (AC/DC POWER ADAPTOR) MODEL: S048HM2400200</b>	
Power input	100–240VAC 50-60 Hz (Class II)
Power output	24 VDC
Current output	2 A
Weight	0.3 kg (0.66 lb.)
<b>APPLIANCE</b>	
Power input	24 VDC
Power output	USB charge (5V/2.1A)
BLE Standby	7 Days on Battery, Always on when connected to mains
Period of time for switching on the automatic network standby power management function	< 20 mins
IP rating	IP54*
Weight	5.9 kg (13.2 lb.) not including battery pack
Stacking weight (gross)	60 kg (132 lb.)
<b>BATTERY PACK CHARGER</b>	
Battery packs voltage	10.8 VDC / 18 VDC (including XR FLEXVOLT Battery Packs) 1Ah-9Ah
Battery type	Li-ion (Slider Pack)
Approx. charging time	90–300 min
Charge current	1.5A
<b>AUDIO CHARACTERISTICS</b>	
Audio source	DAB/FM, 3.5mm Auxiliary input jack, Bluetooth
Sound SPL	100 dB @ 1 m
Sound power	45 W (class D)
Operation time	8 hours (approx.) for a fully-charged Premium 18 V Li-ion battery
Operating Frequency	2402–2480 MHz
Transmit	4dBm max

\*Protects from work-site dust, debris and light rain

## DEFINITIONS: SAFETY GUIDELINES

The definitions below describe the level of severity for each signal word. Please read the manual and pay attention to these symbols.

-  **DANGER:** Indicates an imminently hazardous situation which, if not avoided, will result in death or serious injury.
-  **WARNING:** Indicates a potentially hazardous situation which, if not avoided, could result in death or serious injury.
-  **CAUTION:** Indicates a potentially hazardous situation which, if not avoided, may result in minor or moderate injury.
-  **Notice:** Indicates a practice not related to personal injury which, if not avoided, may result in property damage.



**WARNING:** To reduce the risk of injury, read the instruction manual entirely.

**NOTE:** Product WARNING labels are located on the bottom of the appliance.

## IMPORTANT SAFETY INSTRUCTIONS

1. Read these instructions.
2. Keep these instructions.
3. Pay attention and follow all warnings.
4. Follow all instructions.
5. DO NOT use this appliance near water.
6. Read and understand all safety warnings and instructions. Failure to follow the warnings and instructions may result in electric shock, fire and/or serious injury.
7. This appliance shall not be exposed to direct water and no objects filled with liquids, such as bottles, shall be placed on the appliance.
8. Clean only with a dry or damp cloth.
9. To protect the appliance from water or dust, always close the compartment cover, and the rubber cover of the DC power input port.
10. Use in accordance with the manufacturer's instructions.
11. DO NOT place near any naked flame sources, such as lighted candles, heat sources such as radiators, heat registers, stoves or other apparatus (including amplifiers) that produce heat.
12. Protect the power cord from being walked on or pinched particularly at plug and receptacle.
13. Only use attachments/accessories specified by the manufacturer.
14. When a cart is used, use caution when moving the cart/appliance combination to avoid injury from tip-over. Use only with a cart, stand, tripod, bracket, or table specified by the manufacturer, or sold with the apparatus. 
15. The AC/DC power adaptor should only be used as the power source for the appliance and for battery charging. To disconnect the appliance completely, the AC/DC power adaptor should be disconnected from the outlet.
16. Unplug this appliance during lightning storms or when unused for long periods of time.
17. The AC/DC power adaptor should be easily accessible and not obstructed while in use.
18. Refer all servicing to qualified service personnel. Servicing is required when the appliance has been damaged in any way, such as power-supply cord or plug is damaged, liquid or direct rain has reached the connectors, the appliance has been exposed to extensive moisture, does not operate normally, or has been dropped and does not operate.
19. This appliance is not intended for use by persons (including children) with reduced physical, sensory or mental capabilities, or lack of experience and knowledge, unless they have been given supervision or

instruction concerning use of the appliance by a person responsible for their safety.

20. Children should be supervised to ensure that they **DO NOT** play with the appliance.
21. This transformer can be used by children aged from 8 years and above and persons with reduced physical, sensory or mental capabilities or lack of experience and knowledge if they have been given supervision or instruction concerning use of the transformer in a safe way and understand the hazards involved.
22. Children shall not play with the appliance
23. Cleaning and user maintenance shall not be made by Children without supervision
24. Use only with specifically designated DEWALT® battery packs (see **Important Safety Instructions for All Battery Packs** below for DEWALT®-approved battery packs). Use of any battery packs other than those approved by DEWALT® may create a risk of injury and fire.

 The lightning flash with arrow head within a triangle is intended to tell the user that parts inside the product are a risk of electric shock to persons.

 The exclamation point within a triangle is intended to tell the user that important operating and servicing instructions are in the user manual supplied with the appliance.

 The double insulation symbol (a square within a square) indicates a Class II electrical appliance and is intended to alert qualified service personnel to use only identical replacement parts in this appliance.

 **WARNING:** To reduce the risk of fire or electric shock, do not expose this appliance to direct rain or moisture. Use only in dry locations.

 **CAUTION:** To prevent electric shock, match the wide blade of the adaptor plug to the wide slot and fully insert.

## LIST OF STANDARDS





The DEWALT® TSTAK™ complies with the

following standards:

EN 300328  
 EN 55024  
 EN 301489-17  
 EN 55032  
 EN 55014-1  
 EN 60065  
 EN 55014-2  
 EN 61000-3-2  
 EN 55020  
 EN 61000-3-3

## LIST OF SYMBOLS

The labels on this appliance may include the following symbols:

V	Volts
A	Amperes
W	Watts
h	hours
	Direct current
	Class II Construction (double insulated)
	CE Mark
	Safety alert symbol

## IMPORTANT SAFETY INSTRUCTIONS

### FOR ALL BATTERY PACKS

When ordering replacement battery packs, be sure to include the catalog number and voltage. The TSTAK™ CONNECT RADIO is to be used only with DEWALT® DCB series 10.8V/18V Li-ion rechargeable battery packs, including DEWALT® XR FLEXVOLT battery packs of up to 9Ah. Use of any other battery packs or any non-rechargeable batteries may create a risk of injury or fire.

Recharge only with the TSTAK™ CONNECT RADIO integrated charger, or equivalent. A charger that is suitable for one type of battery pack may create a risk of fire when used with another battery pack.

➔ **Note:** The battery pack is not fully charged

out of the carton. Before using the battery pack and charger, read the safety instructions in the following section and then follow the charging procedures.

## READ ALL INSTRUCTIONS

- **Do not charge or use the battery pack in explosive atmospheres, such as in the presence of flammable liquids, gases or dust.** Inserting or removing the battery pack from the charger may ignite the dust or fumes.
- **NEVER force the battery pack into the charger. DO NOT modify the battery pack in any way to fit into a non-compatible charger as battery pack may rupture causing serious personal injury.**
- Charge the battery packs only in designated DEWALT® chargers.
- **DO NOT** immerse in water or other liquids.
- **Do not store or use the appliance and battery pack in locations where the temperature may reach or exceed 105 °F (40 °C) (such as outside sheds or metal buildings in summer).** For best life store battery packs in a cool, dry location.

**⚠ WARNING:** Fire hazard. Never attempt to open the battery pack for any reason. If the battery pack case is cracked or damaged, do not insert into the charger. Do not crush, drop or damage the battery pack. Do not use a battery pack or charger that has received a sharp blow, been dropped, run over or damaged in any way (e.g., pierced with a nail, hit with a hammer, stepped on). Damaged battery packs should be returned to the service center for recycling.

**⚠ WARNING:** Fire hazard. **Do not store or carry the battery pack so that metal objects can contact exposed battery terminals.** For example, do not place the battery pack in aprons, pockets, toolboxes, product kit boxes, drawers, etc., with loose nails, screws, keys, etc.  
**Transporting batteries can possibly**

**cause fires if the battery terminals inadvertently come in contact with conductive materials such as keys, coins, hand tools and the like.** The US Department of Transportation Hazardous Material Regulations (HMR) actually prohibits transporting batteries in commerce or on airplanes (e.g., packed in suitcases and carry-on luggage) UNLESS they are properly protected from short circuits. So when transporting individual battery packs, make sure that the battery terminals are protected and well insulated from materials that could contact them and cause a short circuit.

## SPECIFIC SAFETY INSTRUCTIONS FOR LITHIUM ION (LI-ION)

- **Do not incinerate the battery pack even if it is severely damaged or is completely worn out.** The battery pack can explode in a fire. Toxic fumes and materials are created when lithium ion battery packs are burned.
- **If battery contents come into contact with the skin, immediately wash area with mild soap and water.** If battery liquid gets into the eye, rinse water over the open eye for 15 minutes or until irritation ceases. Additionally, seek medical attention. The battery electrolyte is composed of a mixture of liquid organic carbonates and lithium salts.
- **Contents of opened battery cells may cause respiratory irritation.** Provide fresh air. If symptoms persist, seek medical attention.
- **Do not expose a battery pack or appliance to fire or excessive temperature.** Exposure to fire or temperature above 265 °F (130 °C) may cause explosion.

**⚠ WARNING:** Burn hazard. Battery liquid may be flammable if exposed to spark or flame.

## IMPORTANT SAFETY INSTRUCTIONS FOR ALL BATTERY CHARGERS

**Save these instructions:** This manual contains important safety and operating instructions for battery chargers.

- Before using the charger, read and understand all instructions and cautionary markings on the charger, battery pack and product using the battery pack.

**⚠ WARNING:** Shock hazard. Do not allow any liquid to get inside the charger. Electric shock may result.

**⚠ CAUTION:** Burn hazard. To reduce the risk of injury, charge only DEWALT® rechargeable battery packs. Other types of batteries may overheat and burst resulting in personal injury and property damage.

➔ **Notice:** When battery pack is not in use, keep it away from other metal objects. Alternatively, with the charger plugged into the power supply, the charger can be shorted or ignited by foreign material. Foreign materials or metal objects of a conductive nature, such as, but not limited to, grinding dust, metal chips, steel wool, aluminum foil or any buildup of metallic particles should be kept away from the charger cavities at all times. Always unplug the AC/DC power adaptor from the outlet and remove the battery pack from the battery pack receptacle before attempting to clean the charger.

- **DO NOT attempt to charge the battery pack with any charger other than a compatible DEWALT® charger.** The charger and battery pack are specifically designed to work together.
- **This charger is not intended for any uses other than charging designated DEWALT® rechargeable batteries.** Any other uses may result in risk of fire, electric shock or electrocution.
- **Do not expose the charger to direct water source and DO NOT immerse in water.**
- **Pull by the plug rather than the cord when disconnecting the charger. This will reduce the risk of damage to the electric plug and cord.**

- **Make sure that the cord is located so that it will not be stepped on, tripped over or otherwise subjected to damage or stress.**
- **Do not use an extension cord unless it is absolutely necessary.** Use of improper extension cord could result in risk of fire, electric shock or electrocution.
- **When operating a charger outdoors, always provide a dry location and use an extension cord suitable for outdoor use.** Use of a cord suitable for outdoor use reduces the risk of electric shock.
- **Do not place any object on top of the charger.** Place the charger in a position away from any heat source.
- **Do not operate the charger with a damaged cord or plug.**
- **Do not operate the charger if it has received a sharp blow, been dropped or otherwise damaged in any way.** Take it to an authorized service center.
- **Do not disassemble the charger; take it to an authorized service center when service or repair is required.** Incorrect reassembly may result in a risk of electric shock, electrocution or fire.
- **Disconnect the charger from the outlet before attempting any cleaning.** This will reduce the risk of electric shock. Removing the battery pack will not reduce this risk.
- **NEVER attempt to connect 2 chargers together.**
- **The charger is designed to operate on 24 VDC. Do not attempt to use it with any other power supply AC/DC power adaptor other than that supplied with the appliance.**

## STORAGE RECOMMENDATIONS

1. When possible store in cool and dry conditions, away from direct sunlight and excess heat or cold.
2. For long-term storage, it is recommended storing a fully charged battery pack in a cool dry place, out of the charger, for optimal battery life.

➔ **Note:** Battery packs should not be stored completely depleted of charge. The battery pack will need to be recharged before use.

## CHARGING

The TSTAK™ CONNECT RADIO can charge only DEWALT® DCB series 10.8V/18V Li-ion rechargeable battery packs including DEWALT® XR FLEXVOLT Battery packs up to 9Ah. Use of any other battery pack or any non-rechargeable batteries may create a risk of injury or fire. Be sure to read all safety instructions before using this appliance for charging your battery pack.

## IMPORTANT CHARGING NOTES

- Longest life and best performance can be obtained if the battery pack is charged when temperature is between 18°C and 24 °C. DO NOT charge the battery pack below 4.5 °C, or above 40.5 °C. This is important and will prevent serious damage to the battery pack.
- The charger and battery pack may become warm to the touch while charging. This is a normal condition, and does not indicate a problem. To facilitate the cooling of the battery pack after use, avoid placing the charger or battery pack in a warm environment such as in a metal shed or an uninsulated trailer.
- A cold battery pack will charge at about half the rate of a warm battery pack. The battery pack will charge at that slower rate throughout the entire charging cycle and will not return to maximum charge rate even if the battery pack warms.
- If the battery pack does not charge properly:
  - Make sure power source is working by plugging a different appliance to the same source;
  - Check to see if receptacle is connected to a light switch which turns power off when you turn out the lights;
  - Move the charger and battery pack to a location where the surrounding air temperature is between 18°C and 24 °C;
  - If charging problems persist, take the battery pack and charger to your local service center.
- The battery pack should be recharged when it fails to produce sufficient power on jobs which were easily done previously. DO NOT CONTINUE to use the pack under these conditions. You may also charge a partially used pack with no adverse effect on the battery pack.
- Foreign materials of a conductive nature such as, but not limited to, grinding dust, metal chips, steel wool, aluminum foil, or any buildup of metallic particles should be kept away from charger cavities. Always unplug the charger from the power supply before attempting to clean.
- Do not freeze or immerse the charger in water or any other liquid.

**⚠ WARNING:** Shock hazard. Don't allow any liquid to get inside the charger. Electric shock may result.

**⚠ WARNING:** Burn hazard. Do not submerge the battery pack in any liquid or allow any liquid to enter the battery pack. Never attempt to open the battery pack for any reason. If the plastic housing of the battery pack breaks or cracks, return to a service center for recycling.

**⚠ CAUTION:** Danger of explosion if battery is incorrectly replaced. Replace only with the same or equivalent type.

## CHARGING A BATTERY PACK

The TSTAK™ CONNECT RADIO includes a large storage compartment. This compartment also stores and protects the AC/DC power adaptor when not in-use.

- Open the compartment to take out the AC/DC power adaptor (see Figure 1 and Figure 3).
- Plug the charger AC/DC power adaptor into an appropriate outlet and connect it to the TSTAK™ CONNECT RADIO power-in port before inserting the battery pack. The Mains Adapter indicator LED will light in red.
- Open the appliance cover by releasing its locking latch.
- Insert the battery pack (not included) into the radio, making sure the pack is securely held in the receptacle (see Figure 4). The battery indicator LED will

blink continuously, indicating that battery charging is in process.

The AC adapter LED lights in red. The battery LED will light in accordance with battery charging status (Green, Yellow, Red).

➔ **Note:** Close the cover and check it is tightly closed.

- The charging completion will be indicated by a steady battery indicator LED. The pack is fully charged and may be used at this time or left in the charger.

## HOT/COLD PACK DELAY

When the charger detects a battery pack that is too hot or too cold, it automatically starts a Hot/Cold Pack Delay, suspending charging until the battery pack has reached an appropriate temperature. The charger then automatically switches to the pack charging mode. This feature ensures maximum battery pack life.

## LED INDICATORS

 BATTERY LED	
A three-color LED indicates the battery pack status	
Green	Battery pack is fully charged
Yellow	Battery pack is partially charged
Red	Battery pack is empty





 BATTERY LED	
A three-color LED indicates the battery pack status	
Slow Blink & Mains Adapter LED is on	Battery is charging
Fast Red Blink	Error / Faulty battery pack

 MAINS ADAPTER LED	
A red LED indicates battery Mains Adapter	
Red	Mains Adapter Connected

 BLUETOOTH LED	
A blue LED indicates the Bluetooth status	
Blue	Bluetooth connected to Mobile App
Off	Not connected (light does not need to be on for connecting to the device)

## ON SCREEN BATTERY STATUS POPUP

When charging a battery pack, a large battery image is displayed in the center of the LCD screen showing the battery pack charging status.

 Green	Battery pack is fully charged
 Yellow	Battery pack is partially charged
 Red	Battery pack is empty
 Cyan and Red	<p>Hot/Cold Delay</p> <p>This charger has a hot/cold delay feature: when the charger detects a battery that is hot, it automatically starts a delay, suspending charging until the battery has cooled. After the battery has cooled down, the charger automatically switches to the pack charging mode. This feature ensures maximum battery life.</p>
	<p>Faulty Battery Packs</p> <p>This charger will not charge a faulty battery pack. The charger will indicate faulty battery pack by displaying an X on the LCD battery image. If this occurs, re-insert the battery pack into the charger. If the problem persists, try a different battery pack to determine if the charger is working properly. If the new pack charges correctly, then the original pack is defective and should be returned to a service center or other collection site for recycling. If the new battery pack elicits the same trouble indication as the original, have the charger and the battery pack tested at an authorized service center.</p> <p>NOTE: This could also mean a problem with a charger.</p>

**⚠ WARNING:** To reduce the risk of injury, turn the appliance off and disconnect it from the power outlet when not in use and when making repairs. Do not attempt to disassemble the unit; take it to an authorized service center when service or repair is required.

### SAVE THESE INSTRUCTIONS FOR FUTURE REFERENCE

The full user manual is available on [www.2Helpu.Com/DEWALT](http://www.2Helpu.Com/DEWALT)

## APPLIANCE DESCRIPTION

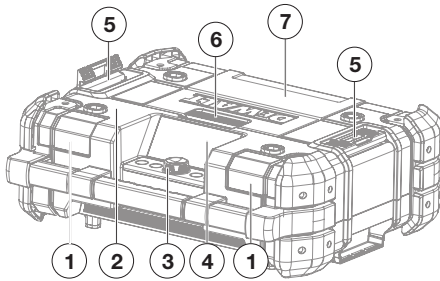
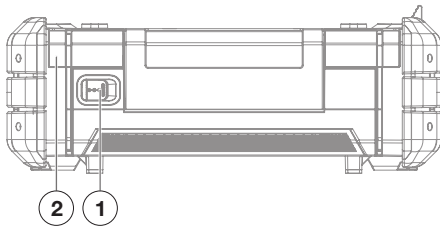

**Figure 1. Front View**

1. Front speakers (2x)
2. Carrying handle
3. Control panel;
4. LCD Display Screen
5. Stacking latches (2x);
6. Compartment latch
7. Compartment cover

- To open the compartment, release the cover locking latch and open it.
- To reach the battery pack receptacle, open the compartment top cover.
- To close the compartment, push the cover down until it is locked in place.

➔ **Note:** When correctly closed, the compartment protects its contents from dust, debris and light rain.



**Figure 2. Rear View**

1. Power-in port (24 VDC)
2. Rear loudspeakers (2x)

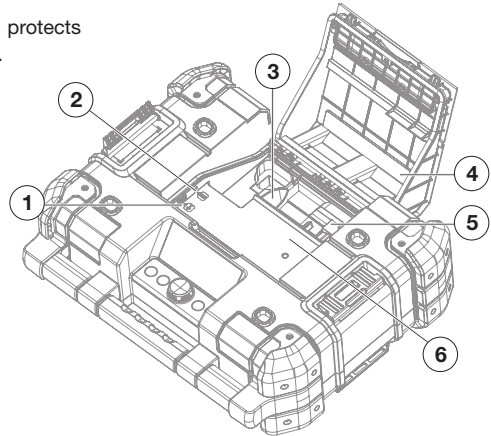

**Figure 3. Storage Compartment**

1. USB power/charging port
2. Auxiliary jack (3.5 mm)
3. AC/DC power adaptor compartment
4. Compartment cover
5. Battery Pack Receptacle
6. Storage space



**Figure 4. Control Panel**

1. Back button
2. Left button
3. Selection knob
4. Right button
5. Home button
6. Touch buttons (x6)

## TROUBLESHOOTING

### WEAK BATTERY PACKS

Weak batteries will continue to function but should not be expected to perform as well. When the appliance is powered by a battery pack and its charging level falls below 20%, the low battery indicator is displayed.

### BATTERY PACK PROTECTION

To protect the life of the battery pack, the appliance will shut off when the battery's charging level becomes too low. If this happens, connect the TSTAK™ CONNECT RADIO to an outlet with the AC/DC power adaptor and charge the battery pack.

### MUSIC STOPS

When dropping the appliance in its vertical position the battery pack may disconnect from its receptacle. If the music is operated by the battery pack, the music will stop. To resume, open the cover and reposition the battery pack.

## MAINTENANCE

**⚠ WARNING:** To reduce the risk of injury, turn appliance off and disconnect it from power source before performing any maintenance procedures or when making repairs. Do not attempt to disassemble the unit; take it to an authorized service center when service or repair is required.

### CLEANING

**⚠ WARNING:** Disconnect the charger from the AC outlet before cleaning. Dirt and grease may be removed from the exterior of the appliance using a cloth or soft non-metallic brush.

**⚠ WARNING:** Blow out dirt and dust with clean, dry air at least once a week. To minimize the risk of eye injury, always wear ANSI Z87.1 approved eye protection when performing this.

**⚠ WARNING:** Never use solvents or other

harsh chemicals for cleaning the non-metallic parts of the appliance. These chemicals may weaken the plastic materials used in these parts. Use a cloth dampened only with water and mild soap. Never let any liquid get inside the appliance; never immerse any part of the appliance into a liquid.

### ACCESSORIES

**⚠ WARNING:** Since accessories, other than those offered by DEWALT®, have not been tested with this appliance, use of other such accessories could be hazardous. To reduce the risk of injury, only DEWALT® accessories should be used with this appliance.

Accessories for use with the TSTAK™ CONNECT RADIO are available at extra cost from your local dealer or authorized service center.

### REPAIRS

The battery packs are not serviceable.

To assure product SAFETY and RELIABILITY, any repairs, maintenance and adjustment should be performed by a DEWALT® factory service center, a DEWALT® authorized service center or other qualified service personnel. Always use identical replacement parts.

### REGISTER ONLINE

Thank you for your purchase. Register your product now for:

- **Warranty Service:** Registering your product will help you obtain more efficient warranty service in case there is a problem with your product.
- **Confirmation of Ownership:** In case of an insurance loss, such as fire, flood or theft, your registration of ownership will serve as your proof of purchase.
- **For Your Safety:** Registering your product will allow us to contact you in the unlikely event a safety notification is required under the Federal Consumer Safety Act.

## RADIO + CARGADOR DEWALT® TSTAK™ CONNECT

La RADIO DEWALT® TSTAK™ CONNECT incluye una radio FM y DAB integrada, compatibilidad con Bluetooth, puerto de conector AUX de 3,5 mm para reproducir audio y música desde un aparato externo y una aplicación intuitiva para controlar a distancia el sistema a través de un teléfono inteligente o tableta habilitados para Bluetooth. El sistema incluye capacidades de carga para las baterías DEWALT® de tipo carril. La RADIO TSTAK™ CONNECT carga la mayoría de las baterías DEWALT® de iones de litio. Las baterías se venden por separado.

### FUNCIONES CLAVE

- Radio FM estéreo con escaneo manual/automático y memoria de emisoras predefinidas
- Radiodifusión sonora digital (DAB) avanzada con difusión de información visualizada por emisora
- Favoritos: emisoras digitales presintonizadas. 12 emisoras DAB y 12 emisoras FM.
- Conectividad Bluetooth
- Toma de entrada auxiliar de 3,5 mm para conectar dispositivos de audio externos
- Puerto de corriente/carga USB (5 V/2,1 A)
- Gran pantalla LCD a color iluminada
- Botones iluminados de funciones
- Cuatro controladores rango medio y dos subwoofers para unas prestaciones amplias de sonido
- Control del volumen y ajuste del tono del sonido
- Diseño de servicio pesado
- Compatible con cualquier unidad TSTAK™
- Resistente al agua y al polvo: aprobado por IP54
- Aplicación de teléfono inteligente/tableta para la gestión remota del aparato

## DATOS TÉCNICOS

<b>MODELO DE LA UNIDAD DE LA FUENTE DE ALIMENTACIÓN (ADAPTADOR DE CORRIENTE CA/CC): S048HM2400200</b>	
Entrada de corriente	100-240 VCA 50-60 Hz (Clase II)
Salida de corriente	24 VCC
Salida de corriente	2 A
Peso	0,3 kg (0,66 lb)
<b>APARATO</b>	
Entrada de corriente	24 VCC
Salida de corriente	Carga USB (5 V/2,1 A)
BLE	Baterías 7 días, Puerto de entrada de corriente ON siempre
Periodo de tiempo para activar la función de administración automática de energía de espera en red	< 20 min
Clasificación IP	IP54*
Peso	5,9 kg (13,2 lb) sin incluir el paquete de baterías
Peso apilado (bruto)	60 kg (132 lb)
<b>CARGADOR DEL PAQUETE DE BATERÍAS</b>	
Voltaje de los paquetes de baterías	10,8 VCC/18 VCC (incluidos los paquetes de batería XR FLEXVOLT) 1Ah-9Ah
Tipo de batería	Iones de litio (paquete de tipo carril)
Tiempo aproximado de carga	90-300 min.
Corriente de carga	1,5 A
<b>AUDIO CHARACTERISTICS</b>	
Fuente de audio	DAB/FM, toma de entrada auxiliar de 3,5 mm, Bluetooth
SPL de sonido	100 dB a 1 m
Potencia de sonido	45 W (Clase D)
Tiempo de funcionamiento	8 horas (aproximadamente) para una batería de iones de litio premium de 18 V completamente cargada
Frecuencia de funcionamiento	2402-2480 MHz
Transmisión	4 dBm máx.

\*Protegido contra polvo, suciedad y lluvias ligeras en el sitio de trabajo

## DEFINICIONES: DIRECTRICES DE SEGURIDAD

Las siguientes definiciones describen el nivel de gravedad de cada advertencia. Lea el manual y preste atención a estos símbolos.

 **PELIGRO:** Indica una situación inminentemente peligrosa que, si no se evita, resultará en la muerte o lesiones graves.

 **ADVERTENCIA:** Indica una situación de peligro potencial que, si no se evita, podría provocar la muerte o lesiones graves.

 **PRECAUCIÓN:** Indica una situación de peligro potencial que, si no se evita, puede provocar lesiones leves o moderadas.

➔ **Aviso:** Indica una práctica no relacionada con lesiones personales que, si no se evita, puede resultar en daños a los bienes.



**ADVERTENCIA:** Para reducir el riesgo de lesiones, lea el manual de instrucciones entero.





**NOTA:** Las etiquetas de ADVERTENCIA del producto se ubican en la parte inferior del aparato.

## INSTRUCCIONES IMPORTANTES DE SEGURIDAD

1. Lea estas instrucciones.
2. Conserve estas instrucciones.
3. Preste atención y siga todas las advertencias.
4. Siga todas las instrucciones.
5. NO use este aparato cerca del agua.
6. Lea y comprenda todas las advertencias e instrucciones de seguridad. El incumplimiento de las advertencias e instrucciones puede provocar descargas eléctricas, incendios o lesiones graves.
7. Este aparato no debe exponerse al agua directa y no deben colocarse sobre el aparato objetos rellenos de líquidos, como botellas.
8. Limpie solo con un paño seco o húmedo.
9. Para proteger el aparato contra el agua o el polvo, siempre cierre la cubierta del compartimento superior y la cubierta de goma del puerto de entrada de corriente de CC.
10. Use de acuerdo con las instrucciones del fabricante.
11. NO lo coloque cerca de fuentes de llamas abiertas como velas encendidas, fuentes de calor como radiadores, registradores de calor, estufas u otros aparatos (incluidos amplificadores) que producen calor.
12. Proteja el cable de alimentación para que no se pise ni aplaste, especialmente en el enchufe y el receptáculo.
13. Use solo las conexiones y accesorios especificados por el fabricante.
14. Cuando se usa un carro, tenga precaución al mover la combinación del carro y aparato para evitar lesiones en caso de vuelco. Use solo con un carro, pie, trípode, soporte o mesa especificados por el fabricante, o vendidos con el aparato. 
15. El adaptador de corriente CA/CC solo debe usarse como fuente de alimentación para el aparato y para cargar la batería. Para desconectar por completo el aparato, el adaptador de corriente de CA/CC debe desconectarse del tomacorriente.
16. Desenchufe este aparato durante tormentas eléctricas y cuando no se use por un periodo prolongado de tiempo.
17. Se debe poder acceder fácilmente al adaptador de corriente de CA/CC y no debe obstruirse durante el uso.
18. Derive todas las tareas de servicio al personal de servicio cualificado. Se requieren tareas de servicio cuando el aparato ha sido dañado de alguna forma, como por ejemplo si el cable de suministro de corriente o el enchufe han sido dañados, líquido o lluvia directa han llegado a los conectores, el aparato ha sido expuesto a gran cantidad de humedad, no funciona normalmente o se ha caído y no funciona.
19. Este aparato no se destina al uso por parte de personas (incluidos los niños) con capacidades físicas, sensoriales o mentales reducidas, o que carezcan de experiencia o del conocimiento necesario, a menos que estén supervisadas o reciban las instrucciones relativas al uso del aparato por una persona encargada de su seguridad.

20. Los niños deberán permanecer vigilados para garantizar que **NO** jueguen con el aparato.
21. Este aparato puede ser usado por niños a partir de los 8 años y personas con capacidades físicas, sensoriales o mentales reducidas o falta de experiencia y conocimiento si reciben supervisión o instrucción con respecto al uso del aparato de forma segura y comprenden los riesgos involucrados. Los niños no deben jugar con el aparato. La limpieza y el mantenimiento por parte del usuario no deben realizarse por niños sin supervisión.
22. Use solo con paquetes de baterías DEWALT® específicamente designados (vea **Instrucciones importantes de seguridad para todos los paquetes de baterías** a continuación para conocer los paquetes de baterías aprobados por DEWALT®). El uso de paquetes de baterías no aprobados por DEWALT® puede crear un riesgo de lesiones e incendios.

 El rayo con una flecha dentro de un triángulo está destinado a indicar al usuario que las piezas dentro del producto representan un riesgo de descarga eléctrica para las personas.

-  El signo de exclamación dentro de un triángulo está destinado a indicar al usuario que el manual del usuario provisto con el aparato contiene instrucciones importantes de operación y servicio.
-  El símbolo de doble aislamiento (un cuadrado dentro de un cuadrado) indica un aparato eléctrico de Clase II y está destinado a alertar al personal de servicio calificado que debe usar solo piezas de repuesto idénticas en este aparato.
-  **ADVERTENCIA:** Para reducir el riesgo de incendio o descarga eléctrica, no exponga este aparato a la lluvia directa o la humedad. Use solo en lugares secos.
-  **PRECAUCIÓN:** Para prevenir una descarga eléctrica, coloque la patilla ancha del enchufe adaptador en la ranura ancha e inserte por completo.



## LISTA DE ESTÁNDARES

DEWALT® TSTAK™ cumple con las siguientes normas:  
EN 300328

EN 55024  
EN 301489-17  
EN 55032  
EN 55014-1  
EN 60065  
EN 55014-2  
EN 61000-3-2  
EN 55020  
EN 61000-3-3

## LISTA DE SÍMBOLOS

Las etiquetas en este aparato pueden incluir los siguientes símbolos:

V	Voltios
A	Amperios
W	Vatios
h	horas
—	Corriente directa
	Construcción de Clase II (doble aislamiento)
	Marca CE
	Símbolo de alerta de seguridad

## INSTRUCCIONES IMPORTANTES DE SEGURIDAD PARA TODOS LOS PAQUETES DE BATERÍAS

Quando solicite paquetes de baterías de repuesto, asegúrese de incluir el número de catálogo y el voltaje. La RADIO TSTAK™ CONNECT solo se debe usar con los paquetes de baterías de la serie DEWALT® DCB de iones de litio de 10,8 V/18 V, incluidos los paquetes de baterías DEWALT® XR FLEXVOLT de hasta 9 Ah. El uso de otro paquete de baterías o baterías no recargables puede crear un riesgo de lesiones o incendios.

Recargue solo con el cargador integrado de la RADIO TSTAK™ CONNECT, o equivalente. Un cargador apropiado para un tipo de paquete de baterías puede generar un riesgo de incendio si se utiliza con otro paquete de baterías.

➔ **Nota:** El paquete de baterías no viene completamente cargado. Antes de usar el paquete de baterías y el cargador, lea las instrucciones de seguridad en la sección siguiente y luego siga los procedimientos de carga.

## LEA TODAS LAS INSTRUCCIONES

- **No cargue ni use el paquete de baterías en ambientes explosivos como ante la presencia de líquidos, gases o polvos inflamables.** Insertar o extraer el paquete de baterías del cargador puede encender el polvo o los gases.
- **NUNCA fuerce el paquete de baterías para meterlo en el cargador. NO modifique el paquete de baterías de ninguna forma para que encaje en un cargador no compatible, dado que el paquete de baterías puede romperse y causar lesiones personales graves.**
- Cargue los paquetes de baterías solo en cargadores designados de DEWALT®.
- **NO** sumerja en agua ni en otros líquidos.
- **No almacene ni use el aparato y el paquete de baterías en ubicaciones donde la temperatura pueda alcanzar o superar los 40 °C (105 °F) (tales como en cobertizos o construcciones de metal en verano).** Para una duración más prolongada, almacene los paquetes de baterías en un lugar fresco y seco.

**⚠ ADVERTENCIA:** Riesgo de incendio. No intente nunca abrir el paquete de baterías por ningún motivo. Si el alojamiento del paquete de la batería está quebrado o dañado, no lo inserte en el cargador. No aplaste el paquete de baterías, ni lo dañe o deje caer al suelo. No utilice un paquete de baterías o cargador que haya recibido un golpe fuerte, que se haya caído, al que le haya pasado por encima un vehículo o que se haya dañado de otra manera (por ej., perforado con un clavo, golpeado con un martillo o pisado). Los paquetes de baterías dañados deben ser devueltos al centro de reparaciones para su reciclaje.

**⚠ ADVERTENCIA:** Riesgo de incendio. **No almacene ni transporte el paquete de baterías de un modo en que los objetos de metal puedan entrar en contacto con los terminales expuestos de las baterías.** Por ejemplo, no coloque el paquete de baterías en delantales, bolsillos, cajas de herramientas, cajas de kits de productos, cajones, etc., con objetos sueltos como clavos, tornillos, llaves, etc. **El transporte de baterías puede generar posibles incendios si los terminales**

**de la batería entran en contacto de forma inadvertida con materiales conductivos, tales como llaves, monedas, herramientas de mano y similares.** Las Reglamentaciones sobre Materiales Peligrosos (HMR) del Departamento de Transporte de los EE. UU. en realidad prohíben transportar baterías en vehículos comerciales o en aviones (por ej., en valijas y en el equipaje de mano) A MENOS QUE estén debidamente protegidas contra cortocircuitos. Entonces, al transportar paquetes de baterías individuales, asegúrese de que los terminales de la batería estén protegidos y bien aislados de los materiales que podrían entrar en contacto con ellos y provocar un cortocircuito.

## INSTRUCCIONES ESPECÍFICAS DE SEGURIDAD PARA LAS BATERÍAS DE IONES DE LITIO (LI-ION)

- **No incinere el paquete de baterías, incluso si estuviera muy dañado o completamente agotado.** El paquete de baterías podría explotar con el fuego. Se generan humos y materiales tóxicos cuando se queman paquetes de baterías de iones de litio.
- **Si el contenido de la batería entra en contacto con la piel, lave de inmediato el área con jabón neutro y agua.** Si el líquido de la batería entra en el ojo, enjuague con agua el ojo abierto durante 15 minutos o hasta que cese la irritación. Adicionalmente, obtenga atención médica. El electrolito de la batería está formado por una mezcla de carbonatos orgánicos líquidos y sales de litio.
- **El contenido de las celdas abiertas de la batería puede causar irritación en las vías respiratorias.** Proporcione aire fresco. Si los síntomas continúan, busque ayuda médica.
- **No exponga un paquete de baterías o aparato al fuego o a una temperatura excesiva.** La exposición al fuego o a temperaturas superiores a los 130 °C (265 °F) puede causar una explosión.

**⚠ ADVERTENCIA:** Riesgo de quemaduras. El líquido de la batería puede ser inflamable si se expone a chispas o llamas.

## INSTRUCCIONES IMPORTANTES DE SEGURIDAD PARA TODOS LOS CARGADORES DE BATERÍA

**Guarde estas instrucciones:** Este manual contiene importantes instrucciones de funcionamiento y seguridad para cargadores de baterías.

- Antes de usar el cargador, lea y comprenda todas las instrucciones y marcas de precaución en el cargador, el paquete de baterías y el producto que utiliza el paquete de baterías.

**⚠ ADVERTENCIA:** Riesgo de descarga eléctrica. No permita la entrada de líquido en el cargador. Puede producirse una descarga eléctrica.

**⚠ PRECAUCIÓN:** Riesgo de quemaduras. A fin de disminuir el riesgo de lesiones, recargue solo los paquetes de baterías recargables de DEWALT®. Otros tipos de baterías pueden recalentarse y explotar, lo que derivará en lesiones físicas y daños materiales.

➔ **Aviso:** Cuando el paquete de baterías no está en uso, manténgalo alejado de otros objetos de metal. Alternativamente, con el cargador enchufado en la fuente de alimentación, el cargador puede entrar en cortocircuito o encenderse con materiales extraños. Los materiales extraños u objetos de metal de naturaleza conductiva, tales como, entre otros, el polvo de amolado, virutas de metal, lana de acero, papel aluminio o cualquier otra acumulación de partículas metálicas, deben mantenerse alejados de las cavidades del cargador en todo momento.

Siempre desenchufe el adaptador de corriente de CA/CC del tomacorriente y quite el paquete de baterías del receptáculo del paquete de baterías antes de intentar limpiar el cargador.

- **NO intente cargar el paquete de baterías con cargadores que no sean un cargador compatible de DEWALT®.** El cargador y el paquete de baterías están especialmente diseñados para funcionar en conjunto.
- **Este cargador no está diseñado para usos diferentes de cargar baterías recargables DEWALT® designadas.** Otros usos pueden resultar en un riesgo de incendio, descarga eléctrica o electrocución.
- **No exponga el cargador a una fuente directa de agua y NO lo sumerja en agua.**
- **Tire del enchufe, no del cable, cuando**

desconecte el cargador. Esto disminuirá el riesgo de daños en el enchufe y cable eléctricos.

- **Asegúrese de que el cable esté ubicado de forma tal que no se pise o se tropiece con él y que no está sujeto a daños o tensiones de alguna otra manera.**
- **No use un cable de extensión, a menos que sea absolutamente necesario.** El uso de un cable de extensión inapropiado podría resultar en riesgo de incendio, descarga eléctrica o electrocución.
- **Al utilizar un cargador en el exterior, siempre colóquelo en un lugar limpio y utilice un cable de extensión adecuado para uso en exteriores.** Utilice un cable adecuado para uso en exteriores a fin de reducir el riesgo de descarga eléctrica.
- **No coloque ningún objeto sobre el cargador.** Coloque el cargador en un sitio alejado de las fuentes de calor.
- **No utilice el cargador con el cable o el enchufe dañados.**
- **No utilice el cargador si ha recibido un golpe fuerte, se ha caído o se ha dañado de alguna forma.** Llévelo a un centro de reparaciones autorizado.
- **No desarme el cargador, llévelo a un centro de reparaciones autorizado cuando se requiera mantenimiento o una reparación.** El reensamblaje incorrecto puede resultar en riesgo de descarga eléctrica, electrocución o incendio.
- **Desconecte el cargador del tomacorriente antes de intentar limpiarlo.** Esto disminuirá el riesgo de descarga eléctrica. Quitar el paquete de baterías no reducirá este riesgo.
- **NUNCA intente conectar dos cargadores juntos.**
- **El cargador está diseñado para funcionar con 24 VCC. No intente usarlo con otro adaptador de CA/CC de la fuente de alimentación que el provisto con el aparato.**

## RECOMENDACIONES DE ALMACENAMIENTO

1. Cuando sea posible, guárdelo en un lugar fresco y seco, alejado de la luz solar directa y del exceso de calor o frío.
2. Para un almacenamiento prolongado, se recomienda almacenar un paquete de baterías totalmente cargado en un lugar fresco y seco fuera del cargador para obtener una vida útil óptima de la batería.

► **Nota:** Los paquetes de baterías no deben almacenarse con la carga totalmente agotada. El paquete de baterías deberá recargarse antes de usar.

## CARGA

La RADIO TSTAK™ CONNECT solo se puede cargar con los paquetes de baterías de la serie DEWALT® DCB de iones de litio recargables de 10,8 V/18 V, incluidos los paquetes de baterías DEWALT® XR FLEXVOLT de hasta 9 Ah. El uso de otro paquete de baterías o baterías no recargables puede crear riesgo de lesiones o incendios. Asegúrese de leer todas las instrucciones de seguridad antes de usar este aparato para cargar su paquete de baterías.

## NOTAS IMPORTANTES SOBRE LA CARGA

- Se puede obtener una mayor vida útil y un mejor rendimiento si el paquete de baterías se carga cuando la temperatura ambiente se encuentra entre los 18 y 24 °C. NO cargue la batería por debajo de 4,5 °C, ni por encima de 40,5 °C. Esto es de importancia y evitará daños graves al paquete de baterías.
- El cargador y el paquete de baterías pueden estar calientes al tacto cuando se están cargando. Esta es una condición normal y no indica un problema. Para facilitar el enfriamiento del paquete de baterías después de usarlo, evite colocar el cargador o el paquete de baterías en un entorno cálido, como un cobertizo de metal o un tráiler sin aislamiento.
- Un paquete de baterías frío se cargará a aproximadamente la mitad de velocidad que un paquete de baterías caliente. Un paquete de baterías se cargará a una velocidad más lenta durante todo el ciclo de carga y no volverá a la velocidad de carga máxima, incluso si el paquete de baterías se calienta.
- Si el paquete de baterías no se carga correctamente:
  - Asegúrese de que la fuente de alimentación funciona, para ello conecte un aparato diferente a la misma fuente.
  - Compruebe si el receptáculo está conectado a un interruptor de luz que desconecte la electricidad cuando se apagan las luces.
- Traslade el cargador y el paquete de baterías a una ubicación donde la temperatura ambiente sea de aproximadamente 18 °C a 24 °C.
- Si los problemas de carga persisten, lleve el paquete de baterías y el cargador a su centro de reparaciones local.
- El paquete de baterías debe recargarse cuando no produce suficiente energía en trabajos que previamente se realizaban fácilmente. NO CONTINÚE usando el paquete de baterías en estas condiciones. También puede cargar un paquete de baterías parcialmente usado sin efectos adversos en el mismo.
- Los materiales extraños de naturaleza conductiva, tales como, entre otros, polvo de amolado, virutas de metal, lana de acero, papel aluminio o cualquier otra acumulación de partículas metálicas, deben mantenerse alejados de las cavidades del cargador. Siempre desenchufe el cargador de la fuente de alimentación antes de intentar limpiarlo.
- No congele ni sumerja el cargador en agua ni en ningún otro líquido.

**⚠ ADVERTENCIA:** Riesgo de descarga eléctrica. No permita la entrada de líquido en el cargador. Puede producirse una descarga eléctrica.

**⚠ ADVERTENCIA:** Riesgo de quemaduras. No sumerja el paquete de baterías en líquido ni permita que el líquido entre en el paquete de baterías. No intente nunca abrir el paquete de baterías por ningún motivo. Si el alojamiento de plástico del paquete de baterías se quiebra o parte, llévelo a un centro técnico para que lo reciclen.

**⚠ PRECAUCIÓN:** Peligro de explosión si la batería se reemplaza incorrectamente. Reemplace solo con el mismo tipo o uno equivalente.

## CARGAR UN PAQUETE DE BATERÍAS

La RADIO TSTAK™ CONNECT incluye un gran compartimento de almacenamiento. Este compartimento también almacena y protege el adaptador de alimentación de CA/CC cuando no está en uso.

- Abra el compartimento superior para sacar el adaptador de corriente de CA/CC (vea la Figura 1 y la Figura 3).
- Enchufe el adaptador de corriente CA/CC del

cargador en un tomacorriente adecuado y conéctelo al puerto de entrada de la RADIO TSTAK™ CONNECT antes de insertar el paquete de baterías.

El indicador LED del adaptador de red se iluminará en rojo.

3. Abra la cubierta del aparato liberando su seguro de bloqueo.
4. Inserte el paquete de baterías (no incluido) en la radio, asegurándose de que esté totalmente asentado en el receptáculo (vea la Figura 4). El indicador LED de batería parpadeará continuamente, indicando que la carga de batería está en curso.

El LED del adaptador de CA se ilumina en rojo. El LED de la batería se encenderá de acuerdo con el estado de carga de la batería (verde, amarillo, rojo).

➔ **Nota:** Cierre la tapa y verifique que esté bien cerrada.

5. La finalización de la carga se indicará mediante el LED de batería encendido fijo. El paquete de baterías está totalmente cargado y puede usarse en este momento o dejarse en el cargador.

## RETARDO POR PAQUETE CALIENTE O FRÍO

Cuando el cargador detecta un paquete de baterías que está demasiado caliente o frío, inicia automáticamente un retardo por paquete caliente o frío, y suspende la carga hasta que el paquete de baterías haya alcanzado la temperatura adecuada. El cargador cambia en ese momento automáticamente al modo de carga del paquete. Esta función garantiza una máxima vida útil del paquete de baterías.

## INDICADORES LED

 LED DE BATERÍA	
Un LED de tres colores indica el estado del paquete de baterías	
Verde	El paquete de baterías está totalmente cargado
Amarillo	El paquete de baterías está parcialmente cargado
Rojo	El paquete de baterías está vacío





 LED DE BATERÍA	
Un LED de tres colores indica el estado del paquete de baterías	
El LED de adaptador de red y luz de advertencia están encendidos y parpadean lentamente	La batería se está cargando
Parpadeo rojo rápido	Error/paquete de baterías defectuoso

 LED DE ADAPTADOR DE RED	
Un LED rojo indica el adaptador de red de la batería	
Rojo	Adaptador de red conectado

 LED DE BLUETOOTH	
Un LED azul indica el estado de Bluetooth	
Azul	Bluetooth conectado a la aplicación móvil
Apagado	No conectado (la luz no necesita estar encendida para conectarse al dispositivo)

## MENSAJE EMERGENTE DE ESTADO DE LA BATERÍA EN LA PANTALLA

Al cargar un paquete de baterías, se muestra una gran imagen de la batería en el centro de la pantalla LCD que muestra el estado de carga del paquete de baterías.

 Verde	El paquete de baterías está totalmente cargado
 Amarillo	El paquete de baterías está parcialmente cargado
 Rojo	El paquete de baterías está vacío
 Cian y rojo	<p>Retardo en frío/caliente</p> <p>Este cargador tiene una función de retraso en frío/caliente: cuando el cargador detecta que una batería está caliente, automáticamente inicia un retardo y suspende la recarga hasta que la batería esté fría. Una vez que la batería se ha enfriado, el cargador pasa automáticamente al modo de carga de paquete. Esta función garantiza una máxima vida útil de la batería.</p>
	<p>Paquetes de baterías defectuosos</p> <p>Este cargador no cargará una batería defectuosa. El cargador indicará un paquete de baterías defectuoso mostrando una X en la imagen de la batería LCD. Si esto ocurre, reinserte el paquete de baterías en el cargador. Si el problema persiste, intente con un paquete de baterías diferente para determinar si el cargador funciona adecuadamente. Si el nuevo paquete se carga de forma correcta, entonces el paquete original es defectuoso y debe llevarlo a un centro de reparaciones u otro sitio de recolección para su reciclaje. Si el nuevo paquete de baterías produce la misma indicación de error que el original, lleve el cargador y el paquete de baterías a un centro de reparación autorizado para su comprobación.</p> <p>NOTA: Esto también podría significar un problema con el cargador.</p>

**⚠ ADVERTENCIA:** Para reducir el riesgo de lesiones, apague el aparato y desconéctelo del tomacorriente cuando no esté en uso y al realizar reparaciones. No intente desarmar la unidad; llévela a un centro de reparaciones autorizado cuando se requiera mantenimiento o una reparación.

### GUARDE ESTAS INSTRUCCIONES PARA FUTURAS CONSULTAS

Para descargar el manual de usuario completo, vaya a [www.2helpu.com/DEWALT](http://www.2helpu.com/DEWALT)

## DESCRIPCIÓN DEL APARATO

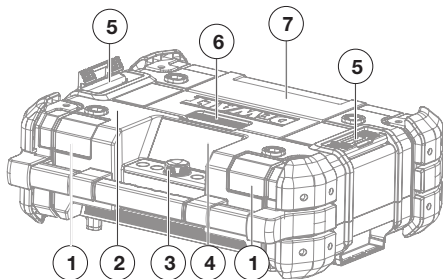

**Figura 1. Vista frontal**

1. Altavoces delanteros (x 2)
2. Asa de traslado
3. Panel de control
4. Pantalla LCD
5. Fijaciones de apilamiento (x 2)
6. Pestillo del compartimento
7. Cubierta del compartimento

- Para abrir el compartimento, suelte el pestillo de bloqueo de la cubierta y ábralo.
- Para tener acceso al receptáculo del paquete de baterías, abra la tapa superior del compartimento.
- Para cerrar el compartimento, empuje la tapa hacia abajo hasta que quede bloqueada en su lugar.

➔ **Nota:** Cuando está correctamente cerrado, el compartimento protege su contenido del polvo, la suciedad y la lluvia ligera.

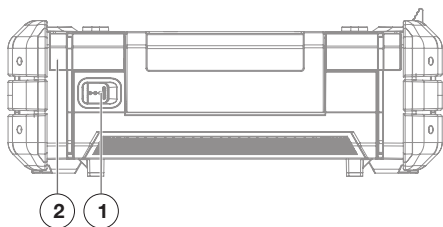

**Figura 2. Vista trasera**

1. Puerto de entrada de corriente (24 VCC)
2. Altavoces traseros (x 2)

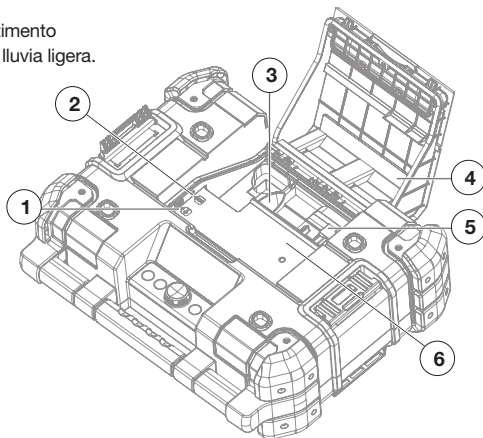

**Figura 3. Compartimento de almacenaje**

1. Puerto de corriente/carga USB
2. Enchufe auxiliar (3,5 mm)
3. Compartimento del adaptador de corriente CA/CC
4. Cubierta del compartimento
5. Receptáculo del paquete de baterías
6. Espacio de almacenamiento



**Figura 4. Panel de control**

1. Botón de retroceso
2. Botón izquierdo
3. Mando de selección
4. Botón derecho
5. Botón de inicio
6. Botones táctiles (x 6)

## RESOLUCIÓN DE PROBLEMAS

### PAQUETES DE BATERÍAS DÉBILES

Las baterías débiles continuarán funcionando, pero no se debe esperar que funcionen tan bien. Cuando el aparato se alimenta con un paquete de baterías y su nivel de carga es inferior al 20 %, se muestra el indicador de batería baja.

### PROTECCIÓN DEL PAQUETE DE BATERÍAS

Para proteger la duración del paquete de baterías, el aparato se apagará cuando el nivel de carga de la batería es demasiado bajo. Si esto ocurre, conecte la RADIO TSTAK™ CONNECT a un tomacorriente con el adaptador de corriente CA/CC y cargue el paquete de baterías.

### LA MÚSICA SE DETIENE

Al colocar el aparato en posición vertical, el paquete de baterías puede desconectarse del receptáculo. Si la música está funcionando con el paquete de baterías, la música se detendrá. Para reanudar, abra la cubierta y vuelva a colocar el paquete de baterías.

## MANTENIMIENTO

**⚠ ADVERTENCIA:** Para reducir el riesgo de lesiones, apague el aparato y desconéctelo de la fuente de alimentación antes de realizar procedimientos de mantenimiento o realizar reparaciones. No intente desarmar la unidad; llévela a un centro de reparaciones autorizado cuando se requiera mantenimiento o una reparación.

### LIMPIEZA

**⚠ ADVERTENCIA:** Desconecte el cargador del tomacorriente de CA antes de limpiarlo. Puede eliminar la grasa y la suciedad del exterior del aparato con un paño o un cepillo suave no metálico.

**⚠ ADVERTENCIA:** Sople la suciedad y el polvo con aire seco y limpio al menos una vez por semana. Para minimizar el riesgo de lesión ocular, siempre utilice protección ocular aprobada por ANSI Z87.1 al realizar esto.

**⚠ ADVERTENCIA:** Nunca use disolventes ni otros productos químicos abrasivos para limpiar las partes no metálicas del aparato. Estos productos químicos pueden

debilitar los materiales plásticos utilizados en estas piezas. Use un trapo humedecido solo con agua y jabón suave. No deje que penetre ningún líquido dentro del aparato y no sumerja ninguna pieza del aparato en líquidos.

## ACCESORIOS

**⚠ ADVERTENCIA:** Como los accesorios, distintos de los ofrecidos por DEWALT®, no han sido probados con este aparato, el uso de tales accesorios podría ser peligroso. Para reducir el riesgo de lesiones, solo debe usar accesorios DEWALT® con este aparato.

Los accesorios para uso con la RADIO TSTAK™ CONNECT están disponibles a la venta por separado en su distribuidor local o centro de servicio autorizado.

### REPARACIONES

Los paquetes de baterías no se pueden reparar.

Para garantizar la SEGURIDAD y CONFIABILIDAD del producto, las reparaciones, mantenimiento y ajustes deben ser realizados por un centro de servicio de fábrica de DEWALT®, un centro de reparaciones autorizado de DEWALT® u otro personal de servicio cualificado. Utilice siempre piezas de repuesto idénticas.

### REGÍSTRESE EN LÍNEA

Gracias por su compra. Registre su producto ahora para obtener lo siguiente:

- **Servicio de garantía:** Registrar su producto lo ayudará a obtener un servicio de garantía más eficiente en caso de que exista un problema con su producto.
- **Confirmación de propiedad:** En caso de una pérdida que cubra el seguro, como un incendio, una inundación o un robo, el registro de propiedad servirá como comprobante de compra.
- **Por su seguridad:** Si registra el producto, podremos comunicarnos con usted en el caso improbable que se deba enviar una notificación de seguridad conforme a la Federal Consumer Safety Act (Ley Federal de Seguridad de Productos para el Consumidor).

## RADIO CONNECTÉE TSTAK™ + CHARGEUR DE DEWALT®

La RADIO CONNECTÉE TSTAK™ de DEWALT® comprend une radio intégrée FM et DAB, une prise en charge Bluetooth, un port de connexion auxiliaire de 3,5 mm pour lire des fichiers audio/de la musique depuis un appareil externe, ainsi qu'une application intuitive pour contrôler le système à distance au moyen d'un smartphone ou d'une tablette compatibles Bluetooth. Le système est prévu pour recharger des batteries coulissantes DEWALT®. La RADIO CONNECTÉE TSTAK™ recharge la plupart des batteries au lithium-ion DEWALT®. Les batteries sont vendues séparément.

### CARACTÉRISTIQUES PRINCIPALES

- FM stéréo avec balayage manuel/automatique et présélection de stations en mémoire
- Radiodiffusion numérique (DAB) avancée avec affichage de la diffusion d'informations par station
- Favoris : stations numériques présélectionnées. 12 stations DAB et 12 stations FM.
- Connectivité Bluetooth
- Entrée de prise jack auxiliaire de 3,5 mm pour le branchement des appareils audio externes
- Port USB d'alimentation/de charge (5 V/2,1 A)
- Grand écran LCD éclairé couleur
- Touches éclairées et tactiles
- Quatre haut-parleurs de gamme de médium et deux caissons de basses pour un son puissant et riche
- Contrôle du volume et réglage de la tonalité
- Conception robuste
- Compatible avec n'importe quel appareil TSTAK™
- Résistant à l'eau et à la poussière : testé selon la norme IP54
- Application pour smartphone/tablette pour la gestion à distance de l'appareil



## FICHE TECHNIQUE

<b>UNITÉ D'ALIMENTATION (ADAPTATEUR D'ALIMENTATION CA/CC) MODÈLE : S048HM2400200</b>	
Alimentation électrique	100-240 V CA, 50-60 Hz (Classe II)
Sortie d'alimentation	24 VCC
Sortie de courant	2 A
Poids	0,3 kg (0,66 lb)
<b>APPAREIL</b>	
Alimentation électrique	24 VCC
Sortie d'alimentation	Charge USB (5 V/2,1 A)
BLE	BATTERIE - 7 jours, Port d'alimentation ON toujours
Délai avant basculement sur la fonction de gestion automatique de la puissance en mode veille sur réseau	< 20 min
Indice de protection IP	IP54*
Poids	5,9 kg (13.2 lb) sans le bloc-batterie
Poids de l'empilage (brut)	60 kg (132 lb)
<b>CHARGEUR DU BLOC-BATTERIE</b>	
Tension du bloc-batterie	10,8 VCC/18 VCC (y compris les blocs-batteries XR FLEXVOLT) 1Ah-9Ah
Type de batterie	Lithium-ion (coulissante)
Temps de charge approx.	90-300 min
Courant de charge	1,5 A
<b>AUDIO CHARACTERISTICS</b>	
Source audio	DAB/FM, entrée auxiliaire jack de 3,5 mm, Bluetooth
Niveau acoustique	100 dB à 1 m
Puissance acoustique	45 W (classe D)
Autonomie	8 heures (env.) pour une batterie au lithium-ion 18 V haut de gamme entièrement chargée
Fréquence de fonctionnement	2 402-2 480 MHz
Diffusion	4 dB max

\*Protège de la poussière et des débris du chantier, ainsi que de la pluie fine.

## DÉFINITIONS : CONSIGNES DE SÉCURITÉ

Les définitions ci-dessous décrivent le niveau de gravité de chaque mot signalétique. Veuillez lire le manuel d'utilisation et être attentif à ces symboles.

-  **DANGER** : indique une situation de danger imminent qui, si rien n'est fait pour l'éviter, entraînera des blessures graves ou mortelles.
-  **AVERTISSEMENT** : indique une situation de danger potentiel qui, si rien n'est fait pour l'éviter, pourrait entraîner des blessures graves ou mortelles.
-  **ATTENTION** : indique une situation dangereuse potentielle qui, si rien n'est fait pour l'éviter, pourrait entraîner des blessures minimales ou modérées.
- ➔ **Mise en garde** : indique une pratique ne posant aucun risque de blessures, mais qui, si rien n'est fait pour l'éviter, pourrait entraîner des dégâts matériels.





**AVERTISSEMENT** : afin de réduire le risque de blessures, lisez complètement le manuel d'instructions.  
**REMARQUE** : les étiquettes d'AVERTISSEMENT de produits sont situées sur la partie inférieure de l'appareil.

## CONSIGNES DE SÉCURITÉ IMPORTANTES

1. Lisez ces instructions.
2. Conservez ces instructions.
3. Lisez avec attention et respectez tous les avertissements.
4. Respectez toutes les instructions.
5. N'utilisez PAS cet appareil près d'une source d'eau.
6. Lisez et assimilez tous les avertissements et toutes les consignes de sécurité. Le non-respect des instructions indiquées ci-dessous peut entraîner une électrocution, un incendie et/ou de graves blessures.
7. Cet appareil ne doit pas être exposé directement à de l'eau, et aucun objet contenant du liquide, comme une bouteille, ne doit être placé sur l'appareil.
8. Nettoyez uniquement avec un chiffon sec ou humide.
9. Pour protéger l'appareil contre l'eau ou la poussière, fermez toujours le couvercle du compartiment et le couvercle en caoutchouc du port d'alimentation CC.
10. Utilisez l'appareil conformément aux instructions du fabricant.
11. NE le placez PAS à côté de flammes nues telles que des bougies allumées, des sources de chaleur comme des radiateurs, des bouches de chaleur, des cuisinières ou d'autres appareils (y compris des amplificateurs) qui génèrent de la chaleur.
12. Protégez le cordon d'alimentation contre le piétinement et le pincement, en particulier au niveau de la prise de courant et de la fiche d'alimentation.
13. N'utilisez que les accessoires/fixations indiqués par le fabricant.
14. En cas d'utilisation d'un chariot, faites attention pendant le déplacement de l'ensemble chariot/appareil pour éviter toute blessure provoquée par un renversement. N'utilisez l'appareil qu'avec un chariot, un support, un trépied, une fixation ou une table spécifiés par le fabricant, ou vendus avec l'appareil. 
15. L'adaptateur d'alimentation CA/CC ne doit être utilisé que pour alimenter l'appareil et recharger la batterie. Pour débrancher l'appareil complètement, l'adaptateur d'alimentation CA/CC doit être débranché de la prise.
16. Débranchez cet appareil en cas d'orage ou lorsqu'il n'est pas utilisé pendant de longues périodes.
17. L'adaptateur d'alimentation CA/CC doit être facilement accessible pendant l'utilisation.
18. Faites réaliser tout l'entretien par des réparateurs qualifiés. Un entretien est nécessaire lorsque l'appareil a été endommagé pour une raison quelconque, par exemple si le cordon d'alimentation ou la prise est abîmé, si du liquide ou la pluie directe a atteint les connecteurs, si l'appareil a été exposé à une humidité importante, s'il ne fonctionne pas normalement ou s'il est tombé et ne fonctionne plus.
19. L'utilisation de cet appareil n'est pas prévue par des personnes (y compris les enfants) ayant des capacités physiques, sensorielles ou mentales limitées, ou qui manquent d'expérience et de connaissances, sauf si ces personnes sont surveillées ou instruites sur l'utilisation de l'appareil par une personne responsable de leur sécurité.

20. Ne laissez jamais les enfants sans surveillance pour éviter qu'ils **NE** jouent avec cet appareil.
21. Cet appareil peut être utilisé par des enfants âgés de 8 ans ou plus et des personnes ayant des déficiences physiques, mentales ou sensorielles. Cette consigne s'applique aux personnes ayant reçu les instructions appropriées d'utilisation fiable et ayant connaissance des dangers existants. Ne laissez pas les enfants jouer avec l'appareil. Les enfants ne peuvent en aucun cas assurer le nettoyage et l'entretien sans surveillance.
22. Utilisez l'appareil uniquement avec les blocs-batteries DEWALT® spécifiquement mentionnés (voir ci-dessous les **Consignes de sécurité importantes relatives à tous les blocs-batteries** pour les blocs-batteries approuvés par DEWALT®). L'utilisation de blocs-batteries autres que ceux approuvés par DEWALT® peut créer un risque de blessures et d'incendie.

 L'éclair avec une pointe de flèche inscrit dans un triangle sert à informer l'utilisateur que les pièces situées à l'intérieur du produit peuvent créer un risque d'électrocution pour les personnes.

 Le point d'exclamation inscrit dans un triangle sert à informer l'utilisateur que des instructions de fonctionnement et d'entretien importantes figurent dans le manuel utilisateur fourni avec l'appareil.

 Le symbole de double isolation (un carré inscrit dans un carré) désigne un appareil électrique de classe II ; il sert à indiquer au personnel d'entretien qualifié qu'il ne doit utiliser que des pièces de rechange d'origine pour cet appareil.

 **AVERTISSEMENT** : pour réduire le risque d'incendie ou d'électrocution, n'exposez pas cet appareil à la pluie directe ou à l'humidité. Il doit toujours être utilisé dans des endroits secs.

 **ATTENTION** : pour prévenir toute électrocution, placez la lame large de la fiche de l'adaptateur en face de la fente large et insérez-la totalement.





## LISTE DES NORMES

La radio TSTAK™ de DEWALT® est conforme aux normes suivantes :

EN 300328  
EN 55024  
EN 301489-17  
EN 55032  
EN 55014-1  
EN 60065  
EN 55014-2  
EN 61000-3-2  
EN 55020  
EN 61000-3-3

## LISTE DES SYMBOLES

Les étiquettes de cet appareil peuvent comporter les symboles suivants :

V	Volts
A	Ampères
W	Watts
h	heures
	Courant continu
	Construction classe II (double isolation)
	Certifié CE
	Symbole d'alerte sécurité

## CONSIGNES DE SÉCURITÉ IMPORTANTES POUR TOUS LES BLOCS-BATTERIES

Lors de la commande d'un bloc-batterie de rechange, veillez à préciser sa référence et sa tension. La RADIO CONNECTÉE TSTAK™ ne doit être utilisée qu'avec les blocs-batteries rechargeables au lithium-ion de 10,8 V/18 V de série DCB de DEWALT®, dont les blocs-batteries XR FLEXVOLT de DEWALT® de 9 Ah maximum. L'utilisation d'autres blocs-batteries ou de batteries non rechargeables peut entraîner un risque de blessures et d'incendie.

Rechargez l'appareil uniquement avec le chargeur intégré de la RADIO CONNECTÉE TSTAK™ ou un produit équivalent. Un chargeur adapté pour un type de bloc-batterie peut provoquer un incendie s'il est utilisé avec un bloc-batterie différent.

➔ **Remarque** : le bloc-batterie n'est pas complètement chargé à la livraison. Avant d'utiliser le bloc-batterie et le chargeur, lisez les instructions de sécurité dans la section suivante et respectez les procédures de charge.

## LISEZ TOUTES LES INSTRUCTIONS

- **Ne chargez pas et n'utilisez pas le bloc-batterie dans un milieu déflagrant, comme en présence de liquides, de gaz ou de poussières inflammables.** L'insertion ou le retrait du bloc-batterie dans ou hors du chargeur peut enflammer la poussière ou les émanations.
- **Ne forcez JAMAIS le bloc-batterie dans le chargeur. Ne modifiez EN AUCUN CAS le bloc-batterie pour le faire entrer dans un chargeur incompatible, au risque de le casser et de causer de graves blessures.** Chargez le bloc-batterie uniquement dans les chargeurs DEWALT® prévus.
- **NE l'immergez PAS** dans de l'eau ou d'autres liquides.
- **Ne rangez pas et n'utilisez pas l'appareil et le bloc-batterie dans des endroits où la température peut atteindre ou excéder 40 °C (105 °F) (comme dans les remises extérieures ou les bâtiments métalliques en été).** Pour prolonger la durée de vie des blocs-batteries, stockez-les dans un endroit frais et sec.

**⚠ AVERTISSEMENT** : risque d'incendie.  
Ne tentez jamais d'ouvrir le bloc-batterie. Si le boîtier du bloc-batterie est fissuré ou endommagé, ne l'insérez pas dans le chargeur. N'écrasez pas, ne laissez pas tomber et n'endommagez pas le bloc-batterie. N'utilisez pas un bloc-batterie ou un chargeur qui a reçu un choc violent, est tombé ou a été écrasé ou endommagé de quelque façon que ce soit (p. ex., percé par un clou, frappé d'un coup de marteau, piétiné). Les blocs-batteries endommagés doivent être renvoyés à un centre de réparation pour y être recyclés.

**⚠ AVERTISSEMENT** : Risque d'incendie.  
**Lors du stockage ou du transport du bloc-batterie, aucun objet métallique ne doit toucher les bornes exposées de la batterie.** Par exemple, ne mettez pas le bloc batterie dans des tabliers, poches, boîtes à outils, boîtes de kit du produit, tiroirs, etc., avec des clous, vis, clés, etc., non maintenus. **Le transport des batteries peut provoquer des incendies si les bornes entrent par inadvertance en contact avec des matériaux conducteurs tels que des clés, pièces, outils portatifs et autres objets similaires.** Les règlements sur les

matières dangereuses (HMR) du Département américain des transports interdisent de fait le transport de batteries pour des besoins commerciaux ou dans un avion (p. ex., emballées dans des valises ou des bagages de cabine), SAUF si elles sont protégées correctement contre les courts-circuits. Lors du transport des blocs-batteries, vous devez donc vous assurer que les bornes de la batterie sont protégées et bien isolées des matériaux qui pourraient les toucher et entraîner un court-circuit.

## CONSIGNES DE SÉCURITÉ SPÉCIFIQUES POUR BATTERIE AU LITHIUM-ION (LI-ION)

- **N'incinerez pas le bloc-batterie même s'il est sévèrement endommagé ou complètement usagé,** car il pourrait exploser au contact des flammes. Des fumées et matières toxiques sont générées lorsque les blocs-batteries au lithium-ion sont brûlés.
- **En cas de contact du liquide de la batterie avec la peau, rincez-la immédiatement au savon doux et à l'eau claire.** Si le liquide de la batterie entre en contact avec les yeux, rincez l'œil ouvert pendant 15 minutes ou jusqu'à ce que cesse l'irritation. Consultez également un médecin. L'électrolyte de la batterie est composé d'un mélange de carbonates organiques liquides et de sels de lithium.
- **Le contenu des cellules d'une batterie ouverte peut entraîner l'irritation des voies respiratoires.** Aérez correctement. Si les symptômes persistent, consultez un médecin.
- **N'exposez pas le bloc-batterie ou l'appareil au feu ou à une température excessive.** L'exposition au feu ou à une température supérieure à 130 °C (265 °F) peut provoquer une explosion.

**⚠ AVERTISSEMENT** : risque de brûlures. Le liquide de la batterie pourrait s'enflammer s'il est exposé à des étincelles ou à une flamme.

## CONSIGNES DE SÉCURITÉ IMPORTANTES POUR TOUS LES CHARGEURS DE BATTERIE

**Conserver ces instructions** : ce manuel contient des consignes de sécurité et des instructions

d'utilisation importantes relatives aux chargeurs de batterie.

- Avant d'utiliser le chargeur, lisez et assimilez toutes les instructions et consignes de sécurité présentées sur le chargeur, le bloc-batterie et le produit utilisant le bloc-batterie.

**⚠ AVERTISSEMENT** : risque de choc électrique. Ne laissez pas de liquides pénétrer dans le chargeur. Cela pourrait provoquer une électrocution.

**⚠ ATTENTION** : risque de brûlures. Pour réduire le risque de blessures, ne chargez que des blocs-batteries rechargeables DEWALT®. Les autres types de batterie peuvent surchauffer et exploser, entraînant des blessures et des dommages.

➔ **Mise en garde** : lorsque le bloc-batterie n'est pas utilisé, tenez-le éloigné de tout autre objet métallique. Il pourrait sinon, lorsque le chargeur est branché sur l'alimentation électrique, être mis en court-circuit ou enflammé par un corps étranger. Les matériaux étrangers ou les objets métalliques de nature conductrice – comme, entre autres, la limaille, les copeaux métalliques, la laine d'acier, les feuilles d'aluminium ou les accumulations de particules métalliques – doivent toujours être tenus à distance des cavités du chargeur.

Débranchez toujours l'adaptateur d'alimentation CA/CC de la prise et retirez le bloc-batterie de son socle avant de nettoyer le chargeur.

- **NE chargez PAS le bloc-batterie avec un chargeur autre qu'un chargeur DEWALT® compatible.** Le chargeur et le bloc-batterie sont spécifiquement conçus pour fonctionner ensemble.
- **Ce chargeur n'est pas prévu pour d'autres utilisations que le chargement des batteries rechargeables DEWALT® spécifiques.** Toute autre utilisation peut provoquer un incendie, une décharge électrique ou une électrocution.
- **N'exposez pas le chargeur à une source d'eau directe et NE l'immergez PAS dans l'eau.**
- **Pour débrancher le chargeur, tirez sur la fiche et non sur le cordon. Cette précaution réduit le risque de dommages à la fiche et au cordon.**
- **Assurez-vous que le cordon est placé de sorte à ne pas marcher ou trébucher dessus, et à ne pas l'endommager.**
- **N'utilisez pas de rallonge sauf si cela est absolument nécessaire.** Toute utilisation

inadéquate d'une rallonge peut causer un risque d'incendie, de décharge électrique ou d'électrocution.

- **Si le chargeur doit servir à l'extérieur, mettez-le dans un emplacement sec, et utilisez une rallonge adaptée à une utilisation en extérieur.** L'utilisation d'une rallonge électrique adaptée pour les travaux en extérieur réduit le risque d'électrocution.
- **Ne placez aucun objet sur le dessus du chargeur.** Éloignez le chargeur de toute source de chaleur.
- **N'utilisez pas le chargeur s'il a un cordon ou une fiche endommagés.**
- **N'utilisez pas le chargeur s'il a reçu un choc violent, s'il est tombé, ou s'il a été endommagé de quelque manière que ce soit.** Portez l'appareil dans un centre de réparation agréé.
- **Ne démontez pas le chargeur : rapportez-le dans un centre de réparation agréé lorsqu'un entretien ou une réparation est nécessaire.** Un chargeur mal remonté peut entraîner un risque d'incendie, de décharge électrique ou d'électrocution.
- **Débranchez le chargeur de la prise secteur avant de procéder à son nettoyage.** Cette précaution réduira le risque d'électrocution. Le retrait du bloc-batterie ne limitera toutefois pas ce risque.
- **Ne reliez JAMAIS deux chargeurs ensemble.**
- **Le chargeur est conçu pour fonctionner sur 24 VCC. Ne l'utilisez pas avec un autre adaptateur d'alimentation CA/CC que celui fourni avec l'appareil.**

## RECOMMANDATIONS DE RANGEMENT

1. Lorsque cela est possible, stockez l'appareil dans un endroit frais et sec, à l'abri de la lumière directe du soleil et de températures excessivement élevées ou basses.
2. Pour un stockage prolongé, il est recommandé de conserver le bloc-batterie complètement chargé dans un lieu frais et sec, hors du chargeur, pour une durée de vie de la batterie optimale.

➔ **Remarque** : les blocs-batteries ne doivent pas être stockés complètement déchargés. La batterie devra être rechargée avant l'utilisation.

## RECHARGE

La RADIO CONNECTÉE TSTAK™ ne peut recharger que les blocs-batteries rechargeables au lithium-ion de 10,8 V/18 V de série DCB de DEWALT® dont les blocs-batteries XR FLEXVOLT de DEWALT® de 9 Ah maximum. L'utilisation d'un autre bloc-batterie ou de batteries non rechargeables peut entraîner un risque de blessures et d'incendie. Assurez-vous d'avoir lu toutes les instructions de sécurité avant d'utiliser cet appareil pour charger votre bloc-batterie.

## REMARQUES IMPORTANTES RELATIVES À LA RECHARGE

1. Une durée de vie plus longue et de meilleures performances peuvent être obtenues si le bloc-batterie est rechargé à une température ambiante comprise entre 18 et 24 °C. NE chargez PAS le bloc-batterie à une température inférieure à 4,5 °C ou supérieure à 40,5 °C. Ceci est important et permettra d'éviter l'endommagement grave du bloc-batterie.
2. Le chargeur et le bloc-batterie peuvent être chauds au toucher pendant la charge. Ceci est un phénomène normal qui n'indique aucun problème. Pour faciliter le refroidissement du bloc-batterie après utilisation, évitez de placer le chargeur ou le bloc-batterie dans un endroit chaud tel qu'une remise métallique ou une remorque non isolée.
3. Un bloc-batterie froid se recharge deux fois moins vite qu'un bloc-batterie chaud. Lorsqu'il est froid, le bloc-batterie se charge plus lentement tout au long du cycle de charge et n'atteint jamais le niveau de charge maximum, même s'il se réchauffe.
4. Si le bloc-batterie ne se charge pas correctement :
  - a. Assurez-vous que la source d'alimentation électrique fonctionne en branchant un autre appareil à la même source ;
  - b. Vérifiez que le réceptacle n'est pas raccordé à un interrupteur qui coupe le courant lorsque vous éteignez les lumières ;
  - c. Déplacez le chargeur et le bloc-batterie dans un environnement où la température ambiante est comprise entre 18 et 24 °C ;
  - d. Si des problèmes de charge persistent, apportez le bloc-batterie et le chargeur au centre de réparation le plus proche de chez vous.
5. Le bloc-batterie doit être rechargé lorsqu'il ne

- parvient plus à fournir la puissance nécessaire aux opérations qui étaient aisément réalisées auparavant. NE POURSUIVEZ PAS l'utilisation du bloc dans ces conditions. Vous pouvez aussi charger un bloc partiellement déchargé sans aucun effet néfaste sur le bloc-batterie.
6. Les matériaux étrangers de nature conductrice comme, mais sans s'y limiter, la limaille, les copeaux métalliques, la laine d'acier, les feuilles d'aluminium ou les accumulations de particules métalliques doivent être tenus à distance des cavités du chargeur. Débranchez toujours le chargeur de l'alimentation avant de le nettoyer.
  7. Ne laissez pas geler le chargeur et ne l'immergez pas dans l'eau ou tout autre liquide.

**⚠ AVERTISSEMENT** : risque de choc électrique. Ne laissez pas de liquides pénétrer dans le chargeur. Cela pourrait provoquer une électrocution.

**⚠ AVERTISSEMENT** : risque de brûlures. Ne plongez le bloc-batterie dans aucun liquide et ne laissez aucun liquide y pénétrer. Ne tentez jamais d'ouvrir le bloc batterie. Si le boîtier plastique du bloc-batterie est fissuré ou endommagé, rappelez-le à un centre de réparation pour être recyclé.

**⚠ ATTENTION** : une batterie remplacée incorrectement représente un danger d'explosion. Remplacez-la uniquement par un modèle identique ou équivalent.

## RECHARGE D'UN BLOC-BATTERIE

La RADIO CONNECTÉE TSTAK™ comprend un grand compartiment de rangement. Ce compartiment sert également à stocker et protéger l'adaptateur d'alimentation CA/CC lorsqu'il n'est pas utilisé.

1. Ouvrez le compartiment pour retirer l'adaptateur d'alimentation CA/CC (voir Figure 1 et Figure 3).
2. Branchez l'adaptateur d'alimentation CA/CC du chargeur dans une prise appropriée et branchez-le au port d'alimentation de la RADIO CONNECTÉE TSTAK™ avant d'insérer le bloc-batterie.  
Le voyant DEL de l'adaptateur secteur s'allume en rouge.
3. Ouvrez le couvercle de l'appareil en desserrant son loquet de verrouillage.
4. Insérez le bloc-batterie (non fourni) dans la radio, en vous assurant que le bloc-batterie

est parfaitement positionné dans le socle (voir Figure 4). Le voyant DEL de la batterie clignotera en continu pour signaler que le rechargement est en cours.

Le voyant DEL de l'adaptateur CA s'allume en rouge. Le voyant DEL de la batterie s'allume conformément à l'état de charge de la batterie (vert, jaune, rouge).

➔ **Remarque** : fermez le couvercle et vérifiez qu'il est bien fermé.

- La fin du rechargement est identifiable grâce à un voyant DEL de batterie fixe. Le bloc est alors complètement chargé et peut être utilisé ou laissé dans le chargeur.

## TEMPORISATION DU BLOC-BATTERIE CHAUD/FROID

Lorsque le chargeur détecte que le bloc-batterie est trop chaud ou trop froid, il entreprend automatiquement une temporisation de bloc chaud/froid, interrompant le rechargement jusqu'à ce que le bloc-batterie ait atteint la température adéquate. Le chargeur passe alors automatiquement en mode de charge du bloc-batterie. Cette fonctionnalité assure une durée de vie maximale du bloc-batterie.

## VOYANTS DEL

 <b>VOYANT DEL DE LA BATTERIE</b>	
Un voyant DEL à trois couleurs indique le statut de la batterie	
Vert	Le bloc-batterie est entièrement chargé
Jaune	Le bloc-batterie est partiellement chargé
Rouge	Le bloc-batterie est déchargé





 <b>VOYANT DEL DE LA BATTERIE</b>	
Un voyant DEL à trois couleurs indique le statut de la batterie	
Clignotement faible et voyant DEL de l'adaptateur secteur allumé	La batterie est en cours de chargement
Clignotement rouge rapide	Erreur/bloc-batterie défectueux

 <b>VOYANT DEL DE L'ADAPTATEUR SECTEUR</b>	
Un voyant DEL rouge indique l'état de la batterie de l'adaptateur secteur	
Rouge	Adaptateur secteur branché

 <b>VOYANT DEL BLUETOOTH</b>	
Un voyant DEL bleu indique l'état du Bluetooth	
Bleu	Le Bluetooth est connecté à l'application mobile
Éteint	Non connecté (la lumière ne doit pas nécessairement être allumée pour connecter l'appareil au Bluetooth)

## AFFICHAGE INSTANTANÉ DE L'ÉTAT DE LA BATTERIE À L'ÉCRAN

Lors du chargement d'un bloc-batterie, une grande image de la batterie s'affiche au centre de l'écran LCD représentant l'état de charge du bloc-batterie.

 Vert	Le bloc-batterie est entièrement chargé
 Jaune	Le bloc-batterie est partiellement chargé
 Rouge	Le bloc-batterie est déchargé
 Cyan et rouge	Temporisation chaud/froid Ce chargeur dispose d'une fonction de temporisation chaud/froid : lorsque le chargeur détecte que la batterie est chaude, il retarde automatiquement le chargement jusqu'à ce que la batterie ait refroidi. Une fois la batterie refroidie, le chargeur passe automatiquement en mode chargement du bloc. Cette fonctionnalité assure une durée de vie maximale de la batterie.
	Bloc-batterie défectueux Ce chargeur ne recharge pas un bloc-batterie défectueux. Le chargeur signale un bloc-batterie défectueux en affichant un X sur l'image de la batterie sur l'écran LCD. Si cela se produit, réinsérez le bloc-batterie dans le chargeur. Si le problème persiste, insérez un bloc-batterie différent dans le chargeur pour déterminer si le chargeur fonctionne correctement. Si le nouveau bloc-batterie se charge correctement, le bloc-batterie d'origine est défectueux et doit être renvoyé au centre de réparation ou à un autre site de collecte pour être recyclé. Si le nouveau bloc-batterie indique le même problème, demandez à un centre de réparation agréé de tester le chargeur et le bloc-batterie. REMARQUE : ce dessin peut également signaler un problème lié au chargeur.

**⚠ AVERTISSEMENT** : afin de réduire le risque de blessures, arrêtez l'appareil et débranchez-le de la prise électrique lorsqu'il n'est pas utilisé ou lors de réparations. Ne démontez pas l'appareil ; rappez-le dans un centre de réparation agréé lorsqu'un entretien ou une réparation est nécessaire.

**CONSERVEZ CES INSTRUCTIONS POUR LES CONSULTER ULTÉRIEUREMENT**

Pour télécharger le manuel de l'utilisateur, rendez-vous sur [www.2helpu.com/DEWALT](http://www.2helpu.com/DEWALT)

## DESCRIPTION DE L'APPAREIL

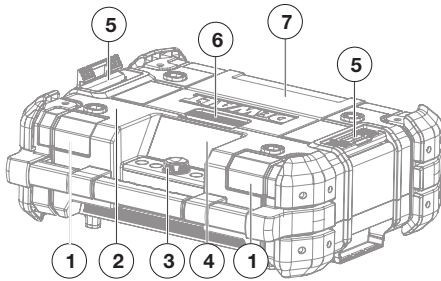
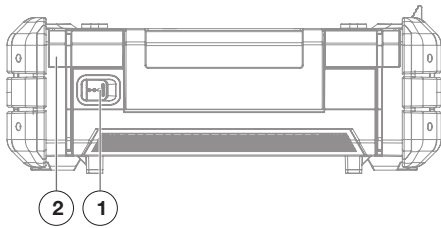

**Figure 1. Vue de face**

1. Haut-parleurs avant (2)
2. Poignée de transport
3. Panneau de commande
4. Écran d'affichage LCD
5. Verrous d'empilage (2)
6. Verrous de compartiment
7. Couvercle de compartiment

- Pour ouvrir le compartiment, relâchez le loquet de verrouillage du couvercle et ouvrez-le.
- Pour atteindre le socle du bloc-batterie, ouvrez le couvercle supérieur du compartiment.
- Pour fermer le compartiment, poussez le couvercle vers le bas jusqu'à ce qu'il soit verrouillé en place.

➔ **Remarque :** lorsqu'il est correctement fermé, le compartiment protège son contenu de la poussière, des saletés et de la pluie fine.



**Figure 2. Vue arrière**

1. Port d'alimentation (24 VCC)
2. Haut-parleurs arrière (2)

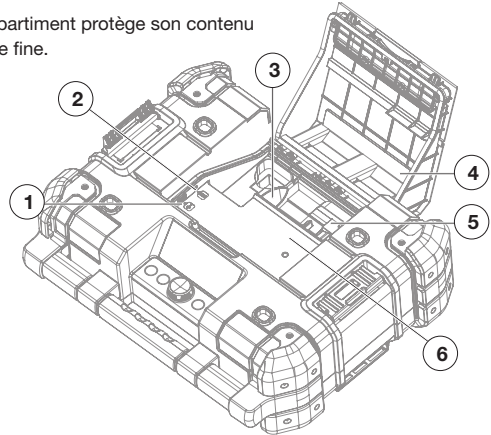

**Figure 3. Compartiment de stockage**

1. Port USB d'alimentation/port de charge
2. Prise auxiliaire Jack (3,5 mm)
3. Compartiment de l'adaptateur d'alimentation CA/CC
4. Couvercle de compartiment
5. Socle du bloc-batterie
6. Espace de stockage



**Figure 4. Panneau de commande**

1. Touche Retour
2. Bouton gauche
3. Molette de sélection
4. Bouton de droite
5. Touche Paramètres
6. Touches tactiles (6)

## RÉSOLUTION DES PROBLÈMES

### BLOCS-BATTERIES FAIBLES

Des batteries faibles continueront à fonctionner mais ne peuvent pas fournir la même performance. Lorsque l'appareil est alimenté par un bloc-batterie et que son niveau de charge tombe en dessous de 20 %, l'indicateur de batterie faible s'affiche.

### PROTECTION DU BLOC-BATTERIE

Pour prolonger la durée de vie du bloc-batterie, l'appareil se coupe lorsque le niveau de charge de la batterie devient trop faible. Si tel est le cas, branchez la RADIO CONNECTÉE TSTAK™ à une prise avec l'adaptateur d'alimentation CA/CC et chargez le bloc-batterie.

### LA MUSIQUE S'ARRÊTE

Si vous laissez tomber l'appareil en position verticale, le bloc-batterie peut se débrancher de son socle. Si l'appareil fonctionne avec le bloc-batterie, la musique s'arrêtera. Pour reprendre, ouvrez le couvercle et repositionnez le bloc-batterie.

## ENTRETIEN

**⚠ AVERTISSEMENT** : afin de réduire le risque de blessures, arrêtez l'appareil et débranchez-le de la source d'alimentation avant d'effectuer un entretien ou une réparation. Ne démontez pas l'appareil ; rappelez-le dans un centre de réparation agréé lorsqu'un entretien ou une réparation est nécessaire.

### NETTOYAGE

**⚠ AVERTISSEMENT** : débranchez le chargeur de la prise de courant alternatif avant le nettoyage. Éliminez toute saleté ou graisse de la surface externe du chargeur à l'aide d'un chiffon ou d'une brosse non métallique douce.

**⚠ AVERTISSEMENT** : soufflez la saleté et la poussière avec un air propre et sec au moins une fois par semaine. Pour limiter le risque de lésions oculaires, portez toujours une protection oculaire approuvée ANSI Z87.1 lors du nettoyage.

**⚠ AVERTISSEMENT** : n'utilisez jamais de solvants ou tout autre produit chimique décapant pour nettoyer les parties non métalliques de l'appareil. Ces produits chimiques peuvent affaiblir les matériaux plastiques utilisés dans ces pièces. Utilisez un chiffon humidifié avec de l'eau et un savon doux. Protégez l'appareil de tout liquide et n'immergez aucune de ses pièces dans un liquide.

### ACCESSOIRES

**⚠ AVERTISSEMENT** : comme les accessoires autres que ceux proposés par DEWALT® n'ont pas été testés avec cet appareil, leur utilisation pourrait être dangereuse. Afin de réduire le risque de blessures, seuls les accessoires DEWALT® doivent être utilisés avec cet appareil.

Les accessoires pouvant être utilisés avec la RADIO CONNECTÉE TSTAK™ sont disponibles moyennant un coût supplémentaire chez votre revendeur local ou un centre d'entretien agréé.

### RÉPARATIONS

Les blocs-batteries ne peuvent être réparés.

Pour assurer la SÉCURITÉ et la FIABILITÉ du produit, tout entretien, réparation ou réglage doit être effectué par un centre de réparation d'usine DEWALT®, un centre de réparation agréé DEWALT® ou un autre réparateur qualifié. Utilisez toujours des pièces de rechange d'origine.

### ENREGISTREZ-VOUS EN LIGNE

Merci pour votre achat. Enregistrez votre produit maintenant pour :

- **Service de garantie** : l'enregistrement de votre produit vous permettra d'obtenir un service de garantie plus efficace en cas de problème avec votre produit.
- **Confirmation de propriété** : en cas de sinistre, comme un incendie, une inondation ou un vol, l'enregistrement de propriété vous servira de preuve d'achat.
- **Pour votre sécurité** : l'enregistrement de votre produit nous permettra de vous contacter dans l'éventualité improbable où une notification de sécurité est requise au titre de la Loi fédérale sur la sécurité des consommateurs.

## DEWALT® TSTAK™ CONNECT RADIO+CARICABATTERIE

L'apparecchio DEWALT® TSTAK™ CONNECT RADIO include una radio FM e DAB integrata, supporto Bluetooth, porta per connettore AUX di 3,5 mm per riprodurre audio/musica da un dispositivo esterno e un'applicazione intuitiva per controllare in remoto il sistema tramite uno smartphone o un tablet con tecnologia Bluetooth. Il sistema è in grado di ricaricare i gruppi batteria scorrevoli DEWALT®. L'apparecchio TSTAK™ CONNECT RADIO ricarica la maggior parte delle batterie DEWALT® agli ioni di litio. Le batterie sono vendute separatamente.

### PRINCIPALI FUNZIONI

- Radio FM stereo con scansione manuale/automatica e memoria di preselezione delle stazioni
- Diffusione audio digitale avanzata (DAB, Advanced Digital Audio Broadcasting) con visualizzazione delle informazioni trasmesse dalla stazione
- Preferiti: stazioni digitali preselezionate. 12 stazioni DAB e 12 stazioni FM.
- Connettività Bluetooth
- Jack di ingresso ausiliario di 3,5 mm per il collegamento di dispositivi audio esterni
- Porta di caricamento/alimentazione USB (5 V/2,1 A)
- Display LCD a colori e illuminato di grandi dimensioni
- Pulsanti soft-touch illuminati
- Quattro driver midrange e due subwoofer per prestazioni sonore eccellenti
- Controllo del volume e regolazione della tonalità del suono
- Design resistente
- Compatibile con qualsiasi unità TSTAK™
- Resistente ad acqua e polvere – Sottoposto a test IP54
- Applicazione per smartphone/tablet per la gestione remota dell'apparecchio

## DATI TECNICI

<b>UNITÀ DI ALIMENTAZIONE (ADATTATORE DI ALIMENTAZIONE CA/CC) MODELLO: S048HM2400200</b>	
Potenza assorbita	100-240 V CA 50-60 Hz (classe II)
Erogazione di potenza	24 V CC
Corrente di uscita	2 A
Peso	0,3 kg (0,66 lb)
<b>APPARECCHIO</b>	
Potenza assorbita	24 V CC
Erogazione di potenza	Caricamento USB (5 V/2,1 A)
BLE	Batteria - 7 giorni, Porta di ingresso alimentazione ON sempre
Periodo di tempo per attivare la funzione di gestione dell'alimentazione automatica in standby in rete	< 20 min
Classificazione IP	IP54*
Peso	5,9 kg (13,2 lb) escluso il gruppo batteria
Peso sovrapponibile (complessivo)	60 kg (132 lb)
<b>CARICATORE DEL GRUPPO BATTERIA</b>	
Tensione dei gruppi batteria	10,8 V CC/18 V CC (inclusi gruppi batteria XR FLEXVOLT) 1Ah-9Ah
Tipo di batteria	Agli ioni di litio (gruppo batteria scorrevole)
Tempo di caricamento approssimativo	90-300 minuti
Corrente di carica	1,5 A
<b>CARATTERISTICHE AUDIO</b>	
Sorgente audio	DAB/FM, jack di ingresso ausiliario di 3,5 mm, Bluetooth
Audio SPL	100 dB a 1 m
Potenza sonora	45 W (classe D)
Tempo di funzionamento	8 ore (ca.) con una batteria agli ioni di litio Premium da 18 V completamente carica
Frequenza di esercizio	2402-2480 MHz
Trasmissione	4dBm max.

\*Protezione da pioggia leggera e da polvere e detriti presenti nell'area di lavoro

## DEFINIZIONI: LINEE GUIDA DI SICUREZZA

Le definizioni seguenti descrivono il livello di criticità di ciascuna indicazione. Leggere il manuale e fare attenzione a questi simboli.

 **PERICOLO:** indica una situazione di pericolo imminente che, se non evitata, provoca lesioni gravi o addirittura mortali.

 **AVVERTENZA:** indica una situazione potenzialmente pericolosa che, se non evitata, può provocare lesioni gravi o mortali.

 **ATTENZIONE:** indica una situazione potenzialmente pericolosa che, se non evitata, può provocare lesioni lievi o moderate.

➔ **Avviso:** indica una pratica non associata al rischio di lesioni personali ma che, se non evitata, può provocare danni materiali.



**AVVERTENZA:** per ridurre il rischio di lesioni, leggere per intero il manuale di istruzioni.





**NOTA:** le etichette AVVERTENZA del prodotto sono situate sulla parte inferiore dell'apparecchio.

## IMPORTANTI ISTRUZIONI SULLA SICUREZZA

1. Leggere queste istruzioni.
2. Conservare queste istruzioni.
3. Prestare attenzione e seguire tutte le avvertenze.
4. Attenersi a tutte le istruzioni.
5. NON usare l'apparecchio vicino all'acqua.
6. Leggere attentamente tutte le avvertenze di sicurezza e le istruzioni. La mancata osservanza di avvertenze e istruzioni potrebbe causare scosse elettriche, incendi e/o infortuni gravi.
7. Evitare di esporre l'apparecchio direttamente ad acqua e di collocarvi oggetti pieni di liquidi, quali bottiglie.
8. Pulire esclusivamente con un panno asciutto o inumidito.
9. Per proteggere l'apparecchio da acqua o polvere, chiudere sempre il coperchio del vano e il coperchio in gomma della porta di ingresso dell'alimentazione CC.
10. Utilizzare in conformità alle istruzioni del produttore.
11. NON collocare in prossimità di sorgenti di fiamme libere, quali candele accese, fonti di calore quali radiatori, caloriferi, stufe o altri apparecchi (inclusi amplificatori) che producono calore.
12. Adottare misure volte a evitare che il cavo di alimentazione venga calpestato o schiacciato, soprattutto in corrispondenza della spina e della presa.
13. Utilizzare solo dotazioni/accessori specificati dal produttore.
14. Se si utilizza un carrello, prestare attenzione durante gli spostamenti del gruppo carrello/apparecchio per evitare lesioni in caso di ribaltamento. Utilizzare solo con un carrello, supporto, treppiede, staffa o tavolo specificato dal produttore o venduto insieme all'apparecchio.
15. L'adattatore di alimentazione CA/CC deve essere utilizzato solo come fonte di alimentazione per l'apparecchio e per il caricamento della batteria. Per scollegare completamente l'apparecchio, l'adattatore di alimentazione CA/CC deve essere estratto dalla presa.
16. Scollegare l'apparecchio durante i temporali o se si prevede di non utilizzarlo per periodi prolungati.
17. L'adattatore di alimentazione CA/CC deve essere facilmente accessibile durante l'uso.
18. Per qualsiasi intervento di manutenzione, fare riferimento a personale di assistenza qualificato. Gli interventi di manutenzione sono necessari quando l'apparecchio è stato danneggiato in qualsiasi modo, ad esempio in caso di danni alla spina o al cavo di alimentazione, se i connettori sono stati bagnati da liquidi o pioggia o se l'apparecchio è stato esposto a eccessiva umidità, non funziona normalmente o è stato fatto cadere e non funziona.
19. Questo apparecchio non è destinato all'uso da parte di persone (compresi i bambini) con capacità fisiche, sensoriali o mentali ridotte,



o prive di esperienza e conoscenze, a meno che non siano sorvegliate o istruite sull'uso dell'apparecchio da parte di una persona responsabile della loro sicurezza.

20. I bambini devono essere sorvegliati per assicurarsi che **NON** giochino con l'apparecchio.
21. Questo apparecchio può essere usato da bambini dagli 8 anni in su e da persone portatrici di handicap fisici, psichici o sensoriali o che non abbiano la dovuta esperienza o conoscenza, sempre che siano seguite o opportunamente istruite sull'uso sicuro e comprendano i pericoli inerenti. I bambini non devono giocare con l'apparecchio. Gli interventi di pulizia e di manutenzione da parte dell'utente non devono essere eseguiti da bambini senza supervisione.
22. Utilizzare solo con gruppi batteria DEWALT® appositamente realizzati (consultare di seguito **Importanti istruzioni di sicurezza per tutti i gruppi batteria** per i gruppi batteria approvati da DEWALT®). L'uso di qualsiasi gruppo batteria diverso da quelli approvati da DEWALT® può comportare il rischio di lesioni e incendi.
-  Il fulmine con freccia all'interno di un triangolo indica la presenza di parti interne al prodotto che possono comportare il rischio di scosse elettriche per le persone.
-  Il punto esclamativo all'interno di un triangolo indica che nel manuale per l'utente fornito con l'apparecchio sono presenti importanti istruzioni operative e di manutenzione.
-  Il simbolo di doppio isolamento (un quadrato all'interno di un altro quadrato) indica un apparecchio elettrico di classe II e intende avvisare il personale di assistenza qualificato in merito all'uso esclusivo di parti di ricambio identiche.
-  **AVVERTENZA:** per ridurre il rischio di incendi o scosse elettriche, non esporre direttamente l'apparecchio a pioggia o umidità. Utilizzare solo in luoghi asciutti.
-  **ATTENZIONE:** per evitare scosse elettriche, abbinare il contatto di grandi dimensioni della spina dell'adattatore all'apertura più grande e inserire completamente.





## ELENCO DI STANDARD

L'apparecchio DEWALT® TSTAK™ è conforme ai seguenti standard:

EN 300328  
 EN 55024  
 EN 301489-17  
 EN 55032  
 EN 55014-1  
 EN 60065  
 EN 55014-2  
 EN 61000-3-2  
 EN 55020  
 EN 61000-3-3

## ELENCO DEI SIMBOLI

Le etichette di questo apparecchio possono includere i seguenti simboli:

V	Volt
A	Ampere
W	Watt
h	Ore
	Corrente continua
	Struttura classe II (doppio isolamento)
	Marchio CE
	Simbolo allarme di sicurezza

## IMPORTANTI ISTRUZIONI SULLA SICUREZZA PER TUTTI I GRUPPI BATTERIA

Quando si ordinano gruppi batteria sostitutivi, assicurarsi di includere il numero di catalogo e la tensione. L'apparecchio TSTAK™ CONNECT RADIO va utilizzato solo con gruppi batteria ricaricabili agli ioni di litio da 10,8 V/18 V serie DEWALT® DCB, inclusi i gruppi batteria DEWALT® XR FLEXVOLT fino a 9 Ah. L'impiego di gruppi batteria di qualsiasi altro tipo o di batterie non ricaricabili può comportare il rischio di lesioni o incendi.

Ricaricare esclusivamente con il caricabatterie TSTAK™ CONNECT RADIO integrato o con un modello equivalente. Un caricabatterie idoneo a un determinato gruppo batteria può comportare

il rischio di incendio se usato con un gruppo batteria diverso.

➔ **Nota:** al momento dell'acquisto il gruppo batteria non è completamente carico. Prima di usare il gruppo batteria e il caricabatterie, leggere le istruzioni di sicurezza nella sezione seguente, quindi attenersi alle procedure di ricarica.

## LEGGERE TUTTE LE ISTRUZIONI

- **Non caricare o utilizzare il gruppo batteria in ambienti con atmosfera esplosiva, ad esempio in presenza di liquidi, gas o polveri infiammabili.** L'inserimento o la rimozione del gruppo batteria dal caricabatterie può incendiare le polveri o i fumi.
- **Non forzare MAI il gruppo batteria nel caricabatterie. NON modificare il gruppo batteria in alcun modo per farlo entrare in un caricabatterie non compatibile, poiché il gruppo batteria potrebbe rompersi e provocare gravi lesioni personali.**
- Caricare i gruppi batteria solo con i caricabatterie indicati da DEWALT®.
- **NON** immergere in acqua o altri liquidi.
- **Non riporre o utilizzare l'apparecchio e il gruppo batteria in luoghi dove la temperatura raggiunga o superi 40 °C (105 °F), come nei capannoni o nelle costruzioni metalliche in estate.** Per una migliore durata, conservare i gruppi batteria in un luogo fresco e asciutto.

**⚠ AVVERTENZA:** pericolo di incendio. Non cercare mai di aprire il gruppo batteria per alcun motivo. Se l'involucro del gruppo batteria è rotto o danneggiato, non inserirlo nel caricabatterie. Non schiacciare, far cadere o danneggiare il gruppo batteria. Non utilizzare un gruppo batteria o un caricabatterie che abbia subito un forte colpo, sia caduto, sia stato travolto o danneggiato in qualsiasi modo (ad esempio forato con un chiodo, colpito con un martello, calpestato). I gruppi batteria danneggiati devono essere restituiti al centro di assistenza per il riciclaggio.

**⚠ AVVERTENZA:** pericolo di incendio. **Non riporre o trasportare il gruppo batteria in modo tale che oggetti metallici possano**

**entrare in contatto con i morsetti esposti della batteria.** Ad esempio, non collocare il gruppo batteria in grembiuli, tasche, cassette per gli attrezzi, scatole di kit di prodotti, ecc. in cui vi siano chiodi, viti, chiavi, ecc. sfusi. **Il trasporto delle batterie può causare incendi se i morsetti entrano inavvertitamente in contatto con materiali conduttivi quali chiavi, monete, utensili e simili.** Le normative sui materiali pericolosi (Hazardous Material Regulations, HMR) del dipartimento dei trasporti statunitense vietano il trasporto di batterie sugli aerei passeggeri (ad es., in valigia o nel bagaglio a mano) A MENO CHE non siano adeguatamente protette dai cortocircuiti. Pertanto, durante il trasporto di singoli gruppi batteria, assicurarsi che i morsetti siano protetti e ben isolati da materiali che potrebbero entrare in contatto con essi e causare un cortocircuito.

## ISTRUZIONI DI SICUREZZA SPECIFICHE PER LE BATTERIE AGLI IONI DI LITIO (LI-ION)

- **Non bruciare il gruppo batteria, nemmeno se risulta gravemente danneggiato o completamente esaurito.** Il gruppo batteria può esplodere se gettato nel fuoco. Quando i gruppi batteria agli ioni di litio vengono bruciati si generano fumi e materiali tossici.
- **Se il contenuto della batteria viene a contatto con la pelle, lavare immediatamente con acqua e sapone neutro.** Se il liquido della batteria penetra negli occhi, sciacquare l'occhio aperto per 15 minuti o fino a quando l'irritazione non passa. Quindi, consultare un medico. L'elettrolita della batteria è composto da una miscela di carbonati organici liquidi e sali di litio.
- **Il contenuto delle celle della batteria aperta può causare l'irritazione delle vie respiratorie.** Far circolare aria fresca. Se i sintomi persistono, consultare un medico.
- **Non esporre un gruppo batteria o un apparecchio a fiamme o temperature eccessive.** L'esposizione a fiamme o temperature superiori a 130 °C (265 °F) può causare esplosioni.

**⚠ AVVERTENZA:** pericolo di ustioni. Il liquido della batteria può essere infiammabile se esposto a una scintilla o fiamma.

## IMPORTANTI ISTRUZIONI SULLA SICUREZZA PER TUTTI I CARICABATTERIE

**Conservare queste istruzioni:** il presente manuale contiene importanti istruzioni di sicurezza e di funzionamento per i caricabatterie.

- Prima di utilizzare il caricabatterie, leggere attentamente tutte le istruzioni e le avvertenze relative al caricabatterie, al gruppo batteria e al prodotto a batteria.

**⚠ AVVERTENZA:** pericolo di scossa elettrica. Evitare che penetrino liquidi nel caricabatterie. Pericolo di scossa elettrica.

**⚠ ATTENZIONE:** pericolo di ustioni. Per ridurre il rischio di lesioni, caricare esclusivamente batterie ricaricabili DEWALT®. Le batterie di altri tipi possono surriscaldarsi e scoppiare provocando lesioni personali e danni materiali.

➔ **Avviso:** quando il gruppo batteria non viene usato, tenerlo lontano da altri oggetti metallici. In alternativa, con il caricabatterie collegato alla sorgente di alimentazione, è possibile che questo vada in cortocircuito o prenda fuoco a causa di corpi estranei. Corpi estranei o oggetti metallici di natura conduttiva come, a titolo esemplificativo ma non esaustivo, polvere di smerigliatura, schegge metalliche, lana di acciaio, lamine di alluminio o qualsiasi accumulo di particelle metalliche, devono sempre essere eliminati dalle cavità del caricabatterie.

Scollegare sempre l'adattatore di alimentazione CA/CC dalla presa ed estrarre il gruppo batteria dal relativo alloggiamento prima di tentare di pulire il caricabatterie.

- **NON tentare di caricare il gruppo batteria con caricabatterie diversi da quelli compatibili DEWALT®.** Il caricabatterie e il gruppo batteria sono progettati specificamente per operare insieme.
- **Questo caricabatterie non è destinato a utilizzi diversi dal caricamento di batterie ricaricabili DEWALT®.** Ogni utilizzo diverso comporta rischio di incendi, scosse elettriche

o folgorazione.

- **Non lasciare che il caricabatterie si bagni e NON immergerlo in acqua.**
- **Per scollegare il caricabatterie, tirare la spina e non il cavo. In questo modo si riduce il rischio di danneggiarli.**
- **Assicurarsi che il cavo sia posto in modo da non essere calpestato, non faccia inciampare o altro che lo possa danneggiare o sollecitare.**
- **Non utilizzare un cavo di prolunga se non è strettamente necessario.** L'uso di prolunghe non idonee può dar luogo a rischio di incendi, scosse elettriche o folgorazione.
- **Se il caricabatterie viene adoperato all'aperto, assicurarsi sempre che l'ambiente sia asciutto e usare esclusivamente prolunghe omologate per l'impiego all'esterno.** Un cavo adatto per uso esterno riduce il rischio di scosse elettriche.
- **Non collocare oggetti sopra il caricabatterie.** Tenere il caricabatterie lontano da qualsiasi fonte di calore.
- **Non azionare il caricabatterie se il cavo o la spina sono danneggiati.**
- **Non azionare il caricabatterie se ha subito un forte colpo, è caduto o è stato danneggiato in altri modi.** Portarlo presso un centro di assistenza autorizzato. **Non smontare il caricabatterie; se sono necessari interventi di riparazione o assistenza, portarlo presso un centro di assistenza autorizzato.** Il riassetto non corretto potrebbe comportare il rischio di scosse elettriche, folgorazione o incendi.
- **Staccare il caricabatterie dalla presa prima di qualsiasi tipo di pulizia.** Ciò riduce il rischio di scosse elettriche. La rimozione del gruppo batteria non riduce tale rischio.
- Non tentare **MAI** di collegare fra loro 2 caricabatterie.
- **Il caricabatterie è progettato per funzionare a 24 V CC. Non tentare di utilizzarlo con adattatori di alimentazione CA/CC diversi da quello fornito con l'apparecchio.**

## CONSIGLI PER LA CONSERVAZIONE

1. Quando possibile, conservare in un luogo fresco e asciutto, lontano dalla luce diretta del sole ed evitando sbalzi di temperatura eccessivi.

2. Per mantenere la batteria in condizioni ottimali se il prodotto deve essere conservato a lungo termine, è consigliabile riporla completamente carica in un luogo fresco e asciutto, tenendola separata dal caricabatterie.

➔ **Nota:** i gruppi batteria non devono essere conservati completamente scarichi. La batteria dovrà essere ricaricata prima dell'uso.

## CARICAMENTO

L'apparecchio TSTAK™ CONNECT RADIO è in grado di ricaricare solo i gruppi batteria ricaricabili agli ioni di litio da 10,8 V/18 V serie DEWALT® DCB, inclusi i gruppi batteria DEWALT® XR FLEXVOLT fino a 9 Ah. L'impiego di gruppi batteria di qualsiasi altro tipo o di batterie non ricaricabili può comportare il rischio di lesioni o incendi. Leggere attentamente tutte le istruzioni sulla sicurezza prima di utilizzare l'apparecchio per ricaricare il gruppo batteria.

## NOTE IMPORTANTI SUL CARICAMENTO

1. È possibile ottenere la massima durata e prestazioni ottimali del gruppo batteria caricandolo a temperature comprese tra 18 °C e 24 °C. NON caricare il gruppo batteria a temperature inferiori a 4,5 °C o superiori a 40,5 °C. Si tratta di un accorgimento importante che eviterà gravi danni al gruppo batteria.
2. Il caricabatterie e il gruppo batteria possono scaldarsi durante il caricamento; si tratta di una condizione normale che non indica la presenza di un problema. Per favorire il raffreddamento del gruppo batteria dopo l'uso, evitare di collocare il caricabatterie o il gruppo batteria in un ambiente caldo, come ad esempio un capannone in metallo o un rimorchio non isolato.
3. Una batteria fredda si carica a una velocità circa dimezzata rispetto a una batteria calda. La batteria si carica a una velocità inferiore per l'intero ciclo di ricarica e non torna alla velocità di ricarica massima nemmeno quando la batteria si scalda.
4. Se il gruppo batteria non si carica correttamente:
  - a. Accertarsi che la sorgente di alimentazione funzioni, provando a collegare un altro apparecchio;
  - b. Controllare che la presa sia collegata a un interruttore della luce che disattiva l'alimentazione quando si spengono le luci;
  - c. Spostare il caricabatterie e il gruppo batteria in un luogo in cui la temperatura dell'aria circostante sia compresa tra 18 °C e 24 °C;
  - d. Se il problema di ricarica persiste, portare l'apparecchio, il gruppo batteria e il caricabatterie al centro di assistenza locale.
5. Il gruppo batteria deve essere ricaricato se non riesce a produrre energia sufficiente per lavorazioni che prima venivano svolte con facilità. NON CONTINUARE a utilizzare il gruppo in queste condizioni. È inoltre possibile caricare un gruppo parzialmente utilizzato senza alcun effetto negativo sul gruppo batteria.
6. Corpi estranei di natura conduttiva come, a titolo esemplificativo ma non esaustivo, polvere di smerigliatura, schegge metalliche, lana di acciaio, lamine di alluminio o qualsiasi accumulo di particelle metalliche, devono essere eliminati dalle cavità del caricabatterie. Scollegare sempre il caricabatterie dalla presa elettrica prima di tentare di pulirlo.
7. Non congelare il caricabatterie né immergerlo in acqua o altri liquidi.

**⚠ AVVERTENZA:** pericolo di scossa elettrica. Non far penetrare alcun liquido all'interno del caricabatterie. Pericolo di scossa elettrica.

**⚠ AVVERTENZA:** pericolo di ustioni. Non immergere il gruppo batteria in liquidi ed evitare che questi ultimi penetrino all'interno del gruppo. Non cercare mai di aprire il gruppo batteria per alcun motivo. Se l'alloggiamento di plastica del gruppo batteria si rompe o si incrina, restituirlo a un centro di assistenza per il riciclaggio.

**⚠ ATTENZIONE:** pericolo di esplosione se la batteria non è posizionata correttamente. Sostituire esclusivamente con un tipo identico o equivalente.

## CARICAMENTO DI UN GRUPPO BATTERIA

L'apparecchio TSTAK™ CONNECT RADIO

include un capiente vano portaoggetti, che serve anche per riporre e proteggere l'adattatore di alimentazione CA/CC quando non viene utilizzato.

1. Aprire il vano per estrarre l'adattatore di alimentazione CA/CC (vedere Figura 1 e Figura 3).
2. Inserire in una presa l'adattatore di alimentazione CA/CC del caricabatterie e collegarlo alla porta di ingresso alimentazione dell'apparecchio TSTAK™ CONNECT RADIO prima di inserire il gruppo batteria. La spia LED dell'adattatore di rete diventa rossa.
3. Aprire il vano dell'apparecchio sganciando la relativa chiusura.
4. Inserire il gruppo batteria (non incluso) nella radio, assicurandosi di collocarlo completamente all'interno dell'alloggiamento (vedere Figura 4). La spia LED della batteria lampeggia continuamente, indicando che il caricamento della batteria è in corso.

La spia LED dell'adattatore CA diventa rossa. La spia LED della batteria cambia colore in base allo stato del caricamento (verde, gialla, rossa).

➔ **Nota:** chiudere bene il coperchio.

5. La spia LED della batteria smette di lampeggiare al termine del caricamento. A questo punto il gruppo è completamente carico e può essere utilizzato o lasciato nel caricabatterie.

## RITARDO PER GRUPPO BATTERIA CALDO/FREDDO

Quando il caricabatterie rileva un gruppo batteria troppo caldo o troppo freddo, avvia automaticamente un ritardo per gruppo batteria caldo/freddo, sospendendo il caricamento finché il gruppo batteria non raggiunge la temperatura appropriata. Il caricabatterie passa quindi automaticamente alla modalità di ricarica del gruppo batteria. Questa funzione garantisce la massima durata del gruppo batteria.

## SPIE LED

 <b>SPIA LED DELLA BATTERIA</b>	
I tre colori della spia LED indicano lo stato del gruppo batteria	
Verde	Il gruppo batteria è completamente carico
Giallo	Il gruppo batteria è parzialmente carico
Rosso	Il gruppo batteria è scarico





 <b>SPIA LED DELLA BATTERIA</b>	
I tre colori della spia LED indicano lo stato del gruppo batteria	
Spia LED dell'adattatore di rete accesa e lampeggiamento lento	La batteria si sta ricaricando
Luce rossa che lampeggia rapidamente	Errore/Guasto del gruppo batteria

 <b>SPIA LED DELL'ADATTATORE DI RETE</b>	
Una spia LED di colore rosso indica lo stato dell'adattatore di rete delle batterie	
Rosso	Adattatore di rete collegato

 <b>SPIA LED DEL BLUETOOTH</b>	
Una spia LED di colore blu indica lo stato del Bluetooth	
Blu	Bluetooth connesso all'app mobile
Spenta	Non collegato (non è necessario che la luce sia accesa per collegare il dispositivo)

## POPUP A SCHERMO DELLO STATO DELLA BATTERIA

Durante la ricarica di un gruppo batteria, al centro dello schermo LCD viene visualizzata un'immagine grande della batteria indicante lo stato della ricarica del gruppo batteria.

 Verde	Il gruppo batteria è completamente carico
 Giallo	Il gruppo batteria è parzialmente carico
 Rosso	Il gruppo batteria è scarico
 Ciano e rosso	<p>Ritardo dovuto a batteria calda/fredda Questo caricabatterie ha una funzione di ritardo dovuto a batteria calda/fredda: quando il caricabatterie rileva una batteria molto calda, avvia automaticamente un ritardo e sospende la ricarica finché la batteria non si è raffreddata. Una volta raffreddata la batteria, il caricabatterie passa automaticamente alla modalità di ricarica del gruppo. Questa funzione garantisce la massima durata della batteria.</p>
	<p>Gruppi batteria guasti Questo caricabatterie non ricarica gruppi batteria difettosi. Il caricabatterie indicherà un gruppo batteria guasto visualizzando una X sull'immagine della batteria LCD. In questo caso, inserire nuovamente il gruppo batteria all'interno del caricabatterie. Se il problema persiste, provare un gruppo batteria diverso per determinare se il caricabatterie funziona correttamente. Se il nuovo gruppo batteria si ricarica correttamente, significa che quello originale è difettoso e che deve essere restituito a un centro di assistenza o a un altro punto di raccolta per il riciclaggio. Se anche con il nuovo gruppo batteria viene segnalato lo stesso problema, far controllare il caricabatterie e il gruppo batteria presso un centro di assistenza autorizzato. NOTA: il problema potrebbe riguardare anche il caricabatterie.</p>

**⚠ AVVERTENZA:** per ridurre il rischio di lesioni, spegnere l'apparecchio e scollegarlo dalla presa di alimentazione quando non è in uso e quando si eseguono interventi di riparazione. Non tentare di smontare l'unità; se è necessaria assistenza o riparazione, portarla presso un centro di assistenza autorizzato.

**CONSERVARE QUESTE ISTRUZIONI COME RIFERIMENTO FUTURO**  
Per scaricare l'intero Manuale per l'utente visiti il sito [www.2helpu.com/DEWALT](http://www.2helpu.com/DEWALT)

## DESCRIZIONE DELL'APPARECCHIO

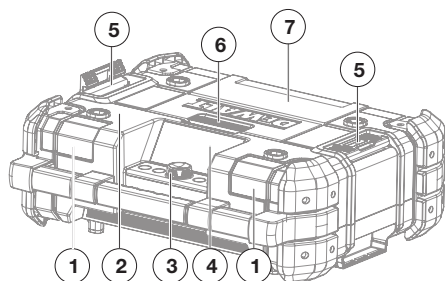

**Figura 1. Vista anteriore**

1. Altoparlanti frontali (2x)
2. Impugnatura di trasporto
3. Pannello di controllo
4. Schermo LCD
5. Chiusure di sovrapposizione (2x)
6. Chiusura del vano
7. Coperchio del vano

- Per aprire il vano, sganciare la chiusura del coperchio e aprirlo.
- Per raggiungere l'alloggiamento del gruppo batteria, aprire il coperchio superiore del vano.
- Per chiudere il vano, abbassare il coperchio e premere finché non scatta in posizione.

➔ **Nota:** quando ben chiuso, il vano protegge il suo contenuto da polvere, detriti e pioggia leggera.

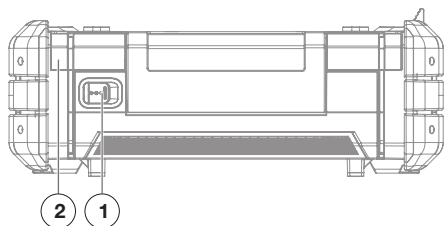

**Figura 2. Vista posteriore**

1. Porta di ingresso alimentazione (24 V CC)
2. Altoparlanti posteriori (2x)

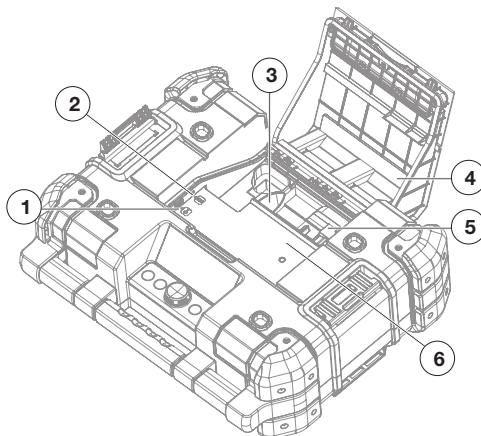

**Figura 3. Vano portaoggetti**

1. Porta di caricamento/alimentazione USB
2. Jack ausiliario (3,5 mm)
3. Vano dell'adattatore di alimentazione CA/CC
4. Coperchio del vano
5. Alloggiamento del gruppo batteria
6. Spazio di stoccaggio



**Figura 4. Pannello di controllo**

1. Pulsante per tornare indietro
2. Pulsante di sinistra
3. Selettore
4. Bottone giusto
5. Pulsante di ritorno alla schermata iniziale
6. Pulsanti a sfioramento (x6)

## RISOLUZIONE DEI PROBLEMI

### GRUPPI BATTERIA DEBOLI

Le batterie deboli sono ancora utilizzabili ma non assicurano prestazioni ottimali. Quando l'apparecchio è alimentato da un gruppo batteria il cui livello di carica scende al di sotto del 20%, viene visualizzato l'indicatore di batteria debole.

### PROTEZIONE DEL GRUPPO BATTERIA

Per proteggere la durata del gruppo batteria, l'apparecchio si spegne quando il livello di carica della batteria diventa troppo debole. In tal caso, collegare l'apparecchio TSTAK™ CONNECT RADIO a una presa con l'adattatore di alimentazione CA/CC e caricare il gruppo batteria.

### INTERRUZIONE DELLA MUSICA

Quando si pone l'apparecchio in posizione verticale, il gruppo batteria può uscire dall'allungamento. Se l'apparecchio sta funzionando a batteria, la musica si interrompe. Per riprendere l'esecuzione, aprire il coperchio e riposizionare il gruppo batteria.

## MANUTENZIONE

**⚠ AVVERTENZA:** per ridurre il rischio di lesioni, spegnere l'apparecchio e scollegarlo dalla sorgente di alimentazione prima di eseguire qualsiasi procedura di manutenzione o quando si effettuano riparazioni. Non tentare di smontare l'unità; se è necessaria assistenza o riparazione, portarla presso un centro di assistenza autorizzato.

### PULIZIA

**⚠ AVVERTENZA:** scollegare il caricabatterie dalla presa CA prima della pulizia. La sporcizia e il grasso possono essere rimossi dall'esterno dell'apparecchio utilizzando un panno o una spazzola morbida non metallica.

**⚠ AVVERTENZA:** eliminare lo sporco e la polvere con getti d'aria asciutta e pulita almeno una volta alla settimana. Per ridurre al minimo il rischio di lesioni agli occhi, indossare sempre una protezione oculare approvata ANSI Z87.1 durante tale operazione.

**⚠ AVVERTENZA:** non utilizzare mai solventi o altri prodotti chimici aggressivi per pulire le parti non metalliche dell'apparecchio. Tali

prodotti chimici possono indebolire i materiali plastici utilizzati nelle parti suddette. Utilizzare un panno inumidito solamente con acqua e sapone neutro. Non far penetrare alcun liquido all'interno dell'apparecchio e non immergerne mai le parti in un liquido.

## ACCESSORI

**⚠ AVVERTENZA:** su questo apparecchio sono stati collaudati soltanto gli accessori offerti da DEWALT®, pertanto l'utilizzo di accessori diversi potrebbe risultare pericoloso. Per ridurre il rischio di infortuni, utilizzare con questo apparecchio esclusivamente gli accessori DEWALT®.

Gli accessori da utilizzare con l'apparecchio TSTAK™ CONNECT RADIO sono disponibili a un costo aggiuntivo presso il rivenditore locale di zona o il centro di assistenza autorizzato.

### RIPARAZIONI

I gruppi batteria non contengono parti riparabili.

Per garantire la SICUREZZA e l'AFFIDABILITÀ del prodotto, la riparazione, manutenzione e regolazione devono essere effettuate da un centro di assistenza in fabbrica DEWALT®, da un centro di assistenza autorizzato DEWALT® o da altro personale di assistenza qualificato. Usare sempre pezzi di ricambio identici.

## REGISTRAZIONE ONLINE

Grazie per l'acquisto. Registrare il prodotto per:

- **Assistenza in garanzia:** la registrazione del prodotto consente di ottenere un'assistenza in garanzia più efficiente in caso di problemi con il dispositivo.
- **Conferma di proprietà:** in caso di perdita dell'assicurazione, ad esempio a causa di incendi, alluvioni o furto, la registrazione della proprietà fungerà da prova di acquisto.
- **Per la sicurezza dell'acquirente:** la registrazione del prodotto ci consente di contattare l'utente nell'improbabile eventualità in cui sia necessaria una comunicazione sulla sicurezza ai sensi del Federal Consumer Safety Act (legge federale sulla sicurezza del consumatore).

## DEWALT® TSTAK™ CONNECT RADIO + LADER

De DEWALT® TSTAK™ CONNECT RADIO bevat een ingebouwde FM- en DAB-radio, Bluetooth-ondersteuning, AUX-aansluiting van 3,5 mm voor het afspelen van audio/muziek vanaf een extern apparaat en een intuïtieve toepassing om het systeem op afstand te bedienen via een smartphone of tablet met ingeschakelde Bluetooth. Het systeem bevat oplaadmogelijkheden voor schuifaccusystemen van DEWALT®. Met de TSTAK™ CONNECT RADIO kunnen de meeste Li-ion-accu's van DEWALT® worden opgeladen. De accu's worden afzonderlijk verkocht.

### BELANGRIJKSTE KENMERKEN

- FM-stereo met handmatig/automatisch scannen en geheugen voor voorkeuzezenders
- Geavanceerde Digital Audio Broadcasting (DAB) met informatieweergave voor uitzendingen per zender
- Favorieten: digitale voorkeuzezenders. 12 DAB-zenders en 12 FM-zenders.
- Bluetooth-connectiviteit
- AUX-ingangsaansluiting van 3,5 mm voor het verbinden van externe audioapparaten
- USB-voeding/laadpoort (5 V/2,1 A)
- Groot verlicht LCD-scherm in kleur
- Verlichte soft-touchknoppen
- Vier mid-range drivers en twee subwoofers voor een rijk geluid
- Volumeregeling en afstelling van de geluidstonen
- Robuust design
- Compatibel met elke TSTAK™-eenheid
- Waterdicht en stofbestendig - IP54-getest
- Toepassing voor smartphone/tablet voor het op afstand bedienen van het apparaat



## TECHNISCHE GEGEVENS

<b>VOEDINGSEENHEID (AC/DC-NETADAPTER) MODEL: S048HM2400200</b>	
Ingangsvermogen	100-240 VAC 50-60 Hz (Klasse II)
Uitgangsvermogen	24 VDC
Uitgangsstroom	2 A
Gewicht	0,3 kg (0,66 lb.)
<b>APPARAAT</b>	
Ingangsvermogen	24 VDC
Uitgangsvermogen	USB-lading (5 V/2,1 A)
BLE	Accu - 7 dagen, Voedingsaansluiting ON altijd
Tijdsduur voor inschakeling van beheerfunctie van het automatisch genetwerkte standbyvermogen	< 20 min.
IP-classificatie:	IP54*
Gewicht	5,9 kg (13,2 lb.) exclusief accu
Stapelgewicht (bruto)	60 kg (132 lb.)
<b>ACCULADER</b>	
Accuspanning	10,8 VDC/18 VDC (inclusief XR FLEXVOLT-accu's) 1Ah-9Ah
Type accu	Li-ion (schuifstelsysteem)
Oplaadtijd bij benadering	90-300 min.
Laadstroom	1,5 A
<b>AUDIO-EIGENSCHAPPEN</b>	
Audiobron	DAB/FM, AUX-ingangsaansluiting van 3,5 mm, Bluetooth
SPL geluid	100 dB bij 1 m
Geluidsvermogen	45 W (klasse D)
Werkingsduur	8 uur (ongeveer) voor een volledig opgeladen Premium 18 V Li-ion-accu
Bedieningsfrequentie	2402-2480 MHz
Overdracht	Max. 4 dBm

\*Beschermt tegen stof op de werkplaats, vuil en lichte regen

## DEFINITIES: VEILIGHEIDSVORSCHRIFTEN

Onderstaande definities beschrijven de ernst voor elk signaalwoord. Lees de handleiding en besteed aandacht aan deze symbolen.

-  **GEVAAR:** geeft een ophanden zijnde gevaarlijke situatie aan die, indien deze niet wordt vermeden, zal leiden tot de dood of ernstig letsel.
-  **WAARSCHUWING:** duidt op een mogelijk gevaarlijke situatie die, indien deze niet wordt vermeden, tot de dood of ernstig letsel kan leiden.
-  **OPGELET:** duidt op een mogelijk gevaarlijke situatie die, indien deze niet wordt vermeden, kan leiden tot licht of middelmatig letsel.
- ➔ **Mededeling:** duidt op een handeling die geen verband houdt met een persoonlijk letsel, maar die, indien deze niet wordt vermeden, tot materiële schade kan leiden.



**WAARSCHUWING:** Lees de gebruikershandleiding volledig door om het risico op letsel te beperken.

**OPMERKING:** Product WAARSCHUWINGSLABELS bevinden zich aan de onderkant van het apparaat.

## BELANGRIJKE VEILIGHEIDSSIN- STRUCTIES

1. Lees deze gebruiksaanwijzing.
2. Bewaar deze gebruiksaanwijzing.
3. Volg en houd rekening met alle waarschuwingen.
4. Volg alle instructies.
5. Gebruik het apparaat NIET in de buurt van water.
6. Lees en begrijp alle veiligheidswaarschuwingen en -instructies. Het niet opvolgen van de waarschuwingen en instructies kan leiden tot elektrische schokken, brand en/of ernstig letsel.
7. Stel het apparaat niet bloot aan rechtstreeks water en plaats geen voorwerpen gevuld met vloeistof, zoals een fles, op het apparaat.
8. Maak het apparaat alleen schoon met een droge of vochtige doek.
9. Om het apparaat tegen water of stof te beschermen, dient u altijd het klepje van het opbergvak en de rubberen afdekking van de DC-voedingsaansluiting te sluiten.
10. Gebruik het apparaat volgens de aanwijzingen van de fabrikant.
11. Plaats het apparaat NIET in de buurt van open vlammen, zoals een brandende kaars, warmtebronnen zoals een radiator, verwarmingsrooster, kachel of andere warmteproducerende apparaten (waaronder versterkers).
12. Bescherm het snoer tegen knikken, vooral bij de stekker en het stopcontact, en zorg dat er niet over het snoer kan worden gelopen.
13. Gebruik alleen hulpstukken/ accessoires die door de fabrikant zijn aanbevolen. 
14. Wanneer een wagen wordt gebruikt, dient u voorzichtig te zijn wanneer u het wagen/apparaat-samenstel verplaatst, om letsel veroorzaakt door kanteling te voorkomen. Gebruik het apparaat alleen met een wagen, standaard, driepoot, console of tafel die door de fabrikant wordt aangegeven of die samen met het apparaat wordt verkocht.
15. Gebruik alleen de AC/DC-netadapter als de voedingsbron voor het apparaat en voor het opladen van de accu. Om het apparaat volledig los te koppelen, haalt u de stekker van de AC/DC-netadapter uit het stopcontact.
16. Haal de stekker uit het stopcontact bij bliksem of als u het apparaat gedurende een lange periode niet zult gebruiken.
17. De AC/DC-netadapter moet makkelijk bereikbaar zijn en mag tijdens het gebruik niet worden belemmerd.
18. Laat alle reparaties door gekwalificeerd onderhoudspersoneel uitvoeren. Reparaties zijn nodig als het apparaat beschadigd is, bijv. als het snoer of de stekker beschadigd is, als er vloeistof of regen rechtstreeks in contact gekomen is met de connectoren, als het apparaat aan overmatig vocht is blootgesteld, niet naar behoren functioneert, als het apparaat is gevallen of niet werkt.
19. Het apparaat is niet bedoeld voor gebruik door personen (waaronder kinderen) met beperkte

fysieke, zintuiglijke of mentale vaardigheden of met gebrek aan kennis en ervaring, tenzij ze onder toezicht staan van of instructies gekregen hebben inzake het gebruik van het apparaat door iemand die verantwoordelijk is voor hun veiligheid.

20. Houd toezicht op kinderen zodat ze **NIET** met het apparaat kunnen spelen.
21. Dit apparaat mag worden gebruikt door kinderen vanaf 8 jaar en personen met beperkte fysieke, zintuiglijke of mentale vaardigheden of met een gebrek aan ervaring en kennis, indien ze onder toezicht staan of gepaste instructies hebben gekregen zodat ze het apparaat op een veilige manier kunnen gebruiken en op de hoogte zijn van de gevaren die het gebruik van het apparaat met zich meebrengt. Laat kinderen niet met het apparaat spelen. Kinderen mogen het apparaat niet zonder toezicht reinigen en onderhouden.
22. Gebruik alleen met de specifiek aangegeven DEWALT®-accu's (zie **Belangrijke veiligheidsinstructies voor alle accu's** hieronder voor door DEWALT® goedgekeurde accu's). Het gebruik van andere accu's dan deze die door DEWALT® zijn goedgekeurd, kan risico op letsel en brandgevaar opleveren.

 Het bliksemschichtsymbool in een driehoek is bedoeld om de gebruiker te waarschuwen voor de aanwezigheid van onderdelen die een risico op elektrische schokken bij personen inhouden.

 Het uitroepteken in een driehoek is bedoeld om de gebruiker te wijzen op de aanwezigheid van belangrijke bedienings- en onderhoudsinstructies in de gebruikershandleiding die bij het apparaat geleverd wordt.

 Het dubbel isolatiesymbool (een vierkant binnen een vierkant) geeft een Klasse II elektrisch apparaat aan en is bestemd om het gekwalificeerde onderhoudspersoneel te waarschuwen om alleen identieke reserveonderdelen in dit apparaat te gebruiken.

 **WAARSCHUWING:** Stel het apparaat niet rechtstreeks bloot aan regen of vocht om brandgevaar of elektrische schokken te voorkomen. Alleen voor gebruik in droge ruimtes.

 **OPGELET:** Om elektrische schokken te vermijden, dient u te zorgen dat het breed

blad van de adapterstekker volledig in de brede sleuf wordt ingebracht.





## LIJST MET NORMEN

De DEWALT® TSTAK™ voldoet aan de volgende normen:

EN 300328  
EN 55024  
EN 301489-17  
EN 55032  
EN 55014-1  
EN 60065  
EN 55014-2  
EN 61000-3-2  
EN 55020  
EN 61000-3-3

## LIJST MET SYMBOLEN

De labels op dit apparaat kunnen de volgende symbolen bevatten:

V	Volt
A	Ampère
W	Watt
h	uren
	Gelijkstroom
	Klasse II-constructie (dubbel geïsoleerd)
	CE-markering
	Veiligheidssymbool

## BELANGRIJKE VEILIGHEIDSLIJST INSTRUCTIES VOOR ALLE ACCU'S

Wanneer u een nieuwe accu bestelt, dient u zeker het catalogusnummer en de spanning te vermelden. De TSTAK™ CONNECT RADIO mag alleen worden gebruikt met de DEWALT® DCB-serie van 10,8 V/18 V oplaadbare Li-ion-accu's, inclusief DEWALT® XR FLEXVOLT-accu's tot 9 Ah. Het gebruik van andere accu's of wegwerpbatterijen kan risico op letsel of brandgevaar veroorzaken.

Laad het apparaat alleen op met de geïntegreerde

oplader van de TSTAK™ CONNECT RADIO of een gelijkwaardige oplader. Een lader die geschikt is voor één type accu kan tot brandgevaar leiden wanneer gebruikt met een andere accu.

➔ **Opmerking:** de accu is bij levering niet volledig opgeladen. Voordat u de accu en lader gebruikt, leest u de veiligheidsinstructies in de volgende rubriek en volgt u vervolgens de laadprocedures.

## LEES ALLE INSTRUCTIES

- **Gebruik of laad de accu niet op in een explosieve omgeving, zoals in de aanwezigheid van ontvlambare vloeistoffen, gassen of stof.** Het plaatsen of verwijderen van de accu in/uit de lader kan stof of dampen doen ontbranden.
- **Gebruik NOOIT geweld bij het plaatsen van de accu in de lader. Wijzig de accu op GEEN enkele manier als deze niet past in een lader die niet geschikt is, aangezien de accu kan openbarsten waardoor ernstig persoonlijk letsel kan ontstaan.**
- Laad de accu's alleen op met de aangewezen DEWALT®-ladere.
- **Dompel het apparaat NOOIT** onder in water of een andere vloeistof.
- **Gebruik of bewaar het apparaat en de accu niet op plaatsen waar de temperatuur 40 °C (105 °F) of meer kan bereiken (bijvoorbeeld in een schuurtje of een metalen loods in de zomer).** Bewaar de accu in een koele en droge ruimte voor een optimale levensduur.

**⚠ WAARSCHUWING:** Brandgevaar. Probeer nooit om de accu te openen, ongeacht de reden. Plaats de accu niet in de lader als deze gebarsten of beschadigd is. U dient de accu niet in inneen te drukken, te laten vallen of te beschadigen. Gebruik geen accu of lader die een harde klap heeft gehad, die is gevallen, waar overheen is gereden of die enigszins beschadigd is (dat wil zeggen, doorboord met een spijker, geraakt met een hamer, vertrap). Breng beschadigde accu's terug naar het servicecentrum zodat ze kunnen worden gerecycled.

**⚠ WAARSCHUWING:** Brandgevaar. Bewaar of draag de accu niet op een manier dat metalen voorwerpen met de blootgestelde accupolen in aanraking kunnen komen. Steek bijvoorbeeld geen accu in een schort,

zak, gereedschapskoffer, doos, lade, etc. die tevens losse nagels, schroeven, sleutels, etc. bevat. **Het transporteren van accu's kan brandgevaar opleveren wanneer de accupolen per ongeluk in contact komen met geleidende materialen zoals sleutels, muntstukken, handgereedschap, etc.** De voorschriften inzake gevaarlijke materialen (HMR) van het Amerikaanse Ministerie van Vervoer verbiedt het transporteren van accu's in economisch verkeer of op vliegtuigen (bijv. verpakt in koffers en handbagage) TENZIJ ze op een juiste manier tegen kortsluiting zijn beveiligd. Als u aldus individuele accu's transporteert, zorg dan dat de accupolen beschermd en goed geïsoleerd zijn tegen materialen die de polen kunnen aanraken en een kortsluiting kunnen veroorzaken.

## SPECIFIEKE VEILIGHEIDS-INSTRUCTIES VOOR LITHIUM-ION (LI-ION)

- **Gooi de accu niet in vuur, zelfs al is deze ernstig beschadigd of volledig versleten.** De accu kan ontploffen in vuur. Er ontstaan giftige dampen en materialen wanneer lithium-ion-accu's worden verbrand.
- **Als er inhoud van de accu met de huid in aanraking komt, was de getroffen zone dan onmiddellijk met milde zeep en water.** Als er accuvloeistof in het oog terechtkomt, spoel het open oog dan gedurende 15 minuten met water of totdat de irritatie stopt. Raadpleeg vervolgens een arts. De accu-elektrolyt bestaat uit een mengsel van vloeibare organische carbonaten en lithiumzouten.
- **De inhoud van open accucellen kunnen ademhalingsproblemen veroorzaken.** Zorg voor verse lucht. Raadpleeg een arts als de symptomen aanhouden.
- **Stel geen accu of apparaat bloot aan vuur of een buitensporige temperatuur.** Blootstelling aan vuur of een temperatuur hoger dan 130 °C (265 °F) kan een explosie veroorzaken.

**⚠ WAARSCHUWING:** Gevaar op brandwonden. Accuvloeistof kan vuur vatten wanneer blootgesteld aan vonken of vlammen.

## BELANGRIJKE VEILIGHEIDSINSTRUCTIES VOOR ALLE ACCU-LADERS

**Bewaar deze instructies:** Deze handleiding bevat belangrijke veiligheids- en gebruiksinstructies voor acculaders.

- Voordat u de lader gebruikt, dient u alle instructies en waarschuwingen op de lader, accu en het product dat de accu gebruikt te lezen en begrijpen.

**⚠ WAARSCHUWING:** Gevaar op elektrische schokken. Zorg dat er geen vloeistof in de lader terechtkomt, dit kan leiden tot een elektrische schok.

**⚠ OPGELET:** Gevaar op brandwonden. Beperk het risico op letsel, laad alleen oplaadbare accu's op van het merk DEWALT®. Andere soorten batterijen/accu's kunnen oververhitten, barsten en persoonlijk letsel of materiële schade veroorzaken.

➔ **Mededeling:** Als de accu niet wordt gebruikt, dient u deze uit de buurt te houden van metalen voorwerpen. Een kortsluiting of ontsteking door vreemd materiaal kan zich anders voordoen wanneer de lader op de voeding is aangesloten. Houd vreemde materialen of metalen geleidende voorwerpen, zoals maar niet beperkt tot, slijpstof, metalen schilfers, staalwol, aluminiumfolie of ophoping van metalen deeltjes te allen tijde uit de buurt van de openingen in de lader. Haal altijd de stekker van de AC/DC-netadapter uit het stopcontact en haal de accu uit de accuhouder voordat u de lader reinigt.

- **Probeer NIET om de accu op te laden met een lader die geen compatibele DEWALT®-lader is.** De lader en accu zijn specifiek ontworpen om samen te werken.
- **Deze lader is niet bedoeld voor een andere toepassing dan het laden van oplaadbare accu's van DEWALT®.** Andere toepassingen kunnen leiden tot het risico op brand, elektrische schok of elektrocutie.
- **Stel de lader niet bloot aan een directe waterbron en dompel de lader NIET onder in water.**
- **Haal de stekker uit het stopcontact via de stekker zelf en niet door aan het snoer van**

de lader te trekken. Dit beperkt het risico op schade aan de elektrische stekker en snoer.

- **Zorg dat het snoer zo ligt dat er niemand op kan stappen of over kan vallen om schade of overbelasting van het snoer te voorkomen.**
- **Gebruik alleen een verlengsnoer als het absoluut noodzakelijk is.** Het gebruik van een defect verlengsnoer kan brandgevaar en gevaar voor elektrische schokken of elektrocutie veroorzaken.
- **Wanneer u een lader buitenshuis gebruikt, doe dit dan altijd in een droge omgeving en gebruik een verlengsnoer die voor gebruik buitenshuis geschikt is.** Het gebruik van een snoer dat voor gebruik buitenshuis is geschikt verkleint het risico op elektrische schokken.
- **Plaats geen voorwerpen op de lader.** Houd de lader uit de buurt van warmtebronnen.
- **Gebruik de lader niet met een beschadigd snoer of stekker.**
- **Gebruik de lader niet als die een harde klap heeft gehad, is gevallen of enigszins is beschadigd.** Breng de lader in dit geval naar een servicecentrum.
- **Haal de lader niet uit elkaar; breng de lader naar een erkend servicecentrum wanneer service of reparatie nodig is.** Een verkeerde hermontage kan leiden tot gevaar op elektrische schokken, elektrocutie of brand.
- **Trek de stekker van de lader uit het stopcontact voordat u de lader gaat schoonmaken.** Dit beperkt het risico op elektrische schokken. Alleen de accu verwijderen zorgt niet voor een kleiner risico.
- **Sluit NOOIT 2 laders op elkaar aan.**
- **De lader is ontworpen om te werken op 24 VDC. Gebruik de lader niet met een andere AC/DC-netadapter dan deze die met het apparaat is meegeleverd.**

## AANBEVELINGEN VOOR OPSLAG

1. Indien mogelijk, bewaren in koele en droge omstandigheden, weg van direct zonlicht en overmatige hitte of koude.
2. In geval van een langdurige opslag wordt het aanbevolen om een volledig opgeladen accu in een koele en droge ruimte en uit de lader op te bergen om de langste levensduur te behouden.

➔ **Opmerking:** Berg geen volledig ontladen

accu's op. Laad de accu opnieuw op voor gebruik.

## OPLADEN

De TSTAK™ CONNECT RADIO kan alleen 10,8 V/18 V oplaadbare Li-ion-accu's van de DEWALT® DCB-serie opladen, inclusief DEWALT® XR FLEXVOLT-accu's tot 9 Ah. Het gebruik van andere accu's of wegwerpbatterijen kan risico op letsel of brandgevaar veroorzaken. Lees alle veiligheidsinstructies voordat u dit apparaat voor het opladen van uw accu gebruikt.

## BELANGRIJKE MEDEDELINGEN OVER HET LADEN

1. De langste levensduur en de beste prestaties kunnen worden behaald als de accu wordt opgeladen bij een temperatuur tussen 18 °C en 24 °C. Laad de accu NIET op bij een temperatuur onder de 4,5 °C of bij een temperatuur hoger dan 40,5 °C. Dit is belangrijk en voorkomt ernstige schade aan de accu.
2. De lader en accu kunnen tijdens het laden warm worden. Dit is normaal en wijst niet op een probleem. Om het afkoelen van de accu na gebruik sneller te laten verlopen, dient u de lader of accu niet in een warme ruimte te brengen, zoals een metalen schuurtje of een niet-geïsoleerde trailer.
3. Een koude accu laadt in vergelijking met een warme accu slechts half zo snel op. De accu laadt gedurende de volledige laadcyclus langzamer op en keert niet terug naar een maximale laadsnelheid, zelfs al is de accu warm.
4. Als de accu niet naar behoren oplaadt:
  - a. Controleer of de voedingsbron werkt door een ander apparaat aan te sluiten op dezelfde bron;
  - b. Controleer of het stopcontact met een lichtschakelaar is verbonden die de stroom uitschakelt wanneer het licht wordt gedoofd;
  - c. Breng de lader en accu naar een ruimte met een kamertemperatuur tussen de 18 °C en 24 °C;
  - d. Als u nog steeds problemen ondervindt bij het laden, brengt u de accu en lader naar het servicecentrum in uw buurt.
5. De accu moet worden opgeladen wanneer de accu niet voldoende vermogen levert voor werkzaamheden die eerder zonder veel moeite werden gedaan. **GEBRUIK DE ACCU NIET LANGER** onder deze omstandigheden.

U kunt tevens een gedeeltelijk gebruikte accu opladen, dit heeft geen negatieve impact op de accu.

6. Houd vreemde materialen of metalen geleidende voorwerpen, zoals maar niet beperkt tot, slijpstof, metalen schijfers, staalwol, aluminiumfolie of ophoping van metalen deeltjes, te allen tijde uit de buurt van de openingen in de lader. Haal de stekker van de lader altijd uit het stopcontact voordat u deze schoonmaakt.
7. Bevries of dompel de lader niet onder in water of een andere vloeistof.

**⚠ WAARSCHUWING:** Gevaar op elektrische schokken. Zorg dat er geen vloeistof in de lader terecht komt, dit kan leiden tot een elektrische schok.

**⚠ WAARSCHUWING:** Gevaar op brandwonden. Dompel de accu niet onder in een vloeistof of zorg dat er geen vloeistof in de accu terecht komt. Probeer nooit om de accu te openen, ongeacht de reden. Als de plastic behuizing van de accu breekt of barst, brengt u de accu naar een servicecentrum voor recycling.

**⚠ OPGELET:** Er is explosiegevaar als de accu op een verkeerde manier wordt teruggeplaatst. **Vervang alleen door een accu van hetzelfde of een gelijkwaardig type.**

## EEN ACCU OPLADEN

De TSTAK™ CONNECT RADIO bevat een groot opbergvak. Dit opbergvak bewaart en beschermt de AC/DC-netadapter ook wanneer die niet in gebruik is.

1. Open het vak om de AC/DC-netadapter eruit te halen (zie Figuur 1 en Figuur 3).
2. Steek de AC/DC-netadapter in een geschikt stopcontact en sluit hem aan op de TSTAK™ CONNECT RADIO-voedingsaansluiting, voordat u de accu plaatst. De LED van de netadapter zal rood oplichten.
3. Open de kap van het apparaat door het vergrendelslot te ontgrendelen.
4. Steek de accu (niet meegeleverd) in de radio. Zorg dat de accu volledig in de lader zit (zie Figuur 4). Het LED-controlelampje van de accu knippert continu om aan te geven dat de accu aan het opladen is.

De AC-netadapter licht rood op. Het LED-controlelampje van de accu brandt in overeenstemming met de oplaadstatus van de accu (groen, geel, rood).

➔ **Opmerking:** Sluit het deksel en controleer of het goed is gesloten.

5. De laadvoltooiing wordt aangegeven door middel van een continu brandend LED-controlelampje van de accu. De accu is volledig opgeladen en kan nu worden gebruikt of in de lader blijven.

## WARME/KOUDE ACCU-VERTRAGING

Wanneer de lader een te warme of te koude accu detecteert, start het automatisch een warme/koude-accuvertraging, waardoor het opladen wordt uitgesteld totdat de batterij een geschikte temperatuur heeft bereikt. De oplader schakelt dan automatisch over naar de oplaadmodus voor accu's. Deze functie zorgt voor een maximale levensduur van de accu.

## LED-CONTROLELAMPJES

 ACCU-LED	
Een driekleuren-LED geeft de status van de accu aan	
Groen	Accu is volledig opgeladen
Geel	Accu is gedeeltelijk opgeladen
Rood	Accu is leeg

 ACCU-LED	
Een driekleuren-LED geeft de status van de accu aan	
Langzaam knipperen en de LED van de netadapter is ingeschakeld	Accu is aan het opladen
Snel rood knipperen	Fout/defecte accu

### LED VAN DE NETADAPTER

De netadapter wordt aangegeven door een rode LED

Rood	Netadapter is aangesloten
------	---------------------------



### BLUETOOTH-LED

Een blauwe LED toont de Bluetooth-status

Blauw	Bluetooth is verbonden met mobiele app
Uit	Niet aangesloten (het licht hoeft niet aan te zijn voor het aansluiten van het apparaat)

## POP-UP VAN ACCUSTATUS OP HET SCHERM

Tijdens het opladen van een accu wordt een grote accu-afbeelding weergegeven in het midden van het LCD-scherm dat de laadstatus van de accu toont.

 Groen	Accu is volledig opgeladen
 Geel	Accu is gedeeltelijk opgeladen
 Rood	Accu is leeg
 Cyaan en rood	Warme/koude accu-vertraging Deze lader is voorzien van een warme/koude vertragingfunctie: Wanneer de lader detecteert dat een accu warm is, wordt de warme accuvertraging automatisch gestart en wordt het laden onderbroken totdat de accu voldoende is afgekoeld. Zodra de accu is afgekoeld, schakelt de lader automatisch naar de acculaadmodus. Deze functie zorgt voor een maximale levensduur van de accu.
	Defecte accu's Deze lader zal geen defecte accu's opladen. De lader geeft een defecte accu aan door een X op het lcd-beeld van de accu weer te geven. Als dit zich voordoet, steekt u de accu opnieuw in de lader. Als het probleem blijft bestaan, plaatst u een andere accu in de lader om na te gaan of de lader goed functioneert. Als de nieuwe accu goed worden geladen, is de oorspronkelijke accu defect. Breng de accu naar een servicecentrum of inzamelpunt voor recycling. Als de nieuwe accu dezelfde probleemaanduiding als de originele accu weergeeft, brengt u de lader en accu naar een erkend servicecentrum voor controle. OPMERKING: Dit kan tevens wijzen op een probleem met de lader.

**⚠ WAARSCHUWING:** Om het risico op letsel te beperken, schakelt u het apparaat uit en haalt u de stekker uit het stopcontact wanneer niet in gebruik of voor het uitvoeren van reparatiewerkzaamheden. Probeer de lader niet uit elkaar te halen; breng de lader naar een erkend servicecentrum wanneer service of reparatie nodig is.

### BEWAAR DEZE INSTRUCTIES VOOR TOEKOMSTIGE RAADPLEGING

Ga naar [www.2helpu.com/DEWALT](http://www.2helpu.com/DEWALT) om de volledige gebruikershandleiding te downloaden.

## APPARAATBESCHRIJVING

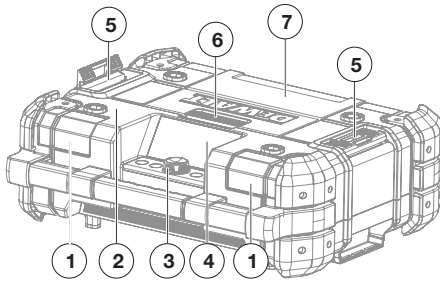

**Figuur 1. Vooraanzicht**

1. Luidsprekers vooraan (2x)
2. Draagbeugel
3. Bedieningspaneel;
4. LCD-scherm
5. Stapelbare veersloten (2x)
6. Veerslot van het opbergvak
7. Deksel van het opbergvak

- Om het opbergvak te openen, maakt u het vergrendelslot van het deksel los en opent u het deksel.
- Om de accuhouder te openen, opent u de bovenklep van het opbergvak.
- Om het opbergvak te sluiten, duwt u het deksel naar beneden totdat het op zijn plaats is vergrendeld.

➔ **Opmerking:** Wanneer het juist is gesloten, beschermt het opbergvak de inhoud ervan tegen stof, puin en lichte regen.

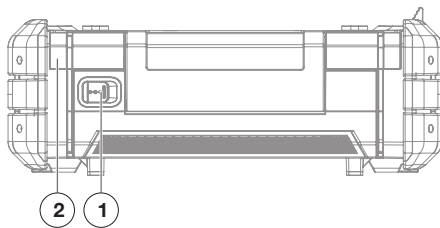

**Figuur 2. Achteraanzicht**

1. Voedingsaansluiting (24 VDC)
2. Luidsprekers achteraan (2x)

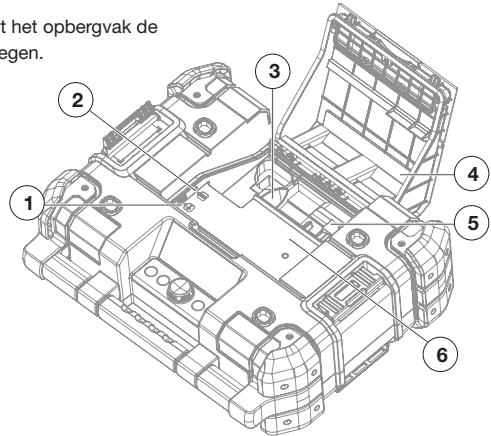

**Figuur 3. Opbergvak voor opslag**

1. USB-voeding/laadpoort
2. AUX-aansluiting (3,5 mm)
3. Opbergvak voor AC/DC-netadapter
4. Deksel van het opbergvak
5. Accuhouder
6. Opslagruimte



**Figuur 4. Bedieningspaneel**

1. Terugknop
2. Linker knop
3. Selectieknop
4. Rechter knop
5. Thuisknop
6. Aanraakknoppen (6x)

## PROBLEEMOPLOSSING

### ZWAKKE ACCU'S

Zwakke accu's zullen nog steeds werken, maar zullen niet zo goed presteren. Als het apparaat door een accu van stroom wordt voorzien en het laadvermogen onder de 20% komt, wordt het controlelampje van de lage accu weergegeven.

### BESCHERMING VAN DE ACCU

Om de levensduur van de accu te beschermen, wordt het apparaat uitgeschakeld wanneer het laadvermogen van de accu te laag wordt. Als dit gebeurt, sluit u de TSTAK™ CONNECT RADIO aan op een stopcontact met de AC/DC-netadapter en laadt u de batterij op.

### DE MUZIEK STOPT

Als u het apparaat in de verticale positie laat vallen, kan de accu of houder de verbinding verliezen met het apparaat. De muziek stopt met afspelen als het apparaat door de accu van stroom wordt voorzien. Om te hervatten, opent u het deksel en plaatst u de accu opnieuw.

## ONDERHOUD

**⚠ WAARSCHUWING:** Om het risico op letsel te beperken, schakelt u het apparaat uit en koppelt u het los van de voeding voordat u onderhouds- of reparatiewerkzaamheden uitvoert. Probeer de lader niet uit elkaar te halen; breng de lader naar een erkend servicecentrum wanneer service of reparatie nodig is.

### REINIGING

**⚠ WAARSCHUWING:** Koppel de lader los van de AC-voeding voordat u deze reinigt. Verwijder vuil en vet van de buitenkant van het apparaat met behulp van een doek of zachte, niet metalen borstel.

**⚠ WAARSCHUWING:** Blaas minstens eenmaal per week vuil en stof uit met schone, droge lucht. Om het risico op oogletsel te beperken, dient u altijd ANSI Z87.1 goedgekeurde oogbescherming te dragen wanneer u deze handeling uitvoert.

**⚠ WAARSCHUWING:** Reinig de niet-metalen delen van het apparaat nooit met oplosmiddelen of agressieve chemische

middelen. Deze chemicaliën verzwakken de plastic materialen die in deze onderdelen worden gebruikt. Gebruik alleen een vochtige doek met een mengsel van milde zeep en water. Zorg dat er geen vloeistof het apparaat binnendringt. Dompel nooit een deel van het apparaat onder in een vloeistof.

### ACCESSOIRES

**⚠ WAARSCHUWING:** Aangezien accessoires die niet door DEWALT® zijn aangeboden niet met dit product zijn getest, kan het gebruik van dergelijke accessoires met dit apparaat gevaarlijk zijn. Beperk het risico op letsel tot een minimum, gebruik uitsluitend door DEWALT® aanbevolen accessoires met dit apparaat.

Accessoires voor gebruik bij de TSTAK™ CONNECT RADIO zijn apart verkrijgbaar bij uw lokale dealer of bij een erkend servicecentrum.

### REPARATIES

De accu's kunnen niet worden gerepareerd.

Voor een VEILIG en BETROUWBAAR product moeten reparaties, onderhoud en afstelling worden uitgevoerd door een DEWALT®-fabrieksservicecentrum, een door de DEWALT® erkend servicecentrum of ander gekwalificeerd onderhoudspersoneel. Gebruik altijd identieke reserveonderdelen.

### REGISTREER ONLINE

Bedankt voor uw aankoop. Registreer uw product nu voor:

- **Servicegarantie:** Registreer uw product om te kunnen genieten van een meer doeltreffende servicegarantie in geval er een probleem met uw product optreedt.
- **Eigendomsbevestiging:** In geval van verlies van een verzekering, zoals een brand, overstroming of diefstal, zal uw registratie van eigenaarschap gelden als uw aankoopbewijs.
- **Voor uw veiligheid:** Het registreren van uw product stelt ons in staat om contact met u op te nemen in het onwaarschijnlijke geval dat dit door de wettelijke instanties wordt vereist.

## DEWALT® TSTAK™ CONNECT RADIO+LADER

DEWALT® TSTAK™ CONNECT RADIO inkluderer en innebygd FM- og DAB-radio, Bluetooth-støtte, 3,5 mm hjelperilkoblingsport for å spille av lyd/musikk fra et eksternt apparat, og en intuitiv applikasjon for fjernkontroll av systemet via Bluetooth-aktivert smarttelefon eller nettbrett. Systemet omfatter lademuligheter for DEWALT® glidepakkebatterier. TSTAK™ CONNECT RADIO lader de fleste DEWALT® Li-ionbatterier. Batterier selges separat.

### NØKKELFUNKSJONER

- FM-stereo med manuell/automatisk søk og minne for forhåndsinnstilling av stasjoner
- Avansert Digital Audio Broadcasting (DAB) med informasjonskringkastingsdisplay etter stasjon
- Favoritter – forhåndsinnstilling av digitale stasjoner. 12 DAB-stasjoner og 12 FM-stasjoner.
- Bluetooth-tilkobling
- 3,5 mm Aux-plugg for tilkobling av eksterne lydenheter
- USB strøm/ladeport (5 V/2,1 A)
- Stort opplyst fargedisplay med LCD
- Opplyste soft-touch-knapper
- Fire mellomtonedrivere og to subwoofere for rik lydgjengivelse
- Volumkontroll og tonejustering
- Kraftig utførelse
- Kompatibel med alle TSTAK™-enheter
- Vann- og støvavvisende – IP54-testet
- Smarttelefon-/nettbrettapplikasjon for ekstern administrasjon av apparatet





## TEKNISKE DATA

<b>STRØMFORSYNINGSENHET (AC/DC STRØMTRANSFORMATOR) MODELL: S048HM2400200</b>	
Effektopptak	100-240 VAC 50-60 Hz (Klasse II)
Utgangseffekt	24 VDC
Utgangsstrøm	2 A
Vekt	0,3 kg (0,66 lb.)
<b>APPARAT</b>	
Effektopptak	24 VDC
Utgangseffekt	USB-lading (5 V/2,1 A)
BLE	Batteri - 7 päivää, Strømforsyningsport ON opend
Tidsperiode for innkobling av automatisk nettverks standby strømsparingsfunksjonen	< 20 minutter
IP-grad	IP54*
Vekt	5,9 kg (13,2 lb.) ikke inkludert batteripakke
Stablevkt (brutto)	60 kg (132 lb.)
<b>LADER FOR BATTERIPAKKE</b>	
Spenning i batteripakke	10,8 VDC / 18 VDC (inkludert XR FLEXVOLT batteripakker) 1Ah-9Ah
Batteritype	Li-ion (skyvekontrollpakke)
Omtrentlig ladetid	90-300 min
Ladespenning	1,5 A
<b>LYDEGENSKAPER</b>	
Lydkilde	DAB/FM, 3,5 mm tilkobling av tilleggsutstyr, Bluetooth
Lydtrykksnivå SPL	100 dB @ 1 m
Lydstyrke	45 W (klasse D)
Brukstid	8 timer (om lag) for et fulladet Premium 18 V Li-ionbatteri
Arbeidsfrekvens	2402-2480 MHz
Overfør	4 dBm maks

\*Beskyttet mot byggestøv, smuss og lett regn

## DEFINISJONER: RETNINGSLINJER FOR SIKKERHET

Definisjonene nedenfor beskriver alvorlighetsgraden for hvert signalord. Les manualen og legg merke til disse symbolene.

-  **FARE:** Angir en umiddelbart farlig situasjon som, hvis den ikke unngås, vil føre til dødsfall eller alvorlig personskade.
-  **ADVARSEL:** Indikerer en potensielt farlig situasjon som, hvis den ikke unngås, kan føre til død eller alvorlig personskade.
-  **FORSIKTIG:** Angir en potensielt farlig situasjon som, hvis den ikke unngås, kan føre til mindre eller moderat personskade.
-  **Merknad:** Indikerer en praksis som ikke er relatert til personskade som, hvis den ikke unngås, kan føre til skade på eiendom.



**ADVARSEL:** For å redusere risikoen for personskader, les hele instruksjonsmanualen.

**MERK:** Produktets ADVARSEL-etiketter er plassert på undersiden av apparatet.

## VIKTIGE SIKKERHETSINSTRUKSER

1. Les disse instruksene.
2. Ta vare på disse instruksene.
3. Vær oppmerksom og følg alle advarsler.
4. Følg alle instruksjoner.
5. IKKE bruk dette apparatet i nærheten av vann.
6. Les og forstå alle sikkerhetsadvarsler og instruksjoner. Dersom man unnlater å følge advarslene og instruksjonene kan det føre til elektrisk støt, brann og/eller alvorlig personskade.
7. Dette apparatet må ikke utsettes for direkte vannsprøyt og gjenstander som inneholder væske, som flasker, må ikke plasseres på apparatet.
8. Rengjør bare med en fuktig klut.
9. For å beskytte apparatet mot vann eller støv må du alltid lukke kammerdekslet og gummidekselet til DC-strømforsyningsporten.
10. Brukes i henhold til produsentens bruksanvisninger.
11. MÅ IKKE plasseres i nærheten av en åpen flamme som tente stearinlys, varmekilder som radiatorer, varmevekslere, ovner eller andre apparater (inkludert forsterkere) som produserer varme.
12. Beskytt strømledningen fra å bli tråkket på eller klemt, spesielt ved støpsel og stikkontakt.
13. Bruk bare ekstrautstyr/tilbehør som er spesifisert av produsenten.
14. Ved bruk av tralle, vær forsiktig når du flytter kombinasjonen tralle/apparat for å unngå skader som følge av velt. Må bare brukes sammen med tralle, stativ, tripod, brakett eller bord som er spesifisert av produsenten eller som selges sammen med apparatet.
15. AC/DC-strømtransformatoren bør bare bruke som strømkilde til apparatet og batteriladeren. For å koble fra apparatet fullstendig bør strømadapteren kobles fra stikkontakten.
16. Koble fra apparatet ved tordenvær eller dersom apparatet står ubrukt over lengre tid.
17. Strømadapteren bør være lett tilgjengelig og ikke blokkert under bruk.
18. Henvis all service til kvalifisert servicepersonell. Service er nødvendig når apparatet har blitt skadet på noen som helst måte, for eksempel hvis strømledningen eller støpselet er skadet, væske eller regn kommer på kontaktene, apparatet har vært utsatt for omfattende fuktighet, ikke fungerer normalt eller har blitt mistet i bakken og ikke virker.
19. Dette apparatet er ikke beregnet for bruk av personer (inkludert barn) med reduserte fysiske, sensoriske eller mentale evner, eller mangel på erfaring og kunnskap, med mindre de har fått tilsyn eller instruksjoner om bruk av apparatet av en person som er ansvarlig for deres sikkerhet.





20. Hold øye med små barn slik at de **IKKE** leker med apparatet.
21. Dette apparatet kan brukes av barn fra 8 år og oppover og av personer med reduserte fysiske, sensoriske eller mentale evner, eller med manglende erfaring og kunnskap dersom de har tilstrekkelig tilsyn eller instruksjon vedrørende bruk av apparatet på en sikker måte og forstår de farer det kan medføre. Barn skal ikke leke med apparatet. Rengjøring og vedlikehold skal ikke utføres av barn uten tilsyn.
22. Må bare brukes med spesielt dedikerte DEWALT® batteripakker (se **Viktige sikkerhetsinstruksjoner for alle batteripakker** nedenfor for DEWALT®-godkjente batteripakker). Bruk av noen andre batteripakker enn de som er godkjent av DEWALT® kan føre til fare for skade og brann.

 Symbolet som viser et lyn med en pil i en trekant er ment som en advarsel til brukeren om at deler inne i produktet utgjør en fare for elektrisk støt for mennesker.

 Utropstegn i en trekant er ment å fortelle brukeren at viktige bruks- og serviceinstruksjoner finnes i brukermanualen som medfølger apparatet.

 Symbolet for dobbel isolering (en firkant inne i en firkant) indikerer et elektrisk apparat i klasse II og er ment å varsle kvalifisert servicepersonell om å bare bruke identiske reservedeler i dette apparatet.

 **ADVARSEL:** For å redusere faren for elektrisk støt må apparatet ikke utsettes for direkte regn eller fuktighet. Må bare brukes på tørre steder.

 **FORSIKTIG:** For å unngå elektrisk støt må det brede bladet på transformatorpluggen passes til det brede sporet og settes helt inn.



## LISTE OVER STANDARDER

DEWALT® TSTAK™ samsvarer med følgende standarder:  
 EN 300328  
 EN 55024  
 EN 301489-17  
 EN 55032

EN 55014-1  
 EN 60065  
 EN 55014-2  
 EN 61000-3-2  
 EN 55020  
 EN 61000-3-3

## LIST OVER SYMBOLER

Merkingen på dette apparatet kan inkludere følgende symboler:

V	Volt
A	Ampere
W	Watt
t	timer
---	Likestrøm
	Klasse II konstruksjon (dobbelisolert)
	CE-merking
	Symboler for sikkerhetsvarsel

## VIKTIGE SIKKERHETSINSTRUKSJONER FOR ALLE BATTERIPAKKER

Når du bestiller nye batteripakker, pass på å inkludere katalognummer og spenning. TSTAK™ CONNECT RADIO skal bare brukes med DEWALT® DCB-serien 10,8 V/18 V Li-ion oppladbare batteripakker inkludert DEWALT® XR FLEXVOLT batteripakker på opp til 9 Ah. Buk av andre batteripakker eller ikke oppladbare batterier kan føre til fare for skade eller brann.

Lad bare opp med TSTAK™ CONNECT RADIO integrert lader, eller tilsvarende. En lader som passer for én type batteripakke kan føre til brannfare hvis den brukes med en annen batteripakke.

➔ **Merk:** Batteripakken er ikke fulladet når det tas ut av kartongen. Les sikkerhetsinstruksene i det følgende avsnittet og følg ladeprosedyrene for batteripakken og laderen tas i bruk.

## LES HELE BRUKSANVISNINGEN

- **Batteripakken må ikke lades eller brukes i eksplosive atmosfærer, som for eksempel i nærheten av brannfarlige væsker, gasser eller støv.** Å sette batteripakken inn i eller ta den ut av laderen kan antenne støv eller damper.
- **Batteripakken må ALDRI tvinges inn i laderen. Batteripakken må IKKE endres på noen måte for å passe inn i en annen lader, fordi batteripakken kan sprekke og forårsake alvorlig personskade.**
- Batteripakken må bare lades i godkjente DEWALT®-ladere.
- **MÅ IKKE** senkes i vann eller annen væske.
- **Ikke lagre eller bruk apparatet eller batteripakken på steder der temperaturen kan nå eller overstige 40 °C (105 °F) (som uthus eller metallbygninger på sommeren).** For beste levetid bør batteripakken lagres kjølig og tørt.

**⚠ ADVARSEL:** Brannfare. Prøv aldri å åpne batteripakken, uansett grunn. Hvis batteripakkens deksel har sprekker eller er skadet, må den ikke settes i laderen. Batteripakken må ikke klemmes, slippes ned eller skades. Ikke bruk en batteripakke eller lader som har fått et hardt slag, blitt sluppet, kjørt over eller skadet på noen måte (f.eks. fått en spiker i seg, blitt slått med en hammer, blitt tråkket på). Batteripakker med skade må returneres til servicesenteret for resirkulering.

**⚠ ADVARSEL:** Brannfare. Batteriet må ikke lagres eller bæres slik at metallgjenstander kan få kontakt med eksponerte batteripoler. Legg for eksempel ikke batteriet i forkle, lommer, verktøykasser, produktsettbokser, skuffer osv., sammen med løse spiker, skruer, nøkler osv. **Transport av batteriene kan kanskje forårsake brann hvis batteripolene ved et uhell kommer i kontakt med ledende materialer slik som nøkler, mynter, håndverktøy og lignende.** Regulativet for farlige materialer (HMR) fra transportdepartementet i USA forbyr faktisk transport av batterier i handel eller på fly (f.eks. pakket i koffert og håndbagasje) med mindre de er ordentlig beskyttet mot

kortslutning. Så, ved transport av individuelle batteripakker, påse at batteriterminalene er beskyttet og godt isolert fra materialer som kan komme i kontakt med dem og medføre kortslutning.

## SPESIFIKKE SIKKERHETSINSTRUKSJONER FOR LITIUM-ION (LI-ION)

- **Batteripakken må ikke brennes selv om den er alvorlig skadet eller totalt utslitt.** Batteripakken kan eksplodere i ild. Giftige gasser og materialer dannes når litium-ion batteripakker brennes.
- **Hvis batteriets innhold kommer i kontakt med huden, vask umiddelbart området med mild såpe og vann.** Hvis batterivæske kommer inn i øyet, skyl med vann over åpent øye i 15 minutter eller til irritasjonen gir seg. Søk deretter medisinsk hjelp. Batteriets elektrolytt består av en blanding av flytende organiske karbonater og litiumsalter.
- **Innholdet i åpne battericeller kan forårsake irritasjon i luftveiene.** Sørg for frisk luft. Hvis symptomene vedvarer, kontakt lege.
- **Ikke utsett batteripakken eller apparatet for ild eller ekstreme temperaturer.** Utsettelse for ild eller temperaturer over 130°C (265°F) kan forårsake eksplosjon.

**⚠ ADVARSEL:** Brannfare. Batterivæsken kan være brannfarlig hvis den utsettes for gnister eller flammer.

## VIKTIGE SIKKERHETSINSTRUKSER FOR ALLE BATTERILADERE

**Ta vare på disse instruksjonene:** Denne manualen inneholder viktige sikkerhets- og driftsinstruksjoner for batteriladere.

- Før laderen brukes, les og forstå alle instruksjoner og forsiktighetsmerker på laderen, batteripakken og produktet som bruker batteripakken.

**⚠ ADVARSEL:** Fare for støt. Ikke la noen væske trenge inn i laderen. Det kan føre til elektriske støt.

**⚠ FORSIKTIG:** Brannfare. For å redusere

faren for skade må du bare lade DEWALT® oppladbare batteripakker. Andre typer batterier kan overopphetes og sprekke hvilket kan resultere i personskaade og materiell skade.

➔ **Merknad:** Når batteripakken ikke er i bruk må den holdes unna andre metallgjenstander. Alternativt, med batteriladeren plugget inn i stikkkontakten kan laderen kortsluttes eller antennes av fremmedlegemer. Fremmedlegemer eller metallgjenstander som er strømførende, som, men ikke begrenset til, slipestøv, metallspen, ståull, aluminiumsfolie eller enhver oppbygning av metallpartikler må holdes unna laderens åpninger til enhver tid. Trekk alltid AC/DC strømtransformatoren ut av stikkkontakten og fjern batteripakken fra sporet før rengjøring av laderen utføres.

- **IKKE prøv å lade batteripakken med noen andre ladere enn en kompatibel DEWALT®-lader.** Laderen og batteripakken er spesialkonstruert for å virke sammen.
- **Denne laderen er ikke tiltenkt til noe annet bruk enn å lade DEWALT®-utpekte oppladbare batterier.** All annen bruk kan føre til fare for brann, elektriske støt eller dødelige elektrosjokk.
- **Laderen må ikke utsettes for en direkte vannkilde og IKKE nedsenkes i vann.**
- **Dra i støpselet og ikke ledningen når du kobler fra laderen.** Dette vil redusere faren for skader på det elektriske støpselet og ledningen.
- **Pass på at ledningen plasseres slik at den ikke vil bli tråkket på, snublet i eller på annen måte utsatt for skader eller påkjenninger.**
- **Ikke bruk en skjøteledning med mindre det er absolutt nødvendig.** Å bruke feil skjøteledning kan føre til fare for brann, elektriske støt eller dødelige elektrosjokk.
- **Ved bruk av lader utendørs må du alltid påse at ladere står på et tørt sted og bruke en skjøteledning som er egnet for utendørs bruk.** Bruk av en ledning som passer til utendørs bruk reduserer faren for elektriske støt.
- **Ikke plasser noen gjenstander på laderen.** Plasser laderen på et sted som ikke er i nærheten av en varmekilde.
- **Ikke bruk laderen med skadet ledning eller støpsel.**

- **Ikke bruk laderen hvis den har fått et hardt slag, blitt mistet eller skadet på noen annen måte.** Lever den til et autorisert servicesenter.
- **Ikke ta laderen fra hverandre; ta den til et autorisert servicesenter når service eller reparasjon er nødvendig.** Feil montering kan føre til fare for elektriske støt, dødelig elektrosjokk eller brann.
- **Koble laderen fra veggkontakten før du prøver å rengjøre den.** Dette vil minske faren for elektriske støt. Å ta ut batteripakken vil ikke redusere denne faren.
- **Prøv ALDRI å koble 2 ladere sammen.**
- **Laderen er beregnet for å operere på 24 VDC. Ikke forsøk å bruke noen annen strømforsyning enn den AC/DC-strømtransformatoren som følger med-apparatet.**

## ANBEFALINGER FOR LAGRING

1. Bør når det er mulig lagres under kalde og tørre forhold, borte fra direkte sollys og overdreven varme eller kulde.
2. For langvarig lagring, anbefales det å lagre en fullstendig lagret batteripakke på et kjølig og tørt sted og ute av laderen for optimal batterilevetid.

➔ **Merk:** Batteripakken må ikke lagres helt utladet. Batteripakken må lades opp før bruk.

## LADING

TSTAK™ CONNECT RADIO kan bare lade DEWALT® DCB-serien 10,8 V/18 V Li-ion oppladbare batteripakker inkludert DEWALT® XR FLEXVOLT batteripakker opp til 9 Ah. Buk av andre batteripakker eller ikke oppladbare batterier kan føre til fare for skade eller brann. Sørg for å lese alle sikkerhetsinstruksjoner før du bruker dette apparatet til å lade din batteripakke.

## VIKTIGE MERKNADER TIL LADING

1. Lengste levetid og beste ytelse oppnås dersom batteripakken lades når temperaturen er

mellom 18 °C og 24 °C. IKKE lad batteripakken under 4,5 °C eller over 40,5 °C. Dette er viktig og vil forhindre alvorlig skade på batteripakken.

2. Laderen og batteripakken kan bli varme å ta på under lading. Denne tilstanden er normal, og indikerer ikke et problem. For å forenkle nedkjølingen av batteripakken etter bruk, unngå å sette laderen eller batteripakken i varme omgivelser slik som et metallskur eller en uisolert henger.
3. En kald batteripakke vil lade omtrent halvparten så raskt som en varm batteripakke. Batteripakken vil lade tregere gjennom hele ladesyklusen og vil ikke gå tilbake til maksimal ladeeffekt selv om batteripakken varmes opp.
4. Hvis batteripakken ikke lades skikkelig:
  - a. Sørg for at strømkilden virker ved å plugge i et annet apparat til samme kilde;
  - b. Se etter om stikkkontakten er koblet til en lysbryter som slår av strømmen når du slår av lyset;
  - c. Flytt laderen og batteripakken til et sted hvor den omliggende lufttemperaturen er mellom 18°C og 24°C;
  - d. Hvis ladeproblemene vedvarer, ta batteripakken og laderen til ditt lokale servicesenter.
5. Batteripakken må lades opp når den ikke lenger gir tilstrekkelig kraft i arbeid som lett ble gjort tidligere. IKKE FORTSETT å bruke den under disse forholdene. Du kan også lade en pakke som er delvis brukt når som helst du ønsker uten at det påvirker batteripakken negativt.
6. Fremmedlegemer som er ledende slik som, men ikke begrenset til, slipestøv, metallfliser, stålull, aluminiumsfolie eller all opphoping av metalliske partikler, må holdes unna tomrommene i laderen. Koble alltid laderen fra strømforsyningen før rengjøring.
7. Laderen må ikke fryses eller dryppes i vann eller annen væske.

**⚠ ADVARSEL:** Fare for støt. Ikke la noen væske trenge inn i laderen. Det kan føre til elektriske støt.

**⚠ ADVARSEL:** Brannfare. Ikke senk batteripakken i væske eller la noen væske trenge inn i batteripakken. Prøv aldri å åpne batteripakken, uansett grunn. Hvis plasthuset til batteripakken brenner eller sprekker,

send den tilbake til et servicesenter for resirkulering.

**⚠ FORSIKTIG:** Fare for eksplosjon dersom batteriet skiftes ut feil. Skift bare ut med samme eller tilsvarende type.

## LADE EN BATTERIPAKKE

TSTAK™ CONNECT RADIO inkluderer et stort lagringskammer. Kammeret oppbevarer og beskytter også strømadapteren når den ikke er i bruk.

1. Åpne det øvre kammeret og ta ut AC/DC-strømtransformatoren (se Figur 1 og Figur 3).
2. Plugg laderen til strømadapteren i et passende uttak og koble den til TSTAK™ CONNECT RADIO strøm inn-porten før du setter inn batteripakken. Nettadapterens indikator-LED vil lyse rødt.
3. Åpne apparatdekselet ved å frigjøre låsehaken.
4. Sett batteripakken (ikke inkludert) i radion og sørg for at pakken holdes sikkert i stikkkontakten (se Figur 4). Batteriets indikatorlampe vil blinke og indikere at lading av batteriet pågår.

Vekselstrømadapterens LED lyser rødt. Batteriets LED lyser i samsvar med batteriladestatusen (grønn, gul, rødt).

➔ **Merk:** Lukk dekselet og sjekk at det er godt lukket.

5. Fullført lading indikeres av en jevn batteriindikator-LED. Pakken er fulladet og kan brukes på dette tidspunktet eller stå i laderen.

## FORSINKELSE FOR VARM/ KALD PAKKE

Når laderen registrerer en batteripakke som er for varm eller for kald, starter den automatisk en forsinkelse for varm/kald pakke, og utsetter lading til batteripakken har nådd en passende temperatur. Laderen skifter automatisk til lademodus for pakke. Denne funksjonen sikrer maksimal batteripakkelevetid.

## LED-INDIKATORER

 <b>BATTERI-LED</b>	
LED med tre farger indikerer batteripakkens status	
Grønn	Batteripakken er fulladet
Gul	Batteripakken er delvis ladet
Rød	Batteripakke er tom





 <b>BATTERI-LED</b>	
LED med tre farger indikerer batteripakkens status	
Langsom blinking og LED nettadapter er på	Batteriet lader
Hurtig rød blinking	Feil/defekt batteripakke

 <b>LED NETTADAPTER</b>	
Rød LED indikerer nettadapter for batteri	
Rød	Nettadapter tilkoblet

 <b>BLUETOOTH-LED</b>	
Blå LED indikerer Bluetooth-status	
Blå	Bluetooth koblet til mobilapp
Av	Ikke tilkoblet (lys prøver ikke å være på for tilkobling til enheten)

## BATTERISTATUS PÅ SKJERMEN VISES

Når man lader en batteripakke, vises et stort batteribilde i midten av LCD-skjermen som viser batteripakkens ladestatus.

 Grønn	Batteripakken er fulladet
 Gul	Batteripakken er delvis ladet
 Rød	Batteripakke er tom
 Cyan og rød	Varm/kald forsinkelse Denne laderen har en varm/kald forsinkelsesfunksjon: når laderen registrerer et batteri som er varmt, starter automatisk en forsinkelse, som utsetter ladingen til batteriet har kjølt seg ned. Etter at batteriet er avkjølt, skifter laderen automatisk til lademodus for pakke. Denne funksjonen sikrer maksimal batterilevetid.
	Defekte batteripakker Denne laderen vil ikke lade en defekt batteripakke. Laderen vil indikere defekt batteripakke ved å vise en X på LCD-skjermens batteritegn. Hvis dette skjer, sett batteripakken inn i laderen på nytt. Hvis problemet vedvarer, prøv en annen batteripakke for å fastslå om laderen fungerer som den skal. Hvis den nye pakken lades på riktig måte, så er den opprinnelige pakken defekt og bør returneres til et servicesenter eller et annet oppsamlingssted for resirkulering. Hvis den nye batteripakken gir de samme feilindikasjonene som den opprinnelige, få laderen og batteripakken testet på et autorisert servicesenter. MERK: Dette kan også være et laderproblem.

**⚠ ADVARSEL:** For å redusere faren for skade må du slå av apparatet og koble det fra stikkontakten når det ikke er i bruk eller reparasjoner utføres. Ikke forsøk å demontere enheten; ta den til et autorisert servicesenter når service eller reparasjon er nødvendig.

**OPPBEVAR DISSE BRUKSANVISNINGENE FOR FREMTIDIG REFERANSE**  
Du kan laste ned den fullstendige brukerhåndboken på [www.2helpu.com/DEWALT](http://www.2helpu.com/DEWALT)

## APPARATBESKRIVELSE

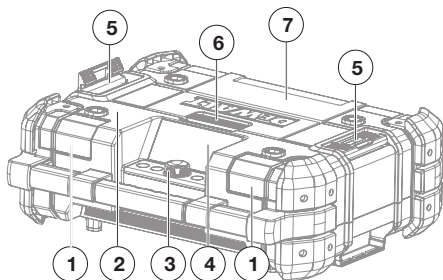

**Figur 1. Sett forfra**

1. Fremre høyttalere (2x)
2. Bærehåndtak
3. Kontrollpanel;
4. LCD-displayskjerm
5. Stablelåser (2x);
6. Kammerlås
7. Kammerdeksel

- For å åpne kammeret frigjør du dekselets låsehake og åpner det.
- For å åpne stikkontakt for batteripakke åpner du kammerets øverste deksel.
- For å lukke kammeret skyver du dekselet ned til det låses på plass.

➔ **Merk:** Når det lukkes korrekt, beskytter kammeret innholdet mot støv, smuss og lett regn.

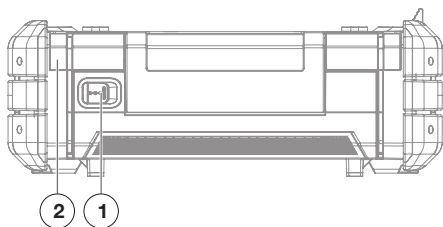

**Figur 2. Sett bakfra**

1. Strømforsyningsport (24 VDC)
2. Bakre høyttalere (2x)

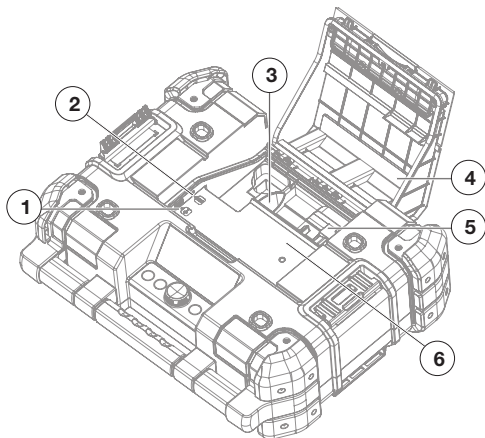

**Figur 3. Oppbevaringsrom**

1. USB-strøm/ladeport
2. Aux-plugg (3,5 mm)
3. Strømadapterrom
4. Kammerdeksel
5. Stikkontakt for batteripakke
6. Lagringsplass



**Figur 4. Kontrollpanel**

1. Tilbake-knapp
2. Venstre knapp
3. Velgerknott
4. Høyre knapp
5. Hjem-knapp
6. Berøringsknapp (x6)

## PROBLEMLØSNING

### SVAKE BATTERIPAKKER

Svake batterier vil fortsette å fungere, men kan ikke forventes å virke like godt. Når enheten brukes på batteri og ladenivået faller under 20 %, vil indikator for lavt batterinivå vises.

### BESKYTTELSE AV BATTERIPAKKE

For å beskytte batteriets levetid vil apparatet slå seg av når batteriets ladenivå blir for lavt. Hvis dette skjer, kobler du til TSTAK™ CONNECT RADIO til et uttak med strømadapteren og lader batteripakken.

### MUSIKK STOPPER

Når apparatet settes i vertikal posisjon kan batteripakken kobles fra beholderen. Dersom musikk spilles på batteri vil musikken stoppe. For å fortsette åpner du dekselet og repositionerer batteripakken.

## VEDLIKEHOLD

**⚠ ADVARSEL:** For å redusere faren for skade, slå av apparatet og koble fra strømkilden før du utfører noen form for vedlikehold eller reparasjon. Ikke forsøk å demontere enheten; ta den til et autorisert servicesenter når service eller reparasjon er nødvendig.

### RENGJØRING

**⚠ ADVARSEL:** Koble laderen fra vekselstrømkilden før du prøver å rengjøre den. Skitt og smørefett kan fjernes fra utsiden av apparatet med en klut eller en myk, ikke-metallisk børste.

**⚠ ADVARSEL:** Blås ut smuss og støv med ren, tørr trykkluft minst en gang i uken. For å minimere faren for øyeskade, bruk alltid ANSI Z87.1-godkjente vernebriller når dette utføres.

**⚠ ADVARSEL:** Bruk aldri løsemidler eller andre sterke kjemikalier for å rengjøre de ikke-metalliske delene i apparatet. Disse kjemikaliene kan svekke plastmaterialene

som brukes i disse delene. Bruk en klut som bare er fuktet med vann og mild såpe. La det aldri komme væske inn i apparatet; senk aldri noen del av apparatet ned i en væske.

### TILBEHØR

**⚠ ADVARSEL:** Siden annet tilbehør enn de som tilbys av DEWALT®, ikke har blitt testet med dette apparatet, kan bruk av slikt tilbehør medføre fare. For å redusere faren for personskader, bør bare tilbehør som er anbefalt av DEWALT® brukes sammen med dette produktet.

Tilbehør for bruk med TSTAK™ CONNECT RADIO er tilgjengelig fra din lokale forhandler eller ditt lokale autoriserte servicesenter.

### REPARASJON

Service kan ikke utføres på batteripakker.

For å sikre produktets SIKKERHET og PÅLITELIGHET, må reparasjoner, vedlikehold og justeringer utføres av et DEWALT® fabrikksservicesenter, et DEWALT® autorisert servicesenter eller annet kvalifisert servicepersonell. Bruk bestandig identiske reservedeler.

### REGISTRERING PÅ NETT

Takk for kjøpet. Registrer produktet ditt nå for:

- **Garantiservice:** Å registrere ditt produkt vil gjøre det lettere for deg å få mer effektiv garantiservice dersom det oppstår et problem med ditt produkt.
- **Bekreftelse av eierskap:** Ved et forsikringskrav, som brann, oversvømmelse eller tyveri, vil din registrering av eierskap fungere som kjøpsbevis.
- **For din sikkerhet:** Registrering av ditt produkt vil gjøre det mulig for oss å kontakte deg dersom, dog usannsynlig, et sikkerhetsvarsel er påkrevd i henhold til Federal Consumer Safety Act.

## DEWALT® TSTAK™ CONNECT RÁDIO + CARREGADOR

O DEWALT® TSTAK™ CONNECT RÁDIO inclui um rádio FM e DAB incorporado, suporte Bluetooth, porta de ligação AUX de 3,5 mm para reproduzir áudio/música através de um dispositivo externo e uma aplicação intuitiva para controlo remoto do sistema através de um smartphone ou tablet compatível com Bluetooth. O sistema inclui capacidades de carregamento para baterias carril DEWALT®. O TSTAK™ CONNECT RÁDIO irá carregar a maioria das baterias Li-ion DEWALT®. Baterias vendidas em separado.

### PRINCIPAIS CARACTERÍSTICAS

- FM-stereo com pesquisa manual/automática e memória predefinida de estações
- Radiodifusão áudio digital (DAB) avançada com apresentação de informações por estação
- Favoritos – estações digitais predefinidas. 12 estações DAB e 12 estações FM.
- Conectividade Bluetooth
- Entrada auxiliar de 3,5 mm para ligar dispositivos de áudio externos
- Portas de carga/alimentação USB (5 V/2,1 A)
- Ecrã com iluminação LCD a cores e de grandes dimensões
- Botões de toque suave com iluminação
- Excelente desempenho de som graças a quatro controladores de semi-amplitude e dois subwoofers
- Ajuste de tons sonoros e controlo de volume
- Design robusto
- Compatível com qualquer unidade TSTAK™
- Resistente à poeira e água – Submetido ao teste IP54
- Aplicação de smartphone/tablet para gestão remota do aparelho



## DADOS TÉCNICOS

<b>UNIDADE DA FONTE DE ALIMENTAÇÃO (ADAPTADOR DE ALIMENTAÇÃO CA/CC) MODELO: S048HM2400200</b>	
Alimentação	100-240 VCA 50-60 Hz (Classe II)
Saída de potência	24 VCC
Saída de corrente	2 A
Peso	0,3 kg (0,66 lb.)
<b>APARELHO</b>	
Alimentação	24 VCC
Saída de potência	Carga USB (5 V/2,1 A)
BLE	Pateria - 7 dias, Porta de entrada de alimentação ON sempre
Período de tempo para ligar a função de gestão de alimentação em espera da rede automática	< 20 min.
Classificação IP	IP54*
Peso	5,9 kg (13,2 lb.) sem incluir a bateria
Peso de empilhamento (bruto)	60 kg (132 lb.)
<b>CARREGADOR DA BATERIA</b>	
Tensão das baterias	10,8 VCC / 18 VCC (incluindo as baterias XR FLEXVOLT) 1Ah-9Ah
Tipo de bateria	Li-ion (Carril)
Tempo aproximado de carregamento	90-300 min.
Corrente de carga	1,5 A
<b>CARACTERÍSTICAS DE ÁUDIO</b>	
Fonte de áudio	DAB/FM, entrada auxiliar de 3,5 mm, Bluetooth
SPL (Nível de pressão sonora) do som	100 dB @ 1 m
Potência sonora	45 W (classe D)
Tempo de funcionamento	8 horas (aprox.) para uma bateria Li-ion Premium de 18 V totalmente carregada
Frequência de funcionamento	2402-2480 MHz
Transmissão	Máximo 4 dBm

\*\*Protege contra poeiras, resíduos e chuva fraca no local de trabalho

## DEFINIÇÕES: DIRETRIZES DE SEGURANÇA

As definições abaixo descrevem o nível de gravidade de cada aviso. Leia o manual e preste atenção a estes símbolos.

-  **PERIGO:** indica uma situação de perigo eminente que, se não for evitada, irá resultar em morte ou ferimentos graves.
-  **ADVERTÊNCIA:** indica uma situação potencialmente perigosa que, se não for evitada, poderá resultar em morte ou ferimentos graves.
-  **ATENÇÃO:** indica uma situação potencialmente perigosa que, se não for evitada, poderá resultar em ferimentos ligeiros ou moderados.
- ➔ **Aviso:** indica uma prática não relacionada com ferimentos pessoais que, se não for evitada, poderá resultar em danos materiais.



**ADVERTÊNCIA:** para reduzir o risco de ferimentos, leia o manual de instruções na íntegra.  
**NOTA:** as etiquetas de ADVERTÊNCIA encontram-se na parte inferior do aparelho.

## INSTRUÇÕES DE SEGURANÇA IMPORTANTES

1. Leia estas instruções.
2. Guarde estas instruções.
3. Tome atenção e siga todos os avisos.
4. Siga todas as instruções.
5. NÃO utilize este aparelho perto da água.
6. Leia e assimile todas as instruções e avisos de segurança. O não seguimento dos avisos e das instruções enumeradas abaixo poderá resultar em choque elétrico, incêndio e/ou ferimentos graves.
7. Este aparelho não deve ser exposto a água direta e nenhum objeto com líquido, tal como garrafas, deve ser colocado sobre o aparelho.
8. Apenas limpe com um pano seco ou húmido.
9. Para proteger o aparelho contra água ou poeiras, feche sempre a tampa do compartimento e a tampa de borracha da porta de entrada de alimentação CC.
10. Utilize de acordo com as instruções do fabricante.
11. NÃO coloque perto de quaisquer fontes de chamas livres, como velas acesas, fontes de calor, como radiadores, bocais de aquecimento, fornos ou outros aparelhos (incluindo amplificadores) que produzam calor.
12. Proteja o cabo de alimentação para que não seja pisado ou se enrosque, principalmente no conector e na tomada elétrica.
13. Apenas utilize os acessórios especificados pelo fabricante.
14. Quando for utilizado um carrinho, tenha cuidado ao deslocar o carrinho/conjunto do aparelho para evitar ferimentos no caso de este virar. Apenas utilize com um carrinho, banca, tripé, suporte ou mesa especificada pelo fabricante ou vendida com o aparelho.
15. O adaptador de alimentação CA/CC apenas deve ser utilizado como fonte de alimentação do aparelho e para carregar a bateria. Para desligar completamente o aparelho, o adaptador de alimentação CA/CC deve ser desligado da tomada.
16. Desligue este aparelho da tomada durante trovoadas ou quando não for utilizado durante longos períodos de tempo.
17. O adaptador de alimentação CA/CC deve ser facilmente acessível e não obstruído durante a utilização.
18. Encaminhe toda a assistência para o pessoal de assistência qualificado. É necessária assistência quando o aparelho tiver sido danificado de qualquer forma, tal como a ficha ou o cabo da fonte de alimentação danificado, líquido ou chuva direta ter entrado em contacto com os conectores, o aparelho ter sido exposto a grande humidade, não funcionar normalmente, ou ter caído e não funcionar.
19. Este aparelho não deve ser utilizado por pessoas (incluindo crianças) com capacidades físicas, sensoriais ou mentais reduzidas ou com falta de experiência e conhecimentos, a menos que sejam acompanhadas ou tenham recebido formação sobre a utilização deste





equipamento por uma pessoa responsável pela sua segurança.

20. As crianças devem ser vigiadas para garantir que **NÃO** brincom com o aparelho.
21. Este aparelho pode ser utilizado por crianças com mais de 8 anos e por pessoas com capacidades físicas, sensoriais ou mentais reduzidas ou com falta de experiência e conhecimentos, caso sejam acompanhadas ou tenham recebido formação sobre a utilização deste aparelho de uma forma segura e entendam os perigos envolvidos. As crianças não devem brincar com o aparelho. A limpeza e manutenção não devem ser realizadas por crianças sem supervisão.
22. Apenas utilize baterias especificamente designadas pela DEWALT® (consulte **Instruções de segurança importantes acerca de todas as baterias** abaixo quanto às baterias aprovadas pela DEWALT®). A utilização de outro tipo de baterias para além das aprovadas pela DEWALT® pode criar um risco de ferimentos e incêndio.

 O raio com uma seta dentro de um triângulo destina-se a indicar ao utilizador que as peças no interior do produto possuem um risco de choque elétrico para as pessoas.

 O ponto de exclamação dentro de um triângulo destina-se a indicar ao utilizador que as instruções de assistência e funcionamento importantes se encontram no manual do utilizador fornecido com o aparelho.

 O símbolo de duplo isolamento (um quadrado dentro de um quadrado) indica um aparelho elétrico de Classe II e destina-se a alertar o pessoal de assistência qualificado para apenas utilizar peças de substituição idênticas neste aparelho.

 **ADVERTÊNCIA:** para reduzir o risco de incêndio ou choque elétrico, não exponha este aparelho a humidade ou chuva direta. Apenas utilize em locais secos.

 **ATENÇÃO:** para evitar choques elétricos, corresponda a lâmina ampla da ficha adaptadora à ranhura ampla e introduza completamente.

## LISTA DE NORMAS





O DEWALT® TSTAK™ está em conformidade

com as seguintes normas:

EN 300328  
EN 55024  
EN 301489-17  
EN 55032  
EN 55014-1  
EN 60065  
EN 55014-2  
EN 61000-3-2  
EN 55020  
EN 61000-3-3

## LISTA DE SÍMBOLOS

As etiquetas deste aparelho podem incluir os seguintes símbolos:

V	Volts
A	Amperes
W	Watts
h	horas
	Corrente direta
	Construção de classe II (duplo isolamento)
	Marcação CE
	Símbolo de alerta de segurança

## INSTRUÇÕES DE SEGURANÇA IMPORTANTES PARA TODAS AS BATERIAS

Quando encomendar baterias sobresselentes, certifique-se de que inclui o número de catálogo e a tensão. O TSTAK™ CONNECT RÁDIO deve ser utilizado apenas com baterias recarregáveis Li-ion de 10,8 V/18 V DEWALT® Série DCB, incluindo baterias DEWALT® XR FLEXVOLT de até 9 Ah. A utilização de outro tipo de baterias ou baterias não recarregáveis pode causar lesões ou incêndios.

Recarregue apenas com o carregador integrado TSTAK™ CONNECT RÁDIO ou equivalente. Um carregador adequado para um tipo de bateria pode causar um incêndio se for utilizado com outra bateria.

➔ **Nota:** A bateria não é fornecida totalmente carregada. Antes de utilizar a bateria e o

carregador, leia as instruções de segurança da seção seguinte e siga os procedimentos de carga.

## LEIA TODAS AS INSTRUÇÕES

- **Não carregue ou utilize a bateria em ambientes explosivos, como, por exemplo, na presença de poeiras, gases ou líquidos inflamáveis.** A colocação ou remoção da bateria do carregador pode inflamar as poeiras ou os fumos.
- **NUNCA force a entrada da bateria no carregador. NÃO modifique a bateria de modo a que se encaixe num carregador não compatível, já que esta pode romper e causar lesões pessoais graves.**
- Carregue as baterias apenas com carregadores DEWALT® concebidos para o efeito.
- **NÃO** coloque a bateria dentro de água ou de outros líquidos.
- **Não armazene nem utilize o aparelho e a bateria em locais onde a temperatura possa atingir ou exceder 40 °C (105 °F) (tais como barracões ao ar livre ou construções de metal durante o verão).** Para uma maior durabilidade, armazene as baterias num local fresco e seco.

**⚠ ADVERTÊNCIA:** Risco de incêndio. Nunca tente abrir a bateria, seja qual for o motivo. Se a bateria estiver rachada ou danificada, não a insira no carregador. Não esmague, não deixe cair nem danifique a bateria. Não utilize uma bateria ou um carregador que tenha sofrido um golpe brusco, uma queda, atropelamento ou danificada de algum modo (por exemplo, perfurada por um prego, atingida com um martelo ou pisada). As baterias danificadas devem ser devolvidas ao centro de assistência para reciclagem.

**⚠ ADVERTÊNCIA:** Risco de incêndio. Quando armazenar ou transportar a bateria, não deixe que objetos metálicos entrem em contacto com os terminais expostos da bateria. Por exemplo, não coloque a bateria em aventais, bolsos, caixas de ferramentas, caixas de transporte, gavetas, etc., onde se encontrem soltos pregos, parafusos, chaves, etc. **O transporte das baterias pode dar origem a incêndio se os terminais da bateria entrarem inadvertidamente em**

**contacto com materiais condutores tais como chaves, moedas, ferramentas e outros semelhantes.** Os Regulamentos para Materiais Perigosos (Hazardous Material Regulations, HMR) do Departamento dos Transportes dos EUA proíbe o transporte de baterias a nível de comércio ou por via aérea (ou seja, em malas e bagagem de mão) EXCETO se estiverem devidamente protegidas contra curto-circuito. Quando transportar as baterias, certifique-se de que os terminais da bateria estão protegidos e devidamente isolados de materiais que possam entrar em contacto com os mesmos e causar um curto-circuito.

## INSTRUÇÕES ESPECÍFICAS DE SEGURANÇA PARA IÕES DE LÍTIO (LI-ION)

- **Não queime a bateria, mesmo que esteja bastante danificada ou completamente gasta.** A bateria pode explodir se for colocada numa fogueira. Quando as baterias de iões de lítio são queimadas, são produzidos vapores e materiais tóxicos.
- **Se o conteúdo da bateria entrar em contacto com a pele, lave a área de imediato com sabão suave e água.** Se o líquido da bateria entrar em contacto com os olhos, enxague os olhos abertos com água durante 15 minutos ou até a irritação passar. Para além disso, consulte um médico. O eletrólito da bateria é composto por uma mistura de carbonetos orgânicos líquidos e sais de lítio.
- **O conteúdo das células da bateria aberta pode causar irritação das vias respiratórias.** Respire ar fresco. Se os sintomas continuarem, consulte um médico.
- **Não exponha uma bateria ou aparelho a fogo ou temperatura excessiva.** A exposição a fogo ou temperaturas acima de 130 °C (265 °F) pode resultar em explosão.

**⚠ ADVERTÊNCIA:** Risco de queimadura. O líquido da bateria pode ser inflamável se estiver exposto a faíscas ou chamas.

## INSTRUÇÕES DE SEGURANÇA IMPORTANTES PARA TODOS OS CARREGADORES DE BATERIA

**Guarde estas instruções:** este manual contém instruções de funcionamento e segurança importantes para carregadores de bateria.

- Antes de utilizar o carregador, leia e assimile todas as instruções e sinais de aviso indicados no carregador, na bateria e no aparelho que utiliza a bateria.

**⚠️ ADVERTÊNCIA:** Risco de choque. Não permita a entrada de líquidos no carregador. Pode ocorrer um choque elétrico.

**⚠️ ATENÇÃO:** Risco de queimadura. Para reduzir o risco de lesões, carregue apenas baterias recarregáveis DEWALT®. Outros tipos de baterias podem sobreaquecer e rebentar, resultando em lesões pessoais e danos de propriedade.

➔ **Aviso:** Quando não utilizar a bateria, mantenha-a afastada de outros objetos metálicos. Como alternativa, quando o carregador está ligado à fonte de alimentação, o carregador pode entrar em curto-circuito ou incendiar devido a material estranho. Objetos metálicos ou materiais estranhos de natureza condutora, tais como, mas não limitados a, pó polido, aparas de metal, lã de aço, alumínio em folha ou qualquer acumulação de partículas metálicas, devem ser sempre mantidos afastados do compartimento do carregador. Desligue sempre o adaptador de alimentação CA/CC da tomada e remova a bateria do recetáculo da bateria antes de tentar limpar o carregador.

- **NÃO carregue a bateria com qualquer carregador que não seja um carregador compatível da DEWALT®.** O carregador e a bateria foram concebidos especificamente para funcionarem em conjunto.
- **Este carregador foi concebido apenas para carregar baterias recarregáveis DEWALT® designadas.** Quaisquer outras utilizações podem resultar em incêndio, choque elétrico ou eletrocussão.
- **Não exponha o carregador a uma fonte de água direta e NÃO coloque dentro de água.**
- **Quando desligar o carregador da corrente, puxe pela ficha e não pelo cabo.** Isto permite reduzir o risco de danos na ficha de alimentação elétrica e no cabo.
- **Certifique-se de que o cabo está colocado**

num local onde não possa ser pisado, causar tropeções ou esteja sujeito a danos ou tensão.

- **Não utilize uma extensão, a menos que seja estritamente necessário.** O uso de uma extensão inadequada pode resultar num incêndio, choque elétrico ou eletrocussão.
- **Ao utilizar um carregador no exterior, proporcione sempre um local seco e utilize uma extensão adequada para utilização ao ar livre.** A utilização de um cabo adequado para uso ao ar livre reduz o risco de choque elétrico.
- **Não coloque quaisquer objetos sobre o carregador.** Coloque o carregador num local afastado de fontes de calor.
- **Não utilize o carregador se este apresentar danos no cabo ou na ficha.**
- **Não utilize o carregador se este tiver sofrido um golpe brusco, se o deixar cair ou se este ficar de algum modo danificado.** Leve-o para um centro de assistência autorizado.
- **No caso de ser necessário assistência ou reparação, não desmonte o carregador, leve-o para um centro de assistência autorizado.** Uma nova montagem incorreta pode resultar em choque elétrico, eletrocussão ou incêndio.
- **Desligue o carregador da tomada antes de proceder a qualquer trabalho de limpeza.** Isto reduz o risco de choque elétrico. A remoção da bateria não reduz este tipo de risco.
- **NUNCA tente ligar dois carregadores ao mesmo tempo.**
- **O carregador foi concebido para funcionar em 24 VCC. Não tente utilizá-lo com qualquer outro adaptador de alimentação CA/CC da fonte de alimentação além daquele que é fornecido com o aparelho.**

## RECOMENDAÇÕES DE ARMAZENAMENTO

1. Quando possível, armazene em condições frescas e secas, longe da luz solar direta e excesso de calor ou frio.
2. Para um armazenamento de longo prazo, recomenda-se armazenar a bateria totalmente carregada num local fresco, seco e afastado do carregador para preservar a vida da bateria.

➔ **Nota:** as baterias não devem ser armazenadas totalmente sem carga. É necessário recarregar a bateria antes de a utilizar.

## CARREGAMENTO

O TSTAK™ CONNECT RÁDIO só pode carregar baterias recarregáveis Li-ion de 10,8 V/18 V DEWALT® Série DCB, incluindo baterias DEWALT® XR FLEXVOLT de até 9 Ah. A utilização de outro tipo de baterias ou baterias não recarregáveis pode causar lesões ou incêndios. Certifique-se de que lê todas as instruções de segurança antes de utilizar este aparelho para carregar a sua bateria.

## NOTAS IMPORTANTES SOBRE O CARREGAMENTO

1. É possível aumentar a duração e o desempenho da bateria se a carregar quando a temperatura ambiente se situar entre os 18 °C e os 24 °C. NÃO carregue a bateria abaixo de 4,5 °C ou acima de 40,5 °C. Isto é importante e irá impedir a ocorrência de danos graves na bateria.
2. O carregador e a bateria podem estar quentes durante o processo de carga. Isto é normal e não indica qualquer problema. Para facilitar o arrefecimento da bateria após o uso, evite colocar o carregador ou a bateria em ambientes quentes tais como barracões de metal ou atrelados que não estejam isolados.
3. Uma bateria fria fica carregada a cerca de metade da taxa de uma bateria quente. A bateria irá carregar a essa taxa mais lenta durante todo o ciclo de carga e não recupera a taxa de carga máxima, mesmo que a bateria aqueça.
4. Se a bateria não carregar de forma correta:
  - a. Certifique-se de que a fonte de alimentação está a funcionar ao ligar um aparelho diferente à mesma fonte;
  - b. Verifique se o recetáculo está ligado a um interruptor de luz que desliga a alimentação quando desliga as luzes;
  - c. Coloque o carregador e a bateria num local onde a temperatura ambiente esteja entre o intervalo 18-24 °C;
  - d. Se os problemas de carregamento persistirem, leve a bateria e carregador ao centro de assistência mais próximo.
5. Esta bateria deve ser recarregada se não fornecer energia suficiente durante trabalhos que tenham, anteriormente, sido efetuados facilmente. NÃO CONTINUE a utilizar a bateria nestas condições. É também possível carregar uma bateria parcialmente usada sem que tal seja prejudicial para a bateria.
6. Materiais estranhos de natureza condutora, tais como, mas não limitados a, pó polido, aparas de metal, lâ de aço, alumínio em folha ou qualquer acumulação de partículas metálicas, devem ser mantidos afastados do compartimento do carregador. Desligue sempre o carregador da fonte de alimentação antes de tentar limpar.
7. Não congele nem coloque o carregador dentro de água ou de qualquer outro líquido.

**⚠ ADVERTÊNCIA:** Risco de choque. Não permita a entrada de líquidos no carregador. Pode ocorrer um choque elétrico.

**⚠ ADVERTÊNCIA:** Risco de queimadura. Não coloque a bateria em qualquer líquido ou permita a entrada de qualquer líquido na bateria. Nunca tente abrir a bateria, seja qual for o motivo. Se o invólucro de plástico da bateria se partir ou rachar, leve-o a um centro de assistência para ser reciclado.

**⚠ ATENÇÃO:** Perigo de explosão se a bateria for incorretamente substituída. Apenas substitua pelo mesmo tipo ou equivalente.

## CARREGAR UMA BATERIA

O TSTAK™ CONNECT RÁDIO inclui um grande compartimento de armazenamento. Este compartimento também armazena e protege o adaptador de alimentação CA/CC quando este não estiver a ser utilizado.

1. Abra o compartimento para retirar o adaptador de alimentação CA/CC (consulte a Figura 1 e a Figura 3).
2. Ligue o adaptador de alimentação CA/CC do carregador a uma tomada apropriada e ligue-o à porta de alimentação do TSTAK™ CONNECT RÁDIO antes de introduzir a bateria.  
O LED do indicador do adaptador de rede elétrica vai acender-se a vermelho.
3. Abra a tampa do aparelho ao soltar a lingueta de bloqueio.
4. Introduza a bateria (não incluída) no rádio, certificando-se de que está totalmente fixa no recetáculo (consulte a Figura 4). O LED do indicador da bateria irá piscar continuamente, indicando o processo de carga da bateria.

O LED do adaptador CA acende a vermelho.  
O LED da bateria acender-se-á de acordo

com o estado de carga da bateria (Verde, Amarelo, Vermelho).

➔ **Nota:** Feche a tampa e verifique se está bem fechada.

5. A conclusão do carregamento será indicada por um LED indicador de bateria constante. A bateria fica totalmente carregada e pode ser utilizada nesta altura ou pode deixá-la no carregador.

## RETARDAÇÃO DE CALOR/FRIO DA BATERIA

Ao detetar uma bateria muito quente ou muito fria, o carregador inicia automaticamente uma Retardação calor/frio da bateria, suspendendo o carregamento até a bateria atingir uma temperatura apropriada. Depois o carregador muda automaticamente para o modo de carregamento da bateria. Esta função assegura a duração máxima da vida útil da bateria.

## INDICADORES LED

 LED DA BATERIA	
Um LED de três cores indica o estado da bateria	
Verde	A bateria está totalmente carregada
Amarelo	A bateria está parcialmente carregada
Vermelho	A bateria está descarregada

 LED DA BATERIA	
Um LED de três cores indica o estado da bateria	
Piscar lento e LED do adaptador de rede elétrica ligado	A bateria está a carregar
Piscar vermelho rápido	Bateria com erro/avaria

## LED DO ADAPTADOR DE REDE ELÉTRICA

Um LED vermelho indica o adaptador de rede elétrica da bateria

Vermelho	Adaptador de rede elétrica ligado
----------	-----------------------------------





## LED DO BLUETOOTH

Um LED azul indica o estado do Bluetooth

Azul	Bluetooth ligado à aplicação móvel
Desligado	Não ligado (não é necessário a luz estar ligada para ligar o dispositivo)

## POP-UP DO ESTADO DA BATERIA NO ECRÃ

Ao carregar uma bateria, é apresentada uma imagem de uma bateria grande no centro do ecrã LCD mostrando o estado de carga da bateria.

 Verde	A bateria está totalmente carregada
 Amarelo	A bateria está parcialmente carregada
 Vermelho	A bateria está descarregada
 Ciano e vermelho	Retardação de calor/frio Este carregador possui uma função de retardação de calor/frio: ao detetar uma bateria quente, o carregador inicia automaticamente a retardação, interrompendo o processo de carregamento até a bateria arrefecer. Depois de a bateria arrefecer, o carregador muda automaticamente para o modo de carregamento. Esta função assegura a duração máxima da vida útil da bateria.
	Baterias defeituosas Este carregador não carrega uma bateria defeituosa. O carregador indica que a bateria está defeituosa ao apresentar um X na imagem de bateria do LCD. Se tal ocorrer, volte a colocar a bateria no carregador. Se o problema persistir, insira uma bateria diferente no carregador para determinar se este último está a funcionar corretamente. Se a nova bateria carregar corretamente, significa que a bateria original está defeituosa e deve ser entregue num centro de assistência ou noutra local de recolha para reciclagem. Se a bateria nova der a mesma indicação da bateria original, leve o carregador e a bateria até um centro de assistência autorizado para serem testados. NOTA: Isto pode também indicar que se trata de um problema no carregador.

**⚠ ADVERTÊNCIA:** Para reduzir o risco de lesões, desligue o aparelho e desligue-o da tomada quando não estiver a ser utilizado e estiver a fazer reparações. No caso de ser necessário assistência ou reparação, não tente desmontar a unidade, leve-a para um centro de assistência autorizado.

### GUARDE ESTAS INSTRUÇÕES PARA REFERÊNCIA FUTURA

Para transferir o Manual do Utilizador completo, aceda a [www.2helpu.com/DEWALT](http://www.2helpu.com/DEWALT)

## DESCRIÇÃO DO APARELHO

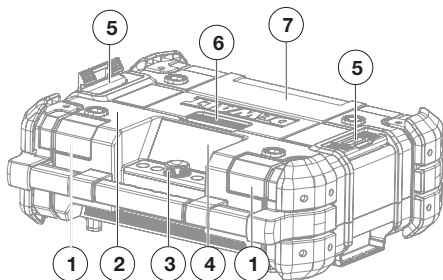

**Figura 1. Vista frontal**

1. Colunas frontais (2x)
2. Pega de transporte
3. Painel de controlo
4. Ecrã LCD
5. Linguetas de empilhamento (2x)
6. Lingueta do compartimento
7. Tapa do compartimento

- Para abrir o compartimento, solte a lingueta de bloqueio da tampa e abra-o.
- Para aceder ao recetáculo da bateria, abra a tampa superior do compartimento.
- Para fechar o compartimento, empurre a tampa para baixo até encaixá-la.

➔ **Nota:** Quando fechado corretamente, o compartimento protege o conteúdo de poeiras, detritos e chuva fraca.

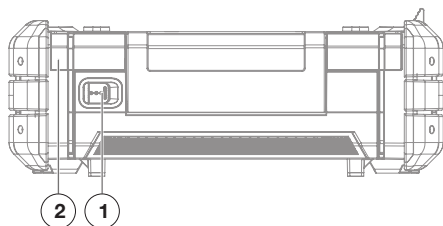

**Figura 2. Visão traseira**

1. Porta de entrada de alimentação (24 VCC)
2. Colunas posteriores (2x)

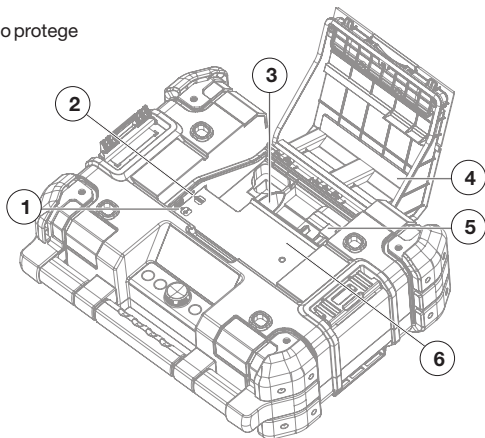

**Figura 3. Compartimento de armazenamento**

1. Porta de carga/alimentação USB
2. Entrada auxiliar (3,5 mm)
3. Compartimento do adaptador de alimentação CA/CC
4. Tapa do compartimento
5. Recetáculo da bateria
6. Espaço de armazenamento



**Figura 4. Painel de controlo**

1. Botão de retroceder
2. Botão esquerdo
3. Botão de seleção
4. Botão direito
5. Botão de início
6. Botões de toque (x6)

## RESOLUÇÃO DE PROBLEMAS

### BATERIAS FRACAS

As baterias fracas irão continuar a funcionar, mas não deve esperar-se que tenham o mesmo desempenho. Quando o aparelho é alimentado por uma bateria e o respetivo nível de carga for inferior a 20%, é apresentado o indicador de bateria fraca.

### PROTEÇÃO DA BATERIA

Para proteger a vida da bateria, o aparelho irá desligar-se quando o nível de carga da bateria ficar demasiado fraco. Se isso acontecer, ligue o TSTAK™ CONNECT RÁDIO a uma tomada elétrica com o adaptador de alimentação CA/CC e carregue a bateria.

### A MÚSICA PARA

Quando coloca o aparelho na respetiva posição vertical, a bateria pode desligar-se do respetivo recetáculo. A música irá parar caso esteja a ser reproduzida graças à bateria. Para voltar a reproduzir música, abra a tampa e reposicione a bateria.

## MANUTENÇÃO

**⚠ ADVERTÊNCIA:** Para reduzir o risco de lesões, desligue o aparelho e desligue-o da fonte de alimentação antes de realizar quaisquer procedimentos de manutenção ou quando realizar reparações. No caso de ser necessário assistência ou reparação, não tente desmontar a unidade, leve-a para um centro de assistência autorizado.

### LIMPEZA

**⚠ ADVERTÊNCIA:** Desligue o carregador da tomada de CA antes de proceder à limpeza. A sujidade e a gordura podem ser removidas a partir do exterior do aparelho com um pano ou uma escova suave não metálica.

**⚠ ADVERTÊNCIA:** Sobre a sujidade e poeira com ar seco e limpo, pelo menos uma vez por semana. Para minimizar o risco de lesões nos olhos, use sempre proteção ocular aprovada pela ANSI Z87.1 quando realizar isto.

**⚠ ADVERTÊNCIA:** Nunca utilize solventes ou outros produtos químicos abrasivos para limpar peças não metálicas do equipamento.

Estes produtos químicos podem danificar os materiais utilizados nestas peças. Utilize um pano humedecido apenas com água e sabão suave. Nunca deixe entrar qualquer líquido para dentro do aparelho. Da mesma forma, nunca mergulhe qualquer peça do aparelho num líquido.

### ACESSÓRIOS

**⚠ ADVERTÊNCIA:** Uma vez que apenas foram testados com este aparelho os acessórios disponibilizados pela DEWALT®, a utilização de outros acessórios poderá ser perigosa. Para reduzir o risco de ferimentos, apenas deverão ser utilizados acessórios da DEWALT® neste aparelho.

O revendedor local ou centro de assistência autorizado têm disponíveis acessórios para serem utilizados com o TSTAK™ CONNECT RÁDIO a um custo adicional.

### REPARAÇÕES

As baterias não são passíveis de reparação.

Para assegurar a SEGURANÇA e a FIABILIDADE do produto, as reparações, manutenção e ajustes devem ser realizados pelos centros de assistência técnica da DEWALT®, pelos centros autorizados da DEWALT® ou outros serviços qualificados. Utilize sempre peças sobresselentes originais.

### REGISTO ONLINE

Obrigado pela sua compra. Registe agora o seu produto para:

- **Serviço de garantia:** o registo do seu produto irá ajudá-lo a obter um serviço de garantia mais eficiente no caso de haver um problema com o seu produto.
- **Confirmação de propriedade:** em caso de uma perda segurada, tal como incêndio, inundação ou roubo, o seu registo de propriedade servirá como prova de compra.
- **Sua segurança:** o registo do seu produto irá permitir que entremos em contacto consigo no caso improvável de ser necessário enviar uma notificação de segurança ao abrigo da lei federal relativa à segurança do consumidor (Federal Consumer Safety Act).

## DEWALT® TSTAK™-YHTEYSRADIO JA LATURI

DEWALT® TSTAK™-YHTEYSRADIOSSA on sisäänrakennettu FM- ja DAB-radio, Bluetooth-tuki, 3,5 mm:n AUX-liitinportti ulkoisesta laitteesta tulevan äänen ja musiikin toistamiseen sekä intuitiivinen sovellus järjestelmän kauko-ohjaukseen Bluetooth-yhteensopivalla älypuhelimella tai tabletilla. Liu'utettavien DEWALT®-akkujen latausominaisuudet sisältyvät järjestelmään. TSTAK™-YHTEYSRADIO lataa useimmat DEWALT® Li-ion -akut. Akut myydään erikseen.

### TÄRKEIMMÄT OMINAISUUDET

- FM-stereoradio manuaalisella/automaattisella skannauksella ja kanavien esiasetustoiminnolla
- Edistyneet digitaaliset radiolähetykset (Digital Audio Broadcasting, DAB) sekä kanavan mukainen lähetystietojen näyttö
- Suosikit – esiasetetut digitaalikanavat. 12 DAB-kanavaa ja 12 FM-kanavaa.
- Bluetooth-liitettävyyys
- 3,5 mm:n AUX-sisääntulojakki ulkoisten äänilaitteiden liittämiseen
- USB-virtaportti/-latausportti (5 V / 2,1 A)
- Suuri valaistu LCD-värinäyttö
- Valoilla varustetut, pehmeät kosketuspainikkeet
- Neljä keskitason ajuria ja kaksi subwooferia takaavat korkealuokkaisen äänentoiston
- Äänenvoimakkuuden ja -sävyn säätö
- Suunniteltu raskaaseen käyttöön
- Yhteensopiva TSTAK™-laitteiden kanssa
- Veden- ja pölynkestävä – IP54-testattu
- Älypuhelin-/tablettisovellus laitteen kauko-ohjaukseen

## TEKNISET TIEDOT

VIRTALÄHDE (AC/DC-VIRTAMUUNTAJA) MALLI: S048HM2400200	
Sisääntuloteho	100–240 VAC 50-60 Hz (luokka II)
Ulostuloteho	24 V DC
Ulostulovirta	2 A
Paino	0,3 kg (0,66 paunaa)
LAITE	
Sisääntuloteho	24 V DC
Ulostuloteho	USB-lataus (5 V / 2,1 A)
BLE	Akku - 7 päivää, Virran sisääntulo ON aina
Automaattisen verkon valmiustilan virranhallintatoiminnon päällekytkentäaika	< 20 min
IP-luokka	IP54*
Paino	5,9 kg (13,2 paunaa) ilman akkua
Pinoamispaino (bruttopaino)	60 kg (132 paunaa)
AKKULATURI	
Akkujen jännite	10,8 V DC / 18 V DC (mukaan lukien XR FLEXVOLT -akut) 1Ah-9Ah
Akkutyyppi	Li-ion (liu'utettava)
Keskimääräinen latausaika	90–300 min
Latausvirta	1,5 A
ÄÄNENTOISTO-OMINAISUUDET	
Äänilähde	DAB/FM, 3,5 mm AUX-sisääntulojakkii, Bluetooth
Äänenpainetaso	100 dB / 1 m
Äänitehotaso	45 W (luokka D)
Käyttöaika	8 tuntia (noin) täysin ladatulla Premium 18 V-Li-ion -akulla
Käyttötaajuus	2 402 – 2 480 MHz
Lähetys	4 dBm maks.

\*Suojattu työympäristön pölyltä, roskilta ja kevyeltä sateelta

## MÄÄRITELMÄT: TURVAOHJEET

Seuraavissa määritelmissä kuvataan kuhunkin huomiosanaan liittyvän vaaran vakavuus. Lue ohjekirja huolellisesti ja kiinnitä huomiota näihin varoitusmerkkeihin.

 **VAARA:** varoittaa välittömästä vaaratilanteesta, joka toteutuessaan aiheuttaa kuoleman tai vakavan vamman.

 **VAROITUS:** varoittaa mahdollisesta vaaratilanteesta, joka toteutuessaan saattaa aiheuttaa kuoleman tai vakavan vamman.

 **VAROITUS:** ilmoittaa mahdollisesta vaaratilanteesta, joka toteutuessaan saattaa aiheuttaa lievän tai keskivaikean vamman.

➔ **Huomautus:** ilmoittaa käyttötavoista, joista ei aiheudu vaaraa ihmisille, mutta jotka saattavat aiheuttaa aineellisia vahinkoja.



**VAROITUS:** lue ohjekirja huolellisesti, jotta osaat käyttää laitetta turvallisesti.

**HUOMAUTUS:** tuotteen VAROITUSMERKINNÄT on kiinnitetty laitteen pohjaan.

## TÄRKEÄT TURVAOHJEET

1. Lue nämä ohjeet.
2. Säilytä nämä ohjeet.
3. Huomioi kaikki varoitukset ja noudata niitä.
4. Noudata kaikkia ohjeita.
5. ÄLÄ käytä tätä laitetta veden läheisyydessä.
6. Lue kaikki turvaohjeet ja varoitukset huolellisesti ja varmista, että olet ymmärtänyt ne. Ellei varoituksia ja ohjeita noudateta, on olemassa sähköiskun, tulipalon ja/tai vakavan henkilövahingon vaara.
7. Laitetta ei saa asettaa veteen, eikä laitteen päälle saa asettaa nestettä sisältäviä esineitä, kuten pulloja.
8. Puhdista vain kuivalla tai kostealla kankaalla.
9. Jotta laite pysyy suojassa vedeltä ja pölyltä, muista aina sulkea lokeron kansi sekä DC-virran sisään tuloportin kumisuojus.
10. Käytä laitetta ainoastaan valmistajan ohjeiden mukaisesti.
11. ÄLÄ aseta laitetta lähelle avotulta, kuten kynttilöitä, tai lähelle lämpöä tuottavia kohteita, kuten pattereita, lämpöventtiileitä, liesiä tai muita laitteita (mukaan lukien vahvistimet).
12. Varmista, ettei laitteen virtajohdon päälle astuta, eikä se puristu, erityisesti pistokkeen tai pistorasian kohdalla.
13. Käytä vain valmistajan määrittelemiä lisäosia ja -varusteita.
14. Kun käytät laitetta yhdessä kärryn kanssa, ole varovainen siirtäessäsi kärryä/yhdistelmää, jotta vältät kärryn kaatumisen aiheuttamat vammat. Käytä ainoastaan sellaisten kärryjen, jalustojen, kolmijalkojen, kiinnittimien ja pöytien kanssa, jotka ovat valmistajan määrittelemiä tai jotka myydään yhdessä laitteen kanssa.
15. AC/DC-virtasovittinta tulee käyttää vain laitteen ja akkulaturin virtalähteenä. Kun haluat varmistaa, ettei laitteeseen tule virtaa, irrota AC/DC-virtasovitin pistorasiasta.
16. Irrota laite pistorasiasta myös ukkosmyrskyjen ajaksi ja silloin, kun et käytä sitä pitkään aikaan.
17. AC/DC-virtasovittimen luo tulee olla esteetön pääsy käytön aikana.
18. Anna laite huollettavaksi pätevälle henkilöstölle. Laite on vietävä huoltoon aina, kun se on vaurioitunut tai toimii viallisesti. Huolto on tarpeen esimerkiksi silloin, kun laitteen virtajohto tai pistoke on vaurioitunut, nestettä tai sadevettä on päässyt laitteen liittämiin, laite on altistunut kosteudelle, ei toimi normaalisti tai on pudonnut, eikä tämän vuoksi toimi.
19. Laitetta ei ole tarkoitettu sellaisten henkilöiden (mukaan lukien lapset) käyttöön, joiden fyysinen, psyykinen tai aisteihin liittyvä suorituskyky on tavanomaista heikompi tai joilla ei ole laitteen käyttöön vaadittavaa kokemusta tai tietoja, ellei käyttöä valvo ja opasta kyseisen henkilön turvallisuudesta



vastuussa oleva henkilö.

20. Lapsia on valvottava, jotta he **EIVÄT** leikkisi laitteella.
21. Vähintään 8 vuotta täyttäneet lapset ja henkilöt, joiden fyysinen, psyykinen tai aisteihin liittyvä suorituskyky on tavanomaista heikompi tai joilla ei ole laitteen käyttöön vaadittavaa kokemusta tai tietoja, saavat käyttää laitetta, mikäli heitä on opastettu laitteen turvalliseen käyttöön tai käyttöä valvotaan ja mikäli he ymmärtävät käyttöön liittyvät riskit. Älä anna lapsen leikkiä laitteella. Lasten ei tule antaa puhdistaa tai huoltaa laitetta omatoimisesti.
22. Laitteessa tulee käyttää ainoastaan asianmukaisia DEWALT®-akkuja (kts. alta DEWALT®-hyväksytyjä akkuja koskeva kohta **Kaikkia akkuja koskevat tärkeät turvaohjeet**). Muiden kuin DEWALT®-akkujen käyttö saattaa aiheuttaa vamman tai tulipalon.



Kolmion sisällä oleva nuolikärkinen salama varoittaa käyttäjää laitteen sisällä olevista osista, jotka voivat aiheuttaa sähköiskuvaaran.



Kolmion sisällä oleva huutomerkki kehottaa käyttäjää huomioimaan laitteen käyttöohjeissa olevat tärkeät käyttö- ja/tai huolto-ohjeet.



Kaksoiseristyksen symboli (neliön sisällä oleva neliö), ilmoittaa laitteen olevan luokan II suojaeristetty sähkölaite. Symbolin tarkoituksena on tiedottaa päteville huoltohenkilöille, että tässä laitteessa on käytettävä vain samanlaisia varaosia.



**VAROITUS:** Sähköiskun tai tulipalon välttämiseksi laitetta ei tule kastella tai pitää sateessa. Käytä laitetta vain kuivassa ympäristössä.



**HUOMIO:** sähköiskun välttämiseksi sovitimen pistokkeen leveä pää tulee työntää leveään reikään kokonaan.

## STANDARDILUETTELO

DEWALT® TSTAK™ täyttää seuraavat standardit:

EN 300328  
EN 55024  
EN 301489-17  
EN 55032  
EN 55014-1  
EN 60065  
EN 55014-2  
EN 61000-3-2  
EN 55020  
EN 61000-3-3

## SYMBOLILUETTELO

Tämän laitteen etiketeissä käytetään seuraavia symboleja:

V Volttia

A Ampeeria

W Wattia

h tuntia

--- Tasavirta



Suojausluokkaan II kuuluva laite (kaksoiseristetty)



CE-merkintä



Turvahälytysymboli

## TÄRKEÄT TURVAOHJEET KAIKKIA AKKUJA VARTEN

Kun tilaat uusia akkuja, muista ilmoittaa akun luettelonumero ja jännite. TSTAK™-YHTEYSRADIOTA on käytettävä vain DEWALT® DCB -sarjan 10,8 V / 18 V Li-ion-akkujen kanssa, mukaan lukien DEWALT® XR FLEXVOLT -akut, joiden kapasiteetti on enintään 9 Ah. Muiden kuin yllä mainittujen akkujen tai paristojen käyttö saattaa aiheuttaa loukkaantumisen- tai tulipalovaaran.

Lataa vain TSTAK™-YHTEYSRADIOON integroidulla laturilla tai vastaavalla. Akun lataaminen toisen tyyppiselle akulle tarkoitettulla laturilla saattaa aiheuttaa tulipalovaaran.

➔ **Huomautus:** pakkauksesta otettavia akkuja ei ole ladattu täyteen. Ennen kuin käytät akkua tai laturia, lue seuraavassa osiossa olevat turvaohjeet huolellisesti ja lataa akku näiden ohjeiden kaisesti.

## LUE KAIKKI OHJEET

- **Älä lataa tai käytä akkuja räjähdysalttiissa ympäristössä, kuten tilassa, jossa on helposti syttyviä nesteitä, kaasuja tai pölyä.** Akun kiinnittäminen laturiin tai irrottaminen siitä saattaa saada pölyn tai kaasut syttymään.
- **ÄLÄ KOSKAAN yritä asettaa akkua laturiin väkisin. ÄLÄ muokkaa akkua millään tavalla saadaksesi sen sopimaan yhteensopimattomaan laturiin, sillä akku saattaa murtua ja aiheuttaa vakavan henkilövahingon.**
- Akut tulee ladata ainoastaan tehtävään nimetyillä DEWALT®-latureilla.
- **ÄLÄ** upota laitetta veteen tai muihin nesteisiin.
- **Älä säilytä tai käytä laitetta ja akkua paikassa, jossa lämpötila voi saavuttaa tai ylittää 40 °C:n (105 °F) (kuten kesällä ulkokatoksissa tai metallirakennuksissa).** Käyttöiän maksimoimiseksi akkuja tulee säilyttää kuivassa ja viileässä paikassa.

**⚠ VAROITUS:** Tulipalon vaara. Älä missään tapauksessa yritä avata akkua. Älä aseta akkua laturiin, mikäli sen kuori on haljennut tai vaurioitunut. Älä murskaa, pudota tai muutoin vahingoita akkua. Älä käytä akkua tai laturia, johon on osunut terävä isku, joka on pudotettu, jonka yli on ajettu tai joka on vahingoittunut jollain muulla tavalla (esimerkiksi lävistetty naulalla, isketty vasaralla, astuttu päälle). Vahingoittuneet akut tulee palauttaa huoltoon kierrätystä varten.

**⚠ VAROITUS:** Tulipalon vaara. Varmista, ettei mikään metalliesine pääse koskettamaan akun napoja säilytyksen tai kuljetuksen aikana. Älä sijoita akkua esimerkiksi esiliinaan, taskuun, työkalulaatikkoon, tuotepakkaukseen tai vetolaatikkoon, jossa on esimerkiksi irtonaisia nauvoja, ruuveja tai avaimia. **Akkujen kuljettaminen voi aiheuttaa tulipalon, jos akun navat pääsevät kosketuksiin sähköä johtavien materiaalien, kuten avainten, kolikoiden tai käsityökalujen, kanssa.** Yhdysvaltain

liikenneministeriön ympäristölle vaarallisia aineita koskevat säännökset (HMR) kieltävät akkujen kaupallisen kuljetuksen tai kuljetuksen lentokoneessa (toisin sanoen pakattuna matkalaukkuun tai käsimatkatavaroihin), ELLEI niitä ole asianmukaisesti suojattu oikosulkujen estämiseksi. Varmista yksittäisiä akkuja kuljettaessasi, että akun navat on suojattu ja eristetty hyvin esineiltä, jotka voisivat koskettaa niitä ja aiheuttaa oikosulun.

## ERITYISTURVAOHJEET LITHIUM ION (LI-ION)

- **Älä hävitä akkua polttamalla, vaikka se olisikin pahasti vaurioitunut tai kulunut.** Akku voi räjähtää tulessa. Litiumioniakun palaessa syntyy myrkyllisiä kaasuja ja materiaaleja.
- **Jos akun sisällä olevaa ainetta pääsee iholle, pese altistunut alue välittömästi vedellä ja miedolla saippualla.** Jos akkunestettä pääsee silmään, huuhtelee altistunutta silmää vedellä 15 minuutin ajan tai kunnes ärsytys häviää. Ota lisäksi yhteys lääkäriin. Akkuhappo on sekoitus nestemäisiä orgaanisia karbonaatteja ja litiumsuoloja.
- **Avatun akkukennon sisältö saattaa aiheuttaa hengitysteiden ärsytystä.** Altistunut tulisi toimittaa raittiiseen ilmaan. Jos oireet jatkuvat, ota yhteyttä lääkäriin.
- **Pidä akku ja laite etäällä avotulesta tai kuumista lämpötiloista.** Tuli tai yli 130 °C:n (265 °F) lämpötila saattaa aiheuttaa räjähdyksen.

**⚠ VAROITUS:** Palovaara. Kipinä tai liekki saattaa sytyttää akkunesteen palamaan.

## TÄRKEÄT TURVAOHJEET KAIK-KIA AKKUJA VARTEN

**Säilytä nämä ohjeet:** Tässä ohjekirjassa on tärkeitä turvallisuus- ja käyttöohjeita akkulatureille.

- Ennen kuin käytät laturia, lue kaikki laturia, akkua ja akkukäyttöistä laitetta koskevat ohjeet ja turvamerkinnät, ja varmista, että olet ymmärtänyt ne.

**VAROITUS:** Sähköiskun vaara. Varmista, ettei mitään nestettä pääse laturin sisään. Tämä saattaa aiheuttaa sähköiskun.

**HUOMIO:** Palovaara. Vammojen välttämiseksi käytä ainoastaan ladattavia DEWALT®-akkuja. Muuntyyppiset akut saattavat ylikuumentua ja haljeta, mikä voi aiheuttaa henkilövahingon tai aineellisen vahingon.

➔ **Huomautus:** Kun akku on poissa käytöstä, pidä se etäällä muista metalliesineistä. Mikäli laturi on kytkettynä virtalähteeseen, siihen osuva esine saattaa aiheuttaa oikosulun ja/tai tulipalon. Sähköä johtavat vieraat aineet ja metalliesineet, mukaan lukien, muttei näihin rajoittuen hiontapöly, metallilastut, teräsvilla, alumiinifolio tai mitkä tahansa kerääntyneet metallihiukkaset, tulee pitää poissa laturin aukoista. Ennen kuin puhdistat laturia, irrota AC/DC-virtasovitin pistorasiasta ja poista laitteeseen kytketty akku akkupesästä.

- **ÄLÄ yritä ladata akkua millään muilla kuin DEWALT®-yhteensopivilla latureilla.** Akku ja laturi on erityisesti suunniteltu toimimaan yhdessä.
- **Tätä laturia ei ole suunniteltu mihinkään muuhun käyttöön kuin DEWALT®-yhteensopivien akkujen lataamiseen.** Muu käyttö voi aiheuttaa tulipalon, sähköiskun tai sähkötapaturman.
- **Älä aseta laturia veden alle ÄLÄKÄ upota sitä veteen.**
- **Vedä mieluummin pistokkeesta kuin johdosta, kun kytket laturin irti.** Näin pienennät sähköjohdon tai pistokkeen vaurioitumisriskiä.
- **Varmista, että johto on sijoitettu niin, ettei sen päälle astuta, eikä siihen kompastuta, ja ettei se muuten altistu vaurioille tai rasitukselle.**
- **Älä käytä jatkojohtoa, ellei se ole täysin välttämätöntä.** Vääränlaisen jatkojohdon käyttäminen saattaa aiheuttaa tulipalon, sähköiskun tai sähkötapaturman.
- **Mikäli käytät laturia ulkotilassa, varmista, että tila on kuiva ja käytä vain ulkokäyttöön soveltuvia jatkojohtoja.** Ulkokäyttöön soveltuvan jatkojohdon käyttö pienentää sähköiskuvaaraa.
- **Älä aseta esineitä laturin päälle.** Aseta laturi etäälle lämmönlähteistä.

- **Älä käytä laturia, jos sen johto tai pistoke on vahingoittunut.**
- **Älä käytä laturia, jos siihen on kohdistunut terävä isku, se on pudotettu tai se on muuten vahingoittunut millään tavalla.** Mikäli näin on tapahtunut, vie laite valtuutettuun huoltoliikkeeseen.

- **Älä pura laturia. Vie se valtuutettuun huoltoliikkeeseen, jos se tarvitsee huoltoa tai korjausta.** Jos kokoat laitteen väärin, seurauksena voi olla sähköisku, sähkötapaturma tai tulipalo.
- **Irrota laturi pistorasiasta ennen laturin puhdistamista.** Näin pienennät sähköiskun vaaraa. Akun irrottaminen laitteesta ei poista tätä vaaraa.
- **ÄLÄ KOSKAAN** yritä yhdistää kahta laturia yhteen.
- **Laturi on suunniteltu toimimaan 24 V:n tasavirralla. Älä yritä käyttää laitetta minkään muun AC/DC-virtasovittimen kanssa kuin sen, joka on toimitettu laitteen mukana.**

## VARASTOINTISUOSITUKSET

1. Säilytä viileässä ja kuivassa paikassa etäällä suorasta auringonvalosta ja liiallisesta kuumuudesta tai kylmästä, mikäli mahdollista.
2. Jos akkua ei käytetä pitkään aikaan, on suositeltavaa säilyttää täyteen ladattu akku kuivassa ja viileässä paikassa sekä laturista irrotettuna käyttöajan maksimoimiseksi.

➔ **Huomautus:** Akkuja ei tulisi säilyttää pitkiä aikoja täysin tyhjinä. Ennen käyttöä akku pitää ladata.

## LATAAMINEN

TSTAK™-YHTEYSRADIOTA voi ladata vain DEWALT® DCB -sarjan 10,8 V / 18 V Li-ion-akuilla, mukaan lukien DEWALT® XR FLEXVOLT -akut, joiden kapasiteetti on enintään 9 Ah. Muunlaisten akkujen tai paristojen käyttö voi aiheuttaa loukkaantumisen tai tulipalon. Muista lukea kaikki turvaohjeet, ennen kuin käytät tätä laitetta akkujen lataamiseen.

## LATAAMISEEN LIITTYVIÄ TÄRKEITÄ HUOMAUTUKSIA

1. Pisin käyttöikä ja paras suorituskyky saavutetaan, kun akkua ladataan lämpötilan ollessa 18–24 °C. ÄLÄ lataa akkua alle

4,5 °C:ssa tai yli 40,5 °C:ssa. Tämä on tärkeä ohje, jonka noudattaminen estää akun vakavia vaurioita.

2. Akku ja laturi voivat tuntua kuumilta latauksen aikana. Tämä on normaali tila, ei merkki ongelmasta. Jotta akku voi jäähtyä käytön jälkeen, älä aseta laturia tai akkua lämpimään ympäristöön, kuten metallikatokseen tai eristämättömään perävaunuun.
3. Kylmän akun lataaminen kestää noin kaksi kertaa pidempään kuin lämpimän akun. Kylmä akku latautuu hitaammin latauksen alusta loppuun asti eikä latausnopeus saavuta maksimitasoaan, vaikka akun lämpötila latauksen aikana nousisi.
4. Jos akku ei lataudu oikein:
  - a. Varmista, että virtalähde toimii liittämällä toinen laite samaan lähteeseen.
  - b. Tarkista, onko pistorasia kytketty valokyttimeen, joka katkaisee virran, kun valot sammutetaan.
  - c. Siirrä laturi ja akku paikkaan, jossa ympäröivän ilman lämpötila on noin 18–24 °C (65–75 °F).
  - d. Jos latausongelmat jatkuvat, vie akku ja laturi paikalliseen huoltoliikkeeseen.
5. Akku on ladattava, kun se ei enää tuota riittävää tehoa töissä, jotka voitiin aikaisemmin tehdä helposti. ÄLÄ JATKA akun käyttöä näissä olosuhteissa. Voit ladata myös osittain latautunutta akkua milloin tahansa ilman, että tästä koituisi haittaa akulle.
6. Vieraat sähköä johtavat materiaalit, mukaan lukien, muttei näihin rajoittuen hiomapöly, metallilastut, teräsvilla, alumiinifolio tai metallihiukkaskertymät on pidettävä poissa laturin aukoista. Kytke laturi aina irti virtalähteestä ennen laturin puhdistamista.
7. Älä anna laturin jäätyä äläkä upota sitä veteen tai muuhun nesteeseen.

⚠ **VAROITUS:** Sähköiskun vaara. Varmista, ettei mitään nestettä pääse laturin sisään. Tämä saattaa aiheuttaa sähköiskun.

⚠ **VAROITUS:** Palovaara. Älä upota akkua mihinkään nesteeseen tai päästä nestettä kulkeutumaan akun sisään. Älä missään tapauksessa yritä avata akkua. Jos akun muovikotelo rikkoutuu tai murtuu, palauta se huoltoliikkeeseen kierrätettäväksi.

**⚠ HUOMIO:** Jos akku asetetaan väärin takaisin, se voi räjähtää. Vaihda tilalle vain samanlainen tai vastaava akku.

## AKUN LATAAMINEN

TSTAK™-YHTEYSRADIOSSA on suuri säilytyslokero. Tässä lokerossa myös säilöo ja suojaa AC/DC-virtasovittimen, kun se ei ole käytössä.

1. Avaa lokero ja ota AC/DC-virtasovitin esiin (kts. kuva 1 ja kuva 3).
2. Työnnä laturin AC/DC-virtasovitin sopivaan pistorasiaan ja liitä laturi TSTAK™-YHTEYSRADION virtaporttiin ennen akun asettamista paikalleen.  
Verkkosovittimen LED-merkkivalo palaa punaisena.
3. Avaa laitteen kansi irrottamalla lukitussalpa.
4. Aseta akku (ei tule mukana) paikalleen radioon ja varmista, että se on kunnolla kiinni akkupesässä (kts. kuva 4). Akun LED-merkkivalo alkaa vilkkua tauotta ilmoittaen akun lataamisen olevan käynnissä.

Vaihtovirtasovittimen LED-valo palaa punaisena. Akun LED-valo palaa akun lataustilan mukaisesti (vihreänä, keltaisena, punaisena).

➔ **Huomautus:** Sulje kansi ja tarkista, että se on tiukasti kiinni.

5. Kun lataus on suoritettu loppuun, vakaan akun LED-merkkivalo syttyy. Akku on täysin latautunut, ja sen voi ottaa käyttöön tai jättää laturiin.

## KUUMAN/KYLMÄN AKUN VIIVETOIMINTO

Kun laturi havaitsee liian kuumen tai kylmän akun, se käynnistää automaattisesti kuumen/kylmän akun viivetoiminnon ja aloittaa lataamisen vasta, kun akku on sopivan lämpöinen. Tämän jälkeen laturi siirtyä automaattisesti akunlataustilaan. Tämä toiminto takaa akulle mahdollisimman pitkän käyttöiän.

## LED-MERKKIVALOT

AKUN LED-VALO	
Kolmivärinen LED-valo ilmaisee akun tilan	
Vihreä	Akku on ladattu täyteen
Keltainen	Akku on osittain ladattu
Punainen	Akku on tyhjä





AKUN LED-VALO	
Kolmivärinen LED-valo ilmaisee akun tilan	
Vilkkuu hitaasti ja verkkosovittimen LED-valo on päällä	Akku latautuu
Nopeasti vilkkuva punainen valo	Virhe / viallinen akku

VERKKOSOVITTIMEN LED-VALO	
Punainen LED-valo ilmaisee akun verkkosovittimen tilan	
Punainen	Verkkosovitin liitetty

BLUETOOTH-LED-VALO	
Sininen LED-valo ilmaisee Bluetooth-tilan	
Sininen	Liitetty mobiilisolvelukseen Bluetoothin avulla
Pois päältä	Ei liitetty (valon ei tarvitse olla päällä laitteeseen liittämistä varten)

## AKUN TILA -KUVARUUTUPONNAHDUSIKKUNA

Kun akkua ladataan, LCD-näytön keskellä näkyy suuri akun kuva, joka näyttää akun lataustilan.

 Vihreä	Akku on ladattu täyteen
 Keltainen	Akku on osittain ladattu
 Punainen	Akku on tyhjä
 Syaani ja punainen	Kuuman/kylmän akun viivetoiminto Tässä laturissa on kuuman/kylmän akun viivetoiminto: Kun laturi havaitsee kuuman akun, se käynnistää automaattisesti kuuman akun viivetoiminnon ja aloittaa lataamisen vasta, kun akku on jäähtynyt. Kun akku on jäähtynyt, laturi siirtyy automaattisesti akunlataustilaan. Tämä toiminto takaa akulle mahdollisimman pitkän käyttöiän.
	Vialliset akut Tämä laturi ei lataa viallista akkua. Laturi ilmoittaa akun olevan viallinen LCD-näytössä näkyvän akun kuvan sisään ilmestyvällä X-merkillä. Jos näin käy, aseta akku uudelleen laturiin. Jos ongelma ei poistu, kokeile toista akkua. Näin voit todeta, toimiiko laturi oikein. Jos toinen akku latautuu normaalisti, alkuperäinen akku on viallinen ja se tulee viedä huoltoliikkeeseen tai muuhun keräyspisteeseen kierrätettäväksi. Jos laturi ilmoittaa myös toisen akun olevan viallinen, vie laturi ja akku valtuutettuun huoltoliikkeeseen testattaviksi. HUOMAUTUS: Tämä saattaa merkitä myös, että laturiin on tullut vika.

**VAROITUS:** Vammojen välttämiseksi sammuta laite ja irrota virtajohto pistorasiasta, kun laite ei ole käytössä ja kun korjaat laitetta. Älä yritä purkaa laitetta. Vie se valtuutettuun huoltoliikkeeseen, jos se tarvitsee huoltoa tai korjausta.

**SÄILYTÄ NÄMÄ OHJEET TULEVAA KÄYTTÖÄ VARTEN**  
Lataa koko käyttöopas osoitteesta [www.2helpu.com/DEWALT®](http://www.2helpu.com/DEWALT®)

## LAITTEEN KUVAUS

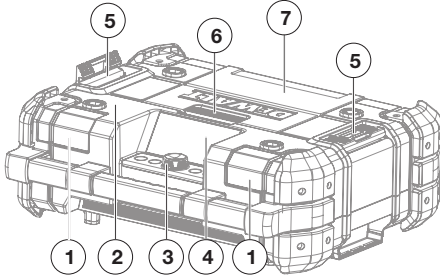

**Kuva 1. Näkymä edestä**

1. Etukaiuttimet (2x)
2. Kantokahva
3. Ohjauspaneeli;
4. LCD-näyttö
5. Salvat pinoamista varten (2x);
6. Lokeron salpa
7. Lokeron kansi

- Avaa lokero vapauttamalla kannen lukitussalpa ja avaamalla kansi.
- Avaa lokeron yläkansi yltääksesi akkupesään.
- Sulje lokero työntämällä kantta alas, kunnes se lukittuu paikalleen.

➔ **Huomautus:** Kun lokero on suljettu oikein, se suojaa sisältöään pölyltä, rosakilta ja kevyeltä sateelta.

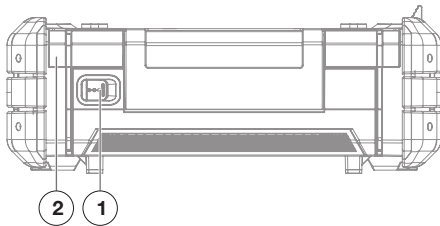

**Kuva 2. Näkymä takaa**

1. Virran sisääntulo (24 V DC)
2. Takakaiuttimet (2x)

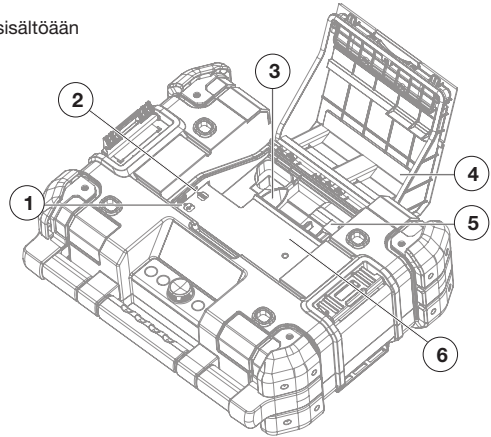

**Kuva 3. Säilytyslokero**

1. USB-virtaportti/-latausportti
2. Lisäjäkkiliitin (3,5 mm)
3. AC/DC-virtasovittimen lokero
4. Lokeron kansi
5. Akkupesä
6. Säilytystila



**Kuva 4. Ohjauspaneeli**

1. Paluupainike
2. Vasen nappi
3. Valintanappi
4. Oikea painike
5. Kotipainike
6. Kosketuspainikkeet (x6)

## VIANETSINTÄ

### HEIKENTYNEET AKUT

Heikentyneet akut jatkavat toimimista, mutta niiltä ei tule odottaa tavanomaisten akkujen suorituskykyä. Kun laite toimii akkuvirralla, ja sen akun lataus laskee 20 %:n alapuolelle, akku lähes tyhjä -merkkivalo syttyy.

### AKUN SUOJAUS

Akun suojaamiseksi laite sammuu, jos akun lataustaso laskee liian matalalle tasolle. Jos näin käy, kytkä TSTAK™-YHTEYSRADIO pistorasiaan AC/DC-virtasovittimella ja lataa akku.

### MUSIIKKI LAKKAA KUULUMASTA

Kun laite käännetään kyljelleen, sen sisään asetettu akku saattaa irrota akkupesästä. Mikäli laite on toistanut musiikkia akkuvirralla, musiikki lakkaa tällöin kuulumasta. Jatka toistoa avaamalla kansi ja asettamalla akku takaisin paikalleen.

## HUOLTO

**VAROITUS:** Vammojen välttämiseksi on tärkeää, että sammutat laitteen ja irrotat virtajohdon pistorasiasta, ennen kuin korjaat tai huollat laitetta. Älä yritä purkaa laitetta. Vie se valtuutettuun huoltoliikkeeseen, jos se tarvitsee huoltoa tai korjausta.

### PUHDISTUS

**VAROITUS:** Irrota laturin virtajohto AC-pistorasiasta ennen laitteen puhdistamista. Voit puhdistaa lian ja rasvan laitteen ulkopinnoilta kankaalla tai pehmeällä (ei metallisella) harjalla.

**VAROITUS:** Puhalla lika ja pöly pois laitteen pinnoilta puhtaalla ja kuivalla ilmalla vähintään kerran viikossa. Silmävammojen välttämiseksi suosittelemme, että suojaat silmäsi ANSI Z87.1 -standardin mukaisilla suojalaseilla puhdistatessasi laitetta.

**VAROITUS:** Älä koskaan puhdistat laitteen metallittomia osia liuottimilla tai muilla voimakkailla kemikaaleilla. Nämä kemikaalit voivat haurastuttaa osissa käytettyjä muovimateriaaleja. Käytä puhdistukseen

ainoastaan vedellä ja miedolla saippualla kostutettua kangasta. Varmista, ettei mitään nestettä pääse laitteen sisään. Älä koskaan upota mitään laitteen osista nesteeseen.

### LISÄVARUSTEET

**VAROITUS:** Koska muita kuin DEWALT®-lisävarusteita ei ole testattu yhdessä tämän laitteen kanssa, niiden käyttö saattaa olla vaarallista. Henkilövahinkojen välttämiseksi suosittelemme, ettei tätä laitetta käytetä yhdessä muiden kuin DEWALT®-lisävarusteiden kanssa.

TSTAK™-YHTEYSRADION kanssa käytettävät lisävarusteet ovat saatavilla lisähintaan paikalliselta jälleenmyyjältä tai valtuutetusta huoltokeskuksesta.

### KORJAUKSET

Akut eivät ole huollettavissa.

Tuotteen TURVALLISUUDEN ja LUOTETTAVUUDEN varmistamiseksi korjaukset, huolto ja säätötoimet tulee antaa DEWALT®-tehtaan huoltokeskuksen, valtuutetun DEWALT®-huoltoliikkeen tai muun pätevän huoltohenkilöstön suoritettaviksi. Käytä aina täysin entisiä vastaavia varaosia.

### REKISTERÖIDY VERKOSSA

Kiitos, että valitsit tuotteemme. Rekisteröi tuotteesi heti, jotta saat seuraavat edut:

- **Takuuhuolto:** jos rekisteröit tuotteesi, saat kattavammat takuupalvelut. Niiden avulla saat paremman turvan sen varalle, että tuotteessasi on jokin vika.
- **Vahvistus omistajuudesta:** mikäli haluat anoa korvausta vakuutusyhtiöltäsi esimerkiksi tulipalon, tulvan tai varkauden perusteella, tuotteen rekisteröinti vastaa tositetta, jolla voit todistaa ostoksesi.
- **Turvallisuus:** jos rekisteröit tuotteesi, saamme sinuun yhteyden siinä (epätodennäköisessä) tapauksessa, että meidän on Federal Consumer Safety Act -lain nojalla annettava tuotteesi turvallisuutta koskevia lisätietoja.

## DEWALT® TSTAK™ CONNECT RADIO+LADDARE

DEWALT® TSTAK™ CONNECT RADIO innehåller en inbyggd FM- och DAB-radio, Bluetooth-stöd, 3,5 mm AUX-port för att spela upp ljud/musik från en extern apparat och en intuitiv applikation för fjärrstyrning av systemet via en Bluetooth-aktiverad smartphone eller surfplatta. Systemet innehåller laddningsfunktioner för DEWALT®-glidpaketbatterier. TSTAK™ CONNECT RADIO laddar de flesta DEWALT® Li-ion-batterier. Batterier säljs separat.

### HUVUDEGENSKAPER

- FM-radio med stereo som har manuell/automatisk sökning och minne för förinställda stationer
- Advanced Digital Audio Broadcasting (DAB) med informationsutsändningsskärm enligt station
- Favoriter – förinställda digitala stationer. 12 DAB-stationer och 12 FM-stationer.
- Bluetooth-anslutning
- 3,5 mm extra ingångsuttag för anslutning av externa ljudenheter
- Ström-/laddningsingång för USB (5 V/2,1 A)
- Stor LCD-upplyst skärm
- Upplysta, mjuka knappar
- Fyra diskant högtalare och två subwoofers för en rik ljudprestanda
- Volymkontroll och tonjustering
- Slitstark konstruktion
- Kompatibel med alla TSTAK™-enheter
- Vatten- och dammtålig – IP54-testad
- Applikation för smarttelefon/surfplatta för fjärrstyrning av apparaten



## TEKNISKA DATA

STRÖMFÖRSÖRJNINGSENHET (AC/DC-NÄTADAPTER), MODELL: S048HM2400200	
Ineffekt	100–240 VAC 50-60 Hz (klass II)
Uteffekt	24 V DC
Utström	2 A
Vikt	0,3 kg (0,66 lb)
APPARAT	
Ineffekt	24 V DC
Uteffekt	USB-laddning (5 V/2,1 A)
BLE	Batteri - 7 dagar, Strömringång ON alltid
Tidsperiod för att slå på den automatiska och nätverksbaserade strömhanteringsfunktionen	< 20 minuter
IP-klassning	IP54*
Vikt	5,9 kg (13,2 lb) exklusive batteripaket
Staplingsvikt (brutto)	60 kg (132 lb)
BATTERILADDARE	
Batterispänning	10,8 VDC/18 VDC (inklusive XR FLEXVOLT-batteripaket) 1Ah-9Ah
Batterityp	Li-ion (glidpaket)
Ungefärlig laddningstid	90–300 min
Laddningsström	1,5 A
LJUDEGENSKAPER	
Ljudkälla	DAB/FM, 3,5 mm extra ingång, Bluetooth
Ljud SPL	100 dB @ 1 m
Ljudeffekt	45 W (klass D)
Drifftid	8 timmar (ca) för ett fulladdat Premium 18 V Li-ion-batteri
Driftfrekvens	2402–2480 MHz
Sända	4 dBm max

\*Skyddar mot arbetsplatsdamm, skräp och lätt regn

## DEFINITIONER: SÄKERHETSRIKTLINJER

Definitionerna nedan beskriver allvarlighetsgraden för varje signalord. Läs bruksanvisningen och var uppmärksam på dessa symboler.

-  **FARA:** Indikerar en omedelbar farlig situation som, om den inte undviks, resulterar i dödsfall eller allvarlig personskada.
-  **VARNING:** Indikerar en potentiellt farlig situation som, om den inte undviks, kan resultera i dödsfall eller allvarlig personskada.
-  **FÖRSIKTIGHET:** Pekar på en potentiellt farlig situation som, om den inte undviks, kan resultera i lättare eller lindrig personskada.
- ➔ **Anmärkning:** Indikerar en tillämpning som inte förknippas med personskada men som, om den inte undviks, kan resultera i materiella skador.



**VARNING:** Läs igenom denna handbok fullständigt för att minska risken för skador.  
**OBS!** Produktetiketten VARNING är placerad under denna apparat.

## VIKTIGA SÄKERHETSINSTRUKTIONER





1. Läs dessa instruktioner.
2. Behåll dessa anvisningar.
3. Var uppmärksam och följ alla varningar.
4. Följ alla instruktioner.
5. Använd INTE denna apparat nära vatten.
6. Läs och förstå alla säkerhetsvarningar och anvisningar. Om du inte följer varningar och anvisningar kan det resultera i elchock, brand och/eller allvarlig personskada.
7. Denna apparat får inte utsättas direkt för vatten och inga vätskefyllda föremål, t.ex. flaskor, får ställas på apparaten.
8. Rengör endast med en torr eller fuktig trasa.
9. För att skydda apparaten mot vatten eller damm ska du alltid stänga utrymmets hölje och gummiskyddet till likströmsingången.
10. Använd i enlighet med tillverkarens anvisningar.
11. Placera den INTE i närheten av öppna lågor såsom tända ljus, värmekällor som element, varmluftsfläkt, spisar eller andra apparater (inklusive förstärkare) som producerar värme.
12. Skydda strömsladden så att den inte trampas på eller kläms, i synnerhet vid kontaktuttag eller ingång.
13. Använd endast tillbehör som har godkänts av tillverkaren.
14. När man använder en vagn ska man vara försiktig vid förflyttning av vagnen/ apparatkombinationer för att undvika skador om den välter. Använd endast med vagn, ställ, stativ, hållare eller bord som är angivna av tillverkaren eller som säljs med apparaten.
15. AC/DC-nätadaptern får endast användas som strömkälla till apparaten och för batteriladdning. För att koppla bort apparaten helt och hållet ska man dra ut AC/DC-nätadaptern från uttaget.
16. Dra ut apparatens kontakt när det åskas eller när den inte ska användas under längre perioder.
17. AC/DC-nätadaptern ska vara lättillgänglig och inte blockeras under drift.
18. All service ska utföras av kvalificerad servicepersonal. Service är nödvändigt när apparaten har skadats, t.ex. när strömsladden eller kontakten är skadad, vätska eller direkt regn har nått kontakter, apparaten har utsatts för betydande fukt, inte fungerar normalt eller har tappats och inte längre fungerar.
19. Denna apparat är inte avsedd att användas av personer (inklusive barn) med reducerad fysisk, sensorisk eller mental förmåga, eller med begränsad erfarenhet och kunskap, såvida de inte är under uppsikt eller har fått anvisningar om hur man använder apparaten av en person som är ansvarig för deras säkerhet.
20. Barn ska hållas under uppsikt för att se till att de **INTE** leker med apparaten.
21. Denna apparat kan användas av barn från och med åtta års ålder och av personer med



nedsatt fysisk, sensorisk eller mental förmåga eller med begränsad erfarenhet och kunskap så länge som de är under uppsikt eller har fått anvisningar om hur man använder apparaten på ett säkert sätt och förstår riskerna. Barn ska inte leka med apparaten. Rengöring och underhåll får ej utföras av barn som inte är under uppsikt.

## 22. Använd endast med särskilt godkända

DEWALT®-batteripaket (se **Viktiga säkerhetsanvisningar för alla batteripaket** nedan för information om godkända DEWALT®-batteripaket). Användning av andra batteripaket än de som är godkända av DEWALT® kan orsaka risker för personskador och brand.

-  Blixten med ett pilhuvud inuti en triangel är avsedd att upplysa användaren om att produkten innehåller komponenter som kan ge personer elchocker.
-  Utropstecknet i en triangel är avsett att upplysa användaren om att handboken som medföljer apparaten innehåller viktiga drifts- och serviceanvisningar.
-  Den dubbla isoleringssymbolen (en fyrkant inuti en fyrkant) anger att det är en elektrisk apparat av klass II och är avsedd att påminna kvalificerad servicepersonal om att endast använda identiska reservdelar i denna apparat.
-  **VARNING:** För att minska risken för brand eller elchock ska man inte utsätta denna apparat för regn eller fukt. Använd endast på torra platser.
-  **FÖRSIKTIGHET:** För att förhindra elchock ska man passa in det breda kontaktstiftet på adapters kontakt med den breda springan och sätta i den helt och hållet.





## LISTA ÖVER STANDARDER

DEWALT® TSTAK™ uppfyller följande standarder:  
 EN 300328  
 EN 55024  
 EN 301489-17  
 EN 55032  
 EN 55014-1  
 EN 60065  
 EN 55014-2

EN 61000-3-2  
 EN 55020  
 EN 61000-3-3

## LISTA MED SYMBOLER

Etiketterna på denna apparat kan inkludera följande symboler:

- V Volt
- A Ampere
- W Watt
- h timmar
-  Likström
-  Klass II-konstruktion (dubbelisolerad)
-  CE-märkning
-  Säkerhetsvarningssymbol

## VIKTIGA SÄKERHETSINSTRUKTIONER FÖR ALLA BATTERIPAKET

Vid beställning av ersättningsbatteripaket ska du se till att inkludera katalognummer och spänning. TSTAK™ CONNECT RADIO ska endast användas med DEWALT® DCB-serie 10,8 V/18 V Li-ion uppladdningsbara batterier, inklusive DEWALT® XR FLEXVOLT-batterier med upp till 9 Ah. Användning av andra batteripaket eller batterier som inte är uppladdningsbara kan skapa en risk för skada eller brand.

Ladda endast med TSTAK™ CONNECT RADIO integrerad laddare, eller motsvarande. En laddare som är lämplig för en typ av batteripaket kan skapa brandrisker vid användning med ett annat batteripaket.

➔ **Observera:** Batteripaketet levereras inte fulladdat. Läs säkerhetsanvisningarna i följande avsnitt och följ sedan laddningsförfarandet innan du använder batteripaketet och laddaren.

## LÄS ALLA ANVISNINGAR

- Du ska inte ladda eller använda batteripaketet i explosiva atmosfärer, såsom

i närhet av lättantändliga vätskor, gaser eller damm. Damm eller ångor kan antändas när batteripaketet sätts i eller avlägsnas från laddaren.

- 
- **Tvinga ALDRIG in batteripaketet i laddaren. Modifiera INTE batteripaketet på något sätt så att det passar i en icke-kompatibel laddare eftersom batteripaketet kan brista och orsaka allvarliga personskador.**
- Ladda endast batteripaketet i avsedda DEWALT®-laddare.
- **Sänk INTE ner i vatten eller i andra vätskor.**
- **Du ska inte förvara eller använda apparat och batteripaket på platser där temperaturen kan överstiga 40 °C (105 °F) (såsom utomhusskjul eller metallbyggnader under sommaren).** Förvara på en sval och torr plats för bästa batterilivslängd.

**⚠ VARNING: Brandfara.** Försök aldrig öppna batteripaketet av någon anledning. Om batterihöljet har spruckit eller är skadat ska du inte sätta i batteriet i laddaren. Du ska inte krossa, tappa eller skada batteripaketet. Använd inte batteripaket eller laddare som har utsatts för kraftiga stötar, tappats, blivit överkörda eller skadats på annat sätt (t.ex. genomborrats med en spik, slagits på med en hammare eller trampats på). Skadade batteripaket ska returneras till ett servicecenter för återvinning.

**⚠ VARNING: Brandfara. Du ska inte lagra eller bära batteripaket så att metallobjekt kan komma i kontakt med de exponerade batteripolerna.** Exempelvis ska du inte placera batteripaketet i förkläden, fickor, verktygslådor, produktsatslådor, byrålådor eller liknande tillsammans med lösa spikar, skruvar, nycklar o.s.v. **Om batteriet förflyttas och batteripolerna då kommer i kontakt med ledande material såsom nycklar, mynt, handverktyg och liknande kan det leda till eldsvådor.** US Department of Transportation Hazardous Material Regulations (HMR) förbjuder transport av batterier för näringsverksamhet eller på flygplan (t.ex. förpackade i väskor och handbagage) SÅVIDA DE INTE är korrekt skyddade från kortslutning. Därför ska du vid transport av individuella batteripaket

säkerställa att batteripolerna är skyddade och välisolerade från material som kan komma i kontakt med dem och orsaka en kortslutning.

## SÄRSKILDA SÄKERHETSINSTRUKTIONER FÖR LITIUMJON (LI-ION)

- **Bränn inte batteripaketet även om det är allvarligt skadat eller helt utslitet.** Batteriet kan explodera vid brand. Giftiga ångor och material skapas när litiumjonbatteripaketet bränns.
- **Om batteriinnehållet kommer i kontakt med huden ska du omedelbart tvätta av området med vatten och mild tvål.** Om du får batterivätska i ögat ska du skölja ögat under rinnande vatten i minst 15 minuter eller tills irritationen upphör. Dessutom ska du uppsöka läkarvård. Batteriets elektrolyt består av en blandning av flytande organiska karbonater och litiumsalter.
- **Innehållet i ett öppnat batteri kan orsaka luftvägsirritation.** Sörj för frisk luft. Uppsök läkarvård om symptomen består.
- **Utsätt inte batteripaket eller apparat för eld eller överhettning.** Kontakt med eld eller temperaturer över 130 °C (265 °F) kan orsaka en explosion.

**⚠ VARNING: Risk för brännskada.** Batterivätskan är lättantändlig om den utsätts för gnistor eller öppen eldslåga.

## VIKTIGA SÄKERHETSINSTRUKTIONER FÖR ALLA BATTERILADDARE

**Spara dessa anvisningar:** Denna handbok innehåller viktiga säkerhets- och driftsanvisningar för batteriladdare.

- Innan man använder laddaren ska man läsa och förstå alla anvisningar och varningsmarkeringar på laddaren, batteripaketet och produkten som använder batteripaketet.

**⚠ VARNING: Risk för elstötar.** Låt inga vätskor komma in i laddaren. Det kan resultera i en elchock.

**⚠ FÖRSIKTIGHET:** Risk för brännskada. För att minska skaderisken ska man endast ladda uppladdningsbara batteripaket från DEWALT®. Andra batterityper kan överhettas och brista med person- eller egendomsskador som följd.

➔ **Anmärkning:** När batteripaket inte används ska det hållas borta från andra metallföremål. Alternativt kan laddaren kortslutas eller antändas av främmande material när den är ansluten till strömförsörjningen. Främmande material eller metallobjekt som är ledande, såsom men inte begränsat till, slipdamm, metallflisor, stålull, aluminiumfolie och ansamlingar av metallpartiklar ska alltid hållas borta från laddarens öppningar. Dra alltid ur AC/DC-nätadaptern från vägguttaget och avlägsna batteripaketet från batteribehållaren innan du försöker rengöra laddaren.

- **Du SKA INTE försöka ladda batteripaket med någon annan laddare än en kompatibel DEWALT®-laddare.** Laddaren och batteripaketet är specifikt konstruerade för att arbeta tillsammans.
- **Denna laddare är endast avsedd att användas för laddning av uppladdningsbara batterier från DEWALT®.** All annan användning kan resultera i brand, elchock eller dödande elchock.
- **Utsätt inte laddaren direkt för vatten och sänk INTE ner den i vatten.**
- **Dra i själva kontakten och inte i sladden när laddaren kopplas ur. Detta minskar risken för skador på elkontakten och sladden.**
- **Se till att sladden placeras så att man inte går på den, snubblar på den eller på annat sätt riskerar att skada eller utsätta den för påfrestningar.**
- **Använd bara en förlängningssladd om det är absolut nödvändigt.** Användning av olämpliga förlängningssladdar kan resultera i brand, elchock eller dödande elchock.
- **När laddaren används utomhus ska du tillhandahålla en torr plats och använda en lämplig förlängningssladd för utomhusbruk.** Att använda en sladd som är lämplig för utomhusbruk minskar risken för elchock.
- **Placera inte några föremål på laddaren.** Placera laddaren på avstånd från alla värmekällor.

- **Använd inte laddaren med en sladd eller kontakt som är skadad.**
- **Använd inte laddaren om den har tagit emot ett kraftigt slag, tappats eller skadats på något annat sätt.** Ta den till ett auktoriserat servicecenter.
- **Montera inte isär laddaren utan ta den till ett auktoriserat servicecenter när service eller reparation krävs.** Felaktig montering kan innebära risk för elektriska stötar med dödlig utgång eller eldsvåda.
- **Koppla från laddaren från uttaget innan den rengörs.** Detta minskar risken för elektriska stötar. Avlägsnande av batteripaketet minskar inte risken för detta.
- Försök **ALDRIG** ansluta två laddare tillsammans.
- **Laddaren är konstruerad för 24 V DC.** Försök inte använda den med någon annan AC/DC-nätadapter än den som medföljer apparaten.

## FÖRVARINGSREKOMMENDATIONER

1. Om möjligt ska förvaring ske under svala och torra förhållanden, utom räckhåll för direkt solljus och överdriven värme eller kyla.
2. För att uppnå optimalt batteriliv vid långtidsförvaring rekommenderas att fulladdade batteripaket förvaras på en sval och torr plats snarare än i laddaren.

➔ **Observera:** Batteripaket ska inte lagras helt urladdade. Batteripaketet måste laddas innan det används.

## LADDNING

TSTAK™ CONNECT RADIO kan endast ladda DEWALT® DCB-serie 10,8 V/18 V Li-ion uppladdningsbara batterier inklusive DEWALT® XR FLEXVOLT-batterier med upp till 9 Ah. Användning av andra batteripaket eller batterier som inte är uppladdningsbara kan innebära risk för skada eller brand. Se till att läsa alla säkerhetsanvisningar innan du använder denna apparat för att ladda ditt batteripaket.

## VIKTIG LADDNINGSPÅBUDNING

1. Du får den bästa livslängden och prestandan om batteripaketet laddas vid en temperatur som är mellan 18–24 °C. Ladda inte batteriet under 4,5 °C eller över 40,5 °C. Detta är viktigt och förhindrar att batteripaketet blir allvarigt skadat.
2. Laddare och batteripaket kan bli varma vid beröring under laddningen. Det är normalt och innebär inte att något är fel. För att underlätta kylning av batteripaketet efter användning ska du undvika att placera laddaren eller batteripaketet i varma miljöer som metallskjul eller en oisolerad trailer.
3. Ett kallt batteripaket laddas ungefär hälften så snabbt som ett varmt batteripaket. Batteripaket laddas i den långsammare takten under hela laddningscykeln och återgår inte till maximal laddningstakt även om batteripaketet blir varmare.
4. Om batteripaketet inte laddas som det ska:
  - a. Se till att strömkällan fungerar genom att ansluta en annan apparat till samma källa;
  - b. Kontrollera att eluttaget inte är kopplat till en lampknapp som slår av strömmen när lamporna släcks;
  - c. Flytta laddaren och batteripaketet till en plats där omgivningens lufttemperatur är ca 18–24 °C;
  - d. Om laddningsproblemen består ska du ta batteripaketet och laddaren till ditt lokala servicecenter.
5. Batteripaketet bör laddas när det inte längre kan producera tillräckligt med energi för tillämpningar som enkelt kunde utföras tidigare. FORTSÄTT INTE att använda paketet under dessa tillstånd. Du kan också ladda ett delvis urladdat paket utan någon negativ effekt på batteripaketet.
6. Främmande material med ledande egenskaper, exempelvis sådant som slipdam, metallspån, stålull, aluminiumfolie och övriga ansamlingar av metallpartiklar ska hållas borta från laddarens hålrum. Dra alltid ur laddaren från strömförsörjningen innan den rengörs.
7. Du ska inte frysa eller sänka ner laddaren i vatten eller annan vätska.

**⚠ VARNING:** Risk för elstötar. Låt inga vätskor komma in i laddaren. Det kan resultera i en elchock.

**⚠ VARNING:** Risk för brännskada. Sänk inte ner batteripaketet i någon vätska eller låt någon vätska komma in i batteripaketet. Försök aldrig öppna batteripaketet av någon anledning. Om plasthöljet som omger batteriet går sönder eller spricker ska det lämnas till ett servicecenter för återvinning.

**⚠ FÖRSIKTIGHET: Explosionsfara om batteriet är inkorrekt utbytt. Byt endast ut med samma eller ekvivalent motsvarande typ.**

## LADDNING AV BATTERIPAKET

TSTAK™ CONNECT RADIO innehåller ett stort förvaringsutrymme. Detta utrymme förvarar och skyddar även AC/DC nätadaptern när den inte används.

1. Öppna det övre utrymmet för att ta ut AC/DC-nätadaptern (se figur 1 och 3).
2. Anslut laddarens AC/DC-nätadapter till ett lämpligt uttag och anslut den till TSTAK™ CONNECT RADIO-ingången innan du sätter i batteripaketet. LED-indikatorlampan för nätadaptern lyser rött.
3. Öppna apparatens hölje genom att frigöra låset.
4. Sätt i batteripaketet (medföljer ej) i radion och säkerställ att paketet sitter ordentligt på plats (se figur 4). Batteriindikatorn blinkar kontinuerligt vilket indikerar att batteriladdning pågår.

LED-lampan för nätadaptern lyser rött.

LED-lampan för batteri lyser i enlighet med batteriladdningsstatus (grön, gul, röd).

➔ **Observera:** Stäng höljet och kontrollera att det är ordentligt stängt.

5. Slutförd laddning kommer att indikeras av att LED-lampan för batteriet lyser med ett fast sken. Batteriet är fulladdat och kan nu användas eller lämnas i laddaren.

## VARM/KALL PAKETFÖRDRÖJNING

När laddaren upptäcker att ett batteripaket är för varmt kommer den automatiskt att

starta en varm/kall-paketfördröjning och stoppa laddningen tills batteriet nått lämplig temperatur. Sedan växlar laddaren automatiskt till paketladdningsläge. Denna funktion säkerställer maximal batterilivslängd.

## LED-INDIKATORER

 LED-LAMPA FÖR BATTERI	
En trefärgad LED-lampa indikerar status för batteripaketet	
Grön	Batteripaketet är helt laddat
Gult	Batteripaketet är delvis laddat
Rött	Batteripaket är urladdat





 LED-LAMPA FÖR BATTERI	
En trefärgad LED-lampa indikerar status för batteripaketet	
Långsam blinkning och nätadapters lampa lyser	Batteriet laddas
Snabb röd blinkning	Felaktiga/Defekta batteripaket

 LED-LAMPA FÖR NÄTADAPTER	
En röd LED-lampa indikerar batteriets nätadapter	
Rött	Nätadapter ansluten

 LED-LAMPA FÖR BLUETOOTH	
En blå LED-lampa indikerar Bluetooth-status	
Blå	Bluetooth ansluten till mobilapp
Av	Ej ansluten (lampan behöver inte vara på för anslutning till enheten)

## SKÄRM-POPUP FÖR BATTERISTATUS

När du laddar ett batteripaket visas en stor batteribild i mitten av LCD-skärmen som visar laddningsstatus för batteriet.

 Grön	Batteripaketet är helt laddat
 Gult	Batteripaketet är delvis laddat
 Rött	Batteripaket är urladdat
 Cyan och rött	<p>Varm/kall fördröjning</p> <p>Denna laddare har en varm/kall fördröjningsfunktion: när laddaren upptäcker att ett batteri är varmt kommer den automatiskt att starta en fördröjning och stoppa laddningen tills batteriet har svalnat. Efter att batteriet har svalnat kommer laddaren automatiskt att växla till paketladdningsläge. Denna funktion säkerställer maximal batterilivslängd.</p>
	<p>Defekta batteripaket</p> <p>Denna laddare kommer inte ladda defekta batteripaket. Laddaren indikerar ett defekta batteripaket genom att visa ett X på LCD-batteribilden. Om detta sker ska du sätta i batteripaketet i laddaren igen. Om problemet kvarstår ska du försöka med ett annat batteripaket för att avgöra om laddaren fungerar korrekt. Om det andra batteripaketet kan laddas utan problem är det gamla batteriet defekt och ska lämnas till ett servicecenter för återvinning. Om det nya batteripaketet visar samma fel som det ursprungliga ska du testa laddaren och batteripaketet på ett auktoriserat servicecenter. OBS! Detta kan också innebära ett problem med en laddare.</p>

**⚠ VARNING:** För att minska risken för skador, slå av apparaten och koppla bort den från strömuttaget när den inte används eller när man utför reparationer. Försök inte demontera enheten. Ta den till ett auktoriserat servicecenter när service eller reparation krävs.

**SPARA DESSA ANVISNINGAR FÖR FRAMTIDA BRUK**  
 Hämta den fullständiga användarhandboken [www.2helpu.com/DEWALT](http://www.2helpu.com/DEWALT)

## APPARATBESKRIVNING

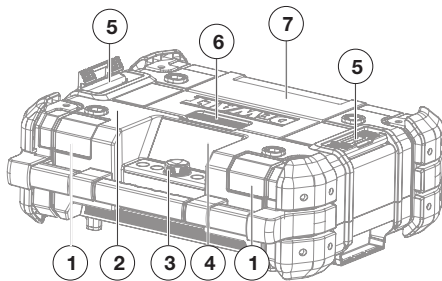

**Figur 1. Frontvy**

1. Fronthögtalare (2x)
2. Bärhandtag
3. Kontrollpanel;
4. LCD-visningsskärm
5. Låshakar för stapling (2x);
6. Lås för utrymme
7. Områdeshölje

- För att öppna utrymmet lossar du låsspärren för höljet och öppna det.
- För att nå batteripaketets öppning öppnar du utrymmets övre hölje.
- För att stänga utrymmet trycker du på locket tills det är låst på plats.

➔ **Observera:** När det är korrekt stängt skyddar utrymmet dess innehåll från damm, skräp och lätt regn.

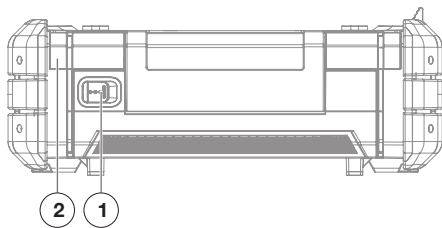

**Figur 2. Bakvy**

1. Strömingång (24 V DC)
2. Bakre högtalare (2x)

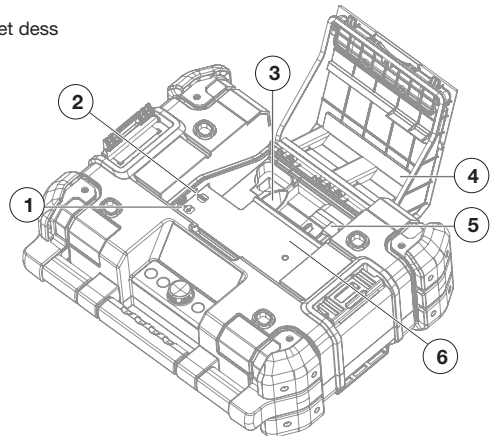

**Figur 3. Förvaringsutrymme**

1. Ström-/laddningsingång för USB
2. Extra uttag (3,5 mm)
3. Område för AC/DC-nätadapter
4. Områdeshölje
5. Batteriuttag för batteripaket
6. Förvaringsutrymme



**Figur 4. Kontrollpanel**

1. Knappen Tillbaka
2. Vänster knapp
3. Väljarratt
4. Höger knapp
5. Hemknapp
6. Pekknappar (x6)

## FELSÖKNING

### DÅLIGA BATTERIPAKET

Dåliga batterier fortsätter att fungera, men man ska inte förväntas sig att de fungerar lika bra. När en apparat drivs av ett batteripaket och dess laddningsnivå faller under 20 % kommer indikatorn för lågt batteri att visas.

### SKYDD FÖR BATTERIPAKET

För att skydda batteripaketets livslängd ska apparaten stängas av när batteriets laddningsnivå blir för låg. Om detta inträffar ansluter du TSTAK™ CONNECT RADIO till ett uttag med nätadaptorn och laddar batteriet.

### MUSIKEN STANNAR

När man släpper apparaten från dess vertikala position kan batteripaketet frångkopplas från dess ingång. Om musiken drivs med batteripaketet kommer musiken att sluta. För att återuppta öppnar du höljet och sätter tillbaka batteripaketet.

## UNDERHÅLL

**⚠ VARNING:** För att minska skaderisken ska man slå av apparaten och koppla bort den från strömkällan innan man utför underhållsåtgärder eller reparationer. Försök inte demontera enheten. Ta den till ett auktoriserat servicecenter när service eller reparation krävs.

## RENGÖRING

**⚠ VARNING:** Koppla ur laddaren från strömuttaget innan rengöring. Smuts och fett kan tas bort från apparatens utsidan med en trasa eller en borste som inte är av metall.

**⚠ VARNING:** Blås ut smuts och damm minst en gång i veckan med ren och torr luft. För att minimera risken för ögonskador ska man alltid bära ANSI Z87.1-godkända skyddsglasögon när man gör detta.

**⚠ VARNING:** Använd aldrig lösningsmedel eller starka kemikalier för att rengöra apparatens

delar som inte är av metall. Sådana kemikalier kan försvaga plastmaterialen i dessa delar.

Använd en trasa som enbart har fuktats med vatten och mild tvål. Låt aldrig någon vätska komma in i apparaten och sänk aldrig ner någon del av apparaten i en vätska.

## TILLBEHÖR

**⚠ VARNING:** Eftersom andra tillbehör än de som erbjuds av DEWALT® inte har testats med denna apparat, kan användning av andra sådana tillbehör vara riskabelt. För att minska risken för skador ska endast tillbehör från DEWALT® användas med denna apparat.

Tillbehör för användning med TSTAK™ CONNECT RADIO finns tillgängliga mot extra kostnad hos din lokala återförsäljare eller ditt auktoriserade servicecenter.

## REPARATIONER

Man kan inte utföra service på batteripaketet.

För att säkerställa produktens SÄKERHET och TILLFÖRLITLIGHET ska alla reparationer, underhåll och justeringar utföras av ett DEWALT®-fabriksservicecenter, ett DEWALT®-auktoriserat servicecenter eller annan kvalificerad personal. Använd alltid identiska reservdelar.

## REGISTRERA DIG ONLINE

Tack för ditt köp. Registrera din produkt för:

- **Garantiservice:** Att registrera din produkt hjälper dig att få en effektivare garantiservice ifall det uppstår ett problem med din produkt.
- **Bekräftelse av ägandeskap:** I fall av försäkringsskada som brand, översvämning eller stöld kommer ditt registrerade ägarskap att fungera som inköpsbevis.
- **För din säkerhet:** Registrering av din produkt kommer göra det möjligt för oss att kontakta dig i den osannolika händelsen att det krävs en underrättelse enligt Federal Consumer Safety Act.

## DEWALT® TSTAK™ CONNECT RADYO+ŞARJ CİHAZI

DEWALT® TSTAK™ CONNECT RADYO; yerleşik FM ve DAB radyo, Bluetooth desteği, harici bir cihazdan ses/müzik çalmak için 3,5 mm AUX konektör bağlantı noktası ve sistemin Bluetooth özelliği bir akıllı telefon ya da tablet üzerinden uzaktan kumanda edilmesi için sezgisel bir uygulama içerir. Sistem, sürgülü raya sahip DEWALT® aküleri şarj etme özelliğine sahiptir. TSTAK™ CONNECT RADYO çoğu DEWALT® Lityum iyon aküyü şarj edebilir. Aküler ayrıca satılır.

### TEMEL ÖZELLİKLER

- FM-stereo radyoda, manuel/otomatik tarama yapılabilir ve istasyonlar ön ayar olarak belleğe atılabilir
- İstasyona göre yayınla ilgili bilgileri gösteren Gelişmiş Dijital Ses Yayını (DAB) ekranı
- Sık Kullanılanlar: ön ayarlı dijital istasyonlar. 12 DAB istasyonu ve 12 FM istasyonu.
- Bluetooth bağlantısı
- Harici ses cihazlarına bağlamak için 3,5 mm yardımcı giriş jakı
- USB güç/şarj girişi (5 V/2,1 A)
- Geniş Renkli LCD aydınlatmalı ekran
- Aydınlatmalı, yumuşak dokunmatik düğmeler
- Zengin ses performansı için dört orta seviye hoparlör sürücüsü ve iki subwoofer
- Ses seviyesi kontrolü ve ses tonu ayarı
- Ağır işe uygun tasarım
- Herhangi bir TSTAK™ ünitesi ile uyumludur
- Suya ve toza dayanıklı (IP54 testi yapılmıştır)
- Cihazın uzaktan yönetimi için akıllı telefon/tablet uygulaması

## TEKNİK VERİLER

<b>GUÇ KAYNAĞI UNİTESİ (AC/DC GUÇ ADAPTÖRÜ) MODEL: S048HM2400200</b>	
Güç girişi	100–240 VAC 50-60 Hz (Sınıf II)
Güç çıkışı	24 VDC
Akım çıkışı	2 A
Ağırlık	0,3 kg (0,66 lb.)
<b>CIHAZ</b>	
Güç girişi	24 VDC
Güç çıkışı	USB şarjı (5 V/2,1 A)
BLE	Aküde 7 Gün, Şebekeye bağlıyken daima yanık
Otomatik ağ bekleme güç yönetim fonksiyonu için zaman dilimi	< 20 dakika
IP derecesi	IP54*
Ağırlık	5,9 kg (13,2 lb.) akü hariç
İstifleme ağırlığı (brüt)	60 kg (132 lb.)
<b>AKÜ ŞARJ CİHAZI</b>	
Akü voltajı	10,8 VDC / 18 VDC (XR FLEXVOLT Akü dahil) 1Ah-9Ah
Akü türü	Lityum İyon (Sürgülü Ray)
Yaklaşık şarj süresi	90-300 dk.
Şarj akımı	1,5 A
<b>SES ÖZELLİKLERİ</b>	
Ses kaynağı	DAB/FM, 3,5 mm Yardımcı giriş jakı, Bluetooth
Ses SPL	100 dB @ 1 m
Ses gücü	45 W (sınıf D)
Çalışma süresi	Tam şarj ile Premium 18 V Lityum İyon akü için 8 saat (yaklaşık)
Çalışma Frekansı	2402–2480 MHz
İletim	Maks. 4 dBm

\*Çalışma alanındaki toz, kir ve hafif yağmurdan korur

## TANIMLAR: GÜVENLİK YÖNERGELERİ

Aşağıdaki tanımlar, her sinyal sözcüğünün önem seviyesini açıklar. Lütfen kılavuzu okuyun ve bu sembollere dikkat edin.

**⚠ TEHLİKE:** Önlenmemesi halinde, ölüm veya ciddi yaralanma ile sonuçlanacak, tehdit oluşturan tehlikeli bir duruma işaret eder.

**⚠ UYARI:** Önlenmemesi halinde ölüm veya ciddi yaralanma ile sonuçlanabilecek, potansiyel olarak tehlikeli bir duruma işaret eder.

**⚠ DİKKAT:** Önlenmemesi halinde, küçük veya orta düzeyde yaralanma ile sonuçlanabilecek, potansiyel olarak tehlikeli bir duruma işaret eder.

➔ **Bildirim:** Fiziksel yaralanma ile ilgili olmayan, ancak önlenmemesi halinde hasar ile sonuçlanabilecek bir uygulamaya işaret eder.



**UYARI:** Yaralanma riskini azaltmak amacıyla kullanım kılavuzunu tamamen okuyun.

**NOT:** Ürüne ait UYARI etiketleri cihazın altında yer alır.

## ÖNEMLİ GÜVENLİK TALİMATLARI

1. Bu talimatları okuyun.
2. Bu talimatları saklayın.
3. Tüm uyarılara dikkat edin ve uyun.
4. Tüm talimatlara uyun.
5. Bu cihazı suya yakın şekilde KULLANMAYIN.
6. Tüm güvenlik uyarı ve talimatlarını okuyup anlayın. Uyarı ve talimatlara uyulmaması elektrik çarpmasına, yangın ve/veya ciddi yaralanmaya sebep olabilir.
7. Bu cihaz doğrudan suya maruz bırakılmamalı ve şişe gibi sıvıyla dolu nesnelere cihaz üzerine yerleştirilmemelidir.
8. Sadece kuru veya nemli bir bez ile temizleyin.
9. Cihazı su veya tozdan korumak amacıyla her zaman bölme kapağını ve DC güç girişinin lastik kapağını kapatın.
10. İmalatçı talimatlarına uygun olarak kullanın.
11. Yanmakta olan mum gibi çıplak alev kaynakları, radyatör, kalorifer ızgarası, şömine veya (amplifikatör gibi) diğer cihazlar gibi ısı üreten ısı kaynakları yakınına YERLEŞTİRMEYİN.
12. Güç kablosunun üzerinde yürünmesini veya özellikle fiş ve priz kısımlarında sıkıştırılmasını önleyin.
13. Sadece imalatçı tarafından belirtilen ekleri/ aksesuarları kullanın.
14. Bir taşıma aracı kullanıldığında, devrilmeden kaynaklanan yaralanmayı önlemek için cihazı taşıma aracıyla taşırken dikkatli olun. Sadece imalatçı tarafından belirtilen veya cihaz ile birlikte satılan taşıma aracı, stant, sehpa, destek veya masa ile birlikte kullanın.
15. AC/DC güç adaptörü, cihaz ve akü şarjı için güç kaynağı olarak kullanılmalıdır. Cihazın bağlantısını tümüyle kesmek için AC/DC güç adaptörünün priz ile bağlantısının kesilmesi gerekir.
16. Gök gürültülü sağanak sırasında veya uzun süre kullanılmayacaksa cihazı prizden çıkarın.
17. AC/DC güç adaptörüne kolayca erişilebilmeli ve kullanım sırasında etrafına engel konulmamalıdır.
18. Tüm servis işlemlerini kalifiye servis personeline yönlendirin. Güç kaynağı kablosunun veya prizinin hasar görmesi, sıvının veya doğrudan yağmurun konnektörlere ulaşması, cihazın aşırı neme maruz kalması, normal bir şekilde çalışmaması veya düşmesi ve çalışmaması gibi durumlarda cihaz herhangi bir şekilde hasar gördüğünde servis yapılması gerekir.
19. Bu cihaz, gözetim altında olmayan, kullanımla ilgili talimat verilmemiş veya emniyetinden sorumlu bir kişi olmadığında, çocuklar dahil olmak üzere fiziksel, algısal kapasitesi az veya deneyimi ve bilgisi yetersiz olarak kişiler tarafından kullanılmak üzere tasarlanmamıştır.
20. Cihazla **OYNAMAMALARI** için çocuklar gözetim altında bulundurulmalıdır.

21. Bu cihaz, gözetlenmeleri veya cihazın kullanımı ile ilgili talimatların güvenli bir şekilde verilmesi ve ilgili tehlikeleri anlamaları halinde 8 yaşında ve daha büyük çocuklar ve fiziksel, duyuşsal veya zihinsel becerileri düşük veya deneyimsiz ve tecrübesiz kişiler tarafından kullanılabilir. Çocuklar cihaz ile oynamamalıdır. Kullanıcı tarafından yapılacak temizlik ve bakım gözetim olmaksızın çocuklar tarafından yapılmamalıdır.
22. Sadece özel olarak belirtilen DEWALT® aküleri ile birlikte kullanın (DEWALT® onaylı aküler için aşağıdaki **Tüm Aküler için Önemli Güvenlik Talimatları**'na bakın). DEWALT® tarafından onaylananlar dışında akülerin kullanımı yaralanma ve yangın riski ortaya çıkarır.

 Üçgen içinde ok uçlu şimşek, kullanıcıya ürün içindeki parçaların elektrik çarpması riskine sahip olduğunu belirtir.

 Üçgen içinde ünlem işareti, kullanıcıya önemli çalıştırma ve servis talimatlarının cihaz ile birlikte verilen kullanım kılavuzunda yer aldığını anlatır.

 Çift yatırım sembolü (kare içerisinde kare) Sınıf II elektrik cihazı olduğuna işaret eder ve kalifiye servis personelinin cihazda sadece aynı yedek parçaları kullanması gerektiği konusunda uyarır.

 **UYARI:** Yangın veya elektrik çarpması riskinden korunmak için bu cihazı doğrudan yağmur veya neme maruz bırakmayın. Sadece kuru yerlerde kullanın.

 **DİKKAT:** Elektrik çarpmasını önlemek için adaptör fişinin geniş ağızını geniş yuvayla eşleştirin ve tam olarak yerleştirin.





## STANDARTLAR LİSTESİ

DEWALT® TSTAK™ aşağıdaki standartlara uygundur:  
 EN 300328  
 EN 55024  
 EN 301489-17  
 EN 55032  
 EN 55014-1  
 EN 60065  
 EN 55014-2

EN 61000-3-2  
 EN 55020  
 EN 61000-3-3

## SEMBOLLER LİSTESİ

Bu cihaz üzerindeki etiketler aşağıdaki sembolleri içerebilir:

- V Volt  
 A Amper  
 W Watt  
 h saat  
 Doğru akım  
 Sınıf II Yapı (çift kat izolasyonlu)  
 CE İşareti  
 Güvenlik uyarısı sembolü

## TÜM AKÜLER İÇİN ÖNEMLİ GÜVENLİK TALİMATLARI

Değişim amacıyla akü sipariş ederken katalog numarası ve voltaj bilgilerini eklemeyi unutmayın. TSTAK™ CONNECT RADYO, 9 Ah'ye kadar DEWALT® XR FLEXVOLT aküler dahil olmak üzere yalnızca DEWALT® DCB serisi 10,8 V/18 V Lityum iyon şarj edilebilir akülerle kullanılmalıdır. Diğer akülerin veya diğer şarj edilmeyen akülerin kullanımı yaralanma veya yangın riskine sebep olabilir.

Sadece TSTAK™ CONNECT RADYO entegre şarj cihazı veya eşdeğeri bir şarj cihazı ile şarj edin. Bir akü tipi için uygun olan şarj diğer bir akü ile kullanıldığında yangın riskine neden olabilir.

➔ **Not:** Akü ambalajından çıkarıldığında tamamen şarj edilmiş durumda değildir. Aküyü ve şarj cihazını kullanmadan önce, aşağıdaki bölümde güvenlik talimatlarını okuyun ve ardından şarj prosedürlerini uygulayın.

## TÜM TALİMATLARI OKUYUN

- Aküyü yanıcı sıvılar, gazlar ve tozların bulunduğu yerler gibi yanıcı ortamlarda

**şarj etmeyin veya kullanmayın.** Akünün şarj cihazına takılması veya buradan çıkarılması tozu veya dumanı ateşleyebilir.

- **ASLA aküyü şarj cihazının içine doğru zorlamayın.** Akü kırılarak ciddi fiziksel yaralanmaya neden olabileceğinden uyumsuz bir şarj cihazına uydurmak için akünün üzerinde hiçbir şekilde değişiklik **YAPMAYIN.**
- Aküleri sadece belirtilen DEWALT® şarj cihazları ile şarj edin.
- Suya veya diğer sıvılara **DALDIRMAYIN.**
- **Cihazı ve aküyü sıcaklığın 40 °C'ye (105 °F) ulaştığı veya bu sıcaklığı aştığı (yazın dışarıdaki barakalar veya metal yapılar gibi) yerlerde saklamayın veya kullanmayın.** En iyi kullanım ömrü için aküleri serin ve kuru bir yerde saklayın.

**⚠ UYARI:** Yangın tehlikesi. Aküyü herhangi bir nedenle açmaya çalışmayın. Akü çatlamış veya hasar görmüşse şarj cihazına takmayın. Aküyü ezmeyin, düşürmeyin veya aküye hasar vermeyin. Sert bir darbe almış, düşmüş, çığnemiş veya herhangi bir şekilde hasar görmüş (ör. çiviyle delinmiş, çekiçle vurulmuş veya üzerine basılmış) bir aküyü veya şarj cihazını kullanmayın. Hasarlı aküler geri dönüşüm için yetkili servis merkezine gönderilmelidir.

**⚠ UYARI:** Yangın tehlikesi. Aküyü, metal nesnelere akü terminallerine temas etmeyecek şekilde saklayın veya taşıyın. Örneğin aküyü içinde serbest çivi, vida, anahtar vb. bulunan önlük, cep, alet kutusu, ürün kiti kutusu, çekmece ve benzeri yerlere koymayın. **Aküler taşınırken kutuları dikkatsizlik sonucu anahtar, madeni para, el aletleri gibi iletken malzemelere temas ederse yangın çıkabilir.** ABD Ulaştırma Bakanlığı Tehlikeli Maddeler Yönetmeliği (HMR), kısa devrelerden düzgün bir şekilde KORUNMADIKÇA şu anda akülerin ticari amaçla veya uçaklarda (ör. bavulda ve bagajda paketlenmiş bir şekilde) taşınmasını yasaklamaktadır. Bu yüzden aküleri taşırken, akü kutularının bunlara temas edebilecek ve kısa devre yapabilecek malzemelere karşı korunduğundan ve doğru bir şekilde yapıldığından emin olun.

## LİTYUM İYON (Lİ-İYON) İÇİN ÖZEL GÜVENLİK TALİMATLARI

- **Akü ciddi şekilde hasar görmüş veya tamamen aşınmış olsa bile ateşe atmayın.** Ateşe atıldığında akü patlayabilir. Lityum iyon aküler yakıldıklarında zehirli gazlar ve maddeler açığa çıkar.
- **Akü içerikleri deriyle temas ederse derhal yumuşak sabun ve suyla yıkayın.** Akü sıvısı gözünüze temas ederse 15 dakika boyunca veya tahriş geçene kadar gözünüzü yıkayın. Ayrıca bir doktora başvurun. Akü elektroliti sıvı organik karbonat ve lityum tuzlarından oluşur.
- **Açık akü hücreleri solunum yollarında tahrişe sebep olabilir.** Temiz havaya çıkarın. Belirtiler devam ederse bir doktora başvurun.
- **Aküyü veya cihazı ateşe ya da aşırı sıcaklığa maruz bırakmayın.** Ateşe veya 130 °C (265 °F) üzerindeki sıcaklığa maruz bırakılması patlamaya sebep olabilir.

**⚠ UYARI:** Yanma tehlikesi. Akü sıvısı kıvılcım veya aleve maruz bırakıldığında yanabilir.

## TÜM AKÜ ŞARJ CİHAZLARI İÇİN ÖNEMLİ GÜVENLİK TALİMATLARI

**Bu talimatları saklayın:** Bu kılavuz, şarj cihazları ile ilgili önemli güvenlik ve çalıştırma talimatları içerir.

- Şarj cihazını kullanmadan önce şarj cihazı, akü ve akünün kullanıldığı ürün üzerindeki tüm talimatları ve uyarı işaretlerini okuyun ve anlayın.

**⚠ UYARI:** Elektrik çarpma tehlikesi. Şarj cihazının içine herhangi bir sıvı girmesine izin vermeyin. Elektrik çarpabilir.

**⚠ DİKKAT:** Yanma tehlikesi. Yaralanma riskini azaltmak için yalnızca DEWALT® şarj edilebilir aküleri şarj edin. Diğer akü türleri aşırı ısınabilir ve patlayabilir, bu da fiziksel yaralanmaya ve mülk hasarına sebep olabilir.

➔ **Bildirim:** Akü kullanımda değilken, diğer metal nesnelerin uzağında tutun. Alternatif olarak, güç kaynağına şarj cihazı takılı durumdayken şarj cihazı kısa devre yapabilir veya yabancı maddeler nedeniyle tutuşabilir. Herhangi bir sınırlama olmaksızın öğütme tozu, metal talaşı, çelik yünü, alüminyum folyo veya metalik partiküllerin birikmesi gibi iletken yapıya sahip yabancı maddeler veya metal nesnelere her zaman için şarj cihazı oyuklarından uzakta tutulmalıdır. AC/DC güç adaptörünün her zaman prizden çıkarın ve şarj cihazını temizlemeye çalışmadan önce aküyü akü yuvasından çıkarın.

- **Uyumlu DEWALT® şarj cihazı yerine, aküyü herhangi bir şarj cihazı ile şarj etmeye ÇALIŞMAYIN.** Şarj cihazı ve akü özellikle birlikte çalışacak şekilde tasarlanmıştır.
- **Bu şarj cihazı belirtilen DEWALT® şarj edilebilir akülerini şarj etmekten başka bir amaçla tasarlanmamıştır.** Başka bir amaçla kullanım yangın veya elektrik çarpmasına ve ölüme yol açabilir.
- **Şarj cihazını doğrudan su kaynağına maruz bırakmayın ve suya DALDIRMAYIN.**
- **Şarj cihazını prizden ayırırken kablodan değil, fişten tutarak çekin.** Bu işlem, elektrik fişinin ve kablosunun zarar görme riskini azaltır.
- **Kablonun ayakla üzerine basılmayacak, takılıp düşülmeyecek, hasara veya zorlamaya maruz bırakılmayacak şekilde yerleştirildiğinden emin olun.**
- **Gerçekten gerekli olmadıkça uzatma kablosu kullanmayın.** Uygun olmayan bir uzatma kablosunun kullanılması yangın, elektrik çarpması veya ölüme yol açabilir.
- **Şarj cihazını dış mekanda çalıştırırken, her zaman kuru bir konum bulun ve dış mekan kullanımına uygun uzatma kablosu kullanın.** Dış mekan kullanımına uygun bir kablo kullanılması elektrik çarpması riskini azaltır.
- **Şarj cihazının üst kısmına herhangi bir nesne yerleştirmeyin.** Şarj cihazını ısı kaynaklarından uzak bir yere koyun.
- **Kablosu ve fişi hasarlı şarj cihazlarını çalıştırmayın.**
- **Şarj cihazı sert bir darbe aldıysa, düştüyse veya herhangi bir şekilde hasar gördüyse çalıştırmayın.** Yetkili servis merkezine götürün.

- **Şarj cihazını sökmeyin; servis veya onarım gerektiğinde yetkili bir servis merkezine götürün.** Cihazın yanlış biçimde monte edilmesi, elektrik çarpmasına veya yangına yol açabilir.
- **Temizlik öncesinde şarj cihazını elektrik prizinden çıkarın.** Bu şekilde elektrik çarpması riski azalır. Aküyü çıkarmak bu riski azaltmaz.
- **ASLA 2 farklı şarj cihazını bir arada bağlamaya çalışmayın.**
- **Şarj cihazı 24 VDC'de çalışacak şekilde tasarlanmıştır. Cihaz ile birlikte verilen dışında diğer AC/DC güç adaptörleriyle kullanmaya çalışmayın.**

## SAKLAMA ÖNERİLERİ

1. Mümkünse serin ve kuru koşullarda, doğrudan güneş ışığına veya aşırı sıcak veya soğuğa maruz bırakmadan saklayın.
2. Uzun süreli depolama için en iyi akü ömrünün elde etmek amacıyla tam şarj edilmiş akünün serin ve kuru bir yerde şarj cihazının uzağında saklanması önerilir.

➔ **Not:** Akünün şarjı tükenmiş bir şekilde saklanması önerilmemektedir. Kullanımdan önce akünün şarj edilmesi gerekir.

## ŞARJ ETME

TSTAK™ CONNECT RADYO, 9 Ah'ye kadar DEWALT® XR FLEXVOLT aküler dahil olmak üzere yalnızca DEWALT® DCB serisi 10,8 V/18 V Lityum iyon şarj edilebilir aküleri şarj edebilir. Diğer akülerin veya diğer şarj edilmeyen akülerin kullanımı yaralanma ya da yangın riskine sebep olabilir. Akünüzü şarj etmek için bu cihazı kullanmadan önce tüm güvenlik talimatlarını okuduğunuzdan emin olun.

## ŞARJ İLE İLGİLİ ÖNEMLİ NOTLAR

1. En uzun ömür ve en iyi performans, akü 18 °C ila 24 °C arasındaki sıcaklıklarda şarj edildiğinde elde edilebilir. Aküyü 4,5 °C'nin altında veya 40,5 °C'nin üstündeki sıcaklıklarda şarj ETMEYİN. Bu önemlidir ve akünün ciddi hasar görmesini engelleyecektir.

2. Şarj etme sırasında akü ve şarj cihazı ısınabilir. Bu durum normaldir ve bir sorun belirtisi değildir. Kullandıktan sonra akünün soğumasını sağlamak için, şarj cihazını veya aküyü metal barakaların veya yalıtımsız römorkların içi gibi sıcak ortamlarda bırakmayın.
3. Soğuk akü, sıcak akünün şarj olma hızının yarı hızında şarj olur. Akü, tüm şarj döngüsü boyunca daha yavaş bir hızda şarj olur ve akü ısınsa bile maksimum şarj hızına dönmez.
4. Akü doğru şekilde şarj olmuyorsa:
  - a. Aynı kaynağa farklı bir cihaz takarak güç kaynağının çalıştığından emin olun;
  - b. Prizin, lambayı kapattığınızda gücü kesen bir lamba anahtarına bağlı olup olmadığını kontrol edin;
  - c. Şarj cihazını ve aküyü ortamdaki hava sıcaklığının yaklaşık 18 - 24 °C olduğu bir konuma getirin;
  - d. Şarj etme sorunu devam ederse aküyü ve şarj cihazını yerel servis merkezine götürün.
5. Akü, daha önce kolaylıkla gerçekleştirildiği işlerde yeterli güç üretememeye başladığında şarj edilmelidir. Bu koşullar altında aküyü kullanmaya DEVAM ETMEYİN. Ayrıca kısmen kullanılmış bir aküyü şarj ettiğinizde akü üzerinde olumsuz bir etkisi olmaz.
6. Herhangi bir sınırlama olmaksızın öğütme tozu, metal talaşı, çelik yünü, alüminyum folyo veya metalik partiküllerin birikmesi gibi iletken yapıya sahip yabancı maddeler her zaman için şarj cihazı oyuklarından uzakta tutulmalıdır. Temizleme işlemine başlamadan önce her zaman şarj cihazının güç kaynağı ile bağlantısını kesin.
7. Şarj cihazını su veya başka bir sıvıya daldırmayın.

**⚠ UYARI:** Elektrik çarpma tehlikesi. Şarj cihazının içine herhangi bir sıvı girmesine izin vermeyin. Elektrik çarpabilir.

**⚠ UYARI:** Yanma tehlikesi. Aküyü herhangi bir sıvıya batırmayın veya sıvının aküye girmesine izin vermeyin. Aküyü herhangi bir nedenle açmaya çalışmayın. Akünün plastik gövdesi kırılır veya çatırsa geri dönüşüm için bir servis merkezine götürün.

**⚠ DİKKAT:** Akü yanlış bir şekilde değiştirildiğinde patlama tehlikesi bulunur. Sadece aynı veya eşdeğer türle değiştirin.

## AKÜYÜ ŞARJ ETME

TSTAK™ CONNECT RADYO, geniş bir saklama bölümü içerir. Bu bölme ayrıca kullanımda olmadığına AC/DC güç adaptörünü saklar ve korur.

1. AC/DC güç adaptörünü çıkarmak için bölmeyi açın (bkz. Şekil 1 ve Şekil 3).
2. Şarj cihazının AC/DC güç adaptörünü uygun bir prize takın ve aküyü takmadan önce TSTAK™ CONNECT RADYO güç giriş bağlantı noktasına bağlayın. Şebeke Adaptörünün gösterge LED'i kırmızı renkte yanar.
3. Kilitleme mandalını serbest bırakarak cihaz kapağını açın.
4. Aküyü (pakete dahil değildir) radyoya takın ve yuvaya tam olarak oturduğundan emin olun (bkz. Şekil 4). Akü gösterge LED'i sürekli olarak yanıp söner, akü şarjının devam ettiğini gösterir.

AC adaptörün LED'i kırmızı renkte yanar. Akü LED'i akünün şarj durumuna (Yeşil, Sarı, Kırmızı) uygun olarak yanar.

➔ **Not:** Kapağı kapatın ve sıkıca kapandığından emin olun.

5. Şarj işlemi tamamlandığında sabit akünün gösterge LED'i ile gösterilir. Akü tam olarak şarj edildikten sonra hemen kullanılabilir veya şarj cihazında bırakılabilir.

## SICAK/SOĞUK AKÜ GECİKMESİ

Şarj cihazı, akünün çok sıcak veya çok soğuk olduğunu tespit ettiğinde akü uygun bir sıcaklığa ulaşınca kadar şarj işlemi askıya alır ve otomatik olarak bir Sıcak/Soğuk Akü Gecikmesi başlatır. Şarj cihazı daha sonra otomatik olarak akü şarj moduna geçer. Bu özellik maksimum akü ömrü sağlar.

## LED GÖSTERGELERİ

 AKÜ LED'İ	
Üç renkli bir LED, akünün durumunu gösterir	
Yeşil	Akü tam olarak şarj olmuş
Sarı	Akü kısmen şarj olmuş
Kırmızı	Akü boş





 AKÜ LED'İ	
Üç renkli bir LED, akünün durumunu gösterir	
Yavaş Yanıp Söner ve Şebeke Adaptörü LED'i açıktır	Pil şarj oluyor
Kırmızı Renkte Hızlı Yanıp Söner	Hatalı/Arızalı akü

 ŞEBEKE ADAPTÖRÜ LED'İ	
Akü Şebeke Adaptörü kırmızı bir LED ile gösterilir	
Kırmızı	Şebeke Adaptörü Bağlandı

 BLUETOOTH LED	
Mavi bir LED, Bluetooth durumunu gösterir	
Mavi	Bluetooth, Mobil Uygulamaya bağlı
Kapalı	Bağlı değil (cihaza bağlanmak için ışığın açık olması gerekmez)

## EKRANDA AKÜ DURUMU AÇILIR PENCERESİ

Bir aküyü şarj ederken LCD ekranın ortasında akünün şarj durumunu gösteren büyük bir akü resmi gösterilir.

 Yeşil	Akü tam olarak şarj olmuş
 Sarı	Akü kısmen şarj olmuş
 Kırmızı	Akü boş
 Camgöbeği ve Kırmızı	Sıcak/Soğuk Gecikmesi Bu şarj cihazında sıcak/soğuk gecikme özelliği vardır: Şarj cihazı akünün sıcak olduğunu tespit ettiğinde, akü soğuyana kadar şarjı askıya alıp otomatik olarak şarjı geciktirir. Akü soğuduktan sonra şarj cihazı otomatik olarak akü şarj moduna geçer. Bu özellik maksimum akü ömrünü garanti eder.
	Arızalı Aküler Şarj cihazı arızalı bir aküyü şarj etmez. Şarj cihazı, LCD ekranda akü resmi üzerinde X göstererek arızalı aküyü belirtir. Böyle bir durumda aküyü tekrar şarj cihazına yerleştirin. Sorun devam ederse şarj cihazında sorun olup olmadığını tespit etmek için farklı bir akü deneyin. Yeni akü doğru bir şekilde şarj oluyorsa bir önceki akü arızalıdır. Servis merkezine veya başka bir geri dönüşüm toplama noktasına teslim edilmelidir. Yeni akü bir öncekiyle aynı soruna yol açıyorsa, yetkili bir servis Merkezinin şarj cihazını ve aküyü test etmesini sağlayın. NOT: Bu durum, şarj cihazının sorunlu olduğu anlamına gelir.

**⚠ UYARI:** Yaralanma riskini azaltmak için cihazı kapatın. Kullanımda değilken ve onarım yaparken elektrik prizi ile bağlantısını kesin. Üniteyi sökmeye çalışmayın; servis veya onarım gerektiğinde yetkili bir servis merkezine götürün.

**BU TALİMATLARI İLERİDE BAŞVURMAK ÜZERE SAKLAYIN**  
Kullanıcı Kılavuzunun tamamını indirmek için [www.2helpu.com/DEWALT](http://www.2helpu.com/DEWALT) adresine gidin

## CİHAZ AÇIKLAMASI

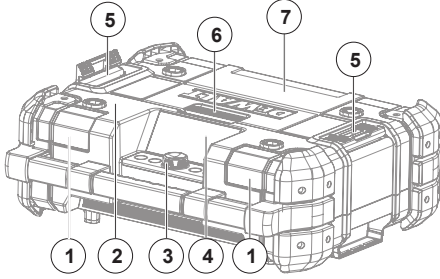

**Şekil 1. Önden Görünüm**

1. Ön hoparlörler (2 adet)
2. Taşıma sapı
3. Kontrol paneli;
4. LCD Ekran
5. İstifleme mandalları (2 adet);
6. Bölme mandalı
7. Bölme kapağı

- Bölmeyi açmak için kapak kilitleme mandalını serbest bırakıp açın.
- Akü yuvasına erişmek için bölmenin üst kapağını açın.
- Bölmeyi kapatmak için yerine oturana kadar kapağı itin.

➔ **Not:** Doğru şekilde kapatıldığında, bölme içeriği toz, birikinti ve hafif yağmurdan korunur.

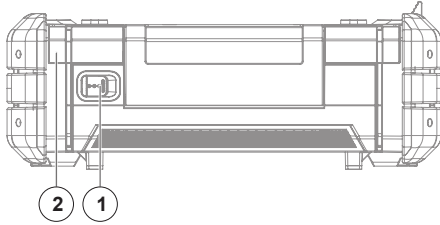

**Şekil 2. Arkadan Görünüm**

1. Güç girişi (24 VDC)
2. Arka hoparlörler (2 adet)

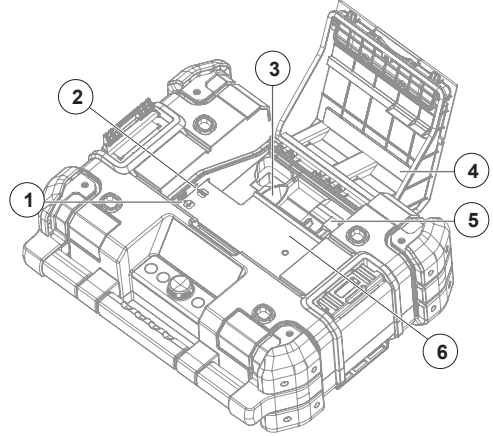

**Şekil 3. Saklama Bölmesi**

1. USB güç/şarj girişi
2. Yardımcı jak (3,5 mm)
3. AC/DC güç adaptörü bölmesi
4. Bölme kapağı
5. Akü Yuvası
6. Saklama alanı



**Şekil 4. Kontrol Paneli**

1. Geri düğmesi
2. Sol düğme
3. Seçim düğmesi
4. Sağ düğme
5. Ana menü düğmesi
6. Dokunmatik düğmeler (6 adet)

## SORUN GİDERME

### ZAYIF AKÜLER

Zayıf aküler çalışmaya devam eder, ancak aynı performansta olması beklenmemelidir. Cihaz aküyle çalışırken şarj düzeyi %20'nin altına düşerse, düşük akü göstergesi görünür.

### AKÜ KORUMASI

Akünün ömrünü korumak amacıyla akünün şarj düzeyi çok düşük olduğunda cihaz kapanır. Böyle bir durumda, TSTAK™ CONNECT RADYO'yu AC/DC güç adaptörü bulunan bir prize bağlayın ve aküyü şarj edin.

### MÜZİĞİN DURMASI

Cihaz dikey konumdayken düşürüldüğünde, akü yuvasından dışarıya çıkabilir. Müziğin akü ile çalışıyorsa müzik durur. Çalışmayı sürdürmek için kapağı açın ve aküyü yerine takın.

### BAKIM

**UYARI:** Yaralanma riskini azaltmak için cihazı kapatın ve bakım prosedürüne başlamadan önce veya onarım sırasında güç kaynağı ile bağlantısını kesin. Üniteyi sökmeye çalışmayın; servis veya onarım gerektiğinde yetkili bir servis merkezine götürün.

### TEMİZLİK

**UYARI:** Temizlik öncesinde elektrik prizinden çıkarın. Cihazın dış yüzeyindeki kir ve yağ, bir bez parçası ya da metal olmayan bir fırça kullanılarak çıkarılabilir.

**UYARI:** Haftada en az bir kez keri ve tozu temiz ve kuru havayla püskürtün. Göz yaralanması riskini minimum düzeye indirmek amacıyla bu işlemi gerçekleştirirken her zaman ANSI Z87.1 onaylı göz koruması giyin.

**UYARI:** Cihazın metalik olmayan parçalarını temizlemek için solvent veya diğer sert kimyasalları kesinlikle kullanmayın. Bu kimyasallar bu parçalarda kullanılan

malzemeleri güçsüzleştirir. Sadece su ve hafif sabun ile ıslatılmış bez kullanın. Cihazın iç kısmına sıvı girmesine izin vermeyin ve cihazın herhangi bir parçasını sıvıya kesinlikle daldırmayın.

### AKSESUARLAR

**UYARI:** DEWALT® tarafından tavsiye edilenlerin dışındaki aksesuarlar bu cihaz ile test edilmediğinden, diğer aksesuarların kullanılması tehlikeli olabilir. Yaralanma riskini azaltmak amacıyla bu cihazla birlikte sadece DEWALT® aksesuarları kullanılmalıdır.

TSTAK™ CONNECT RADYO ile kullanılabilen aksesuarlara yerel satıcınızdan veya yetkili servis merkezinizden ek bir ücret karşılığında erişebilirsiniz.

### ONARIMLAR

Akülere servis işlemi uygulanmaz.

Ürünün GÜVENLİĞİNİ ve GÜVENİRLİĞİNİ garantilemek için onarımlar, bakım ve ayarlama işlemleri DEWALT® fabrika servis merkezi, DEWALT® yetkili servis merkezi veya diğer kalifiye servis personeli tarafından yapılmalıdır. Daima aynı yedek parçaları kullanın.

### ÇEVİRİMİÇİ KAYIT

Ürünümüzü satın aldığınız için teşekkür ederiz. Ürününüzü şimdi kaydedin:

- **Garanti Hizmeti:** Ürününüzü kaydettiğinizde, ürününüz ile ilgili herhangi bir sorun olduğunda daha verimli bir garanti hizmeti alabilirsiniz.
- **Sahiplik Onayı:** Yangın, sel veya hırsızlık gibi herhangi bir sigorta kaybı olduğunda mülkiyet kaydınız satın alma kanıtı olarak kullanılabilir.
- **Güvenliğiniz için:** Ürününüzü kaydettiğinizde, düşük bir olasılıkla da olsa Federal Tüketici Güvenliği Yasası uyarınca bir güvenlik bildiriminin gerekli olduğu durumda sizinle iletişime geçeriz.

## DEWALT® TSTAK™ CONNECT RADIO+CHARGER

Το DEWALT® TSTAK™ CONNECT RADIO διαθέτει ενσωματωμένο ραδιοφωνικό δέκτη FM και DAB, υποστήριξη Bluetooth, υποδοχή 3,5mm AUX για αναπαραγωγή ήχου/μουσικής από εξωτερική συσκευή και εύχρηστη εφαρμογή για τηλεχειρισμό του συστήματος από smartphone ή tablet μέσω Bluetooth. Το σύστημα έχει τη δυνατότητα φόρτισης μπαταριών DEWALT® συρόμενου τύπου. Το TSTAK™ CONNECT RADIO φορτίζει τις περισσότερες μπαταρίες ιόντων λιθίου της DEWALT®. Οι μπαταρίες πωλούνται ξεχωριστά.

### ΒΑΣΙΚΑ ΧΑΡΑΚΤΗΡΙΣΤΙΚΑ

- Ραδιόφωνο FM-stereo με χειροκίνητη/αυτόματη αναζήτηση συχνοτήτων και αποθήκευση σταθμών
- Προηγμένη λειτουργία Ψηφιακής Εκπομπής Ήχου (DAB) με ένδειξη πληροφοριών εκπομπής ανά σταθμό
- Προεπιλογή των αγαπημένων ψηφιακών σταθμών. 12 σταθμούς DAB και 12 σταθμούς FM.
- Σύνδεση μέσω Bluetooth
- Δευτερεύουσα υποδοχή 3,5mm για σύνδεση εξωτερικών συσκευών ήχου.
- Θύρα τροφοδοσίας/φόρτισης USB (5V/2,1A)
- Μεγάλη, φωτιζόμενη, έγχρωμη οθόνη LCD
- Φωτιζόμενα, εύχρηστα κουμπιά
- Τέσσερα ηχεία μεσαίων συχνοτήτων και δύο ηχεία subwoofer για πλούσια ηχητική απόδοση
- Ρύθμιση έντασης και τονικότητας ήχου
- Ανθεκτική σχεδίαση
- Συμβατότητα με οποιαδήποτε μονάδα TSTAK™
- Αντοχή σε νερό και σκόνη, κατηγορίας IP54
- Εφαρμογή smartphone/tablet για τηλεχειρισμό της συσκευής



## ΤΕΧΝΙΚΑ ΣΤΟΙΧΕΙΑ

ΤΡΟΦΟΔΟΤΙΚΟ ΡΕΥΜΑΤΟΣ (ΠΡΟΣΑΡΜΟΓΕΑΣ AC/DC), ΜΟΝΤΕΛΟ: S048HM2400200	
Ρεύμα εισόδου	100–240 VAC 50-60 Hz (Κατηγορία II)
Ρεύμα εξόδου	24 VDC
Ένταση ρεύματος εξόδου	2 A
Βάρος	0,3 kg (0,66 lb.)
ΣΥΣΚΕΥΗ	
Ρεύμα εισόδου	24 VDC
Ρεύμα εξόδου	Φορτιστής USB (5 V/2.1 A)
BLE	μπαταρία - 7 ημέρες, Υποδοχή τροφοδοτικού ON πάντα
Καθυστέρηση ενεργοποίησης της αυτόματης λειτουργίας αναμονής	< 20 λεπτά
Κατηγορία προστασίας IP	IP54*
Βάρος	5,9 kg (13,2 lb.) χωρίς την μπαταρία
Βάρος στοίβαξης άνωθεν (μικτό)	60 kg (132 lb.)
ΦΟΡΤΙΣΤΗΣ ΜΠΑΤΑΡΙΑΣ	
Τάση μπαταρίας	10,8 VDC / 18 VDC (συμπερ. των μπαταριών XR FLEXVOLT) 1Ah-9Ah
Τύπος μπαταρίας	Li-ion (συρόμενου τύπου)
Χρόνος φόρτισης, περίπου	90–300 λεπτά
Ένταση ρεύματος φόρτισης	1,5A
ΧΑΡΑΚΤΗΡΙΣΤΙΚΑ ΑΝΑΠΑΡΑΓΩΓΗΣ ΉΧΟΥ	
Πηγή ήχου	DAB/FM, δευτερεύουσα υποδοχή εισόδου 3,5mm, Bluetooth
Στάθμη ηχητικής πίεσης (SPL)	100 dB @ 1 m
Ηχητική ισχύς	45 W (κατηγορίας D)
Αυτονομία λειτουργίας	8 ώρες (περίπου) με πλήρως φορτισμένη μπαταρία Premium 18 V Li-ion
Συχνότητα λειτουργίας	2402–2480 MHz
Μετάδοση	4dBm μέγ.

\*Προστασία από σκόνη και ακαθαρσίες εργοταξίου και ελαφριά διαβροχή

## ΟΡΙΣΜΟΙ: ΟΔΗΓΙΕΣ ΓΙΑ ΤΗΝ ΑΣΦΑΛΕΙΑ

Οι πιο κάτω ορισμοί περιγράφουν το επίπεδο της σοβαρότητας για κάθε λέξη-σύμβολο. Διαβάστε το εγχειρίδιο και προσέξτε αυτά τα σύμβολα.

-  **ΚΙΝΔΥΝΟΣ:** Υποδηλώνει μία άμεσα επικίνδυνη κατάσταση, η οποία, αν δεν αποφευχθεί, θα επιφέρει θάνατο ή σοβαρό τραυματισμό.
-  **ΠΡΟΕΙΔΟΠΟΙΗΣΗ:** Υποδηλώνει μία δυνητικά επικίνδυνη κατάσταση, η οποία, αν δεν αποφευχθεί, ενδέχεται να προκαλέσει θάνατο ή σοβαρό τραυματισμό.
-  **ΠΡΟΣΟΧΗ:** Υποδηλώνει μια δυνητικά επικίνδυνη κατάσταση, η οποία, αν δεν αποφευχθεί, μπορεί να επιφέρει μικρής ή μέτριας σοβαρότητας τραυματισμό.
- ➔ **Επισήμανση:** Υποδηλώνει μια πρακτική μη σχετιζόμενη με τραυματισμό, η οποία εάν δεν αποφευχθεί ενδέχεται να προκαλέσει υλικές ζημιές.



**ΠΡΟΕΙΔΟΠΟΙΗΣΗ:** Για να μειώσετε τον κίνδυνο τραυματισμού, διαβάστε ολόκληρο το εγχειρίδιο οδηγιών.

**ΣΗΜΕΙΩΣΗ:** Η ετικέτα ΠΡΟΕΙΔΟΠΟΙΗΣΕΩΝ του προϊόντος βρίσκεται στην κάτω πλευρά της συσκευής.





## ΣΗΜΑΝΤΙΚΕΣ ΟΔΗΓΙΕΣ ΓΙΑ ΤΗΝ ΑΣΦΑΛΕΙΑ

1. Διαβάστε αυτές τις οδηγίες.
2. Φυλάξτε αυτές τις οδηγίες.
3. Δίνετε προσοχή και τηρείτε όλες τις προειδοποιήσεις.
4. Ακολουθείτε όλες τις οδηγίες.
5. ΜΗ χρησιμοποιείτε αυτήν τη συσκευή κοντά σε νερό.
6. Διαβάστε και κατανοήστε όλες τις προειδοποιήσεις ασφαλείας και τις οδηγίες. Η μη τήρηση των προειδοποιήσεων και των οδηγιών μπορεί να έχει ως αποτέλεσμα ηλεκτροπληξία, πυρκαγιά ή/και σοβαρό τραυματισμό.
7. Η συγκεκριμένη συσκευή δεν πρέπει να εκτίθεται απευθείας σε νερό και επάνω της δεν πρέπει να τοποθετούνται αντικείμενα που περιέχουν υγρά, π.χ. φιάλες.
8. Καθαρίζετε μόνο με στεγνό ή ελαφρά νωπό πανί.
9. Για την προστασία της συσκευής από το νερό και τη σκόνη, να κλείνετε πάντα το κάλυμμα του διαμερίσματος και το ελαστικό κάλυμμα της υποδοχής του τροφοδοτικού DC.
10. Χρησιμοποιείτε τη συσκευή σύμφωνα με τις οδηγίες του κατασκευαστή.
11. ΝΑ ΜΗΝ τοποθετείται κοντά σε γυμνή φλόγα. (π.χ. αναμμένα κεριά), πηγές θερμότητας (π.χ. καλοριφέρ, θερμοπομπούς, φούρνους) ή άλλες συσκευές (συμπεριλαμβανομένων των ενισχυτών ήχου) που παράγουν θερμότητα.
12. Προστατεύετε το καλώδιο τροφοδοσίας από πατήματα ή φθορές, ειδικά στην περιοχή του φισ ή της πρίζας.
13. Χρησιμοποιείτε μόνο τα παρελκόμενα/ αξεσουάρ που καθορίζει ο κατασκευαστής.
14. Εάν χρησιμοποιείτε τρόλεϊ, να είστε προσεκτικοί κατά τη μετακίνηση του συνδυασμού τρόλεϊ/συσκευής ώστε να αποφύγετε τραυματισμούς από τυχόν ανατροπή. Να χρησιμοποιείται μόνο με το τρόλεϊ, τη βάση, το τρίποδο, το στήριγμα ή το τραπέζι που καθορίζει ο κατασκευαστής ή συνοδεύει το προϊόν.
15. Το τροφοδοτικό ρεύματος AC/DC πρέπει να χρησιμοποιείται μόνο για την τροφοδοσία της συσκευής και τη φόρτιση της μπαταρίας της. Για να αποσυνδέσετε εντελώς τη συσκευή από το ρεύμα, πρέπει να αποσυνδέσετε από την πρίζα το τροφοδοτικό AC/DC.
16. Αποσυνδέετε τη συσκευή κατά τη διάρκεια καταιγίδων με πτώση κεραυνών ή εάν πρόκειται να μείνει εκτός χρήσης για μεγάλο χρονικό διάστημα.
17. Το τροφοδοτικό AC/DC πρέπει να είναι εύκολα προσβάσιμο, χωρίς να αποκρύπτεται από τυχόν εμπόδια, κατά τη χρήση του.
18. Για οποιαδήποτε εργασία σέρβις, να απευθύνεστε στο εξουσιοδοτημένο προσωπικό σέρβις. Σέρβις απαιτείται όταν η συσκευή υποστεί οποιαδήποτε φθορά ή βλάβη, για παράδειγμα: φθορά του καλωδίου τροφοδοσίας ή του φισ, είσοδος υγρών ή βρόχινο νερού στις υποδοχές, έκθεση της συσκευής σε υπερβολικά υψηλή υγρασία, μη κανονική λειτουργία ή διακοπή λειτουργίας μετά από πτώση.
19. Αυτή η συσκευή δεν προορίζεται για χρήση



από άτομα (περιλαμβανομένων παιδιών) με μειωμένες σωματικές, αισθητηριακές ή πνευματικές ικανότητες, ή με έλλειψη εμπειρίας και γνώσης, εκτός εάν επιβλέπονται ή έχουν λάβει οδηγίες σχετικά με τη χρήση της συσκευής από άτομο υπεύθυνο για την ασφάλειά τους.

20. Τα παιδιά θα πρέπει να βρίσκονται υπό επίβλεψη ώστε να διασφαλίζεται ότι **ΔΕΝ** παίζουν με τη συσκευή.
21. Αυτή η συσκευή είναι δυνατό να χρησιμοποιηθεί από παιδιά ηλικίας άνω των 8 ετών και άτομα με μειωμένες σωματικές, αισθητηριακές ή πνευματικές ικανότητες, ή με έλλειψη εμπειρίας και γνώσης, με την προϋπόθεση ότι επιβλέπονται ή τους έχουν παρασχεθεί οδηγίες σχετικά με την ασφαλή χρήση της συσκευής και έχουν κατανοήσει τους συνεπαγόμενους κινδύνους. Τα παιδιά δεν πρέπει να παίζουν με τη συσκευή. Ο καθαρισμός και η συντήρηση από τον χρήστη δεν πρέπει να γίνεται από παιδιά χωρίς επίβλεψη.
22. Να χρησιμοποιείται μόνο με τις καθορισμένες μπαταρίες DEWALT® (βλ. την παρακάτω ενότητα **Σημαντικές οδηγίες ασφαλείας για Όλες τις μπαταρίες** για τις εγκεκριμένες μπαταρίες DEWALT®). Η χρήση οποιωνδήποτε άλλων μπαταριών εκτός των εγκεκριμένων από την DEWALT® μπορεί να δημιουργήσει κίνδυνο τραυματισμού και πυρκαγιάς.

-  Το σύμβολο του κεραυνού-βέλους εντός τριγώνου προειδοποιεί τον χρήστη ότι στο προϊόν υπάρχουν εξαρτήματα που ενδέχεται να προκαλέσουν ηλεκτροπληξία.
-  Το σύμβολο του θαυμαστικού εντός τριγώνου υποδεικνύει στον χρήστη ότι το εγχειρίδιο οδηγιών που συνοδεύει τη συσκευή περιλαμβάνει σημαντικές οδηγίες λειτουργίας και σέρβις.
-  Το σύμβολο διπλής μόνωσης (ένα τετράγωνο μέσα σε άλλο τετράγωνο) υποδεικνύει ηλεκτρική συσκευή Κατηγορίας II και έχει σκοπό να προειδοποιήσει το εξουσιοδοτημένο προσωπικό σέρβις για τη χρήση πανομοιότυπων ανταλλακτικών στην παρούσα συσκευή.
-  **ΠΡΟΕΙΔΟΠΟΙΗΣΗ:** Για να μειώσετε τον κίνδυνο πυρκαγιάς ή ηλεκτροπληξίας, μην εκθέτετε τη συσκευή σε απευθείας βροχή ή υγρασία. Να χρησιμοποιείται μόνο σε στεγνά-ξηρά μέρη.

 **ΠΡΟΣΟΧΗ:** Για να αποφύγετε τυχόν

ηλεκτροπληξία, τοποθετήστε την πλατιά επαφή του βύσματος του τροφοδοτικού στην πλατιά υποδοχή και εφαρμόστε το μέχρι τέρμα.



## ΚΑΤΑΛΟΓΟΣ ΠΡΟΤΥΠΩΝ

Η συσκευή DEWALT® TSTAK™ συμμορφώνεται με τα εξής πρότυπα:

EN 300328  
EN 55024  
EN 301489-17  
EN 55032  
EN 55014-1  
EN 60065  
EN 55014-2  
EN 61000-3-2  
EN 55020  
EN 61000-3-3

## ΚΑΤΑΛΟΓΟΣ ΣΥΜΒΟΛΩΝ

Οι ετικέτες που υπάρχουν επάνω στη συσκευή ενδέχεται να περιλαμβάνουν τα εξής σύμβολα:

V	Volt
A	Amper
W	Watt
h	ώρες
---	Συνεχές ρεύμα
	Κατασκευή Κατηγορίας II (με διπλή μόνωση)
	Σήμανση CE
	Σύμβολο προειδοποίησης ασφαλείας

## ΣΗΜΑΝΤΙΚΕΣ ΟΔΗΓΙΕΣ ΓΙΑ ΤΗΝ ΑΣΦΑΛΕΙΑ ΓΙΑ ΟΛΕΣ ΤΙΣ ΜΠΑΤΑΡΙΕΣ

Όταν παραγγέλνετε ανταλλακτικές μπαταρίες, να βεβαιώνετε ότι έχετε συμπεριλάβει τον αριθμό καταλόγου και την τάση. Η συσκευή TSTAK™ CONNECT RADIO προορίζεται για χρήση μόνο με τις επαναφορτιζόμενες μπαταρίες ιόντων λιθίου σειράς DCB 10,8 V/18 V της DEWALT®, συμπεριλαμβανομένων των μπαταριών DEWALT® XR FLEXVOLT χωρητικότητας έως και 9 Ah. Η χρήση οποιωνδήποτε άλλων μπαταριών μπορεί να δημιουργήσει κίνδυνο τραυματισμού και πυρκαγιάς.

Φορτίζετε μόνο με τον ενσωματωμένο φορτιστή της συσκευής TSTAK™ CONNECT RADIO ή κάποιον αντίστοιχο. Ένας φορτιστής που είναι

κατάλληλος για έναν τύπο μπαταρίας μπορεί να δημιουργήσει κίνδυνο πυρκαγιάς όταν χρησιμοποιείται με άλλη μπαταρία.

➔ **Σημείωση:** Η μπαταρία δεν είναι πλήρως φορτισμένη όταν τη βγάξετε από τη συσκευασία της. Πριν από τη χρήση της μπαταρίας και του φορτιστή, διαβάστε τις οδηγίες για την ασφάλεια στην παρακάτω ενότητα και, κατόπιν, ακολουθήστε τις διαδικασίες φόρτισης.

## ΔΙΑΒΑΣΤΕ ΟΛΕΣ ΤΙΣ ΟΔΗΓΙΕΣ

- **Μη φορτίζετε ή χρησιμοποιείτε την μπαταρία σε εκρηκτικές ατμόσφαιρες, για παράδειγμα παρουσία εύφλεκτων υγρών, αερίων ή σκόνης.** Η εισαγωγή ή αφαίρεση της μπαταρίας από τον φορτιστή μπορεί να προκαλέσει ανάφλεξη της σκόνης ή των αναθυμιάσεων.
- **Μην τοποθετείτε ΠΟΤΕ την μπαταρία στον φορτιστή ασκώντας δύναμη. ΜΗΝ τροποποιήσετε την μπαταρία με οποιονδήποτε τρόπο για να ταιριάζει με μη συμβατό φορτιστή, διότι η μπαταρία μπορεί να σπάσει προκαλώντας σοβαρό τραυματισμό.**
- Φορτίζετε τις μπαταρίες μόνο με τους προβλεπόμενους φορτιστές DEWALT®.
- **ΜΗ βυθίζετε το προϊόν σε νερό ή άλλα υγρά.**
- **Μην αποθηκεύετε ή χρησιμοποιείτε τη συσκευή και την μπαταρία σε χώρους όπου η θερμοκρασία μπορεί να φθάσει ή να υπερβεί τους 40 °C (105 °F) (όπως εξωτερικά στέγαστρα ή μεταλλικά κτίρια το καλοκαίρι).** Για να επιτύχετε τη βέλτιστη διάρκεια ζωής των μπαταριών, αποθηκεύτέ τις σε ξηρό, δροσερό χώρο.

**⚠️ ΠΡΟΕΙΔΟΠΟΙΗΣΗ:** Κίνδυνος πυρκαγιάς. Ποτέ μην επιχειρήσετε να ανοίξετε την μπαταρία για οποιονδήποτε λόγο. Αν το περίβλημα της μπαταρίας είναι ραγισμένο ή έχει υποστεί ζημιά, μην την τοποθετείτε στον φορτιστή. Μη συνθλίψετε, ρίξετε κάτω ή προσενηύσετε ζημιά στην μπαταρία. Μη χρησιμοποιήσετε μπαταρία ή φορτιστή που έχει δεχθεί ισχυρό χτύπημα, έχει πέσει, έχει πατηθεί ή έχει υποστεί ζημιά με οποιονδήποτε τρόπο (π.χ. τρυπηθεί με καρφί, χτυπηθεί με σφυρί, πατηθεί). Οι μπαταρίες που έχουν υποστεί ζημιά πρέπει να παραδίδονται στο κέντρο σέρβις για ανακύκλωση.

**⚠️ ΠΡΟΕΙΔΟΠΟΙΗΣΗ:** Κίνδυνος πυρκαγιάς. Μην αποθηκεύετε ή μεταφέρετε τις μπαταρίες με τρόπο που θα επιτρέψει σε μεταλλικά αντικείμενα να έρθουν σε επαφή με τους εκτεθειμένους πόλους

της μπαταρίας. Για παράδειγμα, μην τοποθετείτε την μπαταρία σε ποδιές, τσέπες, εργαλειοθήκες, συρτάρια κ.λπ. μαζί με καρφιά, βίδες, κλειδιά κ.λπ. **Η μεταφορά μπαταριών μπορεί ενδεχομένως να γίνει αιτία πυρκαγιάς εάν οι πόλοι της μπαταρίας έρθουν κατά λάθος σε επαφή με αγώγιμα υλικά, π.χ. κλειδιά, κέρματα, εργαλεία και άλλα παρόμοια αντικείμενα.** Οι Κανονισμοί Μεταφοράς Επικινδύνων Υλικών (HMR) του Υπουργείου Μεταφορών των ΗΠΑ επιτρέπτε τη μεταφορά μπαταριών με τα μαζικά μέσα μεταφοράς ή αεροσκάφη (δηλαδή μέσα σε αποσκευές ή χειραποσκευές) ΜΟΝΟΝ εάν είναι κατάλληλα προστατευμένες από βραχυκύκλωμα. Κατά την μεταφορά μεμονωμένων μπαταριών να βεβαιώνετε ότι οι πόλοι των μπαταριών είναι προστατευμένοι και καλά μονωμένοι από υλικά που θα μπορούσαν να έρθουν σε επαφή μαζί τους και να προκαλέσουν βραχυκύκλωμα.

## ΕΙΔΙΚΕΣ ΟΔΗΓΙΕΣ ΓΙΑ ΤΗΝ ΑΣΦΑΛΕΙΑ ΓΙΑ ΤΗΝ ΙΟΝΤΩΝ ΛΙΘΙΟΥ (LI-ION)

- **Μην ρίξετε την μπαταρία στη φωτιά ακόμα και αν έχει σοβαρή βλάβη ή έχει αχρηστευθεί εντελώς.** Η μπαταρία μπορεί να εκραγεί σε φωτιά. Κατά την καύση μπαταριών ιόντων λιθίου παράγονται τοξικές αναθυμιάσεις και υλικά.
- **Αν τα περιεχόμενα της μπαταρίας έρθουν σε επαφή με το δέρμα, πλύνετε αμέσως την περιοχή με ήπιο σαπούνι και νερό.** Εάν το υγρό της μπαταρίας έρθει σε επαφή με τα μάτια, κρατήστε τα ανοικτά και ξεπλύνετε τα με νερό επί 15 λεπτά ή έως ότου σταματήσει ο ερεθισμός. Στη συνέχεια, ζητήστε ιατρική βοήθεια. Ενημερώστε ότι ο ηλεκτρολύτης της μπαταρίας αποτελείται από υγρές οργανικές ανθρακικές ενώσεις και άλατα λιθίου.
- **Τα περιεχόμενα μιας ανοιγμένης μπαταρίας μπορεί να προκαλέσουν ερεθισμό του αναπνευστικού συστήματος.** Παρέχετε καθαρό αέρα. Αν τα συμπτώματα επιμένουν, ζητήστε ιατρική βοήθεια.
- **Μην εκθέτετε την μπαταρία ή τη συσκευή σε φωτιά ή υπερβολικά υψηλές θερμοκρασίες.** Η έκθεση σε φωτιά ή θερμοκρασίες άνω των 130 °C (265 °F) μπορεί να προκαλέσει έκρηξη.

**⚠️ ΠΡΟΕΙΔΟΠΟΙΗΣΗ:** Κίνδυνος εγκαυμάτων. Το υγρό της μπαταρίας μπορεί να αναφλεγεί αν εκτεθεί σε σπινθήρα ή φλόγα.

## ΣΗΜΑΝΤΙΚΕΣ ΟΔΗΓΙΕΣ ΓΙΑ ΤΗΝ ΑΣΦΑΛΕΙΑ ΓΙΑ ΟΛΟΥΣ ΤΟΥΣ ΦΟΡΤΙΣΤΕΣ ΜΠΑΤΑΡΙΑΣ

**Φυλάξτε αυτές τις οδηγίες:** Το παρόν εγχειρίδιο περιέχει σημαντικές οδηγίες ασφάλειας και χρήσης για τους φορτιστές μπαταριών.

- Πριν χρησιμοποιήσετε τον φορτιστή, διαβάστε και κατανοήστε όλες τις οδηγίες και τις επισημάνσεις προσοχής που υπάρχουν επάνω στον φορτιστή, την μπαταρία και το προϊόν όπου χρησιμοποιείται η μπαταρία.

**⚠ ΠΡΟΕΙΔΟΠΟΙΗΣΗ:** Κίνδυνος ηλεκτροπληξίας. Μην επιτρέψετε να εισέλθει οποιοδήποτε υγρό μέσα στον φορτιστή. Μπορεί να προκληθεί ηλεκτροπληξία.

**⚠ ΠΡΟΣΟΧΗ:** Κίνδυνος εγκαυμάτων. Για να μειώσετε τον κίνδυνο τραυματισμού, φορτίζετε μόνο επαναφορτιζόμενες μπαταρίες DEWALT®. Άλλοι τύποι μπαταριών μπορεί να υπερθερμανθούν και να εκραγούν, προκαλώντας τραυματισμό και ζημιά.

➔ **Επισήμανση:** Όταν μια μπαταρία δεν χρησιμοποιείται, διατηρείτε την μακριά από άλλα μεταλλικά αντικείμενα. Υπό ορισμένες συνθήκες, όταν ο φορτιστής είναι συνδεδεμένος στην παροχή ρεύματος, υπάρχει κίνδυνος βραχυκυκλώματος από ξένα υλικά και ανάφλεξής του. Τα ξένα υλικά ή τα μεταλλικά αντικείμενα με αγώγιμες ιδιότητες, για παράδειγμα ρινίσματα, κατάλοιπα τροχίσματος, σύρμα τριψίματος, αλουμινοχαρτό ή οποιαδήποτε συσσώρευση μεταλλικών σωματιδίων, θα πρέπει πάντα να διατηρούνται μακριά από τις κοιλότητες του φορτιστή. Αποσυνδέετε πάντα το τροφοδοτικό AC/DC από την πρίζα και αφαιρείτε την μπαταρία από την υποδοχή της προτού επιχειρήσετε να καθαρίσετε τον φορτιστή.

- **ΜΗΝ επιχειρήσετε να φορτίσετε την μπαταρία με οποιοσδήποτε άλλους φορτιστές εκτός από τους συμβατούς φορτιστές DEWALT®.** Ο φορτιστής και η μπαταρία έχουν σχεδιαστεί ειδικά για να λειτουργούν μαζί.
- **Αυτός ο φορτιστής δεν προορίζεται για άλλες χρήσεις εκτός από φόρτιση επαναφορτιζόμενων μπαταριών DEWALT®.** Οποιοσδήποτε άλλες χρήσεις μπορεί να προκαλέσουν κίνδυνο πυρκαγιάς και ελαφράς ή θανατηφόρου ηλεκτροπληξίας.
- **Μην εκθέτετε τον φορτιστή σε άμεση επαφή με νερό και ΜΗΝ τον βυθίσετε σε νερό.**
- **Τραβάτε το φως και όχι το καλώδιο όταν αποσυνδέετε τον φορτιστή.** Έτσι θα μειωθεί ο κίνδυνος ζημιάς στο φως και το καλώδιο.

- **Να βεβαιώνετε ότι το καλώδιο έχει διευθετηθεί έτσι ώστε να μην πατηθεί, να αποτελέσει αιτία παραπατήματος ή να υποβληθεί με άλλο τρόπο σε ζημιά ή καταπόνηση.**
- **Μη χρησιμοποιείτε καλώδιο επέκτασης εκτός αν είναι απολύτως απαραίτητο.** Η χρήση ακατάλληλου καλωδίου επέκτασης μπορεί να προκαλέσει κίνδυνο πυρκαγιάς και ελαφράς ή θανατηφόρου ηλεκτροπληξίας.
- **Κατά τη χρήση του φορτιστή σε εξωτερικούς χώρους, τοποθετείτε τον σε ξηρό σημείο και χρησιμοποιείτε καλώδιο επέκτασης που είναι κατάλληλο για χρήση σε εξωτερικούς χώρους.** Η χρήση καλωδίου κατάλληλου για χρήση σε εξωτερικό χώρο μειώνει τον κίνδυνο ηλεκτροπληξίας.
- **Μην τοποθετείτε οποιοδήποτε αντικείμενο επάνω στον φορτιστή.** Τοποθετείτε τον φορτιστή μακριά από οποιαδήποτε πηγή θερμότητας.
- **Μη χρησιμοποιήσετε τον φορτιστή αν το καλώδιο ή το φως του έχει υποστεί ζημιά.**
- **Μη χρησιμοποιήσετε τον φορτιστή αν έχει δεχτεί δυνατό χτύπημα, έχει πέσει ή έχει υποστεί ζημιά με οποιονδήποτε άλλο τρόπο.** Παραδώστε τον σε εξουσιοδοτημένο κέντρο σέρβις.
- **Μην αποσυναρμολογείτε τον φορτιστή. Εάν απαιτείται σέρβις ή επισκευή, παραδώστε τον σε εξουσιοδοτημένο κέντρο σέρβις.** Η λανθασμένη επανασυναρμολόγηση μπορεί να έχει ως αποτέλεσμα κίνδυνο ελαφράς ή θανατηφόρου ηλεκτροπληξίας ή πυρκαγιάς.
- **Αποσυνδέετε τον φορτιστή από την πρίζα πριν επιχειρήσετε οποιονδήποτε καθαρισμό.** Έτσι θα μειωθεί ο κίνδυνος ηλεκτροπληξίας. Με την αφαίρεση της μπαταρίας δεν μειώνεται αυτός ο κίνδυνος.
- **ΠΟΤΕ μην επιχειρήσετε να συνδέσετε 2 φορτιστές μαζί.**
- **Ο φορτιστής έχει σχεδιαστεί για να λειτουργεί με τάση 24 VDC. Μην επιχειρήσετε να χρησιμοποιήσετε τη συσκευή με οποιοδήποτε άλλο τροφοδοτικό ή προσαρμογέα AC/DC εκτός από αυτόν που την συνοδεύει.**

## ΥΠΟΔΕΙΞΕΙΣ ΑΠΟΘΗΚΕΥΣΗΣ

1. Εάν είναι δυνατό αποθηκεύετε τη συσκευή σε δροσερό και ξηρό μέρος, μακριά από άμεση ηλιακή ακτινοβολία και από υπερβολική ζέση ή κρύο.
2. Για τη βέλτιστη διάρκεια ζωής της μπαταρίας, συνιστάται να αποθηκεύετε την μπαταρία πλήρως φορτισμένη, σε δροσερό, ξηρό μέρος, εκτός του φορτιστή.

➔ **Σημείωση:** Οι μπαταρίες δεν πρέπει να αποθηκεύονται τελείως εκφορτισμένες. Η μπαταρία θα χρειαστεί να επαναφορτιστεί πριν τη χρήση.

## ΦΟΡΤΙΣΗ

Η συσκευή TSTAK™ CONNECT RADIO έχει τη δυνατότητα να φορτίζει μόνο τις επαναφορτιζόμενες μπαταρίες ιόντων λιθίου σειράς DCB 10,8 V/18 V της DEWALT®, συμπεριλαμβανομένων των μπαταριών DEWALT® XR FLEXVOLT χωρητικότητας έως και 9 Ah. Η χρήση οποιωνδήποτε άλλων μπαταριών μπορεί να δημιουργήσει κίνδυνο τραυματισμού και πυρκαγιάς. Φροντίστε να διαβάσετε όλες τις οδηγίες προτού χρησιμοποιήσετε αυτήν τη συσκευή για φόρτιση της μπαταρίας σας.

## ΣΗΜΑΝΤΙΚΕΣ ΣΗΜΕΙΩΣΕΙΣ ΓΙΑ ΤΗ ΦΟΡΤΙΣΗ

1. Η μέγιστη διάρκεια ζωής και η βέλτιστη απόδοση μπορεί να επιτευχθεί όταν η μπαταρία φορτίζεται σε θερμοκρασίες αέρα περιβάλλοντος μεταξύ 18 °-24 °C. ΜΗ φορτίζετε την μπαταρία σε θερμοκρασίες περιβάλλοντος κάτω από 4,5 °C ή πάνω από 40,5 °C. Αυτό είναι σημαντικό και θα αποτρέψει σοβαρή ζημιά στην μπαταρία.
2. Η θερμοκρασία του φορτιστή και της μπαταρίας ενδέχεται να αυξηθεί κατά την φόρτιση. Αυτό είναι φυσιολογικό και δεν υποδεικνύει κάποιο πρόβλημα. Για να διευκολύνετε την ψύξη της μπαταρίας μετά τη χρήση, αποφεύγετε την τοποθέτηση του φορτιστή ή της μπαταρίας σε σημεία με υψηλή θερμοκρασία, π.χ. μεταλλικά στέγαστρα ή κουτιά χωρίς μόνωση.
3. Μια κρύα μπαταρία θα φορτίζεται με περίπου τη μισή ταχύτητα από μια ζεστή μπαταρία. Η μπαταρία θα φορτίζεται με αυτήν τη μικρότερη ταχύτητα σε όλον τον κύκλο φόρτισης και δεν θα επιστρέψει στη μέγιστη ταχύτητα φόρτισης ακόμα και όταν η μπαταρία ζεσταθεί.
4. Εάν η μπαταρία δεν φορτίζεται σωστά:
  - α. Βεβαιωθείτε ότι η πρίζα λειτουργεί συνδέοντας μια άλλη συσκευή στην ίδια πρίζα.
  - β. Ελέγξτε εάν η πρίζα τροφοδοτείται μέσω διακόπτη φώτων, ο οποίος ενδεχομένως διακόπτει την παροχή ρεύματος.
  - γ. Μετακινήστε τον φορτιστή και την μπαταρία σε σημείο με θερμοκρασία περιβάλλοντος μεταξύ 18 ° - 24 °C.
  - δ. Εάν το πρόβλημα με τη φόρτιση παραμένει, παραδώστε την μπαταρία και τον φορτιστή σε ένα κέντρο σέρβις.
5. Αυτή η μπαταρία πρέπει να επαναφορτίζεται όταν δεν είναι σε θέση να παράγει επαρκή ισχύ σε εργασίες που γίνοντουσαν εύκολα πιο

πριν. Σε αυτήν την περίπτωση, ΔΙΑΚΟΨΤΕ ΤΗ ΧΡΗΣΗ της μπαταρίας. Επίσης, μπορείτε να επαναφορτίσετε μια μπαταρία που δεν έχει εξαντληθεί εντελώς, χωρίς να επηρεάσετε την απόδοσή της.

6. Τα ξένα υλικά με αγώγιμες ιδιότητες, για παράδειγμα ρινίσματα, κατάλοιπα τροχίσματος, σύρμα τριψίματος, αλουμινοχαρτό ή οποιαδήποτε συσσώρευση μεταλλικών σωματιδίων, θα πρέπει πάντα να διατηρούνται μακριά από τις κοιλότητες του φορτιστή. Αποσυνδέστε πάντα τον φορτιστή από την πρίζα προτού τον καθαρίσετε.
7. Μην παγώνετε και μην βυθίζετε τον φορτιστή σε νερό ή άλλα υγρά.

**⚠ ΠΡΟΕΙΔΟΠΟΙΗΣΗ:** Κίνδυνος ηλεκτροπληξίας. Μην επιτρέψετε να εισέλθει οποιοδήποτε υγρό μέσα στον φορτιστή. Μπορεί να προκληθεί ηλεκτροπληξία.

**⚠ ΠΡΟΕΙΔΟΠΟΙΗΣΗ:** Κίνδυνος εγκαυμάτων. Μην βυθίζετε την μπαταρία σε οποιοδήποτε υγρό και μην επιτρέψετε την είσοδο οποιοδήποτε υγρού σε αυτήν. Ποτέ μην επιχειρήσετε να ανοίξετε την μπαταρία για οποιονδήποτε λόγο. Εάν το πλαστικό περίβλημα της μπαταρίας σπάσει ή ραγίσει, παραδώστε τη σε ένα κέντρο σέρβις για ανακύκλωση.

**⚠ ΠΡΟΣΟΧΗ:** Υπάρχει κίνδυνος έκρηξης εάν η μπαταρία δεν αντικατασταθεί σωστά. Αντικαταστήστε μόνο με τον ίδιο ή αντίστοιχο τύπο.

## ΦΟΡΤΙΣΗ ΤΗΣ ΜΠΑΤΑΡΙΑΣ

Η συσκευή TSTAK™ CONNECT RADIO διαθέτει ένα μεγάλο διαμέρισμα αποθήκευσης. Το συγκεκριμένο διαμέρισμα χρησιμεύει επίσης για αποθήκευση και προστασία του τροφοδοτικού ρεύματος AC/DC όταν αυτό δεν χρησιμοποιείται.

1. Ανοίξτε το διαμέρισμα για να βγάλετε το τροφοδοτικό AC/DC (βλ. Εικόνα 1 και Εικόνα 3).
2. Συνδέστε το τροφοδοτικό AC/DC του φορτιστή σε κατάλληλη πρίζα και συνδέστε τον στην υποδοχή τροφοδοσίας της συσκευής TSTAK™ CONNECT RADIO, προτού τοποθετήσετε την μπαταρία.  
Η λυχνία LED του τροφοδοτικού θα ανάψει με κόκκινο χρώμα.
3. Ανοίξτε το κάλυμμα της συσκευής ελευθερώνοντας την ασφάλεια.
4. Τοποθετήστε την μπαταρία (δεν περιλαμβάνεται) στο ραδιόφωνο και βεβαιωθείτε ότι έχει εφαρμοστεί πλήρως στην υποδοχή της (βλ. Εικόνα 4). Η ενδεικτική λυχνία LED

της μπαταρίας θα αναβοσβήνει συνεχώς, υποδεικνύοντας ότι η μπαταρία φορτίζεται.

Η λυχνία LED του τροφοδοτικού AC θα ανάψει με κόκκινο χρώμα. Η λυχνία LED της μπαταρίας θα ανάψει με χρώμα ανάλογο της κατάστασης φόρτισης (Πράσινο, Κίτρινο ή Κόκκινο).

➔ **Σημείωση:** Κλείστε το κάλυμμα και βεβαιωθείτε ότι έχει εφαρμοστεί σφιχτά.

- 5.
6. Μόλις ολοκληρωθεί η φόρτιση η ενδεικτική λυχνία LED της μπαταρίας θα ανάψει σταθερά. Η μπαταρία είναι πλήρως φορτισμένη και μπορείτε να τη χρησιμοποιήσετε ή να την αφήσετε τοποθετημένη στον φορτιστή.

## ΚΑΘΥΣΤΕΡΗΣΗ ΖΕΣΤΗΣ/ΚΡΥΑΣ ΜΠΑΤΑΡΙΑΣ

Αν ο φορτιστής ανιχνεύσει μπαταρία με υπερβολικά υψηλή ή χαμηλή θερμοκρασία, ξεκινά αυτόματα μια Καθυστέρηση ζεστής/κρύας μπαταρίας, αναστέλλοντας τη φόρτιση έως ότου η μπαταρία φθάσει σε κατάλληλη θερμοκρασία. Κατόπιν, ο φορτιστής αρχίζει αυτόματα τη φόρτιση της μπαταρίας. Αυτή η λειτουργία διασφαλίζει τη μέγιστη διάρκεια ζωής της μπαταρίας.

## ΕΝΔΕΙΚΤΙΚΕΣ ΛΥΧΝΙΕΣ LED

 <b>ΛΥΧΝΙΑ LED ΜΠΑΤΑΡΙΑΣ</b>	
Τα τρία χρώματα της ενδεικτικής λυχνίας LED υποδεικνύουν την κατάσταση της μπαταρίας	
Πράσινο	Η μπαταρία είναι πλήρως φορτισμένη
Κίτρινο	Η μπαταρία είναι μερικώς φορτισμένη
Κόκκινο	Η μπαταρία είναι εξαντλημένη





 <b>ΛΥΧΝΙΑ LED ΜΠΑΤΑΡΙΑΣ</b>	
Τα τρία χρώματα της ενδεικτικής λυχνίας LED υποδεικνύουν την κατάσταση της μπαταρίας	
Αργό αναβόσβησμα και αναμμένη λυχνία LED τροφοδοτικού	Η μπαταρία φορτίζεται
Γρήγορο αναβόσβησμα με Κόκκινο χρώμα	Σφάλμα / Ελαττωματική μπαταρία

 <b>ΛΥΧΝΙΑ LED ΤΡΟΦΟΔΟΤΙΚΟΥ</b>	
Η κόκκινη λυχνία LED υποδεικνύει χρήση του τροφοδοτικού	
Κόκκινο	Συνδεδεμένο τροφοδοτικό

 <b>ΛΥΧΝΙΑ LED BLUETOOTH</b>	
Η μπλε λυχνία LED υποδεικνύει την κατάσταση του Bluetooth	
Μπλε	Το Bluetooth συνδέθηκε με την εφαρμογή του κινητού
Σβηστή	Εκτός σύνδεσης (η λυχνία δεν χρειάζεται να είναι αναμμένη για σύνδεση με τη συσκευή)

## ΕΙΚΟΝΙΔΙΟ ΚΑΤΑΣΤΑΣΗΣ ΜΠΑΤΑΡΙΑΣ ΣΤΗΝ ΟΘΟΝΗ

Κατά τη φόρτιση της μπαταρίας στο κέντρο της οθόνης LCD εμφανίζεται ένα μεγάλο εικονίδιο μπαταρίας που υποδεικνύει την κατάσταση της φόρτισης της μπαταρίας.

 Πράσινο	Η μπαταρία είναι πλήρως φορτισμένη
 Κίτρινο	Η μπαταρία είναι μερικώς φορτισμένη
 Κόκκινο	Η μπαταρία είναι εξαντλημένη
 Γαλάζιο και Κόκκινο	Καθυστέρηση ζεστής/κρύας μπαταρίας Αυτός ο φορτιστής διαθέτει λειτουργία καθυστέρησης ζεστής/κρύας μπαταρίας: εάν ο φορτιστής ανιχνεύσει μια μπαταρία που είναι πολύ ζεστή, τότε καθυστερεί αυτόματα τη φόρτιση έως ότου κρυώσει η μπαταρία. Μόλις η μπαταρία κρυώσει ο φορτιστής αρχίζει αυτόματα τη φόρτιση της μπαταρίας. Αυτή η λειτουργία διασφαλίζει τη μέγιστη διάρκεια ζωής της μπαταρίας.
	Ελαττωματικές μπαταρίες Αυτός ο φορτιστής δεν θα φορτίσει μια μπαταρία που παρουσιάζει βλάβη. Ο φορτιστής θα υποδείξει βλάβη της μπαταρίας εμφανίζοντας το εικονίδιο X στην ένδειξη της μπαταρίας της οθόνης LCD. Εάν συμβεί κάτι τέτοιο, τοποθετήστε ξανά την μπαταρία στον φορτιστή. Εάν το πρόβλημα εξακολουθήσει να εμφανίζεται, τοποθετήστε μια άλλη μπαταρία στον φορτιστή για να εξακριβώσετε εάν ο φορτιστής λειτουργεί σωστά. Εάν η νέα μπαταρία φορτίζεται σωστά, αυτό σημαίνει ότι η αρχική μπαταρία είναι ελαττωματική και θα πρέπει να επιστραφεί σε ένα κέντρο σέρβις ή άλλο σημείο περισυλλογής για ανακύκλωση. Εάν η νέα μπαταρία δίνει την ίδια ένδειξη σφάλματος με την αρχική, τότε παραδώστε τον φορτιστή και την μπαταρία για έλεγχο σε ένα εξουσιοδοτημένο κέντρο σέρβις. <b>ΣΗΜΕΙΩΣΗ:</b> Αυτό θα μπορούσε να σημαίνει πρόβλημα με φορτιστή.

**⚠ ΠΡΟΕΙΔΟΠΟΙΗΣΗ:** Για να μειώσετε τον κίνδυνο τραυματισμού όταν η συσκευή δεν χρησιμοποιείται ή κατά την εκτέλεση επισκευών, απενεργοποιείτε τη συσκευή και αποσυνδέετε την από την πρίζα. Μην επιχειρείτε να αποσυναρμολογήσετε τη μονάδα. Εάν απαιτείται σέρβις ή επισκευή, παραδώστε την σε εξουσιοδοτημένο κέντρο σέρβις.

### ΦΥΛΑΞΤΕ ΑΥΤΕΣ ΤΙΣ ΟΔΗΓΙΕΣ ΓΙΑ ΜΕΛΛΟΝΤΙΚΗ ΧΡΗΣΗ

Για να κάνετε λήψη του πλήρους Εγχειριδίου Χρήστη μεταβείτε στη διεύθυνση [www.2helpu.com/DEWALT](http://www.2helpu.com/DEWALT)

## ΠΕΡΙΓΡΑΦΗ ΣΥΣΚΕΥΗΣ

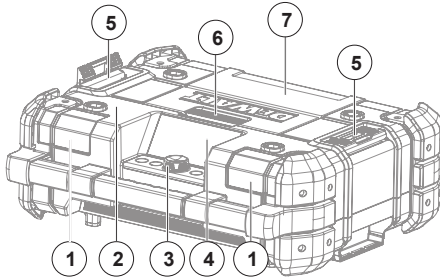

**Εικόνα 1. Εμπρόσθια όψη**

1. Εμπρόσθια ηχεία (2x)
2. Λαβή μεταφοράς
3. Πίνακας χειρισμού
4. Οθόνη LCD
5. Ασφάλειες στοιβαξης (2x)
6. Ασφάλεια διαμερίσματος
7. Κάλυμμα διαμερίσματος

- Για να ανοίξετε το διαμέρισμα, ελευθερώστε την ασφάλεια και ανοίξτε το.
- Για να χρησιμοποιήσετε την υποδοχή της μπαταρίας, ανοίξτε το άνω κάλυμμα του διαμερίσματος.
- Για να κλείσετε το διαμέρισμα, πιέστε το κάλυμμα προς τα κάτω μέχρι να ασφαλίσει.

➔ **Σημείωση:** Όταν το διαμέρισμα είναι κλεισμένο σωστά προστατεύει τα περιεχόμενά του από τη σκόνη, τις ακαθαρσίες και την ελαφριά διαβροχή.

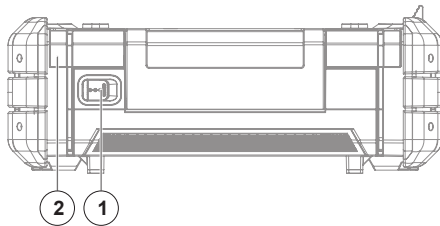

**Εικόνα 2. Οπίσθια όψη**

1. Υποδοχή τροφοδοτικού (24 VDC)
2. Οπίσθια ηχεία (2x)

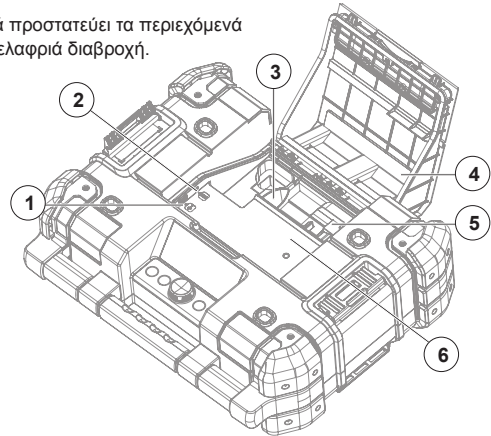

**Εικόνα 3. Διαμέρισμα αποθήκευσης**

1. Θύρα τροφοδοσίας/φόρτισης USB
2. Υποδοχή δευτερεύουσας πηγής (3,5 mm)
3. Διαμέρισμα τροφοδοτικού ρεύματος AC/DC
4. Κάλυμμα διαμερίσματος
5. Υποδοχή μπαταρίας
6. Αποθηκευτικός χώρος



**Εικόνα 4. Πίνακας χειρισμού**

1. Κουμπί Πίσω
2. Αριστερό κουμπί
3. Επιλογέας
4. Δεξί κουμπί
5. Κουμπί Αρχική οθόνη
6. Κουμπιά αφής (\*6)

## ΑΝΤΙΜΕΤΩΠΙΣΗ ΠΡΟΒΛΗΜΑΤΩΝ

### ΕΞΑΣΘΕΝΗΜΕΝΕΣ ΜΠΑΤΑΡΙΕΣ

Οι εξασθενημένες μπαταρίες μπορούν να χρησιμοποιηθούν αλλά δεν αναμένεται να αποδίδουν το ίδιο αποτελεσματικά. Εάν η συσκευή τροφοδοτείται από μπαταρία και η φόρτισή της πέσει κάτω από το 20% τότε εμφανίζεται η ένδειξη χαμηλής μπαταρίας.

### ΠΡΟΣΤΑΣΙΑ ΜΠΑΤΑΡΙΑΣ

Για να προστατευθεί η διάρκεια ζωής της μπαταρίας, η συσκευή απενεργοποιείται αυτόματα όταν το φορτίο της μπαταρίας πέσει πολύ χαμηλά. Σε αυτήν την περίπτωση συνδέστε τη συσκευή TSTAK™ CONNECT RADIO στην πρίζα μέσω του τροφοδοτικού AC/DC για να φορτίσετε την μπαταρία.

### ΔΙΑΚΟΠΗ ΜΟΥΣΙΚΗΣ

Εάν η συσκευή πέσει ενώ βρίσκεται στην κατακόρυφη θέση, τότε η μπαταρία ενδέχεται να αποσυνδεθεί από την υποδοχή της. Εάν η αναπαραγωγή μουσικής τροφοδοτείται από την μπαταρία, τότε η μουσική θα σταματήσει. Για να συνεχίσετε, ανοίξτε το κάλυμμα και τοποθετήστε την μπαταρία ξανά στη θέση της.

### ΣΥΝΤΗΡΗΣΗ

**⚠ ΠΡΟΕΙΔΟΠΟΙΗΣΗ:** Για να μειώσετε τον κίνδυνο τραυματισμού, απενεργοποιείτε τη συσκευή και αποσυνδέετε την από την πρίζα προτού εκτελέσετε οποιαδήποτε εργασία συντήρησης ή επισκευής σε αυτήν. Μην επιχειρείτε να αποσυναρμολογήσετε τη μονάδα. Εάν απαιτείται σέρβις ή επισκευή, παραδώστε την σε εξουσιοδοτημένο κέντρο σέρβις.

### ΚΑΘΑΡΙΣΜΟΣ

- ⚠ ΠΡΟΕΙΔΟΠΟΙΗΣΗ:** Αποσυνδέετε τον φορτιστή από την πρίζα ρεύματος πριν τον καθαρισμό. Οι ρύποι και το γράσο μπορούν να αφαιρεθούν από τις εξωτερικές επιφάνειες της συσκευής χρησιμοποιώντας πανί ή μαλακή, μη μεταλλική βούρτσα.
- ⚠ ΠΡΟΕΙΔΟΠΟΙΗΣΗ:** Απομακρύνετε τη σκόνη και τους ρύπους με καθαρό πεπιεσμένο αέρα, τουλάχιστον μία φορά την εβδομάδα. Για να ελαχιστοποιήσετε τον κίνδυνο τραυματισμού των ματιών κατά τη συγκεκριμένη εργασία, χρησιμοποιείτε πάντα προστατευτικά γυαλιά εγκεκριμένα κατά ANSI Z87.1.
- ⚠ ΠΡΟΕΙΔΟΠΟΙΗΣΗ:** Μη χρησιμοποιήσετε

ποτέ διαλύτες ή άλλα ισχυρά χημικά για τον καθαρισμό των μη μεταλλικών εξαρτημάτων της συσκευής. Τα χημικά αυτά μπορεί να εξασθενήσουν τα υλικά που χρησιμοποιούνται σε αυτά τα εξαρτήματα. Χρησιμοποιείτε ένα πανί που έχει υγρανθεί μόνο με νερό και ήπιο σαπούνι. Ποτέ μην αφήσετε οποιοδήποτε υγρό να εισέλθει στη συσκευή. Ποτέ μη βυθίσετε οποιοδήποτε τμήμα της συσκευής σε υγρό.

### ΑΞΕΣΟΥΑΡ

**⚠ ΠΡΟΕΙΔΟΠΟΙΗΣΗ:** Επειδή τα αξεσουάρ που δεν προσφέρει η DEWALT® δεν έχουν δοκιμαστεί σε αυτήν τη συσκευή, η χρήση τους μπορεί να είναι επικίνδυνη. Για να μειώσετε τον κίνδυνο τραυματισμού, με τη συσκευή αυτή πρέπει να χρησιμοποιείτε μόνο αξεσουάρ που συνιστά η DEWALT®.

Τα αξεσουάρ που συνιστώνται για χρήση με τη συσκευή TSTAK™ CONNECT RADIO διατίθενται έναντι πρόσθετης χρέωσης από τον τοπικό σας αντιπρόσωπο ή τα εξουσιοδοτημένα κέντρα σέρβις.

### ΕΠΙΣΚΕΥΕΣ

Οι μπαταρίες δεν επιδέχονται σέρβις.

Για να διασφαλίσετε την ΑΣΦΑΛΕΙΑ και την ΑΞΙΟΠΙΣΤΙΑ του προϊόντος, οι εργασίες επισκευής, συντήρησης και ρύθμισης θα πρέπει να εκτελούνται από εργοστασιακό κέντρο σέρβις της DEWalt ή άλλο εξειδικευμένο προσωπικό σέρβις. Χρησιμοποιείτε πάντα ίδια, γνήσια ανταλλακτικά.

### ΗΛΕΚΤΡΟΝΙΚΗ ΚΑΤΑΧΩΡΗΣΗ

Σας ευχαριστούμε για την αγορά σας. Καταχωρήστε τώρα το προϊόν σας για τις εξής υπηρεσίες:

- **Υπηρεσία Εγγύησης:** Με την καταχώρηση του προϊόντος σας θα εξυπηρετηθεί αποτελεσματικότερα στα πλαίσια της εγγύησης εάν παρουσιαστεί οποιοδήποτε πρόβλημα.
- **Επιβεβαίωση Ιδιοκτητή:** Σε περίπτωση ασφαλιστικής αποζημίωσης για απώλεια, π.χ. φωτιά, πλημμύρα ή κλοπή, η καταχώρηση του ιδιοκτήτη θα χρησιμεύσει ως αποδεικτικό ιδιοκτησίας.
- **Για τη δική σας Ασφάλεια:** Η καταχώρηση του προϊόντος σας θα μας επιτρέψει να επικοινωνήσουμε μαζί σας στην σπάνια περίπτωση που εκδοθεί κάποια οδηγία ασφαλείας στα πλαίσια της ομοσπονδιακής νομοθεσίας περί προστασίας των καταναλωτών.

Belgique et Luxembourg België en Luxemburg	DEWALT - Belgium BVBA Egide Walschaertsstraat 16 2800 Mechelen	Tel: NL 32 15 47 37 63 Tel: FR t32 15 47 37 64 Fax: 32 15 47 37 99	enduser.BE@sbdinc.com www.dewalt.be
Danmark	DEWALT (Stanley Black&Decker AS) Roskildevej 22 2620 Albertslund	Tel: 70 20 15 10 Fax: 70 22 49 10	kundeservice.dk@sbdinc.com www.dewalt.dk
Deutschland	DEWALT Richard Klinger Str. 11 65510 Idstein	Tel: 06126-21-0 Fax: 06126-21-2770	infodwge@sbdinc.com www.dewalt.de
Ελλάς	DEWALT (Ελλάς) Α.Ε. ΕΛΠΑ-ΓΡΑΦΕΙΑ : Στράβωνος 7 & Λ. Βουλαγγμένης, Γλυφάδα 166 74, Αθήνα SERVICE : Ημερος Τόπος 2 (Χάνι Αδάμ) – 193 00 Ασπρόπυργος	Τηλ: 00302108981616 Φαξ: 00302108983570	
España	DEWALT Ibérica, S.C.A. Parc de Negocios "Mas Blau" Edificio Muntadas, c/Bergadá, 1, Of. A6 08820 El Prat de Llobregat (Barcelona)	Tel: 934 797 400 Fax: 934 797 419	www.dewalt.es respuesta.postventa@sbdinc.com
France	DEWALT 5, allée des Hêtres BP 60105, 69579 Limonest Cedex	Tel: 04 72 20 39 20 Fax: 04 72 20 39 00	www.dewalt.fr scufr@sbdinc.com
Schweiz Suisse Svizzera	DEWALT In der Luberzen 42 8902 Urdorf	Tel: 044 - 755 60 70 Fax: 044 - 730 70 67	www.dewalt.ch service@rofoag.ch
Ireland	DEWALT Building 4500, Kinsale RoadCork Airport Business ParkCork, Ireland	Tel: 00353-2781800 Fax: 01278 1811	www.dewalt.ie Sales.Ireland@sbdinc.com
Italia	DEWALT via Energypark 6 20871 Vimercate (MB), IT	Tel: 800-014353 39 039-9590200 Fax: 39 039-9590311	www.dewalt.it
Nederlands	DEWALT Netherlands BVPostbus 83, 6120 AB BORN	Tel: 31 164 283 063 Fax: 31 164 283 200	www.dewalt.nl
Norge	DEWALT Postboks 46130405 Oslo, Norge	Tel: 45 25 13 00 Fax: 45 25 08 00	www.dewalt.no kundeservice.no@sbdinc.com
Österreich	EEWALT Werkzeug Vertriebsges m.b.H Oberlaaerstrasse 248, A-1230 Wien	Tel: 01 - 66116 - 0 Fax: 01 - 66116 - 614	www.dewalt.at service.austria@sbdinc.com
Portugal	DEWALT Ed. D Dinis, Quina da FonteRua dos Malhoes 2 2A 2º Esq.Oeiras e S. Juliao da Barra, paço de Arcos e Caxias 2770 071 Paço de Arcos	Tel: +351 214667500 Fax: +351214667580	www.dewalt.pt resposta.posvenda@sbdinc.com
Suomi	DEWALT PL4700521 Helsinki, Suomi	Pu h: 010 400 4333 Faksi: 0800 411 340	www.dewalt.fi asiakaspalvelu.fi@sbdinc.com
Sverige	DEWALT BOX 94 43122 Mölndal Sverige	Tel: 031 68 61 60 Fax: 031 68 60 08	www.dewalt.se kundservice.se@sbdinc.com
Türkiye	Sanayi ve Ticaret Bakanlığı tebliğince kullanım ömrü 7 yıldır. Stanley Black & Decker Turkey Alet Üretim San. Tic. Ltd.Şti. Kozyatağı Mh Değirmen Sk. Nida Kule No: 18 Kat: 6, 34742 Kadıköy, İstanbul, Türkiye	Tel: +90 216 665 2900 Faks: +90 216 665 2901	www.dewalt.com.tr info-tr@sbdinc.com
Kingdom United	DEWALT, 210 Bath Road; Slough, Berks SL1 3YD	Tel: 01753-567055 Fax: 01753-572112	www.dewalt.co.uk emeaservice@sbdinc.com
Australia	DEWALT 810 Whitehorse Road Box Hill VIC 3103 Australia	Tel: Aust 1800 338 002 Tel: NZ 0800 339 258	www.dewalt.com.au www.dewalt.co.nz
Middle East Africa	DEWALT P.O. Box - 17164, Jebel Ali Free Zone (South), Dubai, UAE	Tel: 971 4 812 7400 Fax: 971 4 282276	www.dewalt.ae Service.MEA@sbdinc.com

(APR15) Part No. DWST1-81078-QW, DWST1-81079-GB, DWST1-81080-XE

Copyright © 2017 DEWALT

The following are trademarks for one or more DEWALT power tools:  
the yellow and black color scheme; the kit box configuration.



DEWALT Industrial Tool Co.  
D-65509 IDSTEIN,  
GERMANY  
www.dewalt.com  
V1.0

15224 12/2017