

ESF2400OW  
ESF2400OH  
ESF2400OK  
ESF2400OS

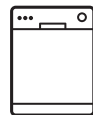

---

EL Πλυντήριο πιάτων  
IT Lavastoviglie  
LT Indaplovė

---

Οδηγίες Χρήσης 2  
Istruzioni per l'uso 22  
Naudojimo instrukcija 41

## ΠΕΡΙΕΧΟΜΕΝΑ

1. ΠΛΗΡΟΦΟΡΙΕΣ ΓΙΑ ΤΗΝ ΑΣΦΑΛΕΙΑ.....	3
2. ΟΔΗΓΙΕΣ ΓΙΑ ΤΗΝ ΑΣΦΑΛΕΙΑ.....	4
3. ΠΕΡΙΓΡΑΦΗ ΠΡΟΪΟΝΤΟΣ.....	6
4. ΠΙΝΑΚΑΣ ΧΕΙΡΙΣΤΗΡΙΩΝ.....	6
5. ΠΡΟΓΡΑΜΜΑΤΑ.....	7
6. ΚΑΘΗΜΕΡΙΝΗ ΧΡΗΣΗ.....	9
7. ΥΠΟΔΕΙΞΕΙΣ ΚΑΙ ΣΥΜΒΟΥΛΕΣ.....	13
8. ΦΡΟΝΤΙΔΑ ΚΑΙ ΚΑΘΑΡΙΣΜΑ.....	14
9. ΑΝΤΙΜΕΤΩΠΙΣΗ ΠΡΟΒΛΗΜΑΤΩΝ.....	15
10. ΕΓΚΑΤΑΣΤΑΣΗ.....	18
11. ΤΕΧΝΙΚΑ ΣΤΟΙΧΕΙΑ.....	20

## ΜΕ ΓΝΩΜΟΝΑ ΤΙΣ ΑΝΑΓΚΕΣ ΣΑΣ

Σας ευχαριστούμε που αγοράσατε μια συσκευή της Electrolux. Έχετε επιλέξει ένα προϊόν το οποίο συνοδεύεται από δεκαετίες επαγγελματικής εμπειρίας και καινοτομίας. Εύχρηστο και κομψό, έχει σχεδιαστεί με γνώμονα τις ανάγκες σας. Επομένως, όποτε το χρησιμοποιείτε, μπορείτε να αισθάνεστε ασφαλείς γνωρίζοντας ότι θα έχετε τέλεια αποτελέσματα κάθε φορά.

Καλώς ορίσατε στην Electrolux.

**Επισκεφθείτε την ιστοσελίδα μας για να:**



Βρείτε υποδείξεις χρήσης, φυλλάδια, συμβουλές για την επίλυση προβλημάτων, πληροφορίες συντήρησης:

**[www.electrolux.com/webselfservice](http://www.electrolux.com/webselfservice)**



Καταχωρήσετε το προϊόν σας, ώστε να έχετε καλύτερο σέρβις:

**[www.registerelectrolux.com](http://www.registerelectrolux.com)**



Αγοράσετε εξαρτήματα, αναλώσιμα και γνήσια ανταλλακτικά για τη συσκευή σας:

**[www.electrolux.com/shop](http://www.electrolux.com/shop)**

## ΥΠΟΣΤΗΡΙΞΗ ΠΕΛΑΤΩΝ ΚΑΙ ΣΕΡΒΙΣ

Συνιστάται η χρήση γνήσιων ανταλλακτικών.

Όταν επικοινωνείτε με το Εξουσιοδοτημένο Κέντρο Σέρβις, βεβαιωθείτε ότι έχετε διαθέσιμα τα ακόλουθα στοιχεία: Μοντέλο, Κωδ. προϊόντος (PNC), Αριθμός σειράς.

Τα στοιχεία αυτά θα τα βρείτε στην πινακίδα τεχνικών χαρακτηριστικών.

 Προειδοποίηση / Προσοχή - Πληροφορίες για την ασφάλεια

 Γενικές πληροφορίες και συμβουλές

 Πληροφορίες σχετικά με το περιβάλλον

Υπόκειται σε αλλαγές χωρίς προειδοποίηση.

## 1. ⚠ ΠΛΗΡΟΦΟΡΙΕΣ ΓΙΑ ΤΗΝ ΑΣΦΑΛΕΙΑ

Πριν από την εγκατάσταση και τη χρήση της συσκευής, διαβάστε προσεκτικά τις παρεχόμενες οδηγίες. Ο κατασκευαστής δεν είναι υπεύθυνος για τυχόν τραυματισμούς ή ζημιές που είναι αποτέλεσμα λανθασμένης εγκατάστασης ή χρήσης. Να φυλάσσετε πάντα αυτές τις οδηγίες σε ένα ασφαλές μέρος με εύκολη πρόσβαση για μελλοντική αναφορά.

### 1.1 Γενική ασφάλεια

- Αυτή η συσκευή προορίζεται για οικιακή χρήση και παρόμοιες εφαρμογές, όπως:
  - αγροικίες, χώροι κουζίνας προσωπικού σε καταστήματα, γραφεία και άλλα εργασιακά περιβάλλοντα,
  - από πελάτες σε ξενοδοχεία, μοτέλ, πανσιόν και άλλα περιβάλλοντα στέγασης.
- Μην αλλάζετε τις προδιαγραφές αυτής της συσκευής.
- Η πίεση λειτουργίας του νερού (ελάχιστη και μέγιστη) πρέπει να είναι μεταξύ 0.3 (0.03) / 10 (1) bar (MPa)
- Μην υπερβαίνετε το μέγιστο αριθμό των 6 σερβίσιων.
- Εάν το καλώδιο τροφοδοσίας έχει υποστεί φθορές, θα πρέπει να αντικατασταθεί από τον κατασκευαστή, το Εξουσιοδοτημένο Κέντρο Σέρβις ή ένα κατάλληλα καταρτισμένο άτομο, ώστε να αποφευχθούν οι κίνδυνοι.
- Τοποθετήστε τα μαχαιροπίρουνα στο καλάθι για μαχαιροπίρουνα με τις αιχμηρές άκρες προς τα κάτω ή τοποθετήστε τα στο συρτάρι για μαχαιροπίρουνα σε οριζόντια θέση με τις αιχμηρές άκρες προς τα κάτω.
- Μην αφήνετε την πόρτα της συσκευής ανοιχτή χωρίς επιτήρηση ώστε να μην την πατήσετε κατά λάθος.
- Πριν από οποιαδήποτε εκτέλεση εργασίας συντήρησης, απενεργοποιήστε τη συσκευή και αποσυνδέστε το φως τροφοδοσίας από την πρίζα.
- Μη χρησιμοποιείτε ψεκασμό υψηλής πίεσης με νερό ή/και ατμό για τον καθαρισμό της συσκευής.

- Αν η συσκευή έχει ανοίγματα αερισμού στη βάση, δεν πρέπει να καλύπτονται π.χ. από χαλί.
- Η συσκευή πρέπει να συνδεθεί στην παροχή νερού, χρησιμοποιώντας τα καινούργια σετ σωλήνων που τη συνοδεύουν. Δεν επιτρέπεται η επαναχρησιμοποίηση παλιών σετ σωλήνων.

## 1.2 Ασφάλεια παιδιών και ευπαθών ατόμων

- Η συσκευή αυτή μπορεί να χρησιμοποιηθεί από παιδιά ηλικίας 8 ετών και άνω και από άτομα με μειωμένες σωματικές, αισθητηριακές ή πνευματικές δυνατότητες ή έλλειψη εμπειρίας και γνώσης, εάν επιβλέπονται ή έχουν λάβει οδηγίες σχετικά με τη χρήση της συσκευής με ασφαλή τρόπο και κατανοούν τους κινδύνους που ενέχονται.
- Παιδιά ηλικίας μεταξύ 3 και 8 ετών και άτομα με εκτενείς και περίπλοκες αναπηρίες πρέπει να παραμένουν μακριά από τη συσκευή, εκτός αν επιβλέπονται συνεχώς.
- Παιδιά ηλικίας μικρότερης των 3 ετών πρέπει να παραμένουν μακριά από τη συσκευή εκτός αν επιβλέπονται συνεχώς.
- Μην αφήνετε τα παιδιά να παίζουν με τη συσκευή.
- Φυλάσσετε τα απορρυπαντικά μακριά από τα παιδιά.
- Κρατάτε τα παιδιά και τα κατοικίδια ζώα μακριά από τη συσκευή όταν η πόρτα είναι ανοιχτή.
- Τα παιδιά δεν πρέπει να εκτελούν τον καθαρισμό και τη συντήρηση που εκτελεί ο χρήστης στη συσκευή χωρίς επίβλεψη.

## 2. ΟΔΗΓΙΕΣ ΓΙΑ ΤΗΝ ΑΣΦΑΛΕΙΑ

### 2.1 Εγκατάσταση

- Αφαιρέστε όλα τα υλικά συσκευασίας και τους πείρους μεταφοράς.
- Εάν η συσκευή έχει υποστεί ζημιά, μην προβείτε σε εγκατάσταση ή χρήση της.
- Μην εγκαθιστάτε και μη χρησιμοποιείτε τη συσκευή σε χώρο με θερμοκρασία χαμηλότερη από 0 °C.
- Ακολουθείτε τις οδηγίες εγκατάστασης που παρέχονται με τη συσκευή.
- Μη μετακινείτε τη συσκευή χωρίς να την έχετε αποσυνδέσει από την ηλεκτρική παροχή.

## 2.2 Ηλεκτρική σύνδεση



### ΠΡΟΕΙΔΟΠΟΙΗΣΗ!

Κίνδυνος πυρκαγιάς και ηλεκτροπληξίας.

- Η συσκευή πρέπει να είναι γειωμένη.
- Βεβαιωθείτε ότι οι παράμετροι στην πινακίδα τεχνικών χαρακτηριστικών είναι συμβατές με τις ονομαστικές τιμές ηλεκτρικού ρεύματος της παροχής ρεύματος.
- Χρησιμοποιείτε πάντα σωστά εγκατεστημένη πρίζα με προστασία κατά της ηλεκτροπληξίας.
- Μη χρησιμοποιείτε πολύπριζα και μπαλαντέζες.
- Προσέχετε να μην προκληθεί ζημιά στο φως τροφοδοσίας και το καλώδιο τροφοδοσίας. Σε περίπτωση που πρέπει να αντικατασταθεί το καλώδιο τροφοδοσίας της συσκευής, η αντικατάσταση πρέπει να γίνει από το Εξουσιοδοτημένο Κέντρο Σέρβις μας.
- Συνδέστε το φως τροφοδοσίας στην πρίζα μόνον αφού έχει ολοκληρωθεί η εγκατάσταση. Μετά την εγκατάσταση, βεβαιωθείτε ότι είναι δυνατή η πρόσβαση στο φως τροφοδοσίας.
- Μην τραβάτε το καλώδιο τροφοδοσίας για να αποσυνδέσετε τη συσκευή. Τραβάτε πάντα το φως τροφοδοσίας.
- Αυτή η συσκευή διαθέτει φως τροφοδοσίας 13 A. Αν χρειαστεί να αντικαταστήσετε την ασφάλεια στο φως τροφοδοσίας, χρησιμοποιήστε μόνο ασφάλεια 13 A ASTA (BS 1362) (μόνο για το Η.Β. και την Ιρλανδία).

## 2.3 Σύνδεση νερού

- Μην προκαλείτε ζημιά στους σωλήνες νερού.
- Πριν από τη σύνδεση της συσκευής σε καινούριους σωλήνες καινούριους, σε σωλήνες που δεν έχουν χρησιμοποιηθεί για πολύ καιρό, σε σωλήνες όπου έχουν πραγματοποιηθεί επισκευές ή έχουν εγκατασταθεί καινούριες συσκευές (μετρητές νερού, κ.λπ.), αφήστε το νερό να τρέξει μέχρι να καθαρίσει.

- Βεβαιωθείτε ότι δεν υπάρχουν ορατές διαρροές νερού κατά τη διάρκεια και μετά την πρώτη χρήση της συσκευής.
- Αν ο σωλήνας παροχής νερού υποστεί ζημιά, κλείστε τη βρύση παροχής νερού αμέσως και αποσυνδέστε το φως τροφοδοσίας από την πρίζα. Επικοινωνήστε με το Εξουσιοδοτημένο Κέντρο Σέρβις για την αντικατάσταση του σωλήνα παροχής νερού.

## 2.4 Χρήση

- Μην τοποθετείτε μέσα, κοντά ή επάνω στη συσκευή εύφλεκτα αντικείμενα ή αντικείμενα εμποτισμένα με εύφλεκτα προϊόντα.
- Τα απορρυπαντικά των πλυντηρίων πιάτων είναι επικίνδυνα. Ακολουθείτε τις οδηγίες ασφαλείας που παρέχονται στη συσκευασία του απορρυπαντικού.
- Μην πίνετε και μην παίζετε με το νερό στη συσκευή.
- Μην αφαιρείτε τα πιάτα από τη συσκευή πριν από την ολοκλήρωση του προγράμματος. Μπορεί να παραμείνουν υπολείμματα απορρυπαντικού στα πιάτα.
- Μην κáθεστε ή στέκεστε πάνω στην ανοιχτή πόρτα της συσκευής.
- Εάν ανοίξετε την πόρτα όταν βρίσκεται σε εξέλιξη κάποιο πρόγραμμα, μπορεί να διαφύγει καυτός ατμός από τη συσκευή.

## 2.5 Απόρριψη



### ΠΡΟΕΙΔΟΠΟΙΗΣΗ!

Κίνδυνος τραυματισμού ή ασφυξίας.

- Αποσυνδέστε τη συσκευή από την παροχή ρεύματος.
- Κόψτε το καλώδιο ρεύματος και απορρίψτε το.
- Αφαιρέστε το μάνταλο της πόρτας για να αποτραπεί ο εγκλεισμός παιδιών ή ζώων μέσα στη συσκευή.

### 3. ΠΕΡΙΓΡΑΦΗ ΠΡΟΪΟΝΤΟΣ

#### 3.1 Γενική επισκόπηση

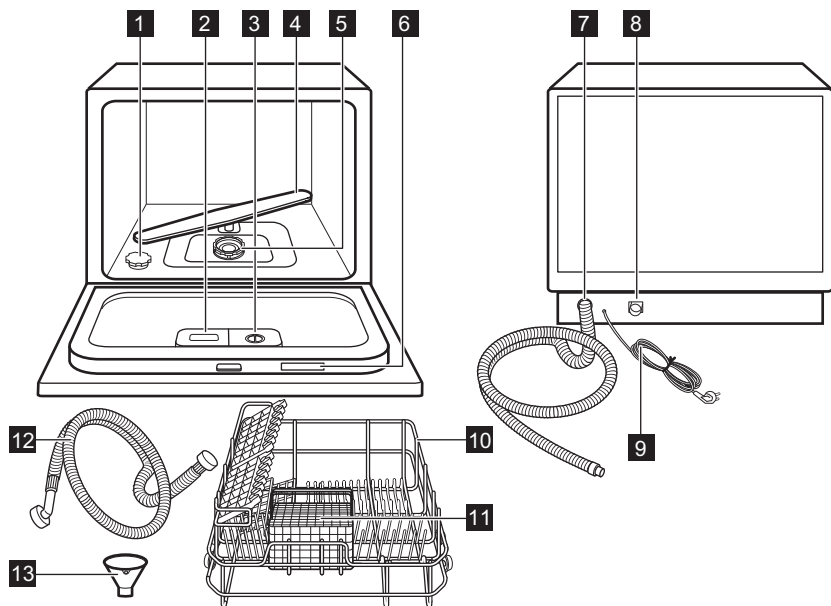

- |  |   |
|--|---|
| <b>1</b> Θήκη αλατιού                      | <b>8</b> Σύνδεση του σωλήνα παροχής νερού |
| <b>2</b> Θήκη απορρυπαντικού               | <b>9</b> Καλώδιο ρεύματος                 |
| <b>3</b> Θήκη λαμπρυντικού                 | <b>10</b> Καλάθι                          |
| <b>4</b> Εκτοξευτήρας νερού                | <b>11</b> Καλάθι για μαχαιροπίρουνα       |
| <b>5</b> Φίλτρα                            | <b>12</b> Σωλήνας παροχής                 |
| <b>6</b> Πινακίδα τεχνικών χαρακτηριστικών | <b>13</b> Χωνί                            |
| <b>7</b> Σωλήνας αδειάσματος               |   |

### 4. ΠΙΝΑΚΑΣ ΧΕΙΡΙΣΤΗΡΙΩΝ

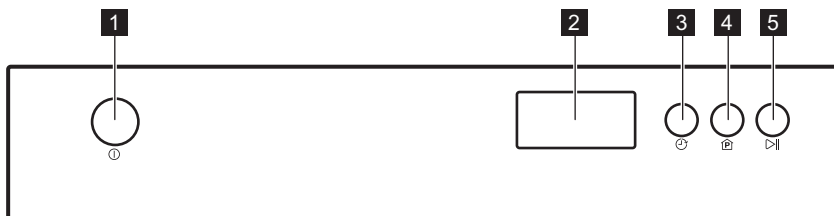

- |  |                              |
|--|------------------------------|
| <b>1</b> Κουμπί ενεργοποίησης/ απενεργοποίησης | <b>2</b> Οθόνη               |
|  | <b>3</b> Καθυστέρηση Έναρξης |

## 4 Προγράμματα

## 5 Έναρξη/Παύση

## 4.1 Ενδείξεις

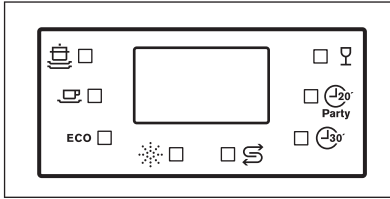





Ένδειξη	Περιγραφή
	Πρόγραμμα Intensive
	Πρόγραμμα Normal
ECO	Πρόγραμμα ECO
	Λαμπруντικό
	Αλάτι
	Πρόγραμμα Quick Plus
	Πρόγραμμα 20 min party
	Πρόγραμμα Glass

## 5. ΠΡΟΓΡΑΜΜΑΤΑ

## 5.1 Προγράμματα

Πρό-γραμμα	Βαθμός Λερώματος Τύπος φορτίου	Φάσεις του κύκλου	Απορρυπαντικό πρόπλυσης / κύριας πλύσης	Διάρκεια (λεπτά)	Κατανάλωση (kWh)	Νερό (l)	Λαμπруντικό
Intensive	Πολύ λερωμένα, λεκέδες που έχουν στεγνώσει Τηγάνια, κατσαρόλες, γάστρες	<ul style="list-style-type: none"> <li>• Πρόπλυση 50°C</li> <li>• Πλύση 70 °C</li> <li>• Ξέβγαλμα 70 °C</li> <li>• Στέγνωμα</li> </ul>	3g / 15g	140	0.9	10.0	ΝΑΙ

Πρό- γραμμα	Βαθμός λερωμά- τος Τύπος φορτίου	Φάσεις του κύ- κλου	Απορρυ- παντικό πρόπλυ- σης / κύ- ριας πλύ- σης	Διάρ- κεια (λε- πτά)	Κατα- νάλω- ση (kWh)	Νερό (l)	Λαμπρυ- ντικό
 Normal	Κανονικά λερωμένα Κατσαρό- λες, πιά- τα, ποτή- ρια, τηγά- νια	<ul style="list-style-type: none"> <li>• Πρό- πλυση</li> <li>• Πλύση 60 °C</li> <li>• Ξέβγαλ- μα 70 °C</li> <li>• Στέγνω- μα</li> </ul>	3g / 15g	120	0.7	8.0	ΝΑΙ
 eco ECO EN 50242	Κανονικά λερωμένα Πιάτα, μα- χαιροπί- ρονα	<ul style="list-style-type: none"> <li>• Πρό- πλυση</li> <li>• Πλύση 50 °C</li> <li>• Ξέβγαλ- μα 70 °C</li> <li>• Στέγνω- μα</li> </ul>	3g / 15g	190	0.61	6.5	ΝΑΙ
 Glass	Κανονικά ή λίγο λε- ρωμένα Ποτήρια, κρύσταλ- λα, πορ- σελάνες	<ul style="list-style-type: none"> <li>• Πλύση 45 °C</li> <li>• Ξέβγαλ- μα 60 °C</li> <li>• Στέγνω- μα</li> </ul>	18g	75	0.5	7.0	ΝΑΙ
 20 min party	Φρεσκο- λερωμένα Φλιτζάνια καφέ, πο- τήρια	<ul style="list-style-type: none"> <li>• Πλύση 46 °C</li> <li>• Ξέβγαλ- μα 42 °C</li> </ul>	5g	20	0.33	7.0	
 Quick Plus	Λίγο λε- ρωμένα Κάθε τύ- πος	<ul style="list-style-type: none"> <li>• Πλύση 40 °C</li> <li>• Ξέβγαλ- μα 40 °C</li> </ul>	15g	30	0.25	6.0	

## 5.2 Ρύθμιση και έναρξη ενός προγράμματος

### Έναρξη ενός προγράμματος

1. Κλείστε την πόρτα της συσκευής.
2. Ανοίξτε τη βρύση παροχής νερού.
3. Πατήστε το κουμπί ενεργοποίησης/ απενεργοποίησης για να ενεργοποιήσετε τη συσκευή.
4. Για να επιλέξετε ένα πρόγραμμα, πιέστε το κουμπί Προγράμματα μέχρι η ένδειξη του επιλεγμένου προγράμματος να ανάψει.
5. Πιέστε το κουμπί Έναρξης / Παύσης για να ξεκινήσει το πρόγραμμα.

## Έναρξη προγράμματος με Καθυστέρηση Έναρξης

1. Κλείστε την πόρτα της συσκευής.
2. Ανοίξτε τη βρύση παροχής νερού.
3. Πιέστε το κουμπί ενεργοποίησης/ απενεργοποίησης για να ενεργοποιήσετε τη συσκευή.
4. Ρυθμίστε ένα πρόγραμμα.
5. Πιέστε την Καθυστέρηση Έναρξης ώστε να καθυστερήσετε την έναρξη ενός προγράμματος μέχρι και 24 ώρες.

Ανάβει η ένδειξη πρόπλυσης.

6. Πιέστε το κουμπί Έναρξης / Παύσης για να ξεκινήσει η αντίστροφη μέτρηση.

"::" Το σύμβολο αναβοσβήνει.

Μόλις ολοκληρωθεί η αντίστροφη μέτρηση, το πρόγραμμα θα ξεκινήσει αυτόματα.

## Ακύρωση της Καθυστέρησης Έναρξης

1. Πιέστε το κουμπί Έναρξης / Παύσης.
2. Πιέστε το κουμπί Καθυστέρησης Έναρξης μέχρι να εμφανιστεί η ένδειξη 0.
3. Πιέστε το κουμπί Έναρξης / Παύσης. Το πρόγραμμα ξεκινά αυτόματα.

## Διακοπή ενός προγράμματος

1. Ανοίξτε την πόρτα της συσκευής. Η λειτουργία της συσκευής σταματά.
2. Κλείστε την πόρτα της συσκευής. Το πρόγραμμα συνεχίζει από το σημείο στο οποίο διακόπηκε.

## 6. ΚΑΘΗΜΕΡΙΝΗ ΧΡΗΣΗ

### 6.1 Χρήση της συσκευής

1. Γεμίστε τη θήκη αλατιού με αλάτι για πλυντήρια πιάτων.
2. Γεμίστε τη θήκη λαμπρυντικού με λαμπρυντικό.
3. Φορτώστε το καλάθι.
4. Ανοίξτε τη βρύση παροχής νερού.
5. Επιλέξτε το σωστό πρόγραμμα για τον τύπο φορτίου και τον βαθμό λερώματος.
6. Προσθέστε το απορρυπαντικό.

## Ακύρωση ενός προγράμματος

Πιέστε παρατεταμένα το κουμπί ενεργοποίησης/απενεργοποίησης για περίπου 3 δευτερόλεπτα για να ακυρώσετε το πρόγραμμα.



Πριν από την έναρξη ενός νέου προγράμματος, βεβαιωθείτε ότι υπάρχει απορρυπαντικό στη θήκη απορρυπαντικού.

## Τέλος προγράμματος

Μόλις ολοκληρωθεί ένα πρόγραμμα, τίθεται σε λειτουργία ένα διακοπτόμενο ηχητικό σήμα για περίπου 8 δευτερόλεπτα.

1. Πιέστε το κουμπί ενεργοποίησης/ απενεργοποίησης για να απενεργοποιήσετε τη συσκευή.
2. Κλείστε τη βρύση παροχής νερού.



- Περιμένετε μέχρι να κρυώσουν τα πιάτα πριν τα αφαιρέσετε από τη συσκευή. Τα ζεστά πιάτα μπορούν εύκολα να υποστούν ζημιά.
- Μπορεί να υπάρχει νερό στα πλαινά και την πόρτα της συσκευής. Το ανοξείδωτο ασάλι ψύχεται πιο γρήγορα από τα πιάτα.

7. Ξεκινήστε το πρόγραμμα.

### 6.2 Χρήση αλατιού για πλυντήριο πιάτων

Το σκληρό νερό έχει υψηλή περιεκτικότητα σε μεταλλικά στοιχεία που μπορεί να προκαλέσουν ζημιά στη συσκευή και μη ικανοποιητικά αποτελέσματα πλύσης. Ο αποσκληρυντής νερού εξουδετερώνει αυτά τα μεταλλικά στοιχεία.

Επικοινωνήστε με την τοπική υπηρεσία ύδρευσης για πληροφορίες σχετικά με τη σκληρότητα του νερού της περιοχής σας.



### ΠΡΟΣΟΧΗ!

Χρησιμοποιείτε αποκλειστικά αλάτι σχεδιασμένο ειδικά για πλυντήρια πιάτων. Η χρήση άλλων τύπων αλατιού θα προκαλέσει βλάβη στη συσκευή.

## Πλήρωση της θήκης αλατιού

1. Στρέψτε το καπάκι της θήκης αλατιού προς τα αριστερά και αφαιρέστε το.
2. Βάλτε 1 λίτρο νερό στη θήκη αλατιού (Μόνο την πρώτη φορά).
3. Χρησιμοποιήστε το χωνί για να γεμίσετε τη θήκη αλατιού με αλάτι πλυντηρίου πιάτων.

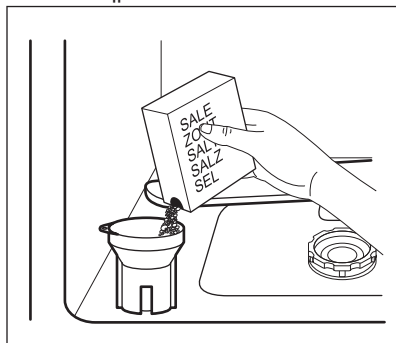

4. Απομακρύνετε το αλάτι γύρω από το άνοιγμα της θήκης αλατιού.
5. Στρέψτε το καπάκι της θήκης αλατιού προς τα δεξιά για να κλείσετε τη θήκη αλατιού.



Κατά την πλήρωση της θήκης αλατιού μπορεί να παρουσιαστεί υπερχείλιση νερού και αλατιού, πράγμα το οποίο αποτελεί κίνδυνο διάβρωσης. Για να το αποτρέψετε αυτό, ξεκινήστε ένα πρόγραμμα αμέσως μετά αφού γεμίσετε τη θήκη αλατιού.



Γεμίστε πάλι τη θήκη αλατιού όταν η ένδειξη αλατιού ανάψει στην οθόνη.

## Ο αποσκληρυντής νερού

Ο αποσκληρυντής νερού αφαιρεί τα μεταλλικά στοιχεία από την παροχή νερού, τα οποία θα είχαν αρνητική επίδραση στα αποτελέσματα πλύσης και στη συσκευή.

Όσο υψηλότερη είναι η περιεκτικότητα αυτών των μεταλλικών στοιχείων, τόσο σκληρότερο είναι το νερό. Η σκληρότητα του νερού μετράται σε ισοδύναμες κλίμακες.

Ο αποσκληρυντής νερού πρέπει να ρυθμιστεί σύμφωνα με το βαθμό σκληρότητας του νερού στην περιοχή σας. Ο τοπικός οργανισμός ύδρευσης μπορεί να σας πληροφορήσει σχετικά με τη σκληρότητα του νερού στην περιοχή σας. Είναι σημαντική η ρύθμιση του σωστού επιπέδου του αποσκληρυντή νερού για τη διασφάλιση καλών αποτελεσμάτων πλύσης.

Για να αλλάξετε τη ρύθμιση του αποσκληρυντή νερού:

1. Κλείστε την πόρτα της συσκευής.
2. Πιέστε το κουμπί ενεργοποίησης/ απενεργοποίησης
3. Πιέστε το κουμπί Έναρξης / Παύσης αμέσως και κρατήστε το πατημένο για 6 δευτερόλεπτα.
4. Η οθόνη εμφανίζει το τρέχον επίπεδο του αποσκληρυντή νερού.
5. Πιέστε το κουμπί Έναρξης / Παύσης αμέσως για να επιλέξετε το επιθυμητό επίπεδο.
6. Το επίπεδο αποθηκεύεται μετά από 6 δευτερόλεπτα.

## Σκληρότητα νερού

Σκληρότητα νερού		Επίπεδο αποσκληρυντή νερού
Γερμανικοί βαθμοί (°dH)	Διεθνής μονάδα (mmol/l)	
0 - 5	0.0 - 0.9	H1
6 - 11	1.0 - 2.0	H2
12 - 17	2.1 - 3.0	H3
18 - 22	3.1 - 4.0	H4 <sup>1)</sup>
23 - 34	4.1 - 6.1	H5
35 - 45	6.2 - 8.0	H6

1) Εργοστασιακή ρύθμιση.

Αν χρησιμοποιείτε απλό απορρυπαντικό, επιλέξτε το κανονικό επίπεδο σκληρότητας νερού ώστε να παραμείνει ενεργή η ένδειξη πλήρωσης αλατιού.

## 6.3 Χρήση απορρυπαντικού

**ΠΡΟΣΟΧΗ!**

Χρησιμοποιείτε μόνο απορρυπαντικά κατάλληλα για πλυντήρια πιάτων.



Για την προστασία του περιβάλλοντος, μη χρησιμοποιείτε μεγαλύτερη ποσότητα απορρυπαντικού της συνιστώμενης από τον παρασκευαστή του απορρυπαντικού.



Γεμίζετε πάλι την θήκη απορρυπαντικού πριν από κάθε κύκλο πλύσης.

## Πλήρωση της θήκης απορρυπαντικού

1. Πιέστε το κουμπί απασφάλισης (A) για να ανοίξετε το καπάκι (B) της θήκης απορρυπαντικού.

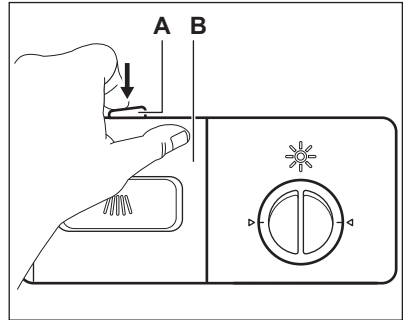

2. Βάλτε το απορρυπαντικό (περίπου 15 g) στη θήκη (C). Η θήκη διαθέτει 2 τμήματα (D) και (E) τα οποία αφορούν διαφορετικές ποσότητες απορρυπαντικού (15 g και 25 g). Τοποθετήστε ταμπλέτες απορρυπαντικού στο τμήμα (E) της θήκης.

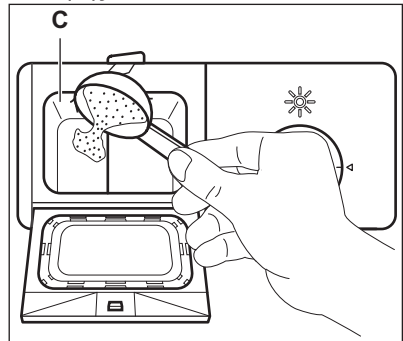

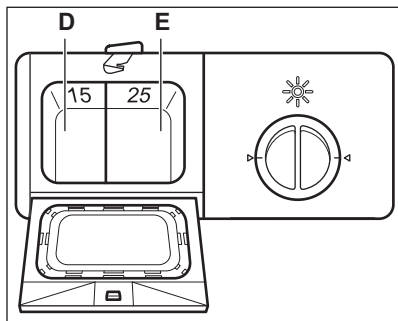

3. Κλείστε τη θήκη απορρυπαντικού. Πιέστε το καπάκι μέχρι το κουμπί απασφάλισης να ασφαλίσει στη θέση του.
4. Εάν το πρόγραμμα περιλαμβάνει φάση πρόπλυσης, βάλτε μια μικρή ποσότητα απορρυπαντικού (περίπου 3 g) στο καπάκι της θήκης απορρυπαντικού.

**i** Οι ταμπλέτες απορρυπαντικού δεν διαλύονται πλήρως με τα σύντομα προγράμματα και υπολείμματα απορρυπαντικού μπορεί να παραμείνουν επάνω στα πιάτα όταν ολοκληρωθεί το πρόγραμμα. Συνιστάται να χρησιμοποιείτε ταμπλέτες απορρυπαντικού με τα μεγάλα προγράμματα.

## 6.4 Εκ νέου ξεχωριστή χρήση απορρυπαντικού, αλατιού και λαμπρυντικού

1. Γεμίστε τη θήκη αλατιού και τη θήκη λαμπρυντικού.
2. Ξεκινήστε ένα πρόγραμμα χωρίς πιάτα.
3. Όταν ολοκληρωθεί το πρόγραμμα, ρυθμίστε τη θέση της θήκης λαμπρυντικού.

## 6.5 Χρήση λαμπρυντικού



### ΠΡΟΣΟΧΗ!

Χρησιμοποιείτε αποκλειστικά λαμπρυντικό σχεδιασμένο ειδικά για πλυντήρια πιάτων.

**i** Το λαμπρυντικό βοηθά στο στέγνωμα των πιάτων χωρίς στίγματα και σημάδια. Το λαμπρυντικό απελευθερώνεται αυτόματα κατά την τελευταία φάση ξεβγάλματος.

## Πλήρωση της θήκης λαμπρυντικού

1. Στρέψτε το καπάκι (F) προς τα αριστερά και αφαιρέστε το.

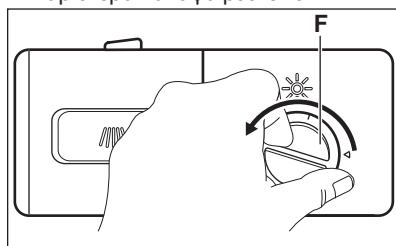

2. Γεμίστε τη θήκη λαμπρυντικού (G) με λαμπρυντικό. Η ένδειξη «MAX» υποδεικνύει το μέγιστο επίπεδο.

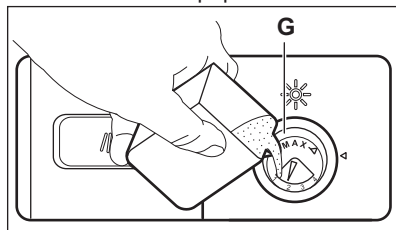

3. Απομακρύνετε το χυμένο λαμπρυντικό με ένα απορροφητικό πανί, για να αποφύγετε το σχηματισμό υπερβολικού αφρού κατά τη διάρκεια του προγράμματος.
4. Επανατοποθετήστε το καπάκι και στρέψτε το προς τα δεξιά μέχρι να ασφαλίσει. Βεβαιωθείτε ότι οι ενδείξεις στο καπάκι και τη θήκη είναι ευθυγραμμισμένες.

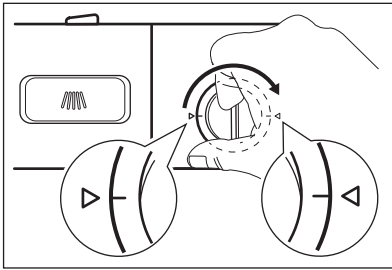

Γεμίστε πάλι τη θήκη λαμπρυντικού όταν ανάψει η ένδειξη λαμπρυντικού στην οθόνη.

## Ρύθμιση της δόσης λαμπρυντικού

Εργοστασιακή ρύθμιση: θέση 3.

Μπορείτε να ορίσετε τη δόση λαμπρυντικού μεταξύ της θέσης 1 (χαμηλότερη δόση) και της θέσης 4 (υψηλότερη δόση).

Στρέψτε τον επιλογέα λαμπρυντικού (**H**) για να αυξήσετε ή να μειώσετε τη δόση.

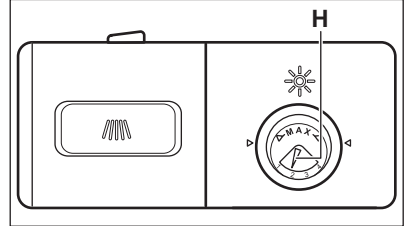

## 7. ΥΠΟΔΕΙΞΕΙΣ ΚΑΙ ΣΥΜΒΟΥΛΕΣ

### 7.1 Φόρτωμα του καλαθιού

Οι σειρές από στηρίγματα στο καλάθι μπορούν να χαμηλώνουν για να μπορείτε να τοποθετήσετε κατσαρόλες, ταψιά και μπολ.

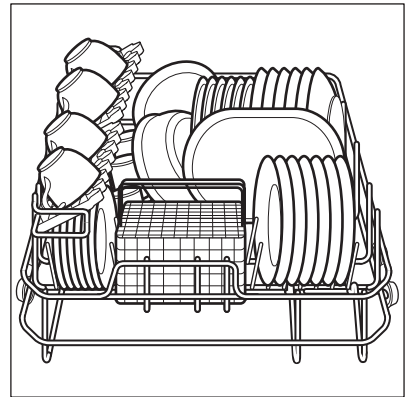
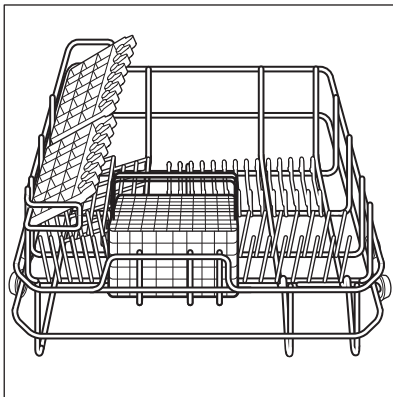

Αναμείξτε τα κουτάλια μαζί με άλλα μαχαιροπήρουνα, ώστε να μην κολλήσουν μεταξύ τους.

Το καλάθι για μαχαιροπήρουνα διαθέτει 2 σχάρες για μαχαιροπήρουνα, τις οποίες μπορείτε να αφαιρέσετε εύκολα.

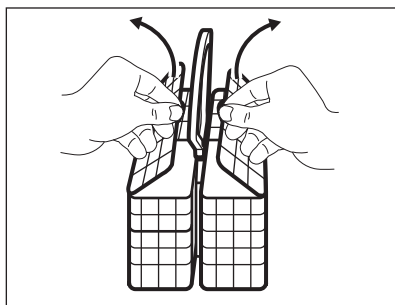

### ΠΡΟΣΟΧΗ!

Βεβαιωθείτε ότι ο εκτοξευτήρας νερού μπορεί να περιστρέφεται ελεύθερα πριν προχωρήσετε στην έναρξη ενός προγράμματος.

## 7.2 Υποδείξεις και συμβουλές

- Μην τοποθετείτε στη συσκευή αντικείμενα που μπορεί να απορροφήσουν νερό (σφουγγάρια, πανιά οικιακής χρήσης).
- Αφαιρείτε τα υπολείμματα τροφίμων από τα αντικείμενα.
- Μαλακώνετε τα υπολείμματα καμένων τροφών στα αντικείμενα.

- Τοποθετείτε τα κοίλα αντικείμενα (φλιτζάνια, ποτήρια, καταρόλες) με το άνοιγμα προς τα κάτω.
- Βεβαιωθείτε ότι δεν συγκεντρώνεται νερό στα δοχεία ή τα μπολ.
- Βεβαιωθείτε ότι τα μαχαιροπίρουνα και τα πιάτα δεν κολλάνε μεταξύ τους.
- Βεβαιωθείτε ότι τα ποτήρια δεν έρχονται σε επαφή μεταξύ τους.
- Τοποθετείτε μικρά αντικείμενα στο καλάθι για μαχαιροπίρουνα.
- Αναμείξτε τα κουτάλια μαζί με άλλα μαχαιροπίρουνα, ώστε να μην κολλήσουν μεταξύ τους.
- Όταν τοποθετείτε τα αντικείμενα στο καλάθι, βεβαιωθείτε ότι το νερό μπορεί να έρθει σε επαφή με όλες τις επιφάνειες.
- Βεβαιωθείτε ότι τα ελαφριά αντικείμενα δεν μετακινούνται.
- Τα πλαστικά αντικείμενα και τα μαγειρικά σκεύη με αντικολλητικές επιστρώσεις συγκρατούν σταγόνες νερού.
- Τα μαχαιρία με μακριές λάμες αποτελούν πιθανό κίνδυνο όταν τοποθετούνται σε κάθετη θέση.

## 8. ΦΡΟΝΤΙΔΑ ΚΑΙ ΚΑΘΑΡΙΣΜΑ

### 8.1 Συντήρηση



#### ΠΡΟΕΙΔΟΠΟΙΗΣΗ!

Πριν από την πραγματοποίηση συντήρησης, απενεργοποιήστε τη συσκευή και αποσυνδέστε το φις τροφοδοσίας από την πρίζα.



#### ΠΡΟΣΟΧΗ!

Μη χρησιμοποιείτε τη συσκευή χωρίς φίλτρα. Βεβαιωθείτε ότι τα φίλτρα είναι σωστά τοποθετημένα. Σε περίπτωση εσφαλμένης τοποθέτησης των φίλτρων, τα αποτελέσματα της πλύσης δεν θα είναι ικανοποιητικά και θα προκληθεί ζημιά στη συσκευή.



Τα βρόμικα φίλτρα και ο φραγμένος εκτοξευτήρας νερού μειώνουν τα αποτελέσματα της πλύσης. Ελέγχετε συχνά και αν είναι απαραίτητο, καθαρίζετε τα φίλτρα.

## 8.2 Αφαίρεση και καθαρισμός των φίλτρων

Το φίλτρο αποτελείται από τρία μέρη.

- A.** Χοντρό φίλτρο
- B.** Λεπτό φίλτρο
- C.** Κύριο φίλτρο

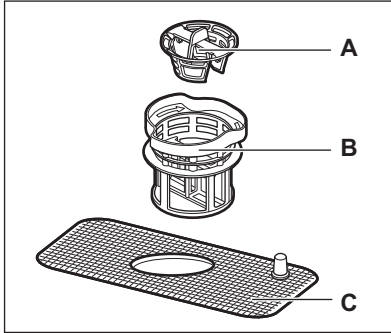

1. Στρέψτε το λεπτό φίλτρο (B) αριστερόστροφα και αφαιρέστε τη διάταξη των φίλτρων.
2. Αφαιρέστε το χοντρό φίλτρο (A) τραβώντας το έξω από το λεπτό φίλτρο (B).
3. Πλύνετε καλά τα φίλτρα με νερό και βούρτσα.
4. Τοποθετήστε πάλι το χοντρό φίλτρο (A) μέσα στο λεπτό φίλτρο (B).
5. Τοποθετήστε τη διάταξη των φίλτρων στον κάδο και στρέψτε το λεπτό φίλτρο (B) δεξιόστροφα μέχρι να ασφαλίσει.

## 8.3 Καθαρισμός του εκτοξευτήρα νερού

Μην αφαιρείτε τον εκτοξευτήρα νερού. Αν έχουν βουλώσει οι οπές στον

εκτοξευτήρα νερού, αφαιρέστε τα υπολείμματα της βρομιάς με ένα λεπτό αιχμηρό αντικείμενο.

## 8.4 Καθαρισμός των εξωτερικών επιφανειών

Καθαρίστε τις εξωτερικές επιφάνειες της συσκευής και το χειριστήριο με ένα μαλακό νωπό πανί.

Χρησιμοποιείτε μόνο ουδέτερα απορρυπαντικά.

Μη χρησιμοποιείτε λειαντικά προϊόντα, σφουγγαράκια που χαράσσουν ή διαλύτες (π.χ. ασετόν).

## 8.5 Προστασία κατά του πάγου

Προστατεύετε τη συσκευή από τον πάγο, για παράδειγμα τον χειμώνα. Μετά από κάθε κύκλο:

1. Αποσυνδέστε τη συσκευή από την ηλεκτρική τροφοδοσία.
2. Διακόψτε την παροχή νερού και αποσυνδέστε τον σωλήνα παροχής νερού από τη βαλβίδα νερού.
3. Αδειάστε το νερό από τον σωλήνα παροχής νερού και τη βαλβίδα νερού.
4. Συνδέστε τον σωλήνα παροχής νερού στη βαλβίδα νερού.
5. Αφαιρέστε το φίλτρο στο κάτω μέρος του κάδου και χρησιμοποιήστε ένα σφουγγάρι για να μαζέψετε το νερό από τη λεκάνη αποστράγγισης.

# 9. ΑΝΤΙΜΕΤΩΠΙΣΗ ΠΡΟΒΛΗΜΑΤΩΝ



### ΠΡΟΕΙΔΟΠΟΙΗΣΗ!

Ανατρέξτε στα κεφάλαια σχετικά με την Ασφάλεια.

### 9.1 Τι να κάνετε αν...

Αν η συσκευή δεν ξεκινά ή σταματά κατά τη λειτουργία, προτού επικοινωνήσετε με

ένα Εξουσιοδοτημένο Κέντρο Σέρβις, ελέγξτε αν μπορείτε να λύσετε το πρόβλημα μόνοι σας με τη βοήθεια των πληροφοριών στον πίνακα.

Με ορισμένα προβλήματα, οι ενδείξεις προγράμματος αναβοσβήνουν διακοπτόμενα υποδεικνύοντας κάποια δυσλειτουργία.

Πρόβλημα και κωδικός βλάβης	Πιθανή αντιμετώπιση
<p>Η συσκευή δεν γεμίζει με νερό.</p> <ul style="list-style-type: none"> <li>• Στην οθόνη προγράμματος εμφανίζεται η ένδειξη E1.</li> <li>• Τίθεται σε λειτουργία ένα διακοπτόμενο ηχητικό σήμα για περίπου 30 δευτερόλεπτα.</li> </ul>	<ul style="list-style-type: none"> <li>• Βεβαιωθείτε ότι η βρύση παροχής νερού είναι ανοιχτή.</li> <li>• Βεβαιωθείτε ότι η πίεση της παροχής νερού δεν είναι πολύ χαμηλή. Για την πληροφορία αυτή, επικοινωνήστε με την τοπική υπηρεσία ύδρευσης.</li> <li>• Βεβαιωθείτε ότι η βρύση παροχής νερού δεν είναι φραγμένη.</li> </ul>
<p>Έχει ενεργοποιηθεί η διάταξη προστασίας από υπερχειλίση.</p> <ul style="list-style-type: none"> <li>• Στην οθόνη προγράμματος εμφανίζεται η ένδειξη E4.</li> <li>• Τίθεται σε λειτουργία ένα διακοπτόμενο ηχητικό σήμα για περίπου 30 δευτερόλεπτα.</li> </ul>	<ul style="list-style-type: none"> <li>• Κλείστε τη βρύση παροχής νερού και επικοινωνήστε με ένα Εξουσιοδοτημένο Κέντρο Σέρβις.</li> </ul>
<p>Δεν μπορείτε να ενεργοποιήσετε τη συσκευή.</p>	<ul style="list-style-type: none"> <li>• Βεβαιωθείτε ότι το φως τροφοδοσίας έχει συνδεθεί στην πρίζα.</li> <li>• Βεβαιωθείτε ότι δεν έχει καεί κάποια ασφάλεια στον πίνακα ασφαλειών.</li> </ul>
<p>Το πρόγραμμα δεν ξεκινά.</p>	<ul style="list-style-type: none"> <li>• Βεβαιωθείτε ότι η πόρτα της συσκευής είναι κλειστή.</li> <li>• Πατήστε το κουμπί έναρξης.</li> <li>• Εάν είναι επιλεγμένη η καθυστέρηση έναρξης, ακυρώστε τη ρύθμιση ή περιμένετε μέχρι το τέλος της αντίστροφης μέτρησης.</li> </ul>
<p>Η συσκευή δεν αδειάζει το νερό.</p>	<ul style="list-style-type: none"> <li>• Βεβαιωθείτε ότι ο σωλήνας αδειάσματος είναι σωστά συνδεδεμένος.</li> <li>• Βεβαιωθείτε ότι τα φίλτρα στη συσκευή είναι καθαρά.</li> <li>• Βεβαιωθείτε ότι ο νεροχύτης της κουζίνας αδειάζει σωστά.</li> </ul>

Αφού ελέγξετε τη συσκευή, επιλέξτε και ξεκινήστε το πρόγραμμα ξανά. Εάν το πρόβλημα εμφανιστεί ξανά, επικοινωνήστε με ένα Εξουσιοδοτημένο Κέντρο Σέρβις.

Για κωδικούς βλάβης που δεν περιγράφονται στον πίνακα, επικοινωνήστε με ένα Εξουσιοδοτημένο Κέντρο Σέρβις.

Οι απαραίτητες πληροφορίες για το Κέντρο Σέρβις βρίσκονται στην πινακίδα τεχνικών χαρακτηριστικών. Καταγράψτε αυτές τις πληροφορίες:

- Μοντέλο .....
- Αριθμός σειράς (SN.) .....

## 9.2 Τα αποτελέσματα πλύσης και στεγνώματος δεν είναι ικανοποιητικά

Πρόβλημα	Πιθανή αιτία	Πιθανή αντιμετώπιση
Τα πιάτα δεν είναι καθαρά.	Το επιλεγμένο πρόγραμμα δεν ήταν κατάλληλο για τον τύπο φορτίου ή/και τον βαθμό λερώματος.	Βεβαιωθείτε ότι το πρόγραμμα είναι κατάλληλο για τον τύπο φορτίου ή/και τον βαθμό λερώματος.
	Το καλάθι δεν ήταν σωστά φορτωμένο και κατά συνέπεια το νερό δεν ερχόταν σε επαφή με όλες τις επιφάνειες.	Φορτώστε σωστά το καλάθι.
	Δεν ήταν δυνατή η ελεύθερη περιστροφή του εκτοξευτήρα νερού λόγω λανθασμένης διεύθεσης του φορτίου.	Βεβαιωθείτε ότι ο εκτοξευτήρας νερού μπορεί να περιστρέφεται ελεύθερα πριν προχωρήσετε στην έναρξη ενός προγράμματος.
	Είναι φραγμένα τα φίλτρα.	Βεβαιωθείτε ότι τα φίλτρα είναι καθαρά.
	Τα φίλτρα δεν έχουν συναρμολογηθεί και τοποθετηθεί σωστά.	Βεβαιωθείτε ότι τα φίλτρα έχουν συναρμολογηθεί και τοποθετηθεί σωστά.
	Η ποσότητα απορρυπαντικού δεν ήταν επαρκής ή δεν χρησιμοποιήθηκε απορρυπαντικό.	Βεβαιωθείτε ότι χρησιμοποιείται η σωστή ποσότητα απορρυπαντικού.
Επικαθίσεις αλάτων στα πιάτα.	Η θήκη αλατιού είναι άδεια.	Γεμίστε τη θήκη αλατιού με ειδικό αλάτι για πλυντήρια πιάτων.
	Δεν έχει κλείσει σωστά το καπάκι της θήκης αλατιού.	Βεβαιωθείτε ότι η θήκη αλατιού έχει κλείσει σωστά.
Υπάρχουν γραμμές ή λευκοί λεκέδες στα ποτήρια και τα πιάτα.	Το επίπεδο του αποσκληρυντή νερού είναι πολύ υψηλό.	Ρυθμίστε τον αποσκληρυντή νερού σε χαμηλότερο επίπεδο.
Υπάρχουν γαλάζιες επιστρώσεις στα ποτήρια και τα πιάτα.	Η ποσότητα λαμπρυντικού είναι πολύ μεγάλη.	Ρυθμίστε τη θήκη λαμπρυντικού σε χαμηλότερη θέση.
	Το πρόβλημα μπορεί να οφείλεται στο απορρυπαντικό.	Δοκιμάστε διαφορετική μάρκα απορρυπαντικού.

Πρόβλημα	Πιθανή αιτία	Πιθανή αντιμετώπιση
Τα πιάτα είναι υγρά και θαμπά.	Έχει επιλεγθεί ένα πρόγραμμα χωρίς φάση στεγνώματος. Η θήκη λαμπρυντικού είναι άδεια.	Επιλέξτε ένα πρόγραμμα με φάση στεγνώματος. Γεμίστε τη θήκη λαμπρυντικού με λαμπρυντικό.

### 9.3 Κωδικοί σφάλματος

Κωδικός	Επεξήγηση	Πιθανή αιτία
E1	Μεγαλύτερης διάρκειας χρόνος παροχής νερού.	Η βρύση δεν είναι ανοιχτή ή η παροχή νερού είναι περιορισμένη ή η πίεση νερού είναι πολύ χαμηλή.
E3	Η απαιτούμενη θερμοκρασία δεν έχει επιτευχθεί.	Δυσλειτουργία θερμαντικού στοιχείου.
E4	Υπερπλήρωση.	Υπερβολική παροχή νερού ή κάποιο εξάρτημα του πλυντηρίου πιάτων έχει διαρροή.

## 10. ΕΓΚΑΤΑΣΤΑΣΗ

### 10.1 Συναρμολόγηση



Φροντίστε να τοποθετήσετε τη συσκευή με ελάχιστο κενό χώρο 50 mm και από τις δύο πλευρές της πλήρως ανοιγμένης πόρτας.

Διατηρήστε 5 mm απόσταση μεταξύ και των δύο πλευρών της συσκευής και του ντουλαπιού. Υπάρχουν δύο πιθανότητες για την οπή του ντουλαπιού για τη συσκευή.

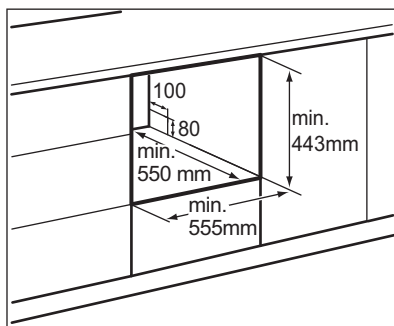

- 1 Οπή καλωδίου ρεύματος, σωλήνα αδειάσματος και γραμμής παροχής νερού. Για να διευκολύνετε τη σωστή εγκατάσταση, τοποθετήστε την οπή στα δεξιά ή τα αριστερά της συσκευής.

## 10.2 Ηλεκτρική σύνδεση



### ΠΡΟΕΙΔΟΠΟΙΗΣΗ!

Μη χρησιμοποιείτε καλώδιο προέκτασης ή/και προσαρμογέα φως με αυτή τη συσκευή.



### ΠΡΟΕΙΔΟΠΟΙΗΣΗ!

Μην κόβεται ή αφαιρείτε τη γείωση.



### ΠΡΟΕΙΔΟΠΟΙΗΣΗ!

Πραγματοποιήστε την ηλεκτρική σύνδεση με το καλώδιο ρεύματος.



Για την ονομαστική τάση ελέγξτε την πινακίδα τεχνικών χαρακτηριστικών.

## 10.3 Σύνδεση αποστράγγισης νερού

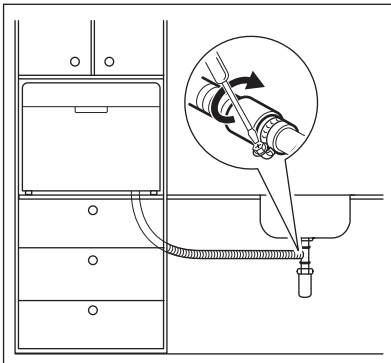
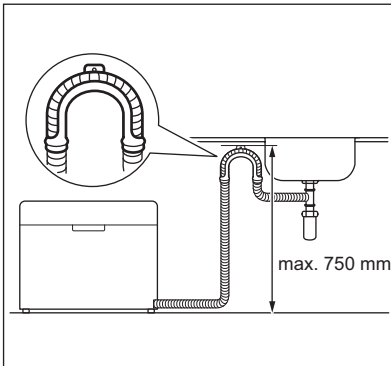

- Συνδέστε τον σωλήνα αδειάσματος νερού σε σωλήνα αποχέτευσης με ελάχιστη διάμετρο 40 mm.
- Τοποθετήστε τον σωλήνα αδειάσματος απευθείας στον νεροχύτη. Χρησιμοποιήστε το ειδικό πλαστικό στηρίγματα.

Ο σωλήνας αδειάσματος νερού πρέπει να απέχει λιγότερο από 750 mm από το κάτω μέρος της συσκευής για την αποφυγή προβλημάτων κατά τις φάσεις αδειάσματος.

Αφαιρέστε την τάπα του νεροχύτη όταν η συσκευή αδειάζει το νερό για την αποφυγή της επιστροφής του νερού στη συσκευή.

Η προέκταση του σωλήνα αδειάσματος νερού δεν πρέπει να ξεπερνά τα 2 m. Η εσωτερική διάμετρος δεν πρέπει να είναι μικρότερη από τη διάμετρο του σωλήνα αδειάσματος.

Αν συνδέσετε τον σωλήνα αδειάσματος νερού σε σιφόνι κάτω από τον νεροχύτη, αφαιρέστε την πλαστική μεμβράνη (A). Αν δεν απομακρύνετε τη μεμβράνη, τα υπολείμματα τροφών μπορεί να προκαλέσουν φράξιμο στο σιφόνι του εύκαμπτου σωλήνα αποστράγγισης.

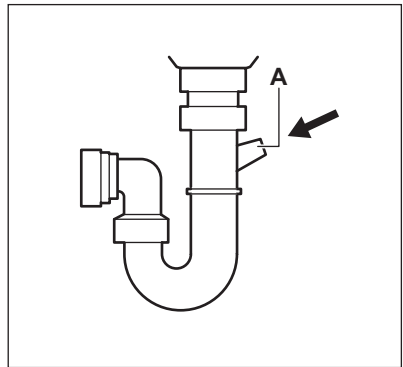

## 10.4 Τελικός έλεγχος

Τα ακόλουθα πρέπει να ελεγχθούν πριν από την έναρξη λειτουργίας του πλυντηρίου πιάτων.

- Η συσκευή είναι οριζοντιωμένη και στερεωμένη σωστά.
- Η βαλβίδα παροχής είναι ανοιχτή.

- Οι σύνδεσμοι του σωλήνα παροχής είναι πλήρως σφικμένοι και δεν έχουν διαρροή.
- Τα καλώδια είναι σφικτά συνδεδεμένα.
- Η τροφοδοσία είναι ενεργοποιημένη.
- Οι σωλήνες παροχής νερού και αδειάσματος είναι στερεωμένοι.
- Όλα τα έντυπα και τα υλικά συσκευασίας έχουν αφαιρεθεί από το πλυντήριο πιάτων.

## 11. ΤΕΧΝΙΚΑ ΣΤΟΙΧΕΙΑ

### 11.1 δελτίο πληροφοριών για το προϊόν

Εμπορικό σήμα	Electrolux
Μοντέλο	ESF2400OW 911046001 ESF2400OH 911046003 ESF2400OK 911046004 ESF2400OS 911046005
Διαβαθμισμένη χωρητικότητα (ήτοι κανονικά ατομικά σερβίτσια)	6
Τάξη ενεργειακής απόδοσης	A+
Κατανάλωση ενέργειας σε kWh ανά έτος με βάση 280 κανονικούς κύκλους καθαρισμού με χρήση κρύου νερού και κατανάλωση στην κατάσταση χαμηλής ισχύος. Η πραγματική κατανάλωση ενέργειας εξαρτάται από τον τρόπο χρήσης της συσκευής.	175
Κατανάλωση ενέργειας του κανονικού κύκλου καθαρισμού (kWh)	0.609
Κατανάλωση ενέργειας σε κατάσταση εκτός λειτουργίας (W)	0.49 W
Κατανάλωση ενέργειας σε κατάσταση αναμονής (W)	0.49 W
Κατανάλωση νερού σε λίτρα ανά έτος, με βάση 280 κανονικούς κύκλους καθαρισμού. Η πραγματική κατανάλωση νερού εξαρτάται από τον τρόπο χρήσης της συσκευής.	1820
Τάξη απόδοσης στεγνώματος σε κλίμακα από G (κατώτατη απόδοση) μέχρι A (ανώτατη απόδοση)	A
Το «τυπικό πρόγραμμα» είναι ο τυπικός κύκλος καθαρισμού που αφορούν οι πληροφορίες στην ετικέτα και στο δελτίο. Το πρόγραμμα αυτό είναι κατάλληλο για να καθαρίζονται κανονικά λερωμένα επιτραπέζια σκεύη και ότι είναι το αποδοτικότερο πρόγραμμα ως προς τον συνδυασμό της κατανάλωσης ενέργειας και της κατανάλωσης νερού. Αναφέρεται ως οικολογικό πρόγραμμα "Eco".	ECO
Διάρκεια του κανονικού προγράμματος καθαρισμού (λεπτά)	195

Διάρκεια της κατάστασης αναμονής (λεπτά)	30
Στάθμη ηχητικής ισχύος (db(A) re 1pW)	52
Εντοιχιζόμενο μοντέλο συσκευής N/O	Όχι

## 11.2 Επιπλέον τεχνικά στοιχεία

Ύψος	438 mm
Πλάτος	550 mm
Βάθος	500 mm
Βάθος με την πόρτα πλήρως ανοιχτή	812 mm
Τάση συνδεδεμένου φορτίου	Δείτε την πινακίδα τεχνικών χαρακτηριστικών
Πίεση νερού	0.04 - 1.0 MPa
Ηλεκτρική τροφοδοσία	Δείτε την πινακίδα τεχνικών χαρακτηριστικών

## 12. ΠΕΡΙΒΑΛΛΟΝΤΙΚΑ ΘΕΜΑΤΑ

Ανακυκλώστε τα υλικά που φέρουν το σύμβολο . Τοποθετήστε τα υλικά συσκευασίας σε κατάλληλα δοχεία για ανακύκλωση. Συμβάλετε στην προστασία του περιβάλλοντος και της ανθρώπινης υγείας ανακυκλώνοντας τις άχρηστες ηλεκτρικές και ηλεκτρονικές συσκευές.

Μην απορρίπτετε με τα οικιακά απορρίμματα συσκευές που φέρουν το σύμβολο . Επιστρέψτε το προϊόν στην τοπική σας μονάδα ανακύκλωσης ή επικοινωνήστε με τη δημοτική αρχή.

## INDICE

1. INFORMAZIONI DI SICUREZZA.....	22
2. ISTRUZIONI DI SICUREZZA.....	24
3. DESCRIZIONE DEL PRODOTTO.....	26
4. PANNELLO DI CONTROLLO .....	26
5. PROGRAMMI .....	27
6. UTILIZZO QUOTIDIANO.....	29
7. CONSIGLI E SUGGERIMENTI UTILI.....	33
8. PULIZIA E CURA.....	34
9. RISOLUZIONE DEI PROBLEMI.....	35
10. INSTALLAZIONE.....	37
11. DATI TECNICI.....	39

## PENSATI PER VOI

Grazie per aver acquistato un'apparecchiatura Electrolux. Avete scelto un prodotto che ha alle spalle decenni di esperienza professionale e innovazione. Ingegnoso ed elegante, è stato progettato pensando a voi. Quindi, in qualsiasi momento desiderate utilizzarlo, potete esser certi di ottenere sempre i migliori risultati.

Benvenuti in Electrolux.

**Visitate il nostro sito web per:**



Ricevere consigli d'uso, scaricare i nostri opuscoli, eliminare eventuali anomalie, ottenere informazioni sull'assistenza:

**[www.electrolux.com/webselfservice](http://www.electrolux.com/webselfservice)**



Registrare il vostro prodotto e ricevere un servizio migliore:

**[www.registerelectrolux.com](http://www.registerelectrolux.com)**



Acquistare accessori, materiali di consumo e ricambi originali per la vostra apparecchiatura:

**[www.electrolux.com/shop](http://www.electrolux.com/shop)**

## SERVIZIO CLIENTI E MANUTENZIONE

Consigliamo sempre l'impiego di ricambi originali.

Quando si contatta il Centro di Assistenza autorizzato, accertarsi di disporre dei seguenti dati: Modello, numero dell'apparecchio (PNC), numero di serie.

Le informazioni si trovano sulla targhetta di identificazione.

 **Avvertenza/Attenzione** - Importanti Informazioni per la sicurezza

 **Informazioni e suggerimenti generali**

 **Informazioni sull'ambiente**

Con riserva di modifiche.

### 1. INFORMAZIONI DI SICUREZZA

Leggere attentamente le istruzioni fornite prima di installare e utilizzare l'apparecchiatura. I produttori non

sono responsabili di eventuali lesioni o danni derivanti da un'installazione o un uso scorretti. Conservare sempre le istruzioni in un luogo sicuro e accessibile per poterle consultare in futuro.

## 1.1 Avvertenze di sicurezza generali

- Questo elettrodomestico è destinato ad un uso domestico e applicazioni simili, quali:
  - case di campagna; cucine di negozi, uffici e altri ambienti di lavoro;
  - clienti di hotel, motel, bed and breakfast e altri ambienti residenziali.
- Non modificare le specifiche tecniche dell'apparecchiatura.
- La pressione di esercizio dell'acqua (minima e massima) deve essere compresa tra 0.3 (0.03) / 10 (1) bar (MPa)
- Rispettare il numero massimo di 6 coperti.
- Se il cavo di alimentazione è danneggiato, deve essere sostituito dal produttore, dal Centro di Assistenza Autorizzato o da una persona qualificata per evitare situazioni di pericolo.
- Mettere le posate all'interno del cestello con le estremità appuntite rivolte verso il basso, oppure metterle nel cassetto delle posate in posizione orizzontale con le estremità affilate rivolte verso il basso.
- Non lasciare l'apparecchiatura con la porta aperta senza sorveglianza per evitare che qualcuno inciampi e cada.
- Prima di eseguire qualunque intervento di manutenzione, spegnere l'apparecchiatura ed estrarre la spina dalla presa.
- Non usare acqua spray ad alta pressione né vapore per pulire l'apparecchio.

- Qualora l'apparecchiatura disponga di aperture di ventilazione nella base, queste non vanno coperte da oggetti quali ad esempio un tappeto.
- L'apparecchiatura deve essere collegata correttamente all'impianto idrico con i tubi nuovi forniti. I tubi usati non devono essere riutilizzati.

## 1.2 Sicurezza dei bambini e delle persone vulnerabili

- Questa apparecchiatura può essere usata da bambini a partire dagli 8 anni e da adulti con limitate capacità fisiche, sensoriali o mentali o con scarsa esperienza o conoscenza sull'uso dell'apparecchiatura, solamente se sorvegliati o se istruiti relativamente all'uso dell'apparecchiatura e se hanno compreso i rischi coinvolti.
- I bambini di età compresa fra i 3 e gli 8 anni e le persone con disabilità diffuse e complesse vanno tenuti lontani dall'apparecchiatura a meno che non vi sia una supervisione continua.
- Tenere lontani dall'apparecchiatura i bambini al di sotto dei 3 anni se non costantemente supervisionati.
- Non consentire ai bambini di giocare con l'apparecchiatura.
- Tenere i detersivi al di fuori della portata dei bambini.
- Tenere i bambini e gli animali domestici lontano dall'apparecchiatura quando l'oblò è aperto.
- I bambini non devono eseguire interventi di pulizia e manutenzione sull'apparecchiatura senza essere supervisionati.

## 2. ISTRUZIONI DI SICUREZZA

### 2.1 Installazione

- Togliere tutto l'imballaggio e i bulloni per il trasporto.
- Non installare o utilizzare l'apparecchiatura se è danneggiata.
- Non collocare o usare l'apparecchiatura in un luogo in cui la temperatura possa scendere al di sotto di 0°C.
- Attenersi alle istruzioni fornite insieme all'apparecchiatura.
- Non spostare l'apparecchiatura senza averla prima scollegata dall'alimentazione elettrica.

## 2.2 Collegamento elettrico



### AVVERTENZA!

Rischio di incendio e scossa elettrica.

- L'apparecchiatura deve disporre di una messa a terra.
- Verificare che i parametri sulla targhetta siano compatibili con le indicazioni elettriche dell'alimentazione.
- Utilizzare sempre una presa elettrica con contatto di protezione correttamente installata.
- Non utilizzare prese multiple e prolunghe.
- Accertarsi di non danneggiare la spina e il cavo. Qualora il cavo elettrico debba essere sostituito, l'intervento dovrà essere effettuato dal nostro Centro di Assistenza autorizzato.
- Inserire la spina di alimentazione nella presa solo al termine dell'installazione. Verificare che la spina di alimentazione rimanga accessibile dopo l'installazione.
- Non tirare il cavo di alimentazione per scollegare l'apparecchiatura. Tirare sempre dalla spina.
- L'apparecchiatura è dotata di una presa 13 A. Se si rendesse necessario cambiare il fusibile della spina di alimentazione, utilizzarne uno da 13 A ASTA (BS 1362) (solo Regno Unito e Irlanda).

## 2.3 Collegamento dell'acqua

- Non danneggiare i tubi dell'acqua.
- Prima di eseguire il collegamento a tubi nuovi, tubi non usati a lungo, dove sono stati eseguiti interventi di riparazione o sono stati inseriti nuovi dispositivi (misuratori dell'acqua, ecc.), lasciar scorrere l'acqua fino a che non sarà trasparente e limpida.

- Verificare che non vi siano perdite visibili durante e dopo il primo uso dell'apparecchiatura.
- Se il tubo di carico è danneggiato, chiudere immediatamente il rubinetto e scollegare immediatamente la spina dalla presa elettrica. Contattare il Centro di Assistenza autorizzato per sostituire il tubo di carico dell'acqua.

## 2.4 Utilizzare

- Non appoggiare o tenere liquidi o materiali infiammabili, né oggetti facilmente incendiabili sull'apparecchiatura, al suo interno o nelle immediate vicinanze.
- I detersivi per la lavastoviglie sono pericolosi. Attenersi alle istruzioni di sicurezza riportate sulla confezione del detersivo.
- Non bere o giocare con l'acqua all'interno dell'apparecchiatura.
- Non rimuovere i piatti dall'apparecchiatura fino al completamento del programma. Potrebbe rimanere del detergente sui piatti.
- Non sedersi o salire sull'oblò aperto dell'apparecchiatura.
- L'apparecchiatura può rilasciare vapore caldo se si apre la porta durante lo svolgimento del programma.

## 2.5 Smaltimento



### AVVERTENZA!

Rischio di lesioni o soffocamento.

- Staccare la spina dall'alimentazione elettrica.
- Tagliare il cavo di rete e smaltirlo.
- Rimuovere il blocco porta per evitare che bambini e animali domestici rimangano chiusi all'interno dell'apparecchiatura.

## 3. DESCRIZIONE DEL PRODOTTO

### 3.1 Panoramica

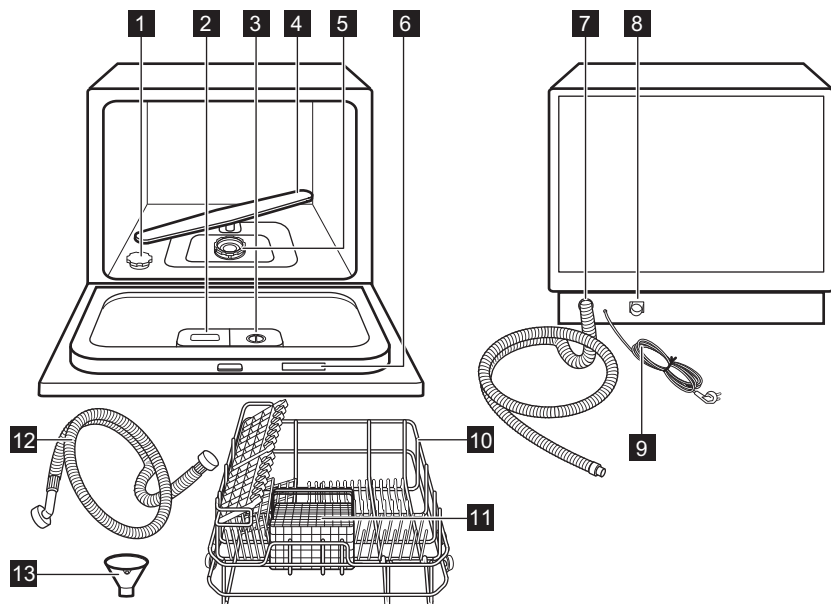

- 1** Contenitore del sale
- 2** Contenitore del detersivo
- 3** Contenitore del brillantante
- 4** Mulinello
- 5** Filtri
- 6** Targhetta dei dati
- 7** Tubo flessibile di scarico

- 8** Collegamento tubo di carico
- 9** Cavo dell'alimentazione
- 10** Cestello
- 11** Cestello portaposate
- 12** Tubo di carico
- 13** Imbuto

## 4. PANNELLO DI CONTROLLO

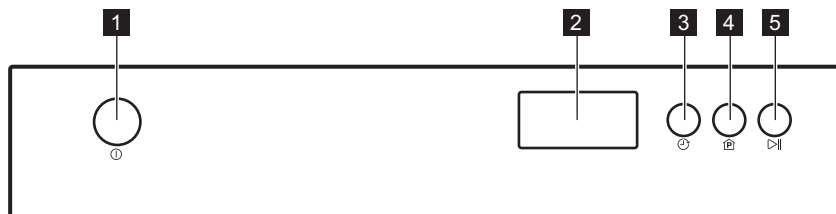

- 1** Pulsante On/Off
- 2** Display

- 3** Partenza Ritardata
- 4** Programmi

## 5 Avvio/Pausa (Start/Pause)

### 4.1 Spie

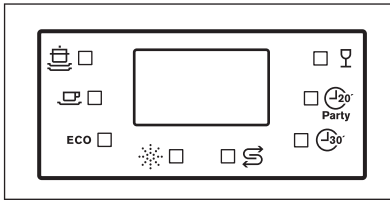





Spia	Descrizione
	Programma Intensive
	Programma Normal
ECO	Programma ECO
	Brillantante
	Sale
	Programma Quick Plus
	Programma 20 min party
	Programma Glass

## 5. PROGRAMMI

### 5.1 Programmi

Fasi del programma	Grado di sporco Tipo di carico	Fasi del ciclo	Detersivo prelavaggio/lavaggio principale	Durata (min)	Energia elettrica (kWh)	Acqua (l)	Brillantante
 Intensive	Sporco difficile, ostinato Pentole, tegami e casseruole	<ul style="list-style-type: none"> <li>• Prelavaggio 50°C</li> <li>• Lavaggio a 70°C</li> <li>• Risciacquo a 70°C</li> <li>• Asciugatura</li> </ul>	3 g/15 g	140	0.9	10.0	Sì

Fasi del programma	Grado di sporco Tipo di carico	Fasi del ciclo	Detersivo prelavaggio/lavaggio principale	Durata (min)	Energia elettrica (kWh)	Acqua (l)	Brillante
 Normal	Sporco normale Pentole, piatti, bicchieri, tegami	<ul style="list-style-type: none"> <li>• Prelavaggio</li> <li>• Lavaggio a 60 °C</li> <li>• Risciacquo a 70 °C</li> <li>• Asciugatura</li> </ul>	3 g/15 g	120	0.7	8.0	Sì
 ECO EN 50242	Sporco normale Stoviglie, posate	<ul style="list-style-type: none"> <li>• Prelavaggio</li> <li>• Lavaggio a 50 °C</li> <li>• Risciacquo a 70 °C</li> <li>• Asciugatura</li> </ul>	3 g/15 g	190	0.61	6.5	Sì
 Glass	Sporco normale o leggero Bicchieri, cristalli, ceramica	<ul style="list-style-type: none"> <li>• Lavaggio a 45 °C</li> <li>• Risciacquo a 60 °C</li> <li>• Asciugatura</li> </ul>	18g	75	0.5	7.0	Sì
 Party 20 min party	Sporco fresco Tazze da caffè, bicchieri	<ul style="list-style-type: none"> <li>• Lavaggio a 46 °C</li> <li>• Risciacquo a 42 °C</li> </ul>	5g	20	0.33	7.0	
 Quick Plus	Sporco leggero Tutto	<ul style="list-style-type: none"> <li>• Lavaggio a 40 °C</li> <li>• Risciacquo a 40 °C</li> </ul>	15g	30	0.25	6.0	

## 5.2 Impostazione ed avvio di un programma

### Avvio di un programma

1. Chiudere la porta dell'apparecchiatura.
2. Aprire il rubinetto dell'acqua.
3. Premere il tasto On/Off per attivare l'apparecchiatura.
4. Per impostare un programma, premere Programmi finché la spia del programma selezionato non si accende.
5. Premere Avvio/Pausa per avviare il programma.

### Avvio del programma con Partenza ritardata

1. Chiudere la porta dell'apparecchiatura.
2. Aprire il rubinetto dell'acqua.
3. Premere il tasto On/Off per accendere l'apparecchiatura.
4. Impostare un programma.
5. Premere il tasto Partenza ritardata per ritardare un programma fino a 24 ore.

La spia di prelavaggio si accende.

6. Premere il tasto Avvio/Pausa per avviare il conto alla rovescia. ":" il simbolo lampeggia.

Appena è completato il conto alla rovescia, il programma si avvia automaticamente.

### Annullamento della Partenza ritardata

1. Premere Avvio/Pausa.
2. Premere partenza ritardata fino a quando non compare lo 0.
3. Premere Avvio/Pausa. Il programma si avvia automaticamente.

### Interruzione di un programma

1. Aprire la porta dell'apparecchiatura. L'apparecchiatura si arresta.
  2. Chiudere la porta dell'apparecchiatura.
- Il programma riprende dal punto in cui era stato interrotto.

### Annullamento di un programma

Tenere premuto il tasto On/Off per circa 3 secondi per annullare il programma.



Verificare che vi sia del detersivo nell'apposito contenitore prima di avviare un nuovo programma.

### Fine programma

Una volta terminato un programma, viene emesso un segnale acustico intermittente per circa 8 secondi.

1. Premere il tasto On/Off per spegnere l'apparecchiatura.
2. Chiudere il rubinetto dell'acqua.



- Lasciare raffreddare le stoviglie prima di estrarle dall'apparecchiatura. Le stoviglie calde possono essere più facilmente danneggiabili.
- Sulle pareti laterali e sulla porta dell'apparecchiatura può formarsi della condensa perché l'acciaio inox si raffredda più velocemente della ceramica.

## 6. UTILIZZO QUOTIDIANO

### 6.1 Uso dell'apparecchiatura

1. Riempire il contenitore del sale con sale per lavastoviglie.

2. Riempire il contenitore del brillantante.
3. Caricare il cestello.
4. Aprire il rubinetto dell'acqua.

5. Impostare il programma corretto per il tipo di carico ed il grado di sporco.
6. Aggiungere il detersivo.
7. Avviare il programma.

## 6.2 Uso del sale per lavastoviglie

L'acqua dura contiene un'elevata quantità di minerali che possono causare danni all'apparecchiatura e risultati di lavaggio scadenti. Il decalcificatore dell'acqua neutralizza tali minerali.

Contattare l'ente locale di erogazione idrica per conoscere la durezza locale dell'acqua.



### ATTENZIONE!

Utilizzare solo sale specifico per lavastoviglie. Altri tipi di sale potrebbero provocare danni all'apparecchiatura.

### Riempire il contenitore del sale

1. Ruotare il tappo del contenitore del sale in senso antiorario e aprirlo.
2. Versare 1 litro d'acqua nel contenitore del sale (solo la prima volta).
3. Riempire il contenitore con il sale per lavastoviglie servendosi dell'imbuto.

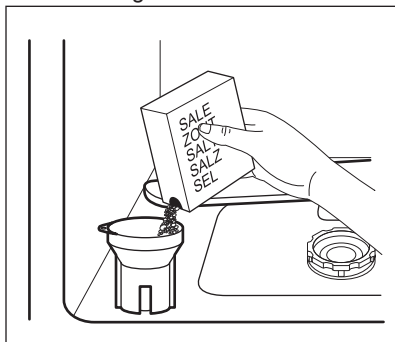

4. Togliere l'eventuale sale rimasto attorno all'apertura del contenitore.
5. Ruotare il tappo del contenitore del sale in senso orario per chiuderlo.



L'acqua e il sale possono fuoriuscire dal contenitore del sale quando si riempie quest'ultimo; ciò potrebbe causare rischio di corrosione. Per evitarlo, avviare immediatamente un programma dopo aver riempito il contenitore del sale.



Riempire il contenitore del sale quando la spia appare sul display.

## Decalcificatore dell'acqua

Il decalcificatore rimuove dall'acqua i minerali che avrebbero effetti negativi sui risultati di lavaggio e sull'apparecchiatura.

La durezza dell'acqua dipende dal contenuto di questi minerali. La durezza dell'acqua è misurata in scale equivalenti.

Il decalcificatore dell'acqua deve essere regolato in base alla durezza dell'acqua locale. Per informazioni sulla durezza dell'acqua nella propria zona è possibile rivolgersi all'ente erogatore locale. È importante impostare il livello corretto del decalcificatore dell'acqua per garantire buoni risultati di lavaggio.

Per modificare le impostazioni del decalcificatore dell'acqua:

1. Chiudere la porta dell'apparecchiatura.
2. Premere il tasto On/Off
3. Premere immediatamente Avvio/ Pausa e tenerlo premuto per 6 secondi.
4. Il display mostra il livello attuale del decalcificatore dell'acqua.
5. Premere immediatamente Avvio/ Pausa per scegliere il livello desiderato.
6. Il livello viene memorizzato dopo 6 secondi.

## Durezza dell'acqua

Durezza dell'acqua		Livello del decalcificatore dell'acqua
Gradi tedeschi (°dH)	Unità internazionale (mmol/l)	
0 - 5	0.0 - 0.9	H1
6 - 11	1.0 - 2.0	H2
12 - 17	2.1 - 3.0	H3
18 - 22	3.1 - 4.0	H4 <sup>1)</sup>
23 - 34	4.1 - 6.1	H5
35 - 45	6.2 - 8.0	H6

1) Impostazioni di fabbrica.

**Se si utilizza un detersivo standard, impostare un livello di durezza dell'acqua adeguato per mantenere l'indicatore di riempimento del sale attivo.**

### 6.3 Uso del detersivo



#### ATTENZIONE!

Utilizzare solo detersivi per lavastoviglie.



Per motivi ecologici, non usare una quantità di detersivo superiore a quella consigliata dal produttore.



Riempire il contenitore del detersivo prima di ogni ciclo di lavaggio.

### Versare il detersivo nell'apposito contenitore

1. Premere il tasto di sgancio (A) per aprire il coperchio (B) del contenitore del detersivo.

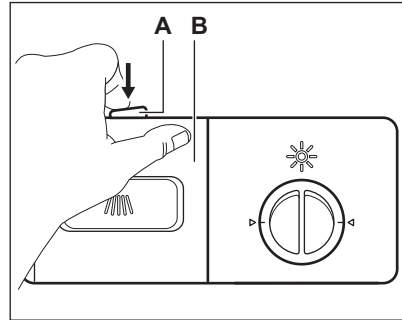

2. Mettere il detersivo (circa 15 grammi) nel contenitore (C). Il contenitore dispone di 2 parti (D) e (E) che fanno riferimento a due diverse quantità di detersivo (15 g e 25 g). Mettere il detersivo in pastiglie nella parte (E) del contenitore.

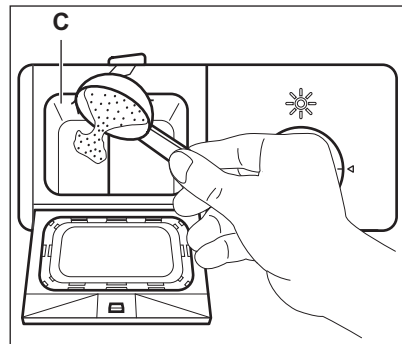

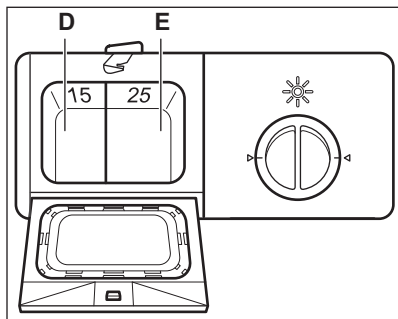

3. Chiudere il contenitore del detersivo. Premere il coperchio fino a che il tasto di sgancio non si blocca in posizione.
4. Se il programma ha una fase di prelavaggio, mettere una piccola quantità di detersivo (circa 3 g) sul coperchio del contenitore del detersivo.

**i** Il detersivo in pastiglie non si scioglie completamente durante i programmi brevi e i residui di detersivo possono rimanere sulle stoviglie una volta terminato il programma. Consigliamo di utilizzare il detersivo in pastiglie con i programmi lunghi.

#### 6.4 Usare di nuovo separatamente il detersivo, il sale ed il brillantante

1. Riempire il contenitore del sale e il contenitore del brillantante.
2. Avviare un programma senza piatti.
3. Una volta terminato il programma, regolare la posizione del contenitore del brillantante.

#### 6.5 Uso del brillantante



##### ATTENZIONE!

Utilizzare solo prodotti brillantanti specifici per lavastoviglie.

**i** Il brillantante permette di asciugare le stoviglie senza strisce o macchie. Il brillantante viene erogato automaticamente durante la fase dell'ultimo risciacquo.

#### Riempire il contenitore del brillantante

1. Ruotare il tappo (F) in senso antiorario e rimuoverlo.

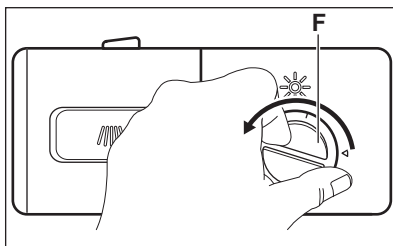

2. Riempire il contenitore del brillantante (G). Il simbolo "MAX" indica il livello massimo.

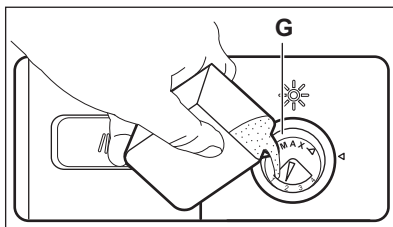

3. Rimuovere l'eventuale brillantante fuoriuscito con un panno assorbente, per evitare che si formi troppa schiuma durante il programma.
4. Riposizionare il tappo e ruotarlo in senso orario fino a bloccarlo. Assicurarsi che i simboli sul tappo e sul contenitore siano allineati.

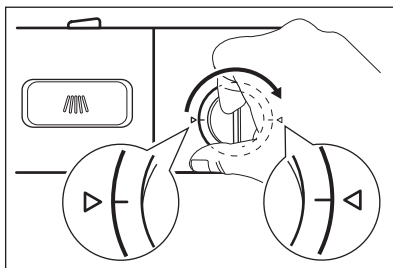

Riempire il contenitore del brillantante quando la spia corrispondente compare sul display.

## Regolare il dosaggio del brillantante

Impostazione di fabbrica: posizione 3.

È possibile impostare il livello del brillantante da 1 (dosaggio minore) a 4 (dosaggio maggiore).

Ruotare il selettore del brillantante (H) per aumentare o diminuire il dosaggio.

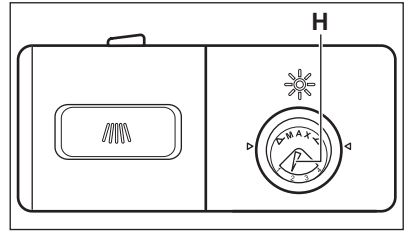

## 7. CONSIGLI E SUGGERIMENTI UTILI

### 7.1 Caricare il cestello

Le file dei supporti nel cestello inferiore possono essere abbassate per caricare pentole, padelle e insalatiere.

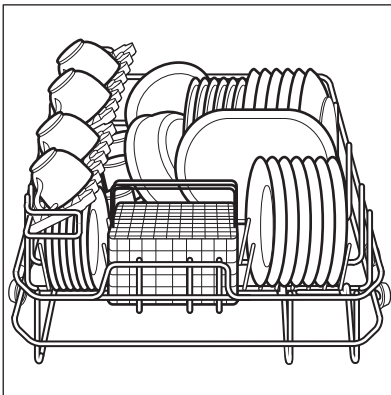
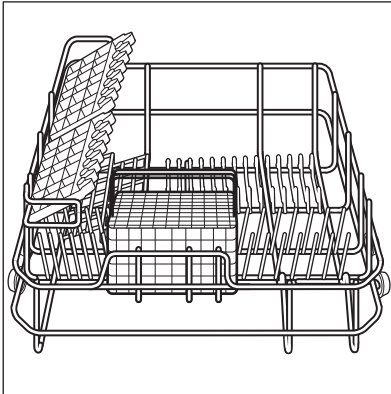

Mischiare i cucchiari ad altre posate per impedire che aderiscano gli uni agli altri.

Il cestello portaposate dispone di 2 griglie portaposate che possono essere facilmente rimosse.

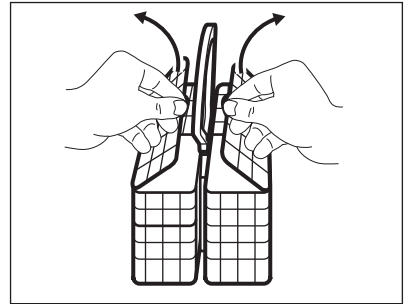

### ATTENZIONE!

Prima di avviare un programma, assicurarsi che il mulinello possa ruotare liberamente.

### 7.2 Consigli e suggerimenti utili

- Non inserire nell'apparecchiatura oggetti che possano assorbire acqua (spugne, panni per la pulizia).
- Eliminare i residui di cibo dalle stoviglie.
- Ammorbidire le tracce di bruciato sulle stoviglie.
- Disporre gli utensili cavi (tazze, bicchieri e padelle) con l'apertura rivolta verso il basso.
- Assicurarsi che l'acqua non si depositi nei contenitori o nelle ciotole.
- Assicurarsi che le posate e i piatti non aderiscano tra loro.
- Verificare che i bicchieri non si tocchino l'un l'altro.

- Disporre gli oggetti piccoli nel cestello portaposate.
- Collocare i cucchiai insieme ad altri tipi di posate per evitare che aderiscano tra loro.
- Quando si inseriscono le stoviglie nei cestelli, assicurarsi che l'acqua raggiunga tutte le superfici.
- Assicurarsi che gli oggetti leggeri non si muovano.
- Le stoviglie in plastica e i tegami in materiale antiaderente tendono a trattenere le gocce d'acqua.
- I coltelli a lama lunga sono potenzialmente pericolosi se posizionati verticalmente.

## 8. PULIZIA E CURA

### 8.1 Manutenzione



#### AVVERTENZA!

Prima di eseguire qualunque intervento di manutenzione, spegnere l'apparecchiatura ed estrarre la spina dalla presa.



#### ATTENZIONE!

Non utilizzare l'apparecchiatura senza i filtri.

Assicurarsi che i filtri siano posizionati correttamente. Un'errata posizione dei filtri può comportare scadenti risultati di lavaggio e danni all'apparecchiatura.



Filtri sporchi e mulinelli ostruiti riducono i risultati di lavaggio. Controllare regolarmente il livello di sporco e, se necessario, pulire i filtri.

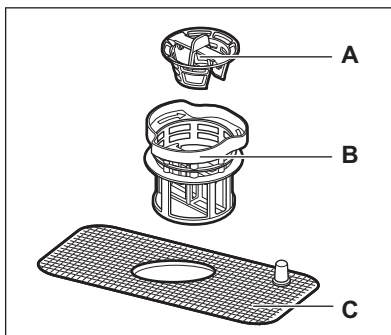

1. Ruotare il filtro a grana fine (B) in senso antiorario ed estrarlo dal gruppo.
2. Rimuovere il filtro a grana grossa (A) estraendolo dal filtro a grana fine (B).
3. Lavare bene i filtri con dell'acqua e una spazzola.
4. Posizionare il filtro a maglia grossa (A) nel filtro a grana fine (B).
5. Sistemare il gruppo filtro nella vasca e ruotare il filtro a grana fine (B) in senso orario finché non si blocca.

### 8.2 Estrazione e pulizia dei filtri

Il filtro si compone di tre parti.

- A. Filtro a grana grossa
- B. Filtro a grana fine
- C. Filtro principale

### 8.3 Pulizia del mulinello

Non rimuovere il mulinello. Se i fori del mulinello sono ostruiti da residui di sporco, liberarli servendosi di un oggetto a punta fine.

### 8.4 Per pulire le superfici esterne

Pulire le superfici esterne dell'apparecchiatura e il pannello dei comandi con un panno morbido inumidito.

Utilizzare solo detergenti neutri.

Non usare prodotti abrasivi, spugnette abrasive o solventi (ad es. acetone).

## 8.5 Protezione dal gelo

Proteggere l'apparecchiatura dal gelo ad esempio in inverno. Dopo ciascun ciclo:

1. Scollegare l'apparecchiatura dalla rete elettrica.
2. Chiudere l'acqua di alimentazione e scollegare il tubo di ingresso

dell'acqua dalla valvola corrispondente.

3. Scaricare l'acqua dal tubo di ingresso e dalla valvola dell'acqua.
4. Collegare il tubo di ingresso dell'acqua alla valvola dell'acqua.
5. Rimuovere il filtro sul fondo della vasca ed utilizzare una spugna per raccogliere l'acqua nella vaschetta.

# 9. RISOLUZIONE DEI PROBLEMI



### AVVERTENZA!

Fare riferimento ai capitoli sulla sicurezza.

## 9.1 Cosa fare se...

Se l'apparecchiatura non si avvia o si arresta durante il funzionamento, prima

di contattare il Centro di Assistenza Autorizzato, tentare di risolvere il problema da soli con l'aiuto delle informazioni riportate in tabella.

In alcuni casi la spia del programma lampeggia ad intermittenza ad indicare un guasto.

Problema e codice allarme	Possibile soluzione
<p>L'apparecchiatura non carica acqua.</p> <ul style="list-style-type: none"> <li>• Il display del programma mostra E1.</li> <li>• Viene emesso un segnale acustico intermittente per circa 30 secondi.</li> </ul>	<ul style="list-style-type: none"> <li>• Controllare che il rubinetto dell'acqua sia aperto.</li> <li>• Controllare che la pressione dell'acqua di alimentazione non sia troppo bassa. Per ottenere informazioni a questo proposito, contattare l'ente erogatore locale.</li> <li>• Controllare che il rubinetto dell'acqua non sia ostruito.</li> </ul>
<p>Il dispositivo antiallagamento è attivo.</p> <ul style="list-style-type: none"> <li>• Il display del programma mostra E4.</li> <li>• Viene emesso un segnale acustico intermittente per circa 30 secondi.</li> </ul>	<ul style="list-style-type: none"> <li>• Chiudere il rubinetto dell'acqua e contattare il Centro di Assistenza Autorizzato.</li> </ul>
<p>Non è possibile accendere l'apparecchiatura.</p>	<ul style="list-style-type: none"> <li>• Verificare che la spina sia collegata alla presa elettrica.</li> <li>• Assicurarsi che il fusibile all'interno del quadro elettrico non sia danneggiato.</li> </ul>
<p>Il programma non si avvia.</p>	<ul style="list-style-type: none"> <li>• Controllare che la porta dell'apparecchiatura sia chiusa.</li> <li>• Premere il tasto di avvio.</li> <li>• Se è stata impostata la partenza ritardata, annullare l'impostazione o attendere il termine del conto alla rovescia.</li> </ul>

Problema e codice allarme	Possibile soluzione
L'apparecchiatura non scarica l'acqua.	<ul style="list-style-type: none"> <li>• Assicurarsi che il tubo di scarico sia collegato adeguatamente.</li> <li>• Assicurarsi che i filtri nell'apparecchiatura siano puliti.</li> <li>• Assicurarsi che il lavandino della cucina scarichi adeguatamente.</li> </ul>

Una volta controllata l'apparecchiatura, impostare il programma ed avviarlo nuovamente. In caso di ricomparsa dell'anomalia, contattare il Centro di Assistenza Autorizzato.

Per i codici allarme non presenti in tabella, contattare un Centro di Assistenza Autorizzato.

Le informazioni necessarie per il Centro di Assistenza si trovano sulla targhetta dei dati. Annotare le seguenti informazioni:

- Modello .....
- Numero di serie (S.N.) .....

## 9.2 I risultati di lavaggio e di asciugatura non sono soddisfacenti

Problema	Causa possibile	Possibile soluzione
Le stoviglie non sono pulite.	Il programma selezionato non era adatto al tipo di carico e/o al grado di sporco.	Assicurarsi che il programma sia adatto al tipo di carico e/o al grado di sporco.
	Il cestello non è stato caricato correttamente, l'acqua non raggiungeva tutte le superfici.	Caricare correttamente il cestello.
	Il mulinello non ruotava liberamente a causa della sistemazione non corretta delle stoviglie.	Prima di avviare un programma, assicurarsi che il mulinello possa ruotare liberamente.
	I filtri sono ostruiti.	Assicurarsi che i filtri siano puliti.
	I filtri non sono montati e installati correttamente.	Controllare che i filtri siano montati e installati correttamente.
	La quantità di detersivo non era sufficiente o non è stato utilizzato alcun detersivo.	Assicurarsi di aver utilizzato una quantità adeguata di detersivo.

Problema	Causa possibile	Possibile soluzione
Ci sono depositi di calcare sulle stoviglie.	Il contenitore del sale è vuoto.	Riempire il contenitore del sale con sale per lavastoviglie.
	Il tappo del contenitore del sale non è chiuso correttamente.	Assicurarsi che il contenitore del sale sia chiuso correttamente.
Sono presenti strisce o macchie biancastre su bicchieri e stoviglie.	Il livello del decalcificatore dell'acqua è troppo elevato.	Impostare il decalcificatore dell'acqua su un livello più basso.
Sono presenti strati bluastri su bicchieri e stoviglie.	Il dosaggio del brillantante è troppo alto.	Impostare il contenitore del brillantante su una posizione inferiore.
	La causa potrebbe essere il detersivo.	Cambiare marca di detersivo.
Le stoviglie sono bagnate ed opache.	È stato selezionato un programma senza fase di asciugatura.	Impostare un programma con una fase di asciugatura.
	Il contenitore del brillantante è vuoto.	Riempire il contenitore del brillantante.

### 9.3 Codici di errore

Codice	Significato	Causa possibile
E1	Tempo di ingresso superiore.	Non è stato aperto il rubinetto o l'ingresso dell'acqua è ostruito o la pressione dell'acqua troppo bassa.
E3	La temperatura richiesta non è stata raggiunta.	Anomalia di funzionamento dell'elemento riscaldante.
E4	Riempimento eccessivo.	Troppa acqua in ingresso o perdite dalla lavastoviglie.

## 10. INSTALLAZIONE

### 10.1 Montaggio



Nel posizionare l'apparecchiatura, assicurarsi di lasciare uno spazio minimo di 50 mm su entrambi i lati per l'apertura completa della porta.

Mantenere 5 mm di distanza tra entrambi i lati dell'apparecchiatura e il mobile. Esistono due possibilità per il foro del mobile per l'apparecchiatura.

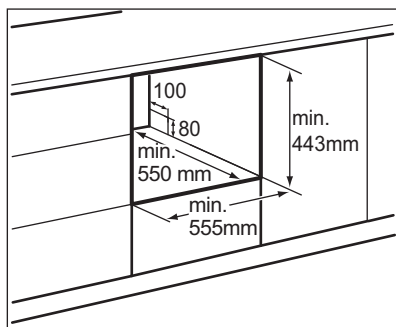

- 1** Foro per cavo di alimentazione, tubo di scarico e linea dell'acqua di alimentazione. Per semplificare le operazioni di installazione, posizionare il foro sulla destra o sulla sinistra dell'apparecchiatura.

## 10.2 Collegamento elettrico



### AVVERTENZA!

Non utilizzare prolunghe o adattatori con l'apparecchiatura.



### AVVERTENZA!

Non tagliare o rimuovere la messa a terra.



### AVVERTENZA!

Collegare il cavo di alimentazione alla presa elettrica.



Per la tensione di alimentazione controllare la targhetta dei dati.

## 10.3 Collegamento del tubo di scarico dell'acqua

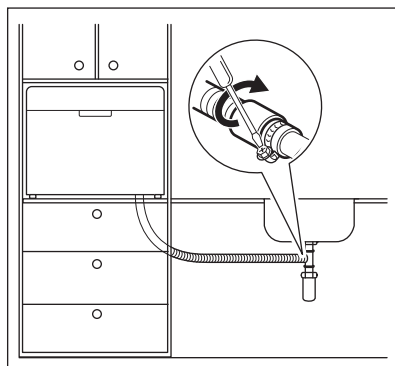
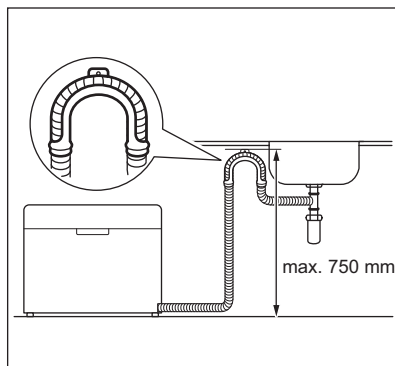

- Collegare il tubo di scarico dell'acqua in uno scarico con un diametro minimo di 40 mm.
- Sistemare il tubo di scarico dell'acqua direttamente nel lavandino. Utilizzare lo speciale supporto in plastica.

Il tubo di scarico dell'acqua deve trovarsi 750 mm più in basso rispetto al fondo dell'apparecchiatura per evitare problemi durante le fasi di scarico.

Togliere il tappo del lavandino quando l'apparecchiatura scarica l'acqua per evitare che l'acqua refluisca nell'apparecchiatura.

La prolunga del tubo di scarico dell'acqua non deve essere più lunga di 2 m. Il diametro interno non deve essere inferiore al diametro del tubo di scarico.

Se si collega il tubo di scarico dell'acqua a un sifone posto sotto al lavello, togliere la membrana in plastica (A). In caso

contrario, l'accumulo di residui di alimenti può ostruire il sifone di scarico.

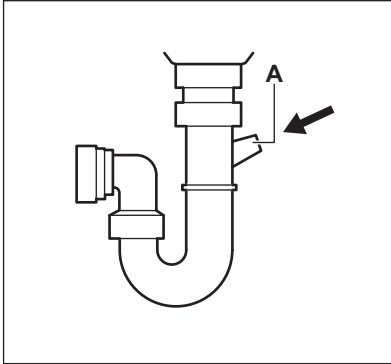

- L'apparecchiatura deve essere in piano e fissata adeguatamente.
- La valvola di ingresso deve essere aperta.
- I collegamenti del tubo di carico devono essere serrati adeguatamente e non presentare perdite.
- I cavi devono essere collegati in modo appropriato.
- L'alimentazione deve essere attiva.
- I tubi di carico e scarico non devono essere annodati.
- Tutti i materiali di imballaggio e le stampe devono essere rimossi dalla lavastoviglie.

## 10.4 Controlli finali

Prima di avviare la lavastoviglie eseguire i seguenti controlli.

# 11. DATI TECNICI

## 11.1 Documentazione tecnica

Marchio Commerciale	Electrolux
Modello	ESF2400OW 911046001 ESF2400OH 911046003 ESF2400OK 911046004 ESF2400OS 911046005
Capacità nominale (numero di coperti standard)	6
Classe di efficienza energetica	A+
Consumo energetico in kWh/anno, basato su 280 cicli di lavaggio standard con acqua fredda e consumo dei modi a basso consumo energetico. Il consumo effettivo dipende dalle modalità di utilizzo dell'apparecchio.	175
Consumo energetico del ciclo di lavaggio standard (kWh)	0.609
Consumo energetico nel modo spento (W)	0.49 W
Consumo energetico nel modo lasciato acceso (W)	0.49 W
Consumo di acqua in litri/anno, basato su 280 cicli di lavaggio standard. Il consumo effettivo dipende dalle modalità di utilizzo dell'apparecchio	1820

Classe di efficienza di asciugatura su una scala da G (efficienza minima) ad A (efficienza massima)	A
Il "programma standard" è il programma standard di lavaggio al quale fanno riferimento le informazioni dell'etichetta e della scheda, che questo programma è adatto per lavare stoviglie che presentano un grado di sporco normale e che è il programma più efficiente in termini di consumo combinato di energia e acqua. È indicato come programma "Eco".	ECO
Durata del programma per il ciclo di lavaggio standard (min)	195
Durata del modo lasciato acceso (min)	30
Emissioni di rumore aereo (db(A) re 1pW)	52
Apparecchio da incasso S/N	No

## 11.2 Informazioni tecniche aggiuntive

Altezza	438 mm
Larghezza	550 mm
Profondità	500 mm
Profondità con la porta completamente aperta	812 mm
Tensione di carico	Vedere la targhetta dei dati
Pressione dell'acqua	0.04 - 1.0 MPa
Alimentazione elettrica	Vedere la targhetta dei dati

## 12. CONSIDERAZIONI SULL'AMBIENTE

Riciclare i materiali con il simbolo .  
Buttare l'imballaggio negli appositi contenitori per il riciclaggio. Aiutare a proteggere l'ambiente e la salute umana e a riciclare rifiuti derivanti da apparecchiature elettriche ed elettroniche. Non smaltire le

apparecchiature che riportano il simbolo  insieme ai normali rifiuti domestici. Portare il prodotto al punto di riciclaggio più vicino o contattare il comune di residenza.

# TURINYS

1. SAUGOS INFORMACIJA.....	41
2. SAUGOS INSTRUKCIJOS.....	43
3. GAMINIO APRAŠYMAS.....	45
4. VALDYMO SKYDELIS .....	45
5. PROGRAMOS .....	47
6. KASDIENIS NAUDOJIMAS.....	49
7. PATARIMAI.....	52
8. VALYMAS IR PRIEŽIŪRA.....	53
9. TRIKČIŲ ŠALINIMAS.....	54
10. ĮRENGIMAS.....	56
11. TECHNINĖ INFORMACIJA.....	58

## MES GALVOJAME APIE JUS

Dėkojame, kad pirkote šį „Electrolux“ prietaisą. Jūs pasirinkote gaminį, kuris pasižymi dešimtmečių profesionalia patirtimi ir naujovėmis. Originalus ir stilingas, jis sukurtas galvojant apie jus. Taigi, kai tik naudojate jį, galite jaustis saugūs, žinodami, kad kiekvieną kartą pasieksite puikių rezultatų.

Sveiki atvykę į „Electrolux“ pasaulį!

**Apsilankykite mūsų interneto svetainėje, kad:**



Gautumėte naudojimo patarimų, brošiūrų, trikčių šalinimo, aptarnavimo informacijos:

**[www.electrolux.com/webselfservice](http://www.electrolux.com/webselfservice)**



Užregistruotumėte savo gaminį geresniam aptarnavimui:

**[www.registerelectrolux.com](http://www.registerelectrolux.com)**



Įsigytumėte priedų, vartojamųjų prekių ir originalių atsarginių dalių savo prietaisui:

**[www.electrolux.com/shop](http://www.electrolux.com/shop)**

## KLIENTŲ PRIEŽIŪRA IR APTARNAVIMAS

Rekomenduojame naudoti tik originalias atsargines dalis.

Kreipdamiesi į įgaliotąjį techninės priežiūros centrą, būtinai pateikite šią informaciją: modelis, PNC, serijos numeris.

Informacija yra nurodyta techninių duomenų plokštelėje.

 Įspėjimas / atsargumo ir saugos informacija

 Bendroji informacija ir patarimai

 Aplinkosaugos informacija

Galimi pakeitimai.

### 1. SAUGOS INFORMACIJA

Prieš įrengdami ir naudodami šį prietaisą, atidžiai perskaitykite pateiktą instrukciją. Gamintojas neatsako už sužalojimus ar žalą, patirtą dėl netinkamo prietaiso

įrengimo ar naudojimo. Instrukciją visada laikykite saugioje ir pasiekiamoje vietoje, kad prireikus galėtumėte pasižiūrėti.

## 1.1 Bendrosios saugos reikalavimai

- Šis prietaisas skirtas naudoti tik namų ūkyje; jį galima naudoti, pavyzdžiui:
  - kaimo sodybose, darbuotojų valgomuosiuose, pavyzdžiui, parduotuvėse, biuruose ir kitoje darbo aplinkoje;
  - viešbučiuose, moteliuose, svečių namuose ir kitose gyvenamosiose aplinkose;
- Nekeiskite šio prietaiso techninių savybių.
- Darbinis vandens slėgis (mažiausias ir didžiausias) turi būti nuo 0.3 (0.03) / 10 (1) barų (MPa)
- Laikykitės didžiausio 6 vietos nuostatų skaičiaus.
- Jei pažeidžiamas maitinimo laidas, jį leidžiama keisti tik gamintojui, jo įgaliotajam techninės priežiūros centrai arba panašios kvalifikacijos asmenims – kitaip gali kilti pavojus.
- Įdėkite stalo įrankius į stalo įrankių krepšelį taip, kad aštrūs galai būtų nukreipti žemyn, arba sudėkite juos į stalo įrankių stalčių horizontalioje padėtyje taip, kad aštrūs galai būtų nukreipti žemyn.
- Nepalikite prietaiso su atidarytomis durelėmis be priežiūros, kad netyčia ant jo neužliptumėte.
- Prieš atlikdami techninės priežiūros darbus, išjunkite prietaisą ir ištraukite maitinimo laido kištuką iš lizdo.
- Nevalykite prietaiso aukštu slėgiu vandens purkštuvais ir (arba) garais.
- Jeigu prietaiso pagrinde yra vėdinimo angos, jos negali būti uždengtos, pavyzdžiui, kilimu.
- Prietaisą prie vandentiekio sistemos prijunkite naudodami pateiktus naujus žarnų komplektus. Senų žarnų komplektų pakartotinai naudoti negalima.

## 1.2 Vaikų ir pažeidžiamų žmonių sauga

- Vyresni nei 8 metų vaikai ir asmenys, kurių fiziniai, jutimo arba protiniai gebėjimai riboti, arba kuriems trūksta patirties ir žinių, šį prietaisą gali naudoti tik tuomet, jei jie prižiūrimi arba jiems buvo suteikti nurodymai, kaip saugiai naudoti prietaisą, ir jei jie supranta su prietaiso naudojimu susijusius pavojus.
- Nuo 3 iki 8 metų vaikų ir asmenų, turinčių labai sunkią ir sudėtingą negalią, negalima prileisti prie prietaiso, jeigu jie nuolat nėra prižiūrimi.
- Mažesnių nei 3 metų vaikų negalima prileisti prie prietaiso, jeigu jie nuolat nėra prižiūrimi.
- Neleiskite vaikams žaisti šiuo prietaisu.
- Ploviklius laikykite vaikams nepasiekiamoje vietoje.
- Neleiskite vaikams ir naminiams gyvūnams būti šalia, kai prietaiso durelės atviros.
- Vaikai be priežiūros negali atlikti prietaiso valymo ir naudotojo priežiūros darbų.

## 2. SAUGOS INSTRUKCIJOS

### 2.1 Įrengimas

- Pašalinkite visas pakavimo medžiagas ir gabenimui skirtus varžtus.
- Neįrenkite ir nenaudokite sugadinto prietaiso.
- Neįrenkite ir nenaudokite prietaiso ten, kur temperatūra būna žemesnė nei 0 °C.
- Vadovaukitės su prietaisu pateiktomis įrengimo instrukcijomis.
- Neperkelkite prietaiso neatjungę jo nuo elektros maitinimo.

### 2.2 Elektros prijungimas



#### **ĮSPĖJIMAS!**

Gaisro ir elektros smūgio pavojus.

- Prietaisą privaloma įžeminti.
- Įsitinkite, kad parametrai techninių duomenų plokštelėje atitinka

maitinimo tinklo elektros vardinis duomenis.

- Visada naudokite tinkamai įrengtą įžemintą saugųjį elektros lizdą.
- Nenaudokite daugiakanalių adapterių ir ilginamųjų laidų.
- Būkite atsargūs, kad nesugadintumėte elektros kištuko ir maitinimo laido. Jei reikėtų pakeisti maitinimo laidą, tai turi padaryti mūsų įgaliotasis techninės priežiūros centras.
- Elektros kištuką į tinklo lizdą junkite tik tuomet, kai visiškai pabaigsite įrengimą. Įsitinkite, kad įrengus prietaisą, elektros laido kištuką būtų lengva pasiekti.
- Norėdami išjungti prietaisą, netraukite už maitinimo laido. Visada traukite paėmę už elektros kištuko.
- Šiame prietaise sumontuotas 13 A maitinimo laido kištukas. Jeigu reikia pakeisti maitinimo kištuko saugiklį, naudokite tik 13 A ASTA (BS 1362)

saugiklių (tik Jungtinėje Karalystėje ir Airijoje).

## 2.3 Vandens prijungimas

- Nesugadinkite vandens žarnų.
- Prieš prijungiant prie naujų vamzdžių, ilgai nenaudotų vamzdžių, kur buvo atliekami remonto darbai arba sumontuoti nauji prietaisai (vandens skaitikliai ir pan.), leiskite vandenį, kol jis pradės bėgti švarus ir skaidrus.
- Per ir po pirmo prietaiso panaudojimo patikrinkite, ar nėra matoma vandens nuotėkių.
- Jeigu pažeista vandens įleidimo žarna, nedelsdami užsukite vandens čiaupą ir ištraukite kištuką iš elektros tinklo lizdo. Dėl vandens įleidimo žarnos pakeitimo kreipkitės į įgaliotąjį techninės priežiūros centrą.

## 2.4 Naudojimas

- Šalia prietaiso, į prietaisą arba ant jo nedėkite degių produktų arba degiais produktais sudrėkintų daiktų.
- Indaplovės plovikliai yra pavojingi. Laikykitės ant ploviklio pakuotės pateiktų saugos nurodymų.

- Negerkite ir nežaiskite su prietaise esančiu vandeniu.
- Neišimkite indų iš prietaiso, kol nepasibaigs programa. Ant indų gali likti šiek tiek ploviklio.
- Nelipkite ir nesisėskite ant atvirų prietaiso durelių.
- Iš prietaiso gali išsiveržti karšti garai, jeigu atidarysite dureles veikiant programai.

## 2.5 Seno prietaiso išmetimas



### **ĮSPĖJIMAS!**

Pavojus susižeisti arba uždusti.

- Ištraukite maitinimo laido kištuką iš maitinimo tinklo lizdo.
- Nupjaukite elektros laidą ir išmeskite jį.
- Nuimkite durelių velkę, kad vaikai ir naminiai gyvūnai neužsidarytų prietaise.

## 3. GAMINIO APRAŠYMAS

### 3.1 Bendra apžvalga

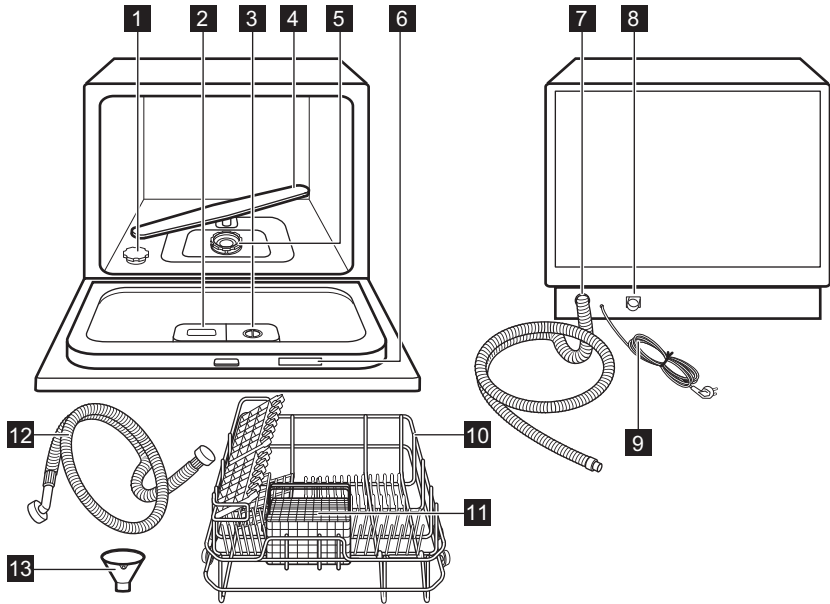

- |  |  |
|--|--|
| <b>1</b> Druskos talpykla              | <b>8</b> Vandens įleidimo žarnos prijungimas |
| <b>2</b> Ploviklio dalytuvas           | <b>9</b> Maitinimo kabelis                   |
| <b>3</b> Skalavimo priemonės dalytuvas | <b>10</b> Krepšys                            |
| <b>4</b> Purkštuvai                    | <b>11</b> Stalo įrankių krepšys              |
| <b>5</b> Filtrai                       | <b>12</b> Vandens įvado žarna                |
| <b>6</b> Techninių duomenų plokštelė   | <b>13</b> Piltuvai                           |
| <b>7</b> Išleidimo žarna               |  |

## 4. VALDYMO SKYDELIS

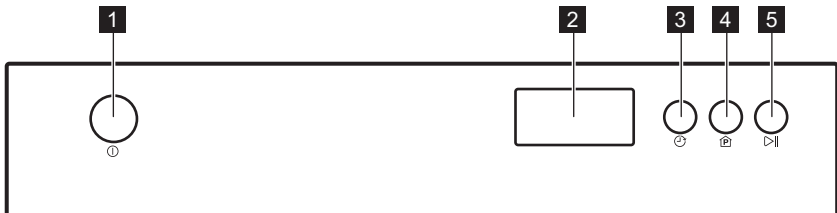

- |  |                              |
|--|------------------------------|
| <b>1</b> Įjungimo / išjungimo mygtukas | <b>3</b> Atidėtas paleidimas |
| <b>2</b> Ekranas                       | <b>4</b> Programos           |

## 5 Paleidimas / pristabdymas

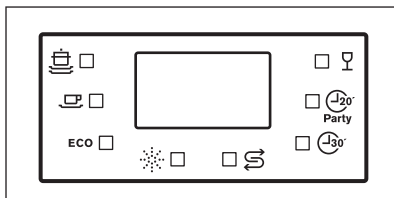

### 4.1 Indikatoriai





Indikatorius	Aprašas
	Intensive programa
	Normal programa
ECO	ECO programa
	Skalavimo priemonė
	Druska
	Quick Plus programa
	20 min party programa
	Glass programa

## 5. PROGRAMOS

### 5.1 Programos

Programa	Nešvarumo laipsnis Įkrovos tipas	Ciklo fazės	Pirminis plovimas / pagrindinis plovimas	Trukmė (min.)	Energija (kWh)	Vanduo (l)	Skalavimo priemonė
 Intensive	Dideli, pridžiūvē nešvarumai Keptuvės, puodai, troškintuvės	<ul style="list-style-type: none"> <li>Pirminis plovimas 50 °C</li> <li>Plovimas 70 °C</li> <li>Skalavimas 70 °C</li> <li>Džiovinimas</li> </ul>	3 g / 15 g	140	0,9	10,0	TAIP
 Normal	Vidutiniškai nešvarūs Puodai, lėkštės, stiklinės, keptuvės	<ul style="list-style-type: none"> <li>Pirminis plovimas</li> <li>Plovimas 60 °C</li> <li>Skalavimas 70 °C</li> <li>Džiovinimas</li> </ul>	3 g / 15 g	120	0,7	8,0	TAIP
 ECO EN 50242	Vidutiniškai nešvarūs Keramikiniai indai ir stalo įrankiai	<ul style="list-style-type: none"> <li>Pirminis plovimas</li> <li>Plovimas 50 °C</li> <li>Skalavimas 70 °C</li> <li>Džiovinimas</li> </ul>	3 g / 15 g	190	0,61	6,5	TAIP

Programa	Nešvarumo laipsnis įkrovos tipas	Ciklo fazės	Pirminis plovimas plovikliu / pagrindinis plovimas	Trukmė (min.)	Energija (kWh)	Vanduo (l)	Skalavimo priemonė
 Glass	Vidutiniškai arba mažai įsisenėję nešvarumai Stiklinės, krištolas, porcelianas	<ul style="list-style-type: none"> <li>Plovimas 45 °C</li> <li>Skalavimas 60 °C</li> <li>Džiovinimas</li> </ul>	18 g	75	0,5	7,0	TAIP
 Party 20 min party	Neįsisenėję nešvarumai Kavos puodeliai, stiklinės	<ul style="list-style-type: none"> <li>Plovimas 46 °C</li> <li>Skalavimas 42 °C</li> </ul>	5 g	20	0,33	7,0	
 Quick Plus	Nedideli nešvarumai Visos	<ul style="list-style-type: none"> <li>Plovimas 40 °C</li> <li>Skalavimas 40 °C</li> </ul>	15 g	30	0,25	6,0	

## 5.2 Programos nustatymas ir paleidimas

### Programos paleidimas

1. Uždarykite prietaiso dureles.
2. Atsukite vandens čiaupą.
3. Norėdami suaktyvinti prietaisą, spauskite įjungimo / išjungimo mygtuką.
4. Norėdami nustatyti programą, spauskite „Programos“, kol užsidegs pasirinktos programos indikatorius.
5. Paspauskite paleidimo / pristabdymo mygtuką programai paleisti.

### Programos paleidimas su atidėtu paleidimu

1. Uždarykite prietaiso dureles.
2. Atsukite vandens čiaupą.

3. Norėdami suaktyvinti prietaisą, spauskite įjungimo / išjungimo mygtuką.
4. Nustatykite programą.
5. Spauskite atidėtą paleidimą, kad atidėtumėte programos paleidimą iki 24 valandų.

Užsidegs pirminio plovimo indikatorius.

6. Paspauskite paleidimo / pristabdymo mygtuką atgalinei atskaitai paleisti. „:“ mirksi simbolis.

Pasibaigus atgaliniam laiko skaičiavimui, programa pradeda automatiškai.

### Atidėto paleidimo atšaukimas

1. Paspauskite paleidimo / pristabdymo mygtuką.
2. Spauskite „Atidėtas paleidimas“, kol bus rodomas 0.
3. Paspauskite paleidimo / pristabdymo mygtuką. Programa bus paleista automatiškai.

## Programos pertraukimas

1. Atidarykite prietaiso dureles. Prietaisas išsijungia.
2. Uždarykite prietaiso dureles. Programa tęsiama nuo pertraukimo momento.

## Programos atšaukimas

Norėdami atšaukti programą, spauskite ir maždaug 3 sekundes palaikykite nuspaudę įjungimo / išjungimo mygtuką.

- i** Prieš paleisdami naują programą, patikrinkite, ar ploviklio dalytuve yra ploviklio.

## Programos pabaiga

Programai pasibaigus, maždaug 8 sekundes su pritrūkais girdimi garso signalai.

1. Norėdami išjungti prietaisą, spauskite įjungimo / išjungimo mygtuką.
2. Užsukite vandens čiaupą.



- Prieš išimdami indus iš prietaiso, leiskite jiems atvėsti. Karštus indus lengva sugadinti.
- Prietaiso durelių šonuose gali būti vandens. Nerūdijantis pienas atvėsta greičiau nei indai.

# 6. KASDIENIS NAUDOJIMAS

## 6.1 Prietaiso naudojimas

1. Pripildykite druskos talpyklą indaplovėms skirta druska.
2. Į skalavimo priemonės dalytuvą pripilkite skalavimo priemonės.
3. Įdėkite krepšį.
4. Atsukite vandens čiaupą.
5. Nustatykite ir paleiskite tinkamą programą, atsižvelgdami į indus ir jų nešvarumo laipsnį.
6. Įpilkite ploviklio.
7. Paleiskite programą.

## 6.2 Indaplovės druskos naudojimas

Kietame vandenyje yra didelis kiekis mineralų, kurie gali sugadinti prietaisą ir indai gali būti plaunami nepakankamai gerai. Vandens minkštiklis neutralizuoja šiuos mineralus.

Norėdami gauti informacijos apie jūsų vietovėje tiekiamo vandens kietumą, susisiekite su vietos vandentiekio įmone.



**DĖMESIO**  
Naudokite tik specialiai indaplovėms skirtą druską. Kitos druskos rūšys pažeis prietaisą.

## Druskos talpyklos pildymas

1. Sukite druskos talpyklos dangtelį prieš laikrodžio rodyklę ir nuimkite jį.
2. Į druskos talpyklą įpilkite 1 litrą vandens (tik pirmą kartą).
3. Druskos talpyklai užpildyti indaplovės druska naudokite piltuvėlį.



4. Nuvalykite druską aplink druskos talpyklos angą.
5. Sukite druskos talpyklos dangtelį pagal laikrodžio rodyklę, kad uždarytumėte druskos talpyklą.



Pildant vanduo ir druska gali išbyrėti iš druskos talpyklos, o tai kelia korozijos riziką. Norėdami užkirsti tam kelią, pripildę druskos talpyklą iškart paleiskite programą.



Pripildykite druskos talpyklą, kai ekrane rodomas druskos indikatorius.

## Vandens minkštiklis

Vandens minkštiklis pašalina mineralus iš tiekiamo vandens, kurie turėtų neigiamo poveikio plovimo rezultatams ir prietaisui.

Kuo daugiau vandenyje yra šių mineralų, tuo kietesnis vanduo. Vandens kietumas matuojamas lygiavertėmis skalėmis.

Vandens minkštiklį sureguliuokite pagal savo vietovės vandens kietumą. Vietos

vandens tinklai gali nurodyti, koks vandens kietumas yra Jūsų vietovėje. Svarbu nustatyti tinkamą vandens minkštiklio lygį, kad būtų gauti geri plovimo rezultatai.

Norėdami pakeisti vandens minkštiklio nuostata:

1. Uždarykite prietaiso dureles.
2. Paspauskite įjungimo / išjungimo mygtuką
3. Iškart paspauskite paleidimo / pristabdymo mygtuką ir laikykite jį nuspaustą 6 sekundes.
4. Ekrane rodomas esamas vandens minkštiklio lygis.
5. Iškart paspauskite paleidimo / pristabdymo mygtuką, kad pasirinktumėte pageidaujamą lygį.
6. Lygis yra įsimenamas po 6 sekundžių.

## Vandens kietumas

Vandens kietumas		Vandens minkštiklio lygis
Vokiški laipsniai (°dH)	Tarptautinis vienetas (mmol/l)	
0–5	0,0–0,9	H1
6–11	1,0–2,0	H2
12–17	2,1–3,0	H3
18–22	3,1–4,0	H4 <sup>1)</sup>
23–34	4,1–6,1	H5
35–45	6,2–8,0	H6

1) Gamyklos nuostata.

**Jeigu naudojate standartinį ploviklį, nustatykite tinkamą vandens kietumo lygį, kad druskos papildymo indikatorius būtų aktyvus.**



Tausodami aplinką, naudokite tik tiek ploviklio, kiek rekomenduoja jo gamintojas.

## 6.3 Ploviklio naudojimas



### DĖMESIO

Naudokite tik indaplovėms skirtus ploviklius.



Pripildykite ploviklio dalytuvą prieš kiekvieną plovimo ciklą.

## Ploviklio dalytuvo pildymas

1. Paspauskite atlaisvinimo mygtuką (A), kad atidarytumėte ploviklio dalytuvo dangtelį (B).

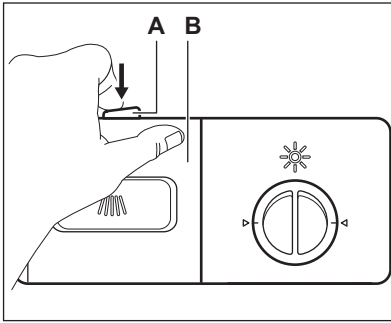

2. Pilkite ploviklį (maždaug 15 g) į skyrių (C). Skyrius turi dvi dalis (D) ir (E), skirtas skirtingam ploviklio kiekiui (15 g ir 25 g). Ploviklio tabletes dėkite į skyriaus (E) dalį.

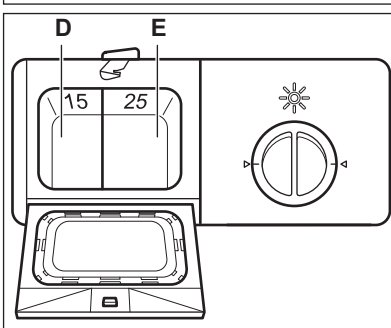
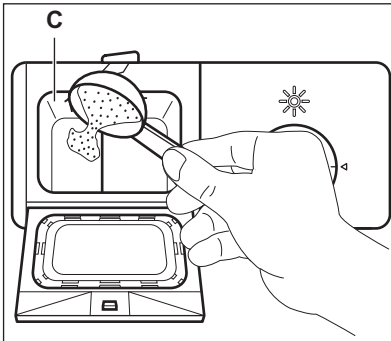

3. Uždarykite ploviklio dalytuvą. Spauskite dangtelį, kol užsifiksuos atlaisvinimo mygtukas.
4. Jeigu programa turi pirminio plovimo fazę, pripilkite truputį ploviklio

(maždaug 3 g) ant ploviklio dalytuvo dangtelio.



Ploviklio tabletės visiškai neištirpsta esant trumpoms programoms ir, tokioms programoms pasibaigus, ploviklio likučių gali likti ant indų. Ploviklio tabletes rekomenduojame naudoti su ilgomis programomis.

## 6.4 Ploviklio, druskos ir skalavimo priemonės naudojimas atskirai

1. Pripildykite druskos talpyklą ir skalavimo priemonės dalytuvą.
2. Paleiskite programą neįdėję indų.
3. Programai pasibaigus, sureguliuokite skalavimo priemonės dalytuvo padėtį.

## 6.5 Skalavimo priemonės naudojimas



### DĖMESIO

Naudokite tik indaplovėms skirtą skalavimo priemonę.



Skalavimo priemonė padeda indams išdžiūti be dryžių ir dėmių. Skalavimo priemonė automatiškai tiekama per paskutinę skalavimo fazę.

## Skalavimo priemonės dalytuvo pildymas

1. Pasukite dangtelį (F) prieš laikrodžio rodyklę ir ištraukite jį.

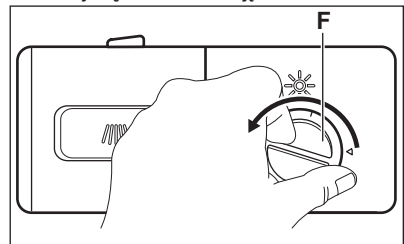

- Į skalavimo priemonių dalytuvą (G) pripilkite skalavimo priemonės. Žyma „MAX“ rodo maksimalų lygį.

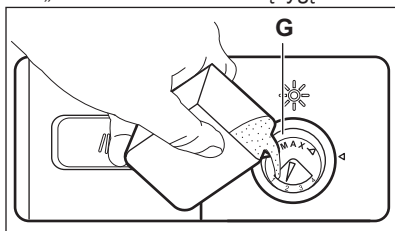

- Nuvalykite išsiliejusią skalavimo priemonę sugeriančia šluoste, kad išvengtumėte per didelio putų susidarymo kitos programos metu.
- Uždėkite dangtelį ir sukite jį pagal laikrodžio rodyklę, kol jis užsifiksuos. Būtinai sutapdinkite ant dangtelio ir dalytuvo esančias žymas.

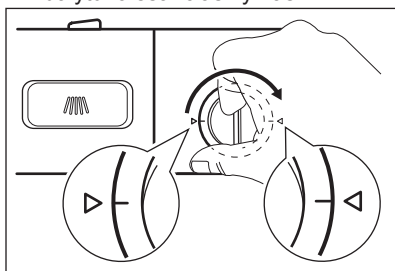

Pripildykite skalavimo priemonės dalytuvą, kai ekrane užsidega skalavimo priemonės indikatorius.

## Skalavimo priemonės dozavimo reguliavimas

Gamyklos nuostata: 3-ia padėtis.

Skalavimo priemonės dozę galite nustatyti tarp 1-os (mažiausios dozės) ir 4-os (didžiausios dozės) padėties.

Norėdami dozavimą sumažinti arba padidinti, pasukite skalavimo priemonės rankenėlę (H).

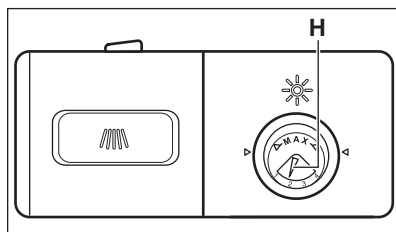

## 7. PATARIMAI

### 7.1 Krepšio įdėjimas

Norint sudėti puodus, keptuves ir dubenis, galima nuleisti krepšio laikiklius.

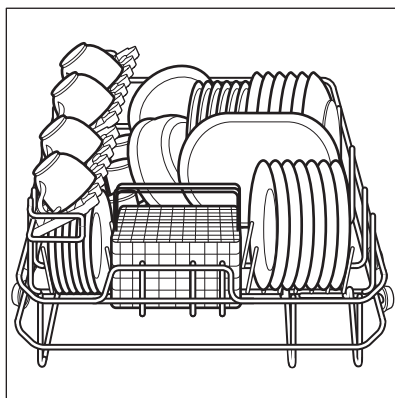
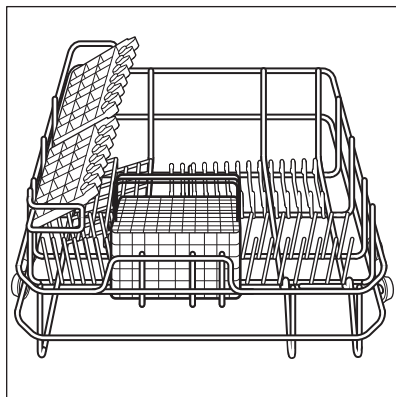

Šaukštus dėkite su kitais įrankiais, kad jie nesuliptų.

Stalo įrankių krepšelyje yra 2 grotelės stalo įrankiams, kurias galima lengvai išimti.

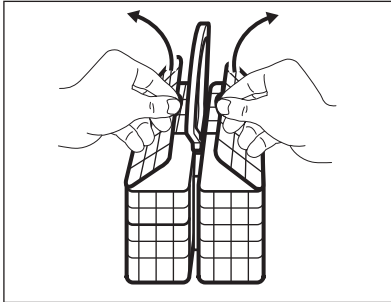

### DĖMESIO

Prieš paleisdami programą, pasirūpinkite, kad purkštuvo alkūnė galėtų laisvai judėti.

## 7.2 Patarimai

- Nenaudokite prietaiso vandenį sugeriantiems daiktams (pvz., kempinėms, šluostėms) plauti.

- Nuvalykite nuo indų maisto likučius.
- Atmirkykite ant indų likusį pridegusį maistą.
- Tuščiaavidurius daiktus (pvz., puodelius, stiklines ir keptuves) dėkite apverstus žemyn.
- Pasirūpinkite, kad induose arba dubenėliuose nesikaupytų vanduo.
- Pasirūpinkite, kad stalo įrankiai ir indai nesiliestų.
- Pasirūpinkite, kad stiklinės nesiliestų viena su kita.
- Mažus daiktus sudėkite į stalo įrankių krepšelį.
- Šaukštus dėkite pramaišiu su kitais įrankiais, kad jie nesuliptų.
- Dėdami šiuos įrankius į krepšį, įsitikinkite, ar vanduo galės patekti ant visų paviršių.
- Pasirūpinkite, kad lengvi daiktai nejudėtų.
- Ant plastikinių daiktų ir keptuvių su nesvylančiu paviršiumi gali likti vandens lašelių.
- Vertikaliai padėti ilgi peiliai gali kelti pavojų.

# 8. VALYMAS IR PRIEŽIŪRA

## 8.1 Techninė priežiūra



### ISPĖJIMAS!

Prieš atlikdami priežiūros darbus, išjunkite prietaisą ir ištraukite maitinimo laido kištuką iš elektros tinklo lizdo.



### DĖMESIO

Nenaudokite prietaiso be filtrų. Patikrinkite, ar filtrai taisyklingai įdėti. Dėl netinkamos filtrų padėties plovimo rezultatai bus blogi ir bus pažeistas prietaisas.



Nešvarūs filtrai ir užsikimšusi purkštuvo alkūnė pablogina plovimo rezultatus. Reguliariai tikrinkite ir, jei reikia, išvalykite filtrus.

## 8.2 Filtrų išėmimas ir valymas

Filtrą sudaro trys dalys.

- A. Retasis filtras
- B. Smulkusis filtras
- C. Pagrindinis filtras

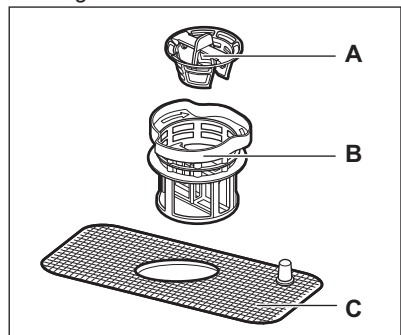

1. Sukite smulkųjį filtrą (B) prieš laikrodžio rodyklę ir ištraukite filtro mazgą.
2. Išimkite retąjį filtrą (A) ištraukdami jį iš smulkiojo filtro (B).

3. Kruopščiai išplaukite filtrus vandeniu ir šepetėliu.
4. Vėl įdėkite retąjį filtrą (A) į smulkųjį filtrą (B).
5. Įdėkite filtro mazgą į vonią ir sukite smulkųjį filtrą (B) pagal laikrodžio rodyklę, kol jis užsifiksuos.

### 8.3 Purkštuvo valymas

Neišimkite purkštuvo. Užsikimšus purkštuvo skylutėms, nešvarumų likučius pašalinkite plonu, smailiu daiktu.

### 8.4 Išorinių paviršių valymas

Išorinį prietaiso paviršių ir valdymo skydelį valykite minkštu drėgnu skudurėliu.

Naudokite tik neutralius ploviklius.

Nenaudokite šveičiamųjų produktų, šveitimo kempinių arba tirpiklių (pvz., acetono).

### 8.5 Apsauga nuo šalčio

Saugokite prietaisą nuo šalčio, pavyzdžiui, žiemą. Po kiekvieno ciklo:

1. Atjunkite prietaisą nuo elektros tinklo.
2. Atjunkite vandens tiekimą ir vandens įleidimo žarną nuo vandens sklendės.
3. Išleiskite vandenį iš vandens įleidimo žarnos ir vandens sklendės.
4. Prijunkite vandens įleidimo žarną prie vandens sklendės.
5. Išimkite filtrą vonios apačioje ir kempine sugerkite vandenį iš sifono.

## 9. TRIKČIŲ ŠALINIMAS



### ISPĖJIMAS!

Žr. saugos skyrius.

### 9.1 Ką daryti, jeigu...

Jeigu prietaisas nepaleidžiamas arba sustabdomas veikimo metu, prieš

kreipdamiesi į įgaliotąjį aptarnavimo centrą, patikrinkite, gal patys galite išspręsti problemą, naudodamiesi lentelėje pateikta informacija.

Esant tam tikroms problemoms programų indikatoriai mirksi su pertrūkiais ir rodo triktį.

Problema ir įspėjamasis kodas	Galimas sprendimas
<p>Į prietaisą nepatenka vanduo.</p> <ul style="list-style-type: none"> <li>• Programos ekrane rodoma E1.</li> <li>• Maždaug 30 sekundžių girdimi protarpiniai garso signalai.</li> </ul>	<ul style="list-style-type: none"> <li>• Patikrinkite, ar atsuktas vandens čiaupas.</li> <li>• Patikrinkite, ar ne per mažas vandentiekio sistemos slėgis. Norėdami gauti šią informaciją, kreipkitės į vietos vandentiekio įmonę.</li> <li>• Patikrinkite, ar vandens čiaupas neužsikimšęs.</li> </ul>
<p>Veikia apsaugos nuo vandens nutekėjimo įtaisas.</p> <ul style="list-style-type: none"> <li>• Programos ekrane rodoma E4.</li> <li>• Maždaug 30 sekundžių girdimi protarpiniai garso signalai.</li> </ul>	<ul style="list-style-type: none"> <li>• Užsukite vandens čiaupą ir kreipkitės į įgaliotąjį aptarnavimo centrą.</li> </ul>
<p>Negalima įjungti prietaiso.</p>	<ul style="list-style-type: none"> <li>• Patikrinkite, ar maitinimo laido kištukas įkištas į elektros tinklo lizdą.</li> <li>• Įsitinkite, ar nepažeistas saugiklis saugiklių dėžėje.</li> </ul>

Problema ir įspėjamas kodas	Galimas sprendimas
Programa nepasileidžia.	<ul style="list-style-type: none"> <li>• Patikrinkite, ar uždarytos prietaiso durelės.</li> <li>• Paspauskite paleidimo mygtuką.</li> <li>• Jeigu nustatytas atidėtas paleidimas, atšaukite šią nuostatą arba palaukite, kol bus baigta atgalinė laiko atskaita.</li> </ul>
Iš prietaiso neišleidžiamas vanduo.	<ul style="list-style-type: none"> <li>• Patikrinkite, ar išleidimo žarna tinkamai prijungta.</li> <li>• Patikrinkite, ar švarūs prietaiso filtrai.</li> <li>• Patikrinkite, ar tinkamai išbėga iš virtuvės kriauklės vanduo.</li> </ul>

Patikrinę prietaisą, vėl paleiskite programą. Jeigu problema kartojasi, kreipkitės į įgaliotąjį aptarnavimo centrą.

Dėl lentelėje neaprašytų įspėjamųjų kodų kreipkitės į įgaliotąjį aptarnavimo centrą.

Informacija, kurią būtina pateikti techninio aptarnavimo centrui, nurodyta

techninių duomenų plokštelėje.

Užsirašykite šią informaciją:

- Modelis .....
- Serijos numeris (SN.) .....

## 9.2 Nepatenkinami plovimo ir džiovimo rezultatai

Problema	Galima priežastis	Galimas sprendimas
Nešvarūs indai.	Esamam indų kiekiui ir (arba) indų nešvarumo laipsniui pasirinkta netinkama programa.	Įsitikinkite, kad pasirinkote tinkamą programą esamam indų kiekiui ir (arba) nešvarumo laipsniui.
	Krepšys prikrautas netinkamai, todėl vanduo nepasiekia visų paviršių.	Tinkamai sudėkite plaunamus daiktus į krepšį.
	Purkštuvas negali laisvai sukstis dėl netinkamai sudėtų indų.	Prieš paleisdami programą, pasirūpinkite, kad purkštuvo alkūnė galėtų laisvai judėti.
	Užsikimšo filtrai.	Patikrinkite, ar švarūs filtrai.
	Netinkamai surinkti ir įdėti filtrai.	Įsitikinkite, kad filtrai būtų tinkamai surinkti bei įdėti.
	Nepakankamas ploviklio kiekis arba ploviklis nebuvo naudotas.	Užtikrinkite, kad būtų naudojamas tinkamas ploviklio kiekis.

Problema	Galima priežastis	Galimas sprendimas
Ant indų lieka nuosėdų.	Tuščia druskos talpykla.	Pripildykite druskos talpyklą specialia indaplovėms skirta druska.
	Netinkamai uždarytas druskos talpyklos dangtelis.	Patikrinkite, ar tinkamai uždaryta druskos talpykla.
Ant stiklinių ir indų yra dryžiai arba baltos dėmės.	Per didelis vandens minkštiklio lygis.	Nustatykite mažesnį vandens minkštiklio lygį.
Ant stiklinių ir indų yra melsvi sluoksniai.	Per didelė skalavimo priemonės dozė.	Nustatykite skalavimo priemonės dalytuvą į mažesnę padėtį.
	Priežastis gali būti ploviklis.	Išmėginkite kito gamintojo ploviklį.
Drėgni ir pilkšvi indai.	Buvo pasirinkta programa be džiovavimo fazės.	Nustatykite programą su džiovavimo faze.
	Tuščias skalavimo priemonės dalytuvas.	Į skalavimo priemonės dalytuvą pripilkite skalavimo priemonės.

### 9.3 Klaidų kodai

Kodas	Reikšmė	Galima priežastis
E1	Ilgesnis vandens įleidimo laikas.	Neatsuktas čiaupas, ribojamas vandens įleidimas arba per mažas vandens slėgis.
E3	Nepasiekta reikiama temperatūra.	Viršutinio kaitinimo elemento veikimo sutrikimas.
E4	Perpildyta.	Prileista per daug vandens arba nesandarūs kažkuris indaplovės elementas.

## 10. ĮRENGIMAS

### 10.1 Įrengimas



Būtinai pastatykite prietaisą taip, kad visiškai atidarius dureles iš abiejų pusių būtų ne mažesnis kaip 50 mm tarpas.

Išlaikykite 5 mm atstumą tarp abiejų prietaiso pusių ir spintelės. Galimos dvi prietaiso angos spintelėje galimybės.

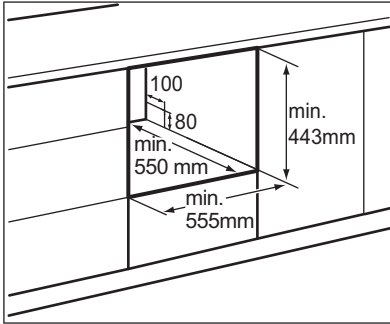

- 1** Maitinimo laido, išleidimo žarnos ir vandens tiekimo linijos anga. Įrenkite angą dešinėje ar kairėje prietaiso pusėje, kad būtų lengviau jį įrengti.

## 10.2 Elektros prijungimas



### ĮSPĖJIMAS!

Nenaudokite ilginimo laido arba adapterio kištuko su šiuo prietaisu.



### ĮSPĖJIMAS!

Nenukirpkite arba nepašalinkite įžeminimo.



### ĮSPĖJIMAS!

Įrenkite elektros prijungimą su maitinimo laidu.



Vardinė įtampa yra nurodyta techninių duomenų lentelėje.

## 10.3 Vandens išleidimo žarnos prijungimas

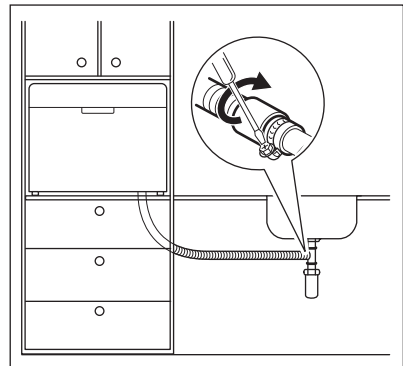
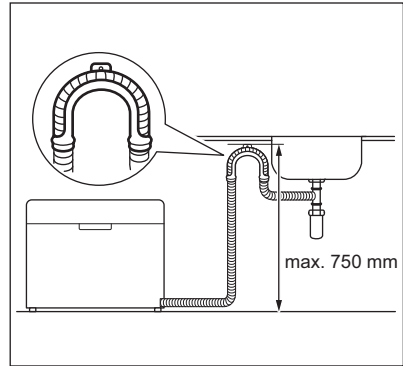

- Prie kanalizacijos vamzdžio prijunkite mažiausiai 40 mm skersmens vandens išleidimo žarną.
- Vandens išleidimo žarną dėkite tiesiai į kriauklę. Naudokite specialią plastikinę atramą.

Norint, kad vandens išleidimo fazių metu nekiltų problemų, vandens išleidimo žarna privalo būti mažiau nei 750 mm atstumu nuo prietaiso apačios.

Išleisdami vandenį, ištraukite kriauklės kamštį tam, kad vanduo nebėgtų atgal į prietaisą.

Jeigu naudojate vandens išleidimo žarnos ilgintuvą, jis turi būti ne ilgesnis nei 2 metrai, o jo vidinis skersmuo neturi būti mažesnis nei vandens išleidimo žarnos.

Jeigu vandens išleidimo žarną jungiate prie sifono, esančio po kriaukle, nuimkite plastikinę membraną (A). Nenuėmus

membranos, maisto likučiai gali užkimšti išleidimo žarnos sifoną.

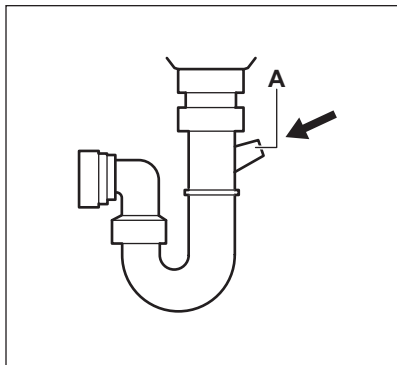

## 10.4 Galutinė patikra

Prieš paleidžiant indaplovę, reikia patikrinti šiuos dalykus:

- Ar prietaisas stovi lygiai ir yra tinkamai pritvirtintas.
- Ar atsuktas įvado čiapas.
- Ar visiškai priveržtos ir neprateka įvado žarnos jungtys.
- Ar laidai tvirtai prijungti.
- Ar įjungtas maitinimas.
- Ar įvado ir išvado žarnos nesumazgytos.
- Ar nuimtos visos indaplovės pakavimo medžiagos ir lipdukai.

## 11. TECHNINĖ INFORMACIJA

### 11.1 Gaminio informacijos lapas

Prekės ženklas	Electrolux
Modelis	ESF2400OW 911046001 ESF2400OH 911046003 ESF2400OK 911046004 ESF2400OS 911046005
Vardinis pajėgumas (standartinių valgomųjų reikmenų komplektų skaičius)	6
Energijos vartojimo efektyvumo klasė	A+
Per metus (280 standartinių plovimo ciklų su šalto vandens užpildu energijos taupymo režimu) suvartojama X kWh. Kiek energijos suvartojama faktiškai, priklauso nuo to, kaip aparatas naudojamas	175
Per standartinį plovimo ciklą suvartojamos energijos kiekis (kWh)	0.609
Išjungties režimo vartojamoji galia (W)	0.49 W
Liekamojo režimo vartojamoji galia (W)	0.49 W
Per metus (280 standartinių plovimo ciklų) suvartojama X litrų. Kiek vandens suvartojama faktiškai, priklauso nuo to, kaip aparatas naudojamas.	1820
X džiovinimo efektyvumo klasė skalėje nuo G (mažiausias efektyvumas) iki A (didžiausias efektyvumas)	A

Standartinė programa – tai standartinis plovimo ciklas, su kuriuo siejama informacija pateikta etiketėje ir vardinių parametrų lentelėje; kad ši programa yra tinkama įprasto nešvarumo valgomiesiems reikmenims ir kad pagal bendrą energijos ir vandens suvartojimą ji yra pati efektyviausia. Ji nurodyta kaip „Eko“ programa.	ECO
Standartinio plovimo ciklo programos trukmė (min)	195
Liekamojo režimo trukmė (min)	30
Skleidžiamas akustinis triukšmas (dB (A) re1 pW )	52
Įmontuojamasis prietaisas T/N	Ne

## 11.2 Papildomi techniniai duomenys

Aukštis	438 mm
Plotis	550 mm
Gylis	500 mm
Gylis su visiškai atidarytomis durelėmis	812 mm
Įtampa prijungus apkrovą	Žr. techninių duomenų lentelę
Vandens slėgis	0.04 - 1.0 MPa
Maitinimas	Žr. techninių duomenų lentelę

## 12. APLINKOS APSAUGA

Atiduokite perdirbti medžiagas, pažymėtas šiuo ženklu . Išmeskite pakuotę į atitinkamą atliekų surinkimo konteinerį, kad ji būtų perdirbta. Padėkite saugoti aplinką bei žmonių sveikatą ir surinkti bei perdirbti elektros ir elektronikos prietaisų atliekas.

Neišmeskite šiuo ženklu  pažymėtų prietaisų kartu su kitomis buitinėmis atliekomis. Atiduokite šį gaminį į vietos atliekų surinkimo punktą arba susisiekite su vietos savivaldybe dėl papildomos informacijos.

[www.electrolux.com/shop](http://www.electrolux.com/shop)



100001004-C-422019

