



Questo manuale d'istruzione è fornito da trovaprezzi.it. Scopri tutte le offerte per [AOC AGON PRO AG346UCD](#) o cerca il tuo prodotto tra le [migliori offerte di Monitor](#)



Questo manuale d'istruzione è fornito da trovaprezzi.it. Scopri tutte le offerte per [AOC AGON PRO AG346UCD](#) o cerca il tuo prodotto tra le [migliori offerte di Monitor](#)

# AGON PRO



## Manuale d'uso Monitor OLED AG346UCD

In base alle caratteristiche del prodotto OLED, si consiglia la manutenzione dello schermo secondo i requisiti delle istruzioni per l'utente, in modo da ridurre il rischio di generare ritenzione di immagine.

# AOC

[www.aoc.com](http://www.aoc.com)

©2024 AOC. All Rights Reserved

Version: A00

**HDMI**<sup>®</sup>  
HIGH-DEFINITION MULTIMEDIA INTERFACE

|   |    |
|---|----|
| Sicurezza.....                                | 1  |
| Convenzioni nazionali .....                   | 1  |
| Alimentazione.....                            | 2  |
| Installazione .....                           | 3  |
| Pulizia.....                                  | 4  |
| Altro.....                                    | 5  |
| Installazione.....                            | 6  |
| Contenuti della confezione .....              | 6  |
| Installazione del supporto e della base ..... | 7  |
| Regolare l'angolo di visuale .....            | 8  |
| Collegamento del monitor .....                | 9  |
| Montaggio del supporto a muro .....           | 10 |
| Funzione Adaptive-Sync .....                  | 11 |
| HDR .....                                     | 12 |
| Regolazione.....                              | 13 |
| Tasti di scelta.....                          | 13 |
| Guida ai tasti OSD (Menu).....                | 14 |
| OSD Setting (Impostazioni OSD).....           | 16 |
| Game Setting (Impostazione giochi).....       | 17 |
| Luminance (Luminosità) .....                  | 19 |
| PIP Setting (Impostazioni PIP).....           | 20 |
| Color Setup (Configurazione colore) .....     | 22 |
| Audio.....                                    | 23 |
| Light FX (FX luce).....                       | 24 |
| OLED Care/Extra(Cura OLED/Extra) .....        | 25 |
| OSD Setup (Impostazione OSD).....             | 27 |
| Indicatore LED .....                          | 28 |
| Risoluzione problemi .....                    | 29 |
| Specifiche.....                               | 30 |
| Specifiche generali.....                      | 30 |
| Modalità di visualizzazione preimpostate..... | 32 |
| Assegnazione dei pin .....                    | 33 |
| Plug and Play .....                           | 34 |

# Sicurezza

## Convenzioni nazionali

Le sottosezioni che seguono descrivono convenzioni utilizzate in questo documento.

### Note, richiami all'Attenzione e Avvisi

In questa guida, blocchi di testo possono essere accompagnati da un'icona e stampati in grassetto o in corsivo. Questi blocchi sono Note, richiami all'Attenzione ed Avvisi che sono utilizzati come segue:



**NOTA:** Una NOTA indica informazioni importanti che aiutano a fare un migliore utilizzo del computer.





**ATTENZIONE:** Un richiamo all'ATTENZIONE indica o danni potenziali all'hardware o la perdita di dati, e spiega come evitare il problema.



**AVVISO:** Un messaggio d'attenzione indica la possibilità di lesioni personali e spiega come evitare il problema. Alcuni avvisi possono apparire sotto formati diversi e potrebbero non essere accompagnati da un'icona. In questi casi, la presentazione specifica dell'avviso è imposta dalle autorità competenti.

## Alimentazione

 Il monitor deve essere fatto funzionare solamente con il tipo d'alimentazione indicato sull'etichetta. Se non si conosce il tipo d'alimentazione fornita alla propria abitazione, consultare il fornitore d'energia o la locale compagnia elettrica.

 Il monitor è dotato di una spina a tre dentelli con messa a terra, dove il terzo dentello serve per la messa a terra. Questa spina potrà essere inserita solo in una presa con messa a terra. Se la presa di corrente non accomoda spine a tre dentelli, fare installare la corretta presa da un elettricista, oppure utilizzare un adattatore per garantire la messa a terra dell'attrezzatura. Non sottovalutare lo scopo di sicurezza della spina con messa a terra.

 Si raccomanda di scollegare la spina in caso di temporali, oppure quando l'unità non è usata per periodi prolungati. Questo impedirà i danni al monitor provocati dai fulmini e dai picchi di corrente.

 Non sovraccaricare ciabatte e prolunghe. Il sovraccarico può essere causa di incendi o scosse elettriche.

 Per garantire il funzionamento appropriato, usare il monitor solo con computer approvati UL che hanno ricettacoli configurati in modo appropriato e marcati 100-240 V CA, Min. 5 A.

 La presa a muro deve trovarsi in prossimità dell'attrezzatura ed essere di facile accesso.

# Installazione

**!** Non collocare il monitor su di un carrello, supporto, treppiede, staffa o tavolo instabile. Se il monitor cade, si possono provocare lesioni alle persone e gravi danni a questo prodotto. Utilizzare solamente carrelli, supporti, treppiedi, staffe o tavoli raccomandati dal produttore oppure venduti con questo prodotto. Qualsiasi installazione del prodotto deve essere eseguita attenendosi alle istruzioni del produttore, e devono essere usati accessori d'installazione raccomandati dal produttore. Un prodotto collocato su carrello deve essere spostato con attenzione.

**!** Non inserire mai oggetti di qualsiasi tipo attraverso le fessure del monitor. Diversamente si possono danneggiare i circuiti e provocare incendi o elettrocuzioni. Non versare mai liquidi sul monitor.

**!** Non collocare la parte frontale del prodotto sul pavimento.

**!** Se si installa il monitor su una parete o in uno scaffale, usare il kit approvato dal produttore, ed attenersi alle istruzioni del kit.

**!** Lasciare dello spazio libero attorno al monitor come mostrato di seguito. Diversamente la circolazione dell'aria potrebbe essere inadeguata e provocare quindi il surriscaldamento, con conseguente pericolo d'incendio o danni al monitor.

**!** Per evitare potenziali danni, ad esempio il distacco del pannello dalla cornice, assicurarsi che il monitor non si inclini verso il basso di oltre -5 gradi. Se si supera l'angolo di inclinazione massimo verso il basso di -5 gradi, i danni al monitor non saranno coperti dalla garanzia.

Fare riferimento alla figura che segue per le aree di ventilazione raccomandate attorno al monitor quando è installato su supporto:

## Installazione con base

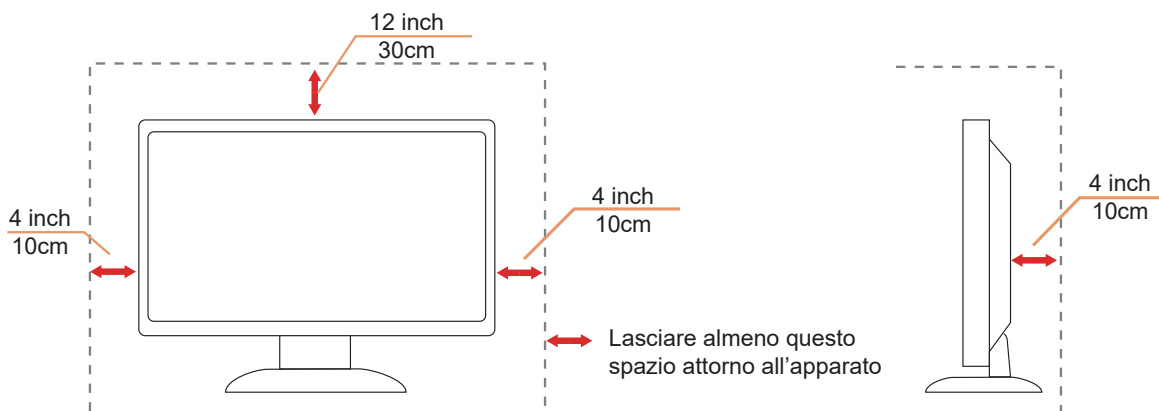

# Pulizia

 Pulire regolarmente l'alloggiamento con un panno morbido inumidito con acqua.

 Per la pulizia utilizzare un panno morbido di cotone o microfibra. Il panno deve essere umido e quasi asciutto, non lasciare che il liquido entri nell'alloggiamento.





 Scollegare il cavo d'alimentazione prima di pulire il prodotto.

## Altro

 Se il prodotto emette strani odori, rumori o fumo, scollegare IMMEDIATAMENTE la spina dalla presa di corrente e contattare un Centro assistenza.

 Assicurarsi che le aperture per la ventilazione non siano bloccate da mobili o tessuti.

 Non far subire al monitor OLED forti vibrazioni o impatti severi durante il funzionamento.

 Non colpire o far cadere il monitor durante il funzionamento o il trasporto.

 In base alle caratteristiche dei prodotti OLED, si sconsiglia di utilizzare continuamente questo prodotto per più di quattro ore. Questo prodotto utilizza molte tecnologie per eliminare la possibile ritenzione dell'immagine. Per i dettagli, fare riferimento alle istruzioni su "Manutenzione dello schermo".

# Installazione

## Contenuti della confezione

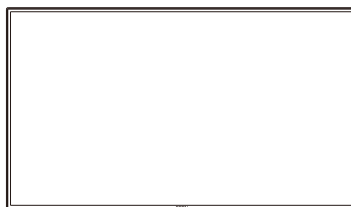

OLED Monitor



Quick Start Guide



Warranty card



Stand

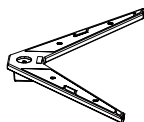

Base

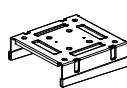

Wall Mount Bracket

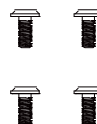

Stand Screws



Screwdriver



Stand Screws



Power Cable



DisplayPort Cable



HDMI Cable



USB Cable

\* Non tutti i cavi segnale saranno forniti in dotazione in tutti i paesi e zone. Per informazioni, contattare il rivenditore o filiale AOC di zona.

# Installazione del supporto e della base

Attenersi alle fasi che seguono per installare o rimuovere la base.

Installazione:

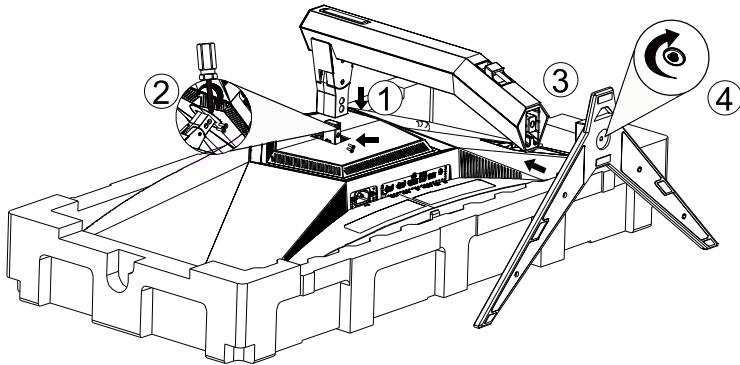

Rimozione:

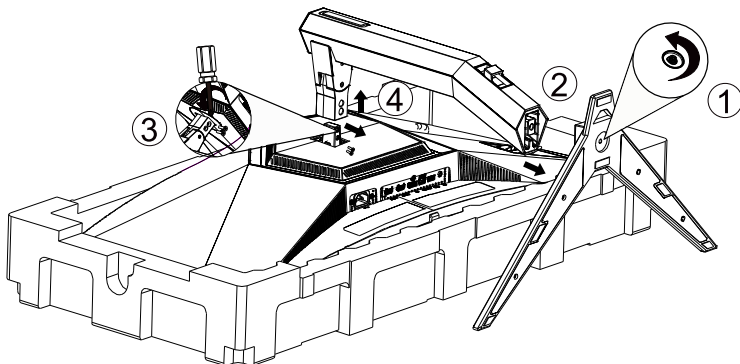

Specifiche per vite di base: M6\*21 mm (filettatura effettiva 5,5 mm)

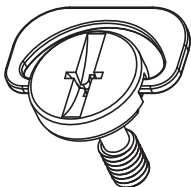

## Regolare l'angolo di visuale

Per ottenere la visione ottimale si raccomanda di guardare all'intera faccia del monitor e poi regolare l'inclinazione in base alle proprie preferenze.

Quando si cambia l'angolazione del monitor, afferrare la base in modo che il monitor non si sbilanci.

Il monitor può essere regolato come indicato di seguito:

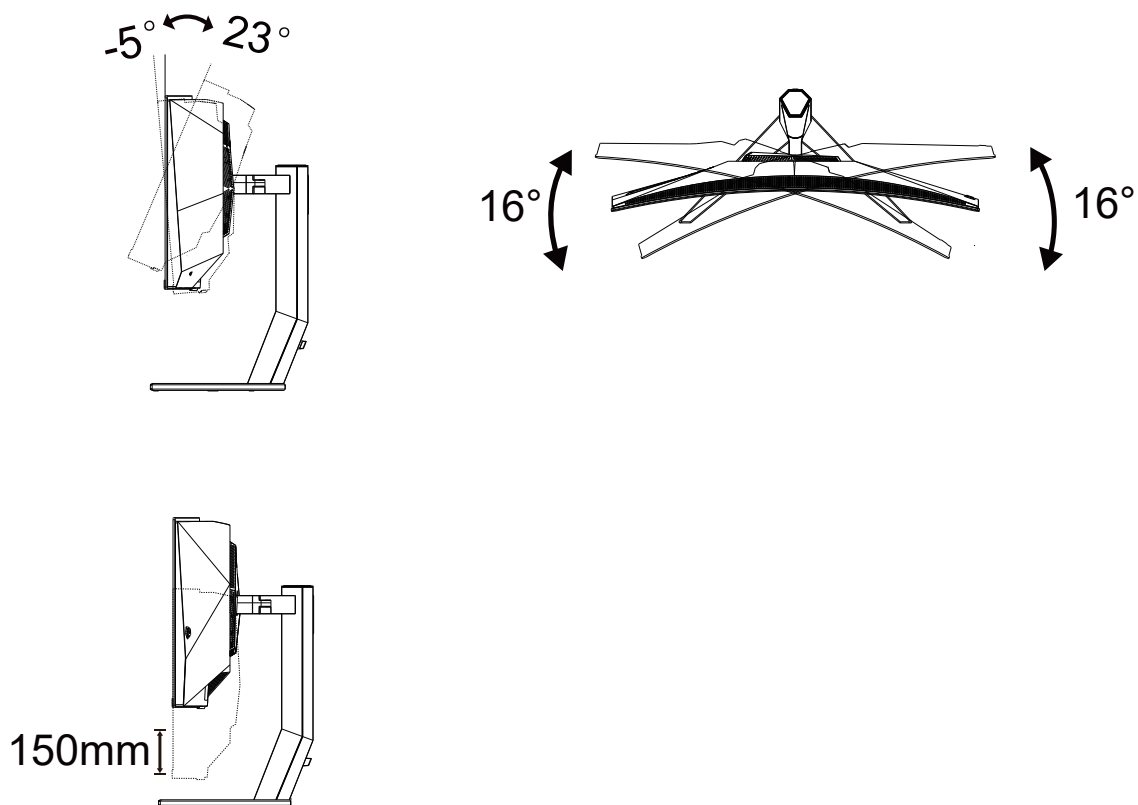

### **NOTA:**

Non toccare lo schermo OLED quando si eseguono le regolazioni. Diversamente lo schermo OLED potrebbe danneggiarsi o rompersi.

### **Avvertenza:**

1. Per evitare potenziali danni allo schermo, ad esempio il distacco del pannello, assicurarsi che il monitor non si inclini verso il basso di oltre  $-5$  gradi.
2. Non premere lo schermo durante la regolazione dell'angolo del monitor. Afferrare solo la cornice.

# Collegamento del monitor

Collegamenti dei cavi nella parte posteriore del monitor:

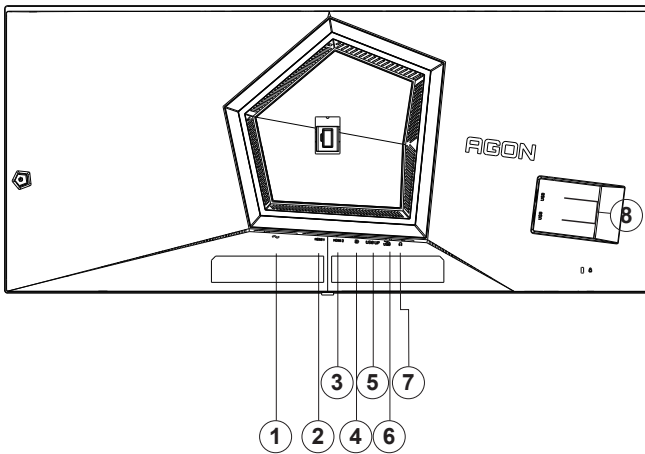

1. Ingresso
2. HDMI1
3. HDMI2
4. DisplayPort
5. USB3.2 Gen1 upstream
6. USB3.2 Gen1 downstream + carica rapidax1
7. Cuffie
8. USB3.2 Gen1 downstream x2

## Collegamento al PC

1. Collegare saldamente il cavo di alimentazione alla parte posteriore del display.
2. Spegnerne il computer e staccare il cavo di alimentazione.
3. Collegare il cavo del segnale del display al connettore video del computer.
4. Inserire il cavo di alimentazione del computer e del display in una presa elettrica nelle vicinanze.
5. Accendere il computer e il display.

Se il monitor visualizza un'immagine, l'installazione è completata. In caso contrario, fare riferimento alla sezione Risoluzione dei Problemi.

Spegnerne sempre il PC ed il monitor OLED – prima di eseguire i collegamenti – per proteggere le attrezzature.

# Montaggio del supporto a muro

Preparazione al montaggio di un sostegno a muro.

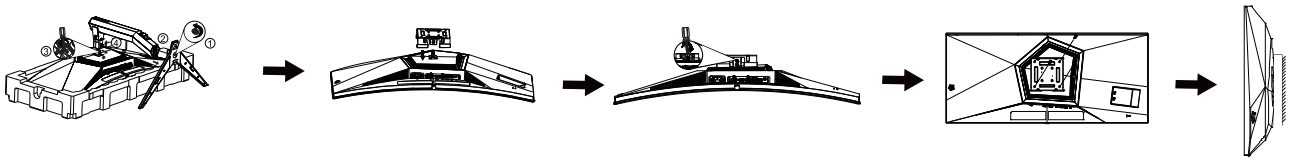

Questo monitor può essere montato su un sostegno a muro che deve essere acquistato separatamente. Scollegare l'alimentazione prima di iniziare questa procedura. Attenersi ai seguenti passaggi:

1. Rimuovere la base.
2. Seguire le istruzioni del produttore per montare il sostegno a muro.
3. Collocare il sostegno sul retro del monitor. Allineare i fori del sostegno con quelli sul retro del monitor.
4. Inserire le 4 viti nei fori e stringerle.
5. Ricollegare i cavi. Fare riferimento al manuale allegato al supporto di montaggio per le istruzioni riguardo al suo fissaggio alla parete.

Supporto a parete:

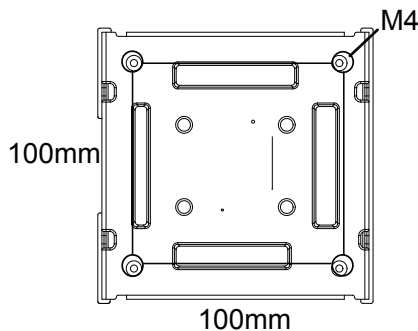

Specifiche delle viti del supporto a parete: M4\*12mm

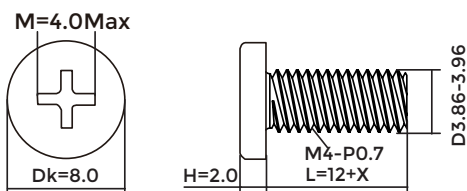

Nota : I fori per le viti per il montaggio VESA non sono disponibili per tutti i modelli, verificare con il rivenditore o con il reparto ufficiale di AOC.

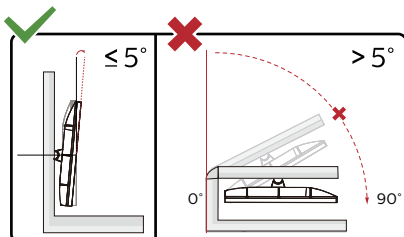

\* Il design del display potrebbe variare da quello illustrato.

## Avvertenza:

1. Per evitare potenziali danni allo schermo, ad esempio il distacco del pannello, assicurarsi che il monitor non si inclini verso il basso di oltre -5 gradi.
2. Non premere lo schermo durante la regolazione dell'angolo del monitor. Afferrare solo la cornice.

# Funzione Adaptive-Sync

1. La funzione Adaptive-Sync (Sincronizzazione adattiva) è disponibile con DisplayPort/HDMI
2. Scheda video compatibile: L'elenco di schede consigliate è indicato di seguito. Può essere controllato dal sito [www.AMD.com](http://www.AMD.com)

## Schede grafiche

- Radeon™ RX Vega series
- Radeon™ RX 500 series
- Radeon™ RX 400 series
- Radeon™ R9/R7 300 series (Eccetto R9 370/X, R7 370/X, R7 265)
- Radeon™ Pro Duo (2016)
- Radeon™ R9 Nano series
- Radeon™ R9 Fury series
- Radeon™ R9/R7 200 series (Eccetto R9 270/X, R9 280/X)

## Processori

- AMD Ryzen™ 7 2700U
- AMD Ryzen™ 5 2500U
- AMD Ryzen™ 5 2400G
- AMD Ryzen™ 3 2300U
- AMD Ryzen™ 3 2200G
- AMD PRO A12-9800
- AMD PRO A12-9800E
- AMD PRO A10-9700
- AMD PRO A10-9700E
- AMD PRO A8-9600
- AMD PRO A6-9500
- AMD PRO A6-9500E
- AMD PRO A12-8870
- AMD PRO A12-8870E
- AMD PRO A10-8770
- AMD PRO A10-8770E
- AMD PRO A10-8750B
- AMD PRO A8-8650B
- AMD PRO A6-8570
- AMD PRO A6-8570E
- AMD PRO A4-8350B
- AMD A10-7890K
- AMD A10-7870K
- AMD A10-7850K
- AMD A10-7800
- AMD A10-7700K
- AMD A8-7670K
- AMD A8-7650K
- AMD A8-7600
- AMD A6-7400K

# HDR

È compatibile con segnali di ingresso in formato HDR10.

Il display potrebbe attivare automaticamente la funzione HDR, se il lettore e il contenuto sono compatibili. Per informazioni sulla compatibilità del dispositivo e del contenuto, consultare

il produttore del dispositivo e il fornitore

del contenuto. Selezionare “Disattiva” per la funzione HDR, quando non è necessaria alcuna funzione di attivazione automatica.

Nota:

1. 3840x2160 a 50 Hz/60 Hz è disponibile solo su dispositivi come lettori UHD o Xbox/PS.
2. Impostazioni di visualizzazione:
  - a. Accedere a “Impostazioni di visualizzazione” e selezionare la risoluzione: 3440x1440 e HDR attivato.
  - b. Cambiare per selezionare la risoluzione: 3440x1440 (se disponibile) per ottenere i migliori effetti HDR.

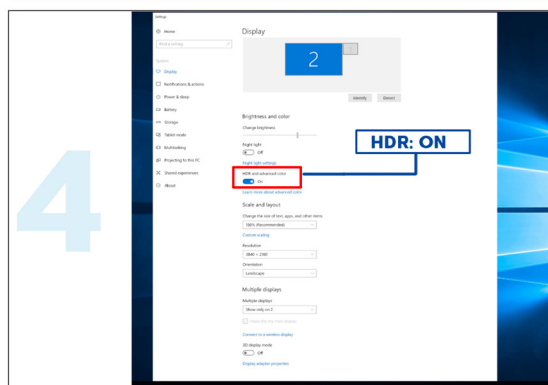
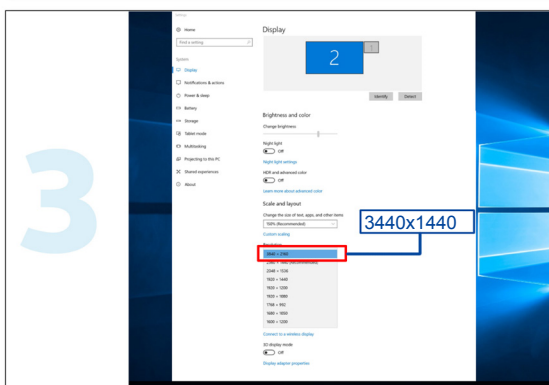
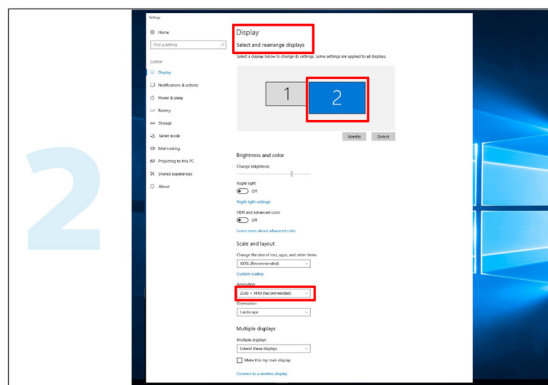
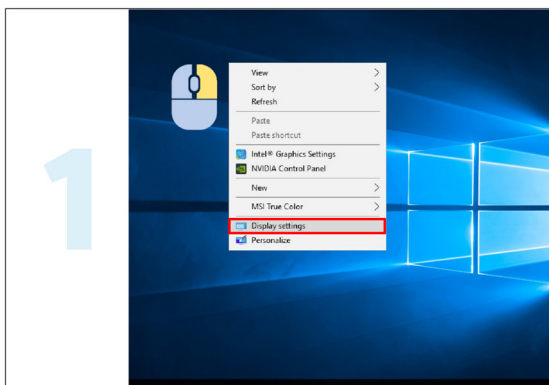

# Regolazione

## Tasti di scelta

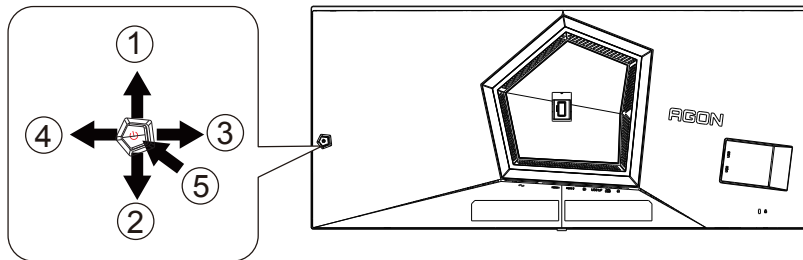

|   |                                      |
|---|--------------------------------------|
| 1 | Origine/Su                           |
| 2 | Punto di selezione/Giù               |
| 3 | Game Mode (Modalità giochi)/Sinistra |
| 4 | FX Luce/Destra                       |
| 5 | Alimentazione/Menu/Invio             |

### Alimentazione/Menu/Invio

Premere il tasto d'alimentazione per accendere il monitor.

Quando il menu OSD non è visualizzato, premere per visualizzare il menu OSD oppure per confermare la selezione. Premere per circa 2 secondi per spegnere il monitor.

### Punto di selezione

In assenza di OSD, premere il tasto Punto di selezione per visualizzare/nascondere Punto di selezione.

### Modalità giochi/Sinistra

Quando il menu OSD non è visualizzato, premere il tasto "Sinistra" per aprire la funzione Game Mode (Modalità giochi), quindi premere il tasto "Sinistra" o "Destra" per selezionare Modalità giochi (FPS, RTS, Corsa, Giocatore 1, Giocatore 2 o Giocatore 3) in base ai tipi di giochi.

### FX luce/Destra

Se non vi sono OSD, premere il tasto "Destra" per attivare la funzione FX luce.

### Origine/Su

Quando il menu OSD è chiuso, il tasto Origine/Automatico/Su svolge la funzione di tasto di scelta rapida Origine.

## Guida ai tasti OSD (Menu)



Invio : Utilizzare il tasto Invio per accedere al successivo livello OSD

Sposta : Utilizzare il tasto Sinistro/Su/Giù per spostare la selezione OSD

Esci : Utilizzare il tasto Destra per uscire dal menu OSD

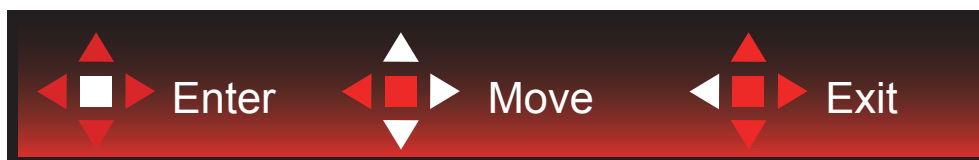

Invio : Utilizzare il tasto Invio per accedere al successivo livello OSD

Sposta : Utilizzare il tasto Destra/Su/Giù per spostare la selezione OSD

Esci : Utilizzare il tasto Sinistra per uscire dal menu OSD



Invio : Utilizzare il tasto Invio per accedere al successivo livello OSD

Sposta : Utilizzare il tasto Su/Giù per spostare la selezione OSD

Esci : Utilizzare il tasto Sinistra per uscire dal menu OSD

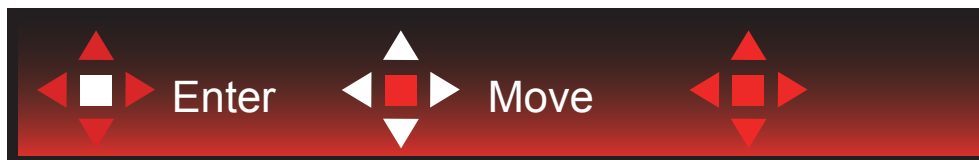

Sposta : Utilizzare il tasto Sinistro/Destro/Su/Giù per spostare la selezione OSD



Esci : Utilizzare il tasto Sinistro per uscire dal menu OSD e passare al precedente livello OSD

Invio : Utilizzare il tasto Destro per accedere al successivo livello OSD

Selezione : Utilizzare il tasto Su/Giù per spostare la selezione OSD



Invio : Utilizzare il tasto Invio per applicare l'impostazione OSD e tornare al precedente livello OSD

Selezione : Utilizzare il tasto Giù per regolare l'impostazione OSD



Seleziona : Utilizzare il tasto Su/Giù per regolare l'impostazione OSD



Invio : Utilizzare il tasto Invio per uscire dal menu OSD e passare al precedente livello OSD  
Seleziona : Utilizzare il tasto Sinistro/Destro per regolare l'impostazione OSD

# OSD Setting (Impostazioni OSD)

Semplici istruzioni di base sui tasti di controllo.

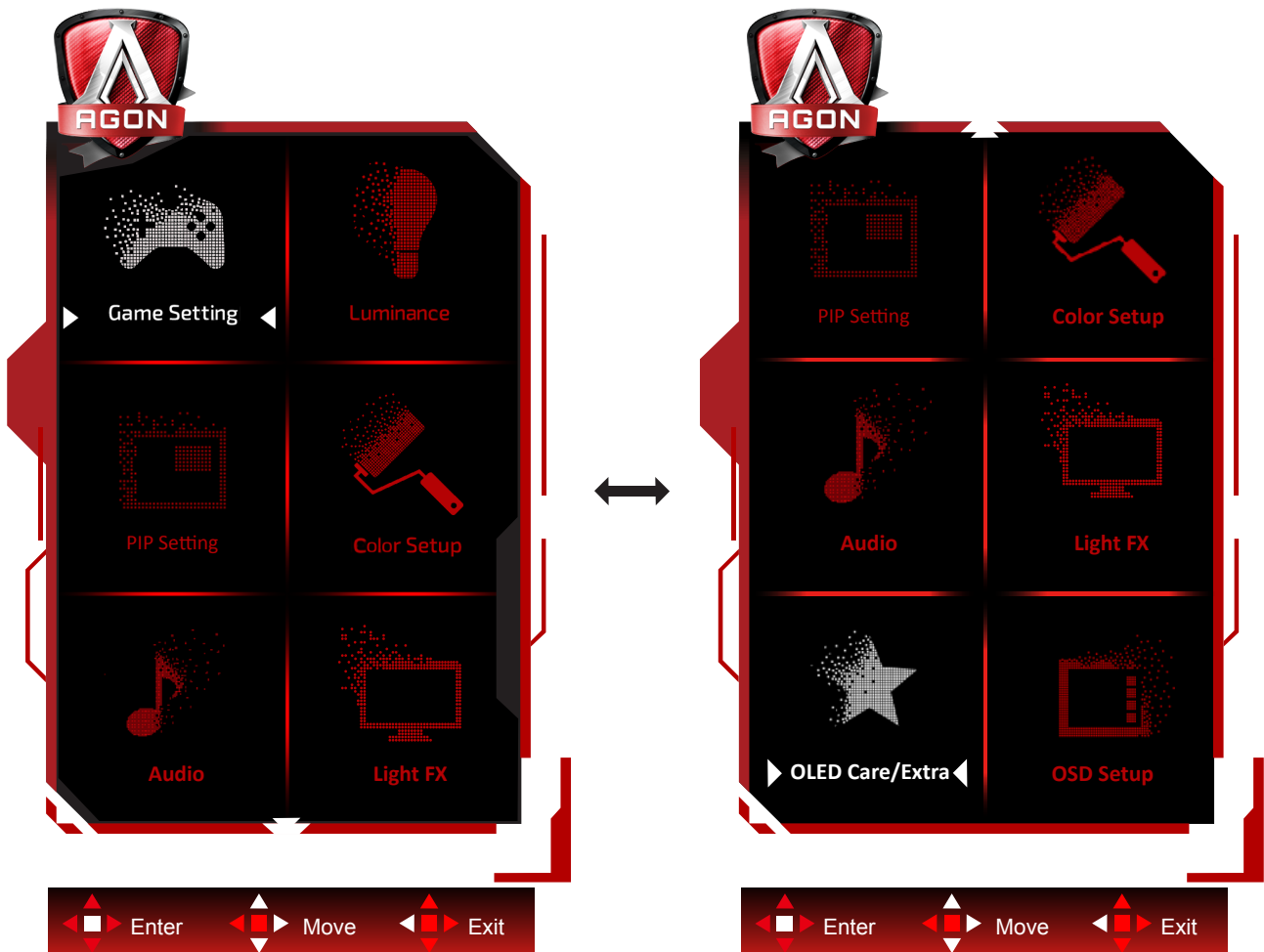



- 1). Premere il tasto MENU per attivare la finestra OSD.
- 2). Osservare la Guida ai tasti per spostare o selezionare (regolare) le impostazioni OSD
- 3). Funzione di blocco/sblocco OSD: Per bloccare/sbloccare il menu OSD, tenere premuto il tasto Giù per 10 secondi mentre la funzione OSD non è attiva.

## Nota:

Se il prodotto ha un solo segnale d'ingresso, la voce "Input Select" (Selezione Input) è disabilitata.

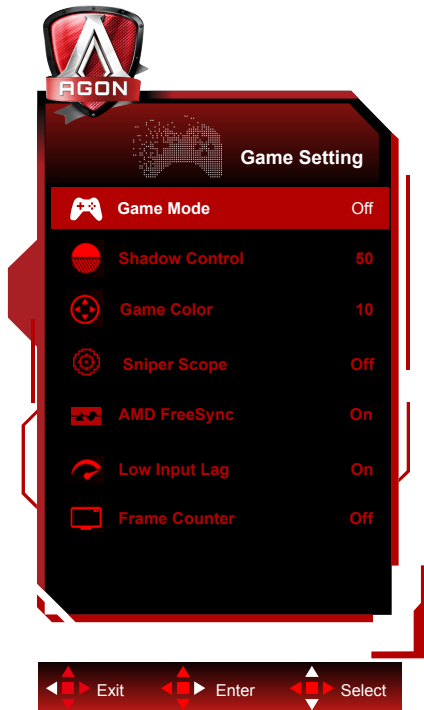
## Game Setting (Impostazione giochi)



|   |   |   |   |
|---|---|---|---|
|  | Game Mode (Modalità giochi)   | Off (Disattiva)   | Nessuna ottimizzazione per Modalità di gioco.   |
|   |   | FPS   | Per giochi FPS (First Person Shooters). Migliora i dettagli del livello del nero nei temi scuri.  |
|   |   | RTS   | Per giochi RTS (Real Time Strategy). Migliora la qualità dell'immagine.   |
|   |   | Racing (Corsa)  | Per giochi Racing (Corsa). Fornisce il miglior tempo di risposta e un'elevata saturazione di colori.  |
|   |   | Gamer 1 (Giocatore 1)   | Impostazioni preferite dell'utente salvate come Giocatore 1.  |
|   |   | Gamer 2 (Giocatore 2)   | Impostazioni preferite dell'utente salvate come Giocatore 2.  |
|   |   | Gamer 3 (Giocatore 3)   | Impostazioni preferite dell'utente salvate come Giocatore 3.  |
|   | Shadow Control (Controllo ombre)  | 0-20  | Il valore predefinito di Controllo ombra è 0, quindi l'utente finale può regolare da 0 a 20 incrementi per un'immagine più chiara. Se l'immagine è troppo scura per vedere chiaramente i dettagli, regolare da 0 a 20 per un'immagine chiara. |
|   | Game Color (Colore giochi)  | 0-20  | Colore giochi fornisce 0-20 livelli di regolazione della saturazione per ottenere migliori immagini   |
|   | Sniper Scope  | Off (Disattiva) / 1.0/1.5/2.0   | Ingrandire localmente per rendere più facile il target durante le riprese.  |
| Adaptive-Sync   | On (Attivo) / Off (Disattiva)   | Disabilitare o abilitare Adaptive-Sync. Promemoria di esecuzione della sincronizzazione adattiva: Quando la funzione Sincronizzazione adattiva è abilitata, in alcuni ambienti di gioco potrebbero essere lampeggianti.   |   |
| Low input Lag (Ritardo ingresso basso)  | On (Attivo) / Off (Disattiva)   | L'arresto del buffer del frame può ridurre il ritardo di input. Nota: Il ritardo di ingresso basso è disabilitato per impostazione predefinita e non è regolabile quando la frequenza di campo è inferiore a 120 Hz; ed è abilitato per impostazione predefinita e non regolabile quando la frequenza di campo è pari a 120 Hz e nello stato Sincronizzazione adattiva. |   |
| Contatore di fotogrammi   | Off / In alto a destra / In basso a destra / In basso a sinistra / In alto a sinistra | Frequenza V del display sull'angolo selezionato   |   |

**Nota:**

Quando la "Modalità HDR" in "Luminanza" è impostata su "non disattivata", "Controllo ombre" e "Colore gioco" non sono regolabili.

Quando "HDR" in "Luminanza" è impostato su "non disattivato", "Modalità gioco", "Controllo ombre" e "Colore gioco" non sono regolabili.

Quando la "Gamma colori" in "Impostazione colore" è impostata su un valore diverso da "Standard", le voci "Controllo ombre" e "Colore gioco" non sono regolabili.

## Luminance (Luminosità)

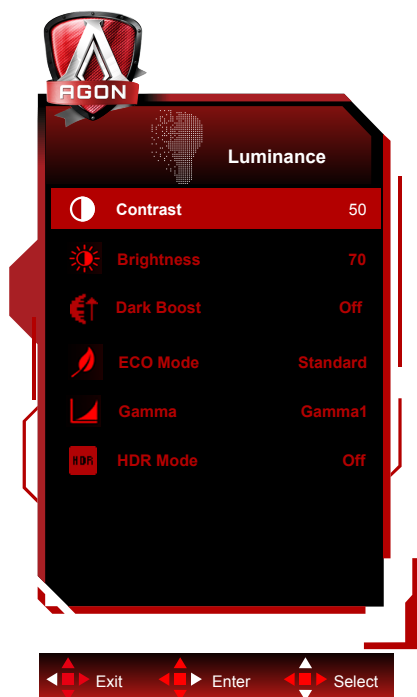

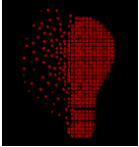
|   |  |  |   |
|---|--|--|---|
|  | Contrast<br>(Contrasto)  | 0-100  | Contrasto da registro digitale.   |
|   | Brightness<br>(Luminosità)   | 0-100  | Regolazione illuminazione   |
|   | Dark Boost<br>(Aumento scuro)  | Off (Disattiva)/Livello 1/<br>Livello 2/Livello 3  | Migliorare i dettagli dello schermo nell'area scura o luminosa per regolare la luminosità nell'area luminosa e assicurarsi che non sia troppo satura. |
|   | Eco mode<br>(Econom.)  | Standard   | Modalità standard   |
|   |  | Text (Texto)   | Modalità di testo   |
|   |  | Internet   | Modalità Internet   |
|   |  | Game (Giochi)  | Modalità giochi   |
|   |  | Movie (Film)   | Modalità Film   |
|   |  | Sports (Sport)   | Modalità Sport  |
|   |  | Reading(lettura)   | Modalità lettura  |
|   | Gamma  | Gamma1   | Regola su Gamma 1   |
|   |  | Gamma2   | Regola su Gamma 2   |
|   |  | Gamma3   | Regola su Gamma 3   |
| HDR   | Off / DisplayHDR /HDR<br>Peak(Picco HDR)/ HDR<br>Picture / HDR Movie / HDR<br>Game | Impostare il profilo HDR in base alle proprie esigenze di utilizzo.<br>Nota:<br>Quando viene rilevato contenuto HDR, l'opzione HDR viene visualizzata per la regolazione.                                      |   |
| HDR Mode  | Off / HDR Picture / HDR<br>Movie / HDR Game  | Ottimizzato per il colore e il contrasto dell'immagine, che simula mostrando l'effetto HDR.<br>Nota:<br>Quando non viene rilevato contenuto HDR, l'opzione Modalità HDR viene visualizzata per la regolazione. |   |

### Nota:

Quando "Modalità HDR" è impostato su uno stato non disattivato, le voci "Contrasto", "Eco mode (Econom.)" e "Gamma" non possono essere regolate.

Quando "HDR" in "Luminanza" è impostato su "non-off", non è possibile regolare altre voci in "Luminanza".

Quando la "Gamma colori" in "Impostazione colore" è impostata su "sRGB" o "DCI-P3", le voci "Contrasto", "Dark Boost" Modalità Eco, "Gamma" e Modalità HDR/HDR non sono regolabili.

## PIP Setting (Impostazioni PIP)

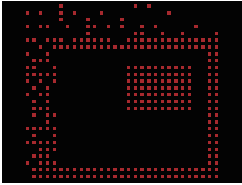

|   |                                  |   |   |
|---|----------------------------------|---|---|
|  | PIP                              | Off / PIP / PBP                                   | Disabilita o abilita la funzione PIP o PBP.   |
|   | Main Source (Origine principale) |   | Seleziona l'origine principale dello schermo. |
|   | Sub Source (Origine secondaria)  |   | Seleziona l'origine secondaria dello schermo. |
|   | Size (Dimensioni)                | Small (Piccole) / Middle (Medie) / Large (Grandi) | Seleziona le dimensioni dello schermo.        |
|   | Position (Posizione)             | Right-up (Destra-Alto)                            | Imposta la posizione dello schermo.           |
|   |                                  | Right-down (Destra-Basso)                         |   |
|   |                                  | Left-up   |   |
|   |                                  | Left-down   |   |
|   | Audio                            | On: Audio PIP                                     | Disabilita o abilita Setup Audio.             |
|   |                                  | Off: Audio principale                             |   |
| Swap (Cambia)   | On: Cambia                       | Scambia l'origine dello schermo.                  |   |
|   | Off: Nessuna azione              |   |   |

### Nota:

- 1) Quando "HDR" in "Luminance (Luminosità)" è impostato sullo stato non spento, tutte le voci in "Impostazione PIP" non possono essere regolate.
- 2) Quando PIP/PBP è abilitato, alcune regolazioni relative al colore nel menu OSD sono valide solo per lo schermo principale, mentre lo schermo secondario non è supportato. Pertanto, lo schermo principale e lo schermo secondario potrebbero avere colori diversi.
- 3) Impostare la risoluzione del segnale di ingresso su 1720X1440 a 60 Hz a PBP per ottenere l'effetto di visualizzazione desiderato.

4) Quando PBP/PIP è abilitato, la compatibilità della sorgente di ingresso dello schermo principale/schermo secondario è mostrata nella tabella seguente:

| PIP/PBP                                 |       | Main Source (Origine principale) |       |    |
|---|-------|----------------------------------|-------|----|
|   |       | HDMI1                            | HDMI2 | DP |
| Sub Source<br>(Origine second-<br>aria) | HDMI1 | V                                | V     | V  |
|   | HDMI2 | V                                | V     | V  |
|   | DP    | V                                | V     | V  |

## Color Setup (Configurazione colore)

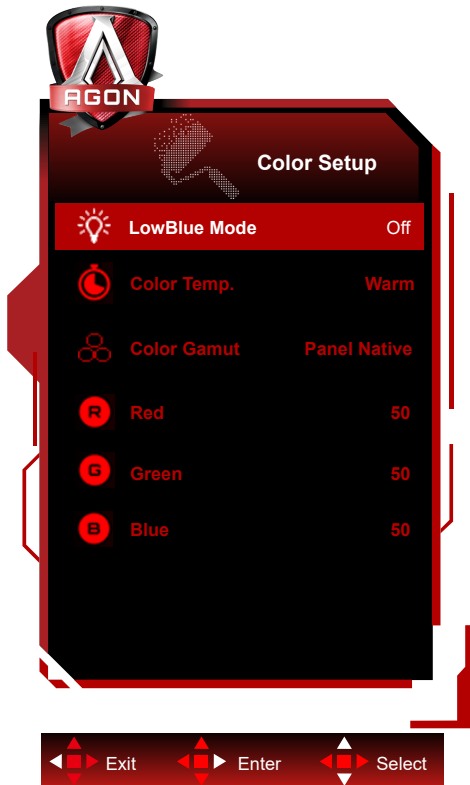

|   |                                   |  |  |
|---|-----------------------------------|--|--|
|  | LowBlue Mode (Modalità blu basso) | Off / Multimedia / Internet / Office / Lettura | Diminuire l'onda di luce blu controllando la temperatura del colore. |
|   | Color Temp. (Colore)              | Warm (Caldo)                                   | Richiama la temperatura colore calda da EEPROM.                      |
|   |                                   | Normal (Normale)                               | Richiama la temperatura colore normale da EEPROM.                    |
|   |                                   | Cool (Freddo)                                  | Richiama la temperatura colore fredda da EEPROM.                     |
|   |                                   | User (Utente)                                  | Richiama la temperatura colore utente dalla memoria EEPROM.          |
|   | Color Gamut (Gamma di colori)     | Pannello nativo                                | Pannello dello spazio colore standard.                               |
|   |                                   | sRGB   | Spazio colore sRGB .   |
|   |                                   | DCI-P3   | Spazio colore DCI-P3.  |
|   | Red (Rosso)                       | 0-100  | Guadagno rosso da registro digitale                                  |
|   | Green (Verde)                     | 0-100  | Guadagno verde da registro digitale.                                 |
| Blue (Blu)  | 0-100                             | Guadagno blu da registro digitale.             |  |

### Nota:

Quando "Modalità HDR" o "HDR" in "Luminance (Luminosità)" è impostato su "non spento", non è possibile regolare tutte le voci in "Configurazione colore".

Quando Color Space (Spazio colore) è impostato su sRGB o DCI-P3, non è possibile regolare tutte le altre voci in Color Settings (Impostazioni colore).

# Audio

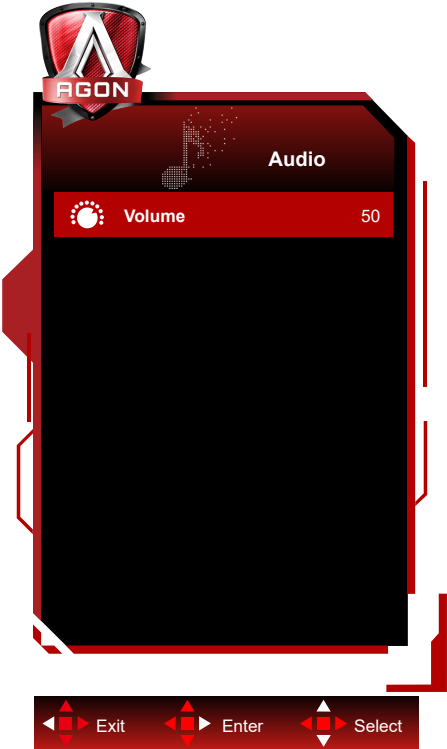

|   |        |       |                                    |
|---|--------|-------|------------------------------------|
|  | Volume | 0-100 | Regolare l'impostazione del volume |
|---|--------|-------|------------------------------------|

## Light FX (FX luce)

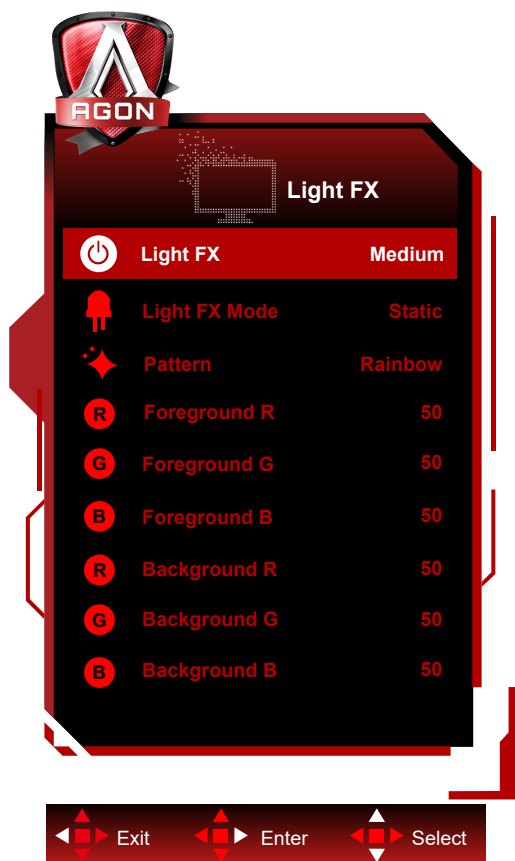

|   |                  |   |   |
|---|------------------|---|---|
|  | FX luce          | Disattiva / Ridotto / Medie / Forte   | Selezionare l'intensità di Light FX.  |
|   | Modalità FX luce | Audio1 / Audio2 / Statico / Scorrimento punto scuro / Sfumatura gradiente / Riempimento a diffusione / Riempimento a goccia / Riempimento a goccia a diffusione / Intermittente / Scorrimento punto chiaro / Zoom / Arcobaleno / Onda d'acqua / Lampeggiante / Demo | Selezionare la modalità FX luce.  |
|   | Sequenza         | Red / Green / Blue / Arcobaleno / Definito dall'utente  | Selezionare la Sequenza FX luce.  |
|   | Primo piano R    | 0-100   | L'utente può regolare il colore di primo piano FX luce, quando l'impostazione Sequenza viene definita dall'utente |
|   | Primo piano G    |   |   |
|   | Primo piano B    |   |   |
|   | Sfondo R         | 0-100   | L'utente può regolare il colore di sfondo FX luce, quando l'impostazione Sequenza viene definita dall'utente      |
| Sfondo G  |                  |   |   |
| Sfondo B  |                  |   |   |

## OLED Care/Extra(Cura OLED/Extra)

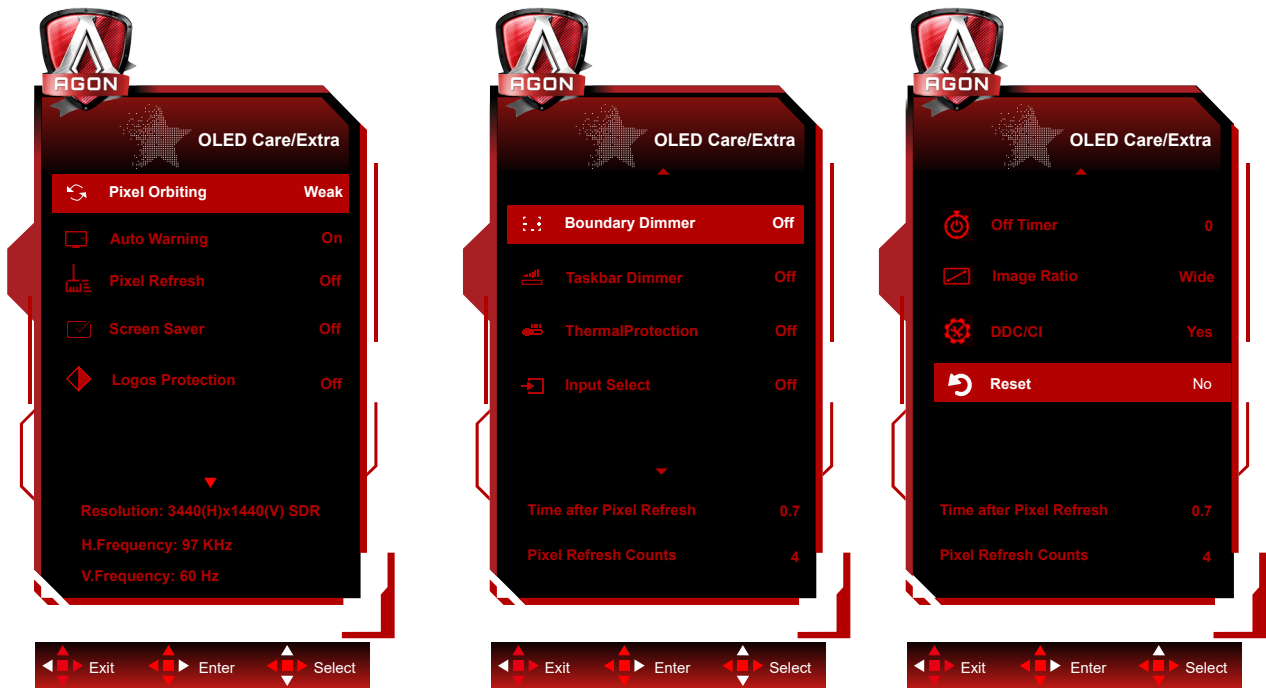

|   |                                       |   |   |
|---|---------------------------------------|---|---|
|  | Pixel Orbiting (Spostamento immagine) | Off / Weak (Debole) / Medium (Medio) / Strong (Intenso) | Viene utilizzato per attivare la funzione Pixel Orbiting per ridurre il rischio di generare ritenzione dell'immagine. Impostazione della funzione consigliata: "On".<br>Una volta abilitata questa funzione, i pixel dell'immagine si muovono circolarmente nel loro intero. L'ampiezza del movimento si basa sulle impostazioni. Il carattere spostato può essere tagliato di lato. Quando si seleziona "Strong" (Intenso), è molto improbabile che venga generata la ritenzione dell'immagine, ma l'eventuale taglio laterale potrebbe essere più notevole. |
|   | Auto Warning (Avvertenza automatica)  | On (Attivo)/Off (Disattiva)                             | Attivare/disattivare la funzione rapida automatica di Aggiornamento pixel.<br>Sul display viene visualizzato automaticamente un menu per ricordare all'utente di eseguire Aggiornamento pixel ogni 4 ore. Selezionando Close (Chiudi) non viene più visualizzato automaticamente il menu rapido automatico di Aggiornamento pixel. La mancata esecuzione di Aggiornamento pixel nel momento consigliato aumenta il rischio di residui di immagine sullo schermo. <u>Procedere con cautela.</u>  |
|   | Pixel Refresh (Aggiornamento pixel)   | On (Attivo)/Off (Disattiva)                             | Viene utilizzato per abilitare ed eseguire la Aggiornamento pixel per eliminare la ritenzione di immagine che è stata generata. Dopo l'avvio, selezionare "Yes" (Sì) in base alle istruzioni del menu, quindi il display spegne automaticamente lo schermo. Mantenere l'alimentazione accesa e non azionare alcun tasto. L'indicatore di alimentazione lampeggia in bianco (acceso per 1 secondo/spento per 1 secondo) e l'intero processo dura circa 10 minuti. L'indicatore di alimentazione si spegne alla fine e il display entra in stato di standby.    |

|  |  |   |   |
|--|--|---|---|
|  | Screen Saver (Screensaver)   | Off / Slow(Lento) / Fast(Veloce)  | Quando viene rilevata un'immagine statica per un determinato periodo di tempo, la funzione screensaver oscura lo schermo per evitare che sul pannello vi sia un'immagine fissa.   |
|  | Logos Protection (Protezione multi-logo)   | Off (Disattiva)/1/2   | Quando vengono rilevati più loghi statici sullo schermo, si consiglia di attivare la protezione multi-logo, che oscura lo schermo per proteggere il pannello dall'immagine residua laddove vengono rilevati i loghi.  |
|  | Boundary Dimmer (Dimmer limite)  | Off (Disattiva)/1/2/3   | Per proporzioni speciali che presentano un'area nera nella cornice dello schermo o uno schermo diviso, la funzione Dimmer limite è in grado di rilevare e attenuare automaticamente la luminosità di aree specifiche con una grande differenza nei livelli di luminosità. |
|  | Taskbar Dimmer (Dimmer barra delle applicazioni)                                     | Off (Disattiva)/1/2/3   | La tecnologia Dimmer barra delle applicazioni riduce la luminosità dell'area della barra delle applicazioni sullo schermo. Nessun cambiamento di luminosità sarà evidente nelle aree diverse dalla barra delle applicazioni.  |
|  | Thermal Protection (Protezione termica)  | On (Attivo)/Off (Disattiva)   | Quando la temperatura del monitor supera i 60 gradi Celsius, la funzione Protezione termica attenua automaticamente la luminosità dello schermo per garantire la corretta dissipazione del calore. Si consiglia di attivare la funzionalità per il monitor.               |
|  | Input Select (Selezione Input)   | AUTO(Automatico)/HDMI1/HDMI2/DP   | Seleziona l'origine del segnale d'ingresso  |
|  | Off Timer (Timer disattivazione)   | 0-24 ore  | Seleziona l'intervallo per lo spegnimento DC  |
|  | Image Ratio (Rapporto Immagine)  | Wide/Aspect(Proporzioni)<br>/4:3/1:1 / 17"(4:3) / 19"(4:3)<br>/ 19"(5:4) / 19"W(16:10) /<br>21.5"W(16:9) / 22"W(16:10)<br>/ 23"W(16:9) / 23.6"W(16:9)<br>/ 24"W(16:9) / 27"W(16:9)<br>/30"W (21:9) /32"W (16:9) | Selezionare il rapporto proporzioni immagine per la visualizzazione.  |
|  | DDC/CI   | Sì o No   | Attiva/disattiva il supporto DDC/CI   |
|  | Reset (Ripristino)   | Sì o No   | Ripristina il menu sui valori predefiniti   |
|  | Time after Pixel Refresh (Tempo dopo l'eliminazione della ritenzione dell'immagine)  |   | Si riferisce al tempo in cui lo schermo si accende dopo l'esecuzione dell'ultima operazione Pixel Refresh, in unità di ore. Una richiesta di esecuzione di Pixel Refresh viene automaticamente inviata all'utente ogni quattro ore.                                       |
|  | Pixel Refresh Counts (Numero di volte in cui si elimina la ritenzione dell'immagine) |   | Viene utilizzato per registrare il numero di volte in cui è stato eseguito Pixel Refresh.   |

## OSD Setup (Impostazione OSD)

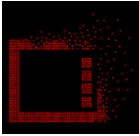

|   |   |                    |   |
|---|---|--------------------|---|
|  | Language<br>(Lingua)                    |                    | Selezionare la lingua del menu OSD                        |
|   | Timeout                                 | 5-120              | Regola il timeout del menu OSD                            |
|   | H. Position<br>(Posizione-O.)           | 0-100              | Regola la posizione orizzontale del menu OSD              |
|   | V. Position<br>(Posizione-V.)           | 0-100              | Regola la posizione verticale del menu OSD                |
|   | Transparence<br>(Trasparenza)           | 0-100              | Regola la trasparenza del menu OSD                        |
|   | Break Reminder<br>(Promemoria<br>pausa) | Attiva o Disattiva | Promemoria pausa se continua a funzionare per oltre 1 ora |

## Indicatore LED

| <b>Stato</b>                        | <b>Colore del LED</b>   |
|-------------------------------------|---|
| Modalità massima potenza            | Bianco  |
| Modalità disattivazione             | Arancione   |
| Pixel Refresh in fase di esecuzione | L'indicatore bianco lampeggia (acceso per un secondo e spento per un secondo alternativamente)    |
| Anomalia pannello OLED              | L'indicatore arancione lampeggia (acceso per un secondo e spento per un secondo alternativamente) |
| Modalità di spegnimento             | L'indicatore non è acceso.  |

# Risoluzione problemi

| Problemi   | Possibili soluzioni   |
|--|---|
| L'indicatore di alimentazione non è acceso.  | <ul style="list-style-type: none"> <li>● Controllare se l'alimentazione è accesa.</li> <li>● Controllare se il cavo di alimentazione è collegato.</li> </ul>  |
| L'indicatore di alimentazione è acceso, ma non viene visualizzata alcuna immagine.           | <ul style="list-style-type: none"> <li>● Controllare se il computer è acceso.</li> <li>● Controllare se la scheda grafica del computer è ben collegata.</li> <li>● Verificare che il cavo di segnale del display sia stato collegato correttamente al computer.</li> <li>● Controllare la spina del cavo del segnale del display e assicurarsi che tutti i pin non siano piegati.</li> <li>● Osservare l'indicatore attraverso il tasto Bloc Maiusc sulla tastiera del computer per confermare se il computer funziona.</li> </ul>  |
| Non è presente immagine, ma l'indicatore di alimentazione lampeggia in arancione.            | <ul style="list-style-type: none"> <li>● Anomalia pannello OLED e funzionamento non corretto. Chiedere consiglio al personale del servizio post-vendita AOC.</li> </ul>   |
| Mancata realizzazione plug-to-use.   | <ul style="list-style-type: none"> <li>● Controllare se supporta plug-to-use.</li> <li>● Controllare se l'adattatore supporta plug-to-use.</li> </ul>   |
| Immagine oscura.   | <ul style="list-style-type: none"> <li>● Regolare la luminosità e il rapporto di contrasto.</li> </ul>  |
| L'immagine rimbalza o è ondulata.  | <ul style="list-style-type: none"> <li>● Potrebbero essere presenti apparecchi e dispositivi elettrici alla periferia che potrebbero causare interferenze elettroniche.</li> </ul>  |
| Sullo schermo viene visualizzato "il cavo del segnale non è disponibile" o "nessun segnale". | <ul style="list-style-type: none"> <li>● Controllare se il cavo segnale è collegato correttamente.</li> <li>● Controllare se il pin della spina del cavo del segnale è danneggiato.</li> <li>● La funzione Pixel Refresh può essere abilitata ed eseguita nel menu del display per eliminare la ritenzione di immagine che è stata generata. La ripetuta esecuzione di questa funzione può ottenere un effetto di visualizzazione dell'immagine desiderabile. Per altre istruzioni relative alla manutenzione dello schermo, fare riferimento alle Istruzioni per l'utente nel sito web ufficiale.</li> </ul> |
| Sullo schermo viene visualizzato "Ingresso non valido".                                      | <ul style="list-style-type: none"> <li>● Controllare se il computer è impostato in una modalità di visualizzazione non corretta. Reimpostare il computer nella modalità di visualizzazione elencata nelle istruzioni dettagliate per l'utente.</li> </ul>   |
| Ritenzione dell'immagine.  | <ul style="list-style-type: none"> <li>● In base alle caratteristiche del pannello OLED, la funzione Pixel Refresh può essere abilitata ed eseguita nel menu del display per eliminare la ritenzione di immagine che è stata generata. Si consiglia di eseguire questa funzione varie volte per ottenere un effetto di visualizzazione dell'immagine desiderabile. Per altre istruzioni relative alla manutenzione dello schermo, fare riferimento alle Istruzioni per l'utente nel sito web ufficiale.</li> </ul>  |
| Normative e servizi  | Fare riferimento alle informazioni su normativa e assistenza che si trovano nel manuale su CD o sul sito <a href="http://www.aoc.com">www.aoc.com</a> (per trovare il modello acquistato nel proprio Paese e per trovare le informazioni su normative e servizi nella pagina Supporto).   |

# Specifiche

## Specifiche generali

|                        |   |  |                               |  |
|------------------------|---|--|-------------------------------|--|
| Pannello               | Nome del modello                            | AG346UCD   |                               |  |
|                        | Sistema                                     | OLED   |                               |  |
|                        | Dimensioni visibili dell'immagine           | 86,8 cm diagonale                                  |                               |  |
|                        | Dimensioni pixel                            | 0,2315mm (O) x 0,2315mm (V)                        |                               |  |
|                        | Colori dello schermo                        | 1,07B di colori                                    |                               |  |
| Altro                  | Portata scansione orizzontale               | 30k~185kHz(HDMI)                                   |                               |  |
|                        |   | 30k~285kHz(DisplayPort)                            |                               |  |
|                        | Dimensioni scansione orizzontale (massime)  | 800.06 mm  |                               |  |
|                        | Portata scansione verticale                 | 48~120Hz(HDMI)                                     |                               |  |
|                        |   | 48~175Hz(DisplayPort)                              |                               |  |
|                        | Dimensioni scansione verticale (massime)    | 337.06 mm  |                               |  |
|                        | Risoluzione ottimale predefinita            | 3440x1440@60Hz                                     |                               |  |
|                        | Max resolution                              | 3440x1440@100Hz(HDMI)                              |                               |  |
|                        |   | 3440x1440@175Hz(DisplayPort)                       |                               |  |
|                        | Plug & Play                                 | VESA DDC2B/CI                                      |                               |  |
|                        | Tipo di connettore                          | HDMI2/DisplayPort/USBx3/USB upstream/Uscita cuffie |                               |  |
| Alimentazione          | 100-240V~ 50/60Hz 2.5A                      |  |                               |  |
| Consumo energetico     | Tipico (luminosità e contrasto predefiniti) | 100W   |                               |  |
|                        | Max. (luminosità = 100, contrasto =100)     | ≤160W  |                               |  |
|                        | Modalità standby                            | ≤ 0.5 W  |                               |  |
| Altoparlante integrato | 8Wx2  |  |                               |  |
| Ambiente               | Temperatura                                 | Operativa  | 0°C~ 40°C                     |  |
|                        |   | Non operativa                                      | -25°C~ 55°C                   |  |
|                        | Umidità                                     | Operativa  | Da 10% a 85% (senza condensa) |  |
|                        |   | Non operativa                                      | Da 5% a 93% (senza condensa)  |  |
|                        | Altitudine                                  | Operativa  | 0 m~ 5000 m (0 ft~ 16404 ft)  |  |
|                        |   | Non operativa                                      | 0 m~ 12192 m (0 ft~ 40000 ft) |  |



Nota:

1). Il numero massimo di colori del display supportati da questo prodotto è 1,07 miliardi e le condizioni di impostazione sono le seguenti (potrebbero esservi differenze dovute alla limitazione dell'uscita di alcune schede grafiche):

| Versione segnale<br>Formato colore<br>Stato<br>Bit di colore | HDMI2.0              |                 | DisplayPort1.4       |                 |
|--|----------------------|-----------------|----------------------|-----------------|
|  | YCbCr422<br>YCbCr420 | YCbCr444<br>RGB | YCbCr422<br>YCbCr420 | YCbCr444<br>RGB |
| 3440 x1440 175Hz 10bpc                                       | NA                   | NA              | OK                   | OK              |
| 3440 x1440 175Hz 8bpc  | NA                   | NA              | OK                   | OK              |
| 3440 x1440 165Hz 10bpc                                       | NA                   | NA              | OK                   | OK              |
| 3440 x1440 165Hz 8bpc  | NA                   | NA              | OK                   | OK              |
| 3440 x1440 144Hz 10bpc                                       | NA                   | NA              | OK                   | OK              |
| 3440 x1440 144Hz 8bpc  | NA                   | NA              | OK                   | OK              |
| 3440 x1440 120Hz 10bpc                                       | NA                   | NA              | OK                   | OK              |
| 3440 x1440 120Hz 8bpc  | NA                   | NA              | OK                   | OK              |
| 3440 x1440 100Hz 10bpc                                       | OK                   | NA              | OK                   | OK              |
| 3440 x1440 100Hz 8bpc  | OK                   | OK              | OK                   | OK              |
| Bassa risoluzione 10bpc                                      | OK                   | OK              | OK                   | OK              |
| Bassa risoluzione 8bpc                                       | OK                   | OK              | OK                   | OK              |

2) Per raggiungere WQHD 165Hz/175Hz 1,07 miliardi di colori (in formato RGB/YCbCr 4:4:4) per ingresso segnale DP 1.4 (HBR3), è necessario utilizzare una scheda grafica abilitata DSC. Consultare il produttore della scheda grafica per il supporto DSC.

## Modalità di visualizzazione preimpostate

| STANDARD | RISOLUZIONE ( $\pm 1$ Hz) | FREQUENZA ORIZZONTALE (kHz) | FREQUENZA VERTICALE (Hz) |
|----------|---------------------------|-----------------------------|--------------------------|
| VGA      | 640x480@60Hz              | 31.469                      | 59.94                    |
| VGA      | 640x480@67Hz              | 35                          | 66.667                   |
| VGA      | 640x480@72Hz              | 37.861                      | 72.809                   |
| VGA      | 640x480@75Hz              | 37.5                        | 75                       |
| VGA      | 640x480@100Hz             | 51.08                       | 99.769                   |
| VGA      | 640x480@120Hz             | 61.91                       | 119.518                  |
| DOS MODE | 720x400@70Hz              | 31.469                      | 70.087                   |
| DOS MODE | 720x480@60Hz              | 29.855                      | 59.710                   |
| SD       | 720x576@50Hz              | 31.25                       | 50                       |
| SVGA     | 800x600@56Hz              | 35.156                      | 56.25                    |
| SVGA     | 800x600@60Hz              | 37.879                      | 60.317                   |
| SVGA     | 800x600@72Hz              | 48.077                      | 72.188                   |
| SVGA     | 800x600@75Hz              | 46.875                      | 75                       |
| SVGA     | 800x600@100Hz             | 63.684                      | 99.662                   |
| SVGA     | 800x600@120Hz             | 76.302                      | 119.97                   |
| SVGA     | 832x624@75Hz              | 49.725                      | 74.551                   |
| XGA      | 1024x768@60Hz             | 48.363                      | 60.004                   |
| XGA      | 1024x768@70Hz             | 56.476                      | 70.069                   |
| XGA      | 1024x768@75Hz             | 60.023                      | 75.029                   |
| XGA      | 1024x768@100Hz            | 81.577                      | 99.972                   |
| XGA      | 1024x768@120Hz            | 97.551                      | 119.989                  |
| SXGA     | 1280x1024@60Hz            | 63.981                      | 60.02                    |
| SXGA     | 1280x1024@75Hz            | 79.975                      | 75.025                   |
| Full HD  | 1920x1080@60Hz            | 67.5                        | 60                       |
| Full HD  | 1920x1080@120Hz           | 134.865                     | 119.88                   |
| QHD      | 2560x1440@60Hz            | 88.787                      | 59.951                   |
| QHD      | 2560x1440@120Hz           | 183                         | 120                      |
| WQHD     | 3440x1440@60Hz            | 96.6                        | 60                       |
| WQHD     | 3440x1440@100Hz           | 149                         | 100                      |
| WQHD     | 3440x1440@120Hz           | 194.28                      | 120                      |
| WQHD     | 3440x1440@144Hz           | 214.561                     | 144.001                  |
| WQHD     | 3440x1440@165Hz           | 244.366                     | 165                      |
| WQHD     | 3440x1440@175Hz           | 283.325                     | 175                      |

Nota:

Secondo lo standard VESA, potrebbe esservi un certo errore ( $\pm 1$  Hz) nel calcolo della frequenza di aggiornamento (frequenza di campo) di diversi sistemi operativi e schede grafiche. Per migliorare la compatibilità, la frequenza di aggiornamento nominale di questo prodotto è stata arrotondata. Fare riferimento al prodotto reale.

## Assegnazione dei pin

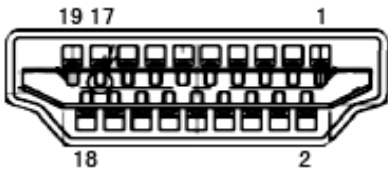

Cavo segnale schermo a colori a 19 pin

| N. pin | Denominazione del segnale | N. pin | Denominazione del segnale        | N. pin | Denominazione del segnale |
|--------|---------------------------|--------|----------------------------------|--------|---------------------------|
| 1.     | TMDS Data 2 +             | 9.     | TMDS Data 0-                     | 17.    | DDC/CEC Ground            |
| 2.     | TMDS Data 2 Shield        | 10.    | TMDS Clock +                     | 18.    | +5V Power                 |
| 3.     | TMDS Data 2-              | 11.    | TMDS Clock Shield                | 19.    | Rilevamento Hot Plug      |
| 4.     | TMDS Data 1 +             | 12.    | TMDS Clock-                      |        |                           |
| 5.     | TMDS Data 1Shield         | 13.    | CEC                              |        |                           |
| 6.     | TMDS Data 1-              | 14.    | Riservato (N.C. sul dispositivo) |        |                           |
| 7.     | TMDS Data 0 +             | 15.    | SCL                              |        |                           |
| 8.     | TMDS Data 0 Shield        | 16.    | SDA                              |        |                           |

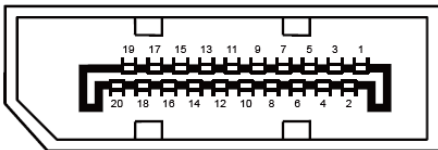

Cavo segnale schermo a colori a 20 pin

| N. pin | Denominazione del segnale | N. pin | Denominazione del segnale |
|--------|---------------------------|--------|---------------------------|
| 1      | ML_Lane 3 (n)             | 11     | GND                       |
| 2      | GND                       | 12     | ML_Lane 0 (p)             |
| 3      | ML_Lane 3 (p)             | 13     | CONFIG1                   |
| 4      | ML_Lane 2 (n)             | 14     | CONFIG2                   |
| 5      | GND                       | 15     | AUX_CH (p)                |
| 6      | ML_Lane 2 (p)             | 16     | GND                       |
| 7      | ML_Lane 1 (n)             | 17     | AUX_CH (n)                |
| 8      | GND                       | 18     | Rilevamento Hot Plug      |
| 9      | ML_Lane 1 (p)             | 19     | Return DP_PWR             |
| 10     | ML_Lane 0 (n)             | 20     | DP_PWR                    |

# Plug and Play

## Funzione Plug & Play DDC2B

Questo monitor è dotato di capacità VESA DDC2B in conformità allo STANDARD VESA DDC. Permette al monitor di informare il sistema host della sua identità e, in base al livello DDC usato, di comunicare informazioni aggiuntive sulle sue capacità di visualizzazione.

DDC2B è un canale bidirezionale di dati basato sul protocollo I2C. L'host può richiedere informazioni EDID tramite il canale DDC2B.