



Questo manuale d'istruzione è fornito da trovaprezzi.it. Scopri tutte le offerte per [AVer VC520 Pro](#) o cerca il tuo prodotto tra le [migliori offerte di Macchine per Ufficio](#)



Questo manuale d'istruzione è fornito da trovaprezzi.it. Scopri tutte le offerte per [AVer VC520 Pro](#) o cerca il tuo prodotto tra le [migliori offerte di Macchine per Ufficio](#)

**AVer**  
www.aver.com

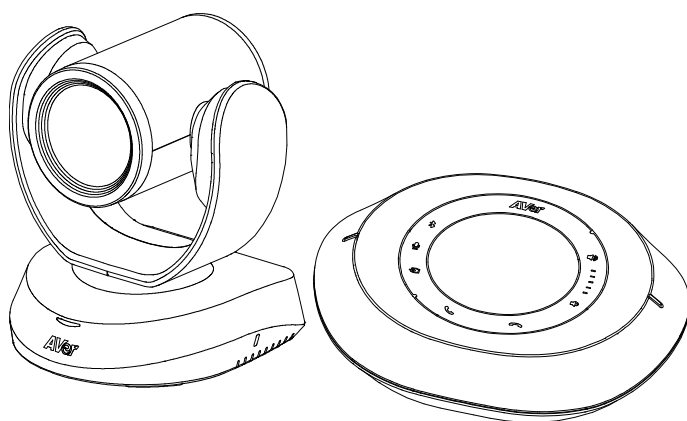

# VC520 Pro

Instruction Manual | 큰 가이드







Mode d'emploi | Manual de instrucciones

Краткое руководство

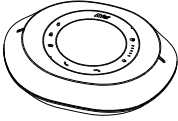
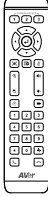
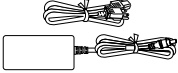
English.....	1
한국어·····	11
Español.....	21
Français.....	31
Русский.....	41

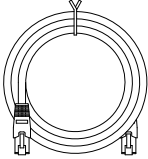
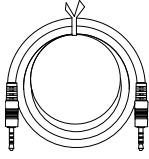
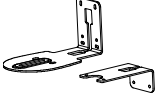
# Quick Installation Guide

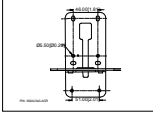
## Package Contents

Camera Unit	Speakerphone Unit	Remote Controller	Power Adapter Power Cord*
			
USB 3.0 Cable	Speakerphone Cable	3.5 mm Audio Cable	L-Mount Bracket
			
Screws for Mount	Drilling Paper	Quick Guide	Warranty Card
			

\*The power cord will vary depending on the standard power outlet of the country where it is sold.

## More Help

For FAQs, technical support, software and user manual download, please visit: <http://www.aver.com>.

# Overview

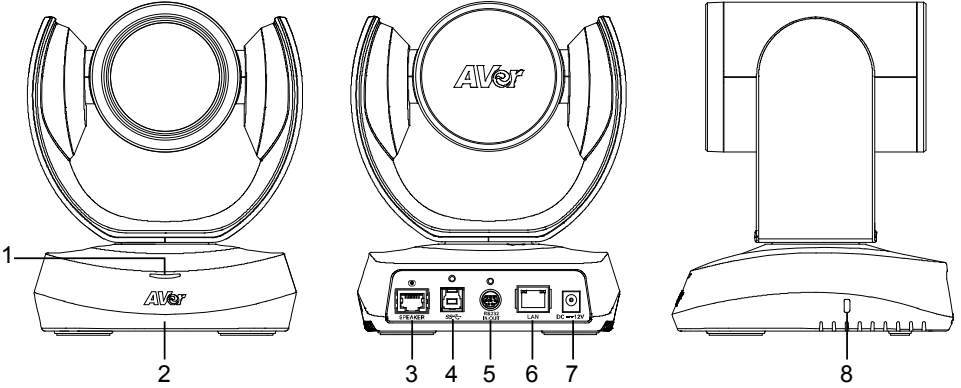

- |   |                                   |   |                   |
|---|-----------------------------------|---|-------------------|
| 1 | Status LED                        | 5 | RS232 in/out port |
| 2 | IR sensor                         | 6 | Ethernet port     |
| 3 | Speakerphone port<br>(Blue cable) | 7 | DC 12V power jack |
| 4 | USB 3.1 Type B port               | 8 | Kensington Lock   |

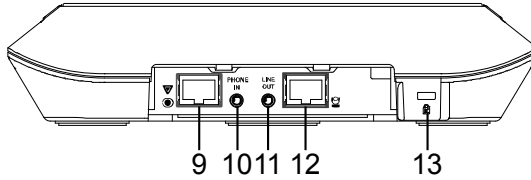

- |    |   |    |                             |
|----|---|----|-----------------------------|
| 9  | Speakerphone port<br>(For extended speakerphone<br>and microphone connection/<br>Red cable) | 11 | Line out port               |
| 10 | Phone in port   | 12 | Camera port<br>(Blue cable) |
|    |   | 13 | Kensington Lock             |

# Installation

## 1. Connect the camera to power outlet.

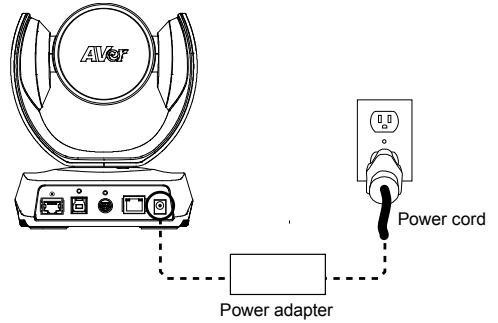

## 2. Connect the camera to the speakerphone using the included compatible cable.

### [Note]

- Both speakerphone and camera port are marked in blue.
- The back cover of the speakerphone will need to be removed to connect the speakerphone cable.

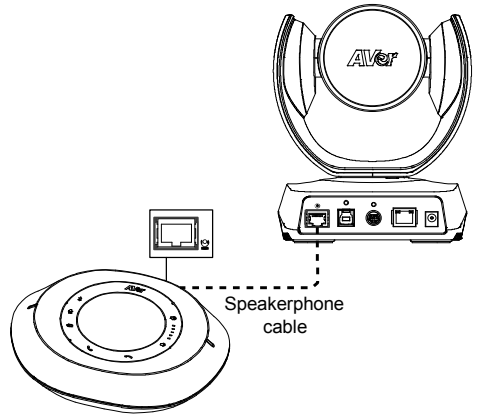
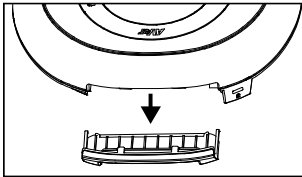

## 3. Connect other necessary cables.

### [Note]

- USB and RS232 cable need to secure the cable with attached screw.
- Make sure the cable is well connected to the connector on the camera before securing the cable.

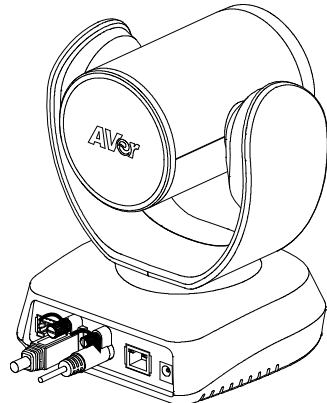

#### 4. Connect the camera to the computer.

**[Note]** Use the USB 3.0 cable that is included in package.

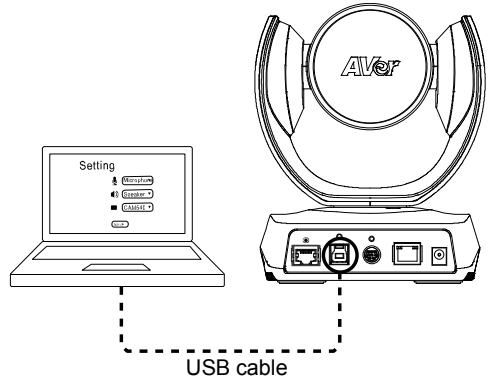

### Remote Controller

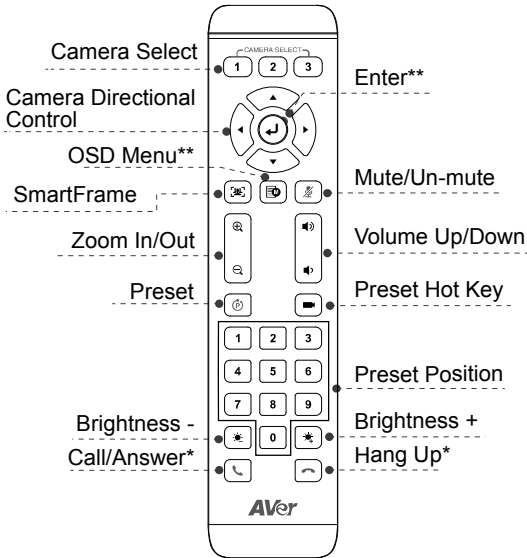

\*Function requires AVer PTZApp

\*\*Not supported for VC520 Pro

- **Camera Select:** If you only have one camera and don't need to adjust custom settings, the default is camera 1. If you press camera 2 or 3 on the remote control, you will find your remote can't control your camera. In this case, please press camera 1 on your remote again.

- **SmartFrame:** Press and hold  on the remote for 2 seconds to switch the SmartFraming function between auto and manual mode; a message (as figure shown) will display on the screen to indicate auto or manual mode.

Auto Framing

Manual Framing

**[Note]** While in the video conference meeting, participants must face the camera for proper face detection (SmartFrame). Side facial profiles are not detectable.

- Press and hold the number button "  " to turn the WDR function on or off.
- AAA Batteries (required)

# Wall Mount Installation

1. Use the drilling paper included in the package to drill the holes in the wall where the user wants to mount the camera.
2. Use the screw to secure the [A] L-mount bracket on the wall.
3. Then, assemble the [A] + [B] L-mount bracket with screws (included in package).
4. After assembling the L-mount bracket, secure the lower part of L-mount bracket on the wall.
5. Pass the cables through the hole on the L-mount bracket and connect the cables to corresponding connection ports.
6. Use the screws (included in package) to secure the cameras on the L-mount bracket.

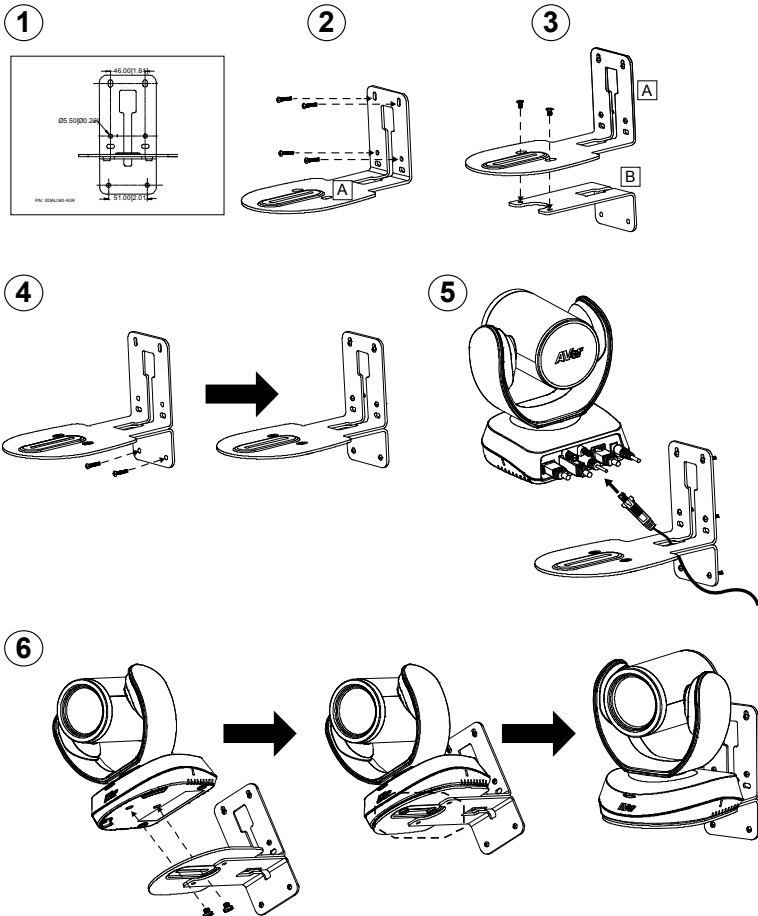

# Making a Video Call

A computer is required to use this device.

**Step 1:** Open your video collaboration application such as Zoom, Microsoft® Teams, Skype for Business, Skype, Google Hangouts, Intel® Unite™, RingCentral, BlueJeans, V-Cube, LiveOn, CyberLink U Meeting®, TrueConf, Adobe Connect, Cisco WebEx®, Fuze, GoToMeeting™, Microsoft® Lync™, Vidyo, vMix, WebRTC, Wirecast, XSplit.

**Step 2:** Set the VC520 Pro as your primary camera device in your application (Please consult your application setup guide for details).

**Step 3:** Ready to make a video call.

**[Note]** VC520 Pro is a plug-n-play conference camera. The system requires no special drivers. For advanced setting and firmware update, please download **Aver PTZApp**.

## Setup the Camera through the Web Browser

VC520 Pro has an Ethernet port for IP streaming and allows administrators to remotely control and set up the camera via an internet access. Moreover, VC520 Pro also supports RTSP and RTMP functions. For further details, please refer to user's manual or contact our technical support.

1. Make sure the VC520 Pro has an internet access connection.
2. Open the browser and enter the IP address of the camera.

**[Note]** The browser supports:

- Chrome: version 76.x or above
- Firefox: version 69 or above
- IE: Doesn't support

The camera default IP address is **192.168.1.168**. User can use "**Aver IP Finder**" app to find the camera (Please refer to "**Using Aver IP Finder to Find the Camera**" section).

3. When login screen is shown, enter the password (default password is **aver4321**).
4. The web main screen is displayed.

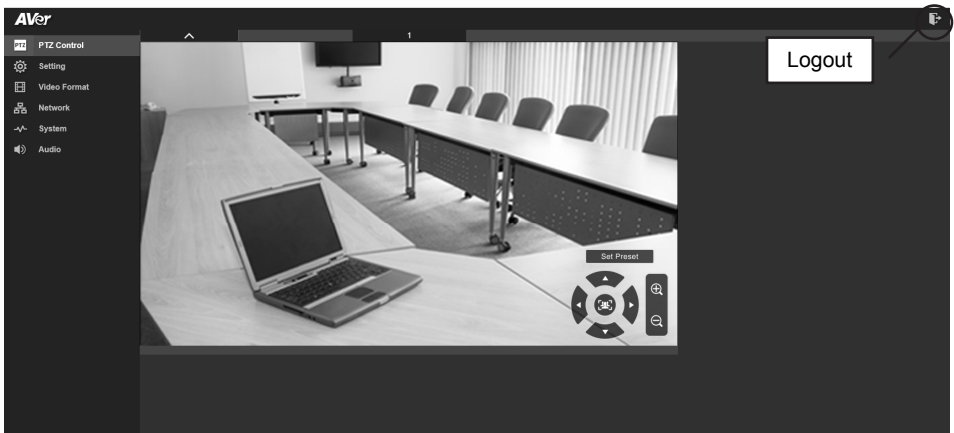

# Using AVer IP Finder to find the Camera

To find the IP address of your cameras, you can use the AVer IP Finder application. Follow the below steps to find the IP address of camera.

Download the IP Finder from <http://www.aver.com/download-center> .

1. Run the IP Finder.
2. Click **“Search”**, and all available devices will be listed on the screen.
3. Select a camera from the list. The corresponding fields of IP address will display.
4. To change the IP address of camera, select “DHCP” or “Static IP”.

The DHCP should get the IP address from local dynamic IP sever. The static IP, user can enter the specific IP address. Click **“Apply”** to apply the setting to the camera. The login password is required (default password is **aver4321**; same as web access password).

5. Click **“Search”** button to re-scan the camera.
6. Double-click on the IP address of camera from the list can connect to camera through the browser.

**[Note]** If IP Finder cannot find the camera, please check following:

- Please make sure the Ethernet connection of camera is well connected.
- The camera and PC (IP Finder) are in the same LAN segment.

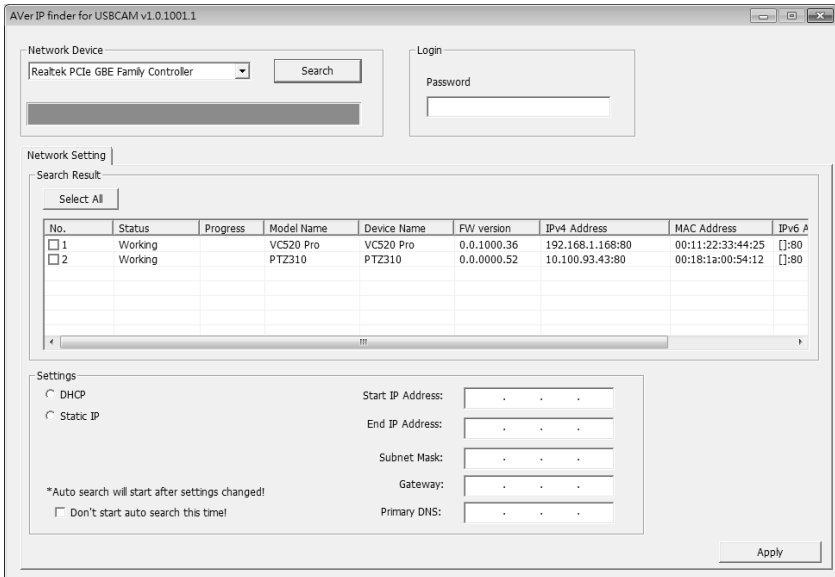

# Install AVer PTZApp

In AVer PTZApp, user can configure the parameters of the camera.

Please go to <http://www.aver.com/download-center> to download the AVer PTZApp. After downloading, double-click on the file and follow the on-screen instructions to complete the installation.

## Use AVer PTZApp

1. After installing the AVer PTZApp, double-click on the AVer PTZApp icon to run the application.
2. During your video call, you can use the AVer PTZApp to pan, tilt and zoom the camera in/out and enable/disable the backlight feature, set up camera Home or Sleep mode preset points. For more details, please refer to the user manual.
3. **Tracking mode:** It is a SmartFrame function which can auto detect faces of people to find the best view for all meeting participants. Users can change SmartFrame function status in AVer PTZApp. In AVer PTZApp, select **"Settings"** > **"Tracking mode"** > **"Auto frame/Manual frame/off"**.

Also, pressing  on the remote for 1 second can switch the SmartFrame function between auto and manual; a message (as figure shown) will display on the screen to indicate in auto or manual status.

**[Note]** While in conferencing meeting, participants must face the camera for face detection. The side face is not detectable.

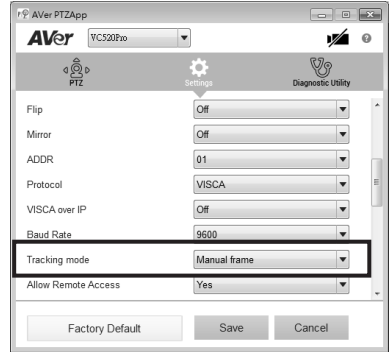

4. **Flip:** If the camera is installed in the upside down position, please enable the **"Flip"** function in the AVer PTZApp, and the screen will display normally.



5. **Hotkey Control:** Enable hotkey control to use keyboard control camera's movement and backlight. The default is off.



A hotkey tip will display when mouse is moved to the PTZ control button in PTZ mode.

If the hotkey function is enabled after installing the PTZApp, PTZApp auto launch next time the PC reboots. Therefore, the customer can use all the hotkey commands when PTZApp is auto running in system tray.

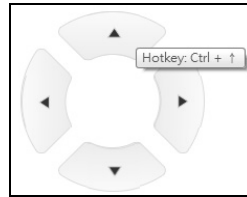

6. **Speakerphone:** setup speakerphone function parameters.

- **Noise suppression:** Reduce ambient noise.
- **Automatically gain control:** Enable/disable the auto gain control.
- **Echo cancellation:** Enable/disable echo situation.
- **Keyboard noise suppression:** Enable/disable keyboard noise reduction.
- **Phone in jack**
  - **Phone in:** When the mobile phone is connecting to Phone in port, please select "Phone in" option.
  - **3.5 mm microphone only:** The speakerphone will transfer the sound that it receives from the external microphone (connected on phone in port) to far site.
  - **3.5 mm microphone mix in:** The speakerphone will transfer the sound that it receives from the external microphone (connected on phone in port) and speakerphone to far site.
- **Expansion mic mute**
  - **All:** To mute all connected speakerphones.
  - **Individual:** To individually mute a speakerphone and not the extended speakerphones.



# Contact Information

## Global

AVer Information Inc.

[www.aver.com](http://www.aver.com)

8F, No.157, Da-An Rd., Tucheng Dist.,

New Taipei City, Taiwan

## European Headquarters

AVer Information Europe B.V.

Westblaak 140, 3012KM, Rotterdam, Netherland

Tel: +31(0)10 7600 550

Technical support: [EU.RMA@aver.com](mailto:EU.RMA@aver.com)

---

### **Federal Communication Commission Interference Statement**

NOTE: This equipment has been tested and found to comply with the limits for a Class A digital device, pursuant to part 15 of the FCC Rules. These limits are designed to provide reasonable protection against harmful interference when the equipment is operated in a commercial environment. This equipment generates, uses, and can radiate radiofrequency energy and, if not installed and used in accordance with the instruction manual, may cause harmful interference to radio communications. Operation of this equipment in a residential area is likely to cause harmful interference in which case the user will be required to correct the interference at his own expense.

FCC Caution: Any changes or modifications not expressly approved by the party responsible for compliance could void the user's authority to operate this equipment.

This device complies with part 15 of the FCC Rules.

Operation is subject to the following two conditions:

- (1) This device may not cause harmful interference, and
- (2) this device must accept any interference received, including interference that may cause undesired operation.

### **Warning:**

This is a class A product. In a domestic environment this product may cause radio interference in which case the user may be required to take adequate measures.



### **CAUTION**

- Risk of explosion if battery is replaced by an incorrect type.
- Dispose of used batteries in a safe and proper manner.

©2020 AVer Information Inc. All rights reserved.

# 빠른 설치 가이드

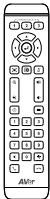
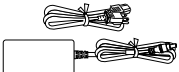
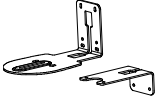
## 포장 내용물

카메라	스피커폰	리모컨	전원 어댑터 전원 연결선*
			
USB 3.0 케이블	스피커폰 케이블	3.5mm 오디오 케이블	L-마운트 브래킷
			
장착용 나사	드릴 작업용 종이	간편 가이드	보증서
			

■ \*전원 연결선은 판매 국가별 표준 전원 콘센트 형태에 따라 다릅니다.

## 추가 도움

FAQ, 기술 지원, 소프트웨어 및 사용 설명서 다운로드는 다음 홈페이지를 참조하세요:

<http://www.aver.com>

# 개요

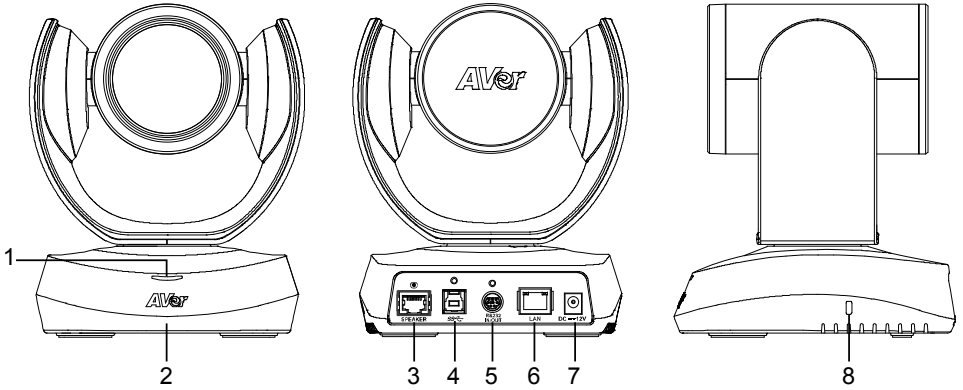

- |                       |                   |
|-----------------------|-------------------|
| 1 상태 LED              | 5 RS232 IN/OUT 포트 |
| 2 IR 센서               | 6 이더넷 포트          |
| 3 스피커폰 포트<br>(청색 케이블) | 7 DC 12V 전원 잭     |
| 4 USB3.1 타입 B 포트      | 8 켈싱턴 락           |

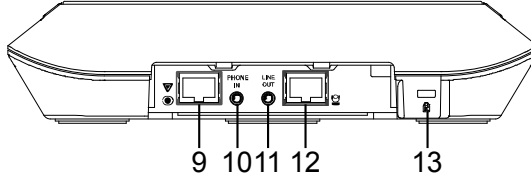

- |   |                       |
|---|-----------------------|
| 9 스피커폰 포트<br>(스피커폰 및 마이크 연결<br>연장용/ 적색 케이블) | 11 라인 OUT 포트          |
| 10 전화 IN 포트                                 | 12 카메라 포트<br>(청색 케이블) |
|   | 13 켈싱턴 락              |

# 설치

## 1. 카메라를 전원 콘센트에 연결합니다.

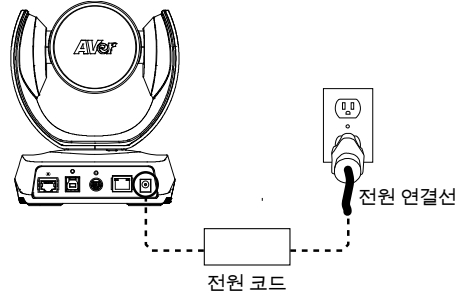

## 2. 제품에 포함되어 있는 호환 케이블을 사용해 카메라를 스피커에 연결합니다.

### [참고]

- 스피커폰과 카메라 포트는 모두 청색으로 표시되어 있습니다.
- 스피커폰 케이블을 연결하려면 먼저 스피커폰의 후면 커버를 열어야 합니다.

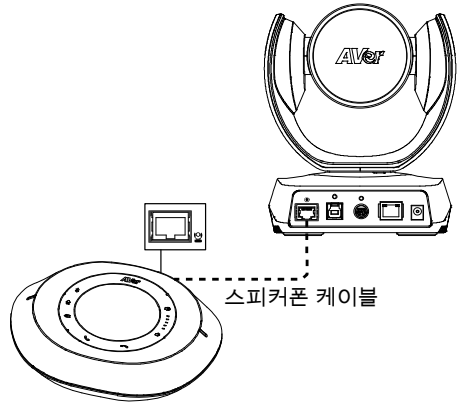
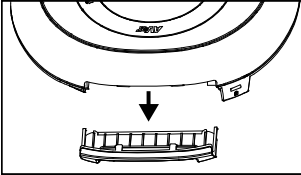

## 3. 카메라를 컴퓨터에 연결합니다.

- [참고] 제품에 들어 있는 USB 3.0 케이블을 사용하세요.

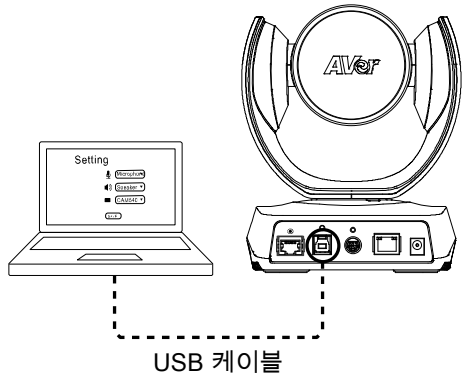

#### 4. 그 외 필요한 케이블을 연결합니다.

##### [참고]

- USB 와 RS232 케이블은 나사를 사용해 단단히 고정시켜야 합니다.
- 케이블을 고정하기 전에 케이블이 카메라에 올바르게 연결되어 있는지 확인하세요.

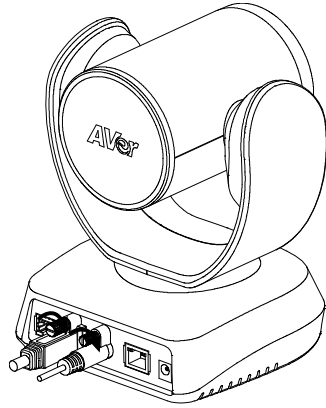

## 리모컨

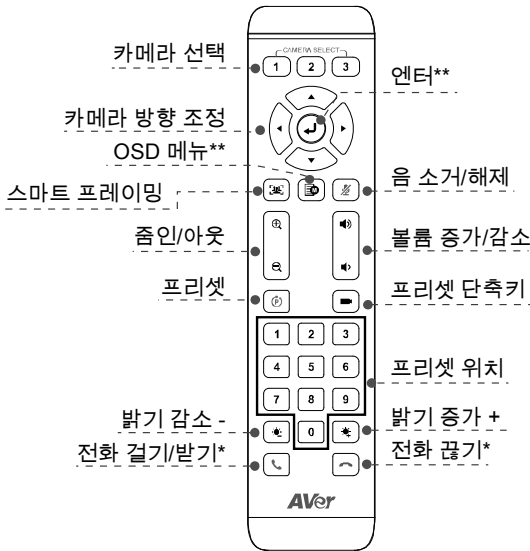

\* AVer PTZApp 이 필요한 기능

\*\*VC520 Pro 를 지원하지 않습니다

- **Camera Select** : 카메라가 하나만 있고 아무 설정도 할 필요가 없는 경우 기본값은 카메라 1 입니다. 만일 리모컨에서 카메라 2 또는 3을 눌러도 카메라를 제어 할 수 없는 경우 리모컨의 카메라 1을 다시 누르십시오.
- **SmartFrame** : 1 초간 누르면 스마트 프레임 기능을 자동과 수동 사이에서 전환 할 수 있습니다. 자동 또는 수동 모드를 나타 내기 위해 메시지 (그림 참조)가 화면에 표시됩니다.



[참고] 회의에서 참가자는 얼굴 인식을 위해 카메라를 향해야합니다. 측면이 감지되지 않습니다. 자세한 내용은 사용 설명서를 참조하십시오.

- 리모컨의 **1** 버튼을 1 초 동안 누르면 WDR 기능을 켜거나 끌 수 있습니다.
- AAA 배터리 (필수)

## 벽 장착 설치 방법

1. 제품에 들어 있는 드릴링 종이를 사용해 카메라를 장착하고자 하는 벽 지점에 구멍을 뚫습니다.
2. 나사를 사용해 [A] L자형 브래킷을 벽에 고정합니다.
3. 그런 다음 [A] + [B] L자형 브래킷을 나사(제품에 포함)로 조립합니다.
4. L자형 브래킷을 조립한 다음, L자형 브래킷의 아랫부분을 벽에 고정합니다.
5. L자형 브래킷에 있는 구멍을 통해 케이블을 통과시킨 다음, 케이블을 해당 연결 포트에 연결합니다.
6. 나사(제품에 포함)를 사용해 카메라를 L자형 브래킷에 고정합니다.

①

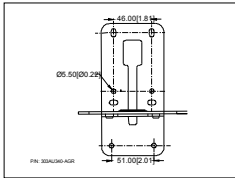

②

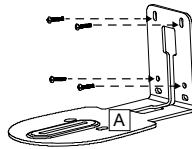

③

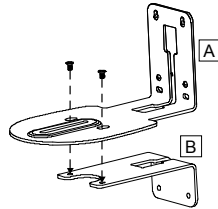

④

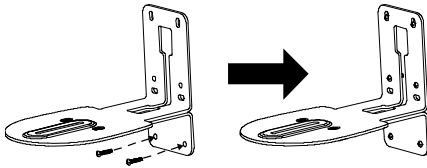

⑤

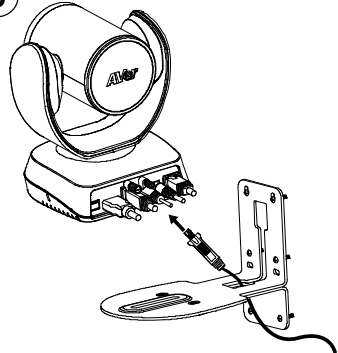

⑥

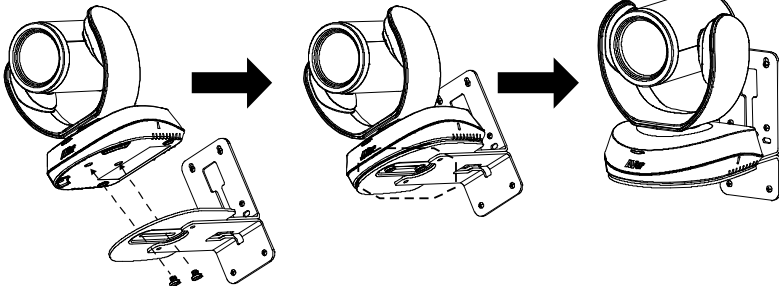

## 화상 전화하기

이 장치를 사용하려면 컴퓨터가 필요합니다.

**1 단계:** Zoom, Microsoft<sup>®</sup> Teams, Skype for Business, Skype, Google Hangouts, Intel<sup>®</sup> Unite<sup>™</sup>, RingCentral, BlueJeans, V-Cube, LiveOn, CyberLink U Meeting<sup>®</sup>, TrueConf, Adobe Connect, Cisco WebEx<sup>®</sup>, Fuze, GoToMeeting<sup>™</sup>, Microsoft<sup>®</sup> Lync<sup>™</sup>, Vidyo, vMix, WebRTC, Wirecast, XSplit 등 동영상 협업 애플리케이션을 실행합니다.

**2 단계:** 애플리케이션에서 CAM520 Pro 를 기본 카메라 장치로 설정합니다(자세한 사항은 해당 애플리케이션 셋업 가이드를 참조하세요).

**3 단계:** 화상 전화 통화를 준비합니다.

**[참고]** CAM520 Pro 는 플러그앤플레이 컨퍼런스 카메라입니다. 시스템에는 별도 드라이버가 필요 없습니다. 고급 설정과 펌웨어 업데이트를 위해 **Aver PTZApp** 을 다운로드하세요.

## 웹 브라우저에서 카메라 셋업하기

CAM520 Pro 에는 IP 스트리밍용 이더넷 포트가 있어 관리자가 인터넷 연결을 통해 원격으로 카메라를 제어하고 설정할 수 있습니다. 또한, CAM520 Pro 는 RTSP 와 RTMP 기능도 지원합니다. 자세한 사항은 사용 설명서를 참조하거나 당사 기술 지원팀에 문의하세요.

1. CAM520 Pro 에 인터넷이 연결되어 있는지 확인합니다.
2. 브라우저를 열고 카메라의 IP 주소를 입력합니다.

**[참고]** 지원 브라우저:

- Chrome: 버전 76.x 이상
- Firefox: 버전 69 이상
- IE: 지원하지 않음

카메라의 기본 설정 IP 주소는 **192.168.1.168** 입니다. “**Aver IP Finder**” 앱을 사용해 카메라를 찾으셔도 됩니다(“**Aver IP Finder** 이용해 카메라 찾기” 섹션을 참조하세요).

3. 로그인 화면이 표시되면 암호를 입력하세요(기본 설정 암호는 **aver4321** 입니다).
4. 웹 메인 화면이 표시됩니다.

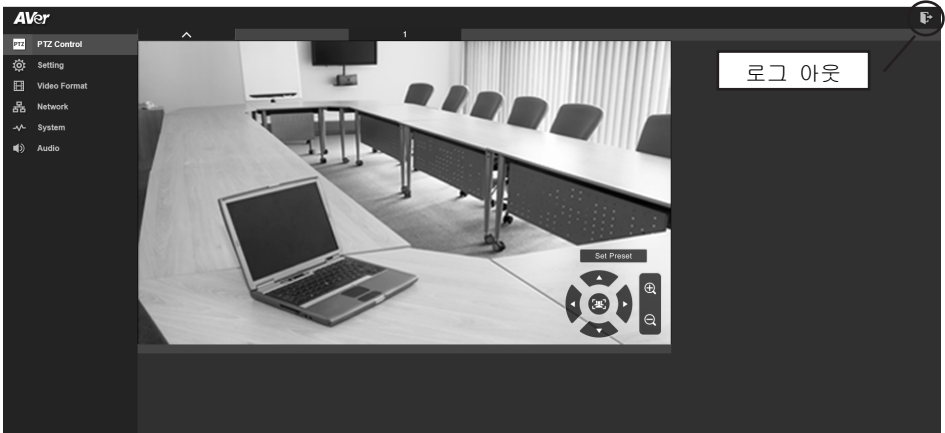

# AVer IP Finder 이용해 카메라 찾기

카메라의 IP 주소를 찾으려면 AVer IP Finder 애플리케이션을 이용하세요. 아래 방법에 따라 카메라의 IP 주소를 찾으시면 됩니다.

1. <http://www.aver.com/download-center>에서 IP Finder를 다운로드합니다.
2. IP Finder를 실행합니다.
3. “Search”(검색)를 클릭하면 이용 가능한 장치들이 모두 화면에 표시됩니다.
4. 목록에서 카메라를 선택합니다. IP 주소의 해당 필드가 표시됩니다.
5. 카메라의 IP 주소를 변경하려면 “DHCP” 또는 “Static IP”를 선택합니다.  
DHCP는 로컬 동적 IP 서버에서 IP 주소를 가져옵니다. Static IP(정적 IP)의 경우 사용자가 IP 주소를 직접 입력할 수 있습니다. “Apply”(적용)를 클릭해 설정을 카메라에 적용합니다. 로그인 암호가 필요합니다(기본 설정 암호는 **aver4321**입니다. 웹 액세스 패스워드와 동일합니다).
6. “Search”(검색) 버튼을 클릭해 카메라를 다시 스캔합니다.
7. 목록에서 카메라의 IP 주소를 더블클릭하면 브라우저를 통해 카메라에 연결됩니다.

**[참고]** If IP Finder가 카메라를 찾지 못하는 경우 다음 방법으로 확인해 보세요:

- 카메라에 이더넷이 올바르게 연결되어 있는지 확인합니다.
- 카메라와 PC(IP Finder)가 같은 LAN 구간 상에 있는지 확인합니다.

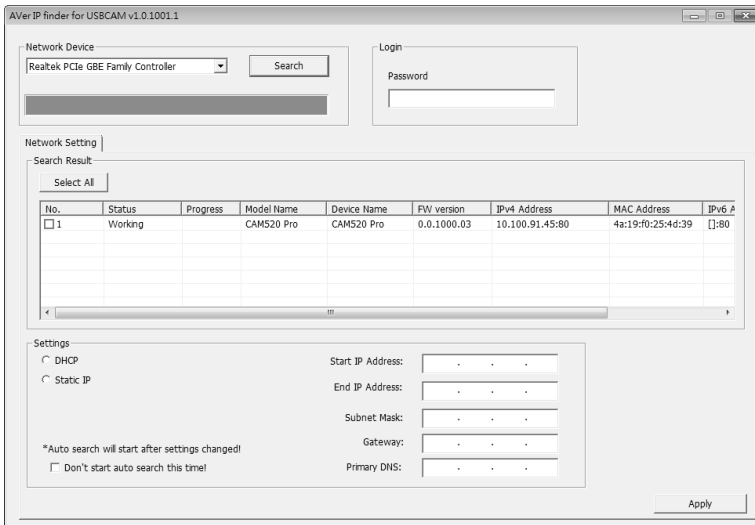

# AVer PTZApp 설치하기

AVer PTZApp 을 이용해 카메라의 매개변수를 구성할 수 있습니다.

<http://www.aver.com/download-center>에서 AVer PTZApp 을 다운로드합니다. 다운로드가 완료되면 파일을 더블클릭한 후 화면에 표시되는 지시 사항에 따라 설치를 완료하면 됩니다.

## AVer PTZApp 사용하기

1. AVer PTZApp 설치가 완료되면 AVer PTZApp 아이콘을 더블클릭해 앱을 실행합니다.
2. 화상 통화 중에는 AVer PTZApp 을 사용해 카메라의 팬하기, 기울이기, 줌인/줌아웃하기 등 기능을 사용하고 백라이트 기능 켜기/끄기, 카메라 홈 또는 대기 모드 프리셋 포인트 설정하기 등의 기능을 사용할 수 있습니다. 자세한 사항은 사용 설명서를 참조하세요.
3. **추적 모드**: 사람 얼굴을 자동 감지해 모든 회의 참석자들이 가장 잘 보이는 설정을 찾는 SmartFrame 기능입니다. SmartFrame 기능 상태는 AVer PTZApp 에서 변경할 수 있습니다. AVer PTZApp 에서 **“Settings”(설정) > “Tracking mode”(추적 모드) > “Auto frame/Manual frame/off”(자동 프레임/수동 프레임/끄기)**를 차례로 선택하면 됩니다.

또한, 리모컨에서 1 초간 를 눌러서 SmartFrame 기능의 자동 설정과 수동 설정 사이를 전환할 수 있습니다. 화면에 메시지(그림 참조)가 표시되면서 자동 또는 수동 상태 여부를 알려 줍니다.

**[참고]** 화상 회의 진행 중 얼굴 감지(SmartFrame) 기능을 사용하려면 참석자들이 반드시 카메라를 향해 있어야 합니다.



Auto Framing

Manual Framing

4. **Flip(뒤집기):** 카메라가 위아래가 바뀌어 설치되어 있는 경우 AVer PTZApp 에서 "Flip"(뒤집기) 기능을 사용하면 화면이 정상적으로 표시됩니다.



5. **Hotkey Control(핫키 제어):** Hotkey Control 기능을 활성화하면 카메라 동작과 백라이트를 키보드로 제어할 수 있습니다. 기본 설정은 비활성(Off) 상태입니다.

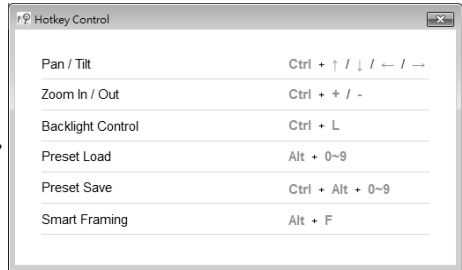
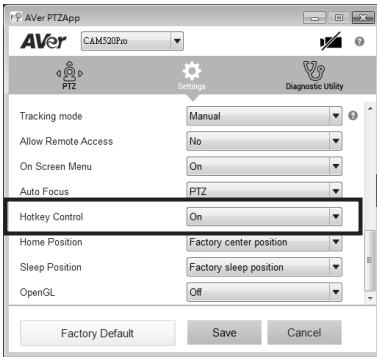

PTZ 모드에서 마우스를 PTZ 제어 버튼 위로 가져가면 핫키 팁이 표시됩니다.

PTZApp 설치 후 핫키 기능을 활성화해 두면 다음에 PC를 재부팅했을 때 PTZApp이 자동 실행됩니다. 따라서 PTZApp이 시스템 트레이에서 자동 실행되기 때문에 핫키 명령을 모두 사용할 수 있습니다.

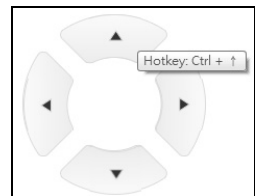

6. **스피커폰:** 스피커폰 기능 파라미터를 설정합니다.

- **Noise suppression(소음 억제):** 주변 소음을 감소시킵니다.
- **Automatically gain control(자동 게인값 제어):** 자동 게인값 제어 기능을 켭니다/끄니다.
- **Echo cancellation(에코 캔슬레이션):** 에코 상황을 활성화/비활성화합니다.
- **Keyboard noise suppression(키보드 소음 억제):** 키보드 소음 감소 기능을 켭니다/끄니다.
- **Phone in jack(전화 IN 포트)**
  - **전화 IN:** 휴대전화를 전화 IN 포트에 연결하는 경우 “Phone in” 옵션을 선택하셔야 합니다.
  - **3.5mm microphone only(3.5mm 마이크만):** 스피커폰은 (전화 IN 포트에 연결된) 외부 마이크에서 수신되는 소리를 원격 사이트로 전송합니다.
  - **3.5 mm microphone mix in(3.5mm 마이크 믹스):** 스피커폰은 (전화 IN 포트에 연결된) 외부 마이크와 스피커폰에서 수신되는 소리를 원격 사이트로 전송합니다.
- **Expansion mic mute(확장 마이크 음소거)**
  - **All(전체):** 연결된 스피커폰을 모두 음소거합니다.
  - **Individual(개별):** 스피커폰을 개별적으로 음소거하며 확장 연결된 스피커폰은 음소거하지 않습니다.







©2020 AVer Information Inc. All rights reserved.

이 객체에 대한 모든 권리는 AVer Information Inc.에 있습니다. AVer Information Inc.의 사전 서면 허가 없이는 어떠한 형식이나 수단으로도 복제하거나 전송할 수 없습니다. 모든 정보 또는 사양은 사전 통보 없이 변경 될 수 있습니다.

기종별	사용자안내문
A 급 기기 (업무용 방송통신기자재)	이 기기는 업무용(A 급) 전자파적합기기로서 판매자 또는 사용자는 이 점을 주의하시기 바라며, 가정외의 지역에서 사용하는 것을 목적으로 합니다.

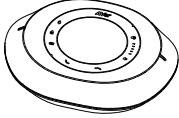
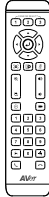
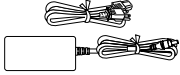
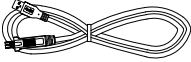
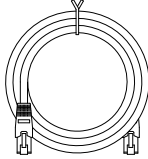
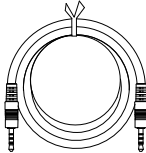
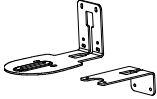
# Guide d'installation rapide

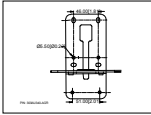
## Contenu de l'emballage

<p>Caméra</p>	<p>Haut-parleur</p>	<p>Télécommande</p>	<p>Adaptateur d'alimentation Cordon d'alimentation*</p>
			
<p>Câble USB 3.0</p>	<p>Câble haut-parleur</p>	<p>Câble audio 3,5 mm</p>	<p>Support de montage en L</p>
			
<p>Vis de montage</p>	<p>Papier de perçage</p>	<p>Guide Rapide</p>	<p>Carte de Garantie</p>
			

\*Le cordon d'alimentation variera selon la prise de courant standard du pays où il est vendu.

## Aide supplémentaire

Pour la FAQ, l'assistance technique et le téléchargement du logiciel et du mode d'emploi, veuillez visiter : <http://www.aver.com>

## Présentation

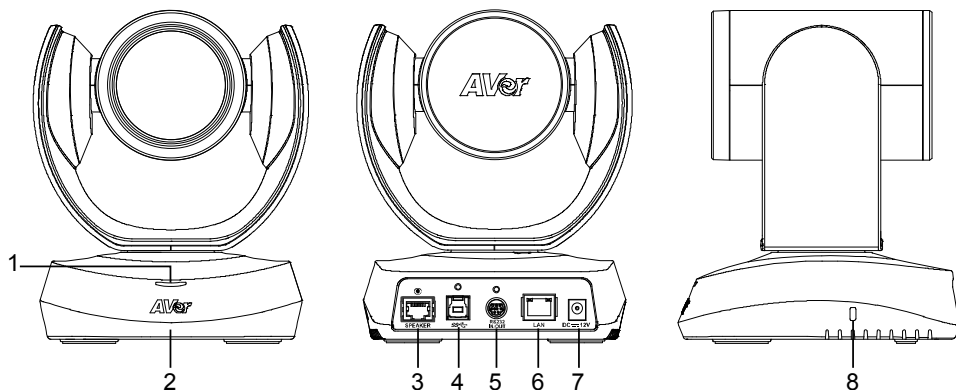

- |   |                                   |   |                                   |
|---|-----------------------------------|---|-----------------------------------|
| 1 | Led d'état                        | 5 | Port E/S RS232                    |
| 2 | Capteur infrarouge                | 6 | Port Ethernet                     |
| 3 | Port haut-parleur<br>(Câble bleu) | 7 | Prise Jack d'alimentation 12 V cc |
| 4 | Port type B USB3.1                | 8 | Sécurité Kensington               |

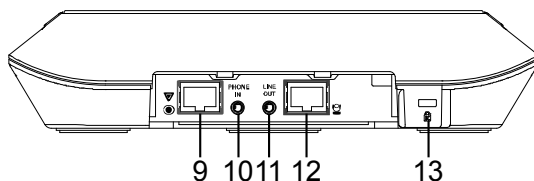

- |    |  |    |                                |
|----|--|----|--------------------------------|
| 9  | Port haut-parleur<br>(Pour connexion<br>haut-parleur et microphone<br>étendue / câble rouge) | 11 | Port Line out                  |
| 10 | Port entrée téléphone  | 12 | Port de caméra<br>(Câble bleu) |
|    |  | 13 | Sécurité Kensington            |

# Installation

1. Branchez la caméra à une prise de courant.

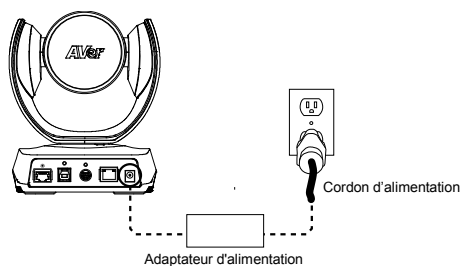

2. Connectez la caméra au haut-parleur en utilisant le câble USB fourni.

## [Note]

- Les ports haut-parleur et caméra sont marqués en bleu.
- Le couvercle arrière du haut-parleur doit être retiré pour brancher le câble du haut-parleur.

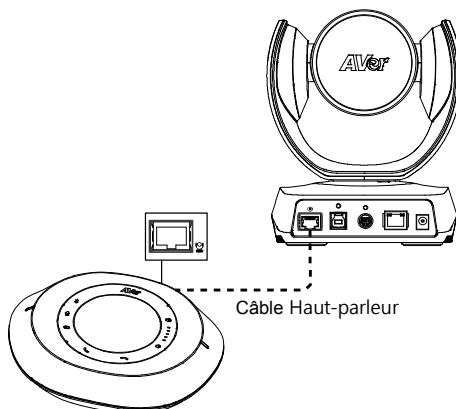
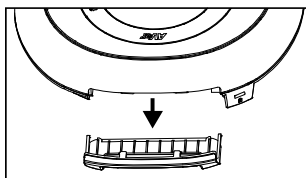

3. Connectez votre caméra à l'ordinateur.

[Note] Utilisez le câble USB 3.0 inclus dans l'emballage.

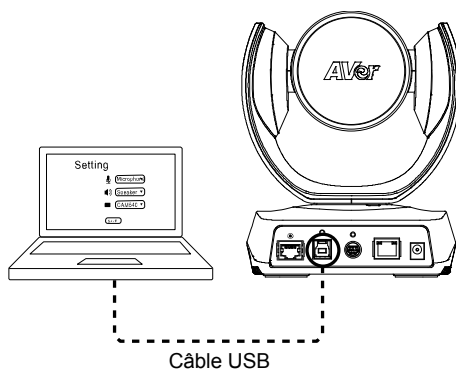

#### 4. Raccordez les autres câbles nécessaires.

##### [Note]

- Les câbles USB et RS232 doivent fixer le câble grâce à la vis fournie.
- Assurez-vous que le câble est bien connecté au connecteur de la caméra avant de fixer le câble.

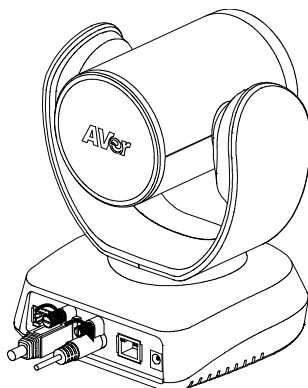

## Télécommande

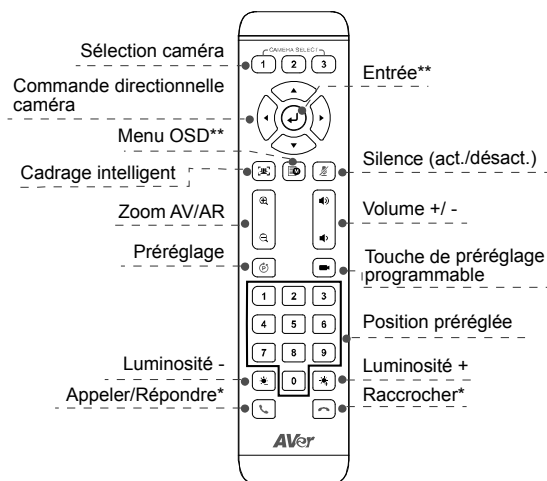

\*Cette fonction exige l'application AVer PTZApp

\*\*Non pris en charge par la VC520 Pro

- **Sélection caméra** : Si vous n'avez qu'une caméra et n'avez rien à paramétrer, la caméra par défaut est la caméra 1. Si vous appuyez sur caméra 2 ou 3 sur la télécommande, celle-ci ne commandera pas votre caméra. Dans ce cas, réappuyez sur caméra 1 sur la télécommande.
- **Cadrage intelligent** : En appuyant pendant 1 seconde, vous faites basculer la fonction SmartFrame (cadrage intelligent) entre les modes automatique et manuel. Un message (comme le montre la figure) s'affichera à l'écran pour indiquer en mode automatique ou manuel.

Auto Framing

Manual Framing

**[Remarque]** Pendant la réunion de conférence, les participants doivent faire face à la caméra pour la détection des visages. La face latérale n'est pas détectable. Reportez-vous au manuel de l'utilisateur pour plus de détails.

- Appuyez longuement sur le bouton numérique " **1** " pour activer ou désactiver la fonction WDR (plage dynamique étendue).
- **Piles AAA** (non fournies)

## Installation du support mural

1. Perçage du mur au lieu d'installation de la caméra, à l'aide du dessin de perçage fourni.
2. Fixation au mur, à l'aide des vis fournies, du support en forme de L [A].
3. Assemblage des pièces [A] et [B] du support en L à l'aide des vis fournies.
4. Une fois assemblées les deux pièces du support en L, fixez la pièce inférieure au mur.
5. Passez les câbles (fournis) par le trou du support en L, et branchez-les sur les prises correspondantes.
6. Fixation de la caméra sur le support en L à l'aide des vis fournies.

1

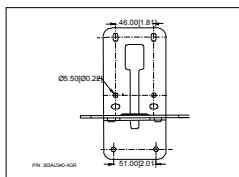

2

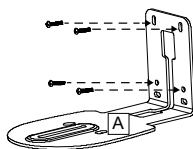

3

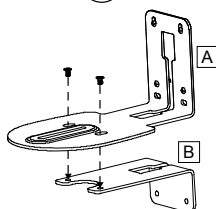

4

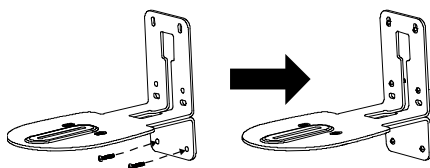

5

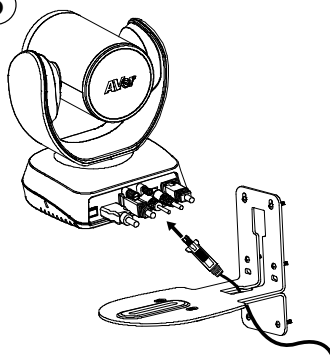

6

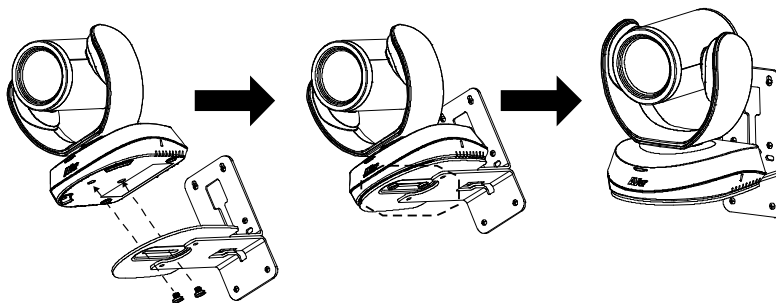

## Comment passer un appel vidéo

Un ordinateur est nécessaire pour utiliser ce périphérique.

**Étape 1 :** Ouvrez votre application de collaboration en vidéo, comme Zoom, Microsoft® Teams, Skype for Business, Skype, Google Hangouts, Intel® Unite™, RingCentral, BlueJeans, V-Cube, LiveOn, CyberLink U Meeting®, TrueConf, Adobe Connect, Cisco WebEx®, Fuze, GoToMeeting™, Microsoft® Lync™, Vidyo, vMix, WebRTC, Wirecast ou XSplit.

**Étape 2 :** Définissez la VC520 Pro comme caméra principale dans votre application (consultez le guide de configuration de l'application pour plus de détails).

**Étape 3 :** Prêt à passer un appel vidéo.

**[Remarque]** La VC520 Pro est une caméra de conférence prête à l'usage (enfichable). Aucun logiciel pilote n'est nécessaire. Pour les paramètres avancés et la mise à jour du microprogramme, téléchargez l'application **AVer PTZApp**.

## Configurez la caméra depuis le navigateur Web

La VC520 Pro présente un port Ethernet permettant la diffusion en direct (streaming) sous IP, et permettant aussi aux administrateurs de commander et de configurer la caméra à distance par le biais d'un accès à Internet. Qui plus est, la VCM520 Pro prend également en charge les fonctions RTSP et RTMP. Pour de plus amples détails, reportez-vous au mode d'emploi ou consultez notre service d'assistance technique.

1. Veillez à ce que la VCM520 Pro ait une connexion d'accès à Internet.
2. Ouvrez le navigateur et saisissez l'adresse IP de la caméra.

**[Remarque]** Le navigateur est pris en charge par :

- Chrome : version 76.x ou supérieure
- Firefox : version 69 ou supérieure
- IE : ne le prend pas en charge

L'adresse IP par défaut de la caméra est **192.168.1.168**. Vous pouvez utiliser l'application « **AVer IP Finder** » pour trouver la caméra (reportez-vous à la section « **Utilisation d'AVer IP Finder pour trouver la caméra** »).

3. Lorsque l'écran de connexion s'affiche, saisissez le mot de passe (le mot de passe par défaut est **aver4321**).
4. L'écran Web principal s'affiche.



## Utilisation d'Aver IP Finder pour trouver la caméra

Pour trouver les adresses IP de vos caméras, vous pouvez utiliser l'application Aver IP Finder.

Accomplissez les étapes ci-dessous pour trouver l'adresse IP de la caméra.

1. Téléchargez IP Finder depuis <http://www.aver.com/download-center>.
2. Exécutez IP Finder.
3. Cliquez sur « **Rechercher** », et la liste de tous les périphériques disponibles s'affiche sur l'écran.
4. Sélectionnez une caméra dans la liste. Les champs correspondants des adresses IP s'afficheront.
5. Pour modifier l'adresse IP de la caméra, vous pouvez sélectionner « DHCP » ou « IP statique ». Le DHCP devrait obtenir l'adresse IP auprès du serveur IP dynamique local. Pour l'IP statique, vous pouvez saisir l'adresse IP spécifique. Cliquez sur « **Appliquer** » pour appliquer le réglage à la caméra. Le mot de passe de connexion est requis (le mot de passe par défaut est **aver4321** ; le même que pour l'accès au Web).
6. Cliquez sur le bouton « **Rechercher** » pour faire une nouvelle recherche de la caméra.
7. Double-cliquez, dans la liste, sur l'adresse IP de la caméra pour vous y connecter par l'intermédiaire du navigateur.

**[Remarque]** Si IP Finder ne trouve pas la caméra, essayez ceci :

- Vérifiez la connexion Ethernet de la caméra.
- Vérifiez que la caméra et l'ordinateur (IP Finder) sont sur le même segment LAN.

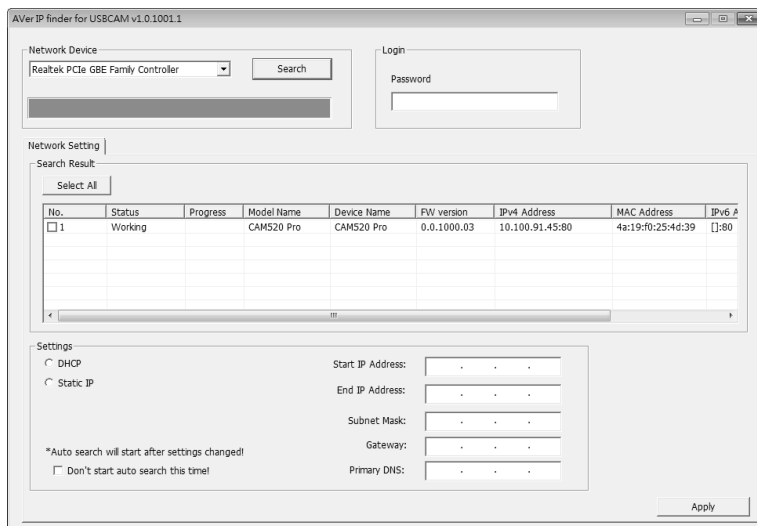

# Installez l'application AVer PTZApp

Dans AVer PTZApp, vous pouvez paramétrer la caméra.

Pour télécharger l'application AVer PTZApp, allez à <http://www.aver.com/download-center>. Après le téléchargement, double-cliquez sur le fichier et suivez les instructions sur l'écran pour effectuer l'installation.

## Utilisation de l'application AVer PTZApp

1. Une fois l'application AVer PTZApp installée, double-cliquez sur l'icône AVer PTZApp pour l'exécuter.
2. Pendant votre appel vidéo, vous pouvez utiliser l'application AVer PTZApp pour panoramiquer horizontalement et verticalement, pour serrer ou élargir le zoom, pour activer ou désactiver la fonction contre-jour, et pour configurer les préréglages des modes Domicile et Veille. Pour de plus amples détails, voyez le mode d'emploi.

3. **Mode de suivi** : c'est une fonction de SmartFrame (cadrage intelligent) capable de détecter automatiquement des visages afin de trouver le meilleur cadrage pour tous les participants à la réunion. Vous pouvez modifier le statut de la fonction SmartFrame dans AVer PTZApp. Dans AVer PTZApp, sélectionnez **Paramètres > Mode suivi > Cadrage automatique/Cadrage manuel/Désactivé**.

Vous pouvez aussi commuter la fonction SmartFrame entre automatique et manuel en appuyant sur le bouton  de la télécommande. Un message s'affiche alors (comme illustré) indiquant si vous êtes en automatique ou en manuel.

**[Remarque]** Pour la détection (SmartFrame) des visages, les participants à la réunion de la conférence doivent faire face à la caméra.

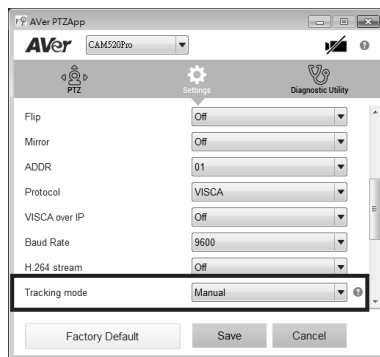

Auto Framing

Manual Framing

4. **Inversion** : Si la caméra est installée sens dessus-dessous, activez la fonction **Flip** (inversion) dans l'application AVer PTZApp pour que les images s'affichent normalement.

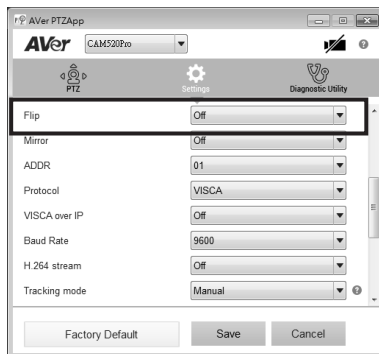

5. **Commandes par raccourcis clavier** : Permettez l'utilisation du clavier pour commander les mouvements et la fonction contre-jour de la caméra. Par défaut, cette fonction est désactivée.

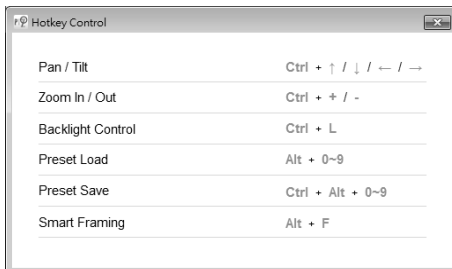
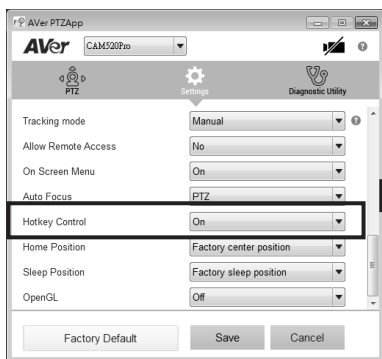

Un conseil de raccourci s'affiche si la souris place le curseur sur le bouton de commande PTZ en mode PTZ.

Si la fonction de raccourci est activée après l'installation de PTZApp, celle-ci se lancera automatiquement lors du prochain redémarrage de l'ordinateur. Vous pourrez donc utiliser toutes les touches de raccourci, car PTZApp s'exécute automatiquement dans la barre d'état système.

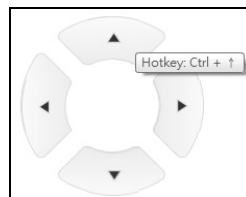

6. **Haut-parleur** : configurer les paramètres de la fonction haut-parleur.

- **Suppression du bruit** : Réduire le bruit ambiant.
- **Commande automatique du gain** : Activer / désactiver la commande de gain automatique.
- **Élimination de l'écho** : Activer / désactiver la situation d'écho.
- **Suppression du bruit de clavier** : Activer / désactiver la réduction du bruit de clavier.
- **Prise entrée téléphone**
  - **Entrée téléphone** : Lorsque le téléphone portable se connecte au port Phone in, veuillez sélectionner l'option « Phone in ».
  - **Microphone 3,5 mm seulement** : Le haut-parleur transfère le son qu'il reçoit du microphone externe (connecté au port entrée téléphone) vers le site distant.
  - **Mixage microphone 3,5 mm** : Le haut-parleur transfère le son qu'il reçoit du microphone externe (connecté au port d'entrée téléphone) et du haut-parleur vers le site distant.
- **Mic son coupé global**
  - **Global** : Pour couper tous les haut-parleurs connectés.
  - **Individuel** : Pour couper individuellement un haut-parleur et non l'ensemble des haut-parleurs.

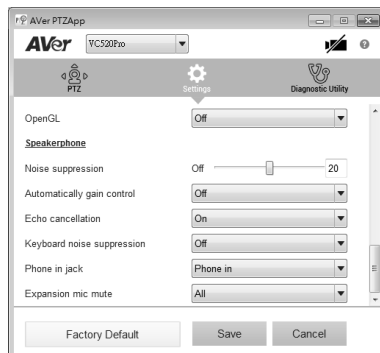

## Coordonnées de contact

### Mondiales

AVer Information Inc.

[www.aver.com](http://www.aver.com)

8F, No.157, Da-An Rd., Tucheng Dist.,

New Taipei City

Taiwan

### Siège européen

AVer Information Europe B.V.

Westblaak 140, 3012KM, Rotterdam, Pays-Bas







Tel: +31(0)10 7600 550

Assistance technique : [EU.RMA@aver.com](mailto:EU.RMA@aver.com)

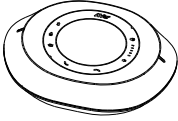
©2020 AVer Information Inc. Tous droits réservés.

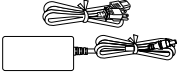
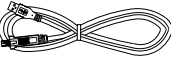
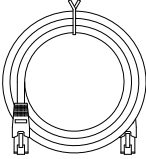
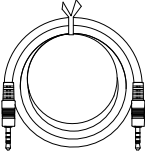
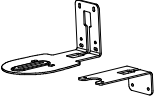
# Guía de instalación rápida

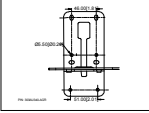
## Contenido del paquete

Unidad de cámara	Unidad de micrófono-altavoz	Mando a distancia	Adaptador de corriente Cable de alimentación*
			
Cable USB 3.0	Cable de la unidad de micrófono-altavoz	Cable de audio de 3,5 mm	Soporte de montaje en L
			
Tornillos de montaje	Hoja de perforación	Guía rápida	Tarjeta de garantía
			

\*El cable de alimentación variará en función de la toma de corriente estándar del país en el que se venda el producto.

## Más ayuda

Para preguntas frecuentes, soporte técnico y descargas de software y manuales del usuario, visite: <http://www.aver.com>.

## Información general

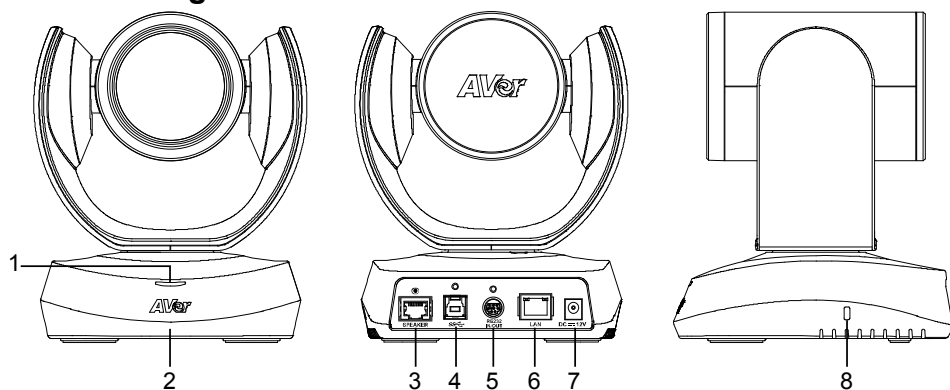

- |  |                                      |
|--|--------------------------------------|
| 1 LED de estado                                      | 5 Puerto de entrada/salida RS232     |
| 2 Sensor de infrarrojos                              | 6 Puerto Ethernet                    |
| 3 Puerto de unidad de micrófono-altavoz (cable azul) | 7 Conector de alimentación de 12 VCC |
| 4 Puerto USB 3.1 tipo B                              | 8 Conector de seguridad Kensington   |

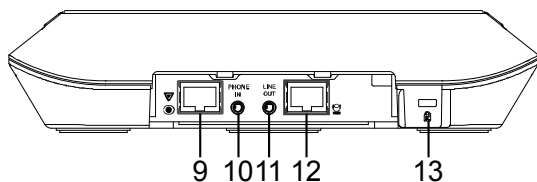

- |  |                                     |
|--|-------------------------------------|
| 9 Puerto de unidad de micrófono-altavoz (para conexión de altavoz y micrófono extendidos / cable rojo) | 11 Puerto de salida de línea        |
| 10 Puerto de entrada de teléfono   | 12 Puerto de cámara (cable azul)    |
|  | 13 Conector de seguridad Kensington |

# Instalación

1. Conecte la cámara a la toma de corriente.

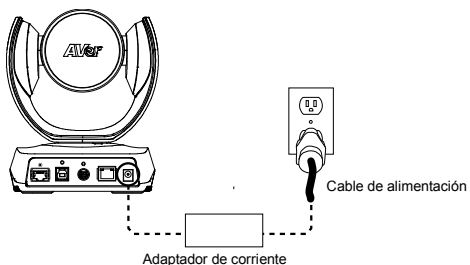

2. Conecte la cámara a la unidad de micrófono-altavoz mediante el cable compatible incluido.

## [Nota]

- Los puertos de la cámara y la unidad de micrófono-altavoz están indicados en azul.
- Para conectar el cable de la unidad de micrófono-altavoz, se debe retirar la cubierta posterior de la unidad.

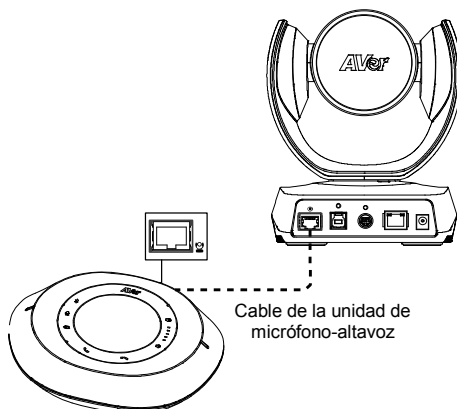
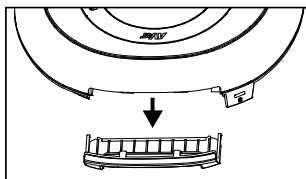

3. Conecte la cámara al ordenador.

[Nota] Utilice el cable USB 3.0 que se incluye en el paquete.

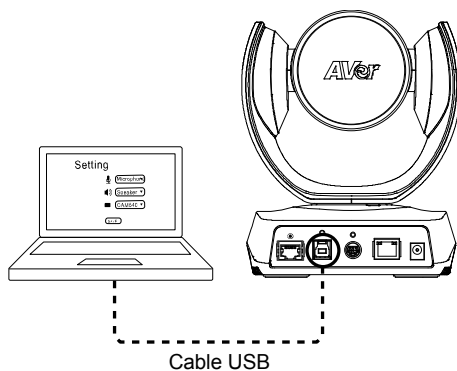

#### 4. Conecte otros cables necesarios.

##### [Nota]

- El cable USB y RS232 deben asegurarse con el tornillo proporcionado.
- Compruebe que el cable esté bien conectado al conector de la cámara antes de asegurarlo.

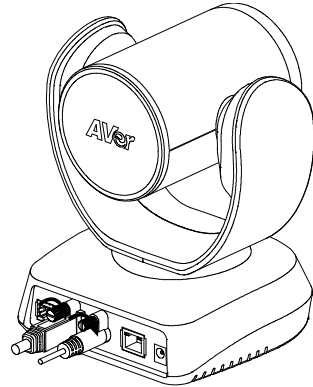

## Mando a distancia



\*Esta función requiere AVer PTZApp

\*\*No compatible con la unidad VC520 Pro

- **Selección de cámara:** si solo dispone de una cámara y no necesita realizar ninguna configuración, la cámara 1 es la cámara predeterminada. Si pulsa los botones correspondientes a la cámara 2 o 3 en el mando a distancia, el mando no podrá controlar la cámara. En ese caso, vuelva a pulsar el botón correspondiente a la cámara 1 en el mando.
- **Encuadre inteligente:** mantenga pulsado el botón durante un segundo para establecer la función SmartFrame en automático o manual. Aparecerá un mensaje (como se muestra en la figura) en la pantalla para indicar en modo automático o manual.

Auto Framing

Manual Framing

**[Nota]** Durante la reunión de conferencia, los participantes deben mirar a la cámara para la detección de rostros. La cara lateral no es detectable. Consulte el manual del usuario para más detalles.

- Mantenga pulsado el botón numérico "1" para activar o desactivar la función WDR.
- Requiere pilas AAA

## Instalación del soporte mural

1. Utilice la tarjeta de perforación incluida en el paquete para realizar los agujeros en la pared, donde el usuario desee montar la cámara.
2. Fije la pieza **A** del soporte en L a la pared con los tornillos.
3. A continuación, ensamble las piezas **A** + **B** del soporte en L con tornillos (incluidos en el paquete).
4. Una vez ensambladas, fije la parte inferior del soporte en L a la pared.
5. Pase los cables por el orificio del soporte en L y conéctelos a los puertos correspondientes.
6. Fije la cámara al soporte en L con los tornillos (incluidos en el paquete).

1

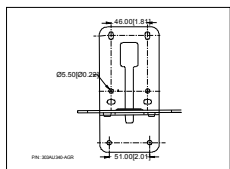

2

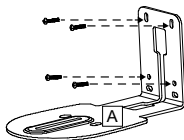

3

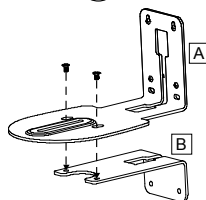

4

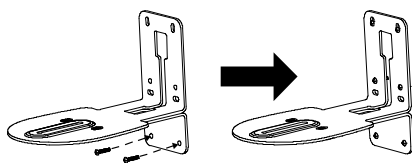

5

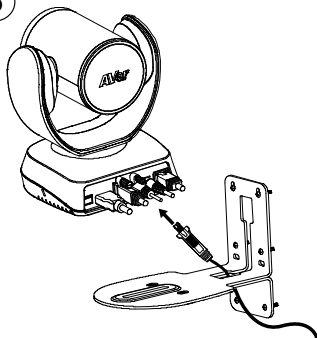

6

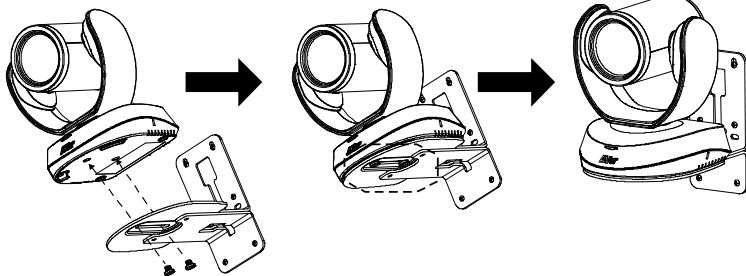

## Realización de una videollamada

Para utilizar este dispositivo, se necesita un ordenador.

**Paso 1:** abra una aplicación de videoconferencia como Zoom, Microsoft® Teams, Skype for Business, Skype, Google Hangouts, Intel® Unite™, RingCentral, BlueJeans, V-Cube, LiveOn, CyberLink U Meeting®, TrueConf, Adobe Connect, Cisco WebEx®, Fuze, GoToMeeting™, Microsoft® Lync™, Vido, vMix, WebRTC o Wirecast, XSplit.

**Paso 2:** establezca la VC520 Pro como dispositivo de cámara principal en su aplicación (consulte la guía de configuración de su aplicación para obtener más información).

**Paso 3:** ya puede realizar una videollamada.

**[Nota]** La VC520 Pro es una cámara para conferencias Plug-n-Play. El sistema no requiere controladores especiales. Para configuraciones avanzadas y actualizaciones de firmware, descargue **Aver PTZApp**.

## Configuración de la cámara a través del navegador web

La VC520 Pro tiene un puerto Ethernet para transmisión IP y permite a los administradores controlar y configurar la cámara de forma remota a través de Internet. Asimismo, la VC520 Pro también admite las funciones RTSP y RTMP. Para obtener más información, consulte el manual del usuario o póngase en contacto con el equipo de soporte técnico.

1. Asegúrese de que la VC520 Pro tenga conexión a Internet.
2. Abra el navegador e introduzca la dirección IP de la cámara.

**[Nota]** Navegadores compatibles:

- Chrome: versión 76.x o posterior
- Firefox: versión 69 o posterior
- IE: no compatible

La dirección IP predeterminada de la cámara es **192.168.1.168**. El usuario puede utilizar la aplicación «**Aver IP Finder**» para encontrar la cámara (consulte la sección «**Uso de Aver IP Finder para encontrar la cámara**»).

3. Cuando se muestre la pantalla de inicio de sesión, introduzca la contraseña (la contraseña predeterminada es **aver4321**).
4. Se mostrará la pantalla web principal.



## Uso de AVer IP Finder para encontrar la cámara

Para encontrar la dirección IP de sus cámaras, puede utilizar la aplicación AVer IP Finder. Siga los pasos que se describen a continuación para encontrar la dirección IP de la cámara.

1. Descargue IP Finder en <http://www.aver.com/download-center>.
2. Ejecute IP Finder.
3. Haga clic en **“Search”** (Buscar) para ver una lista de todos los dispositivos disponibles.
4. Seleccione una cámara en la lista. Se mostrarán los campos correspondientes a la dirección IP.
5. Para cambiar la dirección IP de la cámara, el usuario puede seleccionar **“DHCP”** o **“Static IP”** (IP estática).  
“DHCP” obtendrá la dirección IP del servidor local de IP dinámicas. En cambio, si se selecciona **“Static IP”**, el usuario deberá introducir la dirección IP manualmente. Haga clic en **“Apply”** (Aplicar) para aplicar la configuración a la cámara. Se requiere la contraseña de inicio de sesión (la contraseña predeterminada es **aver4321**; igual que la contraseña de acceso web).
6. Haga clic en el botón **“Search”** (Buscar) para volver a buscar la cámara.
7. Haga doble clic en la dirección IP de la cámara en la lista para conectar la cámara a través del navegador.

**[Nota]** Si IP Finder no puede encontrar la cámara, compruebe lo siguiente:

- Asegúrese de que la conexión Ethernet de la cámara esté bien conectada.
- La cámara y el PC (IP Finder) deben encontrarse en el mismo segmento de LAN.

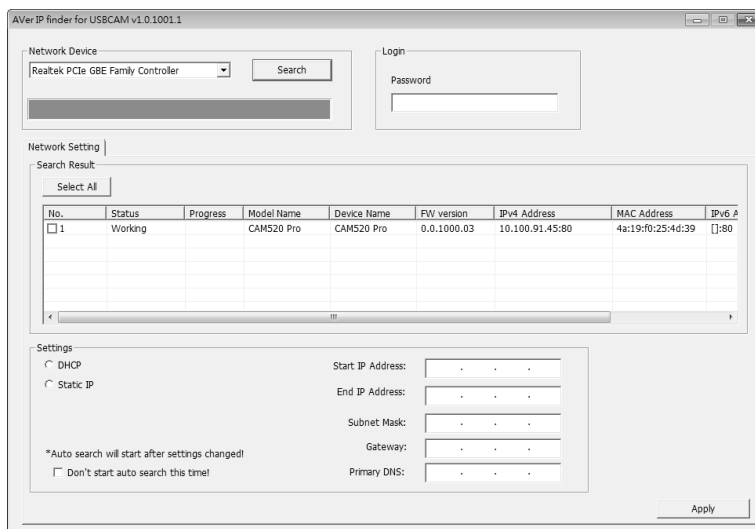

## Instalación de AVer PTZApp

El usuario puede configurar los parámetros de la cámara en AVer PTZApp.

Vaya a <http://www.aver.com/download-center> para descargar AVer PTZApp. Una vez descargada, haga doble clic en el archivo y siga las instrucciones en la pantalla para completar la instalación.

## Utilización de AVer PTZApp

1. Después de instalar AVer PTZApp, haga doble clic en el icono de AVer PTZApp para ejecutar la aplicación.
2. Durante la videollamada, puede utilizar la aplicación para realizar operaciones de panorámica, inclinación y zoom, activar/desactivar la función de retroiluminación y configurar los puntos preestablecidos de los modos de inicio o reposo de la cámara. Para más información, consulte el manual del usuario.
3. **Modo de seguimiento:** se trata de una función de SmartFrame que permite detectar automáticamente el rostro de las personas que participan en la reunión para lograr un encuadre óptimo. Los usuarios pueden cambiar el estado de la función SmartFrame en AVer PTZApp. En AVer PTZApp, seleccione **"Settings" > "Tracking mode" > "Auto frame/Manual frame/off"** (Ajustes > Modo de seguimiento > Encuadre automático/Encuadre manual/Desactivado).

Asimismo, puede pulsar durante un segundo  en el mando a distancia para establecer la función SmartFrame en automática o manual; aparecerá un mensaje en la pantalla (como el que se muestra en la imagen) para indicar el estado seleccionado.

**[Nota]** Durante la conferencia, es importante que los participantes estén sentados frente a la cámara para que se puedan detectar los rostros (SmartFrame).

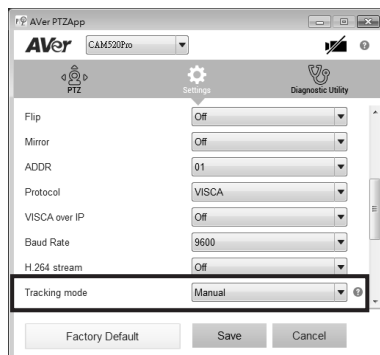

Auto Framing

Manual Framing

4. **Voltear:** si la cámara está instalada en posición invertida, active la función "**Flip**" (Voltear) en AVer PTZApp para que la pantalla se muestre en la posición normal.



5. **Control de teclas de acceso rápido:** si activa el control de teclas de acceso rápido, podrá utilizar el teclado para controlar los movimientos y la retroiluminación de la cámara. Esta función está desactivada de forma predeterminada.

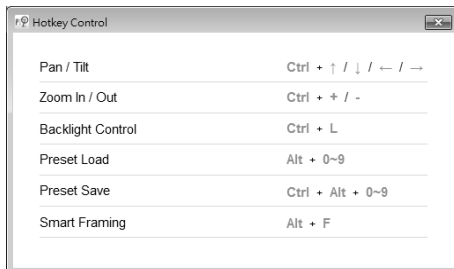
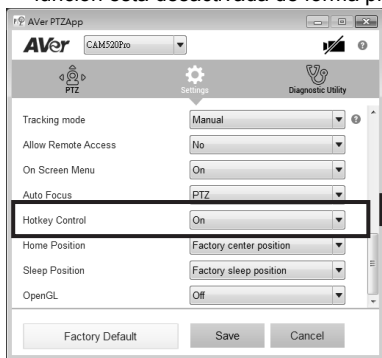

Al situar el ratón encima del botón de control PTZ en el modo PTZ, se indicarán las teclas de acceso rápido correspondientes. Si se activa la función de teclas de acceso rápido después de instalar PTZApp, la aplicación se iniciará automáticamente la próxima vez que reinicie el PC. El cliente podrá utilizar todos los comandos de teclas de acceso directo, porque PTZApp se estará ejecutando de forma automática en la bandeja del sistema.

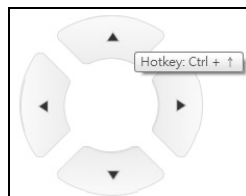

6. **Speakerphone (Unidad de micrófono-altavoz):** configure los parámetros de funcionamiento del micrófono-altavoz.

- **Noise suppression (Supresión del ruido):** reduzca el ruido ambiente.
- **Automatically gain control (Control de ganancia automático):** active/desactive el control de ganancia automático.
- **Echo cancellation (Cancelación de eco):** active/desactive el eco.
- **Keyboard noise suppression (Supresión del sonido del teclado):** active/desactive la reducción de sonido del teclado.
- **Phone in jack (Conector de entrada de teléfono)**
  - **Phone in (Entrada de teléfono):** cuando se conecte el teléfono móvil al puerto de entrada de teléfono, seleccione la opción "Phone in".
  - **3.5 mm microphone only (Micrófono de 3,5 mm solamente):** la unidad de micrófono-altavoz transferirá el sonido que reciba del micrófono externo (conectado en el puerto de entrada de teléfono) al sitio remoto.
  - **3.5 mm microphone mix in (Entrada combinada de micrófono de 3,5 mm):** la unidad de micrófono-altavoz transferirá el sonido que reciba del micrófono externo (conectado en el puerto de entrada de teléfono) y el micrófono-altavoz al sitio remoto.



- **Expansion mic mute (Silenciación de micrófono de expansión)**
  - **All (Todo):** para silenciar todas las unidades de micrófono-altavoz conectadas.
  - **Individual:** para silenciar individualmente una unidad de micrófono-altavoz y no los micrófonos-altavoces extendidos.

## Información de contacto

### Global





AVer Information Inc.  
[www.aver.com](http://www.aver.com)  
8F, No. 157, Da-An Rd., Tucheng Dist.,  
New Taipei City  
Taiwan

### Sede europea

AVer Information Europe B.V.  
Westblaak 140, 3012KM, Rotterdam,  
Netherlands  
Tel.: +31(0)10 7600 550  
Soporte técnico: [EU.RMA@aver.com](mailto:EU.RMA@aver.com)

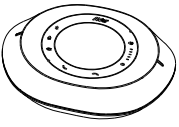
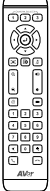
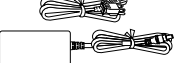
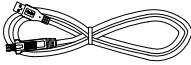
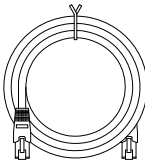
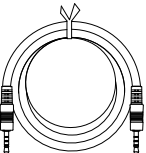
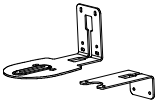
# Краткое руководство по установке

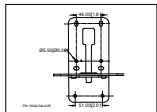
## Содержимое упаковки

Блок видеокamеры	Блок спикерфона	Пульт ДУ	Сетевой адаптер Сетевой кабель
			
Кабель USB 3.0	Кабель спикерфона	Аудиокабель 3,5 мм	Угловой монтажный кронштейн
			
Монтажные винты	Схема расположения монтажных отверстий	Краткое руководство	Гарантийный талон
			

\*Тип вилки сетевого шнура зависит от стандарта розеток сети питания в стране продажи устройства.

## Дополнительная помощь

Чтобы ознакомиться с ответами на часто задаваемые вопросы, получить техническую поддержку, загрузить обновление ПО или руководство пользователя, посетите веб-сайт:

<http://www.aver.com>

## Основные компоненты

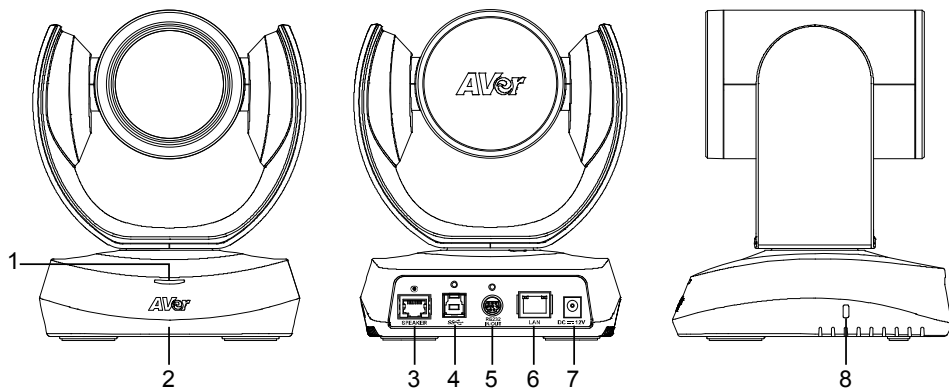

- |                                       |                                  |
|---------------------------------------|----------------------------------|
| 1 ЖК-индикатор статуса                | 5 Порт ввода/вывода RS232        |
| 2 ИК-датчик                           | 6 Разъем Ethernet                |
| 3 Разъем спикерфона<br>(Синий кабель) | 7 Разъем питания 12 В пост. тока |
| 4 Разъем USB 3.1 Type B               | 8 Замок Кенсингтона              |

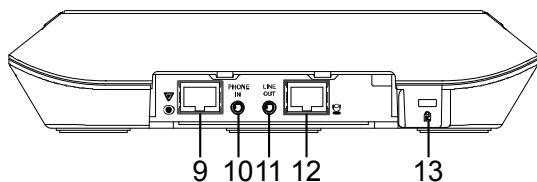

- |   |  |
|---|--|
| 9 Разъем спикерфона<br>(Для подключения<br>дополнительного спикерфона<br>и микрофона/ Красный кабель) | 11 Линейный выход                      |
| 10 Разъем Phone in  | 12 Разъем для камеры<br>(Синий кабель) |
|   | 13 Замок Кенсингтона                   |

## Установка

1. Подключите видеокамеру к розетке сети питания.

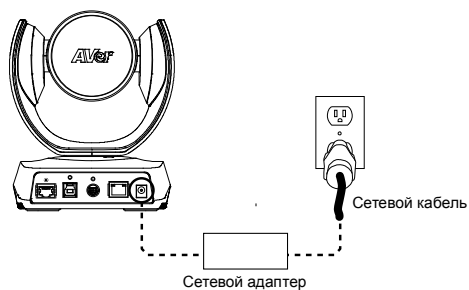

2. Подключите камеру к спикерфону с помощью поставляемого в комплекте кабеля.

### [Примечание]

- Разъемы для подключения спикерфона и видеокамеры помечены синим цветом.
- Для подключения кабеля спикерфона необходимо снять заднюю крышку спикерфона.

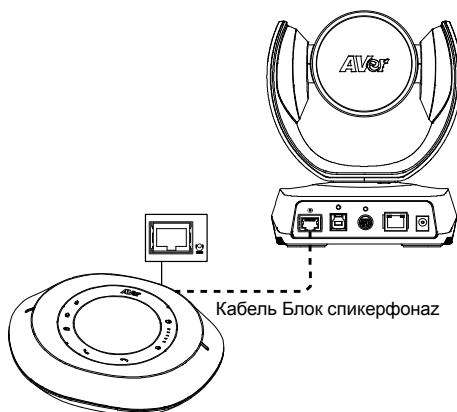
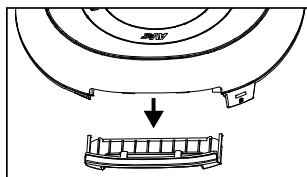

3. Подключите видеокамеру к компьютеру.

[Примечание] Используйте кабель USB 3.0, входящий в комплект принадлежностей.

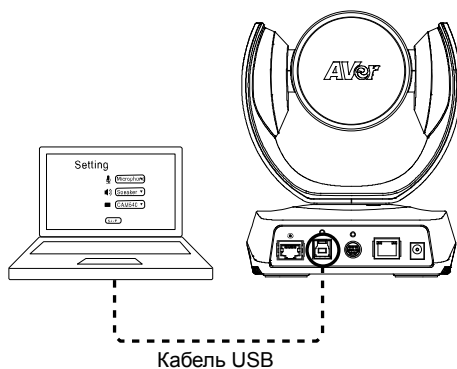

#### 4. Подключите другие необходимые кабели.

##### [Примечание]

- Кабель USB и RS232 необходимо закрепить винтом.
- Убедитесь, что кабель до конца вставлен в разъем камеры, прежде чем закреплять его

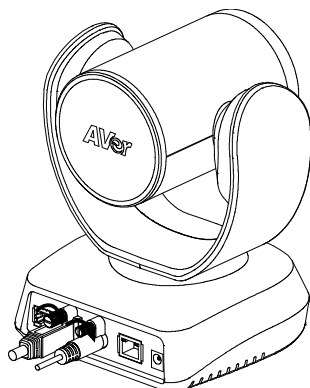

## Пульт ДУ

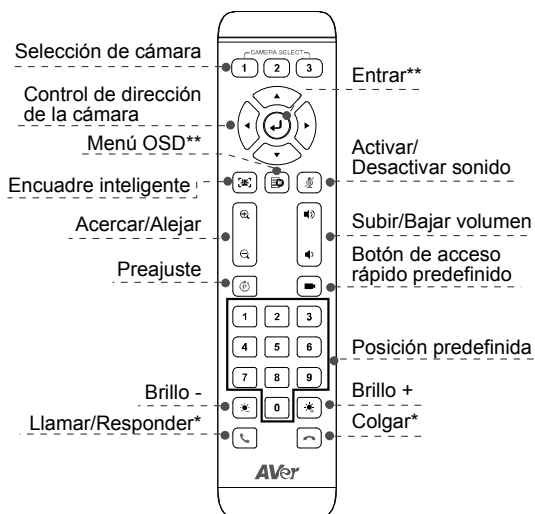

\*Для данной функции требуется приложение AVer PTZApp

\*\*Не поддерживается для VC520 Pro

- Нажмите и удерживайте кнопку с номером "1", чтобы включить или выключить функцию WDR (широкий динамический диапазон).
- Требуются батарейки AAA

- **Выбор камеры:** Если у вас имеется только одна камера и вам не нужно выполнять какие-либо настройки, то по умолчанию используется камера 1. Если вы выберете камеру 2 или 3 на пульте ДУ, то обнаружите, что ваш пульт не может управлять вашей камерой. В этом случае, снова нажмите кнопку выбора камеры 1 на своем пульте ДУ.

- **Смарт-кадрирование:** Нажмите и удерживайте кнопку в течение 1 секунды, чтобы переключить функцию смарт-кадрирования SmartFrame на автоматический или ручной режим. На экране появится сообщение (как показано на рисунке) для указания в автоматическом или ручном режиме.

Auto Framing

Manual Framing

**[Примечание]** Во время конференц-конференции участники должны быть лицом к камере для обнаружения лица. Боковое лицо не определяется. Обратитесь к руководству пользователя для получения более подробной информации

## Настенный монтаж

1. Используя схему расположения монтажных отверстий, которая входит в комплект поставки, просверлите отверстие на стене, где пользователь хочет установить камеру.
2. С помощью винта закрепите часть **A** углового монтажного кронштейна на стене.
3. Затем полностью соберите части **A** + **B** углового монтажного кронштейна, используя винты (входят в комплект поставки).
4. Выполнив сборку углового монтажного кронштейна, закрепите его нижнюю часть на стене.
5. Пропустите кабели через отверстие на угловом монтажном кронштейне и подключите их к соответствующим соединительным разъемам камеры.
6. С помощью винтов (входят в комплект поставки) закрепите камеру на угловом монтажном кронштейне.

1

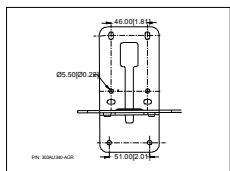

2

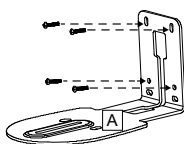

3

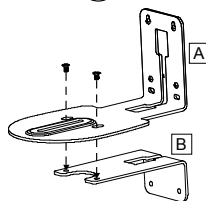

4

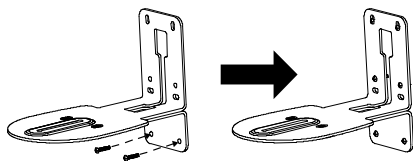

5

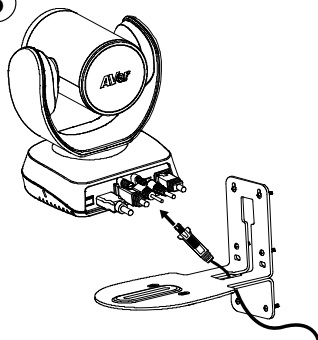

6

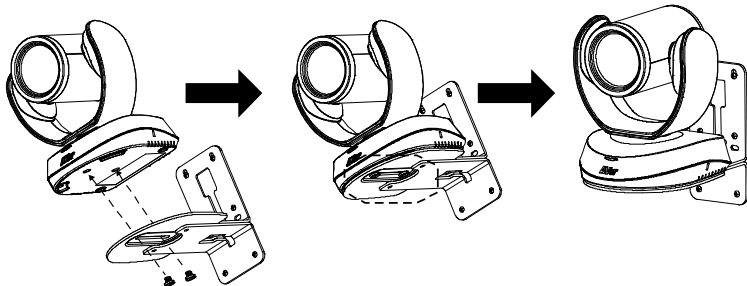

## Выполнение видеовызова

Для работы данного устройства требуется наличие компьютера

**Шаг 1:** Откройте приложение для видеозвонков, например Zoom, Microsoft<sup>®</sup> Teams, Skype for Business, Skype, Google Hangouts, Intel<sup>®</sup> Unite™, RingCentral, BlueJeans, V-Cube, LiveOn, CyberLink U Meeting<sup>®</sup>, TrueConf, Adobe Connect, Cisco WebEx<sup>®</sup>, Fuze, GoToMeeting™, Microsoft<sup>®</sup> Lync™, Vidyo, vMix, WebRTC, Wirecast, XSplit.

**Шаг 2:** В своем приложении задайте камеру CAM520 Pro в качестве основной (согласно описанию в руководстве по настройке приложения).

**Шаг 3:** Все готово для выполнения видеовызова.

**[Примечание]** Камера для проведения конференций CAM520 Pro подключается по принципу Plug-n-Play. Для подключения никаких специальных драйверов не требуется. Для выполнения расширенных настроек и обновления прошивки загрузите приложение **AVer PTZApp**.

## Настройка камеры через веб-браузер

Камера CAM520 Pro имеет порт Ethernet для IP-передачи данных, посредством которого администраторы могут также удаленно управлять камерой и настраивать ее через Интернет. Кроме того, камера CAM520 Pro также поддерживает функции RTSP и RTMP. Дополнительные сведения см. в руководстве пользователя или обратитесь в нашу службу технической поддержки.

1. Убедитесь, что камера CAM520 Pro подключена к Интернету.
2. Откройте браузер и введите IP-адрес камеры.

**[Примечание]** Поддерживаемые браузеры:

- Chrome: версии 76.x или выше,
- Firefox: версии 69 или выше
- IE: не поддерживается

IP-адрес камеры по умолчанию: **192.168.1.168**. Пользователь может использовать приложение **AVer IP-Finder** для поиска камеры (см. раздел "**Использование AVer IP-Finder для поиска камеры**").

3. На экране входа в систему введите пароль (пароль по умолчанию - **aver4321**).
4. Появится основной веб-экран камеры.

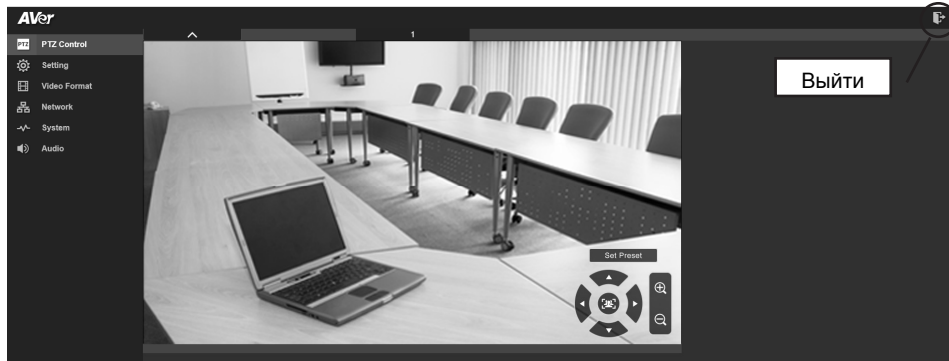

# Использование AVer IP Finder для поиска камеры

Чтобы найти IP-адрес видеокamеры, вы можете использовать приложение AVer IP-Finder.

Выполните следующие действия, чтобы найти IP-адрес камеры.

1. Загрузите приложение IP Finder с сайта <http://www.aver.com/download-center>.
2. Запустите приложение IP Finder.
3. Нажмите кнопку **Search (Поиск)**, и все доступные устройства будут указаны на экране.
4. Выберите камеру из списка. На экране отобразятся соответствующие поля IP-адреса.
5. Чтобы изменить IP-адрес камеры, пользователь может выбрать "DHCP" или "Static IP".  
Сервер DHCP должен получить динамический IP-адрес с локального IP-сервера. В качестве статического IP-адреса, пользователь может ввести определенный IP-адрес. Нажмите кнопку **Apply (Применить)**, чтобы применить настройки к камере. Требуется пароль для входа (пароль по умолчанию - **aver4321**; такой же, как и пароль доступа в Интернет).
6. Нажмите кнопку **Search (Поиск)**, чтобы выполнить повторный поиск камеры.
7. Дважды щелкните по IP-адресу камеры из списка, чтобы подключиться к камере через браузер.

**[Примечание]** В том случае, если приложению IP-Finder не удалось найти камеру, пожалуйста, проверьте следующее:

- Убедитесь, что Ethernet-подключение камеры выполнено правильно.
- Камера и ПК (с приложением IP-Finder) находятся в одном и том же сегменте локальной сети.

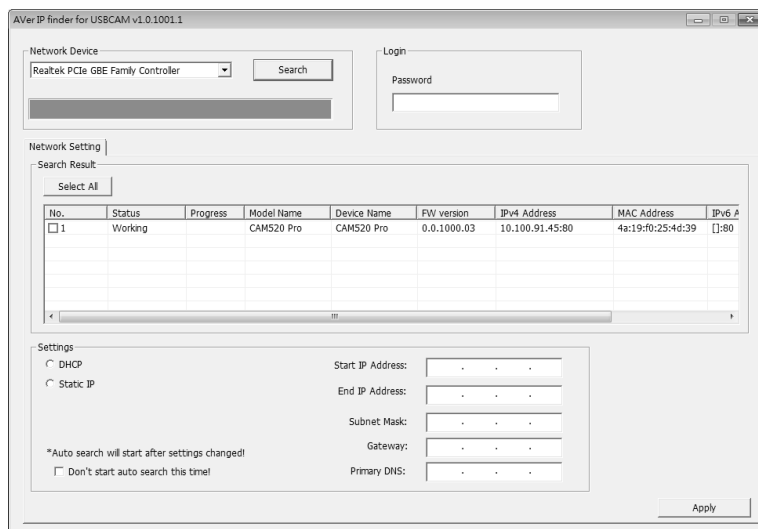

# Установка приложения AVer PTZApp

С помощью приложения AVer PTZApp пользователь может настроить параметры камеры.

Перейдите по ссылке <http://www.aver.com/download-center>, чтобы скачать приложение AVer PTZApp. После загрузки дважды щелкните на файле и следуйте инструкциям на экране, чтобы завершить установку.

## Использование приложения AVer PTZApp

1. После установки приложения AVer PTZApp дважды щелкните на значок AVer PTZApp для запуска приложения.
2. Во время видеозвонка можно использовать приложение AVer PTZApp для панорамирования, наклона и масштабирования изображения с камеры, включения/выключения подсветки, настройки предустановленных точек камеры: начальная (Home) или режим сна (Sleep mode). Более подробное описание можно найти в руководстве пользователя.



3. **Режим слежения:** Функция SmartFrame может автоматически обнаруживать лица людей, чтобы найти лучший вид для всех участников собрания. Пользователи могут изменять статус функции SmartFrame в приложении AVer PTZApp. В приложении AVer PTZApp выберите **“Settings” > “Tracking mode” > “Auto frame/Manual frame/off”** (Параметры > Режим слежения > Авто.кадрирование/Ручное кадрирование/Выкл).

Кроме того, нажав  на пульте дистанционного управления в течение 1 секунды, вы можете переключить функцию SmartFrame между автоматическим и ручным режимом; при этом на экране появится сообщение (как показано на рисунке), указывающее на включение автоматического или ручного режима.

**[Примечание]** Во время совещания участники должны находиться лицом к камере для распознавания лиц (SmartFrame).

Auto Framing

Manual Framing

4. **Переворот изображения:** Если камера установлена в перевернутом положении, включите функцию **Flip** (Перевернуть) в AVer PTZApp, и экран будет отображаться нормально.



5. **Управление с помощью горячих клавиш:** Вы можете включить управление с помощью горячих клавиш для управления движением и подсветкой камеры с помощью клавиатуры. По умолчанию функция выключена.

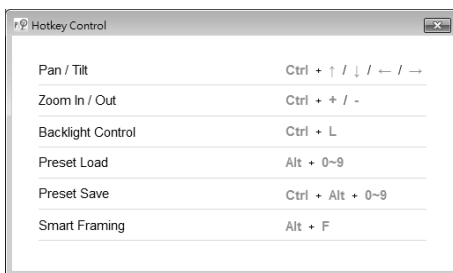
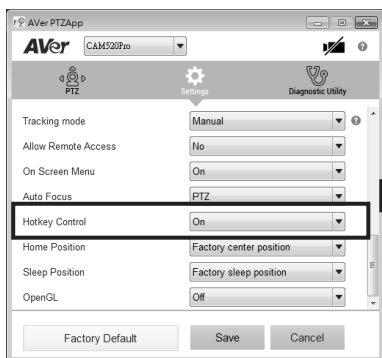

При наведении мыши на кнопку управления PTZ в режиме PTZ отображается подсказка горячей клавиши.

Если функцию горячих клавиш включить после установки приложения PTZApp, приложение PTZApp будет автоматически запускаться при следующей перезагрузке компьютера. Таким образом, пользователь может использовать все команды горячих клавиш, так как приложение PTZApp автоматически запускается в системном трее.

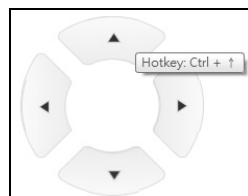

6. **Спикерфон:** Настройка параметров функции громкой связи.

- **Подавление помех:** Снижение уровня окружающего шума.
- **Автоматический контроль усиления:** Включение/отключение автоматического управления усилением.
- **Эхоподавление:** Включение/отключение эхоподавления.
- **Подавление звука клавиатуры** Включение/отключение подавления звука клавиатуры.
- **Разъем Phone in**
  - **Phone in:** При подключении мобильного телефона ко входу Phone in выберите параметр Phone in.
  - **Только микрофон 3,5 мм:** Спикерфон будет передавать на удаленный участок звук, принимаемый им с внешнего микрофона (подключенного к разъему Phone in).
  - **Микрофон 3,5 мм и спикерфон (mix in):** Спикерфон будет передавать на удаленный участок звук, принимаемый им с внешнего микрофона (подключенного к порту Phone in) и звук, идущий с самого спикерфона.

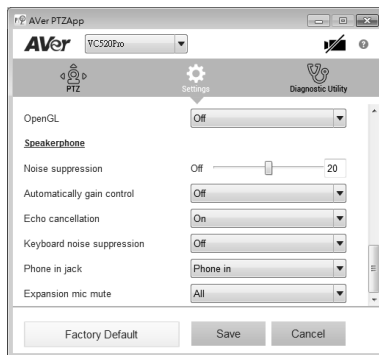

- **Отключение дополнительных микрофонов**
  - **Все:** Отключение всех подключенных спикерфонов.
  - **Индивидуально:** Индивидуальное отключение спикерфона, но не дополнительных микрофонов.

## Контактная информация

### Весь мир

AVer Information Inc.

[www.aver.com](http://www.aver.com)

8F, No.157, Da-An Rd., Tucheng Dist.,

New Taipei City, Taiwan

### Европейская штаб-квартира

AVer Information Europe B.V.

Westblaak 140, 3012KM, Rotterdam, Netherland

Tel: +31(0)10 7600 550

Техническая поддержка [EU.RMA@aver.com](mailto:EU.RMA@aver.com)

©2020 AVer Information Inc. Все права защищены.