



Questo manuale d'istruzione è fornito da trovaprezzi.it. Scopri tutte le offerte per [Bimar VM44](#) o cerca il tuo prodotto tra le [migliori offerte di Trattamento Aria](#)

 trovaprezzi.it

Questo manuale d'istruzione è fornito da trovaprezzi.it. Scopri tutte le offerte per [Bimar VM44](#) o cerca il tuo prodotto tra le [migliori offerte di Trattamento Aria](#)

LIBRETTO ISTRUZIONI INSTRUCTION BOOKLET BEDIENUNGSANLEITUNG NOTICE D'INSTRUCTIONS FOLLETO DE INSTRUCCIONES

VENTILATORE A PARETE
WALL FAN
WANDLÜFTER
VENTILATEUR MURAL
VENTILADOR PARED
type VM44 (mod. WLWF-4018R)





Questo simbolo vi invita a leggere attentamente queste istruzioni prima dell'uso dell'apparecchio, ed eventualmente informare terzi, se necessario. Conservare il libretto per ulteriori consultazioni e per l'intera durata di vita dell'apparecchio. Se nella lettura di queste istruzioni d'uso alcune parti risultassero difficili nella comprensione o se sorgessero dubbi, prima di utilizzare il prodotto contattare l'azienda all'indirizzo scritto in ultima pagina.



Questo simbolo indica la classe II isolamento elettrico, per cui la spina del cordone è priva del polo per la messa a terra.



Avvertenze, installazione, uso, pulizia e manutenzione dell'apparecchio potrebbero subire lievi aggiornamenti rispetto al presente manuale; per maggiori dettagli si consiglia di collegarsi al sito www.bimaritaly.it, per consultare il manuale aggiornato on-line.

AVVERTENZE GENERALI

- Questo apparecchio è destinato solo all'impiego domestico, per la ventilazione di ambienti interni: non utilizzatelo per altro scopo. Ogni altro uso è da considerarsi improprio e pericoloso. Il costruttore non potrà essere ritenuto responsabile di eventuali danni derivanti da uso improprio, erroneo e irresponsabile e/o da riparazioni effettuate da personale non qualificato.

Esempi di apparecchi per ambiente domestico sono apparecchi per tipiche funzioni domestiche, usati in ambito domestico, che possono essere utilizzati per tipiche funzioni domestiche anche da persone non esperte:

- in negozi, uffici e altri luoghi di lavoro similari;
- in aziende agricole o similari;
- da clienti di alberghi, motel e altri ambienti di tipo residenziale;
- in ambienti del tipo bed and breakfast.

- Non infilare alcun utensile o le dita fra le maglie della griglia di protezione della ventola.
- Non utilizzare l'apparecchio con temperatura ambiente superiore a 40°C.
- L'apparecchio può essere utilizzato da bambini di età non inferiore a 8 anni e da persone con ridotte capacità fisiche, sensoriali o mentali, o prive di esperienza o della necessaria conoscenza, purchè sotto sorveglianza oppure dopo che le stesse abbiano ricevuto istruzioni relative all'uso sicuro dell'apparecchio e alla comprensione dei pericoli ad esso inerenti. I bambini non devono giocare con l'apparecchio. La pulizia e la manutenzione destinata ad essere effettuata dall'utilizzatore non deve essere effettuata da bambini senza sorveglianza.
- L'apparecchio deve essere mantenuto fuori dalla portata di bambini.
- Attenzione: quando si utilizzano apparecchi elettrici, occorre sempre rispettare le precauzioni di sicurezza di base per evitare i rischi di incendio, di scosse elettriche e di lesioni fisiche.
- Controllate che il ventilatore non venga in contatto con l'acqua o altri liquidi. Nel caso dovesse inavvertitamente bagnarsi o immergersi in un liquido, per prima cosa disattivare la presa di corrente spegnendo l'interruttore del quadro elettrico, e solo dopo togliere la spina dalla presa di corrente. Asciugarlo con cura sia spina che la presa di corrente e solo dopo riattivare la corrente alla presa. Re-inserire la spina nella presa di corrente, e

poi utilizzare l'apparecchio. In caso di dubbio, rivolgersi a personale professionalmente qualificato.

- Non usare l'apparecchio se non funziona correttamente o se sembra danneggiato; in caso di dubbio rivolgersi a personale professionalmente qualificato.
- Assicurarsi che la ventola funzioni correttamente: nel caso contrario spegnere l'apparecchio e farlo controllare da personale professionalmente qualificato.
- Se l'apparecchio non è in funzione togliere la spina dalla presa di corrente.
- Scollegare sempre l'apparecchio dalla presa di corrente prima di assemblare, smontare e prima di pulire l'apparecchio.
- Non lasciare l'apparecchio esposto agli agenti atmosferici (sole, pioggia, ecc.).
- Non toccare l'apparecchio con mani o piedi bagnati.
- Non spostare l'apparecchio quando è in funzione.
- Non tirare il cavo d'alimentazione o l'apparecchio stesso per disinserire la spina dalla presa di corrente.
- Questo apparecchio non è destinato a essere fatto funzionare per mezzo di un temporizzatore esterno o con un sistema di comando a distanza separato, per evitare il rischio di incendio nel caso l'apparecchio sia coperto o sia posizionato in modo non corretto.
- Se il cavo di alimentazione è danneggiato, esso deve essere sostituito dal costruttore o dal suo servizio assistenza tecnica o

comunque da una persona con qualifica simile, in modo da prevenire ogni rischio.

- Assicurarsi che il ventilatore sia scollegato dalla rete di alimentazione prima di togliere lo schermo di protezione (1).

AVVERTENZE PER LE BATTERIE

- **TENERE LE BATTERIE FUORI DALLA PORTATA DEI BAMBINI.** L'ingestione può provocare ustioni chimiche, perforazione dei tessuti molli e morte. Ustioni gravi possono insorgere entro 2 ore dall'ingestione. Consultare immediatamente un medico.
- Non permettere ai bambini di sostituire le batterie.
- Inserire correttamente le batterie, facendo attenzione alle polarità (+ e -) marcate sulle batterie e sull'apparecchio.
- Le batterie non devono essere messe in cortocircuito. Non forzare la scarica delle batterie. Non caricare le batterie.
- Non utilizzare tra loro batterie nuove e usate o batterie di diverso tipo o di diversi produttori. Le batterie scariche devono essere rimosse immediatamente dall'apparecchio e smaltite correttamente, secondo le leggi in vigore.
- Non scaldare le batterie e non esporle a fonti di calore. Non saldare direttamente le batterie. Non smontare e deformare le batterie.
- Non buttare e non smaltire le batterie nel fuoco. Non mettere a contatto con l'acqua o l'umidità, in particolare nel caso in cui il contenitore della batteria dovesse essere danneggiato. Non incapsulare e non modificare le batterie.
- Conservare le batterie non utilizzate nel loro imballaggio originale lontano da oggetti metallici. Se già rimosse dall'imballaggio, non mischiare o mescolare le batterie.
- Se si intende non utilizzare l'apparecchio per un periodo di tempo prolungato, rimuovere le batterie.
- Pulire i contatti delle batterie e quelli dell'apparecchio prima di inserire le batterie.
- In caso di perdite dalle batterie, evitare qualsiasi contatto con il materiale fuoriuscito; in caso di contatto, sciacquare la parte interessata con acqua e consultare un medico.

INSTALLAZIONE

- Dopo aver tolto l'imballaggio, assicurarsi dell'integrità dell'apparecchio; in caso di dubbio non utilizzarlo e rivolgersi a personale professionalmente qualificato. Gli elementi d'imballaggio (sacchetti di plastica, polistirolo espanso, chiodi, ecc.) non devono essere lasciati alla portata di mano di bambini in quanto potenziali fonti di pericolo, ma vanno smaltiti secondo le norme vigenti negli appositi contenitori per la raccolta differenziata. **Attenzione:** eventuali adesivi o fogli pubblicitari applicati sulla griglia, devono essere rimossi prima dell'uso dell'apparecchio.
- Prima di collegare l'apparecchio controllare che i valori di tensione riportati sulla targa dati corrispondano a quelli della rete elettrica. In caso di incompatibilità tra la presa e la spina dell'apparecchio, far sostituire la presa con altra di tipo adatto da personale professionalmente qualificato, il quale accerti che la sezione dei cavi della presa sia idonea alla potenza assorbita dall'apparecchio. In generale è sconsigliato l'uso di

adattatori e/o prolunghes; se il loro uso si rendesse indispensabile, devono essere conformi alle vigenti norme di sicurezza e la loro portata di corrente (ampères) non deve essere inferiore a quella massima dell'apparecchio.

- Prima di ogni utilizzo verificare che l'apparecchio sia in buono stato, che il cordone elettrico non sia danneggiato: in caso di dubbio rivolgersi a personale professionalmente qualificato.
- La presa di corrente deve essere facilmente accessibile in modo da poter disinserire con facilità la spina in caso di emergenza.
- Posizionare l'apparecchio lontano da:
 - fonti di calore (ad es. fiamme libere, fornello gas, ecc.)
 - contenitori di liquidi (ad esempio, vasche da bagno, doccia, lavelli ecc.) per evitare schizzi d'acqua o che vi possa cadere (distanza minima 2 metri)
 - tessuti (tende, ecc.) o materiali volatili che possano ostruire la griglia di aspirazione; verificare che anche la parte anteriore sia sgombra da materiali volatili (polvere, ecc.).
- Non installare il ventilatore in ambienti dove vi sia il riflusso di gas provenienti dalla canna di scarico dei gas o da altri apparecchi a combustione di carburanti.
- Questo apparecchio NON è idoneo per impiego in ambienti con atmosfere esplosive (con presenza di sostanze infiammabili sotto forma di gas, vapore, nebbia o polvere, in condizioni atmosferiche in cui, dopo l'accensione, la combustione si propaga nell'aria).
- In caso di guasto o cattivo funzionamento spegnere l'apparecchio e farlo controllare da personale professionalmente qualificato; le riparazioni effettuate da personale non qualificato possono essere pericolose e fanno decadere la garanzia.

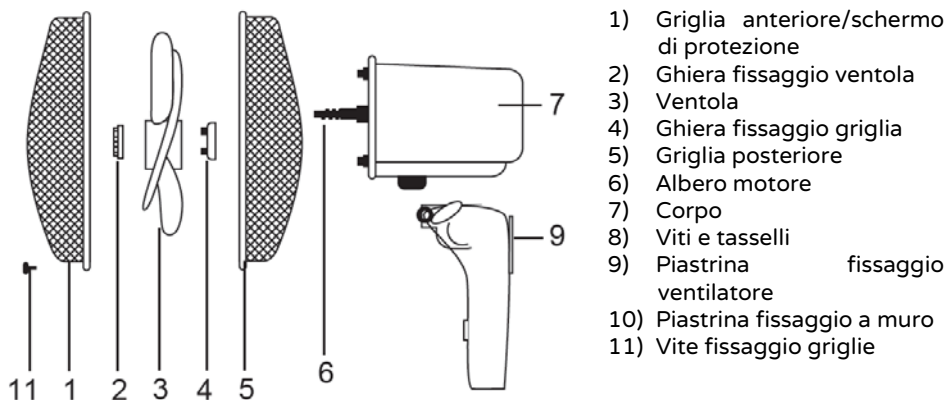

Kit installazione a muro

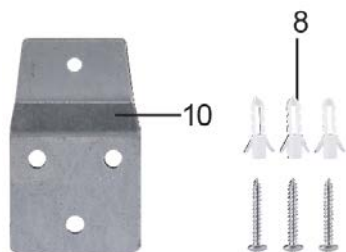

ASSEMBLAGGIO

Attenzione: scollegare sempre l'apparecchio dalla presa di corrente prima di assemblare l'apparecchio. Per l'assemblaggio si prenda come riferimento le figure.

Attenzione: il ventilatore può essere utilizzato solo se completamente e correttamente assemblato, cioè completo di griglie di protezione (anteriore e posteriore). Nel caso di dubbio far controllare o eseguire l'operazione da personale professionalmente qualificato.

Ventilatore

- Svitare le ghiera: fissaggio ventola (2) e griglia posteriore (4) sull'albero motore se precedentemente fissate
- Inserire la griglia posteriore (5) sul carter motore, e bloccarla con l'apposita ghiera (4).
- Inserire la ventola (3) sull'albero motore (6) e bloccare con l'apposita ghiera (2) avvitandola in senso antiorario e in modo serrato.
- Accoppiare la griglia anteriore (1) a quella posteriore (5), assicurando il fissaggio con n.1 vite c/dado (11). Al termine dell'operato, verificare che le griglie di protezione siano saldamente accoppiate e fissate al motore.

Installazione murale

- Il ventilatore deve essere impiegato solo se fissato a parete, la cui superficie deve essere piana, priva di asperità, ben stabile (in quanto l'apparecchio potrebbe ribaltarsi).
- Posizionare il ventilatore lontano da fonti di calore, da materiali infiammabili (tende, tappezzerie, ecc.), da gas infiammabili o materiale esplosivo (bombolette spray).

Nell'installazione murale, la parete cui è fissato l'apparecchio deve essere in muratura e/o in materiale resistente (non in legno o materiale sintetico); inoltre seguire questi indicazioni per l'installazione:

- l'apparecchio deve essere installato ad almeno 2m dal suolo (Fig.4)
- Appoggiare la piastrina metallica alla parete, praticare alla parete n.3 fori, (prima eseguire i fori è bene misurare l'interasse delle asole citate), inserirvi i tasselli ad espansione nei fori, posizionare la piastrina metallica e avvitare le viti come in figura n.2. Inserire il ventilatore sulla piastra di fissaggio a muro (10) facendo in modo che la linguetta si inserisca nella piastra di fissaggio (9) presente sul retro del ventilatore (fig.3)

Fig.1

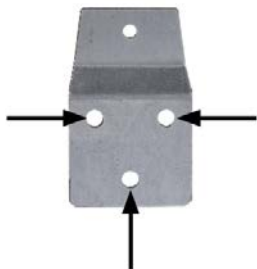

Fig.2

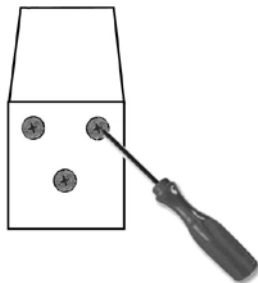
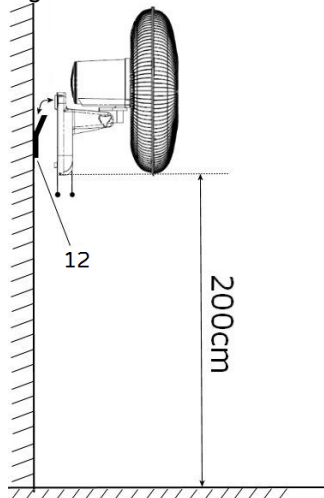

Fig.3

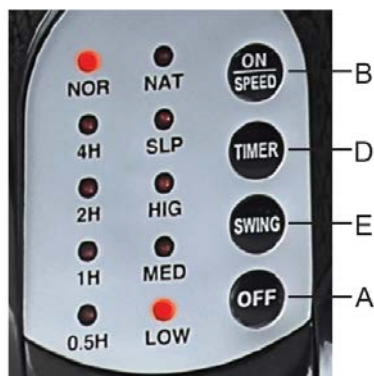

Fig.4



Se installato in una stanza da bagno, oltre che all'altezza scritta al paragrafo precedente; l'apparecchio deve essere installato in modo che gli interruttori e gli altri dispositivi di comando non possano essere toccati da una persona che si trovi nella vasca da bagno o nella doccia.

Pannello comandi



Telecomando

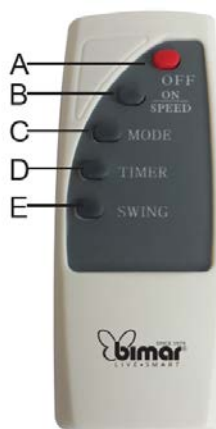

- A. Tasto "Off" spegnimento
- B. Tasto "On/Speed": accensione/velocità
- C. Tasto "Mode" (solo telecomando): normal, natural, sleep
- D. Tasto "Timer"
- E. Tasto "Swing": oscillazione dx/sx

USO

Prima di ogni utilizzo verificare che l'apparecchio sia in buono stato, che il cordone elettrico non sia danneggiato: se il cavo di alimentazione è danneggiato, esso deve essere sostituito dal costruttore o dal suo servizio assistenza tecnica o comunque da una persona con qualifica simile, in modo da prevenire ogni rischio.

Le funzioni del ventilatore possono essere azionate sia con la pulsantiera posta sul pannello comandi, che col telecomando. Il telecomando deve essere puntato nella direzione del pannello comandi, e prima ancora bisogna inserirvi le batterie (non incluse nella confezione); aprire lo sportello posteriore e inserire due batterie tipo "AAA" (1,5V) rispettando la polarità. Richiudere lo sportello).

Inserire la spina nella presa di corrente.

Ventilazione:

- 1) Per accendere il ventilatore, premere il tasto "ON-SPEED" del telecomando o del pannello comandi.
- 2) Per selezionare la velocità desiderata in modalità normale "NOR", premere ripetutamente il tasto "ON-SPEED": sul pannello comandi o del telecomando, si illuminerà la spia "NOR" e la spia corrispondente alla velocità selezionata (Low=minima, Med=media, Hig= massima).

Oscillazione orizzontale (destra-sinistra): si ottiene premendo l'apposito tasto "SWING" del telecomando o del pannello comandi (E). Per disattivare l'oscillazione, premere nuovamente il tasto "SWING".

Inclinazione verticale (alto-basso): si regola impugnando il corpo motore e dirigendolo delicatamente nella direzione desiderata-

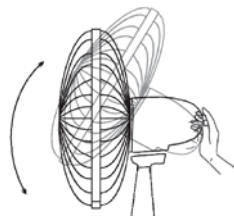

Timer (D): questa funzione consente di impostare il tempo di funzionamento, al termine del quale l'apparecchio si arresta automaticamente.

- Per impostare il tempo di funzionamento, premere ripetutamente il tasto "TIMER" del telecomando: ad ogni pressione del tasto varia il tempo impostato, e sul pannello comandi si illumina la spia luminosa corrispondente al tempo selezionato (0,5 ora - 1 ora - 2 ore - 4 ore): il tempo massimo è di 7ore e 30 minuti.
- Per disattivare il timer, spegnere l'apparecchio con il tasto "O-OFF".

Modalità (C), solo sul telecomando: il ventilatore può funzionare sia a velocità costante "NOR", che a due diverse velocità intermittenti: "Nat", la ventola funziona alternativamente alla massima e media velocità, e si spegne per qualche istante. "S/p" la ventola funziona alternativamente a velocità e intermittenze diverse da quella precedente. La selezione delle modalità, si esegue premendo l'apposito tasto "MODE" del telecomando: ad ogni pressione del tasto varia la modalità.

- Per spegnere il ventilatore, premere il tasto "OFF" presente sul telecomando o sul pannello comandi, poi disinserire la spina dalla presa di corrente.

Per lunghi periodi di inattività, togliere la spina dalla presa di corrente.

PULIZIA E MANUTENZIONE

Attenzione: prima di eseguire le normali operazioni di pulizia, togliere la spina dalla presa di corrente.

- Per la pulizia utilizzare un panno morbido, leggermente inumidito; non utilizzare prodotti abrasivi o corrosivi.
- Non immergere nessuna parte del ventilatore in acqua o altro liquido: nel caso dovesse succedere non immergere la mano nel liquido ma per prima cosa togliere la spina dalla presa di corrente. Asciugare con cura l'apparecchio e verificare che tutte le parti elettriche siano asciutte: in caso di dubbio rivolgersi a personale professionalmente qualificato.
- E' indispensabile mantenere i fori di aerazione del motore liberi da polvere e lanugine.
- Per periodi lunghi di inutilizzo, è necessario stivare il ventilatore al riparo da polvere e umidità; consigliamo di utilizzare l'imballaggio originale.
- Se si decide di non utilizzare più l'apparecchio, si raccomanda di renderlo inoperante tagliando il cavo di alimentazione (prima assicurarsi d'aver tolto la spina dalla presa di corrente), e di rendere innocue quelle parti che sono pericolose qualora utilizzate per gioco dai bambini (ad esempio l'elica).

BATTERIE

Rimuovere le batterie dall'apparecchio prima dello smaltimento. Non gettare le batterie nei rifiuti domestici. Lo smaltimento delle batterie deve avvenire negli appositi contenitori o negli specifici centri di raccolta. L'adeguata raccolta differenziata contribuisce ad evitare possibili effetti negativi sull'ambiente e sulla salute.

Per rimuovere le batterie, seguire le indicazioni delle istruzioni d'uso.



SMALTIMENTO

Ai sensi della direttiva 2012/19/UE sui rifiuti di apparecchiature elettriche ed elettroniche (RAEE) il simbolo del cassonetto barrato riportato sull'apparecchiatura o sulla sua confezione indica che il prodotto alla fine della propria vita utile deve essere raccolto separatamente dagli altri rifiuti. L'utente dovrà, pertanto, conferire l'apparecchiatura giunta a fine vita agli idonei centri di raccolta differenziata dei rifiuti elettrici ed elettronici. In alternativa alla gestione autonoma è possibile consegnare l'apparecchiatura che si desidera smaltire al rivenditore, al momento dell'acquisto di una nuova apparecchiatura di tipo equivalente. Presso i rivenditori di prodotti elettronici con superficie di vendita di almeno 400 m² è inoltre possibile consegnare gratuitamente senza obbligo di acquisto, i prodotti elettronici da smaltire con dimensioni inferiori a 25 cm. L'adeguata raccolta differenziata per l'avvio successivo dell'apparecchiatura

Dismessa al riciclaggio, al trattamento e allo smaltimento compatibile con il rispetto dell'ambiente contribuisce ad evitare possibili effetti negativi sull'ambiente e sulla salute e favorisce il reimpiego e/o riciclo dei materiali di cui è composta l'apparecchiatura, condizioni di massima sicurezza per l'ambiente.





Please read these instructions carefully before using the appliance, and instruct other persons using it, too, if necessary. Keep the manual handy for future use.

If when reading these instructions manual certain parts should be difficult to understand, or if there is any confusion, contact the company indicated on the last page before using the product.



This symbol indicates that the appliance is a class II appliance. This means the plug on the power cord is not earthed



This symbol highlights instructions and precautions for safe use. Warnings and appliance installation, use, cleaning and maintenance procedures may be updated slightly from those described in this manual; for further details, please consult the updated on-line manual at www.bimaritaly.it.

GENERAL NOTICES

- This device is intended for home use only, to ventilate internal rooms, and in the manner described in this manual: do not use it for any other purpose. Any other use is to be considered inappropriate and therefore dangerous. The manufacturer cannot be held responsible for eventual damage caused by inappropriate, improper or irresponsible use and/or for repairs made to the product by unauthorised personnel. This appliance is intended to be used in household and similar applications such as:
 - staff kitchen in shops, offices and other working environments;
 - farm houses
 - by clients in hotels, motels and other residential type environments
 - bed and breakfast type environments
- Do not touch the appliance with wet hands or feet.

- Do not insert any tool, or your fingers, into the grille protecting the blades.
- This appliance can be used by children aged from 8 years and above and persons with reduced physical, sensory or mental capabilities or lack of experience and knowledge if they have been given supervision or instruction concerning use of the appliance in a safe way and if they understand the hazards involved. Children shall not play with the appliance. Cleaning and user maintenance shall not be made by children without supervision.
- The appliance must be kept out of children's reach.
- Ensure that the fan is switched off from the supply mains before removing the guard.
- Attention: when using electric appliances, the basic safety precautions must always be observed to avoid risks of fire, electric shocks and physical injury.
- Do not use the appliance if it is not operating correctly or seems damaged; if in doubt, contact professionally qualified personnel.
- Always unplug the appliance before you assemble, disassemble or make adjustments to the appliance.
- Check that the fan does not come into contact with water or other liquids. If it is accidentally wet or immersed in a liquid, first disconnect the power supply by turning off the control panel switch, and only then remove the plug from the power socket. Dry both the plug and the power socket carefully

before reactivating the power socket. Reconnect the plug to the power socket and then use the appliance. If in doubt, call in qualified staff.

- Make sure that the appliance is working correctly: if not, turn the appliance off and have it checked by professionally qualified personnel.
- Do not move the appliance when it is operating.
- Unplug the appliance when not in use.
- Do not use the device at room temperatures above 40 °C.
- Do not move the appliance when it is in function.
- Do not leave the device exposed to the weather (sun, rain, etc.).
- Do not pull on the cord to disconnect the plug from the socket.
- If the electric cord is damaged, it has to be replaced by the supplier or an authorized service center or a professionally qualified, to avoid any risks.
- Do not use the appliance with a timer or a programmer or with a system that can switch on the appliance automatically, to avoid risk of fire, since a fire risk exists if the heater is covered or positioned incorrectly.
- In the event of a breakdown or poor operation, turn the fan heater off and ask for professionally qualified help: repairs made by unqualified persons can be dangerous and render void the warranty.

WARNINGS ABOUT BATTERIES

- **KEEP BATTERIES OUT OF THE REACH OF CHILDREN.** Swallowing can lead to chemical burns, perforation of soft tissue, and death. Severe burns can occur within 2 hours of ingestion. Seek medical attention immediately.
- Do not allow children to replace batteries.
- Always insert batteries correctly with regard to polarity (+ and -) marked on the battery and the equipment. Do not short-circuit batteries. Do not charge batteries.
- Do not force discharge batteries. Do not mix new and used batteries or batteries of different types or brands.
- Exhausted batteries should be immediately removed from equipment and properly disposed of. Do not heat batteries. Do not weld or solder directly to batteries.
- Do not dismantle batteries. Do not deform batteries.
- Do not dispose of batteries in fire.
- A lithium battery with a damaged container should not be exposed to water.
- 18 Do not encapsulate and/or modify batteries.
- Store unused batteries in their original packaging away from metal objects. If already unpacked, do not mix or jumble batteries.
- Remove batteries from equipment if it is not to be used for an extended period of time unless it is for emergency purposes.
- Clean the battery contacts and also those of the equipment prior to battery installation.
- In case of leak from batteries, avoid any contact with it; in case of contact, wash the affected part with water and seek medical attention.

INSTALLATION

- After removing the packing materials, check the integrity of the appliance; if you are unsure, do not use it and ask for qualified professional help. The packing materials (plastic bags, polystyrene foam, nails, etc.) must be kept out the reach of children because they are potential sources of danger. **Attention:** any stickers or advertising material applied to the grid removed before using the appliance. The manufacturer declines all responsibility in case this is not safe working practices will be respected.
- Before connecting the appliance, check that the voltage values shown on the data plate correspond to those of the electricity supply network. In the event of incompatibility between the electric outlet and the plug of the appliance, have the outlet replaced with another more suitable type by professionally qualified personnel, who will make sure that the section of the wires of the outlet is appropriate for the absorbed power of the product. In general, the use of adapters or extension cords is not recommended; if their use is indispensable, they must conform to existing safety standards and their current capacity (amperes) must not be less than the maximum of the appliance.
- The power socket must be easy to reach so the plug can be removed quickly in case of emergency.

- To not place the appliance near sinks or other container of liquids (minimum distance of 2 meters) to avoid the risk of it falling in.
- Do not place the appliance near an open flame, cooking or other heating appliance.
- Keep the fan far away from fabrics (curtains, etc.) or unstable materials that could obstruct the air intake grille; make sure that the front is free of unstable materials (dust, etc.).
- This device is NOT suitable to use it in an explosive environment (in the presence of flammable substances such as gas, vapor, mist or dust, in atmospheric conditions when, after ignition, the combustion is spread in the air).
- Do not place the wall fan into the room to avoid the back-flow of gases from the open flue of gas or other fuel-burning appliances (for duct and partition fans).
- Make sure that the electric cord is not touching rough, hot or moving surfaces and not twisted or wrapped around the appliance.

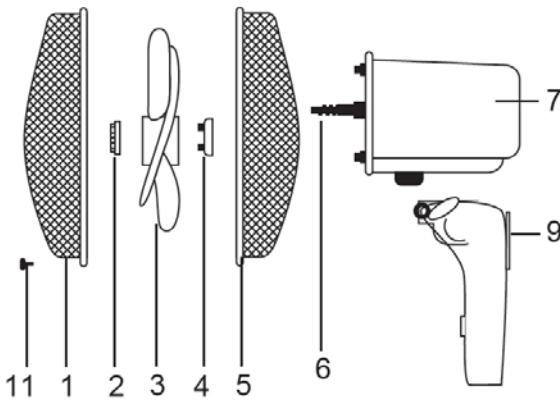

- 1) Front grille
- 2) Fan attachment ring nut
- 3) Fan
- 4) Grille attachment ring nut
- 5) Rear grille
- 6) Motor shaft
- 7) Body
- 8) Screws and plugs
- 9) Base
- 10) Mounting plate of the fan
- 11) Screw fix the grids
- 12) Mounting plate

Wall installation kit

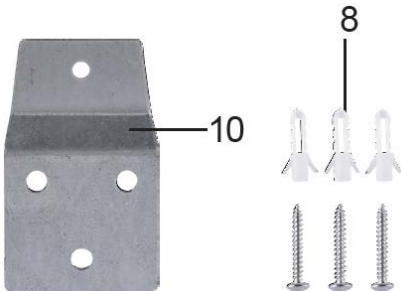

ASSEMBLY

Attention: always unplug the appliance before you assemble the appliance.

If in doubt, have the appliance checked or assembled by a qualified professional person.

Attention: the fan can be used only when completely and correctly assembled, that is complete with protection grids (rear and front).

For assembly, refer to below pictures.

Ventilator

1. Fasten the rear grid (5) to the motor casing, positioning the corresponding pins and holes, and lock using the appropriate ring nut (4).
2. Insert the fan (3) on the motor shaft (6) and lock with the appropriate ring nut (2) turning it tightly anti-clockwise.
3. Couple the front grid (1) with the rear grid (5) and lock with the plastic ring and ensure the fastening with the appropriate locking screw (11). Having done this, check that the protection grid is firmly coupled and fastened to the motor.

Wall installation

- The appliance must only be used if secured to a wall: the wall must be flat, smooth, very stable (as the appliance could tip over) and resistant.
- Position the appliance far from other sources of heat, inflammable materials (curtains, carpets, etc.), inflammable gases or explosive materials (spray cans).
- If the appliance is fitted to a wall, the same must be made of masonry and/ or of resistant material (not of wood or synthetic material); follow the indications below for installation:
 - The wall fan must be installed at least 2 m above the floor
 - Place the metal plate to the wall, make 3 holes in the wall, (before drilling holes is good to measure the distance between the slots above), insert the screw anchors into the holes, place the plate metal and tighten the screws as shown in Figure 2, Fix the fan on the wall's plate (10) making sure that the flap fits into the fixing plate (9) on the back of the fan.

Fig.1

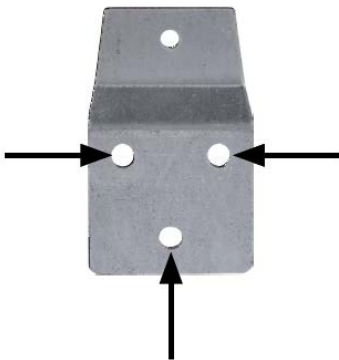

Fig.2

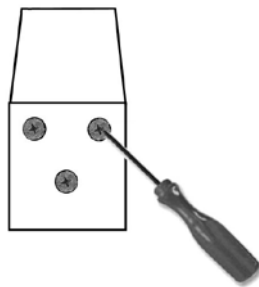
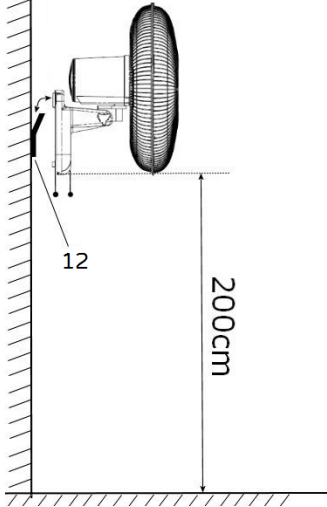

Fig.3

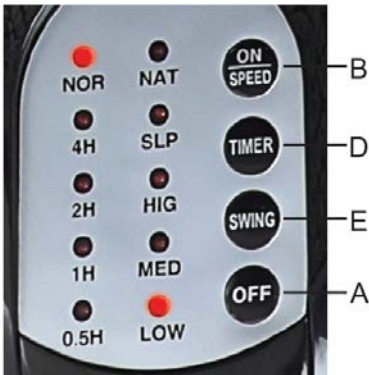

Fig.4



If fixed in a bathroom shall state that the heater is to be installed so that switches and other controls cannot be touched by a person in the bath or shower.

Control panel



Remote control

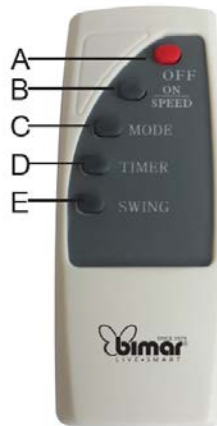

- A. "Off" button
- B. "On/Speed" button
- C. "Mode" (only on the remote control): normal, natural, sleep
- D. "Timer" button
- E. "Swing" button

- Warning: don't use wet hand touch the working machine and don't cover the wind outlet and inlet.
- Before each use, verify that the heater is in good condition and that the electrical cord is not damaged: in the case of doubt, ask for professionally qualified help.
- Make sure that the cable is correctly positioned and that it is not in contact with hot parts or sharp edges, nor wrapped around the device or twisted.
- The power socket must be easy to reach so the plug can be removed quickly in case of emergency.

Use

Attention: the fan can be used only when completely and correctly assembled, that is complete with its base.

Before each use, verify that the unit is in good condition, the electric cord is not damaged, if the power cord is damaged, it must be replaced by the manufacturer or a competent qualified electrician or a person with similar qualifications, in order to avoid any risk.

The fan's functions can be controlled either with the keypad located on the control panel or with the remote control.

Remote control is supplied without batteries; before use remote control open the batteries holder placed on the back of remote control and insert 2 batteries LR03 1,5V AAA. To remove batteries, open the batteries holder placed on the back of the remote control, by sliding the cover to the outwards.

Insert the plug in the socket.

Ventilation:

- 1) To turn the fan on, press the "ON/SPEED" key on the remote control or the control panel.
- 2) To select the desired speed in normal mode "NOR", repeatedly press the "ON-SPEED" key: on the control panel shows the selected speed (Low=minimum, Med=medium, Hig=maximum) and "NOR".

Horizontal oscillation (right-left): this is controlled by the "SWING" key on the remote control or the pushbutton panel (E). To eliminate this motion, press the "SWING" key again.

Vertical inclination (high-low): it is regulated by gripping the motor body and orienting it in the direction desired.

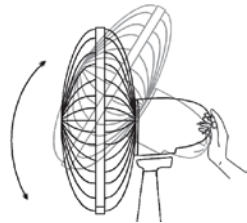

Timer: this function allows setting the operating time and the fan will automatically stop at the end.

- To set the operating time, repeatedly press the “TIMER” key on the remote control: every time the key is pressed, the time set is changed and the indicator light on the control panel lights corresponding to the time selected (0.5 hour, 1 hour, 2 hours, 4 hours, ecc...): the maximum time is 7,5 hours. To eliminate this motion, press the “OFF” key again.

Mode: the fan can work at a constant speed “*NOR*” or with two different intermittent speeds: In “*Nat*” mode, the fan alternates between the maximum and minimum speed and turns-off for several seconds. In “*Sleep*” mode, the fan alternates with speeds and interruptions different from the preceding. The mode is selected by pressing the “MODE” key on the remote control.

To turn the fan off, press the “OFF” key on the remote control or control panel, then remove the plug from the socket.

When not in use for long periods, the plug must always be removed from the socket.

CLEANING AND MAINTENANCE

Attention: before normal cleaning, remove the plug from the socket.

- Ensure that the fan is switched off from the supply mains before removing the guard (12).
- Clean the body with soft, slightly damp, cloth; do not use abrasive or corrosive products.
- Do not immerse any part of the fan in water or other liquid: if this should happen, do not put your hand in the liquid, but first remove the plug from the socket. Carefully dry the appliance and make sure that all the electrical parts are dry: in the case of doubt, ask for professionally qualified help.
- It is essential that the motor’s air holes be kept from dust and lint.
- If the fan will not be used for long periods, it must be protected from dust and humidity; we recommend storing it in its original packaging.
- Should you decide not to use the appliance any more, we recommend making it inoperative by cutting the power cord (after making sure you have disconnected the plug from the socket) and make dangerous parts harmless if children are allowed to play with them (such as the blade).

BATTERIES - Remove the batteries from the appliance before its disposal. Do not dispose the batteries with domestic waste. The batteries must be disposed of in the appropriate containers or in the specific collecting centre. Suitable segregated collection helps prevent damage to the environment and to human health. To remove batteries, refer to Instructions for use.



DISPOSAL

Pursuant to Directive 2012/19/EU on waste electrical and electronic equipment (WEEE), the crossed bin symbol on the appliance or its packaging indicates that the appliance must be disposed of separately from other waste at the end of its useful life. The user must therefore take the appliance to an appropriate recycling centre for electrical and electronic equipment. Alternatively, instead of handling the disposal, the user can hand over the appliance to the retailer when a new, equivalent one is purchased. The user can hand over electronic products measuring less than 25 cm to retailers of electronic products having a sales area of at least 400 m² free of charge and with no obligation to buy. Appropriate separate collection for the subsequent procedure for the decommissioned appliance for recycling, which includes treatment and environmentally friendly disposal helps prevent adverse effects on the environment and health and promotes reusing and/or recycling materials that the appliance consists of.





Dieses Symbol fordert Sie auf, diese Anleitung vor dem Gebrauch des Geräts zu lesen und bei Bedarf auch andere Personen darüber zu informieren. Bewahren Sie diese Anleitung zum späteren Nachschlagen und während der gesamten Lebensdauer des Geräts auf. Sollten Teile dieser Anleitung schwer verständlich sein oder wenn Sie Zweifel haben, kontaktieren Sie bitte das Unternehmen unter der auf der letzten Seite genannten Adresse, bevor Sie das Produkt benutzen.



Dieses Symbol zeigt die elektrische Isolationsklasse II an. Deshalb ist der Stecker des Kabels ohne Erdungspol.



Dieses Symbol hebt Anweisungen und Warnhinweise für den sicheren Gebrauch hervor. Warnhinweise, Installation, Gebrauch, Reinigung und Wartung können geringfügig von diesem Handbuch abweichen; für weitere Details gehen Sie bitte auf die Webseite www.bimaritaly.it und konsultieren Sie das aktualisierte Online-Handbuch.

ALLGEMEINE HINWEISE

- Dieses Gerät ist ausschließlich für den Gebrauch im Haushalt zum Ventilieren der Räume bestimmt und darf nur in der in dieser Bedienungsanleitung beschriebenen Weise gebraucht werden: Verwenden Sie es zu keinem anderen Zweck. Jede andere Anwendung wird als unsachgemäß und deshalb gefährlich betrachtet. Wir übernehmen keine Haftung für Schäden, welche durch unsachgemäße Behandlung entstanden sind und/oder für Reparaturen, die nicht von Fachpersonal gemacht sind.

Das Gerät soll in den Haushalt und ähnliche Anwendungen verwendet werden, wie:

- Personalküche in Geschäften, Büros und anderen Arbeitsumgebungen;
- Bauernhäuser
- Von Kunden in Hotels, Motels und anderen Wohntyp Umgebungen
- Übernachtung mit Frühstück Typ Umgebungen

- Benutzen Sie das Gerät nicht, wenn es nicht einwandfrei funktioniert oder beschädigt zu sein scheint. Im Zweifelsfall wenden Sie sich an eine Fachkraft.
- Kinder unter 8 Jahren, Personen mit eingeschränkten körperlichen, sensorischen oder geistigen Fähigkeiten sowie Personen ohne entsprechende Erfahrung oder Kenntnisse dürfen dieses Gerät nur unter Aufsicht oder nach Erhalt aller Anweisungen für die sichere Verwendung des Gerätes sowie Auskunft über die damit verbundenen Gefahren benutzen. Kinder sollten beaufsichtigt werden, um sicherzustellen, dass sie nicht mit dem Gerät spielen. Vom Anwender durchzuführende Reinigungs- und Wartungsarbeiten dürfen nicht von Kindern ohne Aufsicht durchgeführt werden.
- Bewahren Sie das Gerät außer Reichweite von Kindern auf.
- Achtung: Beim Umgang mit Elektrogeräten immer die grundsätzlichen Sicherheitsmaßnahmen beachten. Damit vermeiden Sie Brandgefahr sowie die Gefahr von Stromschlägen und Körperverletzungen.
- Das Gerät niemals mit nassen oder feuchten Händen oder Füßen berühren.
- Keinesfalls ein Werkzeug oder die Finger durch das Schutzgitter des Flügelrads einführen.
- Verwenden Sie das Gerät nicht bei Umgebungstemperaturen über 40°C.
- Setzen Sie das Gerät nicht der Witterung (direkte Sonneneinstrahlung, Regen usw.) aus.

- Ziehen Sie nicht am Kabel, um den Netzstecker aus der Steckdose zu ziehen.
- Stellen Sie das Gerät nicht um während des Gebrauches.
- Gestatten Sie nicht, dass Kinder oder geistig behinderte Personen das Gerät ohne Aufsicht verwenden.
- Eine beschädigte Anschlussleitung muss von dem Lieferanten, von einem Kundendienst oder von einem Fachmann ausgewechselt werden.
- Stellen Sie sicher, dass der Lüfter von der Stromversorgung getrennt ist, bevor das Schutzschild zu entfernen.
- Vergewissern Sie sich, dass der Wandventilator nicht mit Wasser oder anderen Flüssigkeiten in Berührung kommt. Sollte es versehentlich nass oder in eine Flüssigkeit getaucht werden, deaktivieren Sie zuerst die Steckdose, indem Sie den Schalter am Sicherungskasten ausschalten, und ziehen Sie erst dann den Stecker aus der Steckdose. Trocknen Sie sowohl den Stecker als auch die Steckdose sorgfältig und schalten Sie erst danach den Strom wieder ein. Stecken Sie den Stecker wieder in die Steckdose und verwenden Sie das Gerät. Wenden Sie sich im Zweifelsfall an qualifiziertes Fachpersonal.
- Um Feuergefahr zu umgehen, benutzen Sie das Gerät nicht mit einer Zeitschaltuhr, einem Programmierungssystem oder mit einem System, Zum Vermeiden von Brandgefahr, falls das Gerät abgedeckt ist oder nicht ordnungsgemäß positioniert ist.
- Schalten Sie das Gerät bei einem Defekt oder einer Störung ab und lassen Sie dasselbe von einer Fachkraft kontrollieren.

HINWEISE FÜR DIE BATTERIEN:

- BATTERIEN AUSSER DER REICHWEITE VON KINDERN AUFBEWAHREN. Bei Verschlucken können diese zu chemischen Verbrennungen führen, Weichteile durchstechen oder zum Tode führen. Es können innerhalb von 2 Stunden nach dem Verschlucken schwere Verbrennungen auftreten. Sofort einen Arzt aufsuchen.
- Kinder dürfen keine Batterien austauschen.
- Die Batterien richtig einsetzen und dabei auf die Polaritäten (+ und -) achten, die an den Batterien und dem Gerät angegeben sind. Keinen Kurzschluss an den Batterien auslösen. Die Batterien nicht wiederaufladen.
- Das Entladen der Batterien nicht erzwingen. Nicht gleichzeitig neue und gebrauchte Batterien oder Batterien unterschiedlicher Art oder von verschiedenen Herstellern verwenden.
- Entladene Batterien müssen sofort aus dem Gerät genommen werden und entsprechend den geltenden Gesetzen entsorgt werden.
- Batterien nicht aufheizen und keinen Wärmequellen aussetzen.
- Batterien nicht direkt verschweißen. Batterien nicht demontieren. Batterien nicht verformen. Batterien nicht ins Feuer werfen und dort entsorgen.
- Nicht mit Wasser oder Feuchtigkeit in Kontakt bringen, vor allem, falls der Batteriebehälter beschädigt werden sollte. Batterien nicht verkapseln oder verändern.
- Unbenutzte Batterien in ihrer Originalverpackung, weit entfernt von Metallgegenständen, aufbewahren. Falls sie schon aus der Verpackung genommen wurden, die Batterien nicht vermischen.
- Falls das Gerät über einen längeren Zeitraum nicht verwendet wird, die Batterien herausnehmen.
- Die Kontakte von Batterie und Gerät reinigen, bevor die Batterien eingelegt werden.
- Falls die Batterien lecken, den Kontakt mit dem ausgetretenen Material vermeiden; bei Kontakt mit Wasser abspülen und einen Arzt konsultieren.

INSTALLATION

- Prüfen Sie nach dem Auspacken, ob das Gerät unversehrt ist; benutzen Sie im Zweifelsfall auf keinen Fall das Gerät und wenden Sie sich an eine Fachkraft. Lassen Sie das Verpackungsmaterial (Kunststoffbeutel, PS- Hartschaum, Nägel usw.) nicht in Reichweite von Kindern. Es stellt eine Gefahrenquelle für Kinder dar. **Achtung:** jeder Aufkleber oder jedes Publizitätsmaterial auf der Vorderes Schutzgitter soll vor dem Gebrauch des Gerätes entfernt werden.
- Kontrollieren Sie, ob die Netzspannung mit der auf dem Gerät vermerkten Spannung übereinstimmt bevor Sie den Stecker in die Steckdose stecken. Im Fall einer Unvereinbarkeit zwischen dem Stecker und der Steckdose, lassen Sie die Anschlussleitung von einem Fachmann auswechseln, der sich vergewissern wird, dass die Netzspannung mit der der Anschlussleitung übereinstimmt. Im Allgemeinen ist es

abgeraten Verlängerungsschnur oder Adapter zu benutzen. Falls es jedoch unbedingt notwendig wäre, diese zu benutzen, vergewissern Sie sich, dass diese den geltenden Sicherheitsvorschriften entsprechen, und dass deren Stromstärke nicht niedriger ist, als die maximale Stromstärke des Gerätes.

- Stellen Sie das Gerät nicht zu nahe an Waschbecken oder Flüssigkeitsbehältern auf (Mindestabstand 2 Meter), um zu verhindern, dass es in sie hinein fallen kann.
- Die Steckdose muss leicht zugänglich sein: Damit kann der Stecker im Bedarfsfall problemlos aus der Steckdose gezogen werden.
- Stellen Sie den Ventilator entfernt von Vorhängen u.ä. auf, um zu verhindern, dass das Schutzgitter auf der Saugseite verdeckt wird. Vergewissern Sie sich auch, dass der vordere Teil sauber ist (Staub usw.).
- Das Gerät darf nicht in Räumen benutzt werden, wo sich entzündliche Dämpfe oder explosive Pulvern freisetzen könnten. Nicht in entzündlicher oder explosiver Umgebung einsetzen!
- Stellen Sie sicher, dass das Netzkabel nicht über scharfe Kanten oder heiße oder bewegliche Teile verläuft. Es darf auch nicht um das Gerät gewickelt bzw. aufgewickelt sein.

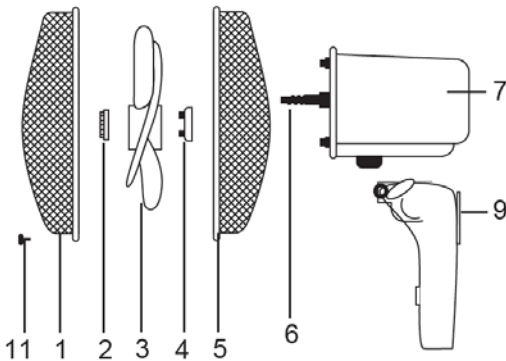

- 1) Vorderes Schutzgitter
- 2) Hinterer Transportgriff
- 3) Flügelrad
- 4) Arretierring des Schutzgitters
- 5) Hinteres Schutzgitter
- 6) Motorwelle
- 7) Motorgehäuse
- 8) Schrauben und Dübel
- 9) Wand-Befestigungsplatte, Wandventilator
- 10) Wand-Befestigungsplatte
- 11) Schrauben

Wandinstallations-Kit

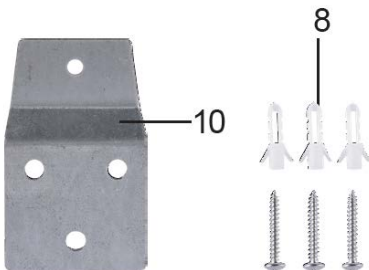

MONTAGE

Achtung: der Ventilator kann ausschließlich bei vollständiger und ordnungsgemäßer Montage mit Halterung und Schutzgitter. Im Zweifelsfall lassen Sie bitte diese Arbeit von qualifizierten Fachkräften kontrollieren oder durchführen. Für die Montage verweisen wir auf Abb. 1.

Ventilator

1. Das Rückgitter (5) am Motorgehäuse befestigen, dabei so positionieren, dass Stifte und Löcher fluchten und durch die entsprechende Nutmutter (4) feststellen.
2. Das Gebläse (3) auf die Motorwelle (6) stecken und durch die entsprechende Nutmutter (2) feststellen, dabei gegen den Uhrzeigersinn festschrauben.
3. Vordergitter (1) und Rückgitter (5) miteinander verbinden und mit dem Kunststoffring feststellen. Die Befestigung mit der entsprechenden Schraube /Gegenmutter (11) sichern. Am Ende des Vorgangs stellen Sie bitte sicher, dass die Schutzgitter fest miteinander verbunden und am Motor befestigt sind.

Wandmontage

- Stellen Sie den Wandlüfter nicht in der Nähe von anderen Wärmequellen, entzündbaren Stoffen (Vorhänge, Tapeten usw.), von feuergefährlichem Gas oder explosionsgefährdetem Material (Sprühdosen usw).
- Der Wandlüfter muss für den Betrieb an der Wand befestigt werden. Die Wand muss eben, glatt, stabil (damit sie das Gewicht des Geräts tragen kann) und wärmebeständig sein. Das Gerät muss entfernt von Wärmequellen angeordnet werden. - Das Gerät muss entfernt von Badewannen und Duschen angebracht werden, damit es nicht von Spritzwasser oder Dampf getroffen werden kann.
- Bei der Wandmontage muss die Wand, an der das Gerät befestigt wird, aus Mauerwerk und/oder hitzebeständigem Material (also nicht aus Holz oder leicht überhitzbarem Kunststoff) bestehen. Zur Montage beachten Sie bitte folgende Hinweise.
- Das Gerät Heizgerät muss mindestens 2 m über dem Boden installiert werden (Abb. 3
- Setzen Sie die Metallplatte an der Wand, Bohrer 3 Löcher in die Wand, (vor Bohrungen ist gut, um den Abstand zwischen den Schlitzten oben messen), setzen Sie die Dübel in die Löcher wird die Platte Metall und ziehen Sie die Schrauben wie in Abbildung 2 dargestellt, Den Ventilator in die Befestigungsplatte einführen (10) und dabei die Zunge in die Befestigungsplatte (9) an der Rückseite des Ventilators einführen.

Abb.1



Abb.2



Abb.3

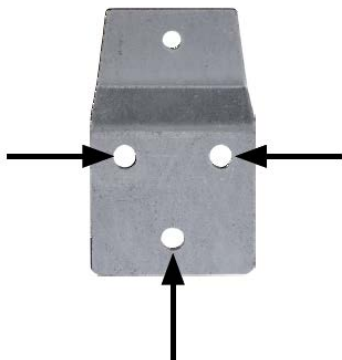

Abb.4

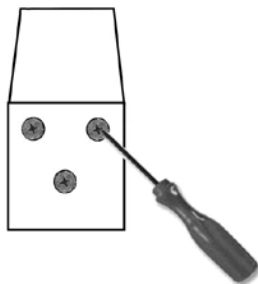
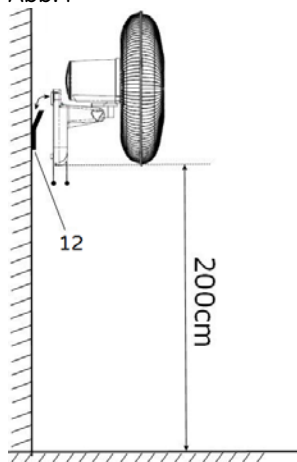

Das Gerät muss entfernt von Badewannen und Duschen angebracht werden, damit es nicht von Spritzwasser oder Dampf getroffen werden kann. Das Gerät Heizgerät muss mindestens 2 m über dem Boden installiert werden.

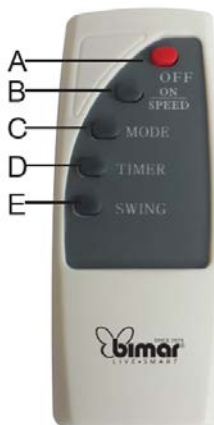
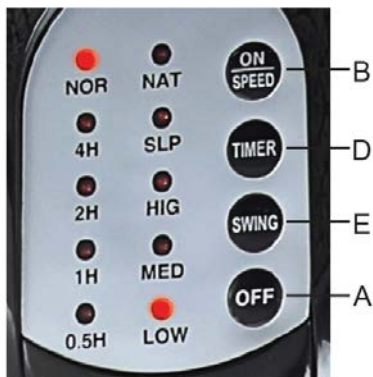

- A. Off Drucktasten
- B. On/Speed Drucktasten
- C. Mode Drucktasten
- D. Timer Drucktasten
- E. Swing Drucktasten

GEBRAUCH

Sie können die Funktionen des Ventilators sowohl mit dem Bedienfeld als auch mit der Fernbedienung wählen. Vor Gebrauch müssen Sie die Batterien in die Fernbedienung einsetzen. Öffnen Sie hierzu die Klappe auf der Rückseite, setzen Sie zwei Batterie vom Type (AAA).

Stecken Sie den Netzstecker in die Netzsteckdose.

Ventilation:

- 1) Drücken Sie die Taste "ON/SPEED" der Fernbedienung oder des Bedienfelds, um den Ventilator einzuschalten. Der Ventilator schaltet sich mit der niedrigsten Geschwindigkeit ein.
- 2) Für die Wahl der gewünschten Geschwindigkeit müssen Sie wiederholt die Taste "SPEED" drücken: Auf dem Bedienfeld leuchtet die der gewählten Geschwindigkeit entsprechende Kontrolllampe auf (Lo=langsame, Med=mittlere oder Hig=maximale Geschwindigkeit) und „NOR“.

Waagrechte Schwenkbewegung (rechts-links): Zum Aktivieren der Schwenkbewegung müssen Sie die Taste "SWING" auf der Fernbedienung oder dem Bedienfeld drücken. Zum Stoppen der Bewegung drücken Sie erneut die Taste "SWING" (die zugehörige Kontrolllampe erlischt dann wieder).

Senkrechte Neigung (oben-unten): Neigen Sie das Motorgehäuse mit den Händen in die gewünschte Richtung.

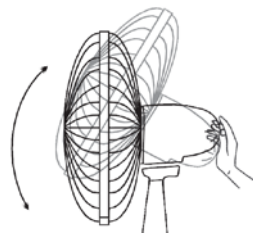

Timer: Mit dieser Funktion können Sie die Betriebsdauer einstellen, nach deren Ablauf das Gerät automatisch ausgeschaltet wird.

- Zum Einstellen der Betriebsdauer drücken Sie die Taste "TIMER" der Fernbedienung.
- Bedienfelds: Die eingestellte Zeit ändert sich mit jedem Drücken dem Bedienfeld leuchtet die der gewählten Zeit entsprechende Kontrolllampe auf (0,5 Stunde - 1 Stunde - 2- 4 Stunde, Stunden,...): Es kann eine Zeit von maximal 7,30 Stunden eingestellt werden.

Betriebsart: Der Ventilator kann sowohl mit konstanter Geschwindigkeit als auch mit zwei verschiedenen, intermittierenden Geschwindigkeiten funktionieren: "SLP": Der Ventilator läuft abwechselnd mit der maximalen und der mittleren Geschwindigkeit und schaltet sich für kurze Zeit aus. "Sleep": Der Ventilator läuft abwechselnd mit von den vorherigen verschiedenen Geschwindigkeiten und Pausenzeiten. Für die Wahl der Betriebsart drücken Sie die Taste "MODE" der Fernbedienung oder des Bedienfelds: Die Betriebsart wechselt bei jeder Betätigung die entsprechende Kontrolllampe ("SLP" oder "Sleep") leuchtet auf.

Zum Ausschalten des Ventilators müssen Sie die Taste "0/OFF" der Fernbedienung oder des Bedienfelds drücken und den Netzstecker aus der Netzsteckdose ziehen.

Bei längerem Gerätestillstand den Stecker aus der Steckdose ziehen.

REINIGUNG UND PFLEGE

Achtung: ziehen Sie den Netzstecker aus der Netzsteckdose, bevor Sie das Gerät reinigen.

- Verwenden Sie zum Reinigen ein weiches, leicht feuchtes Tuch. Verwenden Sie keine scheuernden oder aggressiven Reinigungsmittel.
- Kein Teil des Ventilators darf in Wasser oder andere Flüssigkeiten eingetaucht werden: Sollte dies geschehen, keinesfalls die Hand in die Flüssigkeit tauchen, sondern als Erstes den Netzstecker aus der Netzsteckdose ziehen. Trocknen Sie das Gerät sorgfältig und vergewissern Sie sich, dass alle elektrischen Teile trocken sind: Wenden Sie sich im Zweifelsfall an einen Fachmann.
- Die Lüftungsöffnungen des Motors müssen unbedingt frei von Staub und sonstigen Verunreinigungen gehalten werden.
- Wenn Sie den Ventilator längere Zeit nicht verwenden wollen, müssen Sie ihn geschützt vor Staub und Feuchtigkeit aufbewahren. Wir empfehlen Ihnen, hierzu die Originalverpackung zu verwenden.

- Wenn Sie vorhaben, das Gerät nicht mehr zu verwenden, sollten Sie es unbrauchbar machen, indem Sie das Netzkabel abschneiden. Vergewissern Sie sich vorher, dass Sie den Netzstecker aus der Netzsteckdose gezogen haben! Außerdem sollten Sie dafür Sorge tragen, dass die gefährlichen Teile (wie z.B. das Flügelrad) keine Verletzungen verursachen können, wenn Sie von Kindern zum Spielen verwendet werden.

BATTERIEN - Die Batterien vor der Entsorgung aus dem Gerät nehmen. Die Batterien nicht in den Hausmüll werfen. Die Batterien müssen in dafür vorgesehenen Behältern oder Sammelzentren entsorgt werden. Die richtige Entsorgung trägt dazu bei, mögliche negative Auswirkungen auf Umwelt und Gesundheit zu vermeiden. Um die Batterien herauszunehmen, den Anleitungen Folge leisten.



ENTSORGUNG

Gemäß der Richtlinie 2012/19/EU über Elektro- und ElektronikAltgeräte (WEEE) weist das Symbol der durchgestrichenen Mülltonne auf dem Gerät oder seiner Verpackung darauf hin, dass das Produkt am Ende seiner Nutzungsdauer getrennt von anderen Abfällen gesammelt werden muss. Aus diesem Grund muss der Benutzer das Gerät am Ende seiner Lebensdauer den entsprechenden Sammelstellen für Elektro- und Elektronikaltgeräte übergeben. Alternativ zur selbstständigen Handhabung können Sie die Geräte, die Sie entsorgen möchten, beim Kauf eines neuen äquivalenten Gerätetyps an den Einzelhändler liefern. Bei Elektronikhändlern mit einer Verkaufsfläche von mindestens 400 m² ist es auch möglich, Elektronikprodukte mit einer Größe von weniger als 25 cm kostenlos und ohne Abnahmeverpflichtung zu liefern. Die sachgemäße getrennte Sammlung für die spätere Zuführung der stillgelegten Geräte zur umweltgerechten Wiederverwertung, Behandlung und Entsorgung trägt dazu bei, mögliche negative Auswirkungen auf die Umwelt und die Gesundheit zu vermeiden und die Wiederverwendung und / oder das Recycling Materialien, aus denen die Ausrüstung besteht zu fördern, was maximale Sicherheitsbedingungen für die Umwelt gewährleistet.





Nous vous prions de lire attentivement ces instructions avant d'utiliser l'appareil et de les divulguer à toutes les personnes qui pourraient en avoir besoin. Gardez-les à portée de main. Si à la lecture de ce manuel d'instruction certaines parties étaient difficile à comprendre ou si vous aviez des doutes, veuillez contacter la société à l'adresse indiquée avant d'utiliser le produit.



Ce symbole indique que l'appareil est de la classe II, pour qui le cordon d'alimentation est dépourvue de pôle à la terre.



Ce symbole met en évidence le mode d'emploi et les instructions pour une utilisation en toute sécurité. Les sections Précautions d'utilisation, Installation, Utilisation, Nettoyage et entretien de l'appareil peuvent subir de légères modifications par rapport à la présente notice; pour des informations complémentaires, nous vous conseillons de vous connecter au site www.bimaritaly.it, pour consulter les mises à jour des instructions en ligne.

AVERTISSEMENTS GÉNÉRAUX

- Cet appareil est destiné exclusivement à l'emploi domestique pour la ventilation des pièces et conformément aux modalités indiquées dans le présent manuel: ne l'utilisez pour aucune autre destination. Tout autre usage est considéré comme inopportun et donc dangereux. Aucune responsabilité ne peut être engagée pour des détériorations dues à une utilisation inappropriée ou non conforme au mode d'emploi et/ou pour des réparations faites par du personnel non autorisé.

Cet appareil est destiné à être utilisé dans des applications domestiques et analogues telles que:

- les coins cuisines réservés au personnel des magasins, bureaux et autres environnements professionnels;
 - les fermes;
 - l'utilisation par les clients des hôtels, motels et autres environnements à caractère résidentiel;
 - les environnements de type chambres d'hôtes.
- Ne touchez pas l'appareil les pieds ou les mains mouillés.

- N'introduisez aucun outil ni les doigts entre les mailles de la grille de protection de l'hélice.
- N'utilisez pas l'appareil à une température ambiante supérieure à 40°C.
- Ne laissez pas l'appareil exposé aux agents atmosphériques (soleil, pluie, etc.).
- Ce produit ne peut être utilisé par des enfants de moins de 8 ans ou par des personnes possédant des capacités physiques, sensorielles ou mentales réduites, sans expérience ni connaissances suffisantes, à moins qu'elles ne se trouvent sous la surveillance de quelqu'un ou qu'elles aient reçu les instructions nécessaires relatives à l'utilisation en toute sécurité de l'appareil et à leur compréhension. Les enfants ne doivent en aucun cas jouer avec l'appareil. Le nettoyage et l'entretien à la charge de l'utilisateur ne doivent pas être effectués par des enfants sans surveillance.
- Tenir hors de portée des enfants.
- Attention: pendant l'emploi d'appareils électriques, les consignes de sécurité doivent toujours être respectées afin d'éviter tout risque de feu, électrocution ou blessure.
- N'utilisez pas l'appareil s'il ne fonctionne pas correctement ou semble endommagé; en cas de doute, adressez-vous à un technicien spécialisé.
- Ne tirez pas sur le câble pour déplacer l'appareil.
- Ne déplacez pas le l'appareil quand il est en fonctionnement.
- Ne tirez pas sur le câble d'alimentation ou sur l'appareil lui-même pour débrancher la fiche de la prise de courant.
- Si le câble est endommagé, il doit être obligatoirement remplacé par un service qualifié compétent ou par une personne qualifiée.

- Assurez-vous que le ventilateur est débranché de l'alimentation électrique avant de retirer le bouclier de protection.
- Contrôlez que le appareil soufflant n'est pas en contact avec l'eau ou tout autre liquide. Si, par mégarde, l'appareil se mouille ou tombe dans un liquide, désactivez en premier lieu la prise de courant en éteignant l'interrupteur du tableau électrique, puis retirez la fiche de la prise de courant. Essayez avec soin aussi bien la fiche que la prise de courant, puis rallumez le courant. Enfoncez de nouveau la fiche dans la prise de courant, puis utilisez l'appareil. En cas de doute, adressez-vous à un professionnel qualifié.
- N'utilisez pas l'appareil avec une minuterie ou un programmateur ou avec un système qui peut mettre l'appareil en marche automatiquement, pour éviter tout risque d'incendie si l'appareil est couvert ou situé en position non appropriée.
- En cas de panne ou de mauvais fonctionnement, éteindre l'appareil et le faire contrôler par un personnel qualifié professionnellement.

MISES EN GARDE POUR LES PILES :

- GARDER LES PILES HORS DE LA PORTÉE DES ENFANTS. L'ingestion peut provoquer des brûlures chimiques, une perforation des tissus mous et la mort. Des brûlures graves peuvent survenir dans les 2 heures suivant l'ingestion. Consulter un médecin immédiatement.
- Ne pas laisser les enfants remplacer les piles.
- Insérer correctement les piles respectant la polarité (+ et -) indiquée sur les piles et sur l'appareil.
- Les piles ne doivent pas être court-circuitées. Ne pas charger les piles. Ne pas forcer les piles à se décharger. Ne pas utiliser simultanément de piles neuves et usagées, ni de piles de types ou de fabricants différents.
- Les piles usagées doivent immédiatement être enlevées de l'appareil et jetées dans le respect des lois en vigueur.
- Ne pas chauffer les piles et ne pas les exposer à la chaleur.
- Non jamais souder directement les piles. Ne pas démonter les piles. Ne pas déformer les piles. Ne pas jeter les piles au feu.

- Ne pas mettre en contact de l'eau ou de l'humidité, en particulier au cas où le boîtier de la pile serait endommagé. Ne pas capsuler ou modifier les piles.
- Ranger les piles non utilisées dans leur emballage d'origine, à l'écart des objets métalliques. Si elles ont été déjà retirées de l'emballage, ne pas mélanger les piles.
- Si l'on ne souhaite utiliser l'appareil pendant une longue période, retirer les piles.
- Nettoyer les contacts des piles et ceux de l'appareil avant d'insérer les piles.
- En cas de fuites des piles, éviter tout contact avec le matériau qui fuit ; en cas de contact, rincer la partie affectée avec de l'eau et consulter un médecin.

INSTALLATION

- Après avoir enlevé l'emballage, s'assurer de l'intégrité de l'appareil; en cas de doute, ne pas l'utiliser et s'adresser à un personnel qualifié professionnellement. On ne doit pas laisser les éléments d'emballage (sachets en matière plastique, polystyrène expansé, clous, etc...) à portée de main des enfants étant donné que ce sont des sources de danger potentielles. **Attention** : les autocollants publicitaires et autres films sur grid, doivent être retirés avant d'utiliser l'appareil.
- Avant d'utiliser l'appareil, vérifiez que la tension du réseau correspond bien à celle indiquée sur la plaque signalétique de l'appareil. En cas d'incompatibilité entre la prise et la fiche de l'appareil, faites remplacer le cordon d'alimentation par un service qualifié compétent qui devra s'assurer que la tension du cordon correspond à la tension du réseau électrique. En général l'utilisation d'adaptateurs ou de rallonges est déconseillée; cependant, s'il s'avère indispensable d'en utiliser, ils doivent être conformes aux normes de sécurité en vigueur et leur ampérage ne peut pas être inférieur au maximum de l'appareil.
- Avant chaque utilisation, vérifiez si l'appareil est en bon état, si le cordon électrique n'est pas endommagé: en cas de doute, il faut s'adresser au personnel qualifié professionnellement.
- Cet appareil N'est PAS conçu pour fonctionner en milieux à atmosphères explosives (en présence de substances inflammables sous forme de gaz, vapeur, brouillard ou poussière, en conditions atmosphériques où, après l'allumage, la combustion se propage dans l'air).
- La prise secteur doit être facile d'accès afin de pouvoir débrancher facilement l'appareil en cas d'urgence.
- Ne pas placer l'appareil à proximité de lavabos ou de récipients contenant des liquides (distance minimum 2 mètres) afin d'éviter qu'il risque de tomber dedans.
- Placer le ventilateur éloigné de tissus (rideaux, etc.) ou de matériaux volatiles susceptibles de boucher la grille d'aspiration ; vérifier que la partie antérieure aussi est libre de matériaux volatiles (poussière, etc.).

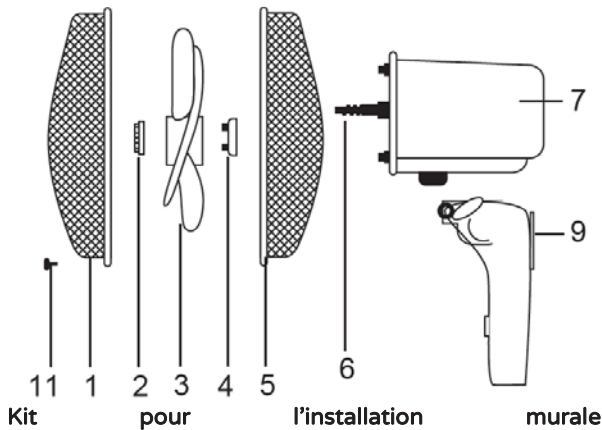

- 1) Grille antérieure.
- 2) Bague de fixation du rotor
- 3) Rotor du ventilateur
- 4) Vis à anneau en plastique
- 5) Grille postérieure
- 6) Arbre moteur
- 7) Corps
- 8) Vis et chevilles
- 9) Plaque de montage
- 10) Vis
- 11) Plaque de montage

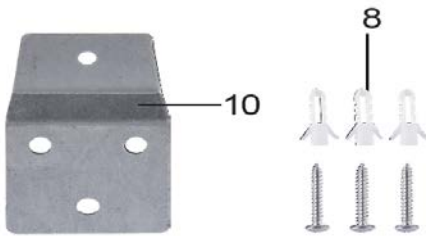

ASSEMBLAGE

Attention: le ventilateur ne peut être utilisé que s'il est entièrement et correctement assemblé, avec sa base, son support et sa grille de protection. En cas de doute, faites contrôler ou effectuer l'opération par du personnel qualifié. Pour l'assemblage, reportez-vous à la Fig. 1.

- 1) Fixez la grille à l'arrière (5) du carter du moteur en la positionnant de manière à ce que les chevilles et les trous correspondent et bloquez-la avec l'écrou prévu à cet effet (4).
- 2) Placez le ventilateur (3) sur le vilebrequin (6) et bloquez-le avec l'écrou prévu à cet effet (2) en le vissant fortement dans le sens contraire des aiguilles d'une montre.
- 3) Unissez la grille avant (1) à la grille arrière (5) en les bloquant avec une bague en plastique, et fixez le tout à l'aide de la vis avec écrou prévue à cet effet (11). À la fin de l'opération, assurez-vous que la grille de protection est solidement unie et fixée au moteur.

Installation murale

- Placer le Ventilateur loin des autres sources de chaleur, loin des matériaux inflammables (rideaux, tapisseries, etc.), des gaz inflammables ou d'une matière explosive (petites bouteilles spray) et des matériaux qui peuvent se déformer avec la chaleur.

- Il faut employer le radiateur soufflant uniquement s'il est fixé au mur, dont la superficie doit être plate et sans aspérité et bien stable (car l'appareil pourrait se renverser).
- En cas d'installation murale, le mur auquel l'appareil est fixé doit être en maçonnerie et/ou en matériau thermorésistant (le bois et les matériaux synthétiques sont à éviter) ; se conformer aux instructions ci-dessous pour l'installation :
 - L'appareil de chauffage doit être installé à au moins 2 m au-dessus du sol (Fig. 4)
 - Placer la plaque de métal au mur, percez 3 trous dans le mur, (avant trous de forage est bon de mesurer la distance entre les fentes au-dessus), insérer les chevilles dans les trous, placer la plaque métal et serrer les vis comme indiqué sur la figure 2, Insérer le ventilateur sur la plaque de fixation au mur (10) en faisant en sorte que la languette rentre dans la plaque de fixation (9) présente au dos du ventilateur.

Fig.1

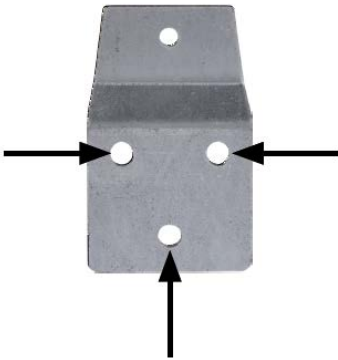

Fig.2

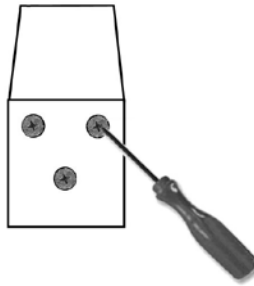
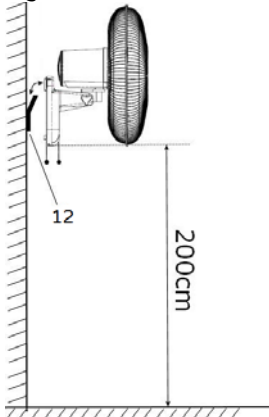

Fig.3



Fig.4



L'appareil de chauffage doit être installé à au moins 2 m au-dessus du sol.

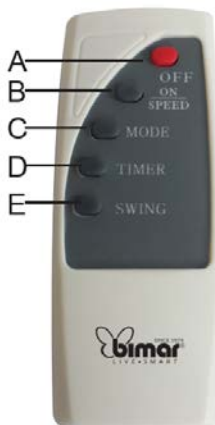
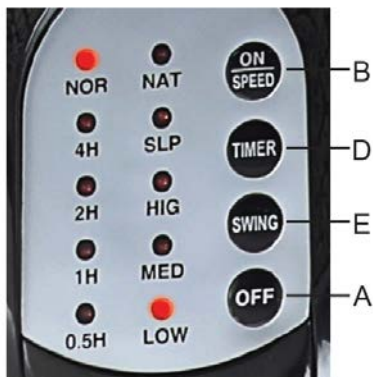

- A. Touche Off
- B. Touche oscillation
- C. Touche Mode
- D. Touche Minuterie
- E. Touche on-vitesse

UTILISATION

Les fonctions du ventilateur peuvent être actionnées soit à travers les boutons-poussoirs situés sur le tableau de commande, soit à l'aide de la télécommande. Introduire le pile (type AAA), puis pointer la télécommande en direction du tableau de commande. Introduire la fiche dans la prise de courant.

Ventilation :

- 1) Pour allumer le ventilateur, appuyer sur la touche "ON-SPEED" de la télécommande ou du tableau de commande.
- 2) Pour sélectionner la vitesse souhaitée, appuyer à plusieurs reprises sur la touche "SPEED": on verra s'allumer sur le tableau de commande la lampe témoin qui correspond à la vitesse sélectionnée (Low=minimum, Med=moyenne ou Hig=maximum) and vitesse « NOR ».

Oscillation horizontale (droite-gauche): appuyer sur la touche "SWING" de la télécommande ou du tableau à poussoirs. Pour supprimer le mouvement, appuyer à nouveau sur la touche "SWING".

Inclinaison verticale (haut-bas) : pour la régler, empoigner le corps moteur et l'orienter dans la direction souhaitée.

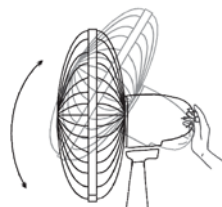

Minuterie: cette fonction permet de configurer le temps de fonctionnement au terme duquel l'appareil s'arrête automatiquement.

- Pour définir le temps de fonctionnement, appuyer à plusieurs reprises sur la touche "TIMER" de la télécommande. À chaque pression de la touche, le temps programmé varie et le témoin lumineux correspondant au temps sélectionné s'allume sur le tableau de commande (0,5 heure - 1 heure – 2 heures - 4 heures,) : le temps maximum est de 7,5 heures.

Pour éteindre le ventilateur, appuyer sur la touche "0-OFF" de la télécommande ou du tableau de commande, puis débrancher la fiche de la prise de courant.

Mode: le ventilateur peut fonctionner soit à vitesse constante, soit à deux vitesses intermittentes différentes : "Rhy", le rotor du ventilateur fonctionne de façon alternée à la vitesse maximum et à la vitesse intermédiaire, et s'éteint quelques instants. "Sleep" le rotor du ventilateur fonctionne de façon alternée à des vitesses et des intermittences différentes des précédentes. Pour sélectionner le mode de fonctionnement, il faut appuyer sur la touche "MODE" de la télécommande: à chaque pression de la touche, le mode de fonctionnement change ; quand les modes " *Natural* " ou " *Sleep* " respectivement sont sélectionnés, le témoin lumineux correspondant s'allume.

Pour éteindre le ventilateur, appuyer sur la touche "0-OFF" de la télécommande ou du tableau de commande, puis débrancher la fiche de la prise de courant.

En cas d'inutilisation prolongée, débrancher la fiche de la prise de courant.

NETTOYAGE ET ENTRETIEN

Attention: avant d'exécuter les opérations de nettoyage ordinaires, débrancher la fiche de la prise de courant.

- Pour le nettoyage, utiliser un chiffon doux, légèrement humide ; éviter les produits abrasifs ou corrosifs.
- Ne plonger aucune partie du ventilateur dans l'eau ou dans un autre liquide ; si cela devait arriver, ne pas plonger la main dans le liquide, mais débrancher avant toute chose la fiche de la prise de courant. Sécher l'appareil avec soin et vérifier que toutes les parties électriques sont sèches : en cas de doute, s'adresser à un personnel professionnel qualifié.
- Il est indispensable de maintenir les trous d'aération du moteur dégagés de toute présence de poussière et de particules textiles.
- En cas de longues périodes d'inutilisation, ranger le ventilateur à l'abri de la poussière et de l'humidité ; nous recommandons d'utiliser son emballage original.
- Si l'on décide de ne plus utiliser l'appareil, il est recommandé de le rendre inopérant en coupant le câble d'alimentation (s'assurer au préalable d'avoir débranché la fiche de la prise de courant) et de rendre inoffensives les parties qui sont dangereuses si des enfants devaient s'en servir pour jouer (par exemple l'hélice).

PILES - Retirer les piles de l'appareil avant de l'éliminer. Ne pas jeter les piles avec les ordures ménagères. Les piles doivent être éliminées dans des conteneurs spéciaux ou dans des points de collecte spécifiques. Une collecte séparée adéquate permet d'éviter d'éventuels effets négatifs sur l'environnement et la santé.



Pour enlever les piles, suivre les indications des Instructions d'utilisation.

ELIMINATION Conformément à la directive 2012/19/UE relative aux déchets des équipements électriques et électroniques (DEEE), le symbole de la poubelle barrée présent sur l'appareil ou son emballage indique que l'appareil doit être éliminé séparément des autres déchets à la fin de sa vie utile. L'utilisateur est donc tenu de remettre l'appareil à un centre approprié de recyclage des déchets d'équipements électriques et électroniques. Autrement, au lieu de procéder à l'élimination de l'appareil, l'utilisateur peut le remettre au vendeur lors de l'achat d'un nouvel appareil équivalent. L'utilisateur peut également remettre les appareils électroniques qui mesurent moins de 25 cm aux vendeurs d'appareils électroniques qui disposent d'une surface de vente de plus de 400 m², gratuitement et sans obligation d'achat. La collecte sélective appropriée pour l'envoi successif de l'équipement hors service au recyclage, au traitement et à l'élimination compatible avec l'environnement, contribue à éviter les effets négatifs possibles sur l'environnement et sur la santé et favorise la réutilisation et/ou le recyclage des matériaux constituant l'équipement.





Este símbolo lo invita a leer atentamente las presentes instrucciones antes del uso del aparato, y eventualmente informar a terceros, si es necesario. Conservar el presente manual para ulteriores consultas. Si en la lectura del presente Manual de Instrucciones de Uso algunas partes resultasen difíciles de comprender o si surgieran dudas, antes de utilizar el producto contactar la empresa a la dirección indicada en la última página.



Este símbolo indica que el aparato es de clase II, para que el cable de alimentación está desprovisto de polo a tierra.



Este símbolo resalta instrucciones y advertencias para un uso seguro. Advertencias, instalación, uso, limpieza y mantenimiento del aparato pueden presentar leves actualizaciones respecto a este manual; para mayores detalles se aconseja visitar la web www.bimaritaly.it, para consultar el manual actualizado on-line.

ADVERTENCIAS GENERALES

- Este aparato está destinado exclusivamente al uso doméstico para la ventilación de ambientes internos: no lo use para ningún otro fin. Cualquier otro uso debe considerarse impropio y peligroso. El fabricante no se hace responsable de posibles daños derivados de un uso impropio, erróneo e irresponsable y/o de reparaciones efectuadas por un personal no calificado.
Este aparato está diseñado para ser utilizado en aplicaciones domésticas y análogas, tales como:
 - Personal de cocina en tiendas, oficinas y otros entornos de trabajo;
 - Casas rurales
 - Por los clientes en hoteles, moteles y otros entornos de tipo residencial
 - Cama y desayuno tipo ambientes
- No introducir ningún utensilio ni los dedos entre las mallas de la red de protección del ventilador.

- No utilizar el aparato con una temperatura ambiente superior a los 40°C.
- Este aparato puede ser utilizado por niños mayores de 8 años y por personas con reducidas capacidades físicas, sensoriales o mentales, así como sin experiencia o sin el conocimiento necesario, siempre que se encuentren vigilados o bien después que estas hayan recibido instrucciones correspondientes con el uso seguro del aparato y hayan comprendido los riesgos relacionados con el mismo. Los niños no deben jugar con el aparato. La limpieza y el mantenimiento no deben ser realizados por niños sin supervisión.
- El aparato debe ser mantenido fuera del alcance de los niños.
- Atención: cuando se utilizan aparatos eléctricos, es preciso respetar siempre las precauciones de seguridad básicas para evitar los riesgos de incendio, de descargas eléctricas y de lesiones físicas.
- No utilizar el aparato si no funciona correctamente o si parece deteriorado; en caso de duda, acudir a personal profesional calificado.
- Asegurarse de que el ventilador funciona correctamente: de no ser así, apagar el aparato y hacerlo revisar por personal profesional calificado.
- No desplazar el aparato mientras está funcionando.
- Si el aparato no está en función, sacar la clavija de la toma de corriente.
- Desconectar siempre el aparato de la toma de corriente antes de ensamblar, desmontar y limpiar el aparato
- No dejar el aparato expuesto a los agentes atmosféricos (sol, lluvia, etc.).
- No tocar el aparato con las manos o los pies mojados.

- No tirar del cable para desplazar el aparato.
- No tirar del cable de alimentación o del propio aparato para sacar la clavija de la toma de corriente.
- Si el cable de alimentación está estropeado, hacerlo cambiar por el fabricante, por su servicio de asistencia técnica o en todo caso por una persona con una calificación similar a fin de prevenir cualquier riesgo.
- Comprobar que el ventilador está desconectado de la red de alimentación antes de retirar la pantalla de protección.
- Controle que el ventilador no quede en contacto con el agua u otros líquidos. Si inadvertidamente se moja o sumerge en un líquido, ante todo desactive la toma de corriente apagando el interruptor del cuadro eléctrico, y solo después extraiga la clavija de la toma de corriente. Seque cuidadosamente la clavija y la toma de corriente y solo después reactive la corriente en el enchufe. Reintroduzca la clavija en la toma de corriente y luego utilice el aparato. En caso de duda, diríjase a personal profesionalmente competente.
- No conecte el aparato a sistemas de control térmico, programador, temporizador u otro dispositivo que pueda encender al aparato de modo automático, evitando de este modo el riesgo de dañar a personas, animales o cosas.
- En caso de avería o de funcionamiento defectuoso, apagar el aparato y hacerlo revisar por personal profesional calificado; una reparación realizada por personal no calificado puede constituir una fuente de peligro y además anula la garantía.

ADVERTENCIAS PARA LAS BATERÍAS

- **MANTENER LAS BATERÍAS FUERA DEL ALCANCE DE LOS NIÑOS.** La ingestión puede provocar quemaduras químicas, perforación de los tejidos blandos y la muerte.

Al cabo de 2 horas de la ingestión pueden presentarse quemaduras graves. Acuda inmediatamente a un médico. Las baterías no pueden ser sustituidas por los niños.

- Introducir correctamente las baterías, prestando atención a las polaridades (+ y -) marcadas en las baterías del aparato.
- Las baterías no deben cortocircuitarse. No cargar las baterías. No forzar la descarga de las baterías.
- No utilizar baterías nuevas junto con las usadas, tampoco utilice baterías de otro tipo o de otros fabricantes.
- Las baterías descargadas deben ser removidas inmediatamente del aparato y eliminadas correctamente, según las leyes en vigor.
- No calentar las baterías ni exponerlas a fuentes de calor.
- No soldar directamente las baterías.No desmontar las baterías.No deformar las baterías. No arrojar ni eliminar las baterías en el fuego.
- No poner en contacto con agua ni humedad, especialmente si el compartimiento de baterías estuviera dañado. No encapsular ni modificar las baterías.
- Conservar las baterías no usadas en su embalaje original, lejos de objetos metálicos. Cuando se hayan retirado de su embalaje, no mezcle las baterías.
- Si se pretende no utilizar el aparato por un periodo de tiempo prolongado, remover las baterías.
- Limpie los contactos de las baterías y aquellos del aparato antes de introducir las baterías.
- En caso de pérdidas por las baterías, evitar todo tipo de contacto con el material vertido, en caso de contacto, enjuague la parte afectada con agua y acuda a un médico.

INSTALACIÓN

- Después de retirar el embalaje, asegurarse de la integridad del aparato; en caso de duda, no utilizarlo y acudir a personal profesional calificado. Los elementos de embalaje (bolsas de plástico, poliestireno expandido, clavos, etc.) no se deben dejar al alcance de los niños ya que son fuentes potenciales de peligro, sino que se tienen que eliminar en los contenedores de recogida selectiva específicos. **Atención:** adhesivos y páginas publicitarias que se encuentran aplicados sobre la rejilla, deben ser extraídos antes de utilizar el aparato.
- Antes de conectar el aparato, comprobar que los valores de tensión indicados en la placa de datos corresponden a los de la red eléctrica. En caso de incompatibilidad entre el enchufe y la clavija del aparato, hacer cambiar el enchufe por otro de un tipo adecuado acudiendo para ello a personal profesional calificado, que comprobará la sección de los cables del enchufe está adaptado a la potencia absorbida por el aparato. En general está desaconsejado el uso de adaptadores o de alargadores; si fuera indispensable, tienen que ser conformes a las normas vigentes de seguridad y su capacidad de amperaje no tiene que ser inferior a la máxima del aparato.

- Antes de cada uso, comprobar que el aparato está en buen estado y que el cordón eléctrico no está dañado: en caso de duda, acudir a personal profesional calificado.
- La toma de corriente tiene que ser fácilmente accesible para desenchufar la clavija con facilidad en caso de emergencia.
- Posicionar el aparato lejos de:
 - fuentes de calor (p. ej. llamas libres, horno a gas, etc.)
 - depósitos de líquidos (por ejemplo fregaderos, etc) para evitar salpicaduras de agua o que se pueda caer (distancia mínima 2 metros)
 - tejidos (cortinas, etc) o materiales volátiles que puedan obstruir la rejilla de aspiración; comprobar que la parte delantera también esté libre de materiales volátiles (polvo, etc.).
- Este aparato NO es adecuado para empleo en ambientes con atmósferas explosivas (con presencia de sustancias inflamables bajo forma de gas, vapor, neblina o polvo, en condiciones atmosféricas donde, después del encendido, la combustión se propaga en el aire).
- Coloque el ventilador lejos de las ventanas.
- Este aparato no está destinado a ser controlado por un temporizador externo o por un sistema de mando a distancia separado, esto para evitar el riesgo de incendio si el aparato estuviera cubierta o colocado de forma incorrecta.

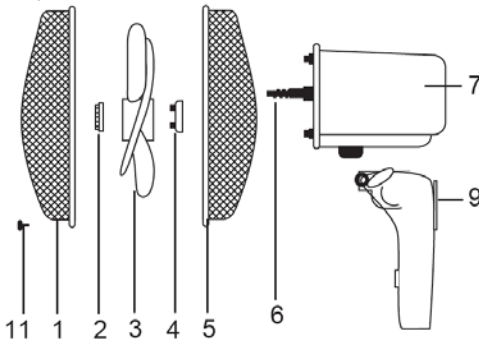

- 1) Pantalla de protección
- 2) Abrazadera
- 3) Ventilador
- 4) Abrazadera
- 5) Rejilla trasera
- 6) Eje del motor
- 7) Cárter motor
- 8) Placa de fijación en pared
- 9) Placa metálica , ventilador
- 10) Tornillo c/tuerca
- 11) Placa metálica

Kit instalación en pared:

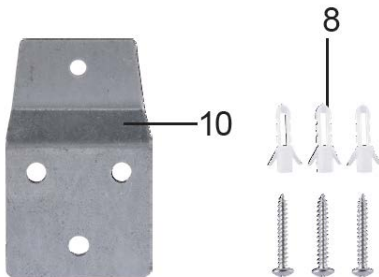

MONTAJE

Atención: el ventilador puede ser utilizado solo si está completa y correctamente montado, es decir, completo con la base y la rejilla. En caso de dudas hacer controlar o efectuar la operación por personal técnico capacitado. Para el montaje referirse a la Fig.

Ventilador

- 1) Fijar la rejilla trasera (5) al cárter motor, posicionarla en modo que los pivotes y orificios se correspondan, y bloquearla con la abrazadera correspondiente (4).
- 2) Introducir el ventilador (3) en el eje del motor (6) y bloquear con la abrazadera correspondiente (2) atornillando en sentido horario, apretando fuertemente.
- 3) Acoplar la rejilla delantera (1) a aquella trasera (5) bloqueándolas con anillo de plástico, asegurando la fijación con el correspondiente tornillo c/tuerca (11). Al finalizar la operación, verificar que las rejillas de protección estén fuertemente acopladas y fijadas al motor.

Instalación de pared

- El ventilador debe ser usado solo cuando está montado en la pared, cuya superficie debe ser plana, sin asperezas, bien estable (en cuanto el artefacto podría volcarse).
- Posicionar el ventilador lejos de fuentes de calor, material inflamable (cortinas, tapicería, etc.), gas inflamable o material explosivo (garrafas, spray).

En la instalación de pared, la pared donde es montado el artefacto debe ser de mampostería y/o material resistente (no de madera o material sintético); respete las siguientes indicaciones para su instalación:

- el artefacto debe ser instalado al menos 2m del suelo (Fig.4)
- Apoyar la placa metálica a la pared, realizar en la pared n.3 orificios, (antes de realizar las perforaciones se recomienda medir la distancia entre los orificios citados), introducir los tarugos en los orificio, posicionar la placa metálica y atornillar los tornillos como se muestra en la Fig. 2, Introducir el ventilador en la placa de fijación en la pared (10) de manera que la lengüeta se introduzca en la placa de fijación (9) presente en la parte trasera del ventilador.

Fig.1

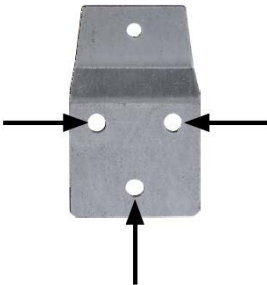

Fig.2

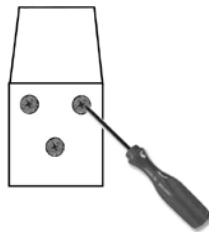
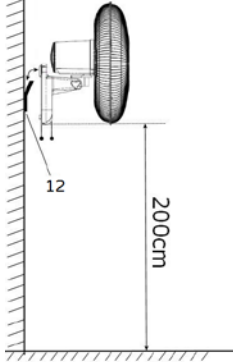

Fig.3



Fig.4



Si se instala en un cuarto de baño, además de la altura escrita en el párrafo anterior; el artefacto debe ser instalado en modo tal que los interruptores y los otros dispositivos de mando no puedan ser tocados por una persona que se encuentre en la bañera o en la ducha.

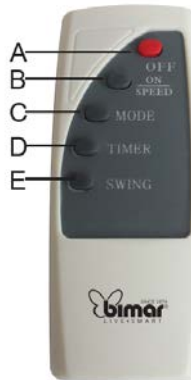
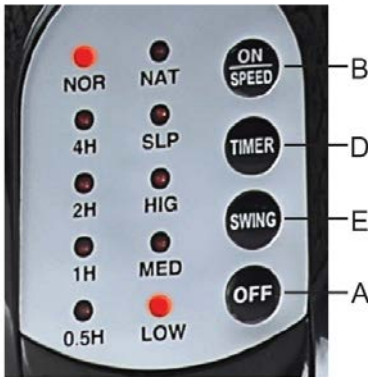

- A. Off Botòn
- B. On/Speed Botòn
- C. Mode (solo en el telemando) Botòn
- D. Timer Botòn
- E. Swing Botòn

USO

Ante de cada uso comprobar que el artefacto se encuentre en buen estado, que el cable eléctrico no se encuentre dañado: si el cable eléctrico está dañado, el mismo debe ser sustituido por el fabricante o por el servicio de asistencia técnica o en todo caso por personal técnico capacitado, en modo de prevenir cualquier tipo de riesgo.

Las funciones del ventilador pueden accionarse tanto con la botonera colocada en el panel de mandos que con el telemando. El telemando debe estar dirigido en la

dirección del panel de mandos, previamente deben colocarse las baterías (abrir el compartimiento trasero e introducir dos baterías tipo “AAA” respetando la polaridad. Cerrar el compartimiento).
Introducir el enchufe en la toma de corriente.

Ventilación:

- 1) Para encender el ventilador, presionar la tecla “ON-SPEED” del telecomando o del panel de mandos.
- 2) Para seleccionar la velocidad deseada en modalidad normal “*NOR*”, presionar repetidamente la tecla “ON-SPEED”: en el panel de mandos o del telecomando, se iluminará la espía “*NOR*” y la espía correspondiente a la velocidad seleccionada. (Low=mínima, Med=media, Hig= máxima).

Oscilación horizontal (derecha-izquierda): se obtiene presionando la correspondiente tecla “OSCIL” del telecomando o del panel de mandos (14). Para desactivar la oscilación, presionar nuevamente la tecla “OSCIL”.

Inclinación vertical (alta-baja): se regula empujando el cuerpo motor y dirigiéndolo en la dirección deseada.

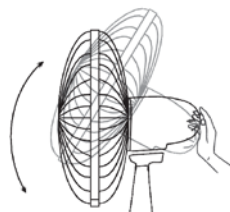

Timer: esta función permite de programar el tiempo de funcionamiento, al termine del cual el artefacto se detendrá automáticamente.

- Para programar el tiempo de funcionamiento, presionar repetidamente la tecla “TIMER” del telecomando: con cada presión de la tecla varía el tiempo programado, y en el panel de mandos se ilumina la espía correspondiente al tiempo seleccionado (0,5 hora – 1 hora – 2 horas – 4 horas): el tiempo máximo es de 7 horas 30’.
- Para desactivar el timer, apagar el artefacto con la tecla “ON-OFF”.

Modalidad: el ventilador puede funcionar tanto en velocidad constante “*NOR*”, como en dos distintas velocidades intermitentes: “*SLP*”, el ventilador funciona alternativamente en velocidad máxima y media, y se apaga por algunos instantes. “*Sleep*” el ventilador funciona alternativamente en velocidades e intermitencias distintas a aquella precedente. La selección de la modalidad, se efectúa presionando la tecla correspondiente “MODE” del telecomando: con cada presión de la tecla varía la modalidad.

- Para apagar el ventilador, presionar la tecla “OFF” presente en el telecomando o en el panel de mandos, luego desconectar el enchufe de la toma de corriente.

LIMPIEZA Y MANTENIMIENTO

Atención: antes de efectuar las normales operaciones de limpieza quitar el enchufe de la toma de corriente.

- Para la limpieza utilizar un paño suave, ligeramente humedecido: no utilizar productos abrasivos o corrosivos.
- No sumergir ninguna parte del ventilador en agua u otro líquido: en el caso que sucediese no sumergir la mano en el líquido y ante todo quitar el enchufe de la toma de corriente. Secar con mucho cuidado el artefacto y verificar que todas las partes eléctricas se encuentren secas: en caso de dudas póngase en contacto con personal técnico capacitado.
- Es indispensable mantener los orificios de aireación del motor libres de polvos y pelusas.
- Para períodos largos de inutilizo, es necesario conservar el ventilador lejos del polvo y la humedad; se recomienda utilizar el embalaje original.
- En caso de periodos largos de inutilización, guardar el ventilador protegido del polvo y de la humedad; recomendamos utilizar para ello el embalaje original.
- Si se decide dejar de utilizar el aparato, es aconsejable inutilizarlo cortando el cable de alimentación (asegurarse previamente que se ha desenchufado la clavija de la toma de corriente) y hacer inofensivas aquellas partes que podrían ser peligrosas entre las manos de los niños (por ejemplo la hélice).

BATERÍAS - Retire las baterías del aparato antes de eliminarlas. No arrojar las baterías en los residuos domésticos. Las baterías deben ser eliminadas en los recipientes específicos o llevándolas a los centros de recogida correspondientes. La recogida selectiva adecuada contribuye a evitar los posibles efectos negativos para el medio ambiente y la salud.



Para remover las baterías, seguir las indicaciones de las Instrucciones de uso.

DESGUACE De conformidad con la Directiva 2012/19/UE sobre residuos de aparatos eléctricos y electrónicos (WEEE), el símbolo del contenedor tachado resente en el aparato o en su embalaje indica que el aparato debe eliminarse separado del resto de residuos al final de su vida útil. El usuario, por tanto, deberá entregar el aparato a un centro autorizado de reciclado de equipos eléctricos y electrónicos. Como alternativa, en lugar de encargarse de la eliminación, el usuario podrá entregarlo al distribuidor al comprar un aparato nuevo equivalente. El usuario puede entregar productos electrónicos que midan menos de 25 cm a vendedores de productos electrónicos que tenga un área de ventas mínima de 400 m² gratuitamente y sin ninguna obligación de compra. Una adecuada recogida selectiva y el siguiente envío del aparato para el reciclaje, el tratamiento y la eliminación ecocompatible, contribuyen a evitar posibles consecuencias negativas para el medio ambiente y la salud pública, y favorecen el reciclaje de los materiales que componen el aparato.



*Prescrizioni relative alle informazioni/Information requirements/
Informations/Informationsanforderungen/ Disposiciones relativas a las informaciones*

Descrizione/Description/ Description/ Beschreibung/ Descripción	Simbolo/Symbol/ Symbol/ Símbolo	Valore/Valu e/ Valeur/ Wert/Valor	Unità/Unit/ Unité/ Einheit/ Símbolo
Portata massima d'aria/Maximum fan flow rate/ Puissance de ventilation maximale/ Maximaler Luftdurchsatz des Lüfters/ Capacidad máxima de aire	F	47.88	m ³ /min
Potenza assorbita del ventilatore/Fan power input/ Puissance d'entrée ventilateur/ Eingangsleistung des Lüfters/ Potencia absorbida por el ventilador	P	40.3	W
Valori di esercizio/Service value/ Valeur de fonctionnement/ Betriebswert/ Valores de funcionamiento	SV	1.19	(m ³ /min)/W
Consumo elettrico in modo "attesa"/Standby power consumption/ Consommation électrique en veille/ Standby-Leistungsverbrauch/ Consumo eléctrico en modalidad "reposo"	PSB	0.34	W
Livello di potenza sonora del ventilatore/Fan sound power level/ Niveau sonore ventilateur/ Geräuschpegel des Lüfters/ Nivel de potencia acústica del ventilador	LWA	52.884	dB(A)
Velocità massima dell'aria/Maximum air velocity/ Vitesse maximale de l'air/ Maximale Luftstromgeschwindigkeit/ Velocidad máxima del aire	c	2.15	m/sec
Norme di misura per il valore di esercizio/Measurement standard for service value/ Valeur standard de fonctionnement/ Messnorm für Betriebswert/ Normativas de medición para valores de funcionamiento	Regolamento/Commission Regulation/ Valeur standard de fonctionnement / Kommissionsvorschrift / Reglamento: (UE) n.206/2012		





Via G.Amendola, 16/18
25019 Sirmione (BS) – ITALY

www.bimaritaly.it

Servizio clienti:



info@bimaritaly.it

VM44 I.B._2020