

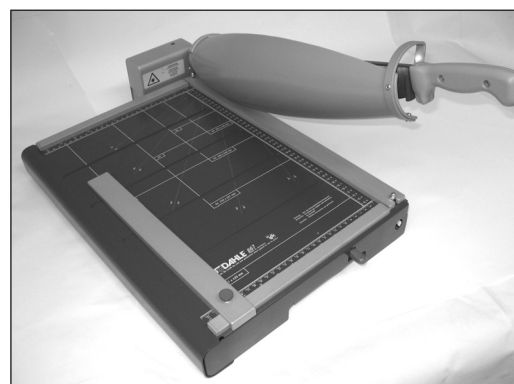

Questo manuale d'istruzione è fornito da trovaprezzi.it. Scopri tutte le offerte per [Dahle 867 \(A3\)](#) o cerca il tuo prodotto tra le [migliori offerte di Macchine per Ufficio](#)

 **trovaprezzi.it**

Questo manuale d'istruzione è fornito da trovaprezzi.it. Scopri tutte le offerte per [Dahle 867 \(A3\)](#) o cerca il tuo prodotto tra le [migliori offerte di Macchine per Ufficio](#)



867

Headquarters:

Novus Dahle GmbH & Co. KG
Breslauer Straße 34-38
49808 Lingen | Germany

Service contact:

Novus Dahle GmbH & Co. KG
Nikolaus-A.-Otto-Straße 11
96472 Rödental | Germany
Tel.: +49 9563 75299-0
Fax: +49 9563 75299-333
E-Mail: info@dahle.de
Web: www.dahle.de

DE	Bedienungsanleitung	RU	Руководство по эксплуатации
UK/US	Operating instructions	EE	Kasutusjuhend
FR	Instructions de service	LT	Naudojimo instrukcija
ES	Manual de instrucciones	LV	Lietošanas instrukcija
IT	Istruzioni per l'uso	CZ	Návod k obsluze
PT	Manual de instruções	SK	Návod na obsluhu
NL	Gebruiksaanwijzing	PL	Instrukcja obsługi
DK	Betjeningsvejledning	RO	Instrucțiuni de utilizare
FI	Käyttöohje	BG	Упътване за употреба
NO	Bruksanvisning	TR	Kullanım Kılavuzu
SE	Bruksanvisning	GR	Οδηγίες χειρισμού
SI	Navodila za uporabo	AE	تعليمات الاستخدام
HR	Upute za uporabu	JP	取扱説明書
HU	Kezelési útmutató	CN	操作指南

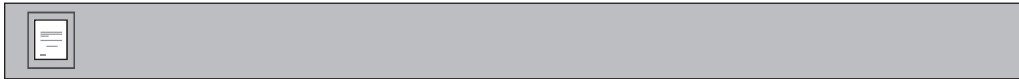

DE Lesen Sie aufmerksam vor Inbetriebnahme der Maschine die Bedienungsanleitung und Sicherheitshinweise!
Bewahren Sie diese für den späteren Gebrauch auf.

UK/US Prior to operating the device, read the operating instructions and safety instructions carefully!
Keep the instructions for later use.

FR Lisez attentivement le mode d'emploi et les consignes de sécurité avant de mettre en marche l'appareil!
Conservez ces documents pour une utilisation ultérieure.

ES Antes de poner en servicio el aparato, lea atentamente las instrucciones de uso y las indicaciones de seguridad.
Guarde las instrucciones por si las necesita en otro momento.

IT Prima di mettere in servizio l'apparecchio si prega di leggere attentamente il manuale d'uso e le istruzioni di sicurezza!
Conservatele per l'utilizzo successivo.

PT Antes de utilizar o aparelho, leia atentamente o manual de utilização e as indicações de segurança!
Guarde-as para uso futuro.

NL Voordat u het apparaat gebruikt, dient u aandachtig de bedieningshandleiding en veiligheidsaanwijzingen te lezen!
Bewaar de documentatie voor later gebruik.

DK Læs betjeningvejledningen og sikkerhedsanvisningerne grundigt igennem inden apparatet tages i brug.
Opbevar disse til senere anvendelse.

FI Lue käyttö- ja turvallisuusohjeet huolellisesti ennen laitteen käyttöönttoa!
Säilytä ne myöhempää käyttöä varten.

NO Før du tar i bruk maskinen må du lese nøye gjennom bruksanvisningen og sikkerhetsinstruksene!
Oppbevar dem slik at du har dem til senere bruk.

SE Läs bruksanvisningen och säkerhetsanvisningarna noggrant innan apparaten tas i drift!
Förvara dessa för senare användning.

SI Pred začetkom uporabe pazorno preberite navodila za uporabo in varnostne napotke!
Navodila shranite za poznejšo uporabo.

HR Prije uporabe uredaja pažljivo pročitajte upute za uporabu i sigurnosne napomene!
Sačuvajte ove upute za kasniju uporabu.

HU A készülék üzembe helyezésé előtt figyelmesen olvassa el a kezelési és biztonsági utasításokat.
Őrizzze meg ezeket a későbbi használatához.

RU Перед вводом устройства в эксплуатацию внимательно прочтите руководство по эксплуатации и указания по технике безопасности!
Сохраните их для использования в будущем.

EE Lugege hoolikalt enne seadme kasutuselevõttu kasutusjuhendit ja ohutusjuhiseid!
Hoidke need tulevikus tarbeks alles!

LT Prieš pradėjami naudoti prietaisą, atidžiai perskaitykite naudojimo instrukciją ir saugos nuorodas.
Išsaugokite jas, kad galėtumėte paskaityti ir vėliau.

LV Pirms ierīces ekspluatācijas uzsākšanas rūpīgi izlasiet lietošanas pamācību un drošības norādes!
Uzglabājiet šos dokumentus vēlākai izmantošanai.

CZ Před uvedením přístroje do provozu si pozorně přečtěte návod k použití a bezpečnostní upozornění!
Uchovejte si obojí pro pozdější použití.

SK Pred uvedením prístroja do prevádzky si pozorne prečítajte návod na obsluhu a bezpečnostné upozornenia!
Uchovajte si ich pre neskoršie použitie.

PL Przed uruchomieniem urządzenia należy uważnie przeczytać instrukcję obsługi oraz wskazówki bezpieczeństwa!
Należy je zachować do późniejszego użytku.

RO Înainte de punerea în funcțiune a dispozitivului, citiți cu atenție instrucțiunile de utilizare și indicațiile de siguranță!
Păstrați aceste instrucțiuni pentru a le putea consulta ulterior.

BG Прочетете внимателно преди пускане в експлоатация на уреда ръководството за обслужване и указанията за безопасност!
Съхранявайте ги за по-късно използване.

TR Lüften cihazı çalıştırılmaya başlamadan önce kullanım kılavuzunu ve güvenlik uyarılarını dikkatlice okuyun!
Bunları bir başvuru kaynağı olarak dikkatle muhafaza edin.

GR Πριν από την έναρξη λειτουργίας της συσκευής να διαβάσετε προσεκτικά το εγχειρίδιο χρήσης και τις υποδείξεις ασφαλείας!
Να τα φυλάσσετε για την μεταγενέστερη χρήση.

AE قمع بقراءة دليل الاستعمال وتعليمات الأمان بعناية قبل بدء تشغيل الجهاز! احرص على الاحتفاظ بهما لاستخدامهما لاحقاً.

JP 本製品の取扱説明書に記載されている使い方や安全上の注意を、ご使用前によくお読みください。
本書はいつでも読めるように保管しておいてください。

CN 启用前请仔细阅读使用说明和安全提示!
为方便日后使用请妥善保管说明书。

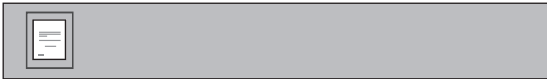

DE Bestimmungsgemäße Verwendung, Gewährleistung
Die Schneidemaschine ist ausschließlich zum Schneiden von Papier bestimmt, Verschleiß, Schäden durch unsachgemäßen Gebrauch sowie Eingriffe von dritter Stelle fallen weder unter die Gewährleistung noch unter die Garantie.

UK/US Intended use, warranty
The guillotine is intended solely for the cutting of paper.
Wear, damage due to improper use or unauthorised modifications are not covered by the warranty or the guarantee.

FR Utilisation conforme, garantie
Le mécanisme de coupe est conçu uniquement pour couper du papier.
L'usure et les dégradations dues à une utilisation incorrecte ainsi que les interventions de tierces personnes ne sont pas couvertes par la responsabilité du fabricant ni par la garantie.

ES Utilización conforme al uso prescrito, garantía
La máquina cortadora tan sólo debe utilizarse para cortar papel.
El desgaste y daños que hayan sido causados por una utilización indebida así como por manipulación de terceros no se están incluidos en la garantía.

IT Utilizzo conforme, garanzia
La taglierina è destinata esclusivamente al taglio della carta.
La garanzia non comprende l'usura e i danni da utilizzo non conforme nonché gli interventi da parte di terzi.

PT Utilização correcta, garantia
A guilhotina é destinada exclusivamente a cortar papel.
Desgaste e danos resultantes de uma utilização incorrecta assim como intervenções de terceiros não são da nossa responsabilidade e não estão abrangidos pela garantia.

NL Bedoeld gebruik, garantie-aanspraak
De snijmachine is uitsluitend bedoeld voor het snijden van papier.
Slijtage en schade door onjuist gebruik, als ook ingrepen van derden, vallen noch onder de garantie-aanspraak noch onder de garantie.

DK Tilsligtet anvendelse, garanti
Skæremaskinen er udelukkende beregnet til skæring af papir.
Slid og skader som følge af ukorrekt anvendelse samt indgreb foretaget af tredjepart er hverken dækket af hæftelsen eller garantien.

FI Tarkoituksenmukainen käyttö, tuotevastuu
Sijapuri on tarkoitettu vain paperin leikkaukseen.
Kulumus ja epäasianmukaisesta käytöstä johtuvat vauriot sekä ulkopuolisen toimintapiteet eivät kuulu tuotevastuun eikä takuun piiriin.

NO Forskriftsmessig bruk, garanti
Skjæremaskinen er utelukkende bestemt til skjæring av papir.
Slitasje og skader grunnet feilaktig bruk og ikke-hensiktsmessig inngrep av tredje, faller verken inn under ansvaret eller garantien.

SE Ändamålsenlig användning, garanti
Skärmaskinen är endast avsedd för skärning av papper.
Slitage och skador pga. felaktigt användning samt ingrepp genom tredje part faller varken under den lagstadgade garantin eller tillverkarens garanti.

SI Namenska uporaba, jamstvo
Rezanilni stroj je izključno namenjen samo rezanju papirja.
Obraba ter škoda zaradi nepravilne uporabe in posega tretjih oseb nista zajeti ne v jamstvu ne v garanciji.

HR Svršishodna uporaba, jamstvo
Uredaj za rezanje namijenjen je isključivo za rezanje papira.
Trošenje i oštećenja zbog nesvršishodne uporabe, kao i zahvati treće strane ne ulaze ni pod jamstvo niti pod garanciju.

HU Rendeltetés szerinti használat, garancia
A vágógép kizárólag papír vágására használható.
A kopásból, nem rendeltetésszerű használatból és külső beavatkozásból származó károkra a garancia és a jótállás nem érvényes.

RU Применение по назначению, гарантийные обязательства
Резальная машина предназначена исключительно для резания бумаги.
Гарантийные обязательства не распространяются на износ и повреждения, вызванные ненадлежащим использованием машины или вмешательством третьих лиц.

EE Sihotstarbeline kasutamine, garanti
Lõikur on ette nähtud eranditult paberilõikamiseks.
Kulumine, asjatundmatust kasutamisest tingitud kahjud ning komandate isikute sekkumine ei kuulu hüvitamise ega garanti alla.

LT Naudojimas pagal paskirtį, garantija
Pjaustyklė yra skirta vien tik popieriaus pjaujimui.
Garantija nebus taikoma nusidėviėjimui.
dėl netinkamo naudojimo atsiradusiems defektams taip pat ir trečiosios šalies intervencijos atvejais.

LV Lietošana atbilstīgi paredzētajam mērķim, garantijas remonts
Griešanas iekārtā ir paredzēta tikai papīra griešanai.
Nodilums, bojājumi, kas radušies mērķim neatbilstošas izmantošanas rezultātā, kā arī gadījumi, kad iekārtu ir atvērusās trešās personas, neietilpst nedz garantijas remonta, nedz arī garantijas ietvaros.

CZ Účelové použití, záruka
Rezačka je určena výhradně k řezání papíru.
Opotřebení a škody způsobené nepřiměřeným použitím jakož i zásahy třetích stran, nespádají ani do ručení ze záruky ani do záruky.

SK Použitie zariadenia v súlade s určeným účelom, poskytnutie záruky
Rezač je určený výlučne na rezanie papiera.
Opotrebovanie a škody spôsobené neodborným používaním, ako aj zásahmi tretích strán, nespádajú do poskytnutia záruky ani do záruky.

PL Użytkowanie zgodne z przeznaczeniem, gwarancja
Gilotyna jest przeznaczona wyłącznie do cięcia papieru.
Zużycie, szkody na skutek nieprawidłowego użycia oraz ingerencji osób trzecich nie są objęte ani rekojmią ani gwarancją.

RO Utilizarea în conformitate cu destinația prevăzută, garanția standard
Ghilolina este concepută numai pentru tăierea hârtiei.
Uzura și deteriorările produse în urma utilizării necorespunzătoare, precum și a intervențiilor unor terțe persoane asupra dispozitivului nu fac obiectul garanției standard sau al garanției extinse.

BG Използване по предназначение, гаранция
Гилотината е предназначена изключително само за рязане на хартия.
Износване и повреди поради некомпетентна употреба, както и намеси на трети лица не попадат под гаранцията.

TR Amacına uygun kullanım, garanti
Kesim makinesi sadece kağıdın kesilmesi için öngörülmüştür.
Aşınma ve amacının dışında kullanım sonucu oluşan hasarlar ve üçüncü şahısların müdahaleleri garanti kapsamına girmezler.

GR Ενδεδειγμένη χρήση, παροχές εγγύησης
Η μηχανή κοπής προορίζεται αποκλειστικά για την κοπή χαρτίου.
Η φθορά, οι ζημιές από ακατάλληλη χρήση καθώς και οι επεμβάσεις από τρίτους δεν περιλαμβάνονται στις παροχές της εγγύησης ούτε καλύπτονται από εγγύηση.

AE الاستخدام المقصود والضمان
مقطعة الشرائح مخصصة لقطع الورق فقط.
أي تآكل وتلف ناتج عن الاستخدام غير الملائم وعيب طرف ثالث لا يدخل ضمن الضمان.

JP 正しい使い方、製品の保証について
このシュレッダーは用紙の細断以外に使用することはできません。
指示に従わなかったり、用途以外のものを投入したことで生じた故障や損害について、当社は一切の責任を負いません。また、これらの故障や損害は当社保証の対象外となります。

CN 预定用途，保修
本裁纸机仅用于切纸。
由于使用不当或擅自修改而造成的磨损、损坏，不包含在本保修或保证范围内。

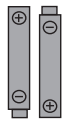
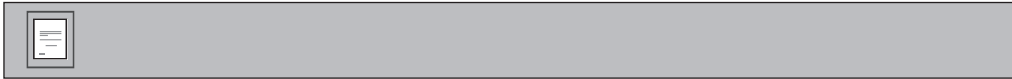

DE 1,5 V
AAA Micro
ALKALINE BATTERIE
wird empfohlen!

UK/US 1,5 V
AAA Micro
ALKALINE BATTERY
is recommended!

FR PILE ALCALINE
AAA Micro
1,5 V
recommandée !

ES 1,5 V
AAA Micro
PILA ALCALINA
recomendada.

IT 1,5 V
AAA Micro
BATTERIA ALCALINA
consigliata!

PT 1,5 V
AAA Micro
Recomenda-se o uso de
PILHAS ALCALINAS!

NL 1,5 V
AAA Micro
ALKALINEBATTERIJ
wordt aanbevolen!

DK 1,5 V
AAA micro
ALKALISK BATTERI
anbefales.

FI 1,5 V
AAA Micro
Suositellaan
ALKALINE-PARISTOJA!

NO 1,5 V
AAA Micro
ALKALINE BATTERI
anbefales!

SE 1,5 V
AAA Micro
ALKALINE BATTERI
rekommenderas!

SI 1,5 V
AAA Micro
ALKALNA BATERIJA
se priporoča.

HR 1,5 V
AAA Micro
ALKALINE BATERIJE
se preporučuju za ovaj uređaj!

HU 1,5 V
AAA Micro
ALKALI ELEM
használata ajánlott.

RU 1,5 В
AAA Micro
ЩЕЛОЧНАЯ БАТАРЕЙКА
Рекомендуется использовать элемент
питания вышеуказанного типа!

EE 1,5 V
AAA Micro
ALKALINE PATAREID
soovitatakse!

LT 1,5 V
AAA Micro
ŠARMINIS ELEMENTAS
rekomenduojamas!

LV Ieteicama 1,5 V
AAA Micro
ALKALINE BATERIJA

CZ Doporučuje se 1,5 V
AAA mikrotužková
ALKALICKÁ BATERIE

SK Doporuča sa 1,5 V
AAA Mikrotužková
ALKALICKÁ BATERIA!

PL 1,5 V
AAA Micro
BATERIA ALKALICZNA
zalecana!

RO Se recomandă
BATERILE ALCALINE
tip AAA micro
1,5 V!

BG 1,5 V
AAA Micro
АЛКАЛНА БАТЕРИЯ
се препоръчва!

TR 1,5 V
AAA Micro
ALKALIN PİL
tavsiye edilmiştir!

GR 1,5 V
AAA Micro
ΑΛΚΑΛΙΚΕΣ ΜΠΑΤΑΡΙΕΣ
συνιστώνται!

AE توصي باستخدام
بطارية قلووية
AAA Micro
١,٥ فولت!

JP 1,5 V
単4形
アルカリ乾電池
をお使いいただくことをお勧めします。

CN 1,5 V
AAA Micro
碱性电池
推荐使用!

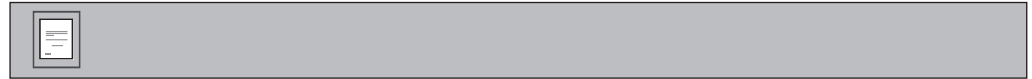

DE Allgemeine Angaben

UK/US General data

FR Données générales

ES Datos generales

IT Dati generali

PT Indicações gerais

NL Algemene instructies

DK Generelle angivelser

FI Yleistiedot

NO Generelle opplysninger

SE Allmänt

SI Splošni podatki

HR Opći podaci

HU Általános adatok

RU Общие указания

EE Üldised andmed

LT Bendrosios nuorodos

LV Vispārīgas norādes

CZ Všeobecné údaje

SK Všeobecné údaje

PL Dane ogólne

RO Date generale

BG Общи данни

TR Genel bilgiler

GR Γενικά στοιχεία

AE معلومات عامة

JP 一般データ

CN 概述

DE Achtung / Vorsicht

UK/US Warning / Caution

FR Attention / Prudence

ES Atención / Cuidado

IT Attenzione / prudenza

PT Atenção / Cuidado

NL Attentie / voorzichtig

DK Bemærk / forsigtig

FI Huomio / varo

NO OBS / Forsiktig

SE OBS / var försiktig

SI Pozor / Previdnost

HR Pozor / oprez

HU Figyelem / Vigyázat

RU Внимание / Осторожно

EE Tähelepanu / ettevaatus

LT Dėmesio/atsargiai

LV Uzmanību/uzmanīgi

CZ Pozor / opatrně

SK Pozor

PL Uwaga / Ostrożnie

RO Atenție / Precauție

BG Внимание / Важно

TR Dikkat / İhtiyat

GR Προσοχή / προφύλαξη

AE انتبه / احذر

JP 危険/注意

CN 注意 / 小心



DE Messer nicht an Schneidekante berühren

UK/US Do not touch sharp edge of blade

FR Ne pas toucher le côté affûté de la lame

ES No tocar la cuchilla por la parte afilada

IT Non toccare la lama sul filo

PT Não tocar na lâmina da guilhotina

NL Raak het mes niet bij de snijkant aan

DK Rør ikke ved knivsæggen

FI Älä kosketa terää leikkureunasta

NO Rør ikke ved knivseggen

SE Rör inte vid knivens skärkant

SI Noža ne prijemati na rezalnem robu

HR Ne dirati nož po rubu za rezanje

HU Ne nyúljon a kés éléhez

RU Не касаться режущей кромки ножа

EE Ärge puudutage lõikeääre nuga

LT Nesilieskite prie peilio pjaunamojo krašto

LV Nepieskarīties naža griežņāsmenim

CZ Nedotýkat se ostří nože

SK Nedotýkajte sa ostria nožov

PL Nie dotykajcie noża po stronie tnącej

RO Nu atingetiți tăișul cuțitului

BG Не пипайте острието на ножа

TR Bıçak kesici uca temas etmemeli

GR Μην αγγίζετε το μαχαίρι στην κόψη

AE لا تمس الجانب القاطع للزلة

JP カッターの刃には触れないで下さい。

CN 请勿触摸刀刃

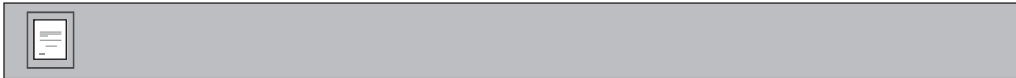

- DE** Gerät standsicher aufstellen
- UK/US** Place in a stable position
- FR** Installer l'appareil de façon stable
- ES** Colocar la máquina de manera estable
- IT** Porre l'apparecchio in posizione stabile
- PT** Colocar a máquina numa posição esatável
- NL** Stel de machine stabiel op
- DK** Opstil apparaten stabilt
- FI** Aseta leikkuri niin, että se pysyy varmasti paikallaan
- NO** Oppstill apparatet stabilt
- SE** Ställ upp apparaten stabilt
- SI** Pripravo stabilno namestiti
- HR** Uredaj stabilno postaviti
- HU** A készüléket szilárd talapzatra állítsa
- RU** Установить устройство надежно и устойчиво
- EE** Paigaldage seade stabiilselt
- LT** Prietaisą pastatykite ant stabilaus pagrindo
- LV** Novietojiet iekārtu uz stabilas pamatnes
- CZ** Přístroj postavít na stabilní místo
- SK** Zariadenie postavte stabilne
- PL** Ustawić bezpiecznie urządzenie
- RO** A se pune aparatul în poziție sigură
- BG** Инсталирайте уреда върху стабилна основа
- TR** Cihazı sağlam yerleştiriniz
- GR** Τοποθετήστε την συσκευή ώστε να έχει ευστάθεια
- AE** وضع الآلة في وضعية آمنة
- JP** 装置を安定するようにセットして下さい。
- CN** 牢固地放置设备



- DE** Weder Büro- noch Heftklammern einführen!
- UK/US** Do not insert paper clips or staples
- FR** N'introduire ni trombone, ni agrafe !
- ES** ¡No introduzca clips ni grapas!
- IT** Non introdurre fermagli o punti metallici!
- PT** Não introduzir cliques nem prendedores de papel!
- NL** Geen paperclips of nietjes in het toestel doen!
- DK** For ikke clips ind!
- FI** Älä työnnä koneeseen paperiliittimiä!
- NO** Ikke stikk inn binderser eller stifter!
- SE** För varken in pappersklämmor eller gem!
- SI** Vstavljati ne smete niti pisarniških niti spenjalnih sponki!
- HR** Ne uvoditi spajalice ili takerice!
- HU** Ne tegyen be gem- vagy fűzőkapszot!
- RU** Не вводить скрепки или скобы для шивания бумаги!
- EE** Ärge sisestage kirja- ega vihikuklambreid!
- LT** Nedėti popieriaus, susegto sąvaržėlemis arba sąsagėlemis!
- LV** Neļaujiet smalcinātājai iekļūt skavām un saspraudēm!
- CZ** Nevsunovat ani sešivací spony ani kancelářské svorky!
- SK** Nezavádzajte kancelárske spinky ani zošívacie spony!
- PL** Nie wkładać spinaczy i zszywaczy!
- RO** Nu introduceți agrafe sau capse!
- BG** Не вкарвайте нито кламери, нито тейбод!
- TR** Ataç veya zimba teki sokmayınız!
- GR** Μην ρίχνετε μέσα συνδετήρες και συρρακτικό!
- AE** لا تحاول ادخال شكلة ولا علاقة للوراق!
- JP** ゼムクリップやホッチキスの針などを挿入しないで下さい。
- CN** 曲别针和订书钉不得放入！



- DE** Service anrufen
- UK/US** Call service
- FR** Appeler le service après-vente
- ES** Llamar al servicio técnico
- IT** Chiamare l'assistenza tecnica
- PT** Ligar para serviço de assistência técnica
- NL** Klantenservice opbellen
- DK** Kontakt service
- FI** Kutsu huolto
- NO** Ringe for service
- SE** Ring serviceavdelningen
- SI** Pokličite servis
- HR** Pozvati servis
- HU** Hívjon szerelőt
- RU** Обратиться в сервисную службу
- EE** Teenindusse helistamine
- LT** Kreiptis | techninės priežiūros tarnyba
- LV** Saziņieties ar servisu
- CZ** Zavolat servis
- SK** Zavolať servis
- PL** Zadzwoń do serwisu
- RO** Apelare service
- BG** Позвънете на сервиса
- TR** Servisi arayın
- GR** Τηλεφωνική επικοινωνία με το σέρβις
- AE** اتصل بخدمات الزبائن
- JP** 整備サービスに電話
- CN** 拨打服务热线



- DE** Gerät nicht unbeaufsichtigt betreiben
- UK/US** Do not operate machine unsupervised
- FR** Ne pas actionner la machine sans surveillance
- ES** No accionar la máquina sin estar vigilada
- IT** Non lasciare l'apparecchio non sorvegliato durante il funzionamento
- PT** Não deixar o aparelho em funcionamento sem vigilância
- NL** Apparaat steeds onder toezicht gebruiken
- DK** Apparatet må ikke benyttes uden opsyn
- FI** Laitteen käyttöön on otettava aina valvonnan alaista.
- NO** Apparatet skal ikke brukes uten tilsyn
- SE** Får ej användas utan uppsikt
- SI** Aparat se ne sme uporabljati brez nadzora
- HR** Pogon naprave bez nadzora nij dopušten
- HU** A készüléket ne üzemeltesse felügyelet nélkül
- RU** Не эксплуатировать прибор без присмотра
- EE** Ärge käituge seadet järelevaleta
- LT** Nepalikite veikiančio prietaiso be priežiūros
- LV** Neatstājiet ieslēgtu iekārtu bez uzraudzības
- CZ** Přístroj neprovazovat bez dozoru
- SK** Pribroj neprevádzkujte bez dozoru
- PL** Nie użytkować urządzenia bez kontroli
- RO** A nu se lăsa aparatul să funcționeze nesupravegheat
- BG** Не оставяйте уреда да работи без надзор
- TR** Cihazı başında biri olmadan çalıştırmayınız
- GR** Να μην λειτουργεί το μηχάνημα χωρίς επίτηρηση
- AE** عدم تشغيل الجهاز دون مراقبة
- JP** 使用中は目を離さないで下さい。
- CN** 请勿设备无人监督地运行



- DE** Nicht der Nässe aussetzen
- UK/US** Do not expose to the wet
- FR** Ne pas exposer à l'humidité
- ES** No exponer a la humedad
- IT** Non esporre all'umidità
- PT** Não expor à humidade
- NL** Niet aan vocht blootstellen
- DK** Må ikke udsættes for væde
- FI** Ei saa altistaa kosteudelle
- NO** Skal ikke utsettes for væte
- SE** Får ej utsättas för väta
- SI** Ne izpostavljati vlagi
- HR** Ne izlagati vlazi
- HU** Ne tegye ki nedvességnek
- RU** Предохранять от попадания влаги
- EE** Mitte jätta niiskesse keskkonda
- LT** Slatykite tik ant sauro pagrindo
- LV** Nepakļaujiet mitrumam
- CZ** Nevystavovat vlhkosti
- SK** Nevystavujte vlhkosti
- PL** Nie narażać na wilgoć
- RO** A se feri de umezeală
- BG** Не излагайте на влага
- TR** Rutubete maruz bırakmayınız
- GR** Να μην εκτεθεί σε υγρασία
- AE** لا يعرض للبلل
- JP** 湿気にさらさないで下さい。
- CN** 请勿置于潮湿环境



- DE** Bedienung
- UK/US** Operation
- FR** Commande
- ES** Uso
- IT** Comando
- PT** Modo de utilização
- NL** Bediening
- DK** Betjening
- FI** Käyttö
- NO** Betjening
- SE** Handhavande
- SI** Upravljanje
- HR** Rukovanje
- HU** Kezelés
- RU** Управление
- EE** Käsitamine
- LT** Aptarnavimas
- LV** Izmantošana
- CZ** Obsluha
- SK** Obsluha
- PL** Obsługa
- RO** Comanda
- BG** Обслужване
- TR** Kullanma
- GR** Χειρισμός
- AE** التشغيل
- JP** 操作
- CN** 操作使用



- DE** Wartung
- UK/US** Maintenance
- FR** Entretien
- ES** Mantenimiento
- IT** Manutenzione
- PT** Manutenção
- NL** Onderhoud
- DK** Vedligeholdelse
- FI** Huolto
- NO** Vedlikehold
- SE** Skötsel
- SI** Vzdrževanje
- HR** Održavanje
- HU** Karbantartás
- RU** Обслуживание
- EE** Hooldus
- LT** Priežiūra
- LV** Apkope
- CZ** Údržba
- SK** Údržba
- PL** Obsługa techniczna
- RO** Întreținere
- BG** Техническа поддръжка
- TR** Bakım
- GR** Συντήρηση
- AE** الصيانة
- JP** 保守
- CN** 维护保养



- DE** LASERSTRAHLUNG NICHT IN DEN STRAHL BLICKEN!
- UK/US** LASER RADIATION DO NOT STARE INTO BEAM!
- FR** RAYON LASER NE PAS REGARDER DIRECTEMENT DANS LE LASER!
- ES** RADIACIÓN POR LÁSER NO MIRAR FIJAMENTE AL RAYO LÁSER!
- IT** ATTENZIONE: LASER! NON FISSARE IL RAGGIO!
- PT** RADIAÇÃO LASER NÃO OLHE PARA O RAIO DE LUZ!
- NL** LASERSTRALING NIET IN DE STRAAL KUKEN!
- DK** AFMÆRKNING MED LASERSTRÅLE UNDGA AT SE IND I LASERSTRÅLEN!
- FI** LASERSÄDE ÄLÄ KATSO SUORAAN SÄTEESEEN!
- NO** LASERSTRÅLE IKKE STIRR DIREKTE INN I STRÅLEN!
- SE** LASERSTRÅLNING TITTA INTE IN I LASERSTRÅLEN!
- SI** LASERSSKO SEVANJE NE GLEJ ŽAREK!
- HR** ZRACENJE LASERA NE GLEDATI U ZRAKU!
- HU** LÉZER SUGÁR NE NÉZZEN BELE A SUGÁRBA!
- RU** ЛАЗЕРНОЕ ИЗЛУЧЕНИЕ НЕ НАПРАВЛЯТЬ В ГЛАЗА!
- EE** LASERKIIRGUS ÄRGE VAADAKE KIIRE SISSE!
- LT** LAZERINIS SPINDULYS DRAUDŽIAMA ŽIŪRėti | SPINDULII!
- LV** LĀZERA STAROJUMS NESKATĪETIES TIESĪ UZ STARU!
- CZ** LASEROVÉ ZÁZENÍ NEDÍVAT SE DO PAPIRSKU!
- SK** LASEROVÉ ŽIARENIE NEPOZERAJTE SA DO LÚČA!
- PL** PROMIENIE LASEROWE NIE PATRZECZ W STRUMIEŃ LASERA!
- RO** RAZA LASER NU ÎNDRĂPTĂ FIȘCICULUL ȘPRE OCHI!
- BG** ЛАЗЕРНО ИЗЛЪЧВАНЕ - НЕ ГЛЕДАЙТЕ В ЛЪЧА
- TR** LAZER RAYASONU İSINA UZUN SÜRE İLE BAKMAYIN!
- GR** ΑΚΤΙΝΟΒΟΛΙΑ ΛΕΙΖΕΡ ΜΗΝ ΚΟΙΤΑΤΕ ΜΕΣΑ ΣΤΗΝ ΑΚΤΗ Α!
- AE** لا تحقق في الشعاع أشعة ليزر!
- JP** レーザ光線(光線が切断線を明示します)
- CN** 激光辐射 不要凝视光束!

LASERSTRAHLUNG NICHT IN DEN STRAHL BLICKEN!

LASER KLASSE 2
nach EN 60825-1: 2007
maximale Ausgangsleistung: < 1 mW
Wellenlänge: 630-650 nm

LASER RADIATION DO NOT STARE INTO BEAM!

CLASS 2 LASER PRODUCT
COMPLIES WITH EN 60825-1: 2007
OUTPUT POWER: < 1 mW
WAVELENGTH: 630-650 nm

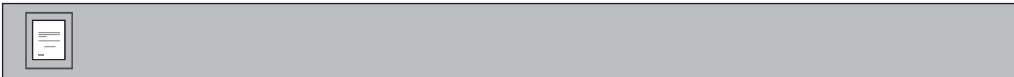

- DE** Entsorgen Sie den Maschine fachgerecht und umweltgerecht bei einer autorisierten Sammelstelle. Geben Sie keine Teile des Aktenvernichters oder der Verpackung in den Hausmüll.
- UK/US** Dispose of the machine appropriately and in an environmentally friendly manner at an authorised collection point. Do not dispose of any parts of the machine or packing in domestic waste.
- FR** Respectez les instructions appropriées pour une élimination de la machine qui respecte l'environnement. Apportez-la dans un point de collecte autorisé. Ne jetez pas de composants de la machine ou de l'emballage dans les ordures ménagères.
- ES** Deseche la máquina debidamente y de forma respetuosa con el medio ambiente en un centro autorizado de recogida de residuos. No deseche ninguna parte de la máquina ni del embalaje con la basura doméstica.
- IT** La macchina deve essere smaltita correttamente e in conformità con le norme vigenti in materia di tutela dell'ambiente presso un centro di raccolta autorizzato. Non gettare alcun pezzo dell'apparecchio o dell'imballaggio nei rifiuti domestici.
- PT** Elimine a máquina de forma compatível com o meio-ambiente num ponto de recolha autorizado. Não coloque nenhuma peça da máquina, ou a embalagem, no lixo doméstico.
- NL** Lever de machine voor een milieuvriendelijke en vakkundige afvalverwerking in bij een bevoegd verwerkingsbedrijf. Zet geen delen van de machine of het verpakkingsmateriaal bij het huisvuil.
- DK** Maskinen skal bortskaffes på fagligt og miljømæssigt forsvarlig vis på en autoriseret genbrugsplads. Ingen del af maskinen eller indpakningen må bortskaffes sammen med husholdningsaffald.
- FI** Hävitä laite ammattimaisesti ja ympäristöystävällisesti valtuutetussa keräyspisteessä. Laitteen osia tai pakkausta ei saa laittaa talousjätteen sekaan.
- NO** Maskinen må kastes faglig korrekt og miljøvennlig ved et autorisert samlested for avfall. Ingen deler av maskinen eller emballasjen får kastes i husholdningsavfallet.
- SE** Avfallshanterta maskinen korrekt och miljöriktig hos ett auktoriserat uppsamlingsställe. Kasta in några delar av maskinen eller förpackningen i hushållssoporna.
- SI** Stroj odvrzite med odpadke pri komunalnem zbirališču na okolju prijazen način. Delov stroja ali embalaže ne odvrzite med hišne odpadke.
- HR** Uredaj zbrinite stručno i u skladu s propisima o zaštiti okoliša na ovlašteno odlagalište otpada. Dijelove uređaja ili ambalaže ne odlažite s kućanskim otpadom.
- HU** A készüléket szakszerű, környezetbarát módon selejtezze le és adja le egy átvételre jogosult gyűjtőhelyen. A készülék vagy a csomagolás semmilyen részét ne helyezze a háztartási hulladék közé.
- RU** Утилизуйте машину надлежащим образом, без нанесения вреда окружающей среде. Для этого сдайте его в авторизованный пункт сбора отходов. Не выбрасывайте детали машины или компоненты упаковки в бытовые отходы.
- EE** Utiliseerige masin nõuetekohaselt ja keskkonnahõuetele vastavalt autoriseeritud kogumiskohas. Ärge visake masina osi ega pakendit tavalisse olmeprügisse.
- LT** Dokumentų smulkintuvą utiizuokite tinkamai ir aplinkai nekenksmingu būdu – atiduokite ji įgaliojati atliekų tvarkymo įmonei. Jokių įrenginio dalių ir pakuotės neišmeskite kartu su buitineis atliekomis.
- LV** Utilizējiet ierīci dabai draudzīgā veidā un nododiet to autorizētā savākšanas punktā. Neizmetiet iekārtas daļas vai tās iepakojumu kopā ar sadzīves atkritumiem.
- CZ** Zlikvidujte stroj odborně a ekologicky přes autorizovanou sběrnou odpadu. Nevyhazujte žádné díly stroje nebo balení do domácího odpadu.
- SK** Stroj odovzdajte na riadnu a ekologickú likvidáciu v schválenej zberni odpadu. Žiadne časti stroja alebo balenia nezahadzujte do domáceho odpadu.
- PL** Urządzenie usunąć w sposób nieszkodliwy dla środowiska przekazując do autoryzowanego punktu zbiórki. Żadnych elementów urządzenia lub jego opakowania nie wolno wyrzucać wraz z odpadami z gospodarstw domowych.
- RO** Eliminați dispozitivul la un centru de colectare a deșeurilor, în mod corect și în conformitate cu normele de protecția mediului. Nu aruncați componente ale dispozitivului sau ale ambalajului la gunoii menajeri.
- BG** Изхвърляйте машината компетентно и екологично в оторизиран събирателен пункт. Не изхвърляйте части от машината или от опаковката с битовата смет.
- TR** Makineyi teknolojiye ve çevreye uygun bir şekilde yetkili bir toplama yerinde imha edin. Makinenin parçalarını veya ambalajını la gunoili menajeri.
- GR** Η συσκευή πρέπει να απορριπτεί σωστά και με περιβαλλοντικά ορθό τρόπο σε ένα εξουσιοδοτημένο κέντρο συλλογής. Μην ρίχνετε μέρη της συσκευής ή της συσκευασίας στα οικιακά απορρίμματα.
- AE** تخلص من الماكينة بطريقة صحيحة وصديقة للبيئة بإحدى نقاط التجميع المعتمدة. لا تضع أي جزء من أجزاء الماكينة أو تغليفها في القمامة المنزلية.
- JP** 本機を廃棄する際は分別方法および環境に配慮し、自治体の指示に従ってください。本機のパーツや梱包材は、一般ごみとして廃棄しないでください。
- CN** 报废设备时请注意专业环保，将垃圾送到合法回收站处理。请不要将机器的部件或包装与生活垃圾一同处理。

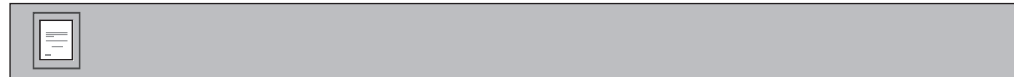

- DE** Technische Änderungen vorbehalten
- UK/US** Technical data is subject to change without notice.
- FR** Sous réserve de modifications techniques
- ES** Dahle se reserva el derecho de modificar, sin previo aviso, los datos técnicos del producto.
- IT** I dati tecnici sono soggetti a modifiche senza preavviso.
- PT** Dados técnicos podem mudar sem infromação.
- NL** Technische data is zonder kennisgeving aan verandering onderhevig.
- DK** Tekniske specifikationer kan ændres uden varsel.
- FI** Tekniset tiedot annetaan sitoumuksetta
- NO** Tekniske spesifikasjoner kan endres uten forutgående varsel.
- SE** Tekniska specifikationer kan ändras utan föregående meddelande.
- SI** Tehnični podatki se lahko spremenijo brez vnaprejšnjega opozorila.
- HR** Tehničke karakteristike mogu se promijeniti bez prethodnog upozorenja.
- HU** A technikai adatokat előzetes értesítés nélkül megváltoztathatjuk.
- RU** Сохранение технических данных без напоминания.
- EE** Jätame endale õiguse teha tehnilisi muudatusi
- LT** Galimi techniniai pakeitimai
- LV** Paturētas tiesības veikt tehniskas izmaiņas.
- CZ** Změna technických údajů vyhrazena
- SK** Technické zmeny vyhradené
- PL** Dane techniczne urządzenia mogą ulec zmianie bez powiadomienia.
- RO** Datele tehnice pot fi schimbate fara o notificare prealabila.
- BG** Запазваме си правото на технически промени
- TR** Teknik bilgiler önceden haber verilmeksizin değiştirilebilir.
- GR** Βελτιώσεις των τεχνικών χαρακτηριστικών πιθανόν να γίνουν άνευ ειδοποίησης.
- AE** المعلومات التقنية عرضة للتغيير بدون إنذار مسبق
- JP** 製品の仕様は予告なく一部変更されることがあります。
- CN** 技术资料如若改变另行通知。

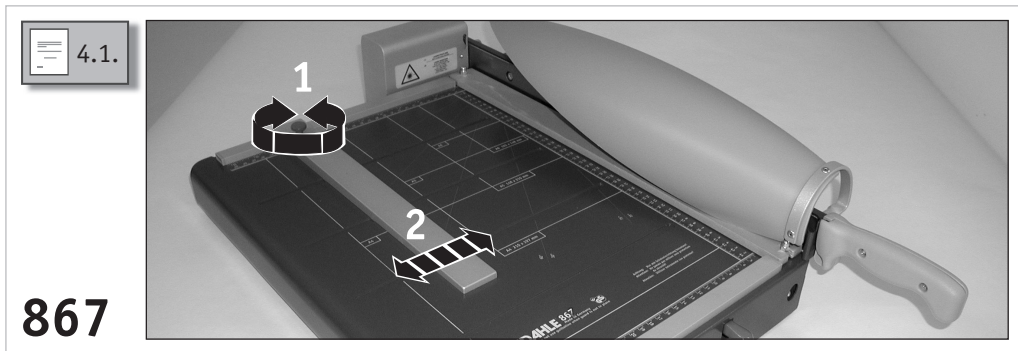
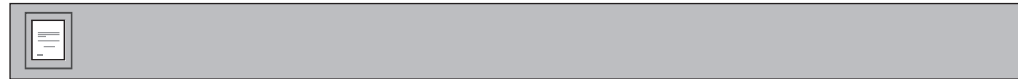
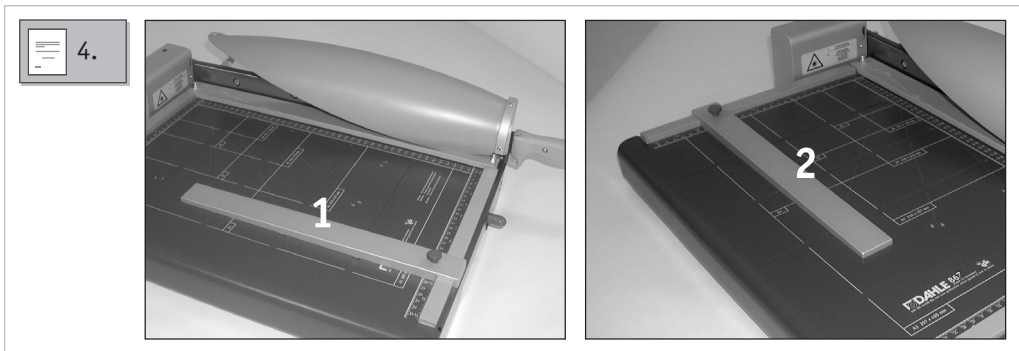
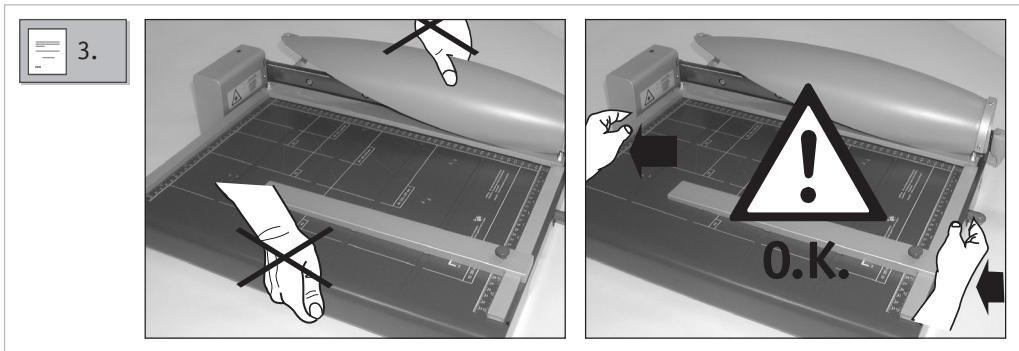
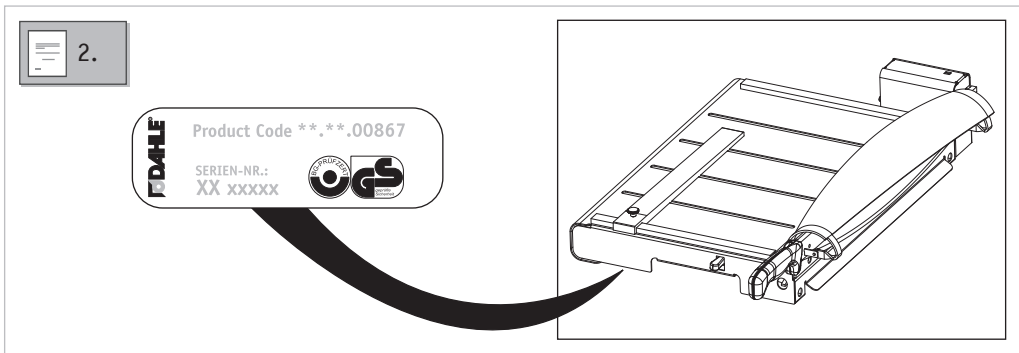
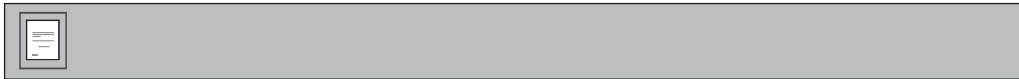

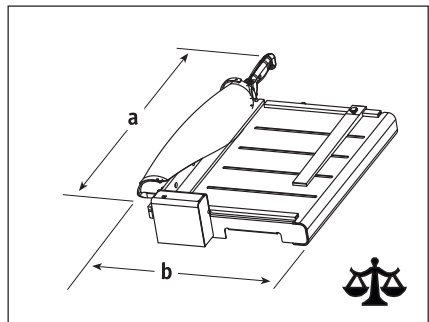
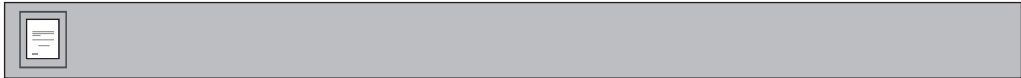

a = 710 mm
b = 460 mm



= 13 kg

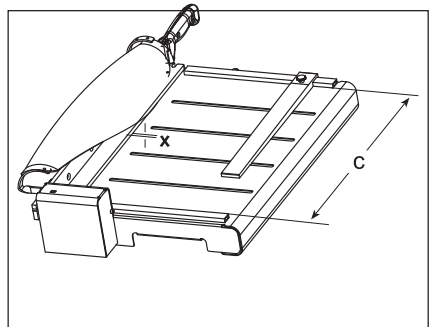

c = 460 mm



x = 3,5 mm
70 g/m²



c = 460 mm

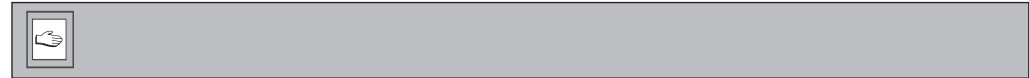

1.



1.1

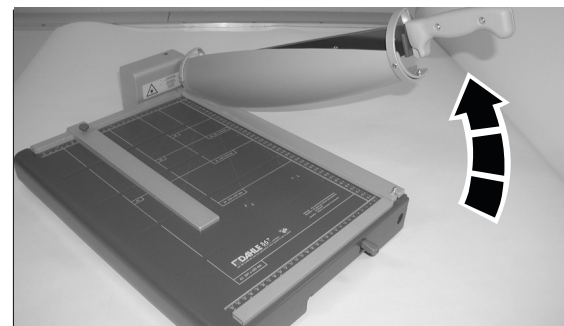

1.2

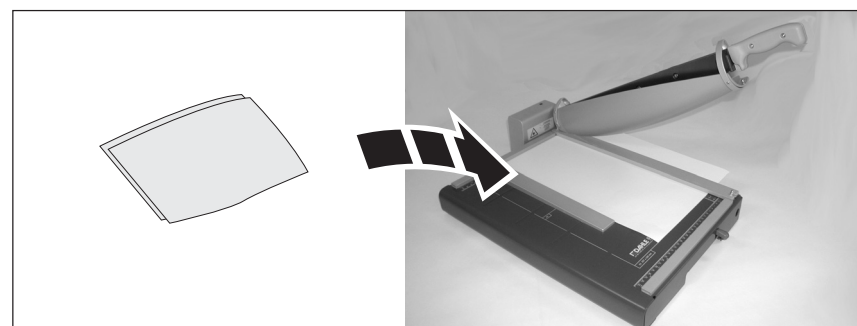

1.3

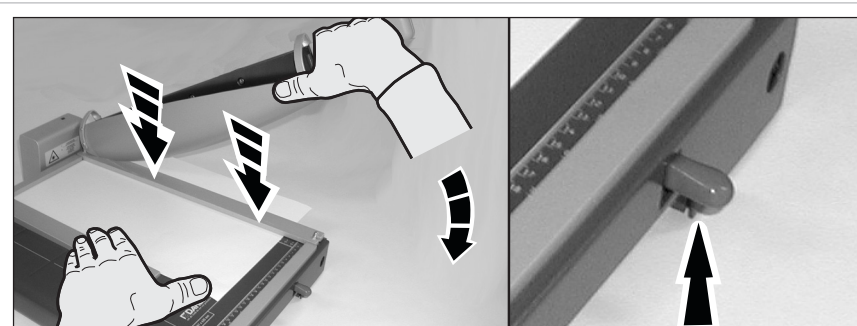

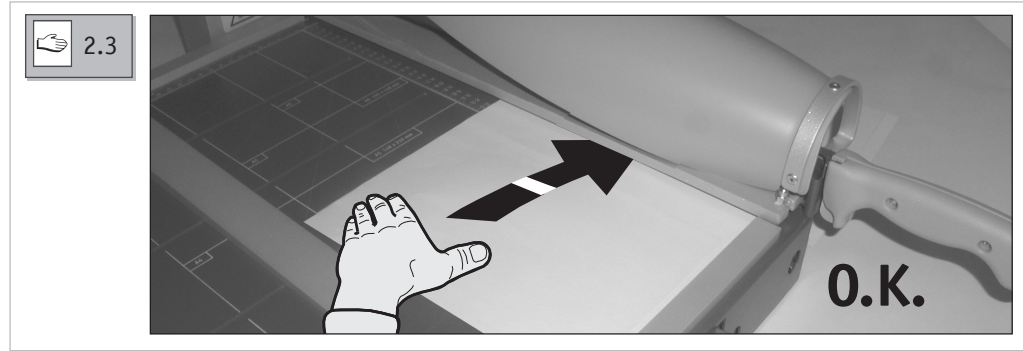
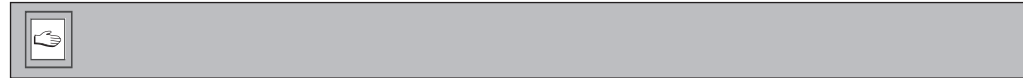
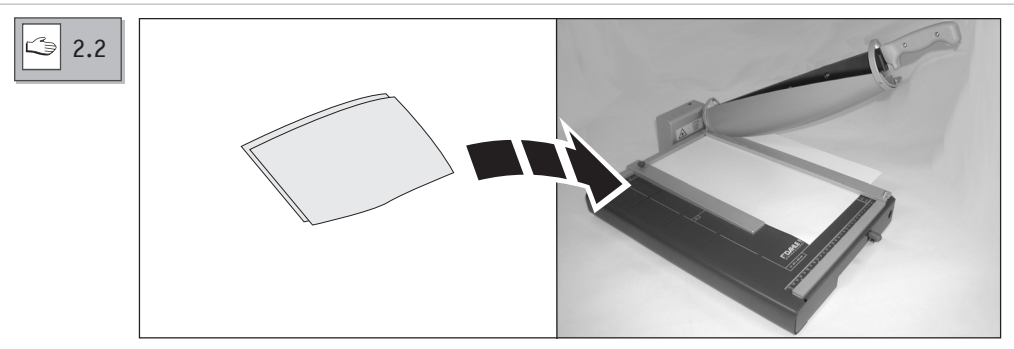
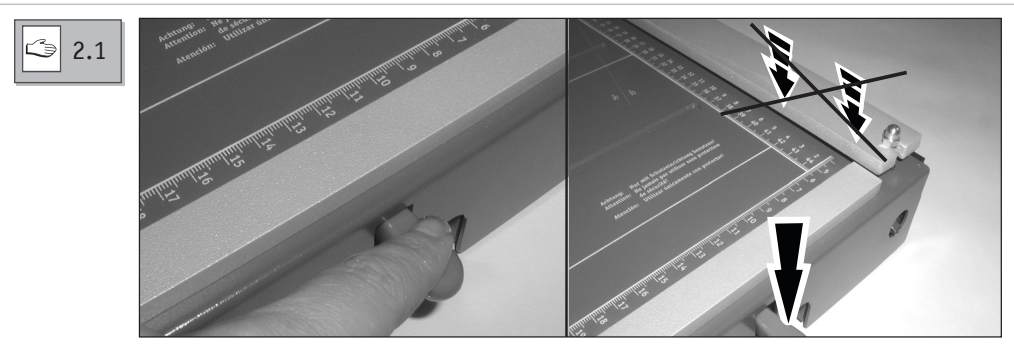
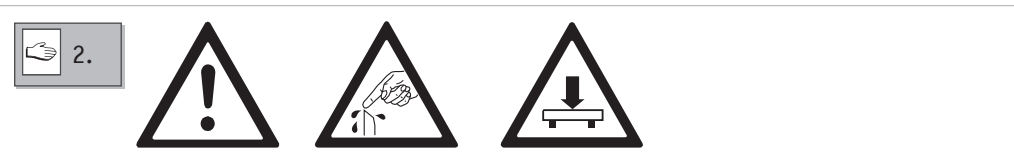
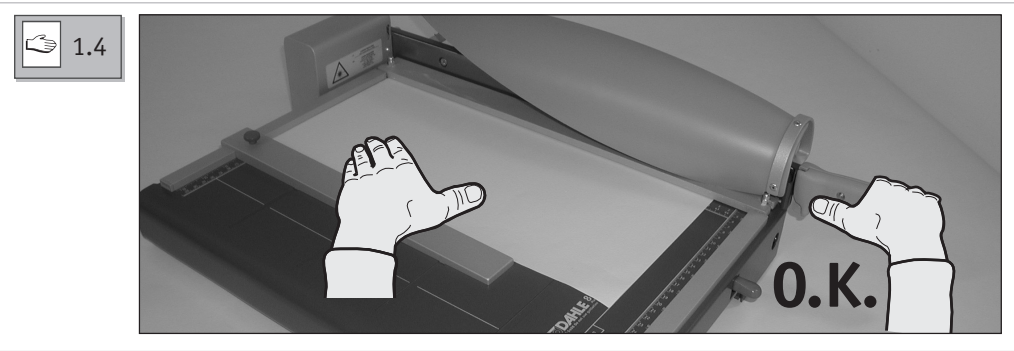
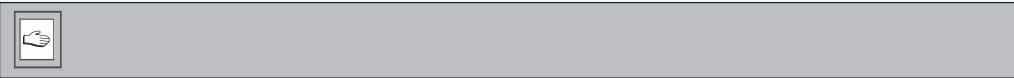

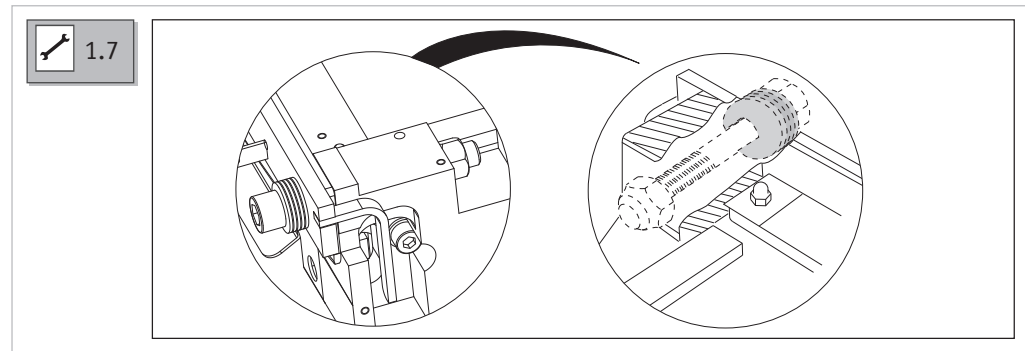
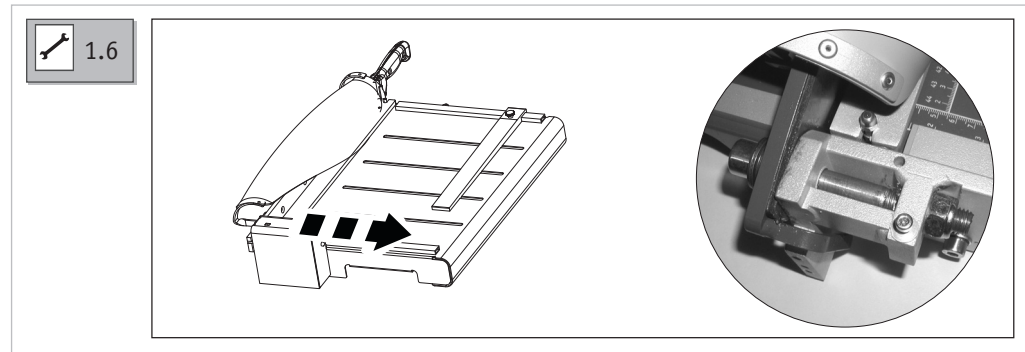
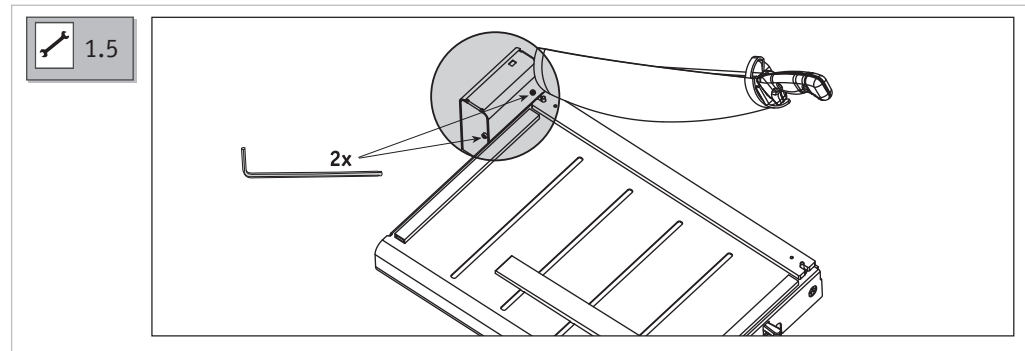
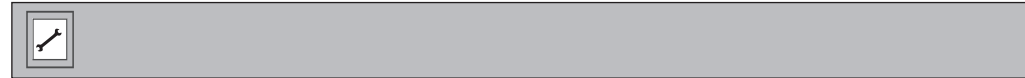
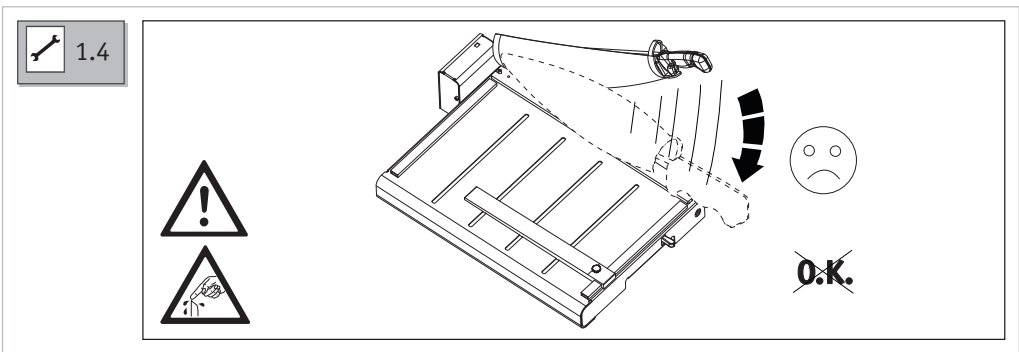
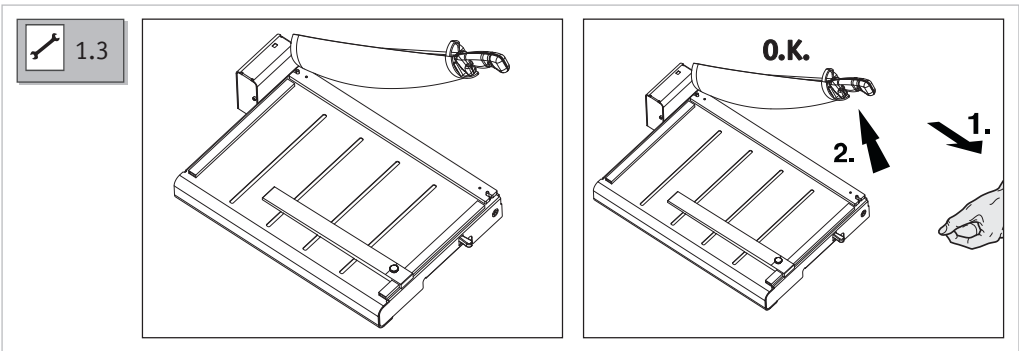
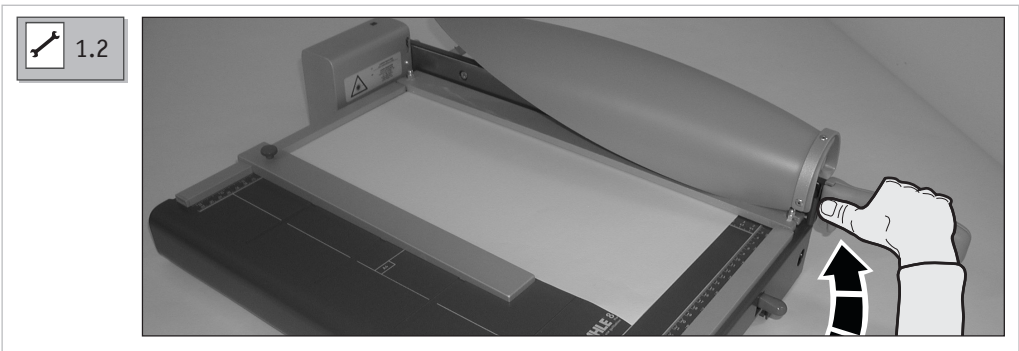
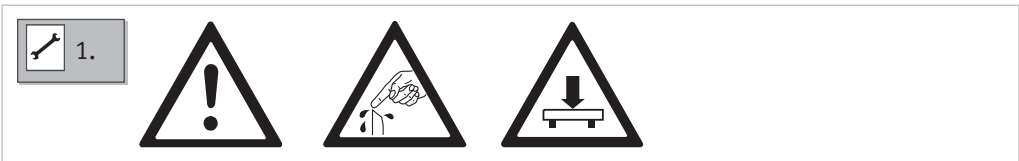

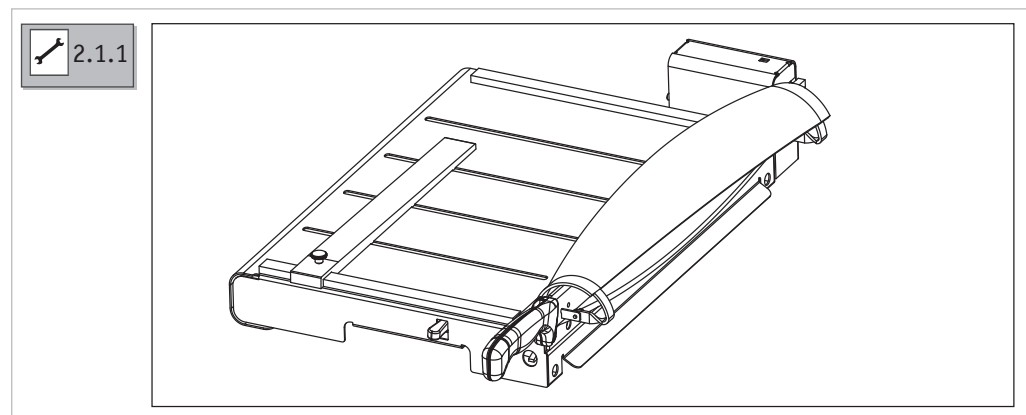
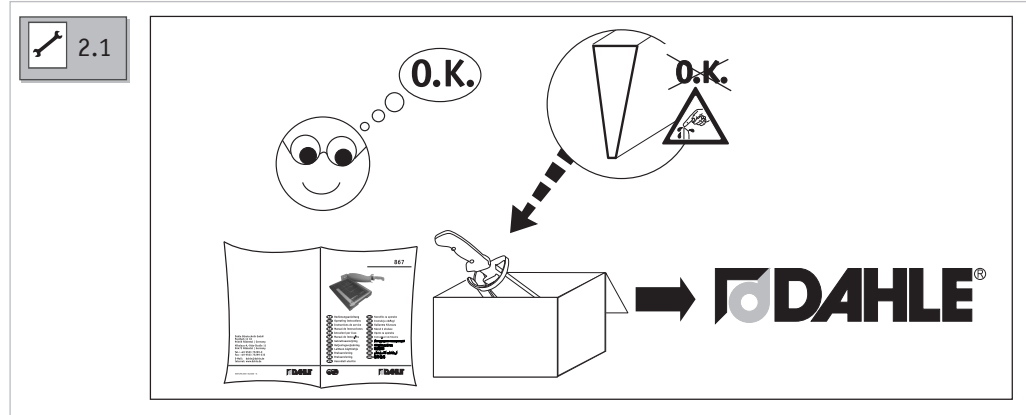
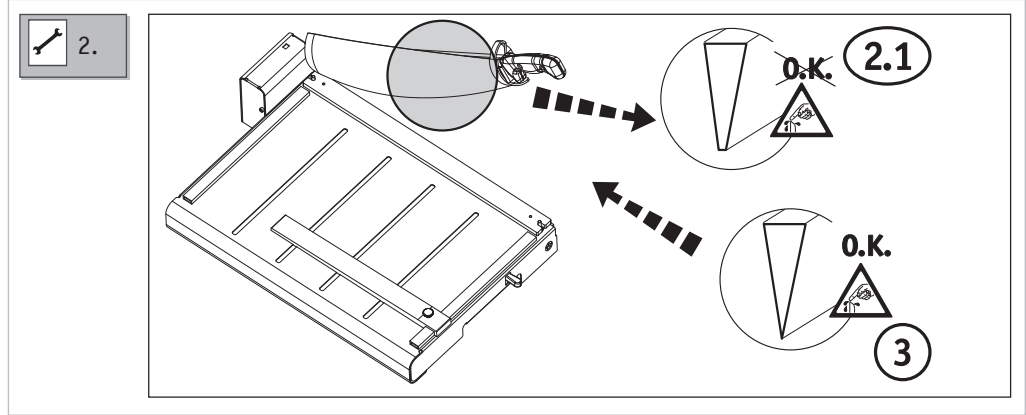
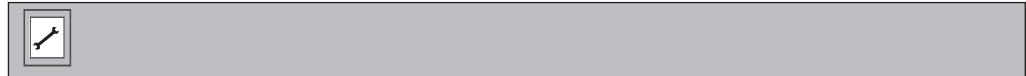
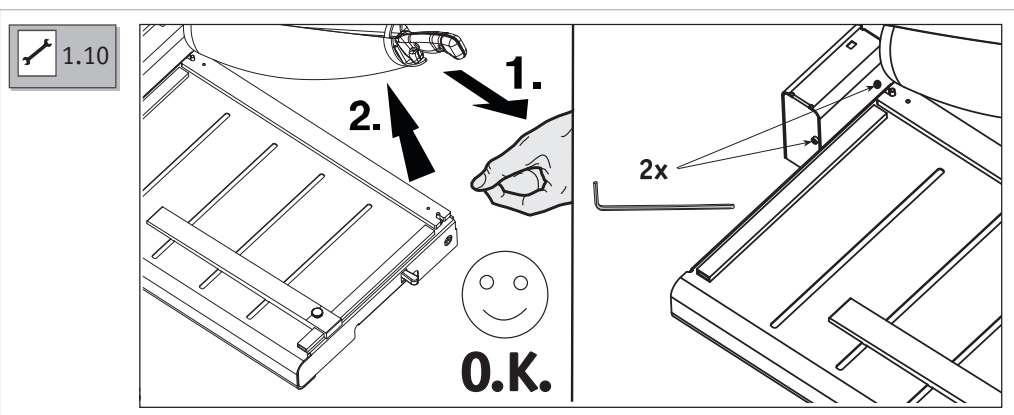
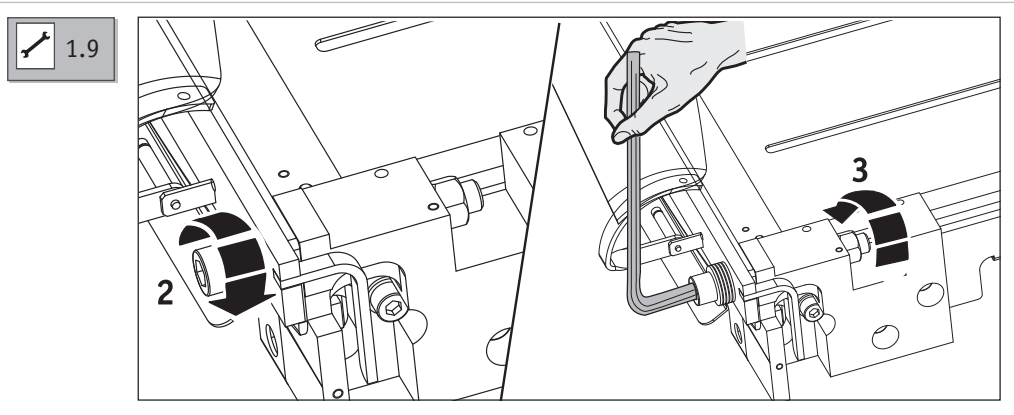
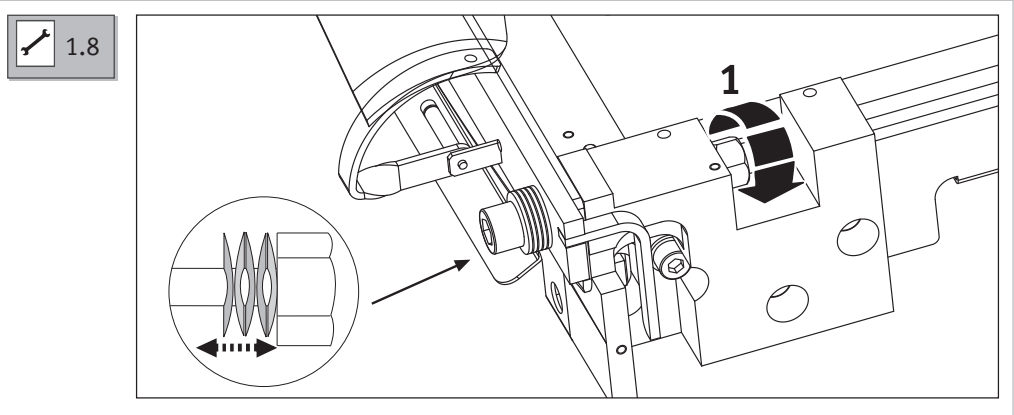
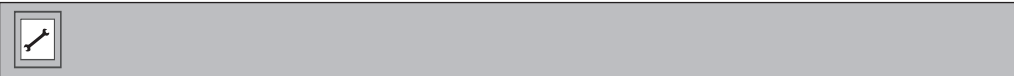

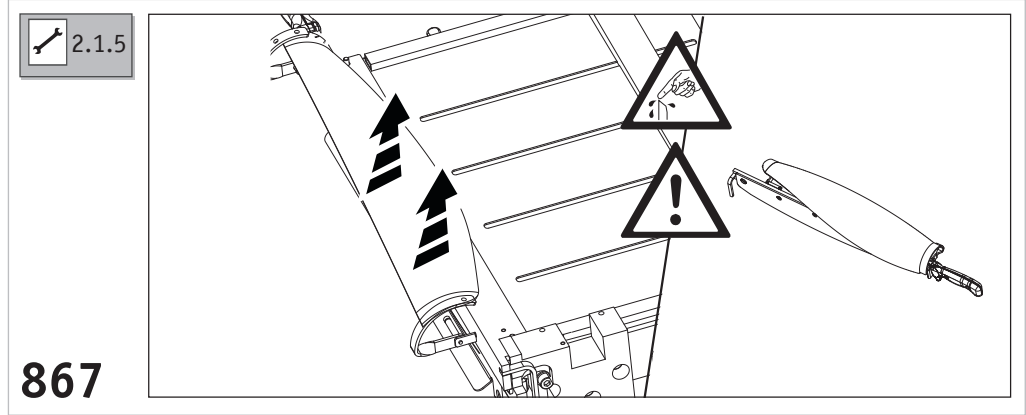
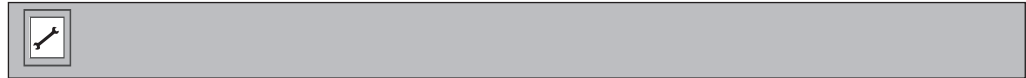
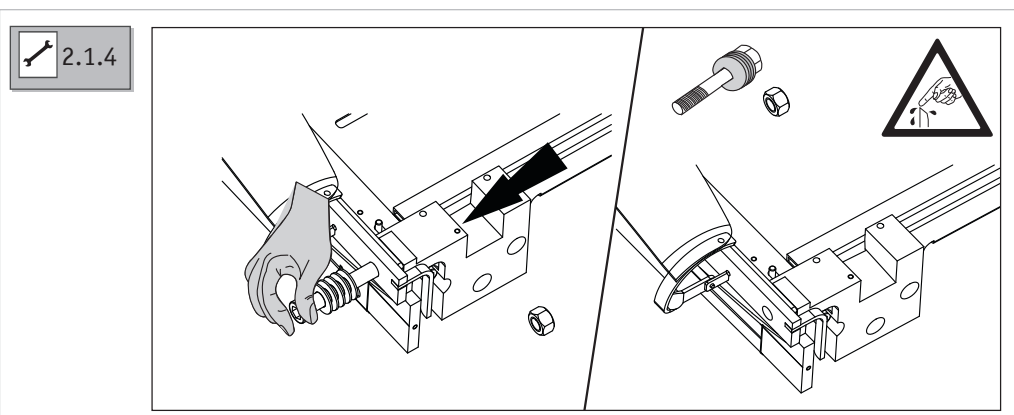
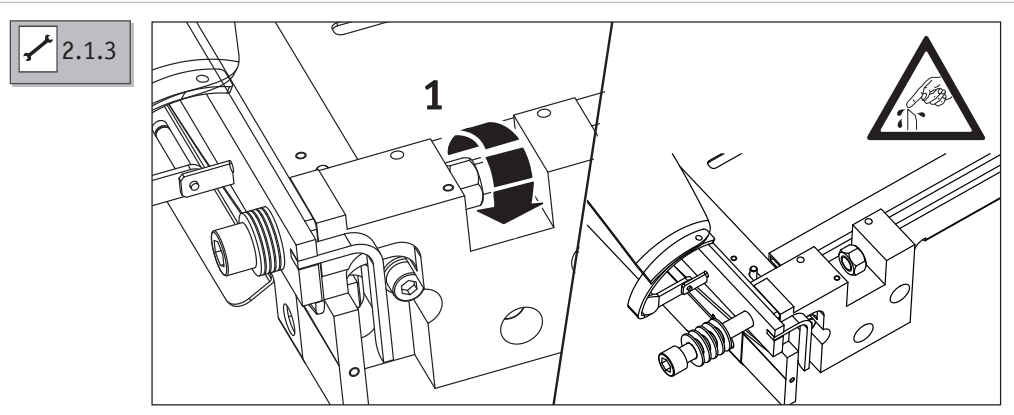
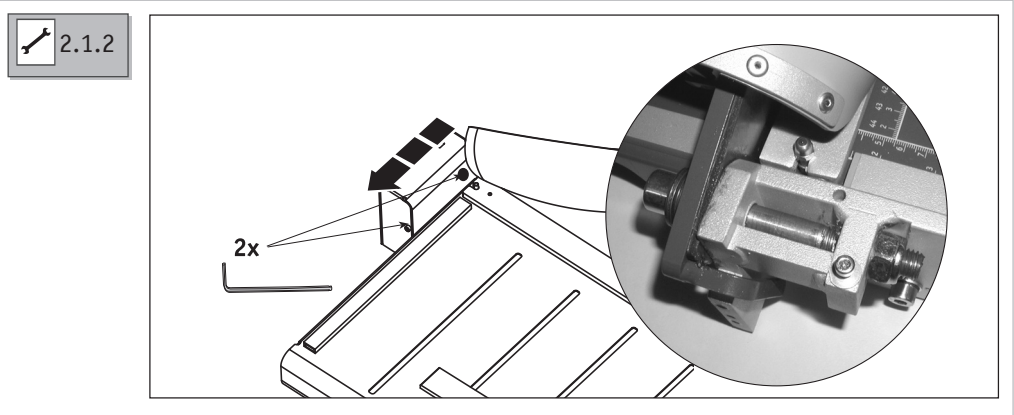
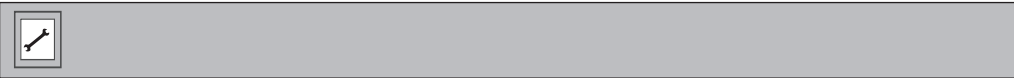

867

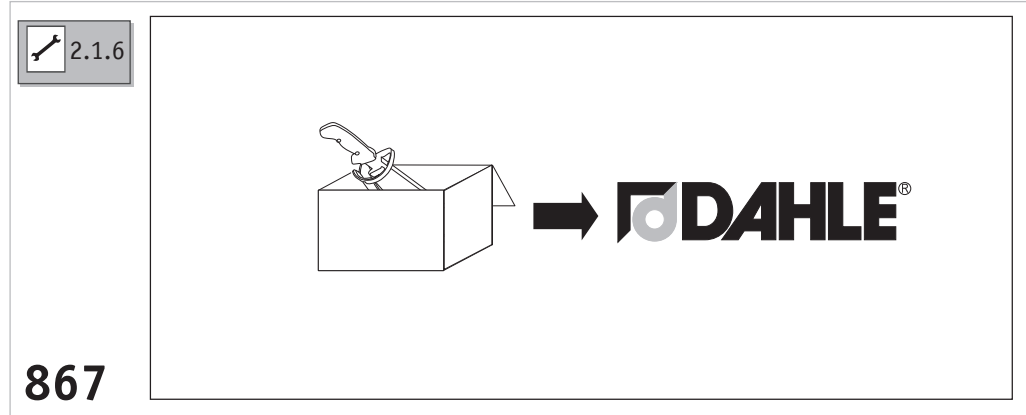

867

