



Questo manuale d'istruzione è fornito da trovaprezzi.it. Scopri tutte le offerte per [Dell U4025QW](#) o cerca il tuo prodotto tra le [migliori offerte di Monitor](#)





Questo manuale d'istruzione è fornito da trovaprezzi.it. Scopri tutte le offerte per [Dell U4025QW](#) o cerca il tuo prodotto tra le [migliori offerte di Monitor](#)

Monitor hub Thunderbolt™ ricurvo Dell UltraSharp 40 - U4025QW

Guida all'uso



-  **NOTA:** Una **NOTA** segnala informazioni importanti che aiutano a fare un migliore utilizzo del proprio prodotto.
-  **ATTENZIONE:** Una **PRECAUZIONE** indica un danno potenziale all'hardware o una perdita di dati e informa su come evitare il problema.
-  **AVVERTENZA:** La dicitura **AVVERTENZA** indica potenziali danni materiali, lesioni personali o morte.

Copyright © 2024 Dell Inc. o relative filiali. Tutti i diritti riservati. Dell, EMC e altri marchi sono marchi di fabbrica di Dell Inc. o delle sue filiali. Altri marchi potrebbero essere marchi di fabbrica appartenenti ai rispettivi proprietari.

2024 – 02

Rev. A00

Indice

- Istruzioni per la sicurezza 6**
- Informazioni sul monitor 7**
 - Contenuti della confezione 7
 - Caratteristiche del prodotto. 8
 - Compatibilità del sistema operativo. 13
 - Identificazione delle parti e dei controlli 14
 - Vista frontale 14
 - Vista dall'alto 15
 - Vista posteriore. 16
 - Vista inferiore. 17
- Specifiche del monitor. 19**
 - Specifiche sulla risoluzione 21
 - Modalità di visualizzazione predefinite 22
 - Uscita Thunderbolt™ 4 disponibile per il collegamento a margherita . . . 23
 - Specifiche elettriche 23
 - Specifiche altoparlante. 24
 - Caratteristiche fisiche 24
 - Caratteristiche ambientali 26
 - Risoluzione del monitor per configurazione con collegamento a
margherita 27
 - Thunderbolt™ video resolution 28
 - HDMI video resolution 28
 - DP video resolution. 28
 - Assegnazione dei pin 29
- Plug-and-Play 37**
- Qualità del monitor LCD e criteri sui pixel 37**
- Ergonomia 38**
- Per maneggiare e spostare il display 40**
- Indicazioni per la manutenzione. 42**



Pulizia del monitor42
Installazione del monitor43
Collegamento del supporto	43
Uso della funzione di inclinazione, rotazione ed estensione verticale	45
Inclinazione, rotazione ed estensione verticale45
Organizzazione dei cavi	45
Collegamento del monitor	46
Dell Power Button Sync (DPBS)	52
Primo collegamento del monitor per DPBS55
Uso della funzione DPBS56
Collegamento del monitor per la funzione daisy chain Thunderbolt™58
Collegare più monitor Thunderbolt™ 4 su un sistema.59
Fissaggio del monitor con il blocco Kensington (Optional)	61
Rimozione del supporto del monitor	62
Installazione su parete (optional)	63
Funzionamento del monitor64
Accensione del monitor	64
Uso del controllo del joystick	64
Funzione Abilita menu voce	66
Utilizzo dell'utilità di avvio del menu	67
Tasti del pannello frontale68
Uso del menu principale(OSD)	69
Uso della funzione di blocco OSD	92
Initial Setup (Imp. iniziale).95
Messaggi di avviso OSD96
Impostazione della risoluzione massima.99
Risoluzione dei problemi.	100
Diagnostica.100
Diagnostica integrata101
Problemi comuni102
Problemi specifici del prodotto106
Problemi specifici USB (Universal Serial Bus)109



Informazioni sulle normative 110
Dichiarazione FCC (solo Stati Uniti) ed altre informazioni sulle normative 110
Database dei prodotti dell'UE per l'etichetta energetica e la scheda informativa del prodotto. 110

Contattare Dell 111



Istruzioni per la sicurezza

Utilizzare le seguenti linee guida di sicurezza per proteggere il monitor da potenziali danni e garantire la sicurezza personale. Se non diversamente indicato, ciascuna procedura inclusa in questo documento presuppone che l'utente abbia letto le informazioni sulla sicurezza in dotazione con il monitor.

 **NOTA: Prima di utilizzare il monitor, leggere le informazioni sulla sicurezza in dotazione e stampate sul prodotto. Conservare la documentazione in un luogo sicuro per riferimento futuro.**

 **AVVERTENZA: L'utilizzo dei controlli, delle regolazioni o delle procedure in modo diverso da quello specificato in questo documento può esporre a scosse elettriche, pericoli elettrici e/o pericoli meccanici.**

 **AVVERTENZA: Gli effetti a lungo termine possibili dell'ascolto di audio a volume elevato tramite cuffie (sul monitor che le supporta) può provocare danni all'udito.**

- Collocare il monitor su una superficie solida e maneggiarlo con cautela. Lo schermo è fragile e può danneggiarsi se lasciato cadere o colpito con un oggetto appuntito.
- Accertarsi che il monitor abbia valori nominali elettrici tali da funzionare con l'alimentazione CA disponibile nella propria regione geografica.
- Tenere il monitor a temperatura ambiente. Condizioni di freddo o caldo eccessivo possono influire negativamente sui cristalli liquidi del display.
- Collegare il cavo di alimentazione dal monitor a una presa di corrente vicina e accessibile. Consultare [Collegamento del monitor](#).
- Non posizionare e utilizzare il monitor su una superficie bagnata o vicino all'acqua.
- Non sottoporre il monitor a forti vibrazioni o condizioni di forte impatto. Ad esempio, non collocare il monitor all'interno di un bagagliaio.
- Scollegare il monitor se si prevede di non usarlo per un periodo di tempo prolungato.
- Per evitare scosse elettriche, non tentare di rimuovere alcun coperchio o toccare l'interno del monitor.
- Leggere attentamente queste istruzioni. Conservare questo documento per riferimento futuro. Seguire tutte le avvertenze e le istruzioni riportate sul prodotto.
- Alcuni monitor possono essere montati a parete utilizzando il supporto VESA in vendita separatamente. Assicurarsi di utilizzare le specifiche VESA corrette, come indicato nella sezione relativa al montaggio a parete del Manuale dell'utente.

Fare riferimento al documento Informazioni sulla sicurezza, ambientali e di carattere regolamentare (SERI) in dotazione con il monitor per informazioni sulle istruzioni per la sicurezza.



Informazioni sul monitor

Contenuti della confezione

La tabella seguente fornisce l'elenco dei componenti in dotazione con il monitor. Se un componente è mancante, contattare Dell. Per ulteriori informazioni, vedere [Contattare Dell](#).







 **NOTA: Alcuni articoli potrebbero essere accessori optional e potrebbero non essere inviati insieme al monitor. Alcune funzioni potrebbero non essere disponibili in alcuni Paesi.**

Immagine del componente	Descrizione del componente
	Display
	Supporto
	Base
	Cavo d'alimentazione (varia per Paese o regione)
	Cavo DisplayPort 1.4 (da DP a DP) Lunghezza cavo - 1,8 metro
	Cavo da USB Type-A a USB Type-C Gen2 (abilita le porte USB sul monitor) Lunghezza cavo - 1 metro

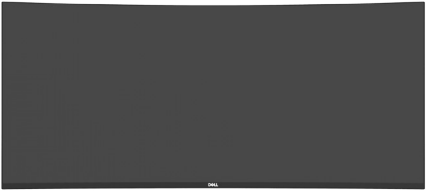

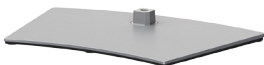
	<p>Cavo HDMI 2.1 Lunghezza cavo - 1,8 metro</p>
	<p>Cavo Thunderbolt™ 4 attivo Lunghezza cavo - 1,5 metro</p>
	<ul style="list-style-type: none"> • Guida introduttiva • Informazioni sulla sicurezza, ambientali e di carattere regolamentare • Report calibrazione di fabbrica

Caratteristiche del prodotto

Il monitor **Dell UltraSharp U4025QW** è dotato di schermo LCD a matrice attiva TFT (Thin-Film Transistor) con retroilluminazione a LED. Le caratteristiche del monitor includono:

- Area visibile dello schermo (misurata diagonalmente) 100,859 cm (39,7 pollici). Risoluzione 5120 x 2160 (21:9) con supporto schermo intero per risoluzioni più basse.
- Ampi angoli di visione con colore 100% sRGB, 99% DCI-P3, 100% BT.709 e 99% Display P3.
- Capacità di regolazione inclinazione, rotazione ed estensione verticale.
- Altoparlanti integrati (2 x 9 W).
- Capacità di regolazione inclinazione, oscillazione, rotazione ed estensione verticale.
- Supporto piedistallo rimovibile e fori di montaggio VESA™ (Video Electronics Standards Association) da 100 mm che consentono la flessibilità nelle soluzioni di montaggio.
- La mascherina ultra sottile riduce gli spazi in configurazioni con più monitor, permettendo una più facile installazione ed un'esperienza visiva elegante.
- Connettività digitale con DisplayPort, Thunderbolt™ e HDMI (supporta risoluzioni fino a 5K2K 5120 x 2160 120Hz FRL, HDR Static Metadata, VRR come specificato in HDMI 2.1.).
- Le porte Thunderbolt™ 4 erogano alimentazione a notebook compatibili fino a 140 W mentre si ricevono il segnale video e USB.
- Le porte Thunderbolt™ 4 e RJ45 consentono un'esperienza con cavo singolo e connessione di rete.
- Capacità Plug and Play, se supportata dal computer.



- Menu di regolazione OSD per una facile impostazione ed ottimizzazione dello schermo.
- Blocco alimentazione e tasti OSD.
- Alloggio antifurto.
- Blocco supporto
- Consumo energetico $\leq 0,3$ W in modalità standby (Porta DisplayPort o HDMI con connettore per porta upstream).
- Questo monitor supporta la funzione VRR (frequenza di aggiornamento variabile), raggiunge frame rate più elevati e consente di ridurre la frammentazione delle immagini nei giochi.
- Questo monitor supporta la funzione DRR (frequenza di aggiornamento dinamica). Il DRR funziona con Windows 11, consentendo di scorrere il testo e spostare il cursore del mouse in maniera più fluida.
- Supporta dispositivi Dell Text to Speech (inglese).
- Supporta la modalità Picture by Picture (PBP) e Picture in Picture (PIP).
- Supporta la funzione Multi-Stream Transport (MST) interna (elemento di partizione dello schermo nell'OSD) per la porta DP e Thunderbolt™ 4 (video + dati).
- Consente di passare alla funzione USB KVM in modalità PBP/PIP.
- Il monitor è progettato con la funzione Dell Power Button Sync (DPBS) per controllare lo stato di alimentazione del sistema PC dal tasto di alimentazione del monitor.*

*Il sistema Dell che supporta DPBS è elencato nel sito Web Dell. La funzione DPBS può essere abilitata nel menu OSD sotto Display.

- Premium Panel Exchange per tranquillità.
- Migliora il comfort degli occhi con uno schermo privo di sfarfallio e una funzione per ridurre al minimo l'emissione di luce blu nociva.
- Dell ComfortView Plus è una funzionalità integrata in grado di migliorare il comfort visivo riducendo le emissioni potenzialmente nocive di luce blu senza compromettere il colore. Tramite la tecnologia ComfortView Plus, Dell ha ridotto l'esposizione alla luce blu nociva dal $\leq 50\%$ al $\leq 35\%$. Questo monitor è certificato TÜV Rheinland Eye Comfort 3.0 con una valutazione di 5 stelle. Integra tecnologie chiave in grado inoltre di eliminare lo sfarfallio dello schermo, fornire una velocità di aggiornamento di 120 Hz, una gamma cromatica minima del 95% DCI-P3, precisione cromatica e un sensore di luce ambientale. La funzione Dell ComfortView Plus è abilitata per opzione predefinita sul monitor.



- Il monitor impiega un pannello con ridotta emissione di luce blu. Quando il monitor viene ripristinato alle impostazioni di fabbrica o alle impostazioni predefinite, è conforme alla certificazione hardware per ridotta emissione di luce blu di TÜV Rheinland.**

Rapporto di luce blu:

il rapporto della luce nell'intervallo 415 nm-455 nm rispetto a 400 nm-500 nm deve essere inferiore al 50%.

Categoria	Rapporto di luce blu
1	$\leq 20\%$
2	$20\% < R \leq 35\%$
3	$35\% < R \leq 50\%$

- Riduce il livello di luce blu pericolosa emessa dallo schermo per rendere la visione più confortevole per gli occhi senza distorsioni della precisione del colore.
- Il monitor adotta la tecnologia antisfarfallio, che cancella lo sfarfallio visibile agli occhi, offre un'esperienza visiva confortevole e previene gli utenti che soffrono di affaticamento degli occhi e affaticamento visivo.

* Per i sistemi Dell che supportano questa funzione.

** Questo monitor è conforme alla certificazione hardware TÜV Rheinland per ridotta emissione di luce blu nella Categoria 2.



Informazioni su TÜV Rheinland Eye Comfort 3.0

Il programma di certificazione TÜV Rheinland Eye Comfort 3.0 presenta uno schema di valutazione rivolto al consumatore per il settore dei display che promuove il benessere visivo, dalla sicurezza alla cura per l'occhio. In confronto alle certificazioni esistenti, il programma di classificazione a 5 stelle aggiunge dei requisiti di test rigorosi sugli attributi complessivi riguardanti la cura dell'occhio come la riduzione della luce blu, la riduzione dello sfarfallio, la velocità di aggiornamento, la gamma cromatica, la precisione cromatica e un sensore di luce ambientale. Definisce il metodo di misurazione dei requisiti e valuta le prestazioni del prodotto su cinque livelli, mentre il sofisticato processo di valutazione tecnico fornisce ai consumatori e agli acquirenti indicatori più facili da giudicare.

I fattori riguardanti il benessere visivo presi in considerazione rimangono costanti, tuttavia, gli standard delle varie valutazioni in stelle sono diversi. Maggiore è la valutazione in stelle, più rigorosi saranno gli standard. La tabella seguente elenca i principali requisiti per il comfort visivo considerati oltre a quelli per il comfort visivo di base (come la densità di pixel, l'uniformità di luminanza e colore e la libertà di movimento).

Per maggiori informazioni sulla **certificazione TÜV Eye Comfort** consultare il sito <https://www.tuv.com/world/en/eye-comfort.html>



Requisiti di Eye Comfort 3.0 e schema di valutazione in stelle dei monitor				
Categoria	Articolo testato	Schema di valutazione in stelle		
		3 stelle	4 stelle	5 stelle
Cura dell'occhio	Luce blu ridotta	Soluzione TÜV Hardware LBL Categoria III ($\leq 50\%$) o Software LBL ¹	TÜV Hardware LBL Categoria II ($\leq 35\%$) o Categoria I ($\leq 20\%$)	TÜV Hardware LBL Categoria II ($\leq 35\%$) o Categoria I ($\leq 20\%$)
	Senza sfarfallio	TÜV Flicker Reduced o TÜV Flicker Free	TÜV Flicker Reduced o TÜV Flicker Free	Senza sfarfallio
Gestione della luce ambientale	Prestazioni del sensore di luce ambientale	Senza sensore	Senza sensore	Sensore di luce ambientale
	Controllo CCT intelligente	No	No	Sì
	Controllo di luminanza intelligente	No	No	Sì
Qualità dell'immagine	Velocità di aggiornamento	$\geq 60\text{Hz}$	$\geq 75\text{Hz}$	$\geq 120\text{Hz}$
	Uniformità della luminanza	Uniformità della luminanza $\geq 75\%$		
	Uniformità di colore	Uniformità di colore $\Delta u'v' \leq 0,02$		
	Libertà di movimento	Le variazioni di luminanza diminuiranno meno del 50%; Lo spostamento del colore deve essere inferiore a 0,01		
	Differenza di gamma	Differenza di gamma $\leq \pm 0,2$	Differenza di gamma $\leq \pm 0,2$	Differenza di gamma $\leq \pm 0,2$
	Ampia gamma di colori ²	NTSC ³ Min.72% (CIE 1931) o sRGB ⁴ Min.95% (CIE 1931)	sRGB ⁴ Min.95% (CIE 1931)	DCI-P3 ⁵ Min. 95% (CIE 1976) e sRGB ⁴ Min.95% (CIE 1931) o Adobe RGB ⁶ Min.95% (CIE 1931) e sRGB ⁴ Min.95% (CIE 1931)
Guida dell'utente al comfort visivo	Guida dell'utente	Sì	Sì	Sì
Nota	¹ Il software controlla l'emissione di luce blu riducendone l'eccesso, ottenendo una tonalità più gialla. ² La gamma cromatica descrive la disponibilità dei colori nel display. Sono stati sviluppati diversi standard per scopi specifici. Il 100% corrisponde allo spazio colore completo come definito nello standard. ³ NTSC sta per National Television Standards Committee, l'ente che ha sviluppato lo spazio colore per il sistema televisivo in uso negli Stati Uniti. ⁴ L'sRGB è uno spazio colore rosso, verde e blu standard in uso su monitor, stampanti e World Wide Web. ⁵ DCI-P3, abbreviazione di Digital Cinema Initiatives - Protocol 3, è uno spazio colore in uso nel cinema digitale che comprende una gamma cromatica più ampia rispetto allo spazio colore RGB standard. ⁶ Adobe RGB è uno spazio colore creato da Adobe Systems che comprende una gamma cromatica più ampia rispetto al modello cromatico RGB standard, in particolare nei toni di ciano e verde.			



Compatibilità del sistema operativo

- Windows 10 e successivi*
- macOS 12* e macOS 13*

*La compatibilità del sistema operativo sui monitor con marchio Dell e Alienware può variare in base a fattori quali:



- Date di rilascio specifiche in cui sono disponibili versioni, patch o aggiornamenti del sistema operativo.
- Date di rilascio specifiche quando sono disponibili aggiornamenti del firmware, dell'applicazione software o dei driver dei monitor con marchio Dell e Alienware sul sito Web del supporto Dell.

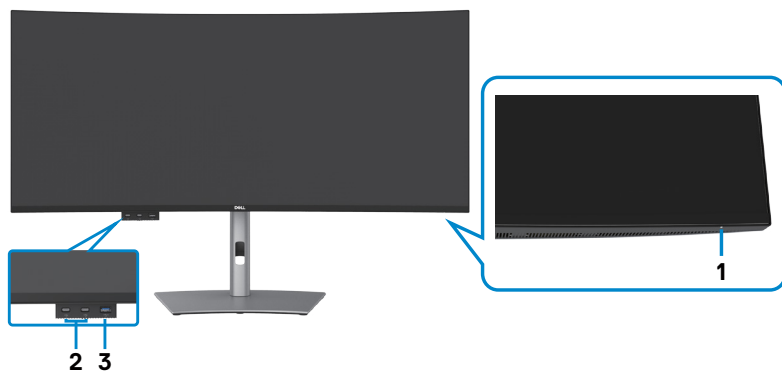

Identificazione delle parti e dei controlli

Vista frontale



Etichetta	Descrizione	Uso
1	LED indicatore d'alimentazione	La spia bianca fissa indica che il monitor è acceso e funziona normalmente. La spia bianca intermittente indica che il monitor è in modalità Standby.
2	2 porte downstream USB Type-C® (SuperSpeed USB 10 Gbps, USB 3.2 Gen2) con ricarica (15 W)	Permette di collegare i dispositivi USB. La porta con l'icona  supporta 5 V/ 3 A.
3	Porta downstream USB Type-A (SuperSpeed USB 10 Gbps, USB 3.2 Gen2) con ricarica BC1.2 5 V/1,5 A tipica (2 A max)	Permette di collegare i dispositivi USB. La porta con l'icona batteria  supporta carica batteria Rev. 1,2.

 **NOTA:** È possibile utilizzare questa porta solo dopo aver collegato il cavo USB (da A a C o da C a C) alla porta USB-C® upstream sul retro del monitor al computer.

 **NOTA:** USB Type-C® e USB-C® sono marchi registrati di USB Implementers Forum.



Vista dall'alto

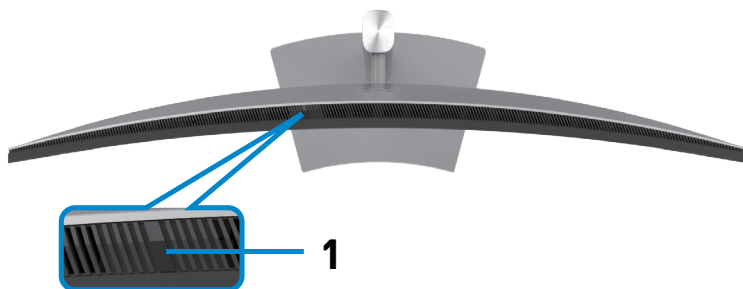

Etichetta	Descrizione	Uso
1	Sensore di luce ambientale	Rileva la luce ambientale e regola la luminosità del display di conseguenza. Per ulteriori informazioni, consultare Luminosità automatica . NOTA: se il sensore di luce ambientale rileva un cambio anomalo nel livello di luminosità, consultare Il livello di luce rilevata si riduce significativamente .



Vista posteriore







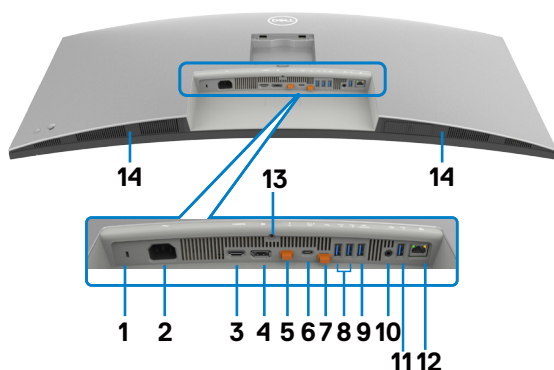

Etichetta	Descrizione	Uso
1	Fori di montaggio VESA (100 mm x 100 mm - dietro la copertura VESA fissata)	Installare il monitor alla parete utilizzando un apposito kit compatibile VESA (100 mm x 100 mm).
2	Etichetta di conformità	Elenca le approvazioni delle autorità di regolamentazione.
3	Tasto di sblocco del supporto	Libera il supporto dal monitor.
4	Tasto di alimentazione	Per accendere o spegnere il monitor.
5	Joystick	Usare per controllare il menu OSD. Per ulteriori informazioni, vedere Funzionamento del monitor .
6	Indirizzo Mac, codice a barre, numero di serie ed etichetta Codice di servizio	Fare riferimento a questa etichetta quando ci si mette in contatto con il Supporto tecnico Dell. Il codice di servizio è un identificatore alfanumerico univoco che consente ai tecnici Dell di identificare i componenti hardware del computer e accedere alle informazioni di garanzia.
7	Alloggio per la gestione dei cavi	Permette di organizzare i cavi inserendoli attraverso il foro.







Vista inferiore





Etichetta	Descrizione	Uso
1	Alloggio antifurto (basato su Kensington Security Slot™)	Fissa il monitor con l'alloggio antifurto (venduto separatamente).
2	 Connettore d'alimentazione	Collegare il cavo di alimentazione.
3	 HDMI 2.1	Collegare il computer con il cavo HDMI.
4	 Connettore DP (ingresso)	Collegare il computer con il cavo DP.
5	  Porta downstream Thunderbolt™ 4 (15 W) per collegamento a margherita (video + dati) 	<p>Porte downstream Thunderbolt™ 4 utilizzate solo per il collegamento a margherita con un altro monitor tramite cavo Thunderbolt™ o USB-C®.</p> <p>NOTA:</p> <ol style="list-style-type: none"> 1) Larghezza di banda Thunderbolt™ 4 fino a 40 Gbps; 2) Supporta fino a due monitor 5K attraverso il collegamento a margherita; 3) Potenza massima in uscita fino a 15 W o 5 V/3 A. <p>NOTA: rimuovere il tappo in gomma quando si utilizza il connettore downstream Thunderbolt™ 4 .</p>



<p>6</p>	 <p>140W Porta upstream Thunderbolt™ 4 (video + dati). Modalità alternata con DisplayPort 1.4, Power Delivery fino a 140 W</p>	<p>Collegare al computer con il cavo Thunderbolt.</p> <p>L'upstream Thunderbolt™ 4 abilita le seguenti funzionalità:</p> <p>a) Allocare dinamicamente 40 Gbps di banda per il segnale USB e video Alt-DP.</p> <p>b) Risoluzione massima di 5120 x 2160 a 120 Hz con sorgente video Alt DP 1.4 DSC.</p> <p>c) Power Delivery USB massimo fino a 140 W.</p> <p>NOTA: Se l'alimentazione upstream Thunderbolt™ è superiore a 100 W, l'apparecchiatura collegata e i cavi accessori devono avere una protezione antincendio di livello V1 o superiore e un cavo con classificazione VW-1.</p> <p>NOTA: Thunderbolt™ 4 upstream non è supportato nelle versioni di Windows precedenti a Windows 10.</p> <p>ATTENZIONE: Potrebbe essere visualizzato un messaggio di avviso relativo alla riduzione delle prestazioni quando si collega la porta Thunderbolt™ 4 del monitor alla porta USB Type-C del computer. Per ottimizzare le prestazioni, si consiglia di collegarsi alla porta Thunderbolt™ 4 del computer.</p>
<p>7</p>	 <p>Porta upstream USB Type-C® (SuperSpeed USB 10 Gbps, USB 3.2 Gen2) (solo dati)</p> 	<p>Collegare al computer il cavo da USB-C a A fornito in dotazione al monitor. Questo cavo serve quando l'uscita video HDMI o DP è in uso. Consente di abilitare la comunicazione USB tra i dispositivi downstream del monitor e il dispositivo host.</p> <p>NOTA: rimuovere il tappo in gomma quando si utilizza il connettore upstream USB-C®.</p>
<p>8,9,11</p>	 <p>Porta downstream USB Type-A (SuperSpeed USB 10 Gbps, USB 3.2 Gen2) (4)</p>	<p>Permette di collegare i dispositivi USB. È possibile utilizzare queste porte solo dopo avere collegato il cavo USB dal computer al monitor.</p> <p>La porta con icona  (CVAA) supporta la funzione Menu voce.</p>



10	 Porta uscita linea audio	Collegare gli altoparlanti per la riproduzione audio che arriva dai canali audio HDMI o DisplayPort. Supporta solo audio a 2 canali. NOTA: La porta uscita linea audio non supporta le cuffie.
12	 Connettore RJ45	Collegare al router Ethernet con il cavo RJ45. Per abilitare l'accesso alla rete, la porta upstream USB-C® o Thunderbolt™ 4 deve essere collegata al computer host con il cavo adeguato di cui sopra.
13	Blocco supporto	Bloccare il supporto al monitor usando una vite M3 x 8 mm (vite non inclusa).
14	Altoparlanti integrati	Per emettere audio da un ingresso audio.

 **NOTA: Thunderbolt™ è un marchio registrato di Intel Corporation.**

Specifiche del monitor

Tipo di schermo	Matrice attiva - TFT LCD
Tipo di pannello	Tecnologia IPS (In Plane Switching)
Rapporto proporzioni	21:9
Dimensioni immagine visibile	
Diagonale	1008,59 mm (39,7 pollici)
Area attiva	
Orizzontale	929,28 mm (36,59 pollici)
Verticale	392,04 mm (15,43 pollici)
Area	364314,9 mm ² (564,69 pollici ²)
Pixel pitch	0,1815 mm x 0,1815 mm
Pixel per pollice (PPI)	140
Angolo di visuale	
Orizzontale	178° (tipico)
Verticale	178° (tipico)
Luminosità	450 cd/m ² (tipico) 600 cd/m ² (HDR Peak)
Rapporto di contrasto	Da 2000 a 1 (tipico)



Curvatura	2500R
Rivestimento dello schermo	Antiriflesso con durezza 3H
Retroilluminazione	Sistema Edgelight LED
Tempo di risposta (da grigio a grigio)	5 ms (modalità veloce) 8 ms (Modalità NORMALE)
Profondità colore	1,07 miliardi di colori (8bit + A-FRC)*
Gamma di colori**	sRGB 100% BT.709 100% DCI-P3 99% Display P3 99%
Accuratezza di calibrazione	DCI-P3, Display P3, sRGB & BT.709: Delta E < 2 (media)
Connettività	<ul style="list-style-type: none"> • 1 HDMI (supporta risoluzioni fino a 5K2K 5120 x 2160 120Hz FRL, HDR Static Metadata, VRR come specificato in HDMI 2.1.) • 1 DP 1.4 (HDCP 2.3) (supporta risoluzioni fino a 5120 x 2160 120 Hz, HDR, DSC) • 1 porta downstream Thunderbolt™ 4 (15 W) per il collegamento a margherita (video + dati) • 1 x Thunderbolt™ 4 (140 W) (modalità alternativa con DisplayPort 1.4, porta upstream SuperSpeed USB 3.2 Gen2 (10 Gbps), USB Power Delivery fino a 140 W) • 1 porta upstream USB Type-C® (solo dati) (SuperSpeed USB 10 Gbps, USB 3.2 Gen2) • 4 porte downstream USB Type-A (SuperSpeed USB 10 Gbps, USB 3.2 Gen2) • 1 uscita audio • 1 RJ45 (2,5 GbE) <p>Accesso veloce:</p> <ul style="list-style-type: none"> • porta downstream USB Type-A (SuperSpeed USB 10 Gbps, USB 3.2 Gen2) con ricarica BC1.2 • 2 porte downstream USB Type-C® (SuperSpeed USB 10 Gbps, USB 3.2 Gen2) con ricarica (15 W)
Larghezza bordo (bordo del monitor su area attiva)	
Parte superiore	11,30 mm
Sinistra/Destra	11,30 mm
Parte inferiore	15,80 mm



Regolabilità	
Supporto regolabile in altezza	150 mm
Inclinazione	Da -5° a 21°
Rotazione	Da -30° a 30°
🔪 NOTA: non montare o utilizzare questo monitor con orientamento verticale o orizzontale invertito (180°) poiché potrebbe danneggiarsi.	
Gestione cavi	Sì
Compatibilità Dell Display Manager (DDM)	Easy Arrange e altre funzioni chiave
Sicurezza	Alloggio antifurto (blocco cavo venduto separatamente)

* Il monitor è in grado di produrre 1,07 miliardi di colori a una risoluzione massima di 5120 x 2160 a 120 Hz con DP 1.4 DSC, sorgente video Thunderbolt™ ALT-DP 1.4 DSC o HDMI 2.1.

** Solo su schermo nativo, nella preimpostazione modalità Pers.

Specifiche sulla risoluzione

Portata scansione orizzontale	25kHz - 280kHz
Portata scansione verticale	48Hz - 120Hz
Risoluzione massima preimpostata	5120 x 2160 a 120Hz
Capacità di visualizzazione video (HDMI e modalità DP e Thunderbolt™ 4 (140W) Alternate)	480p, 560p, 720p, 1080p



Modalità di visualizzazione predefinite

Modalità di visualizzazione	Frequenza orizzontale (kHz)	Frequenza verticale (Hz)	Pixel Clock (MHz)	Polarità di sincronia (Orizzontale/Verticale)
VESA, 720 x 400	31,50	70,00	28,30	-/+
VESA, 640 x 480	31,50	60,00	25,20	-/-
VESA, 640 x 480	37,50	75,00	31,50	-/-
VESA, 800 x 600	37,90	60,30	40,00	+/+
VESA, 800 x 600	46,90	75,00	49,50	+/+
VESA, 1024 x 768	48,40	60,00	65,00	-/-
VESA, 1024 x 768	60,00	75,00	78,80	+/+
VESA, 1152 x 864	67,50	75,00	108,00	+/+
VESA, 1280 x 800	49,70	60,00	83,50	+/+
VESA, 1280 x 1024	64,00	60,00	108,00	+/+
VESA, 1280 x 1024	80,00	75,00	135,00	+/+
VESA, 1600 x 1200	75,00	60,00	162,00	+/+
VESA, 1680 x 1050	65,29	60,00	146,25	-/+
VESA, 1920 x 1080	67,50	60,00	148,50	+/+
VESA, 1920 x 1200	74,04	60,00	154,00	+/-
VESA, 2048 x 1152	70,99	60,00	156,75	+/-
VESA, 2048 x 1280	78,92	60,00	174,25	+/-
VESA, 2560 x 1080	66,64	60,00	181,25	+/-
VESA, 1024 x 2160	133,24	60,00	157,75	+/-
VESA, 1280 x 2160	133,15	60,00	191,75	+/-
VESA, 2560 x 2160	133,27	60,00	362,50	+/-
VESA, 3840 x 2160	65,58	30,00	262,75	+/-
VESA, 3840 x 2160	135,00	60,00	594,00	+/-
VESA, 3840 x 2160	133,31	60,00	533,25	+/-
VESA, 4096 x 2160	65,67	30,00	279,50	+/-
VESA, 4096 x 2160	133,28	60,00	567,25	+/-
VESA, 5120 x 2160	65,73	30,00	347,06	+/-
VESA, 5120 x 2160	133,32	60,00	703,93	+/-
VESA, 5120 x 2160	270,00	120,00	1485,0	+/+



Uscita Thunderbolt™ 4 disponibile per il collegamento a margherita

Info display OSD: Velocità di collegamento (corrente)	Risoluzione massima del monitor esterno che può essere supportata
	5120 x 2160 a 120Hz

 **NOTA: la risoluzione massima di 5120 x 2160 a 120 Hz può essere riprodotta con sorgenti video Thunderbolt™ DP-ALT 1.4 DSC, DP 1.4 DSC o HDMI 2.1.**

Specifiche elettriche

Segnali di ingresso video	<ul style="list-style-type: none">• Segnale video digitale per ciascuna linea differenziale• Per linea differenziale con impedenza a 100 ohm• Supporto di ingresso segnale DP/HDMI/Thunderbolt™ 4 (140W)
Tensione/frequenza/corrente di ingresso	100-240 V CA / 50 o 60Hz ± 3Hz / 4,2 A (tipico)
Corrente in ingresso	120V : 42A (max) 240V : 80A (max) La corrente di spunto viene misurata a una temperatura ambiente di 0°C.
Assorbimento energetico	0,3 W (Modalità Off) ¹ 0,4 W (Modalità Standby) ¹ 1,8 W (Modalità standby in rete) ¹ 39,5 W (Modalità On) ¹ 380 W (max) ² 45 W (P_{on}) ³ 153,6 W (TEC) ³

¹ Come definito nelle norme UE 2019/2021 e UE 2019/2013.

² Max. impostazione di luminosità e contrasto con la massima potenza di caricamento su tutte le porte USB.

³ P_{on} : Consumo energetico della modalità come definito nella versione 8.0 di Energy Star.

TEC: Consumo energetico totale in kWh come definito nella versione 8.0 di Energy Star.

Il presente documento è solo informativo e riporta le prestazioni di laboratorio. Il prodotto può funzionare in modo diverso, a seconda del software, dei componenti e delle periferiche ordinati e non sarà obbligatorio aggiornare tali informazioni. Di conseguenza, il cliente non deve affidarsi a queste informazioni per prendere decisioni in merito alle tolleranze elettriche o altro. Nessuna garanzia di accuratezza o completezza è espressa o implicita.



NOTA: Questo monitor è certificato ENERGY STAR.





Questo prodotto è omologato per il programma ENERGY STAR nelle impostazioni predefinite che possono essere ripristinate con la funzione “Ripristino predefiniti” nel menu OSD. La modifica delle impostazioni predefinite o l’abilitazione di altre funzioni può aumentare l’assorbimento di corrente, che potrebbe superare il limite ENERGY STAR specificato.

Specifiche altoparlante

Potenza nominale altoparlanti	2 x 9 W
Risposta in frequenza	100 Hz - 20 kHz
Impedenza	8 ohm

Caratteristiche fisiche

Tipo di connettore	<ul style="list-style-type: none">• Connettore DP (ingresso)• HDMI Connettore• Connettore Thunderbolt™ 4 upstream• Connettore Thunderbolt™ 4 downstream• Connettore USB Type-C® upstream• Porta uscita linea audio• RJ45 Connettore• Connettore downstream USB Type-C® x 2 (La porta con l'icona  supporta 5 V/ 3 A.)• 5 porte downstream SuperSpeed USB Type-A 3.2 Gen2 (La porta con l'icona batteria  supporta carica batteria Rev. 1,2.) (La porta con icona  (CVAA) supporta la funzione Menu voce.)
Tipo di cavo segnale	<ul style="list-style-type: none">• Cavo da DP a DP (Lunghezza cavo - 1,8 metro)• Cavo da HDMI (Lunghezza cavo - 1,8 metro)• Cavo da USB Type-A a USB Type-C Gen2 (Lunghezza cavo - 1 metro)• Cavo Thunderbolt™ 4 attivo (Lunghezza cavo - 1,5 metro)
Dimensioni (con supporto)	
Altezza (estesa)	622,32 mm (24,50 pollici)
Altezza (compresso)	472,32 mm (18,60 pollici)



Ampiezza	946,62 mm (37,27 pollici)
Profondità	252,80 mm (9,95 pollici)
Dimensioni (senza supporto)	
Altezza	419,14 mm (16,50 pollici)
Ampiezza	946,62 mm (37,27 pollici)
Profondità	108,04 mm (4,25 pollici)
Dimensioni della base	
Altezza (estesa)	483,30 mm (19,03 pollici)
Altezza (compresso)	436,50 mm (17,19 pollici)
Ampiezza	391,50 mm (15,37 pollici)
Profondità	252,80 mm (9,95 pollici)
Peso	
Peso con imballo	19,02 kg (41,93 lb)
Peso con supporto e cavi	12,22 kg (26,94 lb)
Peso senza supporto (considerazioni per montaggio su parete o montaggio VESA - senza cavi)	8,35 kg (18,41 lb)
Peso del supporto	3,38 kg (7,45 lb)



Caratteristiche ambientali

Standard conforme	
<ul style="list-style-type: none">· Monitor certificato ENERGY STAR.· EPEAT registrato ove applicabile. La registrazione EPEAT varia a seconda del paese. Vedere https://www.epeat.net per lo stato della registrazione per ogni paese.· TCO Certified & TCO Certified Edge.· Conformità RoHS.· Monitor senza BFR/PVC (esclusi i cavi esterni).· Soddisfa i requisiti di corrente di dispersione NFPA 99.· Vetro privo di arsenico e pannello privo di mercurio.	
Temperatura	
Funzionamento	Da 0°C a 40°C (da 32°F a 104°F)
Non operativa	Da -20°C a 60°C (da -4°F a 140°F)
Umidità	
Funzionamento	Da 10% a 80% (senza condensa)
Non operativa	Da 5% a 90% (senza condensa)
Altitudine	
Funzionamento	5 000 m (16 404 ft) (massimo)
Non operativa	12 192 m (40 000 ft) (massimo)
Dissipazione termica	1296,6 BTU all'ora (max) 134,8 BTU all'ora (Modalità On)



Risoluzione del monitor per configurazione con collegamento a margherita

Capacità host	Tipo di cavo in uso su porta upstream Thunderbolt™ 4	Risoluzione massima per il monitor principale	Tipo di cavo in uso su porta downstream Thunderbolt™ 4	Risoluzione massima per il monitor secondario
TBT4 (Modalità Alt DP 1.4 DSC abilitata)	Cavo Thunderbolt™ 4 attivo	5120 x 2160 @ 120 Hz	Cavo Thunderbolt™ 4 attivo	5120 x 2160 @ 120 Hz
TBT3 (Modalità Alt DP 1.2)	Cavo Thunderbolt™ 4 attivo	5120 x 2160 @ 30 Hz	Cavo Thunderbolt™ 4 attivo	5120 x 2160 @ 30 Hz
TBT4 (Modalità Alt DP 1.4 DSC abilitata)	Cavo Thunderbolt™ 4 attivo	5120 x 2160 @ 120 Hz	Cavo USB Type-C-C	5120 x 2160 @ 120 Hz
TBT3 (Modalità Alt DP 1.2)	Cavo Thunderbolt™ 4 attivo	5120 x 2160 @ 30 Hz	Cavo USB Type-C-C	5120 x 2160 @ 30 Hz
TBT4 (Modalità Alt DP 1.4 DSC abilitata)	Cavo USB Type-C-C	5120 x 2160 @ 120 Hz	NA	Non supportato
TBT3 (Modalità Alt DP 1.2)	Cavo USB Type-C-C	5120 x 2160 @ 30 Hz	NA	Non supportato
USB-C (Modalità Alt DP 1.4 DSC abilitata)	Cavo Thunderbolt™ 4 attivo	5120 x 2160 @ 120 Hz	NA	Non supportato
USB-C (Modalità Alt DP 1.2)	Cavo Thunderbolt™ 4 attivo	5120 x 2160 @ 30 Hz	NA	Non supportato
USB-C (Modalità Alt DP 1.4 DSC abilitata)	Cavo USB Type-C-C	5120 x 2160 @ 120 Hz	NA	Non supportato
USB-C (Modalità Alt DP 1.2)	Cavo USB Type-C-C	5120 x 2160 @ 30 Hz	NA	Non supportato

 **NOTA: Collegamento a margherita del monitor solo tramite porta Thunderbolt™.**

 **NOTA: impostare l'OSD per "Collegamento a margherita Thunderbolt" a "Ottimizzato" per ottenere la risoluzione 5120 x2160 a120 Hz su entrambi i monitor.**

 **NOTA: se non è possibile visualizzare l'uscita TBT, consultare la [risoluzione dei problemi relativa](#).**



Thunderbolt™ video resolution

Capacità host	Risoluzione massima
TBT4 (Modalità Alt DP 1.4 DSC abilitata)	5120 x 2160 @ 120 Hz
TBT4 (Modalità Alt DP 1.4)	5120 x 2160 @ 60 Hz
TBT3 (Modalità Alt DP 1.2)	5120 x 2160 @ 30 Hz
USB-C (Modalità Alt DP 1.4 DSC abilitata)	5120 x 2160 @ 120 Hz
USB-C (Modalità Alt DP 1.4)	5120 x 2160 @ 60 Hz
USB-C (Modalità Alt DP 1.2)	5120 x 2160 @ 30 Hz

HDMI video resolution

Capacità host	Risoluzione massima
HDMI 1.4	3840 x 2160 @ 30 Hz
HDMI 2.0	5120 x 2160 @ 30 Hz/4096 x 2160 @ 60 Hz
HDMI 2.1	5120 x 2160 @ 120 Hz

DP video resolution

Capacità host	Risoluzione massima
8.1G 4-Lane DSC	5120 x 2160 @ 120 Hz
8.1G 4-Lane	5120 x 2160 @ 60 Hz
5.4G 4-Lane DSC	5120 x 2160 @ 120 Hz
5.4G 4-Lane	5120 x 2160 @ 60 Hz



Assegnazione dei pin

Connettore DP (ingresso)

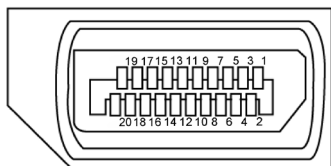

Numero pin	Lato a 20 pin del cavo segnale collegato
1	ML3(n)
2	Massa
3	ML3(p)
4	ML2(n)
5	Massa
6	ML2(p)
7	ML1(n)
8	Massa
9	ML1(p)
10	ML0(n)
11	Massa
12	ML0(p)
13	CONFIG1
14	CONFIG2
15	AUX CH (p)
16	Massa
17	AUX CH (n)
18	Rilevamento Hot Plug
19	Ritorno
20	DP_PWR



Connettore HDMI

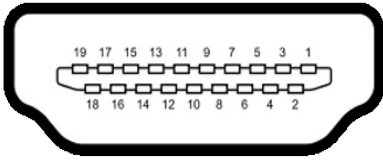

Numero pin	Lato a 19 pin del cavo segnale collegato
1	TMDS DATA 2+
2	TMDS DATA 2 SHIELD
3	TMDS DATA 2-
4	TMDS DATA 1+
5	TMDS DATA 1 SHIELD
6	TMDS DATA 1-
7	TMDS DATA 0+
8	TMDS DATA 0 SHIELD
9	TMDS DATA 0-
10	TMDS CLOCK+
11	TMDS CLOCK SHIELD
12	TMDS CLOCK-
13	CEC
14	Riservato (N.C. sul dispositivo)
15	DDC CLOCK (SCL)
16	DDC DATA (SDA)
17	DDC / CEC Ground
18	+5 V POWER
19	HOT PLUG DETECT



Connettore Thunderbolt™ 4/USB Type-C®

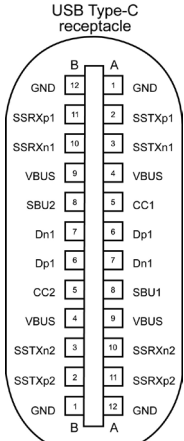



typically connected to a charger through a Type-C cable

Pin	segnale	Pin	segnale
A1	GND	B12	GND
A2	SSTXp1	B11	SSRXp1
A3	SSTXn1	B10	SSRXn1
A4	VBUS	B9	VBUS
A5	CC1	B8	SBU2
A6	Dp1	B7	Dn1
A7	Dn1	B6	Dp1
A8	SBU1	B5	CC2
A9	VBUS	B4	VBUS
A10	SSRXn2	B3	SSTXn2
A11	SSRXp2	B2	SSTXp2
A12	GND	B1	GND





Interfaccia USB

Questa sezione offre informazioni sulle porte USB disponibili sul monitor.

NOTA: fino a 5 V/1,5 A tipici (2 A max) sulla porta downstream USB-A (porta con l'icona della batteria ) con dispositivi conformi a BC 1.2; fino a 0,9 A sulle altre cinque porte USB-A downstream; Fino a 3 A sulla porta downstream USB-C® (porta con l'icona ) con dispositivi conformi a 5 V/3 A.

Il computer dispone delle seguenti porte USB:

- 2 upstream - 1*TBT + 1*USB-C® sul retro.
- 8 downstream - 2*USB-C® + 1*USB-A sulla parte inferiore, 1*TBT + 4*USB-A sul retro.

Porta di ricarica alimentazione - la porta con l'icona della batteria  supporta la ricarica rapida della corrente se il dispositivo è compatibile BC 1.2. La porta downstream USB Type-C® con icona  supporta la capacità di carica a corrente rapida se il dispositivo è compatibile con 5V/3A.

NOTA: Le porte USB del monitor funzionano solo quando il monitor è acceso o on in modalità standby. On in Standby Mode (Acceso in modalità standby). Se il cavo USB (A a C o da C a C) è collegato, le porte USB possono funzionare normalmente. In caso contrario, seguire l'impostazione del menu OSD Altra carica USB. Se l'impostazione è "On in Standby Mode" (Acceso in modalità standby), la porta USB funziona normalmente, altrimenti la porta USB è disabilitata. Se si spegne e si riaccende il monitor, le periferiche collegate potrebbero impiegare alcuni secondi per riprendere il normale funzionamento.

Super speed USB 10 Gbps (USB 3.2 Gen2) Dispositivo

Velocità di trasferimento	Velocità dei dati	Consumo energetico massimo (ogni porta)
super speed+	10 Gbps	4,5W
super speed	5 Gbps	4,5W
High-Speed	480 Mbps	2,5W
Full speed	12 Mbps	2,5W



**USB 3.2 Gen2 (10 Gbps)
Porta downstream (parte inferiore)**

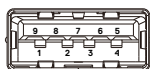

Numero pin	Nome del segnale
1	VBUS
2	D-
3	D+
4	GND
5	StdB_SSTX-
6	StdB_SSTX+
7	GND_DRAIN
8	StdB_SSRX-
9	StdB_SSRX+
Shell	Schermatura

**USB 3.2 Gen2 (10 Gbps)
Porta downstream (retro)**



Numero pin	Nome del segnale
1	VBUS
2	D-
3	D+
4	GND
5	StdA_SSRX-
6	StdA_SSRX+
7	GND_DRAIN
8	StdA_SSTX-
9	StdA_SSTX+
Shell	Schermatura



Porta RJ45 (lato connettore)

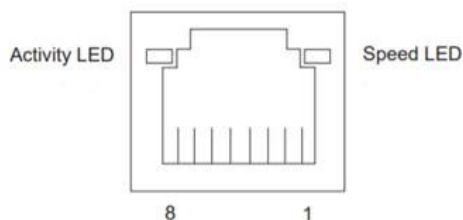

Pin n.	10BASE-T 100BASE-T	1000BASE-T
1	Trasmissione+	BI_DA+
2	Trasmissione-	BI_DA-
3	Ricezione+	BI_DB+
4	Non usato	BI_DC+
5	Non usato	BI_DC-
6	Ricezione-	BI_DB-
7	Non usato	BI_DD+
8	Non usato	BI_DD-

Installazione del driver

Installare il driver del controller Ethernet GBE USB Realtek disponibile per il sistema. È disponibile per il download all'indirizzo <https://www.dell.com/support> nella sezione "Driver e download".

Velocità dei dati di rete (RJ45) tramite USB-C® su 2.5Gbps.



Comportamento Wake-on-LAN

Stato di risparmio energetico del computer	Comportamento del sistema dopo aver ricevuto il comando Wake-on-LAN (WOL).
Standby moderno (S0ix)	Il computer e il monitor rimangono in standby ma la comunicazione di rete è abilitata.
Standby/sospensione (S3)	Sia il computer che il monitor sono accesi.
Ibernazione (S4)	Sia il computer che il monitor sono accesi.
Spento/Spengimento (S5)	Sia il computer che il monitor sono accesi.

 **NOTA: è necessario prima configurare il BIOS del computer per abilitare la funzione WOL.**

 **NOTA: Questa porta LAN è conforme a IEEE 802.3az 2.5GBase-T, che supporta Pass-thru (MAPT) indirizzo Mac (stampato sull'etichetta del modello), Riattivazione LAN (WOL) dalla modalità Standby (solo S3) e la funzione Avvio UEFI* PXE [Avvio UEFI PXE non è supportato su PC Dell (ad eccezione di OptiPlex 7090/3090 Ultra Desktop)], queste 3 funzioni dipendono dalle impostazioni BIOS e dalla versione del sistema operativo. La funzionalità può variare con i computer non Dell.**

*UEFI sta per Unified Extensible Firmware Interface.

 **NOTA: WOL S4 e WOL S5 sono compatibili esclusivamente con i sistemi Dell che supportano DPBS e sono dotati di connessione all'interfaccia Thunderbolt™/USB-C® (MFDP).**

 **NOTA: in caso di problemi relativi a WOL, è necessario eseguire il debug del computer senza monitor. Una volta risolto il problema, connettersi al monitor.**



Stato del LED del connettore RJ45:

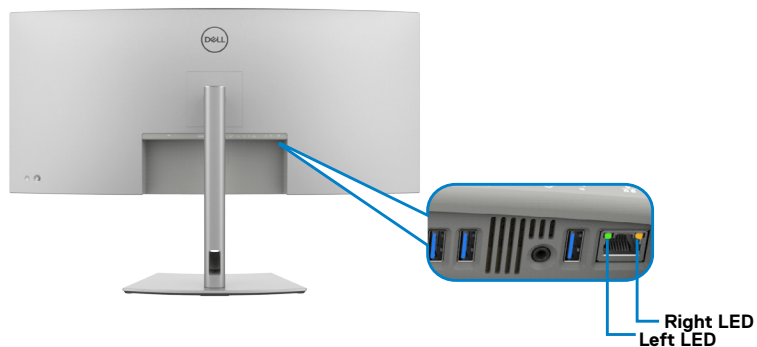

LED	Colore	Descrizione
LED destro	Giallo o verde	Indicatore di velocità: <ul style="list-style-type: none">• Giallo On - 1000 Mbps/2.5Gbps• Verde On - 100 Mbps• Off - 10 Mbps
LED sinistro	Verde	Indicatore di collegamento/attività: <ul style="list-style-type: none">• Lampeggiante - attività sulla porta.• Verde On - il collegamento è stato stabilito.• Off - il collegamento non è stato stabilito.

NOTA: Il cavo RJ45 non è un accessorio standard nella confezione.



Plug-and-Play

È possibile collegare il monitor a qualsiasi sistema compatibile Plug and Play. Il monitor fornisce automaticamente al computer il proprio EDID (Extended Display Identification Data) utilizzando i protocolli DDC (Display Data Channel) in modo che il computer possa configurare e ottimizzare i parametri del monitor. La maggior parte delle installazioni del monitor è automatica; se desiderato, è possibile selezionare altre impostazioni. Per ulteriori informazioni sulla modifica delle impostazioni del monitor, consultare [Funzionamento del monitor](#).

Qualità del monitor LCD e criteri sui pixel

Durante la procedura di produzione dei monitor LCD, non è inconsueto che uno o più pixel si blocchino in uno stato immutabile che sono difficili da vedere e non influenzano la qualità di visualizzazione o di usabilità. Per ulteriori informazioni sulla qualità del monitor Dell e sulla politica sui pixel, vedere <https://www.dell.com/pixelguidelines>.



Ergonomia

⚠ ATTENZIONE: L'uso improprio o prolungato della tastiera può provocare lesioni.

⚠ ATTENZIONE: La visualizzazione dello schermo del monitor per lunghi periodi di tempo può provocare affaticamento degli occhi.

Per comodità ed efficienza, osservare le seguenti indicazioni durante l'installazione e l'utilizzo della workstation del computer:

- Collocare il computer in modo che il monitor e la tastiera siano direttamente davanti all'utente mentre lavora. In commercio sono disponibili ripiani speciali per posizionare correttamente la tastiera.
- Per ridurre il rischio di affaticamento visivo e dolori a collo/braccio/schiena/spalla usando il monitor per lunghi periodi di tempo, si consiglia di:
 1. Posizionare lo schermo a circa 50-70 cm (20-28 pollici) dagli occhi.
 2. Battere spesso le palpebre per inumidire gli occhi o bagnarli con acqua quando si utilizza il monitor.
 3. Effettuare pause regolari e frequenti per 20 minuti ogni due ore.
 4. Allontanare lo sguardo dal monitor e guardare un oggetto lontano 6 metri per almeno 20 secondi durante le pause.
 5. Effettuare lo stretching per alleviare la tensione nel collo/nel braccio/nella schiena/nelle spalle durante le pause.
- Assicurarsi che lo schermo del monitor sia all'altezza degli occhi o leggermente più in basso quando si è seduti davanti al monitor.
- Regolare l'inclinazione del monitor, il suo contrasto e le impostazioni di luminosità.
- Regolare l'illuminazione ambientale intorno (come luci a soffitto, lampade da scrivania e tende o persiane sulle finestre vicine) per ridurre al minimo i riflessi e l'effetto abbagliamento sullo schermo del monitor.
- Utilizzare una sedia che garantisca un buon supporto per la parte bassa della schiena.
- Tenere gli avambracci orizzontali con i polsi in una posizione comoda e neutra mentre si usa la tastiera o il mouse.
- Lasciare sempre spazio per appoggiare le mani mentre si usa la tastiera o il mouse.
- Lasciare riposare la parte superiore delle braccia in modo naturale su entrambi i lati.
- Assicurarsi che i piedi siano appoggiati sul pavimento.
- Quando si è seduti, assicurarsi che il peso delle gambe sia sui piedi e non sulla parte anteriore della sedia. Regolare l'altezza della sedia o, se necessario, usare un poggiapiedi per mantenere una postura corretta.



- Variare le attività lavorative. Cercare di organizzare il lavoro in modo da non doversi sedere e lavorare per lunghi periodi di tempo. Cercare di rimanere in piedi o alzarsi e camminare a intervalli regolari.
- Mantenere l'area sotto la scrivania priva di ostacoli e cavi o cavi di alimentazione che potrebbero interferire con la seduta comoda o presentare un potenziale pericolo di inciampo.

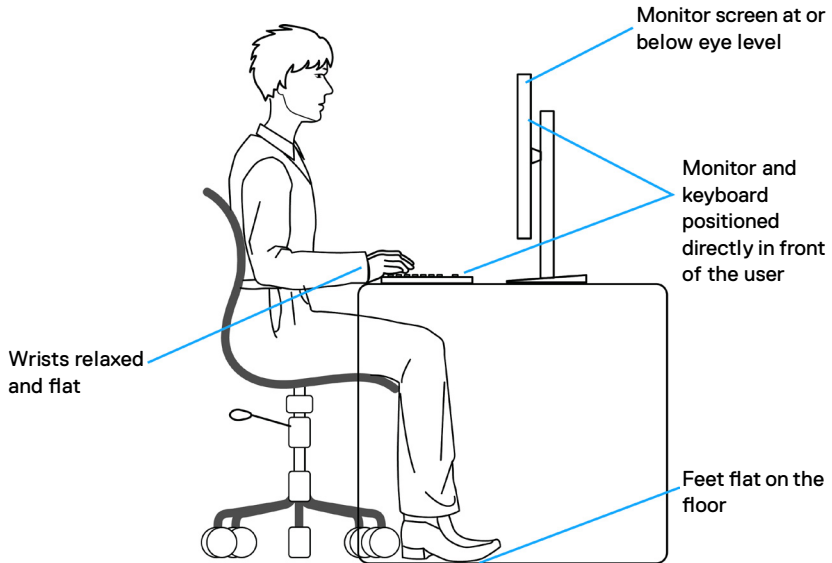

Per maneggiare e spostare il display

Per garantire che il monitor sia maneggiato in modo sicuro durante il sollevamento o lo spostamento, seguire le indicazioni di seguito:

- Prima di spostare o sollevare il monitor, spegnere il computer e il monitor.
- Scollegare tutti i cavi dal monitor.
- Collocare il monitor nella confezione originale con i materiali di imballaggio originali.
- Tenere saldamente il bordo inferiore e il lato del monitor senza applicare una pressione eccessiva durante il sollevamento o lo spostamento del monitor.

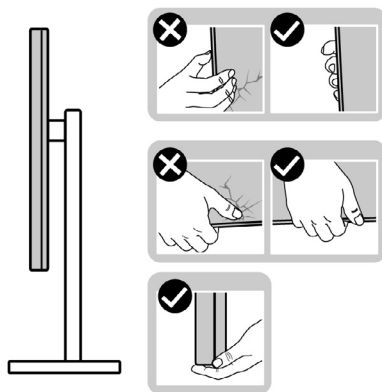

- Quando si solleva o si sposta il monitor, assicurarsi che lo schermo sia rivolto verso di sé e non premere sull'area del display per evitare graffi o danni.

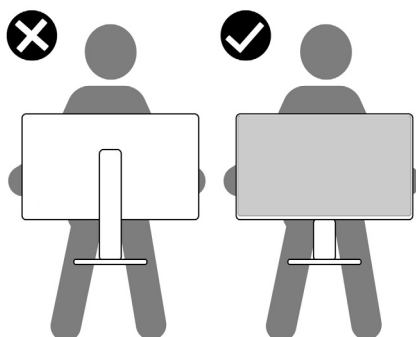

- Durante il trasporto del monitor, evitare urti o vibrazioni improvvisi.



- Quando si solleva o si sposta il monitor, non capovolgere il monitor mentre si tiene la base del supporto o il montante del supporto. Ciò potrebbe provocare danni accidentali al monitor o causare lesioni personali.

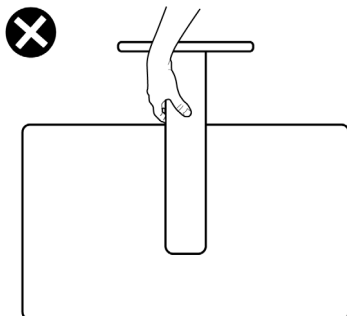

Indicazioni per la manutenzione

Pulizia del monitor

 **AVVERTENZA:** Prima di pulire monitor, scollegare il cavo di alimentazione del monitor dalla presa elettrica.

 **ATTENZIONE:** Leggere ed attenersi alle [Istruzioni per la sicurezza](#) prima di pulire il monitor.

Per una corretta messa in opera, attenersi alle istruzioni del seguente elenco quando si disimballa, pulisce o si maneggia il monitor:

- Utilizzare un panno pulito leggermente inumidito con acqua per pulire il supporto, lo schermo e il case del monitor Dell. Se possibile, utilizzare panni appositi o soluzioni adatte per la pulizia del monitor Dell.
- Dopo aver pulito la superficie del tavolo, assicurarsi che sia completamente asciutta e priva di umidità o detersivi prima di posizionarvi il monitor Dell.

 **ATTENZIONE:** Non utilizzare detersivi o altri prodotti chimici come benzene, diluenti, ammoniaca, detersivi abrasivi, alcol o aria compressa.

 **AVVERTENZA:** Non spruzzare direttamente la soluzione detergente o l'acqua sulla superficie del monitor. Spruzzando direttamente il liquido sul pannello, questo scenderà fino alla parte inferiore del pannello e corroderà l'elettronica causando danni permanenti. Al contrario, applicare la soluzione o l'acqua a un panno morbido.

 **ATTENZIONE:** L'uso del detergente può causare cambiamenti nell'aspetto del monitor, come lo sbiadimento del colore, la formazione di una pellicola lattiginosa sul monitor, la deformazione, la creazione di tonalità scure non uniformi e la desquamazione della superficie dello schermo.



 **NOTA:** Monitorare i danni dovuti a metodi di pulizia non corretti e l'uso di benzene, diluente, ammoniaca, detersivi abrasivi, alcol, aria compressa, detersivi di qualsiasi tipo comporterà un danno indotto dal cliente (CID). Il CID non è coperto dalla garanzia Dell standard.

- In caso di residui di polvere bianca quando si disimballa il monitor, pulire con un panno.
- Maneggiare il monitor con cura perché le plastiche di colore scuro sono più delicate di quelle di colore chiaro, e si possono graffiare mostrando segni bianchi.
- Per mantenere la migliore qualità d'immagine del monitor, utilizzare uno screensaver dinamico e spegnere il monitor quando non è in uso.



Installazione del monitor

Collegamento del supporto

-  **NOTA:** La base non è installata in fabbrica.
-  **NOTA:** Le istruzioni che seguono servono solo per collegare il supporto fornito in dotazione al monitor. Se si collega un supporto acquistato da qualsiasi altra fonte, seguire le istruzioni di installazione incluse con il supporto.

Per collegare il supporto del monitor:

1. Allineare e posizionare il montante del supporto sulla base del supporto.
2. Aprire la maniglia a vite nella parte inferiore della base del supporto e ruotarla in senso orario per fissare il gruppo supporto.
3. Chiudere la maniglia a vite.

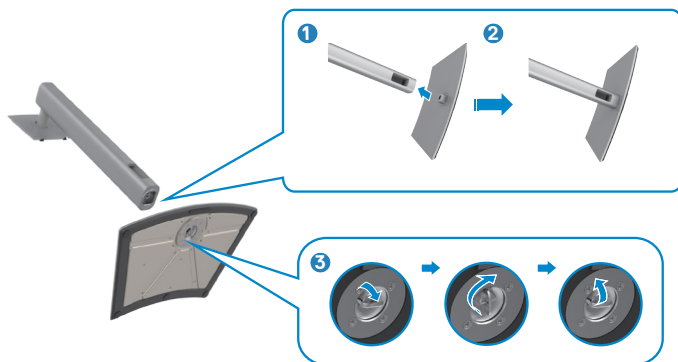

4. Aprire il coperchio protettivo sul monitor per accedere alla fessura VESA sul monitor.

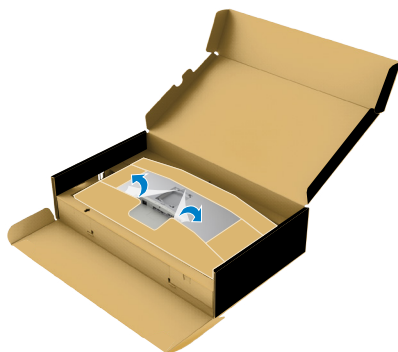

5. Far scorrere le linguette sul montante del supporto nelle fessure sul coperchio posteriore del display e premere verso il basso il gruppo supporto per farlo scattare in posizione.



6. Afferrare il montante del supporto e sollevare attentamente il monitor, quindi posizionarlo su una superficie piana.



NOTA: Tenere saldamente il montante del supporto quando si solleva il monitor per evitare danni accidentali.

7. Rimuovere l'imbottitura in carta dal monitor.

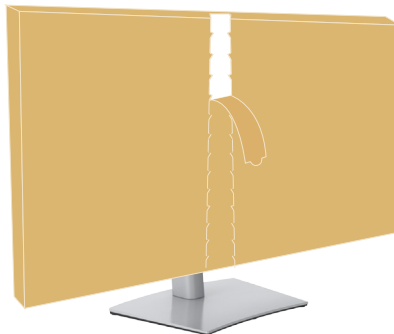

Uso della funzione di inclinazione, rotazione ed estensione verticale

NOTA: Le istruzioni che seguono servono solo per collegare il supporto fornito in dotazione al monitor. Se si collega un supporto acquistato da qualsiasi altra fonte, seguire le istruzioni di installazione incluse con il supporto.

Inclinazione, rotazione ed estensione verticale

Grazie al supporto, è possibile inclinare il monitor per ottenere l'angolo di visione più confortevole.

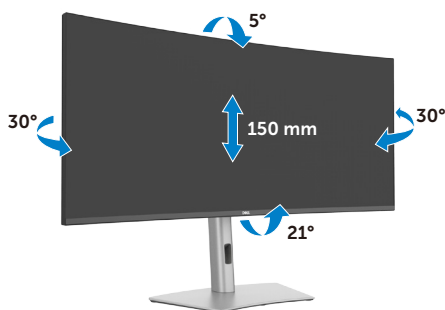

NOTA: Il supporto è staccato quando il monitor è inviato dalla fabbrica.

Organizzazione dei cavi







Dopo avere collegato tutti i cavi necessari al monitor ed al computer (fare riferimento alla sezione **Collegamento del monitor** per il collegamento dei cavi), organizzare tutti i cavi come mostrato sopra.

Se il cavo non è in grado di raggiungere il PC, è possibile collegarsi direttamente al PC senza passare attraverso la fessura sul supporto del monitor.



Collegamento del monitor

-  **AVVERTENZA:** Osservare le [Istruzioni per la sicurezza](#) prima di iniziare una qualsiasi delle procedure di questa sezione.
-  **NOTA:** I monitor Dell sono stati progettati per funzionare in modo ottimale con i cavi in dotazione nella confezione. Dell non garantisce la qualità e le performance video con i cavi non in dotazione.
-  **NOTA:** Inserire i cavi attraverso lo slot per il passaggio apposito prima di collegarli.
-  **NOTA:** Non collegare tutti i cavi al computer contemporaneamente.
-  **NOTA:** Le immagini servono solo a scopo illustrativo. L'aspetto del computer può essere diverso.



Come si collega il monitor al computer:

1. Spegnerne il computer.
2. Collegare il cavo DisplayPort o USB e il cavo Thunderbolt™ 4 dal monitor al computer.

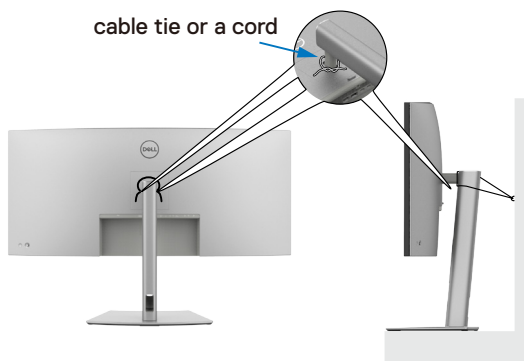
-  **ATTENZIONE:** Quando si utilizza il monitor, si consiglia di fissare la base del supporto a una parete utilizzando una fascetta per cavi o un cavo in grado di sostenere il peso del monitor per evitare che il monitor cada.



3. Accendere il monitor.
4. Selezionare la sorgente di ingresso corretta nel menu OSD del monitor, quindi accendere il computer.

-  **NOTA:** L'impostazione predefinita di U4025QW è DisplayPort 1.4. Una scheda grafica DisplayPort 1.4 potrebbe non visualizzare normalmente. Consultare [Problemi specifici del prodotto – Nessuna immagine quando si usa la connessione DP sul PC](#) per modificare l'impostazione predefinita.
-  **NOTA:** rimuovere il tappo in gomma quando si utilizza il connettore downstream Thunderbolt™ 4 o upstream USB-C®.



Collegamento del cavo HDMI



Passare a una risoluzione primaria inferiore/superiore

1. Premere il tasto del joystick per avviare il menu principale OSD.
2. Spostare il joystick per selezionare la **input source (sorgente di ingresso)**.

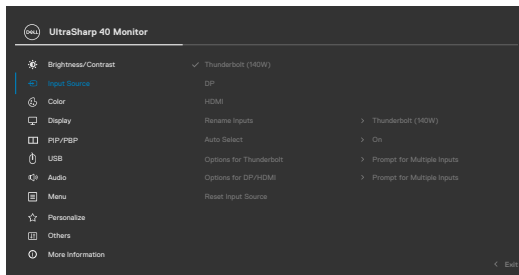

3. Spostare il joystick verso l'alto o il basso per selezionare **HDMI**, tenendo premuto il joystick per 8 secondi, viene visualizzato il seguente messaggio:

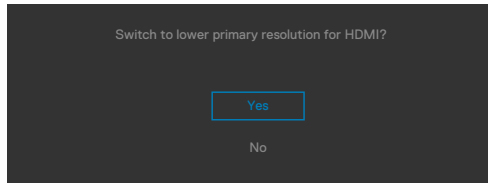

4. Selezionare **Sì** per passare da HDMI 2.1 EDID e risoluzione massima 5K a HDMI 1.4 e risoluzione massima 4K (oppure selezionare No per annullare questa operazione).
5. Ripetere nuovamente i passaggi 3 e 4 per passare da HDMI 1.4 con risoluzione massima è 4K a HDMI 2.1 EDID con risoluzione massima è 5K.

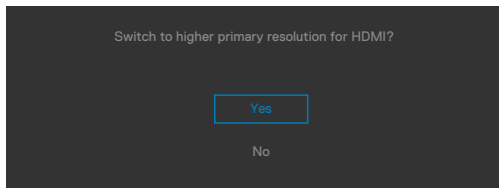

Collegamento del cavo DP



Collegamento del cavo Thunderbolt™ 4

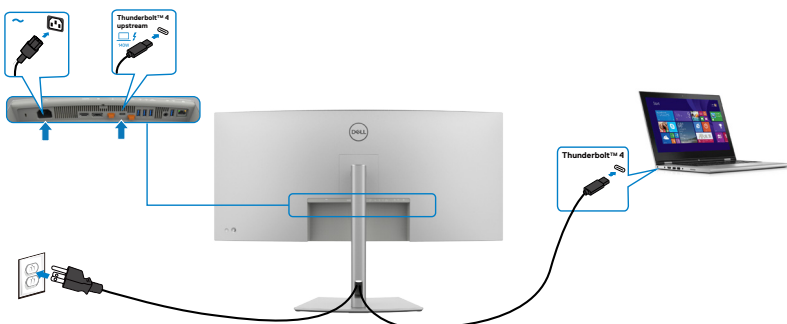

Collegamento del cavo USB-C® (A a C)

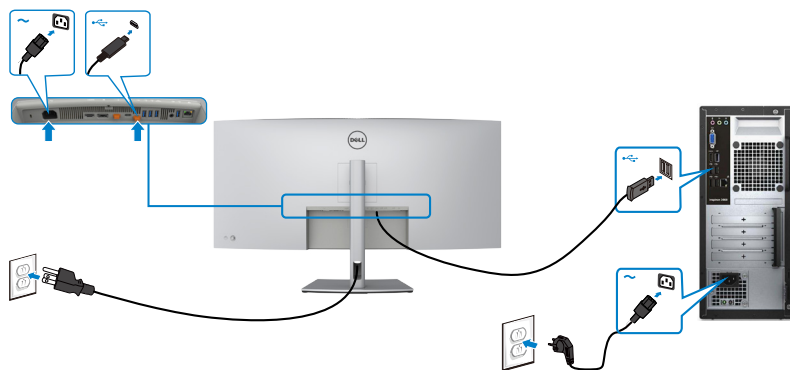

Collegamento del cavo USB Type-C® (C a C) (Optional)



NOTA: Questo collegamento è disponibile solo per i dati, senza video. È necessario un altro collegamento video per la visualizzazione.

NOTA: Indipendentemente dai requisiti di alimentazione/dal consumo energetico effettivo del laptop o dall'autonomia residua della batteria, il monitor progettato per fornire alimentazione fino a 140W al laptop.

Potenza nominale (su laptop dotati di USB Type-C® con PowerDelivery)	Massima potenza di carica
45W	45W
90W	90W
140W	*140W

*È necessario che i laptop supportino la ricarica EPR da 140 W.

AVVERTENZA: Il Dell UltraSharp U4025QW supporta la specifica USB Type-C® Power Delivery 3.1 (Thunderbolt™ 4) e può erogare un'uscita



massima fino a 140 W. Per motivi di sicurezza, questa porta USB Type-C® deve essere collegata a prodotti approvati da Dell con il Cavo Thunderbolt™ 4 attivo in dotazione. Per l'elenco dei prodotti approvati da Dell, fare riferimento alla scheda tecnica dei prodotti Dell compatibili con USB Type-C® Power Delivery 3.1 (gamma di potenza estesa 140 W) all'indirizzo Dell.com/support/U4025QW.

Collegamento del monitor per la funzione daisy chain Thunderbolt™ 4

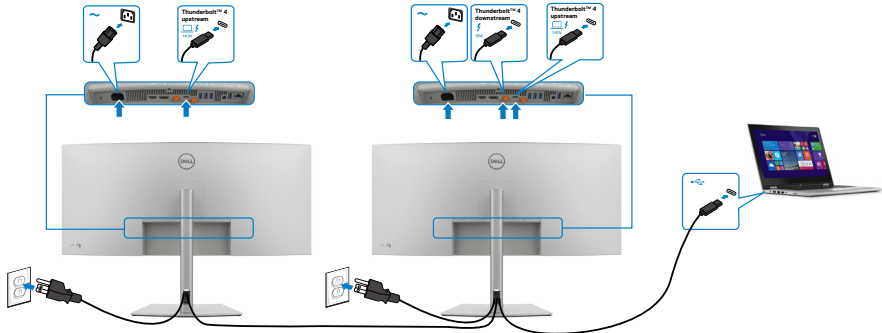

NOTA: Supporta solo due monitor tramite collegamento a margherita Thunderbolt™ 4. Fare riferimento a “[Problemi specifici del prodotto: nessuna immagine quando si utilizza il collegamento a margherita Thunderbolt™ 4](#)”.

NOTA: utilizzare il menu OSD per impostare l'opzione Collegamento a catena Thunderbolt su Ottimizzato. In tal modo entrambi i monitor sono in grado di visualizzare la modalità con risoluzione 5120 x 2160 a 120 Hz.

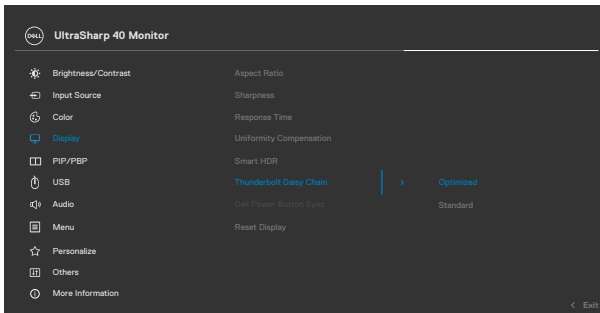

Collegamento del monitor per cavo RJ45 (Opzionale)



Dell Power Button Sync (DPBS)

Il monitor è progettato con la funzione Dell Power Button Sync (DPBS) per consentire il controllo dello stato di alimentazione del sistema PC dal tasto di alimentazione del monitor. Questa funzione è supportata solo con la piattaforma Dell che dispone della funzione DPBS incorporata, ed è supportata solo tramite l'interfaccia Thunderbolt™ 4.



Per assicurarsi che la funzione DPBS funzioni per la prima volta, eseguire prima i seguenti passaggi sulla piattaforma supportata da DPBS in **Control Panel (Pannello di controllo)**.

NOTA: DPBS supporta la porta Thunderbolt™ 4.

1. Andare a **Control Panel (Pannello di controllo)**.

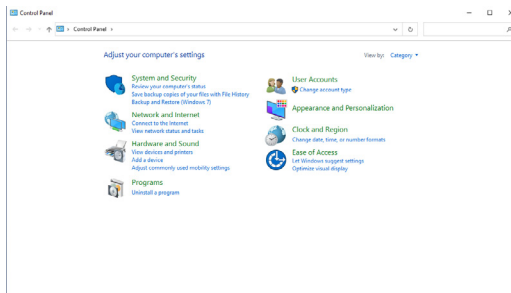

2. Selezionare **Hardware and Sound (Hardware e suoni)**, seguito da **Power Options (Opzioni risparmio energia)**.



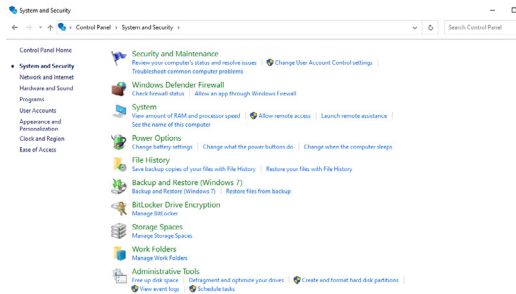

3. Andare a **System Settings (Impostazioni di sistema)**

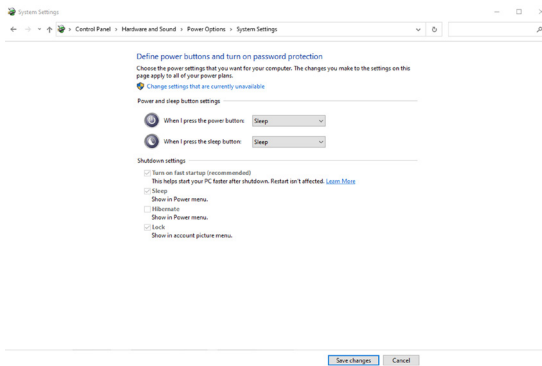

4. Nel menu a tendina **Quando premo il tasto di alimentazione**, è possibile selezionare Sospensione, Ibernazione o Spegnimento.

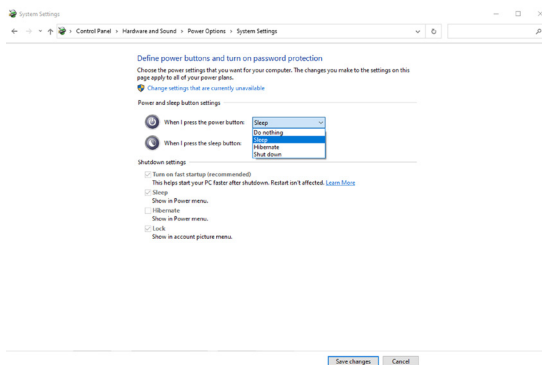

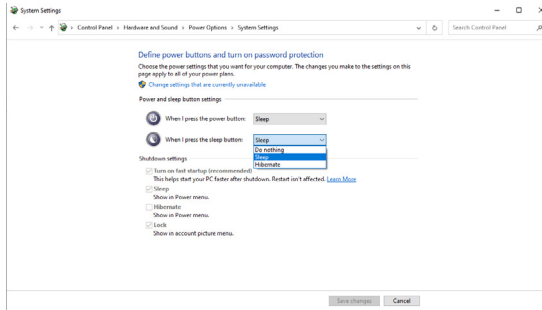

NOTA: Non selezionare **Do nothing (Non intervenire)**, altrimenti il tasto di alimentazione del monitor non può effettuare la sincronizzazione con lo stato alimentazione del sistema PC.

- Accedere a Monitor OSD Display, **attiva** da spento in Dell Power Button Sync.

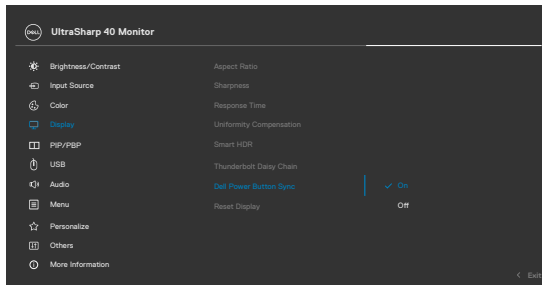

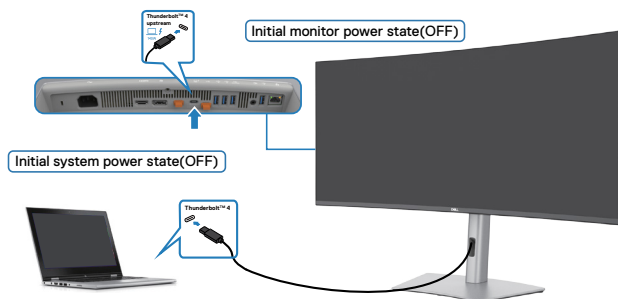

Primo collegamento del monitor per DPBS



Per la prima configurazione della funzione DPBS, attenersi ai seguenti passaggi:

1. Assicurarsi che il PC e il monitor siano spenti.
2. Collegare il cavo Thunderbolt™ 4 dal PC al monitor.
3. Premere il tasto di alimentazione per accendere il monitor.
4. Il monitor e il PC si accendono normalmente. In caso contrario, premere il pulsante di alimentazione del monitor o il pulsante di alimentazione del computer per avviare il sistema.
5. Quando si collega la piattaforma Dell Optiplex 7090/3090 Ultra, è possibile che sia il monitor che il PC si accendano momentaneamente. Attendere qualche istante (circa 6 secondi) che il PC e il monitor si spengano. Premendo il tasto di alimentazione del monitor o il tasto di alimentazione del PC, il PC e il monitor si accendono. Lo stato di alimentazione del sistema PC è sincronizzato con il tasto di alimentazione del monitor.

 **NOTA:** Quando il monitor e il PC sono entrambi in stato di spegnimento per la prima volta, si consiglia di accendere prima il monitor, quindi collegare il cavo Thunderbolt™ 4 dal PC al monitor.

 **NOTA:** È possibile accendere la piattaforma Dell PC* Ultra utilizzando il relativo connettore adattatore CC. In alternativa, è possibile accendere la piattaforma Dell PC* Ultra utilizzando il cavo attivo Thunderbolt™ 4 del monitor tramite Power Delivery (PD); impostare Thunderbolt™ 4 Charging (Carica Thunderbolt™ 4) su On in modalità Off.

* Assicurarsi di controllare il supporto DPBS sul PC Dell.



Uso della funzione DPBS

Premendo il tasto di alimentazione del monitor o il tasto di alimentazione del PC, lo stato di monitor/PC è il seguente:

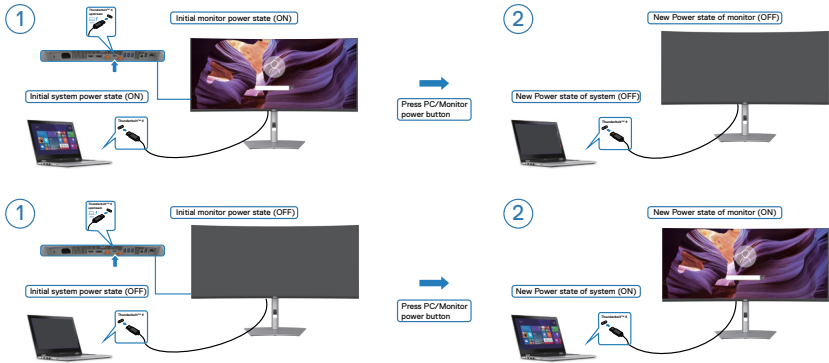

Quando lo stato di alimentazione del monitor e del PC è su ON, mentre si tiene premuto per 4 secondi il tasto di alimentazione del monitor, sullo schermo appare il messaggio che richiede se si desidera spegnere il PC.

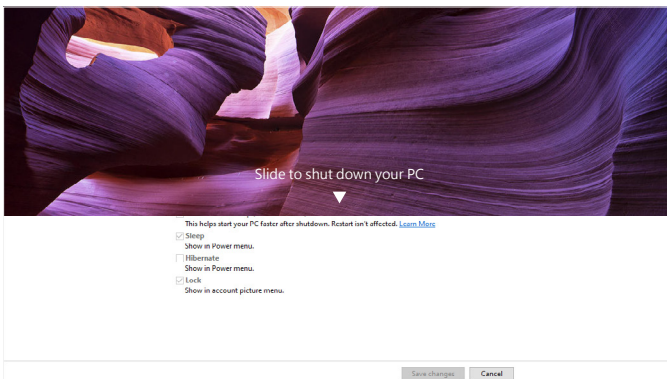
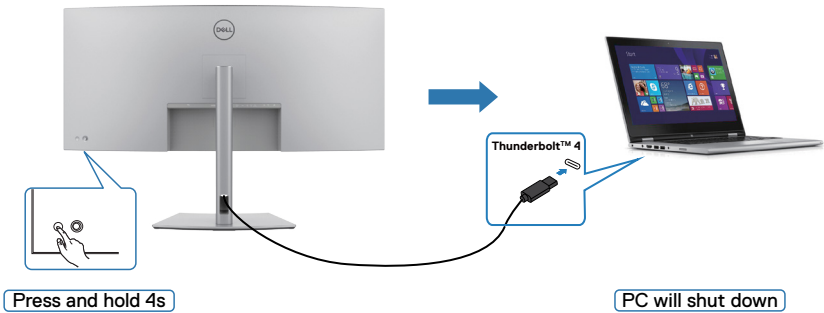

Quando lo stato di alimentazione del monitor e del PC è su ON, mentre **si tiene premuto per 10 secondi il tasto di alimentazione del monitor**, il PC si spegne.

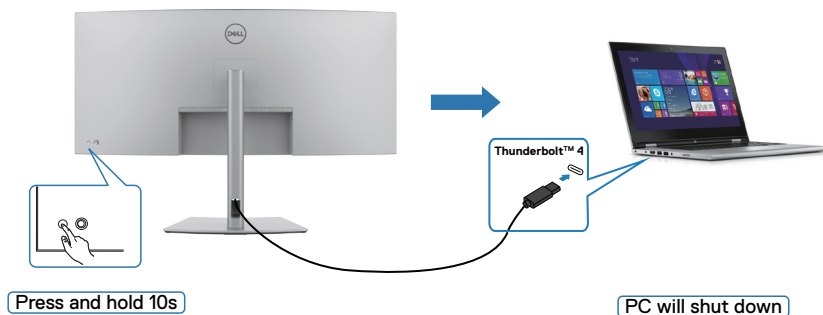

Collegamento del monitor per la funzione daisy chain Thunderbolt™

Un PC è collegato a due monitor in uno stato di alimentazione inizialmente OFF e lo stato di alimentazione del sistema del PC è sincronizzato con il tasto di alimentazione del monitor 1. Quando si preme il tasto di alimentazione del monitor 1 o del PC, il monitor 1 e il PC si accendono. Nel contempo, il monitor 2 rimane spento. È necessario premere manualmente il tasto di alimentazione sul monitor 2 per accenderlo.

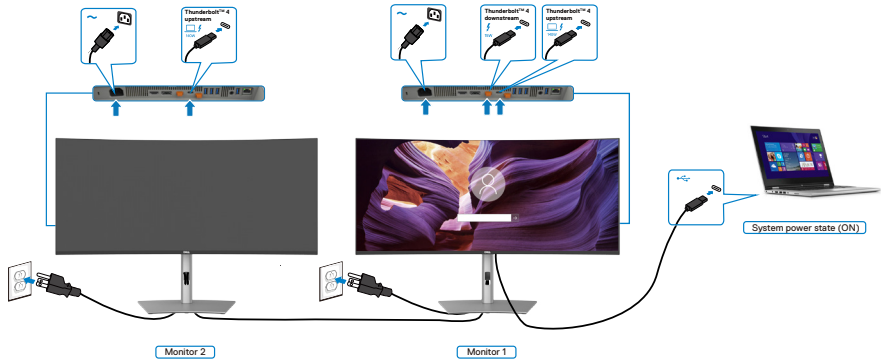

Un PC è collegato a due monitor in uno stato di alimentazione inizialmente ON e lo stato di alimentazione del sistema del PC è sincronizzato con il tasto di alimentazione del monitor 1. Quando si preme il tasto di alimentazione del monitor 1 o del PC, il monitor 1 e il PC si spengono. Nel contempo, il monitor 2 è in modalità Standby. È necessario premere manualmente il tasto di alimentazione sul monitor 2 per spegnerlo.

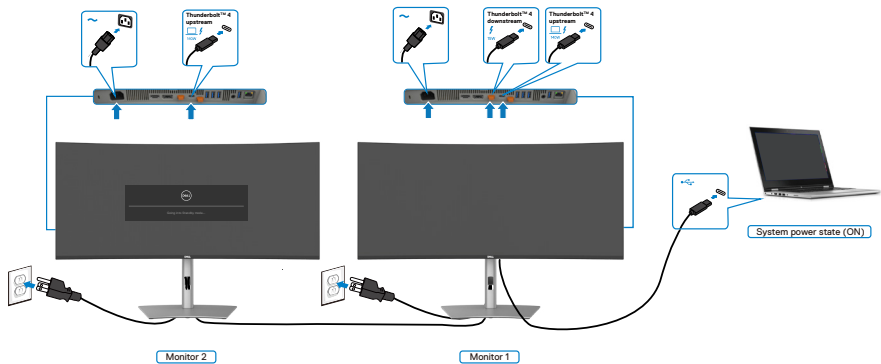

Collegare più monitor Thunderbolt™ 4 su un sistema.

La piattaforma Dell PC* Ultra dispone di due porte Thunderbolt™ 4, quindi sia lo stato di alimentazione del monitor 1 che quello del monitor 2 possono essere sincronizzati con il PC.

Mentre il PC e due monitor sono in uno stato di alimentazione inizialmente ON, premendo il tasto di alimentazione sul monitor 1 o sul monitor 2, si spengono il PC, il monitor 1 e il monitor 2.

* Assicurarsi di controllare il supporto DPBS sul PC Dell.

NOTA: DPBS supporta la porta Thunderbolt™ 4.

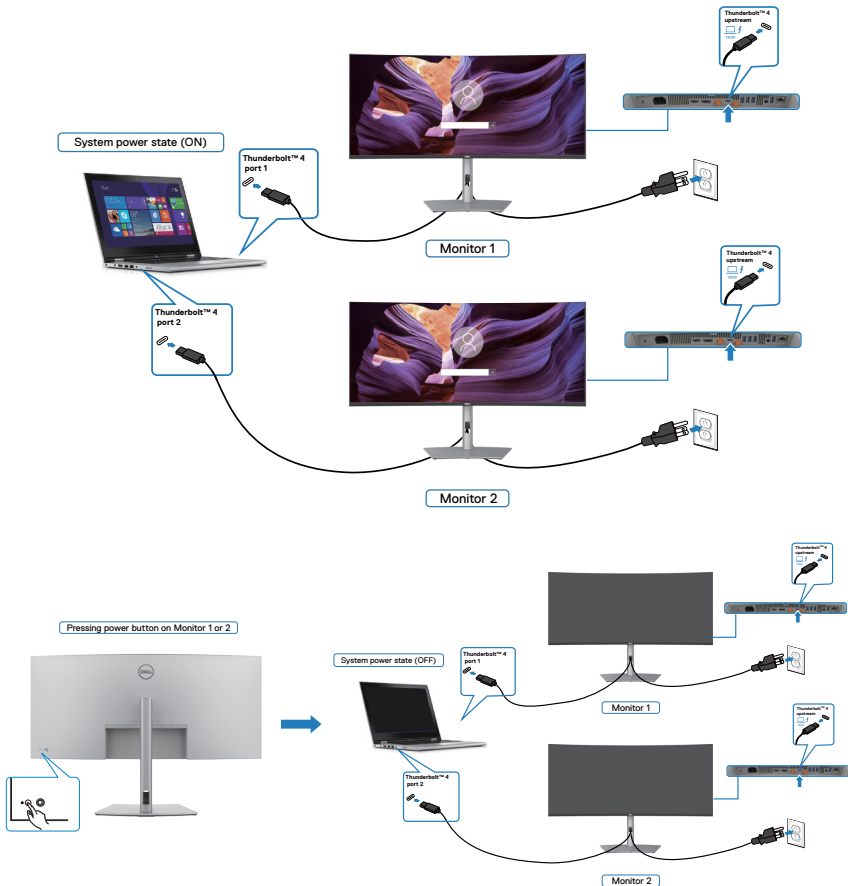

Assicurarsi di impostare **Thunderbolt™ 4** su On in modalità Off. Mentre il PC e due monitor sono in uno stato di alimentazione inizialmente OFF, premendo il tasto di alimentazione sul monitor 1 o sul monitor 2, si accendono il PC, il monitor 1 e il monitor 2.

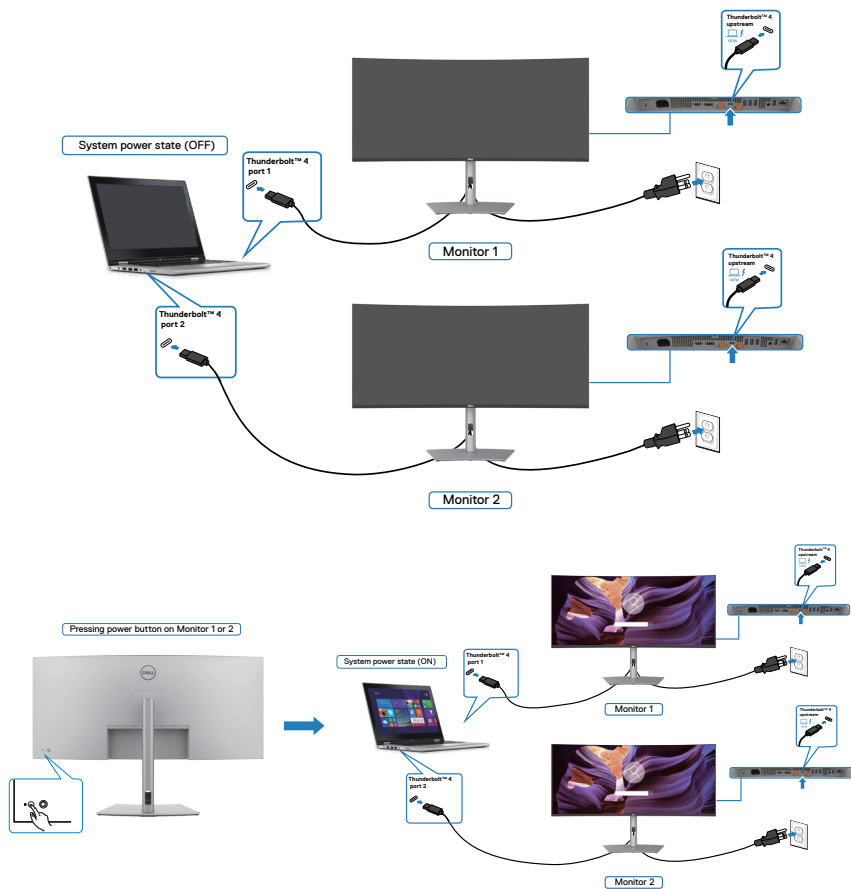

Fissaggio del monitor con il blocco Kensington (Optional)

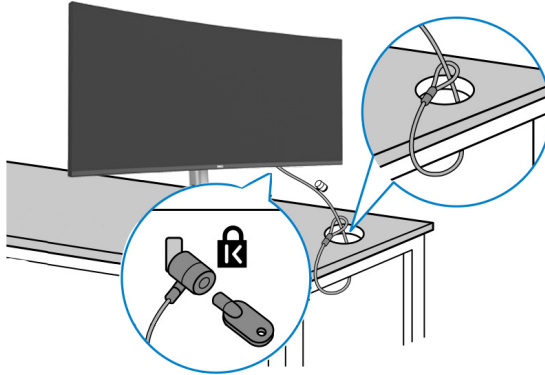

L'alloggio antifurto si trova nella parte inferiore del monitor. (Vedere [Alloggio antifurto](#)). Fissare il monitor ad un tavolo usando il blocco di sicurezza Kensington. Per ulteriori informazioni sull'uso del blocco Kensington (acquistato separatamente), consultare la documentazione fornita con il blocco.



 **NOTA:** L'immagine è usata solo a scopo illustrativo. L'aspetto del blocco può essere diverso.



Rimozione del supporto del monitor

-  **NOTA:** Per impedire di graffiare lo schermo LCD mentre si rimuove il supporto, assicurarsi che il monitor sia collocato su una superficie morbida e manipolarlo con cautela.
-  **NOTA:** I passaggi seguenti sono specifici per la rimozione della base in dotazione con il monitor. Se si rimuove un supporto acquistato da qualsiasi altra fonte, seguire le istruzioni di installazione incluse con il supporto.

Per rimuovere il supporto:

 **ATTENZIONE:** Posizionare lo schermo del monitor sul tavolo. La webcam sporge leggermente dallo schermo del monitor, pertanto è necessario proteggerne la superficie per evitare che si danneggi.

1. Collocare il monitor su un panno morbido o su un cuscino.
2. Tenere premuto il tasto di rilascio del supporto.
3. Sollevare ed allontanare il supporto dal monitor.

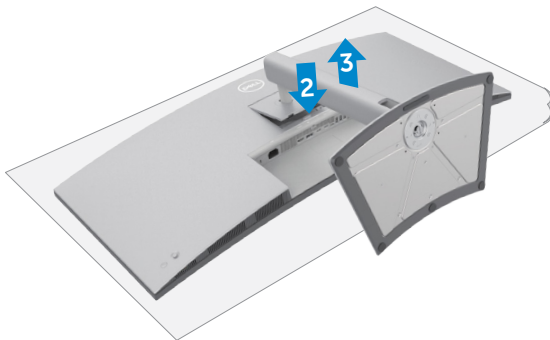

Installazione su parete (optional)

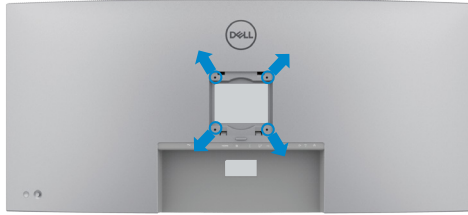

NOTA: Utilizzare viti M4 x 10 mm per collegare il monitor al kit di installazione a parete.

Fare riferimento alle istruzioni in dotazione al kit di installazione su parete compatibile VESA.

1. Collocare il monitor su un panno morbido o su un cuscino appoggiato sopra un tavolo piatto e solido.
2. Rimuovere il supporto.
3. Utilizzare un cacciavite a stella per rimuovere le quattro viti che fissano il coperchio di plastica.
4. Fissare al monitor la staffa del kit di installazione a parete.
5. Installare il monitor a parete come indicato nella documentazione fornita con il kit di installazione a parete.

NOTA: Da usare solo con supporti per installazione a parete omologati UL, CSA o GS con una capacità di peso/carico minima di 33,40 kg (73,63 lb).



Funzionamento del monitor

Accensione del monitor

Premere il tasto  per accendere il monitor.

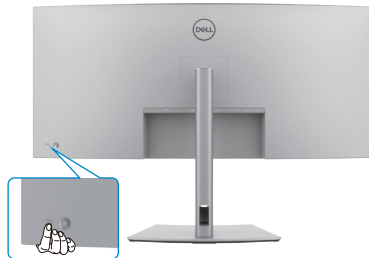

Uso del controllo del joystick

Utilizzare il controllo del joystick sul retro del monitor per effettuare le regolazioni OSD.

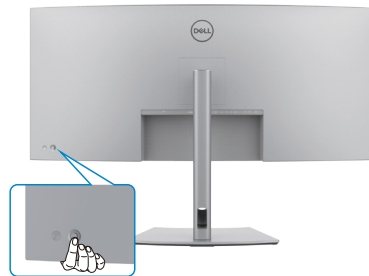

Per modificare le regolazioni OSD utilizzando il controllo del joystick sull'estremità posteriore del monitor, procedere come segue:

1. Premere il joystick per aprire l'utilità di avvio del menu OSD.
2. Spostare il joystick su/giù/a sinistra/a destra per passare tra le opzioni del menu OSD.



Funzioni del joystick

Funzioni	Descrizione
----------	-------------



Premere il joystick per aprire l'utilità di avvio del menu OSD.



Per navigazione a destra e sinistra.



Per navigazione verso l'alto e il basso.



Funzione Abilita menu voce

Si tratta di una funzione di accessibilità per le persone ipovedenti.

Questa funzione può anche essere disabilitata nel menu principale.

1. Accendere il monitor premendo il tasto di alimentazione.
2. Collegare il **Modulo interfaccia utente Text to Speech del Dell Monitor - TS23*** sulla porta USB contrassegnata **CVAA** sul retro del monitor. Una volta effettuato il collegamento alla porta USB, si riceverà un feedback audio che dice **CVAA connected (CVAA connesso)**.
3. Utilizzare il joystick per attivare il menu OSD (On-Screen Display).

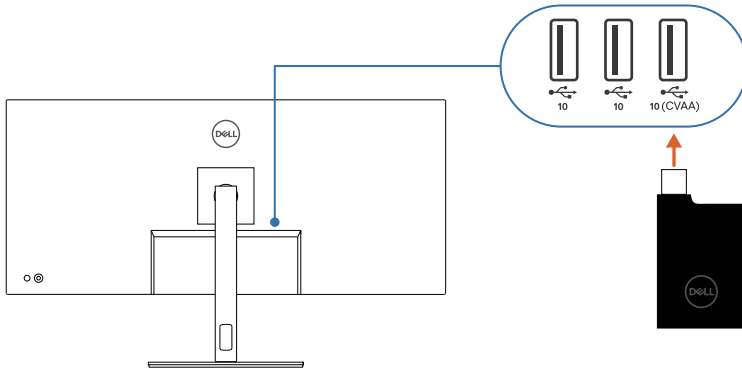

NOTA: una volta eseguita l'impostazione, è possibile tenere premuto il joystick 3 secondi per disattivare o riattivare il menu Voce.

NOTA: le seguenti funzioni sono disabilitate quando il menu Voce è attivo:

- Blocco menu
- Lingua
- PIP/PBP

Per ulteriori informazioni, accedere al sito:

<https://www.dell.com/learn/us/en/uscorp1/policies-website-accessibility>.

*Conforme al 21st Century Communications and Video Accessibility Act (CVAA).



Utilizzo dell'utilità di avvio del menu

Premere il joystick per aprire l'utilità di avvio del menu OSD.







utilità di avvio del menu



- Portare il joystick verso l'alto per aprire il menu principale.
- Portare il joystick a sinistra o a destra per selezionare i tasti di scelta rapida desiderati.
- Portare il joystick verso il basso per uscire.

Dettagli dell'utilità di avvio del menu

La seguente tabella descrive le icone dell'utilità di avvio del menu:

Tasti del pannello posteriore	Descrizione
 Menu	Usare questo tasto Menu per accedere avviare il menu OSD (On-Screen Display) e selezionare il menu OSD.
 Tasto di scelta rapida: Display Info (Info display)	Usare questo tasto per scegliere da un elenco di Display Info (Info display) .
 Tasto di scelta rapida: Input Source (Origine d'input)	Usare questo tasto per selezionare dall'elenco delle Sorgenti d'ingresso.
 Tasto di scelta rapida: Preset modes (Modalità Preimpostate)	Consente di scegliere da un elenco di Preset color modes (modalità colore predefinite) .
 Tasto di scelta rapida: Brightness/Contrast (Luminosità/Contrasto)	Per accedere direttamente ai cursori di regolazione Brightness/Contrast (Luminosità/Contrasto) .





Tasti del pannello posteriore	Descrizione
 Tasto di scelta rapida: Auto Brightness (Luminosità automatica)	Utilizzare questo pulsante per abilitare il sensore di luce ambientale e regolare automaticamente l'impostazione della luminosità.
 Exit (Esci)	Utilizzare questo tasto per tornare al menu principale o per uscire dal menu principale OSD.

Tasti del pannello frontale

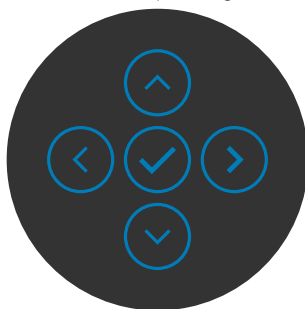
Usare i tasti sulla parte frontale del monitor per regolare le impostazioni dell'immagine.



Tasto del -pannello frontale	Descrizione
1   Up (Su) Down (Giù)	Utilizzare il tasto Su (aumentare) e Giù (diminuire) per regolare le voci del menu OSD.
2  Precedente	Usare il tasto Indietro per andare al menu precedente.
3  Avanti	Utilizzare il tasto Avanti per passare al livello successivo o per selezionare l'opzione.
4  Spunta	Usare il tasto Spunta per confermare la selezione.



Uso del menu principale(OSD)

Icona	Menu e menu secondari	Descrizione
	Brightness/ Contrast (Luminosità/ Contrasto)	Regolare le funzioni Brightness (Luminosità) , Contrast (Contrasto) , Auto Brightness (Luminosità automatica) , Auto Brightness Range Level (Livello di intervallo luminosità automatica) , Auto Color Temp. (Temp. colore automatica) e Primary Monitor for Sync (Monitor principale per sincronizzazione) .

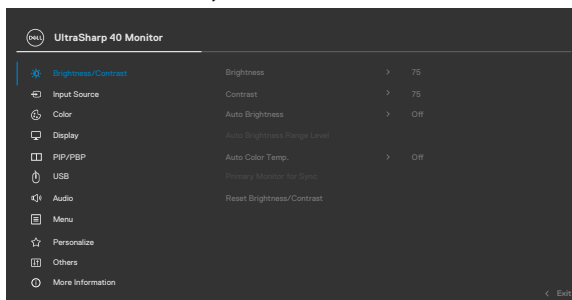

Brightness (Luminosità)

Regola il livello di luminosità della retroilluminazione (Gamma: 0 - 100).

Spostare il joystick verso l'alto per aumentare la luminosità.

Spostare il joystick verso il basso per diminuire la luminosità.

Contrast (Contrasto)

Prima regolare **Brightness (Luminosità)** e poi regolare **Contrast (Contrasto)** solo se sono necessarie ulteriori regolazioni.

Spostare il joystick verso l'alto per aumentare il contrasto e spostare il joystick verso il basso per diminuire il contrasto (Gamma: 0 - 100).

La funzione **Contrast (Contrasto)** regola il grado di differenza tra le zone chiare e scure sullo schermo del monitor.

Auto Brightness (Luminosità automatica)

Abilitare il sensore di luce ambientale e regolare automaticamente l'impostazione della luminosità.



Icona	Menu e menu secondari	Descrizione
	Auto Brightness Range Level (Livello di intervallo di luminosità automatica)	<p>Serve per selezionare la soglia di luminosità superiore della funzione Luminosità automatica.</p> <p>NOTA: Quando Auto Brightness (Luminosità automatica) è disattivato, la funzione non è disponibile.</p>
	Auto Color Temp. (Temperatura colore automatica)	<p>L'abilitazione del sensore di luce ambientale serve per regolare automaticamente la temperatura colore del monitor in modo che corrisponda alla luce ambientale.</p>
	Primary Monitor for Sync (Monitor principale per la sincronizzazione)	<p>Quando Auto Brightness (Luminosità automatica) o Auto Color Temp. (Temp. colore automatica) sono attivi e sono collegati con daisy chain (collegamento a margherita) più monitor Dell che supportano la funzione, uno dei monitor può essere selezionato come Principale per sincronizzare l'impostazione Luminosità e Colore con l'altro.</p> <p>NOTA: quando sia Luminosità automatica che Temp. colore automatica sono disattivati, la funzione non è disponibile.</p> <p>NOTA: se si interrompe il daisy chain (collegamento a margherita) con il monitor principale o secondario, si interromperà anche la sincronizzazione del monitor.</p> <p>NOTA: utilizzare il software DDM per abilitare questa funzione quando si collega a margherita il monitor con una porta Thunderbolt™.</p>
	Reset Brightness/ Contrast (Reset Luminosità/ Contrasto)	<p>Premere il joystick per ripristinare sui valori predefiniti tutte le impostazioni sotto al menu Luminosità/ Contrasto.</p>





Icona	Menu e menu secondari	Descrizione
-------	-----------------------	-------------





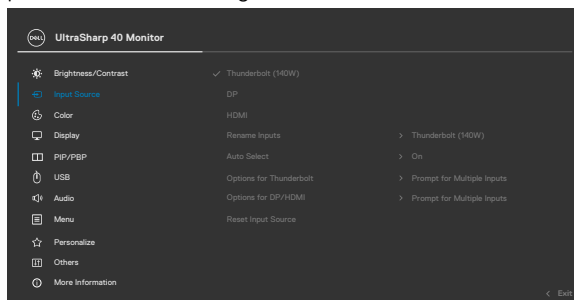

Input Source (Origine ingresso)

Consente di selezionare tra i vari segnali video che possono essere collegati al monitor.



Thunderbolt (140 W)	Selezionare l'ingresso Thunderbolt (140 W) quando si usa il connettore Thunderbolt (140 W) . Premere il tasto del joystick per confermare la selezione.
DP	Selezionare l'ingresso DP quando si usa il connettore DP (DisplayPort) . Premere il tasto del joystick per confermare la selezione.
HDMI	Selezionare l'ingresso HDMI quando si utilizza il connettore HDMI. Premere il tasto del joystick per confermare la selezione.
Rename Inputs (Rinomina ingressi)	Consente di rinominare ingressi.
Auto Select (Selezione automatica)	Consente di eseguire la scansione delle sorgenti di ingresso disponibili. Premere  per selezionare questa funzione.
Opzioni per Thunderbolt	Premere  per selezionare questa funzione: <ul style="list-style-type: none"> ♦ Dotázat se na výběr vstupů: vždy zobrazí uživateli zprávu Přepnout na vstup videa Thunderbolt, aby se mohl rozhodnout, zda přepnout nebo ne ♦ Commuta sempre: Il monitor passa sempre al video Thunderbolt per impostazione predefinita mentre Thunderbolt è connesso. ♦ Off: Il monitor non passa automaticamente al video Thunderboltda un altro ingresso disponibile.

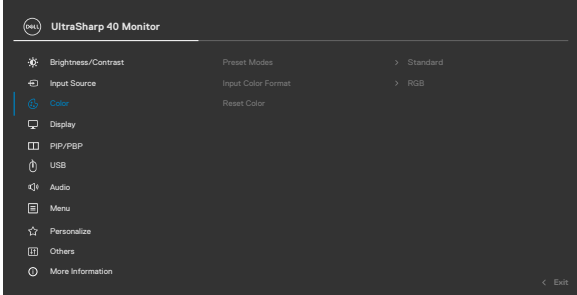

Icona	Menu e menu secondari	Descrizione
	Opzioni per DP/HDMI	<p>Premere  per selezionare questa funzione:</p> <ul style="list-style-type: none"> ♦ Dotázat se na výběr vstupů: vždy zobrazí uživateli zprávu Přepnout na vstup videa DP/HDMI, aby se mohl rozhodnout, zda přepnout nebo ne ♦ Commuta sempre: Il monitor passa sempre al video DP/HDMI per impostazione predefinita mentre DP/HDMI è connesso. ♦ Off: Il monitor non passa automaticamente al video DP/HDMI da un altro ingresso disponibile.
	Reset Input Source (Ripristina origine ingresso)	<p>Ripristina sui valori predefiniti tutte le impostazioni del menu Input Source (Origine ingresso).</p> <p>Premere  per selezionare questa funzione.</p>
	Color (colore)	<p>Regola la modalità di impostazione del colore.</p>  



Icona Menu e menu secondari

Preset Modes (Modalità predefinita)

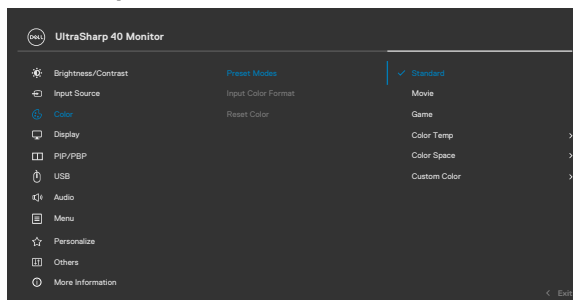

Descrizione

Quando si seleziona **Modalità preimpostate**, è possibile scegliere dall'elenco **Standard, Film, Gioco, Color Temp. (Temp. colore), Color Space (Spazio colore)** o **Colore personalizzato**.



- **Standard:** Impostazione di colore predefinita. Questo monitor è certificato TÜV HW LBL in modalità preimpostazione colore standard.
- **Movie (Film):** Ideale per i film.
- **Game (Giochi):** Ideale per la maggior parte delle applicazioni di gioco.
- **Color Temp. (Temp. colore):** Lo schermo appare più caldo con una tonalità rossa/gialla con dispositivo di scorrimento impostato a 5.000 K o più fredda con una tonalità blu con dispositivo di scorrimento impostato a 10.000 K.
- **Color Space (Spazio colore):** Consente agli utenti di selezionare lo spazio colore: sRGB, BT.709, DCI-P3, Display P3.
- **Custom Color (Colori personalizzati):** Permette di regolare manualmente le impostazioni di colore. Premere i tasti da destra a sinistra del joystick per regolare i valori di Rosso, Verde e Blu e creare una modalità colore predefinita personalizzata.

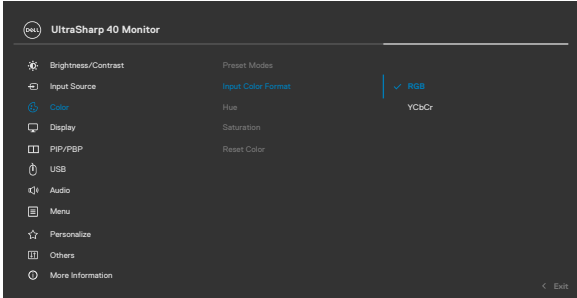

Icona Menu e menu secondari	Descrizione
Input Color Format (Formato colore ingresso)	<p>Consente di modificare manualmente la modalità colore del video se il contenuto video non supporta la selezione automatica.</p> <ul style="list-style-type: none"> • RGB: Selezionare questa opzione se il monitor è collegato a un computer o un lettore multimediale che supporta l'uscita RGB. • YCbCr: Selezionare questa opzione del il lettore multimediale che supporta l'uscita YCbCr.
	
	
Hue (Tonalità)	<p>Usare il joystick per regolare la tonalità da 0 a 100. NOTA: La regolazione Tonalità è disponibile solo per la modalità Film e Giochi.</p>
Saturation (Saturazione)	<p>Usare il joystick per regolare la saturazione da 0 a 100. NOTA: La regolazione Saturazione è disponibile solo per la modalità Film e Giochi.</p>
Reset Color (Ripristina colore)	<p>Ripristina le impostazioni predefinite di colore del monitor. Premere  per selezionare questa funzione.</p>



Icona	Menu e menu secondari	Descrizione
	Display	Usare il menu Display per regolare l'immagine.

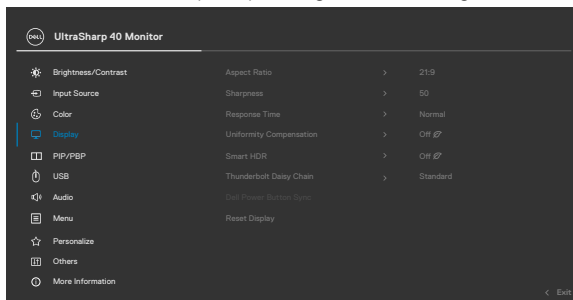



Aspect Ratio (Rapporto proporzioni)	Regolare il rapporto immagini su 21:9 , Auto Resize (Ridimensionamento automatico) , 4:3 , 1:1 .
Sharpness (Nitidezza)	Rende l'immagine più nitida o più delicata. Spostare il joystick verso l'alto e il basso per regolare la nitidezza da "0" a "100".
Response Time (Tempo di risposta)	Consente di impostare il Tempo di risposta su Normale o Rapido .

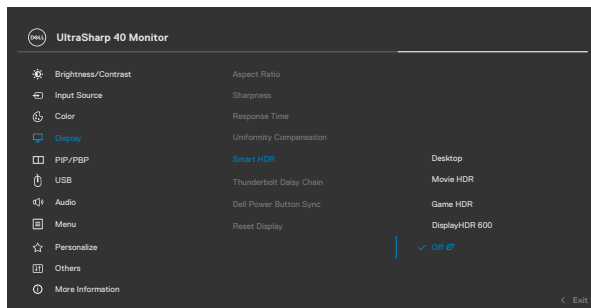

Icona	Menu e menu secondari	Descrizione
	Compensazione di uniformità	<p>Selezionare le impostazioni di compensazione di uniformità dello schermo. Compensazione di uniformità regola diverse aree dello schermo rispetto al centro per ottenere una luminosità e un colore uniformi su tutto lo schermo. Per prestazioni ottimali dello schermo, Luminosità e Contrasto ranno disabilitati per alcune modalità preimpostate (Standard, Temp. colore) quando si attiva Compensazione di uniformità.</p> <p>NOTA: si consiglia di utilizzare l'impostazione predefinita di fabbrica quando Compensazione di uniformità è attivata. Per altre impostazioni del livello di luminosità, le prestazioni di uniformità potrebbero deviare dai dati indicati sul Rapporto Calibrazione di fabbrica.</p> <p>NOTA: Luminosità automatica e Temp. colore automatica sono disabilitati quando si attiva Compensazione di uniformità.</p> <p>NOTA: Compensazione di uniformità è disabilitato quando si attiva il contenuto di visualizzazione HDR.</p>

Smart HDR





Premere  per selezionare questa funzione.

Smart HDR(High Dynamic Range) migliora automaticamente l'uscita del display regolando le impostazioni in modo ottimale per ottenere immagini reali.



Icona Menu e menu secondari	Descrizione
Collegamento a margherita Thunderbolt	<p>Desktop: Questa è l'impostazione predefinita. È la più adatta per l'uso generale del monitor con un PC.</p>
	<p>Film HDR: Utilizzare questa modalità durante la riproduzione di contenuti video HDR per espandere il rapporto di contrasto, la luminosità e la paletta dei colori. La qualità video è simile alle immagini reali.</p>
	<p>Gioco HDR: Utilizzare questa modalità durante i giochi con supporto HDR per espandere il rapporto di contrasto, la luminosità e la paletta dei colori. Rende più realistica l'esperienza di gioco, come inteso dagli sviluppatori dei giochi.</p>
	<p>DisplayHDR: È la più adatta per l'uso di contenuti conformi agli standard DisplayHDR.</p>
	<p>Off: Disabilita la funzione Smart HDR.</p>
<p>NOTA: La luminosità di picco possibile durante la modalità HDR è 600 nit (tipica). Il valore attuale e la durata durante la riproduzione HDR può variare a seconda dei contenuti video.</p>	
<p>NOTA: l'opzione HDR su Monitor e Computer deve essere abilitata per attivare il contenuto di visualizzazione HDR.</p>	
<p>Luminosità automatica e Temp. colore automatica sono disabilitati quando si attiva Smart HDR.</p>	
<p>La gestione della banda per utilizzare due monitor con collegamento a margherita fino a una risoluzione massima di 5120 x 2160 a 120 Hz.</p>	
<p>Selezionare Ottimizzato per doppio display con risoluzione 5120 x 2160 a 120 Hz.</p>	
<p>Selezionare Standard quando non viene effettuato il collegamento a margherita con il monitor o si preferisce un doppio monitor con risoluzione 5120 x 2160 a 60 Hz.</p>	
<p>NOTA: la risoluzione del display e la frequenza di aggiornamento inoltre dipendono dalla capacità della scheda grafica del computer.</p>	



Icona	Menu e menu secondari	Descrizione
	Dell Power Button Sync	<p>Per consentire di controllare lo stato di alimentazione del sistema del computer dal pulsante di accensione del monitor.</p> <p>Consente di attivare o disattivare la funzione Dell Power Button Sync.</p> <p>NOTA: Questa funzione è supportata solo con la piattaforma Dell che dispone della funzione DPBS incorporata ed è supportata solo tramite l'interfaccia Thunderbolt.</p>
	Reset Display (Ripristina display)	<p>Ripristina sui valori predefiniti tutte le impostazioni del menu Display.</p> <p>Premere  per selezionare questa funzione.</p>
	PIP/BBP	<p>Questa funzione apre una finestra che mostra l'immagine proveniente da un'altra sorgente di ingresso.</p> <p>NOTA: PBP/PIP e Partizione schermo non supportano HDR e VRR/DRR.</p>

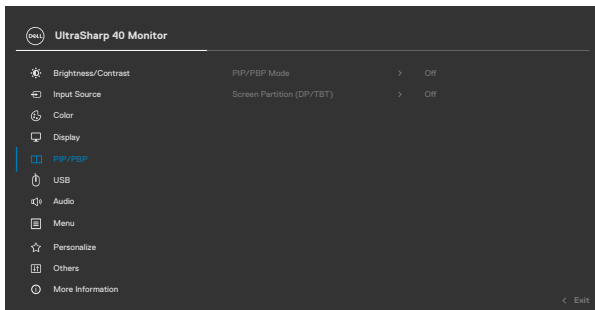

Finestra primaria	Finestra secondaria		
	Thunderbolt (140W)	DP	HDMI
Thunderbolt (140W)		✓	✓
DP	✓		✓
HDMI	✓	✓	



Icona Menu e menu secondari

Descrizione

PIP/PBP Mode (Modalità PIP/PBP)

Regola la modalità PIP o PBP (Picture by Picture).
La funzione può essere disabilitata selezionando Off.

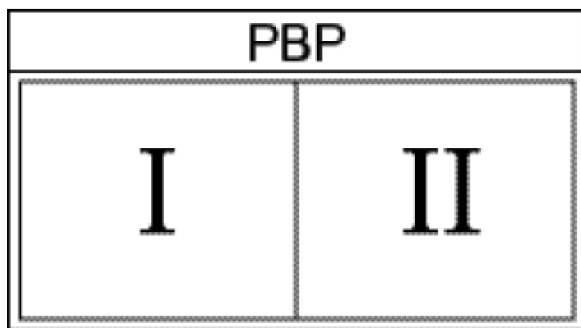
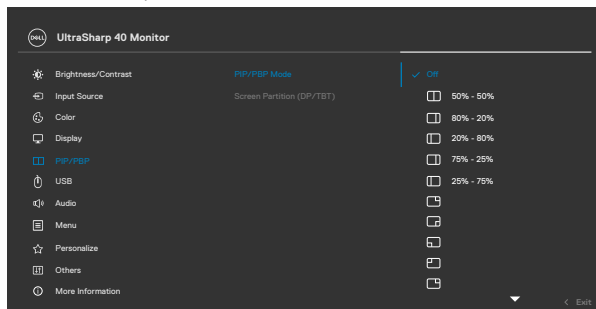

Icona Menu e menu secondari	Descrizione
PIP/PBP (Sub) (PIP/PBP (secondario))	<p>Selezionare tra i segnali video diversi che potrebbero essere collegati al monitor per la finestra secondaria PBP. Premere il tasto  per selezionare il segnale della sorgente della finestra secondaria PBP.</p> <p>NOTA: la funzione è disponibile solo quando la modalità PIP/PBP è abilitata.</p>
USB Switch (Interruttore USB)	<p>Selezionare per commutare tra sorgenti USB upstream in modalità PBP. Spostare il joystick per passare tra le sorgenti USB upstream in modalità PBP.</p> <p>NOTA: la funzione è disponibile solo quando la modalità PIP/PBP è abilitata.</p>
Video Swap (Commutazione video)	<p>Selezionare per commutare video tra la finestra principale e la finestra secondaria in modalità PBP. Spostare il joystick per commutare tra la finestra principale e la finestra secondaria.</p> <p>NOTA: la funzione è disponibile solo quando la modalità PIP/PBP è abilitata.</p>
Audio	<p>Consente di impostare la sorgente audio dalla finestra principale o dalla finestra secondaria.</p> <p>NOTA: la funzione è disponibile solo quando la modalità PIP/PBP è abilitata.</p>

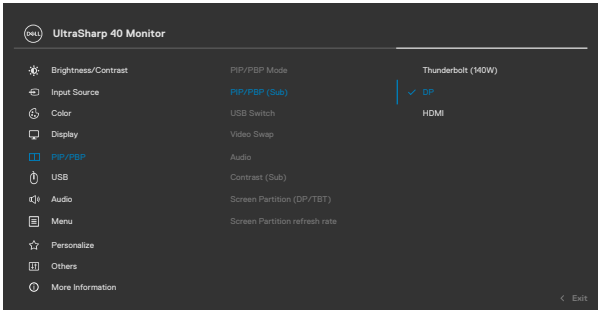

Icona	Menu e menu secondari	Descrizione
	Contrast (Sub) (Contrasto (secondario))	Regola il livello del contrasto dell'immagine in modalità PBP. Spostare il joystick per aumentare o diminuire il contrasto. NOTA: la funzione è disponibile solo quando la modalità PIP/PBP è abilitata.

Partizione schermo (DP/TBT)
Per abilitare il doppio schermo e selezionare il rapporto di partizione preferito con un solo cavo TBT/DP.

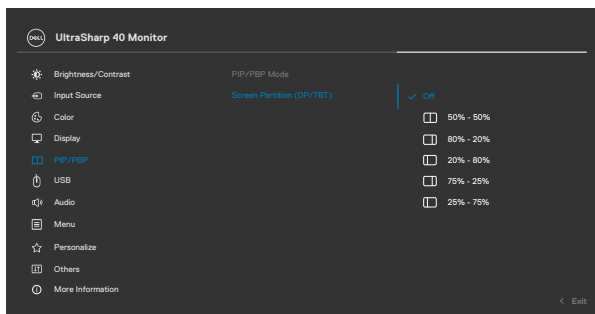

Frequenza di aggiornamento di Partizione schermo
Frequenza di aggiornamento di Partizione schermo per 60 Hz/120 Hz.
NOTA: la funzione è disponibile solo quando Partizione schermo (DP/TBT) è abilitata.
NOTA: selezionare 60 Hz solo quando si verifica un problema impostando due partizioni.

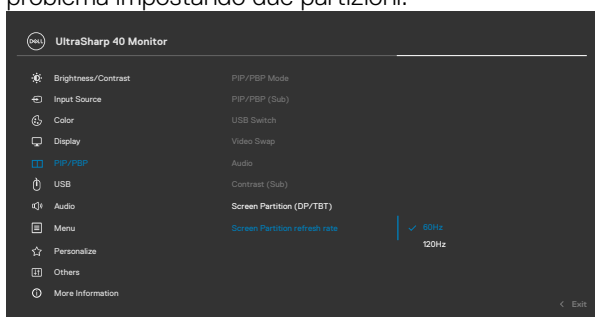

Icona Menu e menu secondari

Descrizione



USB

Consente di abbinare una porta di ingresso video alla porta upstream USB. In tal modo i dispositivi downstream USB, come tastiera e mouse sono assegnati e possono essere utilizzati con il video attivo.

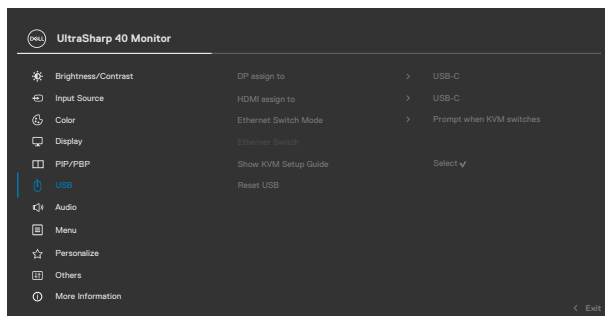

NOTA: per video DP e HDMI, collegare la porta USB-A del computer alla porta upstream USB-C del monitor con il cavo USB A-C. Non è necessario un cavo USB aggiuntivo per video Thunderbolt™.

NOTA: Per evitare danni o perdite di dati, prima di cambiare le porte USB upstream, assicurarsi che NESSUN dispositivo di archiviazione USB sia in uso dal computer collegato alla porta USB upstream del monitor.

Modalità di commutazione Ethernet

Permette di impostare la modalità di commutazione Ethernet:

- ♦ **Collegamento a KVM:** Quando KVM USB commuta, Ethernet commuta insieme.
- ♦ **Avviso quando KVM commuta:** Quando KVM USB commuta, un messaggio richiede all'utente di decidere se commutare anche Ethernet.
- ♦ **Commuta manualmente:** Quando KVM USB commuta, Ethernet non commuta.

Commutazione Ethernet

Commuta manualmente Ethernet.



Icona	Menu e menu secondari	Descrizione
	Show KVM Setup Guide (Mostra la guida di configurazione KVM)	Selezionare questa opzione e seguire i passaggi se si desidera collegare più computer al monitor con un solo set di tastiera e mouse.
	Ripristina USB	Ripristina sui valori predefiniti tutte le impostazioni del menu USB.



Audio

Usare il menu Audio Settings (Impostazioni audio) per regolare le impostazioni audio.

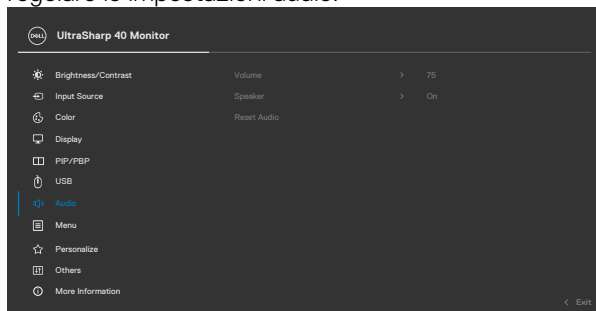

Volume

Consente di aumentare il volume dell'altoparlante. Spostare il joystick verso l'alto e il basso per regolare il volume da "0" a "100".

Speaker (Altoparlante)

Selezionare On o Off per la funzione Speaker (Altoparlante).

Reset Audio (Ripristina audio)

Ripristina sui valori preimpostati tutte le impostazioni del menu Audio.



Icona	Menu e menu secondari	Descrizione
-------	-----------------------	-------------



Menu

Selezionare questa opzione per regolare le impostazioni del menu OSD, come la lingua dei menu, la durata di visualizzazione su schermo del menu, e così via.

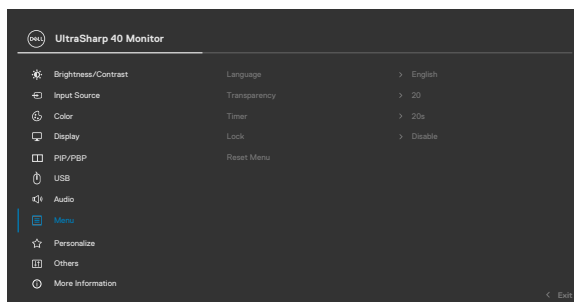

Language (Lingua)

Imposta il menu OSD su una delle otto lingue. (Inglese, Spagnolo, Francese, Tedesco, Portoghese brasiliano, Russo, Cinese semplificato o Giapponese)

NOTA: la funzione è disabilitata quando il **Menu Voce è attivo**.

Transparency (Trasparenza)

Selezionare questa opzione per modificare la trasparenza del menu spostando il joystick verso l'alto o il basso (Gamma: 0 - 100).

Timer

OSD Hold Time (Tempo visualizzazione OSD):

Imposta l'intervallo d'attività del menu OSD dall'ultima pressione di un tasto.

Spostare il joystick per regolare il dispositivo di scorrimento con incrementi di 1 secondo, da 5 a 60 secondi.



Icona Menu e menu secondari	Descrizione
Lock (Blocca)	<p>Con i tasti di controllo sul monitor bloccati, è possibile impedire alle persone di accedere ai controlli. Inoltre impedisce l'attivazione accidentale nell'installazione affiancata di più monitor.</p> <p>NOTA: la funzione è disabilitata quando il Menu Voce è attivo.</p>

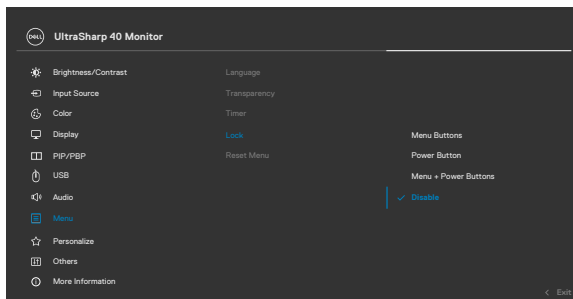

- ◆ **Tasti Menu:** Tramite il menu OSD per bloccare i tasti Menu.
- ◆ **Tasti Alimentazione:** Tramite il menu OSD per bloccare il tasto Alimentazione.
- ◆ **Tasti Menu + Alimentazione:** Tramite il menu OSD per bloccare tutti i tasti Menu e Alimentazione.
- ◆ **Disabilita:** Tenere il joystick a sinistra per 4 secondi.

Reset Menu (Ripristina menu)

Ripristina sui valori predefiniti tutte le impostazioni del menu **Reset (Ripristina)**.

Premere  per selezionare questa funzione.



Icona Menu e menu secondari

Descrizione



Personalize (Personalizza)

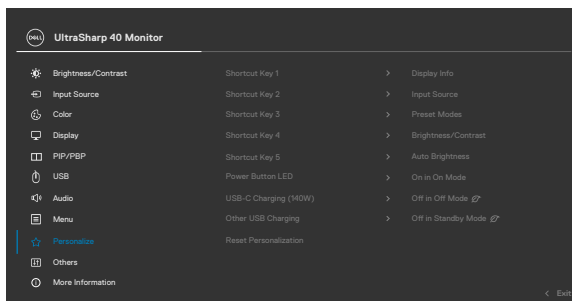

Shortcut key 1 (Tasto di scelta rapida 1)

Shortcut key 2 (Tasto di scelta rapida 2)

Shortcut key 3 (Tasto di scelta rapida 3)

Shortcut key 4 (Tasto di scelta rapida 4)

Shortcut key 5 (Tasto di scelta rapida 5)

Power Button LED (LED tasto di alimentazione)

USB-C Charging (140W) (Carica USB-C (140W))

Selezionare da **Preset Modes (Modalità preimpostate)**, **Brightness/Contrast (Luminosità/Contrasto)**, **Auto Brightness (Luminosità automatica)**, **Auto Color Temp. (Temp. colore automatica)**, **Input Source (Sorgente in ingresso)**, **Aspect Ratio (Rapporto d'aspetto)**, **Volume, Speaker (Altoparlante)**, **PIP/PBP Mode (Modalità PIP/PBP)**, **USB Switch (Interruttore USB)**, **Ethernet Switch (Interruttore Ethernet)**, **Video Swap (Scambio video)**, **Smart HDR, Display Info (Informazioni display)** o **Screen Partition (Partizione schermo)** e impostare come tasto di scelta rapida.

Permette di impostare lo stato della spia d'alimentazione per risparmiare energia.

Permette di abilitare o disabilitare sempre la funzione di carica **USB-C Charging (140W) (Carica USB-C (140W))** durante la modalità di spegnimento del monitor.

NOTA: Con questa funzione abilitata, è possibile caricare il notebook o dispositivi mobili tramite il cavo Thunderbolt™ anche quando il monitor è spento.



Icona	Menu e menu secondari	Descrizione
	Other USB Charging (Altra carica USB)	<p>Permette di abilitare o disabilitare la funzione Other USB Charging (Altra carica USB) durante la modalità Standby del monitor.</p> <p>NOTA: Quando si abilita questa funzione, è possibile caricare i dispositivi mobili tramite la porta downstream USB-A, USB-C® e Thunderbolt™ con il cavo adeguato anche quando il monitor è in modalità standby.</p>
	Reset Personalization (Ripristino personalizzazione)	<p>Ripristina sui valori predefiniti tutte le impostazioni del menu Personalize (Personalizza).</p> <p>Premere  per selezionare questa funzione.</p>
	Others (Altro)	<p>Selezionare questa opzione per regolare le impostazioni OSD, come DDC/CI, LCD Conditioning (Trattamento LCD), e così via.</p>

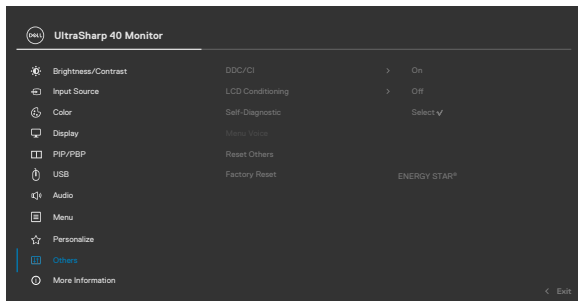

Icona Menu e menu secondari
DDC/CI

Descrizione

DDC/CI (Display Data Channel/Command Interface) consente ai parametri del monitor (luminosità, bilanciamento del colore, eccetera) di essere regolabili tramite il software del PC. La funzione può essere disabilitata selezionando **Off**. Abilitare questa funzione per una migliore esperienza utente e prestazioni ottimali del monitor.

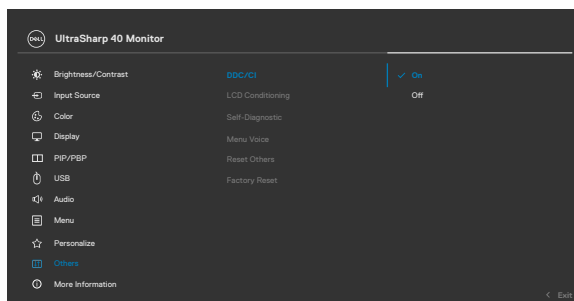

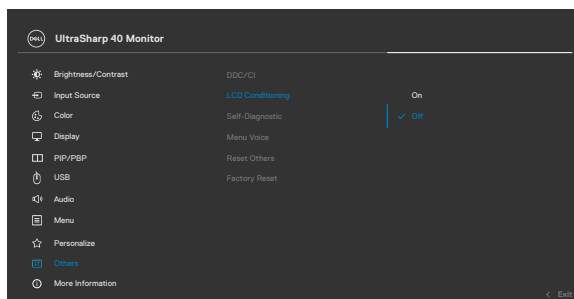

LCD conditioning (Trattamento LCD)

Aiuta a ridurre i casi meno gravi di permanenza dell'immagine. In relazione ai gradi di permanenza dell'immagine, il programma potrebbe impiegare alcuni minuti per avviarsi. Questa funzione si abilita selezionando **On**.

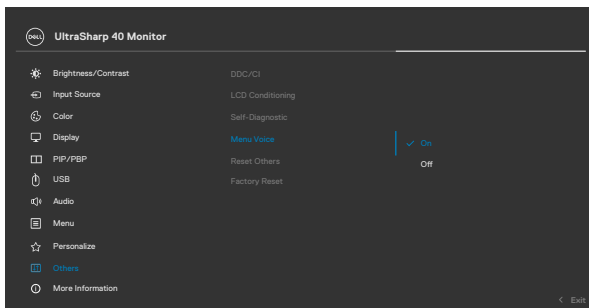

Icona	Menu e menu secondari	Descrizione
	Self-Diagnostics (Autodiagnostica)	Utilizzare questa opzione per eseguire la diagnostica integrata. Consultare Diagnostica integrata .
	Menu voce	Si tratta di una funzione di accessibilità per le persone ipovedenti. Questa funzione si abilita selezionando On dopo il plug-in CVAA. Consultare Abilita funzione menu voce .



Reset Others (Ripristina altri)	Ripristina sui valori predefiniti tutte le impostazioni del menu Others (Altre) . Premere  per selezionare questa funzione.
Factory Reset (Ripristino predefiniti)	Ripristina tutte le impostazioni ai valori di fabbrica predefiniti. Queste sono anche le impostazioni per i test ENERGY STAR® .



Icona Menu e menu secondari

Descrizione



Altre informazioni

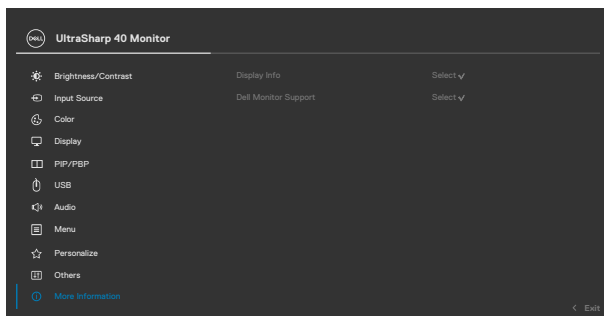

Display Info (Info display)

Visualizza le impostazioni attuali del monitor. Premere  per selezionare questa funzione.

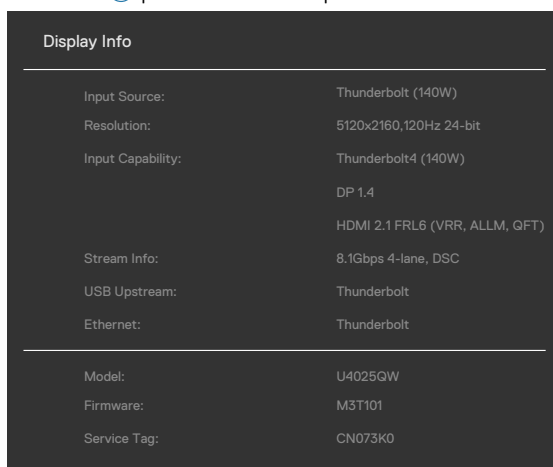

Icona Menu e menu secondari

Descrizione

Supporto per il Monitor Dell

Per accedere ai materiali di supporto generali del monitor, scansionare il codice QR con lo smartphone.

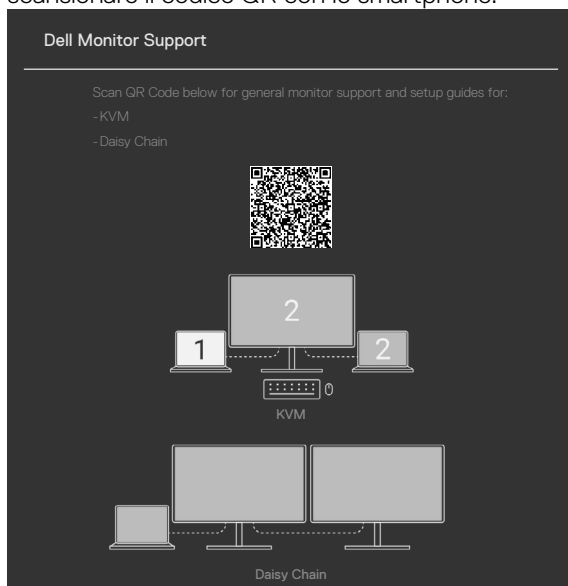

Uso della funzione di blocco OSD

È possibile bloccare i tasti di controllo sul pannello anteriore per impedire l'accesso al menu OSD e/o al tasto di accensione.

Utilizzare il menu Blocco per bloccare i tasti.

1. Selezionare una delle seguenti opzioni.

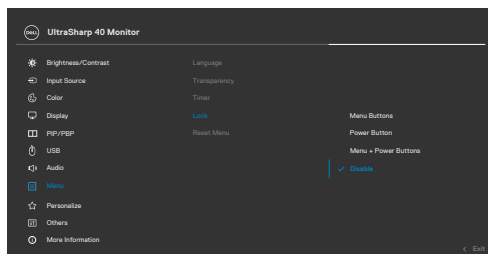

2. Appare il seguente messaggio.

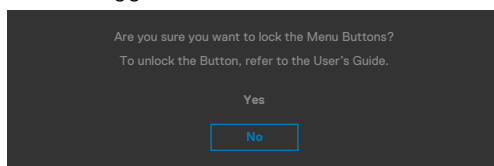

3. Selezionare Sì per bloccare i tasti. Una volta bloccato, premendo qualsiasi pulsante di controllo verrà visualizzata l'icona di blocco 



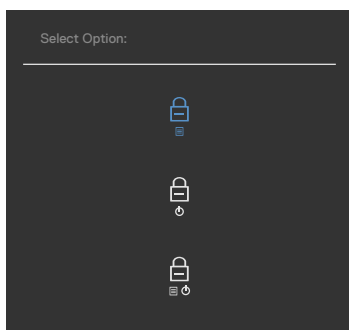

Utilizzare il joystick per bloccare i tasti.

Direzionando il joystick a sinistra per quattro secondi, sullo schermo viene visualizzato un menu.



Selezionare una delle seguenti opzioni:



Opzioni	Descrizione
1  Blocco tasti Menu	Selezionare questa opzione per bloccare la funzione del menu OSD.
2  Blocco tasto Alimentazione	Selezionare questa opzione per bloccare il tasto di alimentazione. In tal modo non sarà possibile spegnere il monitor tramite il tasto di alimentazione.
3  Blocco tasti Menu e Alimentazione	Utilizzare questa opzione per bloccare lo spegnimento del menu OSD e del tasto di alimentazione.

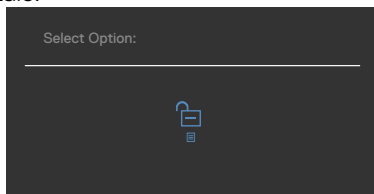

Per sbloccare i tasti.

Direzionare il joystick a sinistra per quattro secondi, finché sullo schermo non viene visualizzato un menu. La tabella seguente descrive le opzioni per sbloccare i pulsanti di controllo del pannello frontale.



Opzioni	Descrizione
1  Sblocco tasti del menu	Utilizzare questa opzione per sbloccare la funzione del menu OSD.
2  Sblocco tasto di alimentazione	Utilizzare questa opzione per sbloccare il tasto di alimentazione per spegnere il monitor.
3  Sblocco tasti del menu e di alimentazione	Utilizzare questa opzione per sbloccare il menu OSD e il tasto di alimentazione per spegnere il monitor.



Initial Setup (Imp. iniziale)

Selezionando la voce del menu OSD **Factory Reset (Ripristino predefiniti)** nella funzione Other (Altro), viene visualizzato il seguente messaggio:

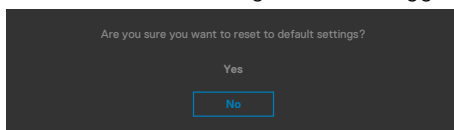

Quando si seleziona **Si** per ripristinare le impostazioni predefinite, viene visualizzato il seguente messaggio:

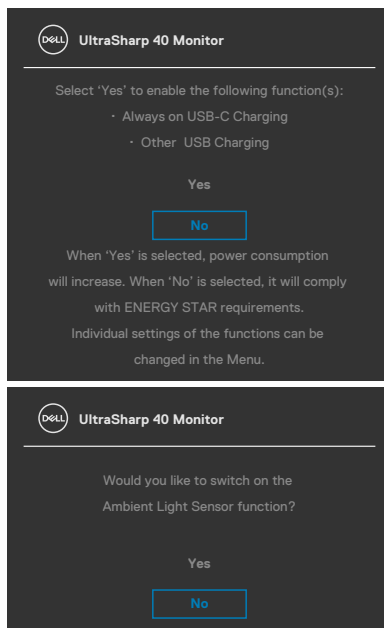

Messaggi di avviso OSD

Quando il monitor non supporta una particolare modalità di risoluzione, si può vedere il messaggio che segue:

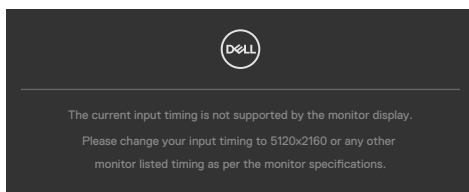

Ciò significa che il monitor non può sincronizzarsi con il segnale che sta ricevendo dal computer. Consultare [Specifiche del monitor](#) per informazioni sulla frequenza orizzontale e verticale consigliata per questo monitor. La modalità raccomandata è **5120 x 2160**.

Prima che la funzione DDC/CI venga disabilitata, viene visualizzato il seguente messaggio.

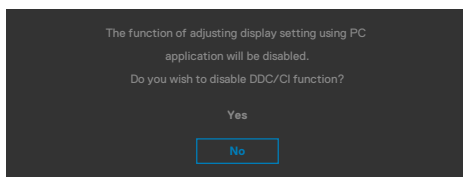

Quando il monitor accede alla **Modalità di attesa**, appare il messaggio che segue:

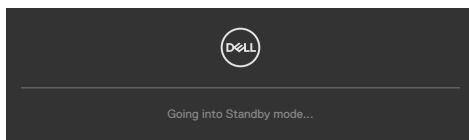

Attivare il computer ed il monitor per accedere al menu **OSD**.

Se si preme un tasto diverso dal tasto di alimentazione, vengono visualizzati i seguenti messaggi, in base all'ingresso selezionato:

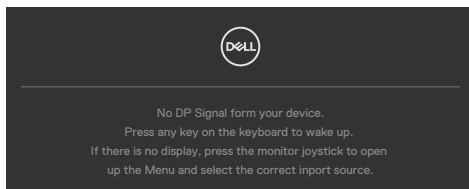

Viene visualizzato un messaggio quando il cavo che supporta la modalità alternativa DP è collegato al monitor nelle seguenti condizioni:

- Quando **Selezione automatica per Thunderbolt(140W)** è impostato su Conferma di vari ingressi.
- Quando il cavo Thunderbolt™ è collegato al monitor.

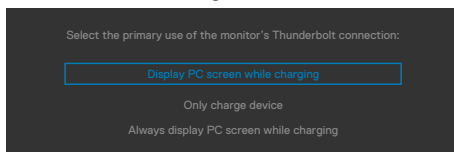

Se il monitor è collegato con due o più porte, quando si seleziona Auto di Input Source (Origine ingresso), passa alla porta successiva con segnale.

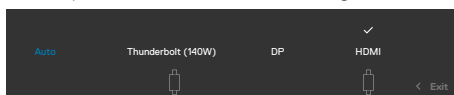

Selezionando le voci dell'OSD di **Spento in modo standby** nella funzione Personalizzazione, appare il seguente messaggio:

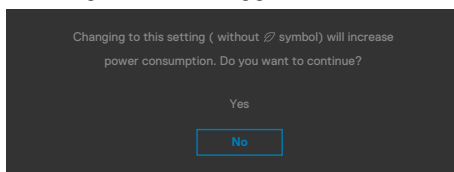

Se si regola il livello di luminosità sopra il livello predefinito oltre il 75%, viene visualizzato il seguente messaggio:

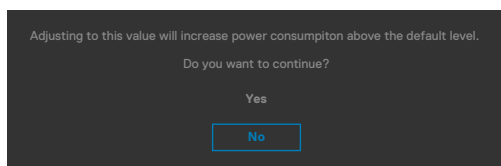

- Quando l'utente seleziona "Sì", il messaggio di alimentazione viene visualizzato una sola volta.
- Quando l'utente seleziona ""No"", viene nuovamente visualizzato il messaggio di avviso di alimentazione.
- Il messaggio di avviso di alimentazione viene nuovamente visualizzato solo quando l'utente esegue un ripristino delle impostazioni predefinite dal menu OSD.



Se si seleziona l'ingresso DP/ HDMI/Thunderbolt (140W) e il corrispondente cavo non è collegato, viene visualizzata una finestra di dialogo mobile come quella visualizzata di seguito.

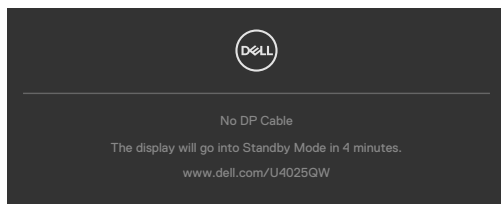

O

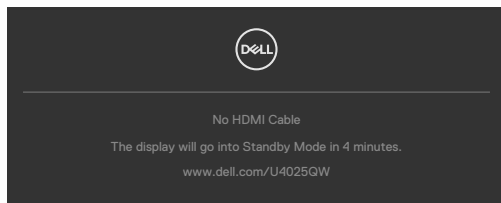

O

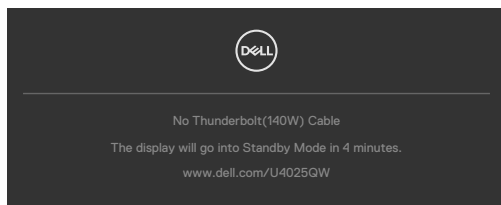

Per ulteriori informazioni, vedere [Risoluzione dei problemi](#).



Impostazione della risoluzione massima

 **NOTA: I passaggi possono variare leggermente in base alla versione di Windows in uso.**

Come si imposta la risoluzione massima del monitor:

In Windows 10 / Windows 11:

1. Fare clic con il tasto destro del mouse sul desktop e fare clic su **Display Settings (Impostazioni schermo)**.
2. Se si dispone di più di un monitor collegato, selezionare **U4025QW**.
3. Fare clic sul menu a discesa Display Resolution (Risoluzione display) e selezionare **5120 x 2160**.
4. Fare clic su Keep Changes (Mantieni modifiche).

Se non è presente **5120 x 2160** come opzione, è necessario aggiornare il driver della scheda grafica all'ultima versione. Completare una delle seguenti procedure, in base al proprio tipo di computer:

Se si dispone di un PC o laptop Dell:

- Andare all'indirizzo <https://www.dell.com/support>, inserire l'identificativo e scaricare il driver più aggiornato per la scheda video.

Se non si dispone di un computer Dell (notebook o PC):

- Andare al sito web di supporto e scaricare i driver più aggiornati della scheda video.
- Andare al sito web della scheda video e scaricare i driver più aggiornati della scheda video.



Risoluzione dei problemi

⚠ AVVERTENZA: Osservare le **Istruzioni per la sicurezza** prima di iniziare una qualsiasi delle procedure di questa sezione.

Diagnostica

Il monitor offre una funzione di diagnostica che consente di verificare se il monitor funziona correttamente. Se il collegamento tra monitor e computer è stato eseguito correttamente, ma lo schermo è scuro, eseguire la procedura di diagnostica attenendosi alle seguenti procedure:

1. Spegnerne computer e monitor.
2. Scollegare il cavo video dalla parte posteriore del computer. Per assicurare una corretta esecuzione di Self-Test (Diagnostica), rimuovere tutti i cavi digitale e analogico dal retro del computer.
3. Accendere il monitor.

Se il monitor funziona correttamente e non riesce a rilevare un segnale video, sullo schermo apparirà la finestra di dialogo mobile (su di uno sfondo nero). In modalità di diagnostica, il LED di alimentazione rimane di colore bianco. Inoltre, in base all'ingresso selezionato, sullo schermo viene visualizzata in modo continuo una delle finestre di dialogo mostrate di seguito.

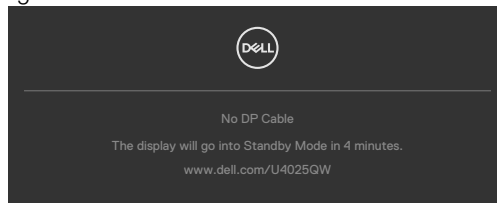

OR

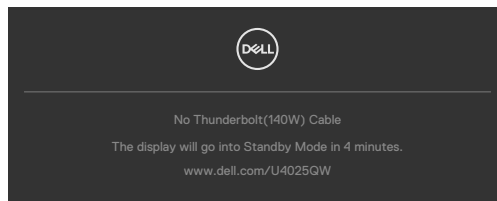

4. Questa finestra di dialogo appare anche durante le normali operazioni di sistema se il cavo video è scollegato oppure danneggiato.
5. Spegnerne il monitor e collegare di nuovo il cavo video; accendere di nuovo computer e monitor.

Se lo schermo del monitor rimane vuoto dopo avere utilizzato la procedura descritta in precedenza, controllare il controller video ed il computer perché il monitor funziona correttamente.



Diagnostica integrata

Il monitor ha uno strumento integrato di diagnostica che aiuta a determinare se l'anomalia dello schermo che si sta verificando è un problema inerente al monitor, oppure al computer e alla scheda video.

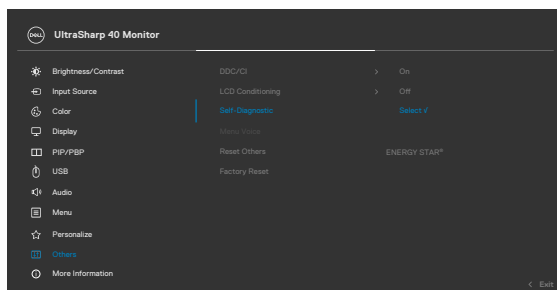

Per eseguire la diagnostica integrata:

1. Verificare che lo schermo sia pulito (niente polvere sulla superficie dello schermo).
2. Selezionare le voci dell'OSD della funzione Autodiagnostica in Altri.
3. Premere il tasto del joystick per avviare la diagnostica. Viene visualizzata una schermata grigia.
4. Osservare se lo schermo presenta difetti o anomalie.
5. Attivare nuovamente il joystick finché non viene visualizzata una schermata rossa.
6. Osservare se lo schermo presenta difetti o anomalie.
7. Ripetere i punti 5 e 6 finché sullo schermo non vengono visualizzati i colori verde, blu, nero e bianco. Notare eventuali anomalie o difetti.

Il test è completato quando viene visualizzata la schermata di testo. Per uscire, attivare nuovamente il controllo del joystick.

Se non vengono rilevate anomalie sullo schermo dopo l'uso dello strumento di diagnostica interna, il monitor è funzionante. Controllare la scheda video e il computer.



Problemi comuni

La tabella che segue contiene informazioni generali sui problemi comuni del monitor che si potrebbero riscontrare e loro relative soluzioni:

Sintomi comuni	Cosa si verifica	Possibili soluzioni
Nessun segnale video/LED di alimentazione spento	Nessuna immagine	<ul style="list-style-type: none">· Assicurarsi che il cavo video che collega il monitor al computer sia collegato in modo appropriato.· Verificare che la presa di corrente funzioni in modo appropriato usando un'altra apparecchiatura elettrica.· Assicurarsi che il tasto di alimentazione sia stato premuto fino in fondo.· Assicurarsi che sia selezionata la corretta origine ingresso usando il menu Input Source (Origine ingresso).
Nessun segnale video/LED di alimentazione acceso	Assenza dell'immagine oppure della luminosità	<ul style="list-style-type: none">· Aumentare la luminosità ed il contrasto usando il menu OSD.· Eseguire la funzione di diagnostica del monitor.· Controllare che nessun pin del connettore cavo video sia piegato.· Eseguire la diagnostica integrata.· Assicurarsi che sia selezionata la corretta origine ingresso usando il menu Input Source (Origine ingresso).
Pixel mancanti	Lo schermo LCD ha delle macchie	<ul style="list-style-type: none">· Accendere e spegnere, ciclicamente.· I pixel che restano sempre spenti sono una caratteristica normale della tecnologia LCD.· Per altre informazioni sulla qualità del monitor e sulla Pixel Policy Dell, consultare il sito Dell Support all'indirizzo https://www.dell.com/pixelguidelines.
Pixel bloccati	Sullo schermo LCD sono presenti dei punti luminosi	<ul style="list-style-type: none">· Accendere e spegnere, ciclicamente.· I pixel che restano sempre spenti sono una caratteristica normale della tecnologia LCD.· Per altre informazioni sulla qualità del monitor e sulla Pixel Policy Dell, consultare il sito Dell Support all'indirizzo https://www.dell.com/pixelguidelines.



Sintomi comuni	Cosa si verifica	Possibili soluzioni
Problemi di luminosità	L'immagine è troppo scura o troppo chiara	<ul style="list-style-type: none"> • Ripristinare il monitor sulle impostazioni predefinite. • Regolare la luminosità ed il contrasto usando il menu OSD.
Questioni relative alla sicurezza	Sono presenti segni visibili di fumo o scintille	<ul style="list-style-type: none"> • Non eseguire alcuna delle procedure di risoluzione dei problemi. • Chiamare immediatamente Dell.
Problemi non costanti	Il monitor non sempre funziona correttamente	<ul style="list-style-type: none"> • Assicurarsi che il cavo video che collega il monitor al computer sia collegato e fissato in modo appropriato. • Ripristinare il monitor sulle impostazioni predefinite. • Eseguire la procedura di diagnostica e controllare se i problemi di questo tipo sono presenti anche nella modalità di diagnostica.
Mancano i colori	All'immagine mancano i colori	<ul style="list-style-type: none"> • Eseguire la diagnostica del monitor. • Assicurarsi che il cavo video che collega il monitor al computer sia collegato e fissato in modo appropriato. • Controllare che nessun pin del connettore cavo video sia piegato.
Colori sbagliati	I colori dell'immagine non sono corretti	<ul style="list-style-type: none"> • Cambiare le impostazioni di Modalità predefinite nel menu OSD Color (Colore) a seconda dell'applicazione. • Regolare il valore R/G/B dell'opzione Colore personalizzato nel menu OSD Colore. • Modificare Formato colore ingresso su PC RGB o YPbPr nel menu OSD Colore. • Eseguire la diagnostica integrata.
Sovrimpressioni dell'immagine dopo avere lasciato sullo schermo per un periodo prolungato un'immagine statica	Sullo schermo appare una debole sovrimpressioni dell'immagine visualizzata	<ul style="list-style-type: none"> • Consente di impostare lo spegnimento dello schermo dopo alcuni minuti di inattività dello schermo. Possono essere regolati nelle opzioni alimentazione di Windows o nell'impostazione Risparmio energia Mac. • In alternativa, usare uno screensaver dinamico.



Sintomi comuni	Cosa si verifica	Possibili soluzioni
L'uscita TBT non funziona	La porta di uscita TBT collega il secondo monitor non mostra immagini ma l'impostazione del display è in grado di riconoscere 2 monitor	<ul style="list-style-type: none"> · Assicurarsi che la voce Collegamento a margherita Thunderbolt del menu OSD sia su "Ottimizzato". · Aprire l'impostazione del display in NB/PC, se è possibile visualizzare NB/PC e 1° monitor, selezionare solo il secondo per visualizzare il secondo monitor.
Il monitor non è in grado di rilevare il segnale connesso al dock dopo AC/DC Off/On, cavo scollegato/collegato	Collegare il cavo USB-C® del dock alla piattaforma. Collegare il DUT con il cavo TBT4 alla porta USB-C® del Dock. Il monitor non è in grado di rilevare il segnale dopo aver scollegato/collegato il cavo TBT4 spento/acceso CA	<ul style="list-style-type: none"> · Collegare il monitor direttamente con la piattaforma. · Sostituire il cavo TBT4 con il cavo USB-C®.
La risoluzione massima dei due monitor non può raggiungere 5120x2160 a 120hz quando TBT usa collegamento a margherita	Collegare il primo DUT con il cavo TBT4 alla piattaforma. Collegare il secondo DUT alla prima porta di uscita Thunderbolt del DUT con il cavo TBT4. Il 2° monitor o il 1° monitor non può raggiungere 5120x2160 a 120hz.	<ul style="list-style-type: none"> · Assicurarsi che la voce Collegamento a margherita Thunderbolt del menu OSD sia su "Ottimizzato".



Sintomi comuni	Cosa si verifica	Possibili soluzioni
<p>Il secondo monitor mostra lo schermo nero quando TBT viene collegato a margherita e abilita SmartHDR su entrambe le impostazioni di visualizzazione OSD e Windows.</p>	<p>Collegare il primo DUT con il cavo TBT4 alla piattaforma.</p> <p>Collegare il secondo DUT alla prima porta di uscita Thunderbolt del DUT con il cavo TBT4.</p> <p>Impostare entrambi i DUT alla risoluzione massima (5120x2160).</p> <p>Abilitare SmartHDR su entrambe le impostazioni di visualizzazione OSD e Windows.</p> <p>Il secondo monitor mostra uno schermo nero.</p>	<ul style="list-style-type: none"> · Limitazione grafica Intel UHD, si consiglia di utilizzare la grafica Intel Iris. · Disabilitare SmartHDR su entrambe le impostazioni di visualizzazione OSD e Windows.
<p>La sorgente automatica non può passare automaticamente alla sorgente di ingresso DP quando si collega il cavo DP alla piattaforma.</p>	<p>Quando si collega il cavo HDMI e il cavo DP al monitor, collegare il cavo HDMI alla piattaforma e visualizzare normalmente, quindi collegare il cavo DP alla piattaforma.</p> <p>Il segnale non può passare automaticamente al segnale DP.</p>	<ul style="list-style-type: none"> · Scollegare e ricollegare il cavo DP dal lato del monitor. · Andare al menu OSD e inserire la sorgente di ingresso selezionando DP manualmente.



Problemi specifici del prodotto

Problema	Cosa si verifica	Possibili soluzioni
L'immagine dello schermo è troppo piccola	L'immagine è centrata nello schermo, ma non riempie tutta l'area disponibile	<ul style="list-style-type: none">· Controllare l'impostazione Rapporto proporzioni nel menu OSD Display.· Ripristinare il monitor sulle impostazioni predefinite.
Impossibile regolare il monitor utilizzando il controllo del joystick nella parte posteriore del monitor.	L'OSD non è visualizzato sullo schermo	<ul style="list-style-type: none">· Spegnerne il monitor, scollegare il cavo di alimentazione, ricollegarlo e poi riaccendere il monitor.
Nessun segnale di ingresso quando sono premuti i controlli	Nessuna immagine, il LED è di colore bianco	<ul style="list-style-type: none">· Controllare la sorgente del segnale. Assicurarsi che il computer non sia in modalità di risparmio energetico spostando il mouse o premendo un tasto qualsiasi della tastiera.· Controllare se il cavo segnale è collegato in modo appropriato. Collegare di nuovo il cavo segnale, se necessario.· Ripristinare il computer o il lettore video.
L'immagine non riempie lo schermo.	L'immagine non riempie la larghezza o l'altezza dello schermo	<ul style="list-style-type: none">· A causa dei diversi formati video (rapporto proporzioni) dei DVD, il monitor potrebbe non essere in grado di visualizzare le immagini a schermo intero.· Eseguire la diagnostica integrata.
Nessuna immagine quando si usa la connessione DP sul PC	Schermo nero	<ul style="list-style-type: none">· Verificare a quale standard DP certificata la scheda grafica. Scaricare e installare il driver della scheda grafica più recente.
Nessuna immagine quando si utilizza il collegamento Thunderbolt™ 4 a computer, laptop e così via	Schermo nero	<ul style="list-style-type: none">· Verificare se l'interfaccia Thunderbolt™ 4 è in grado di supportare la modalità DP Alternate.· Verificare se il dispositivo richiede oltre ERP 140 W di potenza di carica.· Impostare Windows in Projection mode (Modalità proiezione).· Assicurarsi che il cavo Thunderbolt™ 4 non sia danneggiato.



Problema	Cosa si verifica	Possibili soluzioni
Nessuna carica quando si utilizza la collegamento Thunderbolt™ 4 a computer, laptop e così via	Nessuna carica	<ul style="list-style-type: none"> • Verificare se il dispositivo è in grado di supportare uno dei profili di carica a 5 V / 9 V / 15 V / 20 V / 28 V. • Verificare se il notebook richiede un adattatore di alimentazione a > ERP 140 W. • Se il notebook richiede un adattatore di alimentazione a > ERP 140 W, potrebbe non effettuare la carica con il collegamento Thunderbolt™ 4. • Assicurarsi di utilizzare esclusivamente un adattatore approvato Dell o l'adattatore in dotazione con il prodotto. • Assicurarsi che il cavo Thunderbolt™ 4 non sia danneggiato.
Carica intermittente quando si utilizza il collegamento Thunderbolt™ 4 a computer, laptop e così via	Carica intermittente	<ul style="list-style-type: none"> • Verificare se il consumo energetico massimo del dispositivo è superiore a ERP 140 W. • Assicurarsi di utilizzare esclusivamente un adattatore approvato Dell o l'adattatore in dotazione con il prodotto. • Assicurarsi che il cavo Thunderbolt™ 4 non sia danneggiato.
Nessuna connessione di rete	Rete interrotta o intermittente	<ul style="list-style-type: none"> • Assicurarsi che la priorità dei dati sia selezionata nel menu OSD. Non attivare/disattivare il tasto di accensione quando la rete è connessa. Mantenere il tasto di accensione attivato.



Problema	Cosa si verifica	Possibili soluzioni
La porta LAN non funziona	Impostazione del sistema operativo o problema di connessione del cavo	<ul style="list-style-type: none"> • Assicurarsi che sul computer siano installati il BIOS e i driver più recenti per il computer. • Accertarsi che il controller Ethernet 2.5G RealTek sia installato in Gestione dispositivi di Windows. • Se il BIOS Setup ha un'opzione LAN/GBE abilitata/disabilitata, assicurarsi che sia impostata su Abilitato. • Assicurarsi che il cavo Ethernet sia collegato in modo sicuro sul monitor e sull'hub/router/firewall. • Controllare il LED di stato del cavo Ethernet per verificare la connettività. Ricollegare entrambe le estremità del cavo Ethernet se il LED non è acceso. • Spegnerne innanzitutto il computer e scollegare il cavo Thunderbolt™ 4 e il cavo di alimentazione del monitor. Quindi, accendere il computer, collegare il cavo di alimentazione del monitor e il cavo Thunderbolt™ 4.
Il livello di luminosità rilevato si riduce in modo significativo	Quando il sensore di luce ambientale è attivo, la luce ambientale rilevata si riduce significativamente	<ul style="list-style-type: none"> • Verificare se un oggetto ostruisce la zona del sensore. • Assicurarsi che la webcam non sia montata sopra la zona del sensore. • Pulire eventuale polvere che potrebbe coprire la zona del sensore. • Assicurarsi che il display non sia ruotato e posizionato a fianco di un altro monitor.



Problemi specifici USB (Universal Serial Bus)

Sintomi specifici	Cosa si verifica	Possibili soluzioni
L'interfaccia USB non funziona	Le periferiche USB non funzionano	<ul style="list-style-type: none">· Controllare che lo schermo sia acceso.· Ricollegare il cavo di caricamento dai al computer.· Ricollegare le periferiche USB (al connettore downstream).· Spegner e riaccendere il monitor.· Riavviare il computer.· Alcuni dispositivi USB, come dischi rigidi portatili, richiedono una fonte di alimentazione più elevata; collegare direttamente l'unità al computer.
L'interfaccia SuperSpeed USB 3.2 Gen2 è lenta.	Le periferiche SuperSpeed USB 3.2 Gen2 funzionano lentamente o non funzionano	<ul style="list-style-type: none">· Verificare che il computer sia compatibile USB 3.0.· Alcuni computer hanno porte USB 3.0, USB 2.0 e USB 1.1. Assicurarsi di usare la porta USB corretta.· Ricollegare il cavo di caricamento dai al computer.· Ricollegare le periferiche USB (al connettore downstream).· Riavviare il computer.
Le periferiche USB wireless cessano di funzionare quando è collegato un dispositivo USB 3.0	Le periferiche USB wireless rispondono lentamente o funzionano solo quando la distanza tra esse e il ricevitore diminuisce	<ul style="list-style-type: none">· Aumentare la distanza tra le periferiche USB 3.0 ed il ricevitore USB wireless.· Collocare il ricevitore USB wireless il più vicino possibile alle periferiche USB wireless.· Utilizzare una prolunga USB per collocare il ricevitore USB wireless il più lontano possibile dalla porta USB 3.0.



Informazioni sulle normative

Dichiarazione FCC (solo Stati Uniti) ed altre informazioni sulle normative

Per l'avviso FCC ed altre informazioni sulle normative, fare riferimento al sito sulla conformità alle normative all'indirizzo https://www.dell.com/regulatory_compliance.

Database dei prodotti dell'UE per l'etichetta energetica e la scheda informativa del prodotto

U4025QW: <https://eprel.ec.europa.eu/qr/1821612>



Contattare Dell

Per contattare Dell per le vendite, il supporto tecnico o per il servizio tecnico, vedere il sito www.dell.com/contactdell.

 **NOTA: La disponibilità varia in base al paese e al prodotto e alcuni servizi potrebbero non essere disponibili nel proprio paese.**

 **NOTA: Se non si ha una connessione ad Internet attiva, le informazioni di contatti si possono trovare sulla fattura d'acquisto, sulla bolla d'accompagnamento del prodotto oppure nel catalogo dei prodotti Dell.**

