



Questo manuale d'istruzione è fornito da trovaprezzi.it. Scopri tutte le offerte per [Fellowes Jupiter A3](#) o cerca il tuo prodotto tra le [migliori offerte di Macchine per Ufficio](#)

 **trovaprezzi.it**

Questo manuale d'istruzione è fornito da trovaprezzi.it. Scopri tutte le offerte per [Fellowes Jupiter A3](#) o cerca il tuo prodotto tra le [migliori offerte di Macchine per Ufficio](#)

**Fellowes**

# Office Laminator **Jupiter™ (A3)**

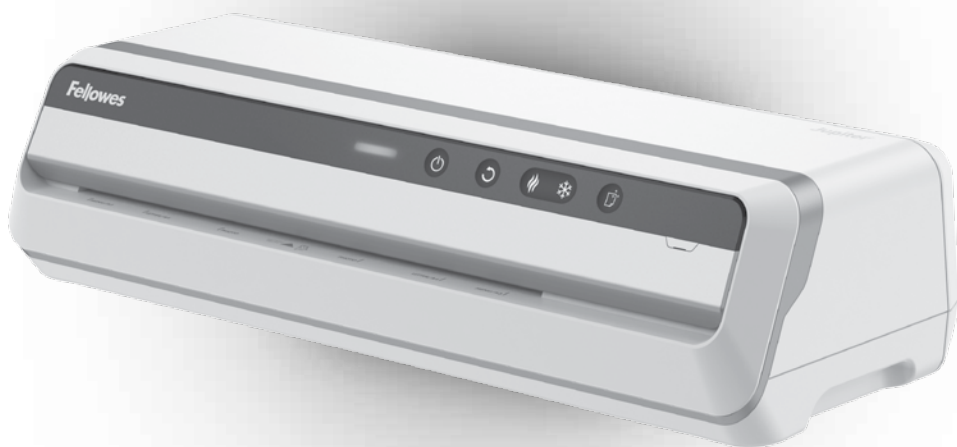

- GB** Please read these instructions before use.
- FR** Lire ces instructions avant utilisation.
- ES** Lea estas instrucciones antes de usar la máquina.
- DE** Diese Anleitungen vor Gebrauch genau durchlesen.
- IT** Primo dell'uso, si raccomanda di leggere questo manuale di istruzioni.
- NL** Lees deze instructies zorgvuldig door voordat u de machine in gebruik neemt.
- SE** Läs dessa anvisningar innan du använder apparaten.
- DK** Læs venligst denne vejledning for anvendelse.
- FI** Lue nämä ohjeet ennen käyttöä.
- NO** Vennligst les nøye igjennom denne bruksanvisningen før bruk.
- PL** Przed użyciem proszę zapoznać się z niniejszą instrukcją.
- RU** Перед эксплуатацией устройства ознакомьтесь с содержанием данной инструкции.

- GR** Διαβάστε τις παρακάτω οδηγίες πριν από τη χρήση.
- TR** Kullanmadan önce lütfen bu talimatları okuyun.
- CZ** Před použitím si přečtěte tyto pokyny.
- SK** Pred použitím si prečítajte tieto pokyny.
- HU** Kérjük, hogy használat előtt olvassa el az utasításokat.
- PT** Leia estas instruções antes da utilização.
- BG** Моля, прочетете инструкциите преди употреба.
- RO** Vă rugăm să citiți instrucțiunile înainte de a utiliza.
- HR** Pažljivo pročitajte ove upute prije korištenja.
- SI** Pred uporabo izdelka preberite ta navodila za uporabo.
- SR** Pročitajte ova uputstva pre upotrebe.
- AR** يرجى الاطلاع على الإرشادات قبل الاستعمال.
- HB** נא לקרוא הוראות אלה לפני השימוש. אין להשליך: שמרו לעיונכם בעתיד.

## CONTENTS

LOCATION OF CONTROLS	3
ENGLISH	4-6
FRANCAIS	7-9
ESPAÑOL	10-12
DEUTSCH	13-15
ITALIANO	16-18
NEDERLANDS	19-21
SVENSKA	22-24
DANSK	25-27
SUOMI	28-30
NORSK	31-33
POLSKI	34-36
РУССКИЙ	37-39

ΕΛΛΗΝΙΚΑ	40-42
TÜRKÇE	43-45
ČESKY	46-48
SLOVENSKY	49-51
MAGYAR	52-54
PORTUGUÊS	55-57
БЪЛГАРСКИ	58-60
ROMÂNĂ	61-63
HRVATSKI	64-66
SLOVENŠČINA	67-69
SRPSKI	70-72
العربية	73-75
עברית	76-78

# LAMINATOR CONTROLS

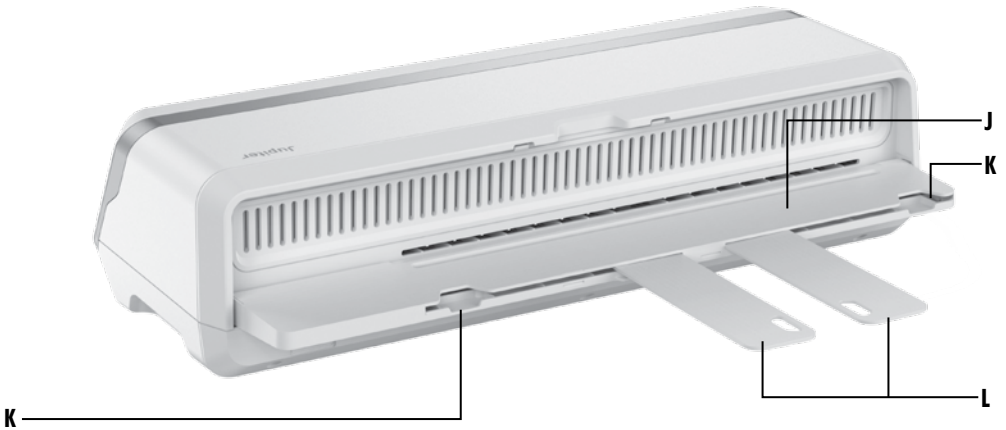
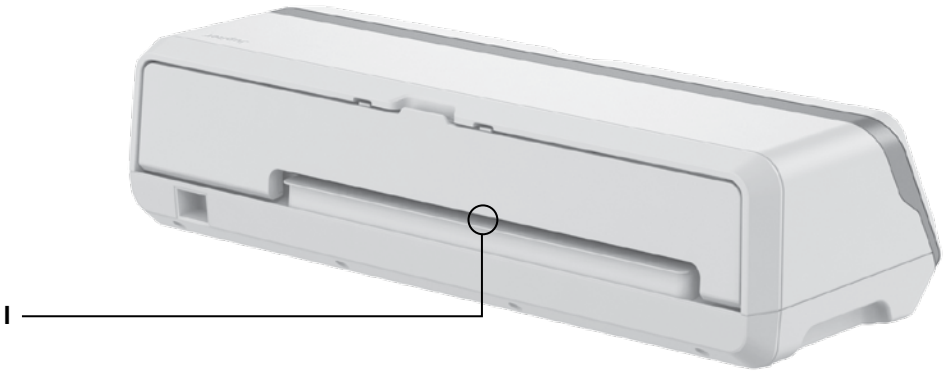
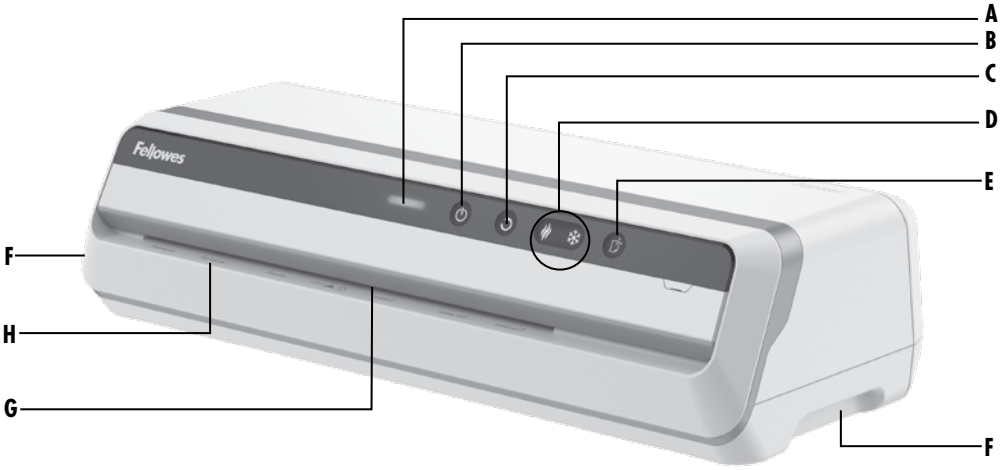

## LAMINATOR CONTROLS

<b>A</b>	Light Guide	<b>G</b>	Pouch Entry Slot
<b>B</b>	Standby/Power Button	<b>H</b>	Entry Shelf / Pouch Entry Guide
<b>C</b>	Reverse Button	<b>I</b>	Exit Slot
<b>D</b>	Hot/Cold Lamination Buttons	<b>J</b>	Integrated Exit Tray
<b>E</b>	Clean Alert System Indicator / Button	<b>K</b>	Exit Tray Extension Slots
<b>F</b>	Carry Handles	<b>L</b>	Integrated Exit Tray Extension

## CAPABILITIES

### Performance

Entry width	A3 / 318mm
Pouch thickness (min.)	75 micron
Pouch thickness (max.)	250 micron
Estimated heat-up time	1 minute
Lamination speed	up to 140cm/min
Number of rollers	6
Ready indication	Light (green)
Reverse/Auto reverse	Yes/Yes
Auto Shut off	Yes

### Technical Data

Voltage	220-240V AC
Frequency	50-60Hz
Wattage	1200 Watts
Amps	6 Amps
Max document thickness	0.8mm



## IMPORTANT SAFETY INSTRUCTIONS - KEEP FOR FUTURE USE

- Plug the machine into an easily accessible socket.
- To prevent electrical shock - do not use the appliance close to water, do not spill water on to the appliance, power cord or wall socket.
- Keep away from moving parts.
- This equipment is not suitable for use in locations where children are likely to be present.
- Self-adhesive pouches can only be used with the cold setting.

**DO** ensure the machine is on a stable surface.

**DO** test laminate scrap sheets and set the machine before final laminations.

**DO** remove staples and other metal articles prior to laminating.

**DO** keep the machine away from heat and water sources.

**DO** turn off the machine after each use.

**DO** unplug the machine when not in use for an extended period.

**DO** use pouches designed for use at the appropriate settings.

**DO** keep away from pets, while in use.

**DO NOT** leave the power cord in contact with hot surfaces.

**DO NOT** leave power cord hanging from cupboards or shelves.

**DO NOT** use appliance if the power cord is damaged.

**DO NOT** attempt to open or otherwise repair the machine.

**DO NOT** exceed the machines quoted performance.

**DO NOT** allow children to use this machine without adult supervision.

**DO NOT** laminate sharp or metal objects (eg: staples, paper clips).

**DO NOT** laminate heat-sensitive documents (eg: tickets, ultrasounds etc) on hot settings.

**DO NOT** laminate an empty pouch.

## FEATURES & TIPS

### Advanced Pouch Tracking System

This feature will detect and alert the user if there is a mis-feed or the document has not gone completely through the machine in normal operating time, and automatically reverse the document until the jam is cleared. This feature will also track the pouch as it is going through the machine and let the user know when the machine is ready for the next pouch.



#### AUTOSENSE **AutoSense**

Unique system detects pouch thickness and self-adjusts to optimal lamination setting.



#### 'Reverse' function

To eject the laminating pouch during use, press and hold down the reverse button until the pouch has ejected from the machine.

### Light Guide

This feature acts as a performance indicator using different color lights to guide the user through their lamination process.

Solid Yellow: Laminator is heating up or cooling down

Solid Green: Laminator is ready for pouch to be inserted

Pulsing Green: Lamination is in progress\*

Flashing Red: Laminator is jammed & auto-reversing. Laminator will return to solid green once jam is cleared

Pulsing Blue: Laminator is in cleaning cycle\*

\*Only when a Fellowes cleaning sheet is used will the Light Guide pulse blue. All other brands, machine will pulse green when the cleaning sheet is inserted.



### CLEAN ALERT **Clean Alert System**

This feature reminds the user to clean the laminator rollers for jam-free performance.

- The Clean Alert button will light up white notifying the user to clean the laminator rollers.
- When the machine is warm, run cleaning sheet through the machine to clean any residue off the rollers. It's recommended to use the front and back sides of the cleaning sheet to run through the machine twice.
- The Clean Alert light will auto reset only when used with a Fellowes cleaning sheet. To manually reset this function, simply press the Clean Alert button, and the light will shut off.

Although the Clean Alert system can be bypassed, it is recommended that cleaning sheets are used with the machine regularly to ensure optimal performance. (Cleaning sheet order #5320603)



### AUTO SHUT OFF **'Auto Shut-off' function**

If the machine is not active for 30 minutes, the 'Auto Shut-Off' function will place the machine into standby mode. To operate the machine, press the 'Power On' button on the control panel

- For best results, use Fellowes® brand thermal pouches: Enhance 80, Impress 100, Capture 125, Protect 175, Preserve 250 and Cold Pouches.
- This machine does not need a carrier to laminate. It is a carrier-free mechanism.
- Always put the item to be laminated into the appropriate sized pouch.
- Always test laminate with a similar size and thickness before final process.
- Prepare pouch and item for lamination. Place item within pouch centered and touching the leading sealed edge. Ensure the pouch is not too large for the item.
- If required, trim excess material from around the item after lamination and cooling.

## BEFORE LAMINATING

1. Ensure the machine is on a stable surface.
2. For best results, use the integrated exit tray. This machine is equipped with an exit tray extension. To open, simply glide each extension inward from the extension slots located on the exit tray.
3. Check there is enough clear space (min 50 cm) behind the machine to allow items to pass through freely.
4. Plug the machine into an easily accessible main outlet. The machine will automatically power on when plugged in.

## STEPS TO LAMINATE

5. The machine will automatically begin warming up to hot lamination and the Light Guide will turn solid yellow until ready.  
Note:
  - The laminator features AutoSense which automatically recognizes the pouch thickness inserted into the laminator.
6. When the machine is ready to laminate, the Light Guide will turn solid green to indicate the user can insert pouch.
7. Place the pouch, sealed edge first, into the pouch slot. Keep the pouch straight and central within the document entry slot, not on an angle. Use the entry markings as a guide. The Light Guide will pulse green when lamination is in process and will return to solid green when it is acceptable to feed another pouch.
8. This unit is equipped with an Advanced Pouch Tracking System that will detect and alert the user if there is a mis-feed. If a jam is detected the Light Guide will flash red, and the machine will beep as it automatically reverses the document to help clear the jam. The reverse button will come on while auto-reverse is engaged. After this, if the jam is not completely cleared the reverse button will blink/flash. Press and hold the reverse button while pulling on the pouch to completely remove the laminate from the machine. Once the jam is cleared the Light Guide will return to solid green.
9. Upon exit, the laminated pouch may be hot and soft. For the best quality and to prevent jamming remove the pouch immediately. Place the pouch on to a flat surface to cool. Take care when handling a hot pouch. Always remove laminated document before starting next laminate. For best performance/results, use the exit tray.
10. For cold laminates, press the cold lamination button. The Light Guide will turn yellow as the machine cools down. Note: to use the cold setting after hot lamination you may have to wait for the laminator to cool down for 30 – 60 minutes. Once the machine has cooled down and is ready for cold lamination, the Light Guide will turn solid green to indicate the user can insert pouch.
11. To switch back to hot lamination after cold laminating, press the hot lamination button. Wait until the Light Guide turns solid green before inserting pouch.

## STORAGE & CLEANING

Turning off the machine – if the power button is pushed, the machine will completely shut down, turning off the heaters and rollers. Unplug the machine at the wall. Ensure to close entry and exit trays prior to storing. Unplug the machine at the wall. Ensure to close entry and exit trays prior to storing. The outside of the machine can be cleaned with a damp cloth. Do not use solvents or flammable materials to polish the machine. This machine is equipped with a Clean Alert System that will remind the user to clean the laminator. When the machine is warm, simply feed the cleaning sheet through the laminator to clean any residue off the rollers. Please refer to 'Clean Alert System' under 'Features & Tips' for more information regarding this feature. Cleaning sheets can be purchased to clean the rollers of this machine. It is recommended that the cleaning sheets are used with the machine regularly for optimal performance. (Cleaning Sheet order # 5320603)

## TROUBLESHOOTING

Problem	Possible cause	Solution
Pouch does not completely seal the item	Item may be too thick to laminate	Maximum document thickness equals .03". Pass through laminator a second time.
Power button is pulsing	Laminator has gone to Auto Shut Off mode	Press the power button to re-start the machine
Jamming	Pouch is jammed	Machine will automatically reverse the document. If jam is not completely cleared Reverse button will blink/flash. Press and hold reverse button while pulling on pouch to completely remove pouch.
	Pouch was inserted open end first	
	Pouch was not centered on entry	
	Pouch was not straight upon entry	
	Empty pouch was used	
Pouch is damaged after lamination	Damaged rollers or adhesive on rollers	Pass cleaning sheets through the machine to test and clean rollers

## COMMANDES DE LA PLASTIFIEUSE

<b>A</b>	Voyant témoin	<b>G</b>	Fente d'entrée de la pochette
<b>B</b>	Bouton de veille / d'alimentation	<b>H</b>	Étagère d'entrée / Guide d'entrée de la pochette
<b>C</b>	Bouton marche arrière	<b>I</b>	Fente de sortie
<b>D</b>	Boutons de plastification à chaud / à froid	<b>J</b>	Plateau de sortie intégré
<b>E</b>	Indicateur / Bouton du système d'Alerte propreté	<b>K</b>	Fentes d'extension du plateau de sortie
<b>F</b>	Poignées de transport	<b>L</b>	Extension du plateau de sortie intégré

## CAPACITÉS

### Performance

Largeur d'entrée	A3/318 mm
Épaisseur de pochette (min.)	75 microns
Épaisseur de pochette (max.)	250 microns
Temps de chauffe estimé	1 minute
Vitesse de plastification	jusqu'à 140 cm/min
Nombre de rouleaux	6
Indicateur prêt à l'emploi	Voyant (vert)
Inverser/ Inverser automatiquement	Oui/Oui
Arrêt automatique	Oui
Plateau de réception	Oui

### Fiche technique

Tension	220-240 V CA
Fréquence	50-60 Hz
Puissance en watts	1200 W
Ampères	6 A
Épaisseur de document max.	0,8 mm



## CONSIGNES DE SÉCURITÉ IMPORTANTES - À CONSERVER

- Brancher la machine à une prise secteur facile d'accès.
- Pour éviter les risques de court-circuit, ne pas utiliser l'appareil à proximité de l'eau et ne pas renverser d'eau sur l'appareil, sur le cordon d'alimentation ou sur la prise secteur.
- Restez à l'écart des pièces mobiles.
- Cet équipement ne convient pas à une utilisation dans des endroits où des enfants sont susceptibles d'être présents.
- Les pochettes auto-adhésives ne peuvent être utilisées qu'avec la fonction de plastification à froid.

**VEILLER** à ce que la machine repose sur une surface stable.

**FAIRE** un essai de plastification avec du papier brouillon et régler la machine avant de plastifier les documents.

**ENLEVER** les agrafes et autres objets métalliques avant de procéder à la plastification.

**TENIR** la machine à l'écart des sources de chaleur et d'eau.

**ÉTEINDRE** la machine après chaque utilisation.

**DÉBRANCHER** la machine si elle ne doit pas être utilisée pendant une longue période.

**UTILISER** des pochettes adaptées aux réglages.

**TENIR** les animaux domestiques à l'écart lors de l'utilisation.

**NE PAS** laisser le cordon en contact avec des surfaces chaudes.

**NE PAS** laisser le cordon pendre de placards ou d'étagères.

**NE PAS** utiliser l'appareil si le cordon est endommagé.

**NE PAS** tenter d'ouvrir ou de réparer la machine.

**NE PAS** dépasser les performances spécifiées pour la machine.

**NE LAISSEZ PAS** les enfants utiliser cet appareil sans la supervision d'un adulte.

**NE PAS** plastifier des objets tranchants ou métalliques (p. ex. : agrafes et trombones).

**NE PAS** plastifier des documents sensibles à la chaleur (p. ex. : tickets, échographies, etc.) sur les réglages à chaud.

**NE PAS** plastifier une pochette vide.

## FONCTIONS ET CONSEILS

### Système avancé de suivi de pochette

Cette fonction détecte les bourrages de papier et avertit l'utilisateur lorsqu'un tel bourrage se produit ou lorsqu'un document tarde à sortir de la machine. De plus, cette fonction inverse automatiquement le document tant qu'il existe un bourrage de papier.



#### AUTOSENSE **AutoSense**

Système unique qui détecte l'épaisseur de la pochette et sélectionne automatiquement le réglage de plastification optimal.



#### Fonction « Marche arrière »

Pour éjecter la pochette de plastification en cours d'utilisation, appuyer sur le bouton de marche arrière et le maintenir enfoncé jusqu'à ce que la pochette soit éjectée de la machine.

### Voyant témoin

Cette fonctionnalité est un indicateur de fonctionnement qui utilise différents voyants de couleur, afin de guider l'utilisateur lors du processus de plastification.

Jaune fixe : la plastifieuse chauffe ou refroidit

Vert fixe : la plastifieuse est prête pour l'insertion de la pochette

Vert scintillant : la plastification est en cours\*

Rouge clignotant : la plastifieuse est bourrée et en mode marche arrière automatique. La plastifieuse repassera au vert fixe une fois le bourrage éliminé

Bleu scintillant : la plastifieuse est en cycle de nettoyage\*

\*Le voyant scintillera en bleu uniquement lorsqu'une feuille de nettoyage Fellowes est utilisée. Avec toutes les autres marques, la machine scintillera en vert lorsque la feuille de nettoyage est insérée.



### CLEAN ALERT **Système Alerte propreté**

Cette fonctionnalité rappelle à l'utilisateur de nettoyer les rouleaux de la plastifieuse afin de garantir des performances sans bourrage.

- Le bouton Alerte propreté s'allumera en blanc pour indiquer à l'utilisateur de nettoyer les rouleaux de la plastifieuse.
- Lorsque la machine est chaude, faites passer la feuille de nettoyage à travers la machine pour retirer tout résidu des rouleaux. Il est recommandé d'utiliser les côtés avant et arrière de la feuille de nettoyage pour qu'elle traverse deux fois la machine.
- Le voyant Alerte propreté se réinitialise automatiquement uniquement lors de l'utilisation d'une feuille de nettoyage Fellowes. Pour réinitialiser manuellement cette fonction, appuyez simplement sur le bouton Alerte propreté et le voyant s'éteindra.

Bien que le système Alerte propreté puisse être contourné, il est recommandé d'utiliser régulièrement des feuilles de nettoyage avec la machine pour garantir des performances optimales. (Code de commande de feuilles de nettoyage #5320603)



### AUTO SHUT OFF **Fonction « Arrêt automatique »**

Si la machine reste inactive pendant 30 minutes, la fonction « Arrêt automatique » place celle-ci en mode veille. Pour faire fonctionner la machine, appuyer sur le bouton « Mise sous tension » du panneau de commande.

- Pour des résultats optimaux, utilisez des pochettes thermiques de marque Fellowes® : Enhance 80, Impress 100, Capture 125, Protect 175 et Preserve 250 et les pochettes de plastification à froid
- Cette machine n'a pas besoin d'un transporteur pour plastifier. Elle est dotée d'un mécanisme sans transporteur.
- Toujours placer le document à plastifier dans une pochette de la taille appropriée.
- Toujours effectuer un test avec un document de taille et d'épaisseur similaires avant de plastifier le document proprement dit.
- Préparer la pochette et le document à plastifier. Placer le document dans la pochette, il doit être bien centré et toucher le bord déjà soudé. Vérifier que la pochette n'est pas trop grande pour le document.
- Le cas échéant, recouper les bords une fois le document plastifié et refroidi.

## AVANT DE PLASTIFIER

1. Veillez à ce que la machine repose sur une surface stable.
2. Pour obtenir de meilleurs résultats, utilisez le plateau de sortie intégré. Cette machine est équipée d'une extension de plateau de sortie. Pour l'ouvrir, il suffit de glisser chaque extension vers l'intérieur à partir des fentes d'extension situées sur le plateau de sortie.
3. Vérifiez qu'il y a suffisamment d'espace derrière la machine (50 cm min.) pour que les documents en sortent sans difficulté.
4. Branchez la machine à une prise secteur facile d'accès. La machine s'allume automatiquement lorsqu'elle est branchée.

## ÉTAPES À SUIVRE POUR PLASTIFIER

5. La machine commencera automatiquement à préchauffer en vue de la plastification à chaud et le voyant témoin passera au jaune fixe jusqu'à ce qu'elle soit prête.  
Remarque:
  - La plastifieuse est dotée de la fonctionnalité AutoSense qui détecte automatiquement l'épaisseur de la pochette qui est insérée.
6. Lorsque la machine est prête à plastifier, le voyant témoin passe au vert fixe pour indiquer que l'utilisateur peut insérer la pochette.
7. Placez la pochette, le bord scellé en premier, dans la fente de celle-ci. Conservez la pochette droite et centrée dans la fente d'entrée du document. Elle ne doit pas être de biais. Utilisez les marquages d'entrée comme guides. Le voyant témoin scintille en vert lorsque la plastification est en cours et repasse au vert fixe lorsqu'il est possible de charger une autre pochette.
8. Cette machine est équipée d'un Système avancé de suivi de pochette qui détecte les bourrages et avertit l'utilisateur si un bourrage se produit. Si un bourrage est détecté, le voyant témoin clignote en rouge et la machine émet un bip lorsqu'elle met automatiquement le document en marche arrière pour aider à éliminer le bourrage. Le bouton marche arrière s'allume au déclenchement automatique de la marche arrière. Après quoi, si le bourrage n'est pas complètement éliminé, le bouton marche arrière se met à clignoter. Appuyez sur le bouton marche arrière et maintenez-le enfoncé tout en tirant sur la pochette pour retirer complètement le document à plastifier de la machine. Une fois le bourrage éliminé, le voyant témoin repassera au vert fixe.
9. Éteindre la machine : la machine passe en mode de refroidissement si vous appuyez sur le bouton d'alimentation supérieur. Les éléments de chauffage se désactivent, mais les rouleaux continuent de fonctionner tant que la température n'atteint pas la valeur souhaitée pour la désactivation totale. Cette fonctionnalité réduit l'usure à long terme de la machine.
10. Pour la plastification à froid, appuyez sur le bouton de plastification à froid. Le voyant témoin passe au jaune pendant que la machine refroidit. Remarque : pour utiliser la fonction de plastification à froid après une plastification à chaud, vous devez laisser la plastifieuse refroidir pendant 30 à 60 minutes. Une fois que la machine a refroidi et qu'elle est prête pour la plastification à froid, le voyant témoin repasse au vert fixe pour indiquer que l'utilisateur peut insérer la pochette.
11. Pour revenir à la plastification à chaud après la plastification à froid, appuyez sur le bouton de plastification à chaud. Attendez que le voyant témoin passe au vert fixe avant d'insérer la pochette.

## RANGEMENT ET NETTOYAGE

Éteindre la machine – lorsque vous appuyez sur le bouton d'alimentation, la machine s'éteint complètement, en éteignant les composants de chauffage et les rouleaux. Débranchez la machine au niveau de la prise murale. Assurez-vous de fermer les plateaux d'entrée et de sortie avant de ranger la machine. Débranchez la machine au niveau de la prise murale. Assurez-vous de fermer les plateaux d'entrée et de sortie avant de ranger la machine. L'extérieur de la machine peut être nettoyé à l'aide d'un chiffon humide. Ne pas utiliser de solvants ou de matériaux inflammables pour nettoyer la machine. Cette machine est équipée d'un « Système d'Alerte propreté » qui rappellera à l'utilisateur de nettoyer la plastifieuse. Lorsque la machine est chaude, il suffit de faire passer la feuille de nettoyage à travers la plastifieuse pour retirer tout résidu des rouleaux. Référez-vous à « Système d'Alerte propreté » dans la rubrique « Fonctions et conseils » pour plus d'informations sur cette fonctionnalité. Vous pouvez acheter des feuilles de nettoyage pour nettoyer les rouleaux de cette machine. Pour des performances optimales, il est recommandé d'utiliser régulièrement les feuilles de nettoyage avec la machine. (Code de commande de feuilles de nettoyage #5320603)

## DÉPANNAGE

Problème	Cause éventuelle	Solution
La pochette ne scelle pas complètement le document	Le document est peut-être trop épais pour la plastification	L'épaisseur de document maximale est 0,762 mm
Le bouton d'alimentation scintille	La plastifieuse est passée en mode Arrêt automatique	Appuyez sur le bouton d'alimentation pour redémarrer la machine
La pochette n'est pas ressortie de la machine	La pochette est bloquée	La machine inverse automatiquement le document. Si le bourrage de papier n'est pas complètement éliminé, le bouton Inverser (Reverse) clignote/flash. Appuyez sur le bouton d'inversion et maintenez-le enfoncé tout en tirant sur la pochette pour la retirer complètement.
	La pochette a été introduite dans la machine, le côté ouvert en premier	
	La pochette n'a pas été placée au centre de la fente d'introduction	
	La pochette n'était pas droite au moment de son introduction dans la machine	
	Une pochette vide a été utilisée	
La pochette sort endommagée de la machine	Les rouleaux sont endommagés ou ont un résidu de colle	Faites passer des feuilles de nettoyage dans la machine pour tester et nettoyer les rouleaux

## CONTROLES DE LA PLASTIFICADORA

<b>A</b>	Guía de luz	<b>G</b>	Ranura de entrada de bolsa
<b>B</b>	Botón de En espera / encendido	<b>H</b>	Soporte de entrada / Guía de entrada de bolsa
<b>C</b>	Botón de retroceso	<b>I</b>	Ranura de salida
<b>D</b>	Botones de plastificado en caliente / frío	<b>J</b>	Bandeja de salida integrada
<b>E</b>	Indicador / botón del sistema de alerta de limpieza	<b>K</b>	Ranuras de extensión de la bandeja de salida
<b>F</b>	Asas de transporte	<b>L</b>	Extensión de bandeja de salida integrada

## CARACTERÍSTICAS

### Rendimiento

Anchura de entrada	A3/318 mm
Grosor de la bolsa (mínimo)	75 micras
Grosor de la bolsa (máximo)	250 micras
Tiempo estimado de calentamiento	1 minuto
Velocidad de plastificado	hasta 140 cm/min
Número de rodillos	6
Indicación de listo	Luz (verde)
Apagado automático	Sí

### Especificaciones técnicas

Tensión	220-240V CA
Frecuencia	50-60Hz
Potencia	1200 vatios
Amperios	6 amperios
Grosor máximo del documento	0,8 mm

## INSTRUCCIONES IMPORTANTES DE SEGURIDAD - CONSERVELAS PARA UN USO FUTURO

- Conecte la máquina a un tomacorriente de fácil acceso.
- Para evitar una descarga eléctrica, no utilice la máquina cerca del agua, no derrame agua sobre la máquina, el cable o el enchufe
- Manténgase alejado de las piezas móviles.
- Este equipo no es adecuado para su uso en lugares donde pueda haber menores presentes.
- Las bolsas autoadhesivas solo se pueden utilizar con la configuración en frío.

**ASEGÚRESE** de que la máquina se encuentra sobre una superficie estable.

**PRUEBE** plastificar trozos de hoja y ajuste la máquina antes de los plastificados definitivos.

**RETIRE** las grapas y los otros objetos de metal antes de plastificar.

**MANTENGA** la máquina alejada de fuentes de calor y de agua.

**APAGUE** la máquina después de cada uso.

**DESCONECTE** la máquina de la toma cuando no vaya a ser utilizada durante un largo período de tiempo.

**UTILICE** bolsas diseñadas para el uso con la configuración apropiada.

**MANTÉNGALA** alejada de los animales cuando se esté utilizando.

**NO** deje el cable de corriente en contacto con superficies calientes.

**NO** deje el cable de corriente colgando de armarios o estanterías.

**NO** utilice la máquina si el cable de corriente está dañado.

**NO** intente abrir o reparar la máquina.

**NO** sobrepase el rendimiento estimado de la máquina.

**NO** permita que los niños utilicen esta máquina sin la supervisión de un adulto.

**NO** plastifique objetos afilados o de metal (p. ej: grapas, clips de papel).

**NO** plastifique documentos sensibles al calor (p. ej.: tiquets, ultrasonidos, etc.) en ajustes calientes.

**NO** plastifique bolsas vacías.

## CARACTERÍSTICAS & CONSEJOS

### Sistema de seguimiento de bolsa avanzado

Esta característica detectará y alertará al usuario si hay un atasco o si el documento no se ha introducido completamente en la máquina en el tiempo de funcionamiento normal. Automáticamente se anulará el documento hasta que no resuelva el atasco.



#### AUTOSENSE AutoSense

Exclusivo sistema que detecta el grosor de la bolsa y se ajusta automáticamente a una configuración de plastificado óptima.



#### Función "Retroceso"

Para expulsar la bolsa de plastificado durante el uso, oprima y sostenga el botón de retroceso hasta que la bolsa haya salido completamente de la máquina.

### Guía de luz

Esta característica actúa como un indicador de rendimiento utilizando luces de diferentes colores para guiar al usuario a través de su proceso de plastificado.

Amarillo fijo: la plastificadora se está calentando o enfriando

Verde fijo: la plastificadora está lista para insertar la bolsa

Verde intermitente: el plastificado está en curso \*

Rojo intermitente: la plastificadora está atascada y se invierte automáticamente. La plastificadora volverá a verde fijo una vez que se libere el atasco

Azul intermitente: la plastificadora está en ciclo de limpieza \*

\* Solo cuando se utiliza una hoja de limpieza de Fellowes, la guía de luz parpadeará en azul. Con todas las demás marcas, la máquina parpadeará en verde cuando se inserte la hoja de limpieza.



### CLEAN ALERT Sistema de alerta de limpieza

Esta función recuerda al usuario que debe limpiar los rodillos de la plastificadora para un rendimiento sin atascos.

- El botón de alerta de limpieza se iluminará en blanco para notificar al usuario que debe limpiar los rodillos de la plastificadora.
- Cuando la máquina esté caliente, pase las hojas de limpieza a través de la máquina para limpiar cualquier residuo de los rodillos. Se recomienda utilizar el anverso y el reverso de la hoja de limpieza para pasarla por la máquina dos veces.
- La luz de alerta de limpieza se reiniciará automáticamente solo cuando se use con una hoja de limpieza de Fellowes. Para restablecer manualmente esta función, simplemente presione el botón de alerta de limpieza y la luz se apagará.

Aunque el sistema de alerta de limpieza se puede omitir, se recomienda que se utilicen hojas de limpieza con la máquina con regularidad para garantizar un rendimiento óptimo. (Pedido de hojas de limpieza n.º 5320603)



### AUTO SHUT OFF Función de 'Apagado automático'

Si la máquina está inactiva por 30 minutos, la función de 'Apagado automático' pondrá a la máquina en modo en espera. Para activar la máquina, pulse el botón de 'Encendido' en el panel de control.

- Para obtener un mejor resultado, utilice las bolsas térmicas de la marca Fellowes®: Enhance 80, Impress 100, Capture 125, Protect 175, Preserve 250 y bolsas en frío
- Esta máquina no necesita transportador para plastificar. Es un mecanismo sin transportador.
- Coloque siempre el objeto que desea plastificar en una bolsa de tamaño adecuado.
- Pruebe siempre la plastificación con un tamaño y grosor similares antes del proceso final.
- Prepare una bolsa y un objeto para plastificar. Coloque el objeto dentro de una bolsa centrada y tocando la guía delantera. Compruebe que la bolsa no es demasiado grande para el objeto.
- Si es necesario, recorte cualquier exceso de material alrededor del objeto después de la plastificación y el enfriamiento.

## ANTES DE PLASTIFICAR

1. Asegúrese de que la máquina está sobre una superficie estable.
2. Para obtener los mejores resultados, utilice la bandeja de salida integrada. Esta máquina está equipada con una extensión de bandeja de salida. Para abrir, simplemente deslice cada extensión hacia adentro desde las ranuras de extensión ubicadas en la bandeja de salida.
3. Compruebe que haya suficiente espacio libre (mín. 50 cm) detrás de la máquina para que los objetos pasen libremente..
4. Enchufe la máquina a una toma de red de fácil acceso. La máquina se encenderá automáticamente cuando esté enchufada.

## CÓMO PLASTIFICAR

5. La máquina comenzará a calentarse automáticamente para el plastificado en caliente y la guía de luz se volverá de color amarillo fijo hasta que esté lista.

Nota:

- La plastificadora cuenta con AutoSense que automáticamente reconoce el grosor de la bolsa insertada en la plastificadora.

6. Cuando la máquina esté lista para plastificar, la guía de luz se iluminará en verde fijo para indicar que el usuario puede insertar la bolsa.
- 7.

Coloque la bolsa, con el borde sellado primero, en la ranura de entrada de la bolsa. Mantenga la bolsa recta y centrada en la ranura de entrada de documento, no en un ángulo. Utilice las marcas de entrada como guía. La guía de luz parpadeará en verde cuando el plastificado esté en proceso y volverá a verde fijo cuando pueda insertar otra bolsa.

- 8.

Esta unidad está equipada con un Sistema de seguimiento de bolsa avanzado que detectará y alertará al usuario si hay algún atasco. Si se detecta un atasco, la guía de luz parpadeará en rojo y la máquina emitirá un pitido mientras invierte automáticamente el documento para ayudar a liberar el atasco. El botón de retroceso se encenderá mientras está activado el retroceso automático. Tras lo anterior, si no se ha resuelto completamente el atasco, el botón de

Retroceso parpadeará. Presione el botón de retroceso y manténgalo presionado mientras tira de la bolsa para extraer completamente el laminado de la máquina. Una vez que se haya eliminado el atasco, la guía de luz volverá a verde fijo.

9. Apagar la máquina: si se pulsa el botón de alimentación superior, la máquina pasará a la modalidad de enfriamiento. Los calentadores se apagarán, pero los rodillos continuarán funcionando hasta que la unidad alcance la temperatura deseada para apagarse completamente. Esta funcionalidad reduce el desgaste de la unidad a largo plazo.
- 10.

Para plastificados en frío, presione el botón de plastificado en frío. La guía de luz se volverá de color amarillo cuando la máquina se enfríe. Nota: para utilizar la configuración de plastificado en frío después de un plastificado en caliente tendrá que esperar a que la plastificadora se enfríe durante unos 30 – 60 minutos. Una vez que la máquina se haya enfriado y esté lista para el plastificado en frío, la guía de luz se volverá al color verde fijo para indicar que el usuario puede insertar la bolsa.

- 11.

Para volver al plastificado en caliente después del plastificado en frío, presione el botón de plastificado en caliente. Espere hasta que la guía de luz se vuelva de color verde fijo antes de insertar la bolsa.

## ALMACENAMIENTO & LIMPIEZA

Apagado de la máquina: si se presiona el botón de encendido, la máquina se apagará por completo y se apagarán los calentadores y los rodillos. Desenchufe la máquina de la pared. Asegúrese de cerrar las bandejas de entrada y salida antes de guardar la máquina. Desenchufe la máquina de la pared. Asegúrese de cerrar las bandejas de entrada y salida antes de guardar la máquina. El exterior de la máquina se puede limpiar con un paño húmedo. No utilice disolventes ni materiales inflamables para pulir la máquina. Esta máquina está equipada con un sistema de alerta de limpieza que recordará al usuario que debe limpiar la plastificadora. Cuando la máquina esté caliente, simplemente pase la hoja de limpieza a través de la plastificadora para limpiar cualquier residuo de los rodillos. Consulte "Sistema de alerta de limpieza" en "Funciones y consejos" para obtener más información sobre esta función. Se pueden comprar hojas de limpieza para limpiar los rodillos de esta máquina. Para un rendimiento óptimo, se recomienda utilizar las hojas de limpieza de la máquina regularmente. (Pedido de hojas de limpieza n.º 5320603)

## LOCALIZACIÓN Y RESOLUCIÓN DE PROBLEMAS

Problema	Posible causa	Solución
La bolsa no sella el artículo por completo	Es posible que el artículo sea demasiado grueso para ser plastificado	El grosor máximo del documento equivale a 0,762 mm/0,03 pulg
El botón de encendido está parpadearando	La plastificadora se ha puesto en modo de Apagado automático	Presione el botón de encendido para reiniciar la máquina
	La bolsa está atascada	
	Se introdujo primero el extremo abierto de la bolsa	
	Se utilizó una bolsa vacía	
La bolsa se ha perdido en la máquina	La bolsa no estaba centrada al entrar	La máquina anulará automáticamente el documento. Si no se ha resuelto completamente el atasco, el botón de retroceso parpadeará. Presione y mantenga presionado el botón de retroceso mientras tira de la bolsa para extraerla completamente.
	La bolsa no estaba derecha al entrar	
	Se utilizó una bolsa vacía	
	Se utilizó una bolsa vacía	
Después del plastificado, la bolsa queda dañada	Los rodillos están dañados o tienen adhesivo	Pase toallitas limpiadoras por la máquina para comprobar el correcto funcionamiento y la limpieza de los rodillos

## BEDIENELEMENTE

<b>A</b>	Lichtindikator	<b>G</b>	Eingabeöffnung Folienbeutel
<b>B</b>	Standby-/Power-Taste	<b>H</b>	Eingabefach/Eingabeführung für Folienbeutel
<b>C</b>	Rücklauffaste	<b>I</b>	Ausgabeöffnung
<b>D</b>	Heiß/Kalt-Laminierastern	<b>J</b>	Integriertes Ausgabefach
<b>E</b>	Indikator/Taste für Reinigungswarnsystem	<b>K</b>	Erweiterungssteckplätze für Ausgabefach
<b>F</b>	Tragegriffe	<b>L</b>	Integrierte Ausgabeverlängerung

## LEISTUNGSMERKMALE

### Leistung

Eingabebreite	A3 / 318 mm
Folienstärke (min.)	75 Micron
Folienstärke (max.)	250 Micron
Geschätzte Aufwärmzeit	1 Minute
Laminiergeschwindigkeit	bis zu 140 cm/Min.
Anzahl Walzen	6
Anzeige der Betriebsbereitschaft	Anzeigeleuchte (grün)
Rückgabe/Autom. Rückgabe	Ja/Ja

Automatisch ausschalten      Ja

### Technische Daten

Spannung	220-240 V AC
Frequenz	50-60 Hz
Leistung	1200 Watt
Stromstärke	6 A
Max. Dokumentendicke	0,8 mm



## WICHTIGE SICHERHEITSVORSCHRIFTEN – BITTE AUFBEWAHREN

- Schließen Sie das Gerät an einer einfach zu erreichenden Netzdose an.
- Zur Verhütung eines Stromschlags das Gerät nicht in der Nähe von Wasser betreiben und sicherstellen, dass kein Wasser auf Gerät, Netzkabel oder Steckdose gelangt.
- Von beweglichen Teilen fernhalten.
- Dieses Gerät ist nicht für die Verwendung an Orten geeignet, an denen sich Kinder aufhalten können.
- Selbstklebende Folienbeutel können nur mit der Kalteinstellung verwendet werden.

**IMMER** sicherstellen, dass das Gerät auf einer sicheren und stabilen Fläche steht.

**IMMER** zunächst einige Probelätter laminieren und das Gerät entsprechend einstellen, bevor die endgültigen Dokumente laminiert werden.

**IMMER** vor dem Laminieren zunächst Heftklammern und andere Metallartikel entfernen.

**IMMER** das Gerät vor Wärme und Feuchtigkeit schützen.

**IMMER** das Gerät nach Gebrauch ausschalten.

**IMMER** den Gerätestecker aus der Netzsteckdose ziehen, wenn das Gerät für längere Zeit nicht benutzt wird.

**IMMER** geeignete Laminierfolien verwenden und entsprechende Einstellungen vornehmen.

**IMMER** Tiere während des Gebrauchs vom Gerät fernhalten.

**KEINESFALLS** das Stromkabel mit heißen Oberflächen in Berührung kommen lassen.

**KEINESFALLS** das Stromkabel von Schränken oder Regalen herunterhängen lassen.

**KEINESFALLS** das Gerät benutzen, wenn das Stromkabel beschädigt ist.

**KEINESFALLS** versuchen, das Gerät zu öffnen oder selbst zu reparieren.

**KEINESFALLS** die angegebene Leistung des Geräts überschreiten.

Erlauben Sie Kindern **NICHT**, dieses Gerät von Erwachsenen unbeaufsichtigt zu benutzen.

**KEINESFALLS** scharfe oder spitze Objekte bzw. Metallgegenstände (z. B. Heft- oder Büroklammern) laminieren.

**KEINESFALLS** wärmeempfindliche Dokumente (z. B. Tickets, Ultraschallbilder usw.) bei heißen Einstellungen laminieren.

**KEINESFALLS** leere Folien laminieren.

## FUNKTIONSMERKMALE & TIPPS

### Erweitertes Folienverfolgungssystem

Diese Funktion erkennt, wenn es zu einem Fehlinzug kommt oder das Dokument das Gerät nicht in der normalen Betriebszeit durchläuft, und informiert den Benutzer entsprechend. Das Dokument wird automatisch zurückgegeben, damit der Stau beseitigt werden kann.



#### AUTOSENSE **AutoSense**

Erkennt die Folienstärke und nimmt automatisch die optimalen Laminierereinstellungen vor



#### **Rücklauffunktion**

Um eine Laminieretasche während des Vorgangs auszuwerfen, halten Sie die Taste 'Reverse' gedrückt, bis die Tasche aus der Maschine transportiert wird.

### Lichtindikator

Diese Funktion dient als Leistungsindikator mit Lichtern verschiedenen Farben, um Benutzer durch den Laminiervorgang zu führen.

Durchgehend gelb: Laminator heizt auf oder kühlt ab

Durchgehend grün: Laminator ist bereit zum Einlegen des Folienbeutels

Grün pulsierend: Laminierung läuft\*

Rot blinkend: Laminator ist blockiert und im automatischen Rücklauf. Der Laminator leuchtet wieder durchgehend grün, sobald die Blockade beseitigt ist

Pulsierend blau: Laminator befindet sich im Reinigungszyklus\*

\*Nur wenn ein Fellowes-Reinigungsblatt verwendet wird, pulsiert der Lichtindikator blau. Bei allen anderen Marken pulsiert die Maschine grün, wenn das Reinigungsblatt eingelegt wird.



### **CLEAN ALERT** Warnsystem für Reinigung

Diese Funktion erinnert den Benutzer daran, die Laminierwalzen zu reinigen um einen Betrieb ohne Rückstau zu gewährleisten.

- Die Reinigungswarnungstaste leuchtet weiß und weist den Benutzer an, die Laminierwalzen zu reinigen.
- Führen Sie das Reinigungsblatt durch das erwärmte Gerät, um etwaige Rückstände von den Walzen zu entfernen. Es wird empfohlen, das Reinigungsblatt mit der Vorder- und Rückseite zweimal durch die Maschine laufen zu lassen.
- Die Reinigungswarnleuchte wird nur dann automatisch zurückgesetzt, wenn sie mit einem Fellowes-Reinigungsblatt verwendet wird. Um diese Funktion manuell zurückzusetzen, drücken Sie einfach die Reinigungswartaste und das Licht erlischt.

Obwohl das Reinigungswarnsystem umgangen werden kann, empfehlen wir die regelmäßige Verwendung von Reinigungsblättern, um einen optimalen Betrieb zu gewährleisten. (Bestellcode für Reinigungsblätter: 5320603)



### **AUTO SHUT OFF** Funktion „Automatisch ausschalten“

Wenn das Gerät über eine Dauer von 30 Minuten inaktiv ist, wird es über die Funktion zum automatischen Herunterfahren in den Stromsparmodus versetzt. Zum Aktivieren des Geräts drücken Sie die Netz-Taste auf dem Bedienfeld.

- Beste Ergebnisse erzielen Sie, wenn Sie Laminierfolien der Marke Fellowes® verwenden: Enhance 80, Impress 100, Capture 125, Protect 175, Preserve250 und Kaltaschen
- Zum Laminieren mit diesem Gerät sind keine Schutzkartons (Carrier) erforderlich. Es handelt sich um einen Mechanismus ohne Schutzkartons.
- Legen Sie das zu laminierende Objekt immer in eine Laminierfolie der passenden Größe ein.
- Laminieren Sie stets ein Probeexemplar ähnlicher Größe und Dicke, bevor Sie das endgültige Dokument laminieren.
- Bereiten Sie die Laminierfolie und das zu laminierende Objekt vor. Legen Sie das Objekt mittig in die Laminierfolie, sodass es die vordere versiegelte Kante berührt. Achten Sie darauf, dass die Laminierfolie nicht zu groß für das Objekt ist.
- Gegebenenfalls schneiden Sie überschüssiges Material nach dem Laminieren und Abkühlen ab.

## VOR DEM LAMINIEREN

1. Vergewissern Sie sich, dass das Gerät auf einer sicheren und stabilen Fläche steht.
2. Die besten Ergebnisse erreichen Sie bei Verwendung des integrierten Ausgabefachs. Dieses Gerät ist mit einer Ausgabefachverlängerung ausgestattet. Zum Öffnen schieben Sie die einzelnen Verlängerungen einfach aus den Verlängerungsschlitzen am Ausgabefach nach innen.
3. Achten Sie darauf, dass ausreichend freier Platz (mind. 50 cm) auf der Geräterückseite vorhanden ist, damit die Objekte ungehindert durchlaufen können.
4. Beste Laminierergebnisse erzielen Sie, wenn Sie das Ausgabefach verwenden. Das Gerät schaltet sich beim Anschließen automatisch ein.

## LAMINIEREN

5. Das Gerät beginnt automatisch mit der Aufwärmphase für die Heißlaminiierung, wobei der Lichtindikator so lange gelb leuchtet, bis das Gerät bereit ist.  
Hinweis:
  - Der Laminator verfügt über AutoSense, d. h. die Stärke in das Gerät eingeführter Folienbeutel wird automatisch erkannt.
6. Ist das Gerät zum Laminieren bereit, leuchtet der Lichtindikator durchgehend grün, um anzuzeigen, dass ein Folienbeutel eingelegt werden kann.
7. Legen Sie den Beutel mit der versiegelten Kante zuerst in die Eingabeöffnung für Folienbeutel. Führen Sie den Folienbeutel gerade und mittig (nicht schräg) in den Eingabeschacht ein. Richten Sie den Beutel nach den Eingabemarkierungen aus. Der Lichtindikator pulsiert grün, wenn der Laminiervorgang läuft, und leuchtet wieder grün, wenn ein weiterer Beutel zugeführt werden kann.
8. Dieses Gerät verfügt über ein erweitertes Folienverfolgungssystem, das Fehleinzüge erkennt und den Benutzer entsprechend informiert. Wenn ein Papierstau erkannt wird, blinkt der Lichtindikator rot und das Gerät gibt einen Signalton aus und schaltet automatisch in den Rücklauf, um den Papierstau zu beseitigen. Die Rücklauttaste wird aktiviert, wenn das Gerät in den automatischen Rücklauf schaltet. Wenn der Stau
  9. ausschalten des Geräts – Wenn Sie den oberen Netzschalter betätigen, wechselt das Gerät in den Abkühlmodus. Die Heizelemente werden deaktiviert, während die Walzen weiterhin laufen, bis das Gerät die erforderliche Temperatur erreicht hat, um sich vollständig auszuschalten. Diese Funktion verringert Abnutzung und Verschleiß.
  10. für Kaltlaminare drücken Sie die Kaltlaminiertaste. Der Lichtindikator wird gelb, wenn die Maschine abkühlt. Hinweis: Wenn Sie nach dem Heißlaminiieren die Kalteinstellung verwenden möchten, müssen Sie unter Umständen 30-60 Minuten warten, bis das Gerät abgekühlt ist. Sobald das Gerät abgekühlt ist und zum Kaltlaminiieren bereit ist, leuchtet der Lichtindikator durchgehend grün, um anzuzeigen, dass ein Folienbeutel eingelegt werden kann.
  11. Um nach dem Kaltlaminiieren wieder zum Heißlaminiieren zu wechseln, drücken Sie die Taste Heißlaminiieren. Warten Sie, bis der Lichtindikator durchgehend grün leuchtet, bevor Sie den Beutel einführen.

## AUFBEWAHRUNG & REINIGUNG

Gerät ausschalten – bei Betätigung der Power-Taste fährt das Gerät komplett runter und schaltet die Heizelemente und Walzen aus. Ziehen Sie das Netzkabel aus der Steckdose. Vergewissern Sie sich, dass die Ein- und Ausgabefächer vor der Lagerung geschlossen sind. Ziehen Sie das Netzkabel aus der Steckdose. Vergewissern Sie sich, dass die Ein- und Ausgabefächer vor der Lagerung geschlossen sind. Die Außenseite des Geräts kann mit einem feuchten Tuch gereinigt werden. Verwenden Sie zum Reinigen des Geräts keine Lösungsmittel oder brennbare Materialien. Dieses Gerät ist mit einem „Reinigungswarnsystem“ ausgestattet, das Benutzer daran erinnert, den Laminator zu reinigen. Wenn das Gerät warm ist, führen Sie einfach das Reinigungsblatt durch den Laminator, um alle Rückstände von den Walzen zu entfernen. Weitere Informationen zu dieser Funktion finden Sie unter „Reinigungswarnsystem“ unter „Funktionen & Tipps“. Zum Reinigen der Walzen dieses Geräts können Reinigungsblätter erworben werden. Wir empfehlen die regelmäßige Verwendung von Reinigungsblättern, um einen optimalen Betrieb des Geräts zu gewährleisten. (Bestellcode für Reinigungsblätter: 5320603)

## FEHLERSUCHE UND -BEHEBUNG

Problem	Mögliche Ursache	Lösung
Objekt nicht vollständig in der Folie eingeschlossen	Das zu laminierende Objekt ist unter Umständen zu dick.	Max. Dokumentenstärke 0,762 mm
Power-Taste pulsiert	Das Laminiergerät ist in den automatischen Abschaltmodus gewechselt.	Drücken Sie die Power-Taste, um das Gerät neu zu starten
Folie ist im Gerät verschwunden	Folie steckt fest	Das Gerät gibt das Dokument automatisch wieder aus. Wenn ein Stau nicht vollständig beseitigt wurde, blinkt die Rückgabetaaste. Halten Sie die Rückgabetaaste gedrückt, während Sie an der Folie ziehen, um sie vollständig aus dem Gerät zu entfernen.
	Folie wurde mit der offenen Seite zuerst eingeführt	
	Folie war beim Eingeben nicht korrekt zentriert	
	Folie war beim Eingeben nicht gerade ausgerichtet	
	Es wurde eine leere Folie laminiert	
Folie nach dem Laminieren beschädigt	Walzen beschädigt oder verklebt	Reinigungsblätter durch das Gerät laufen lassen, um Walzen zu testen und zu reinigen

## COMANDI DELLA PLASTIFICATRICE

<b>A</b>	Luce guida	<b>G</b>	Fessura per l'ingresso del pouch
<b>B</b>	Pulsante standby/accensione	<b>H</b>	Ripiano d'ingresso / Guida per l'ingresso del pouch
<b>C</b>	Pulsante di inversione	<b>I</b>	Fessura di uscita
<b>D</b>	Pulsanti per plastificazione a caldo/freddo	<b>J</b>	Vassoio di uscita integrato
<b>E</b>	Indicatore/pulsante dell'avviso di pulizia del sistema	<b>K</b>	Fessure per l'estensione del vassoio di uscita
<b>F</b>	Manici	<b>L</b>	Estensione integrata del vassoio di uscita

## CARATTERISTICHE TECNICHE

### Prestazioni

Larghezza imboccatura	A3 / 318 mm
Spessore pouch (min)	75 micron
Spessore pouch (max)	250 micron
Tempo di riscaldamento stimato	1 minuto
Velocità di plastificazione	fino a 140 cm/min.
Numero di rulli	6
Indicatore di pronto macchina	Spia (verde)
Inversione/ Inversione automatica	Si/Si
Spegnimento automatico	Si

### Specifiche tecniche

Tensione	220-240 V CA
Frequenza	50-60 Hz
Potenza	1200 Watt
Amp	6 Amp
Spessore massimo dei documenti	0,8 mm



## IMPORTANTI ISTRUZIONI DI SICUREZZA - CONSERVARE PER FUTURO RIFERIMENTO

- Collegare la macchina a una presa di corrente facilmente accessibile.
- Per scongiurare il rischio di una scossa elettrica, non utilizzare la macchina vicino all'acqua, non versare acqua sulla macchina, sul cavo o sulla presa di alimentazione.
- Tenersi lontani dalle parti in movimento.
- Il presente apparecchio non è adatto all'uso in luoghi in cui è probabile che siano presenti bambini.
- I pouch autoadesivi possono essere utilizzati solo con l'impostazione a freddo.

**VERIFICARE** che la macchina sia posizionata su una superficie stabile.

**ESeguire** alcune prove e regolare la macchina prima di procedere alla plastificazione dei documenti.

**RI MUOVERE** punti e altri oggetti metallici prima di plastificare.

**TENERE** la macchina lontana da fonti di calore e acqua.

**SPEGNERE** la macchina dopo ogni utilizzo.

**SCOLLEGARE** la macchina in caso di periodi di inutilizzo prolungati.

**UTILIZZARE** pouch apposite e con le impostazioni corrette.

**TENERE** lontano dagli animali durante l'utilizzo.

**NON** lasciare il cavo di alimentazione a contatto con superfici calde.

**NON** lasciar pendere il cavo di alimentazione da scaffali o ripiani.

**NON** utilizzare la macchina se il cavo di alimentazione è danneggiato.

**NON** aprire né tentare di riparare la macchina.

**NON** superare i limiti di prestazione indicati.

**NON** permettere ai bambini di utilizzare questa macchina senza la supervisione di un adulto.

**NON** plastificare oggetti taglienti o metallici (ad es.: punti metallici, graffette).

**NON** plastificare documenti sensibili al calore (ad es.: biglietti, ecografie, ecc.) con impostazioni a caldo.

**NON** plastificare una pouch vuota.

## FUNZIONI E SUGGERIMENTI

### Sistema avanzato di localizzazione della pouch

Questa funzione rileva e informa l'utente se una pouch non è stata introdotta correttamente o se un documento non è passato completamente attraverso la macchina nel normale tempo di funzionamento, e viene automaticamente invertito il senso di scorrimento del documento fino a eliminare l'inceppamento.



#### AUTOSENSE AutoSense

Sistema unico che rileva lo spessore delle pouch e adatta automaticamente le impostazioni di plastificazione per un risultato ottimale.



#### Funzione "Reverse"

Per espellere la pouch di plastificazione durante l'uso, premere e tenere premuto il pulsante "Reverse" fino a che la pouch non viene espulsa dal dispositivo.

### Luce guida

Questa funzione funge da indicatore delle prestazioni utilizzando luci di colore diverso per guidare l'utente attraverso il processo di plastificazione.

Giallo fisso: la plastificatrice si sta riscaldando o raffreddando

Verde fisso: la plastificatrice è pronta per l'inserimento del pouch

Verde lampeggiante: plastificazione in corso\*

Rosso lampeggiante: la plastificatrice è inceppata e si sta invertendo automaticamente. La plastificatrice tornerà al verde fisso una volta eliminato l'inceppamento

Blu lampeggiante: la plastificatrice è in ciclo di pulizia\*

\*Solo quando viene utilizzato un foglio di pulizia Fellowes, la guida luminosa lampeggerà in blu. Per tutte le altre marche, la macchina lampeggerà in verde quando viene inserito il foglio di pulizia.



### CLEAN ALERT Avviso di pulizia sistema

Questa funzione ricorda all'utente di pulire i rulli della plastificatrice per evitare che si inceppi.

- Il pulsante di avviso di pulizia si illuminerà di bianco per ricordare all'utente di pulire i rulli della plastificatrice.
- Quando la macchina è calda: far passare i fogli attraverso la macchina per pulire i rulli da eventuali residui. Si consiglia di utilizzare i lati anteriore e posteriore del foglio di pulizia per passare due volte attraverso la macchina.
- La spia di avviso di pulizia si ripristina automaticamente solo se utilizzata con un foglio di pulizia Fellowes. Per ripristinare manualmente questa funzione, premere semplicemente il pulsante avviso di pulizia e la luce si spegnerà.

Sebbene il sistema di avviso di pulizia possa essere ignorato, si consiglia di utilizzare regolarmente i fogli di pulizia con la macchina per garantire prestazioni ottimali. (codice di ordinazione dei fogli di pulizia #5320603)



### AUTO SHUT OFF

### Funzione di 'Spegnimento automatico'

Se l'apparecchio rimane inattivo per 30 minuti, la funzione di spegnimento automatico mette l'apparecchio in modalità standby. Per utilizzare la macchina, premere il pulsante "Power On" sul pannello di controllo.

- Per risultati ottimali, utilizzare pouch termiche Fellowes®: Enhance 80, Impress 100, Capture 125, Protect 175, Preserve 250 e pouch a freddo
- Questa macchina non utilizza un carrier per plastificare; si tratta infatti di un meccanismo senza carrier.
- Utilizzare sempre pouch per la plastificazione adatte alle dimensioni del documento.
- Eseguire sempre alcune prove con modelli di dimensioni e spessore simili ai documenti da plastificare.
- Preparare la pouch e il documento da plastificare. Inserire il documento al centro della pouch e a contatto con il bordo sigillato di quest'ultima. Accertarsi che la pouch non sia troppo grande per il documento da plastificare.
- Se necessario, tagliare il bordo in eccesso dopo la plastificazione e il raffreddamento.

## PRIMA DELLA PLASTIFICAZIONE

1. Accertarsi che la macchina sia posizionata su una superficie stabile.
2. Per risultati ottimali, utilizzare il vassoio di uscita integrato. Questa macchina è dotata di un'estensione del vassoio di uscita. Per aprire, è sufficiente far scorrere ciascuna estensione verso l'interno dalle fessure per le estensioni situate sul vassoio di uscita.
3. Verificare che dietro alla macchina vi sia spazio sufficiente (min 50 cm) per consentire la fuoriuscita dei documenti.
4. Collegare la macchina a una presa di corrente facilmente accessibile. La macchina si accenderà automaticamente una volta collegata.

## COME PLASTIFICARE

5. La macchina inizierà automaticamente a riscaldarsi per la plastificazione a caldo e la guida luminosa diventerà di colore giallo fisso finché non sarà pronta.  
Nota:
  - La plastificatrice è dotata di AutoSense che automaticamente riconosce lo spessore del pouch inserito nella plastificatrice.
6. Quando la macchina è pronta per la plastificazione, la guida luminosa diventa verde fisso per indicare che l'utente può inserire il pouch.
7. Posizionare il pouch, prima il bordo sigillato, nella fessura di ingresso del pouch. Mantenere il pouch allineato e centrato rispetto all'ingresso per documenti, non inclinato. Usare i simboli riportati sull'ingresso come guida. La guida luminosa lampeggerà in verde quando è in corso la plastificazione e tornerà al verde fisso quando sarà possibile alimentare un altro pouch.
8. Questa unità è dotata di un Sistema avanzato di localizzazione del pouch che rileva e informa l'utente se un pouch non è stato introdotto correttamente. Se viene rilevato un inceppamento, la guida luminosa lampeggia in rosso e la macchina emette un segnale acustico mentre inverte automaticamente il documento per aiutare a eliminare l'inceppamento. Il pulsante "Reverse" si illumina mentre si attiva l'inversione automatica. Se con questa operazione l'inceppamento non è stato eliminato completamente, il pulsante "Reverse" lampeggerà. Tenere premuto il pulsante "Reverse" tirando contemporaneamente il pouch per rimuovere del tutto la plastica dalla macchina. Una volta eliminato l'inceppamento, la guida luminosa tornerà al verde fisso.
9. Spegnerne la macchina – Se viene premuto il pulsante di accensione in alto, la macchina entra nella modalità di raffreddamento. I riscaldatori si spengono ma i rulli continuano a girare finché l'unità non raggiunge la temperatura desiderata per spegnersi del tutto. Questa funzionalità riduce l'usura a lungo termine dell'unità.
10. Per plastificare a freddo, premere il pulsante di laminazione a freddo. La guida luminosa diventa gialla quando la macchina si raffredda. Nota: per usare l'impostazione di plastificazione a freddo subito dopo quella a caldo, è necessario attendere 30-60 minuti per il raffreddamento della plastificatrice. Una volta che la macchina si è raffreddata ed è pronta per la plastificazione a freddo, la guida luminosa diventa verde fisso per indicare che l'utente può inserire il pouch.
11. Per tornare alla plastificazione a caldo dopo la plastificazione a freddo, premere il pulsante di plastificazione a caldo. Attendere che la guida luminosa diventi verde fisso prima di inserire il pouch.

## CONSERVAZIONE E PULIZIA

Spegnimento della macchina: se si preme il pulsante di accensione, la macchina si spegnerà completamente, spegnendo i riscaldatori e i rulli. Scollegare la macchina dalla presa. Assicurarsi di chiudere i vassoi di entrata e di uscita prima di riporre la macchina. Scollegare la macchina dalla presa. Assicurarsi di chiudere i vassoi di entrata e di uscita prima di riporre la macchina. La parte esterna della macchina può essere pulita con un panno umido. Per pulire la macchina non utilizzare solventi o materiali infiammabili. Questa macchina è dotata di un 'Avviso di pulizia sistema' che ricorderà all'utente di pulire la plastificatrice. Quando la macchina è calda, è sufficiente far passare il foglio di pulizia attraverso la plastificatrice per rimuovere dai rulli eventuali residui. Fare riferimento a 'Avviso di pulizia sistema' in 'Funzioni e suggerimenti' per ulteriori informazioni su questa funzione. È possibile acquistare fogli di pulizia per pulire i rulli di questa macchina. Si consiglia di utilizzare regolarmente i fogli di pulizia sulla macchina per ottenere prestazioni ottimali. (Codice di ordinazione dei fogli di pulizia #5320603)

## RISOLUZIONE DEI PROBLEMI

Problema	Possibile causa	Solution
La pouch non sigilla completamente il documento	Il documento potrebbe essere troppo spesso per poter essere plastificato	Lo spessore massimo della pouch corrisponde a 0,762 mm / 0,03"
Il pulsante di accensione lampeggia	La plastificatrice è entrata nella modalità di spegnimento automatico	Premere il pulsante di accensione per riavviare la macchina
	La pouch è inceppata	La macchina inverte automaticamente il senso di scorrimento del documento. Se l'inceppamento non è stato eliminato completamente, il pulsante "Reverse" lampeggerà. Tenere premuto il pulsante "Reverse" tirando contemporaneamente la pouch per rimuoverla del tutto.
	La pouch è stata inserita con il lato aperto in avanti	
	a pouch non era centrata al momento dell'inserimento	
	La pouch non era dritta al momento dell'inserimento	
È stata utilizzata una pouch vuota		
La pouch si è danneggiata dopo la plastificazione	Rulli danneggiati o presenza di adesivo sui rulli	Inserire i fogli di pulizia nel dispositivo per verificare lo stato dei rulli e pulirli

## BEDIENINGSKNOPPEN LAMINEERMACHINE

<b>A</b>	Indicatorlampjes	<b>G</b>	Invoeropening lamineerhoes
<b>B</b>	Stand-by-/startknop	<b>H</b>	Invoerlade / invoerbegeleiding lamineerhoes
<b>C</b>	Terugloopknop	<b>I</b>	Uitvoeropening
<b>D</b>	Knoppen voor warm/koud lamineren	<b>J</b>	Geïntegreerde uitvoerlade
<b>E</b>	Reinigingswaarschuwing systeemindicator/knop	<b>K</b>	Uitbreidingsleuven voor uitvoerlade
<b>F</b>	Handgrepen	<b>L</b>	Geïntegreerde uitbreiding uitvoerlade

## OVERZICHT

### Prestatie

Invoerbreedte	A3 / 318 mm
Dikte lamineerhoes (min.)	75 micron
Dikte lamineerhoes (max.)	250 micron
Gemiddelde opwarmtijd	1 minuut
Lamineersnelheid	tot 119 cm/min.
Aantal rollen	6
Indicatie "Gereed"	Lampj (groen)
Achteruit/Automatisch achteruit	Ja/Ja
Automatisch uitschakelen	Ja

### Technische gegevens

Spanning	220-240V AC
Frequentie	50-60Hz
Wattage	1200 wattts
Amperes	6 Amp
Maximale documentdikte	0,8 mm

## BELANGRIJKE VEILIGHEIDSINSTRUCTIES - BEWAREN VOOR TOEKOMSTIG GEBRUIK

- Steek de stekker van het apparaat in een gemakkelijke toegankelijk stopcontact.
- Om elektrische schok te voorkomen, mag het apparaat niet in de buurt van water worden gebruikt. Ook mag er geen water op het apparaat, het snoer of het stopcontact worden gemorst.
- Blijf uit de buurt van bewegende onderdelen.
- Dit apparaat is niet geschikt voor gebruik op locaties waar mogelijk kinderen aanwezig zijn.
- Zelfklevende lamineerhoezen kunnen uitsluitend in de koude stand worden gebruikt.

**ALTIJD** ervoor zorgen dat het apparaat op een stabiel oppervlak staat.

**ALTIJD** eerst een proefblad lamineren en het apparaat instellen voordat u originele documenten lamineert.

**ALTIJD** alle nietjes en andere metalen voorwerpen verwijderen vóór het lamineren.

**ALTIJD** het apparaat uit de buurt van water en warmtebronnen houden.

**ALTIJD** het apparaat uitschakelen wanneer u klaar bent.

**ALTIJD** de stekker uit het stopcontact trekken wanneer u het apparaat langere tijd niet gaat gebruiken.

**ALTIJD** de juiste lamineerhoezen en de juiste instellingen gebruiken.

**ALTIJD** dieren uit de buurt van het apparaat houden tijdens het gebruik.

**NOOIT** het netsnoer in contact laten komen met een heet oppervlak.

**NOOIT** het netsnoer aan een kast of plank hangen.

**NOOIT** het apparaat gebruiken wanneer het netsnoer is beschadigd.

**NOOIT** proberen om het apparaat te openen of te repareren.

**NOOIT** de opgegeven specificaties van het apparaat overschrijden.

**NOOIT** Kinderen mogen deze machine gebruiken zonder toezicht van een volwassene.

**NOOIT** scherpe of metalen voorwerpen lamineren (bv. nietjes, papierclips).

**NOOIT** warmtegevoelige documenten lamineren (bv. tickets, echografieën enz) met hete instellingen.

**NOOIT** lege hoezen lamineren.

## KENMERKEN & TIPS

### Geavanceerd hoefvolgsysteem

Deze functie detecteert of de invoer niet goed verloopt en of het document niet volledig door het apparaat is gevoerd binnen de normale werkingstijd. De gebruiker wordt hierop geattendeerd en het document wordt automatisch achteruit gevoerd tot het niet meer blokkeert.



#### AUTOSENSE **AutoSense**

Uniek systeem dat de hoefdikte meet en zelf de optimale instelling voor lamineren hieraan aanpast..



#### **Terugdraaifunctie**

Om de lamineerhoes tijdens gebruik uit te werpen, houdt u de achteruit-knop ingedrukt totdat de lamineerhoes uit het apparaat is geworpen.

### Indicatorlampjes

Deze functie is een prestatie-indicator om de gebruiker met behulp van verschillende lichtkleuren door het lamineerproces heen te leiden. Geel ononderbroken licht: de lamineermachine warmt op of koelt af. Groen ononderbroken licht: de lamineerhoes kan in de machine worden ingebracht.

Groen knipperlicht: lamineerproces in uitvoering\*

Rood knipperlicht: lamineermachine is vastgelopen en automatische terugloop. Het indicatorlampje wordt weer groen wanneer de storing is verholpen.

Blauw knipperlicht: reinigingscyclus in uitvoering\*

\*Het indicatorlampje zal alleen blauw knipperen bij gebruik van een Fellowes-reinigingsvel. Bij alle andere merken, zal het indicatorlampje groen knipperen wanneer het reinigingsvel wordt ingebracht.



### CLEAN ALERT **Waarschuwingssysteem voor reiniging**

Deze functie herinnert de gebruiker eraan om de laminatorrollen te reinigen voor storingsvrije prestaties.

- De reinigingswaarschuwingknop zal wit oplichten om aan te geven dat de laminatorrollen moeten worden gereinigd.
- Haal het reinigingsvel door de warme machine om eventuele residu's van de rollen te verwijderen. Aanbevolen wordt om de voor- en achterzijde van het reinigingsvel twee keer door de machine te halen.
- Het indicatorlampje voor reiniging wordt alleen automatisch gereset bij gebruik van een Fellowes-reinigingsvel. Druk op het indicatorlampje voor reiniging om deze functie handmatig te resetten, waarna het lampje uitgaat.

Hoewel het waarschuwingssysteem voor reiniging kan worden genegeerd, wordt aanbevolen om regelmatig een reinigingsvel door de machine te halen voor optimale prestaties. (Bestelcode reinigingsvellen # 5320603)



### AUTO SHUT OFF **De functie 'Automatisch uitschakelen'**

Als het apparaat 30 minuten inactief blijft, wordt dit apparaat via de functie Auto Shut-Off op stand-by gezet. Druk op het bedieningspaneel op de stroomknop om het apparaat in te zetten.

- Gebruik thermische hoezen van het merk Fellowes® voor het beste resultaat: Enhance 80, Impress 100, Capture 125, Protect 175, Preserve 250 en hoezen voor koude laminering.
- Deze machine heeft geen drager nodig om te lamineren. Het is een lamineerapparaat zonder drager.
- Plaats het te lamineren document altijd in een lamineerhoes met de juiste afmeting.
- Lamineer altijd eerst een testdocument van dezelfde grootte en dikte voordat u het origineel lamineert.
- Maak de lamineerhoes en het document klaar voor het lamineren. Plaats het document in het midden van de lamineerhoes tegen de gesealde rand aan. De hoes mag niet te groot zijn voor het document.
- Knip na het lamineren en afkoelen indien nodig overtollig materiaal rondom het document af.

## VOORDAT U GAAT LAMINEREN

1. Zorg ervoor dat het apparaat op een stabiel oppervlak staat.
2. Gebruik de geïntegreerde uitvoerlade voor de beste resultaten. Deze machine is voorzien van een uitbreiding voor de uitvoerlade. Schuif elk verlengstuk naar binnen vanuit de uitbreidingsleuven op de uitvoerlade om te openen.
3. Controleer of er voldoende vrije ruimte (min. 50 cm) achter het apparaat is voor een ongehinderde doorvoer van de documenten.
4. Steek de stekker van het apparaat in een gemakkelijk toegankelijk stopcontact. Schakel de stroomtoevoer in. De machine wordt automatisch ingeschakeld wanneer de stekker wordt ingepluigd.

## LAMINEREN IN STAPPEN

5. De machine warmt automatisch op voor warmlamineren, waarbij het indicatorlampje geel oplicht tot de machine klaar is voor gebruik.  
Opmerking:
  - De lamineermachine is voorzien van een AutoSense-functie die automatisch de dikte herkent van de hoes die in de lamineermachine wordt geplaatst.
6. Als de machine klaar is om te lamineren, zal het indicatorlampje groen oplichten om aan te geven dat de lamineerhoes kan worden ingebracht.
7. Plaats de lamineerhoes met de verzegelde rand naar voren in de invoeropening. Plaats de hoes recht en niet in een hoek, in het midden van de invoeropening. Gebruik de invoermarkeringen als richtlijn. Het indicatorlampje zal groen knipperen tijdens het lamineren en groen oplichten wanneer een nieuwe lamineerhoes mag worden ingevoerd.
8. Dit apparaat is voorzien van een geavanceerd hoefvolgsysteem dat verkeerde invoer detecteert en de gebruiker hierover inlicht. Als er een storing wordt gedetecteerd, knippert het indicatorlampje rood en piept de machine terwijl het document automatisch wordt omgekeerd om de storing te verhelpen. Wanneer de doorvoerrichting is omgekeerd, licht de terugloopknop automatisch op. Indien de storing niet volledig is verholpen, zal de terugloopknop blijven knipperen. Houd de terugloopknop ingedrukt terwijl u aan het hoefje trekt om het laminaat volledig uit de machine te verwijderen. Het indicatorlampje zal groen oplichten wanneer de storing is verholpen.
9. Het apparaat uitzetten - Als de bovenste aan/uit-knop wordt ingedrukt, komt het apparaat in de afkoelingsmodus. De hitte-elementen worden uitgezet, maar de rollers blijven nog doorlopen tot het apparaat de gewenste temperatuur voor volledig uitzetten bereikt. Deze functionaliteit reduceert slijtage van het apparaat op langere termijn.
10. Druk voor koudlamineren op de knop koud lamineren. Het indicatorlampje zal geel oplichten wanneer de machine afkoelt. Opmerking: als u koud wilt lamineren na warmlamineren, moet u 30 - 60 minuten wachten tot de laminator is afgekoeld. Wanneer de machine is afgekoeld zal het indicatorlampje groen oplichten om aan te geven dat de lamineerhoes kan worden ingebracht.
11. Druk na koudlamineren op de knop warm lamineren om over te schakelen op warmlamineren. Wacht tot het indicatorlampje groen blijft alvorens de hoef in te brengen.

## OPSLAG & REINIGING

De machine uitschakelen - wanneer de aan/uit-knop wordt ingedrukt, worden de machine, de verwarmingselementen en de rollen uitgeschakeld. Haal de stekker van de machine uit het stopcontact. Zorg ervoor dat de in- en uitvoerladen gesloten zijn voor u de machine opbergt. Haal de stekker van de machine uit het stopcontact. Zorg ervoor dat de in- en uitvoerladen gesloten zijn voor u de machine opbergt. U kunt de buitenkant van de machine schoonmaken met een vochtige doek. Gebruik in geen geval oplosmiddelen of brandbare materialen om de machine te poetsen. Deze machine is uitgerust met een waarschuwingssysteem voor reiniging dat de gebruiker eraan herinnert om de laminatorrollen te reinigen. Haal het reinigingsvel door de warme machine om eventuele residu's van de rollen te verwijderen. Raadpleeg "Waarschuwingssysteem voor reiniging" onder "Functies en tips" voor meer informatie over deze functie. De reinigingsvellen voor deze machine zijn afzonderlijk verkrijgbaar. Voor optimale prestaties wordt aanbevolen om de reinigingsvellen regelmatig te gebruiken. (Bestelcode reinigingsvellen # 5320603)

## PROBLEEMOPLOSSING

Probleem	Mogelijke oorzaak	Oplossing
De lamineerhoes lamineert het document niet volledig	Het document is te dik om te lamineren	Maximale documentdikte is 0,762 mm
Aan/uit-knop knippert	De lamineermachine staat in de modus Automatisch uitschakelen	Druk op de aan/uit-knop om de machine opnieuw te starten
De lamineerhoes komt niet uit de machine	De lamineerhoes is vastgelopen	Het apparaat draait automatisch de doorvoerrichting van het document om. Als de storing niet volledig is verholpen, gaat de knop Achteruit knipperen. Houd de knop Achteruit ingedrukt terwijl u aan het hoefje trekt om dit hoefje volledig te verwijderen.
	De lamineerhoes is met het open uiteinde eerst ingevoerd	
	De lamineerhoes is niet in het midden ingevoerd	
	De lamineerhoes is niet recht in de invoer gestoken	
	Er is een lege lamineerhoes gebruikt	
De lamineerhoes is beschadigd na het lamineren	De rollen zijn beschadigd of er zit lijm op	Voer reinigingsvellen door de machine om te testen en de rollen te reinigen

## LAMINERINGSKONTROLLER

<b>A</b>	Indikatorlampor	<b>G</b>	Inmatningsfack för laminatficka
<b>B</b>	Standby-/strömbrytarknapp	<b>H</b>	Inmatningsfack/inmatningsguide för laminatficka
<b>C</b>	Knapp för baklängesmatning	<b>I</b>	Utmatningsfack
<b>D</b>	Knappar för varm-/kallaminering	<b>J</b>	Integrerat utmatningsfack
<b>E</b>	Indikator/knapp för systemrengöringsmeddelande	<b>K</b>	Förlängning för utmatningsfack
<b>F</b>	Bärhandtag	<b>L</b>	Integrerad förlängning för utmatningsfack

## SPECIFIKATIONER

### Kapacitet

Inmatningsbredd	A3/318 mm
Tjocklek ficka (min.)	75 mikron
Tjocklek ficka (max.)	250 mikron
Beräknad uppvärmningstid	1minut
Lamineringshastighet	upp till 140 cm/min
Antal valsar	6
Klarindikering	Lampa (grönt)
Bakåt/Automatisk bakåt	Ja/Ja
Automatisk avstängning	Ja

### Tekniska data

Voltage	220-240V AC
Frequency	50-60Hz
Wattage	1200 Watts
Amps	6 Amps
Max document thickness	0.8mm

## VIKTIGA SÄKERHETSANVISNINGAR – SPARA FÖR FRAMTIDA REFERENS

- Anslut maskinen till ett lättillgängligt uttag.
- För att undvika elektriska stötar ska du inte använda utrustningen nära vatten eller spilla vatten på utrustningen, elkabeln eller vägguttaget.
- Håll på behörigt avstånd från rörliga delar.
- Denna utrustning bör inte användas på platser där det är sannolikt att barn kommer befinna sig.
- Självhäftande laminatfickor kan endast användas med inställningen för kallaminering.

**DU SKA** se till att maskinen står på ett plant underlag.

**DU SKA** testlaminera papper och ställa in maskinen innan slutlig laminering.

**DU SKA** ta bort häftklamrar och andra metallföremål innan lamineringen.

**DU SKA** hålla maskinen på behörigt avstånd från värme och vatten.

**DU SKA** stänga av maskinen efter varje användningstillfälle.

**DU SKA** koppla ur maskinen när den inte ska användas under en längre tid.

**DU SKA** använda fickor som är avsedda för användning med de relevanta inställningarna.

**DU SKA** hålla husdjur borta under användningen.

**DU SKA INTE** låta elkabeln komma i kontakt med varma ytor.

**DU SKA INTE** låta elkabeln hänga från skåp eller hyllor.

**DU SKA INTE** använda utrustningen om elkabeln är skadad.

**DU SKA INTE** försöka att öppna eller på annat sätt reparera maskinen.

**DU SKA INTE** överskrida maskinens angivna kapacitet.

**DU SKA INTE** låta barn använda maskinen utan vuxens övervakning.

**DU SKA INTE** laminera vassa föremål eller metallföremål (t.ex. häftklamrar och gem).

**DU SKA INTE** laminera värmekänsliga dokument (t.ex. biljetter, ultraljud osv.) med varma inställningar.

**DU SKA INTE** laminera en tom ficka.

## FUNKTIONER OCH TIPS

### Avancerat fickspårningssystem

Denna funktion detekterar och varnar användaren om det sker en felinmatning, eller om dokumentet inte har passerat hela vägen igenom maskinen inom den normala operationstiden, och backar då automatiskt dokumentet tills stoppet har rensats.

### AUTOSENSE **Värmeberäkning**

Unikt system känner av tjockleken på fickan och ställer automatiskt in optimal laminering.



### **Bakåt-funktion**

För att mata ut lamineringsfickan under drift, håll bakåtknappen intryckt tills fickan har kommit ut ur maskinen.

### Indikatorlampor

Denna funktion fungerar som en prestandaindikator med olika färglampor för att vägleda användaren genom lamineringsprocessen.

Fast gult sken: Laminatorn värms upp eller svalnar

Fast grönt sken: Laminatorn är redo för laminaffickan att sättas i

Blinkande grönt sken: Laminering pågår\*

Blinkande rött sken: Laminatorn har fastnat och matas automatiskt baklänges. Laminatorn återgår till fast grönt sken när papper som fastnat har avlägsnats

Blinkande blått sken: Laminatorn är i en rengöringscykel\*

\*Indikatorlamporna kommer blinka blått endast när ett Fellowes-rengöringsark används. För alla andra märken kommer maskinen blinka grönt när rengöringsarket sätts in.

### **CLEAN ALERT Systemrengöringsmeddelande**

Den här funktionen påminner användaren om att rengöra lamineringsvalsarna för att inte papper ska fastna.

- Systemrengöringsknappen lyser vitt och meddelar användaren att det är dags rengöra lamineringsvalsarna.
- När maskinen är varm, kör rengöringsarket genom maskinen för att rengöra rester från valsarna. Vi rekommenderar att du använder framsidan och baksidan av rengöringsarket för att köra igenom maskinen två gånger.
- Systemrengöringslampan återställs automatiskt endast när den används med ett Fellowes-rengöringsark. För att återställa denna funktion manuellt trycker du helt enkelt på Systemrengöringsknappen och lampan slöcknar.

Även om Systemrengöringsmeddelandet kan förbikopplas rekommenderas att ett rengöringsark används i maskinen regelbundet för att säkerställa optimal prestanda. (Rengöringsark, beställningsnummer 5320603)

### **AUTO SHUT OFF Automatisk avstängningsfunktion**

Om maskinen inte är aktiv under 30 minuter försätts den i standbyläge till följd av den automatiska avstängningsfunktionen ("Auto Shut-Off"). För att använda maskinen, tryck på strömbrytarknappen på kontrollpanelen.

- Om maskinen inte är aktiv under 30 minuter försätts den i standbyläge till följd av den automatiska avstängningsfunktionen ("Auto Shut-Off"). För att använda maskinen, tryck på strömbrytarknappen på kontrollpanelen.
- För bästa resultat bör Fellowes®-märkesfickor användas: Enhance 80, Impress 100, Capture 125, Protect 175, Preserve 250 och kallfickor
- Maskinen behöver inte någon carrier för att laminera. Det är en carrier-fri maskin.
- Lägg alltid det föremål som ska lamineras i en ficka av rätt storlek.
- Provlaminera alltid med en liknande storlek och tjocklek innan den slutliga processen.
- Förbered fickan och föremålet för laminering. Placera föremålet mitt i fickan så att det vidrör den första förseglade kanten. Kontrollera att fickan inte är för stor för föremålet.
- Om det behövs ska överskottsmaterial kring föremålet putsas bort efter laminering och nedkylning.

## FÖRE LAMINERING

1. Kontrollera att maskinen står på ett plant underlag.
2. Använd det integrerade utmatningsfacket för bästa resultat. Maskinen är utrustad med en förlängning för utmatningsfacket. För att öppna, skjut helt in enkelt varje förlängning från förlängningsplatserna på utmatningsfacket.
3. Kontrollera att det finns tillräckligt med utrymme (minst 50 cm) bakom maskinen så att dokumenten kan passera fritt.
4. Anslut maskinen till ett lättillgängligt vägguttag. Slå på strömmen. Maskinen slås automatiskt på när den är inkopplad.

## STEG I LAMINERINGEN

- Maskinen börjar automatiskt värmas upp för varmlaminering och indikatorlamporna lyser med ett fast gult sken tills den är klar.  
Notera:
  - Laminatorn har AutoSense som automatiskt känner igen tjockleken på den laminatficka som matas in i laminatorn.
- När maskinen är redo att laminera lyser indikatorlamporna med ett fast grönt sken för att indikera att användaren kan sätta i laminatfickan.
- Placera laminatfickan med den förslutna kanten först, i laminatfickans öppning. Se till att laminatfickan ligger rakt och i mitten i dokumentinmatningsluckan, inte snett. Använd inmatningsmarkeringarna som en guide. Indikatorlamporna blinkar grönt när laminering pågår och återgår till fast grönt sken när det är acceptabelt att mata in en ny laminatficka.
- Denna enhet är utrustad med ett Avancerat spårningssystem för laminatfickor som detekterar och varnar användaren om det sker en felinmatning. Om papper har fastnat blinkar indikatorlamporna rött och maskinen piper samtidigt som den automatiskt matar dokumentet baklänges för att hjälpa till att avlägsna papperet. Knappen för baklängesmatning är tänd under tiden som den automatiska baklängesmatningen är aktiv. Om stoppet inte har avlägsnats helt efter detta kommer knappen för baklängesmatning blinka. Tryck och håll ner på knappen för baklängesmatning medan du drar i laminatfickan för att helt avlägsna laminatet från maskinen. När papper som har fastnat har avlägsnats återgår indikatorlamporna till ett fast grönt sken.
- Hur man stänger av maskinen – Om man trycker på av-/påknappen som finns uppe på maskinen, går den in i nerkylningsläge. Värmningselementet stängs av, men rullarna kommer att fortsätta gå tills enheten når den rätta temperaturen för att kunna stängas av helt. Denna funktion minskar på enhetens slitage i längden.
- För kallaminering, tryck på kallamineringsknappen. Indikatorlamporna lyser gult när maskinen svalnar. Obs! För att använda inställningen kallaminering efter att ha använt varmlaminering måste du vänta i ca 30–60 minuter, tills dess att lamineringsmaskinen har svalnat. När maskinen har svalnat och är klar för kallaminering lyser indikatorlamporna med ett fast grönt sken för att indikera att användaren kan sätta i laminatfickan.
- För att växla tillbaka till varmlaminering efter kallaminering, tryck på varmlamineringsknappen. Vänta tills indikatorlamporna lyser med ett fast grönt sken innan du sätter i laminatfickan.

## FÖRVARING OCH RENGÖRING

Att stänga av maskinen - om du trycker på strömbrytarknappen stängs maskinen av helt, värmare och valsar stängs av. Dra ur maskinens väggkontakt. Se till att stänga in- och utmatningsfack innan förvaring. Dra ur maskinens väggkontakt. Se till att stänga in- och utmatningsfack innan förvaring. Maskinens utsida kan rengöras med en fuktigt trasa. Använd inte lösningsmedel eller lättantändliga material för att torka av maskinen. Denna maskin är utrustad med ett "Systemrengöringsmeddelande" som påminner användaren om att rengöra laminatorn. När maskinen är varm matar du helt enkelt in rengöringsarket genom laminatorn för att rengöra valsarna från materialrester. Se "Systemrengöringsmeddelandet" under "Funktion och Tips" för mer information om den här funktionen. Rengöringsark kan köpas för att rengöra maskinens valsar. Det rekommenderas att rengöringsarken används regelbundet för optimal prestanda. (Rengöringsark, beställningsnummer 5320603)

## FELSÖKNING

Problem	Möjlig orsak	Lösning
Fickan förseglar inte föremålet helt	Föremålet kan vara för tjockt för att laminera	Maximal dokumenttjocklek är 0,8 mm/0,04 tum
Strömbrytarknappen blinkar	Laminatorn har övergått till läget för automatisk avstängning	Tryck på strömbrytarknappen för att starta om maskinen
Fickan försvann i maskinen	Fickan sitter fast	Maskinen backar dokumentet automatiskt. Om stoppet inte har rensats helt kommer bakåt-knappen att blinka/blixtra. Tryck och håll ner på bakåt-knappen medan du drar i fickan för att helt avlägsna fickan.
	Fickan fördes in med den öppna änden först	
	Fickan var inte centrerad vid inmatningen	
	Fickan var inte rak vid inmatningen	
En tom ficka användes	En tom ficka användes	
Fickan är skadad efter lamineringen	Skadade valsar eller lim på valsarna	Kör rengöringsark genom maskinen för att testa och göra rent valsarna

**BETJENINGSANORDNINGER TIL LAMINERINGSMASKINE**

<b>A</b>	Lysguide	<b>G</b>	Åbning til lommeindgang
<b>B</b>	Standby/tænd/sluk-knap	<b>H</b>	Indgangsbakke/guide til lommeindgang
<b>C</b>	Tilbageførselsknap	<b>I</b>	Udgang
<b>D</b>	Knapper til varm/kold laminering	<b>J</b>	Integreret udgangsbakke
<b>E</b>	Rengøringsalarmsystem-indikator/knap	<b>K</b>	Forlængeråbninger til udgangsbakke
<b>F</b>	Bærehåndtag	<b>L</b>	Integreret forlænger til udgangsbakke

**KAPACITET****Ydeevne**

Indførbredde	A3 / 318 mm
Lommetykkelse (min.)	75 mikron
Lommetykkelse (maks.)	250 mikron
Anslået opvarmningstid	1 minut
Lamineringshastighed	op til 140 cm/min
Antal ruller	6
Klarmelding	Ly (grøn)
Tilbageførsel/ automatisk tilbageførsel	Ja/ja
Automatisk slukning	Ja

**Tekniske data**

Spænding	220-240 V AC
Frekvens	50-60 Hz
Effekt	1200 watt
Ampere	6 ampere
Maks. dokumenttykkelse	0,8 mm

**⚠ VIGTIGE SIKKERHEDSINSTRUKTIONER – GEMMES TIL SENERE BRUG**

- Tilslut maskinen til en lettilgængelig stikkontakt.
- For at forhindre elektrisk stød – brug ikke apparatet tæt på vand, spild ikke vand på apparatet, strømledningen eller stikkontakten.
- Hold afstand til bevægelige dele.
- Dette udstyr er ikke egnet til anvendelse på steder, hvor børn vil være til stede.
- Selvklæbende lommer kan kun bruges med kold indstilling.

**DU SKAL** sørge for, at maskinen står på en stabil overflade.

**DU SKAL** sørge for at kontrollere lamineringsmaskinens indstillinger ved at laminere kasserede ark, før du laminerer erstatte dokumenter.

**DU SKAL** fjerne hæfteklammer og andre metalgenstande før laminering.

**DU SKAL** holde maskinen på afstand af varme- og vandkilder.

**DU SKAL** slukke maskinen efter brug.

**DU SKAL** tage maskinens stik ud af stikkontakten, når den ikke skal anvendes i en længere periode.

**DU SKAL** anvende lommer, der er beregnet til brug med de relevante indstillinger.

**DU SKAL** holde husdyr på afstand, når maskinen anvendes.

**DU MÅ IKKE** lade strømledningen komme i kontakt med varme overflader.

**DU MÅ IKKE** lade strømledningen hænge ned fra skabe eller hylder.

**DU MÅ IKKE** anvende enheden, hvis strømledningen er beskadiget.

**DU MÅ IKKE** forsøge at åbne eller på anden måde reparere maskinen.

**DU MÅ IKKE** overstige maskinens angivne ydeevne.

**DU MÅ IKKE** børn at bruge denne maskine uden opsyn af voksne.

**DU MÅ IKKE** laminere skarpe genstande eller metalgenstande (for eksempel: hæfteklammer, papirclips).

**DU MÅ IKKE** laminere varmemefølsomme dokumenter (for eksempel: billetter, ultralyd osv.) på varmeindstillinger.

**DU MÅ IKKE** laminere en tom lomme.

## FUNKTIONER & TIPS

### Avanceret registreringssystem af lomme

Denne funktion vil registrere og meddele brugeren, hvis der er forkert indføring, eller hvis dokumentet ikke er gået helt igennem maskinen på den normale driftstid og automatisk kører dokumentet baglæns, til blokeringen er fjernet.



#### AUTOSENSE AutoSense

Unikt system registrerer lommetykkelse og selvjusterer til optimal lamineringsindstilling.



#### Tilbageforselsfunktion

Du skubber en lomme ud ved at holde tilbageførselsknappen inde, indtil lommen er skubbet helt ud af laminatoren.

### Lysguide

Denne funktion fungerer som en ydeevneindikator, der bruger forskellige farveindikatorer til at guide brugeren gennem sin laminering.

Konstant gul: Laminatoren varmer op eller køler ned

Konstant grøn: Laminatoren er klar til at indsætte lommen

Pulserende grøn: Lamineringen er i gang\*

Blinkende rød: Laminatoren er fastklemt og kører automatisk reverse. Laminatoren vender tilbage til konstant grønt, når blokeringen er ryddet

Pulserende blå: Laminatoren er i rengøringscyklus\*

\*Lysguiden pulserer kun blåt, når der anvendes et Fellowes-rengøringsark. Ved alle andre mærker pulserer maskinen grønt, når rengøringsarket indsættes.



### CLEAN ALERT Rengøringsalarmsystem

Denne funktion minder brugeren om at rengøre lamineringsrullerne for at kunne laminere uden blokering.

- Rengøringsalarmknappen lyser hvidt og underretter brugeren om at rengøre lamineringsrullerne.
- Når maskinen er varm – kør arkene gennem maskinen for at rengøre enhver rest fra rullerne. Det anbefales at bruge forsiden og bagsiden af rengøringsarket og lade det løbe gennem maskinen to gange.
- Rengøringsalarm-lampen nulstilles kun automatisk, når den bruges sammen med et Fellowes-rengøringsark. For at nulstille denne funktion manuelt skal du blot trykke på rengøringsalarmknappen for at slukke lyset.

Selvom rengøringsalarmsystemet kan omgås, anbefales det, at rengøringsarket bruges regelmæssigt sammen med maskinen for at sikre en optimal ydeevne. (Bestillingsnummer til rengøringsark nr. 5320603).



### AUTO SHUT OFF 'Automatisk slukning'-funktion

Hvis maskinen er inaktiv i 30 minutter, vil den automatiske Slukfunktion sætte maskinen i standby. For at aktivere maskinen, skal du trykke på Tænd-knappen på kontrolpanelet.

- Brug termiske lommer af Fellowes®-mærket for at få de bedste resultater: Enhance 80, Impress 100, Capture 125, Protect 175, Preserve 250 og kolde lommer
- Denne maskine har ikke brug for et indføringsark for at laminere. Den er en mekanisme uden indføringsark.
- Læg altid den genstand, der skal lamineres, i en lomme i passende størrelse.
- Prøvelaminer altid med en lignende størrelse og tykkelse inden den endelige behandling.
- Forbered lomme og genstand til laminering. Anbring genstanden centrert inde i lommen, så den berører den forreste lukkede kant. Kontroller, at lommen ikke er for stor til genstanden.
- Hvis det er nødvendigt, skærer du overskydende materiale af genstanden efter laminering og nedkøling.

## FØR LAMINERING

1. Sørg for, at maskinen står på en stabil overflade.
2. For at få de bedste resultater skal du bruge den integrerede udgangsbakke. Denne maskine er udstyret med en forlænger til udgangsbakken. For at åbne den skal du blot skubbe hver forlængelse indad fra forlængeråbningerne på udgangsbakken.
3. Kontroller, at der er plads nok (min. 50 cm) bag maskinen, så genstandene uhindret kan passere igennem.
4. Tilslut maskinen til en lettilgængelig stikkontakt. Tænd for strømmen. Maskinen tændes automatisk, når den er tilsluttet.

## TRIN I LAMINERING

- Maskinen begynder automatisk at varme op til varm laminering, og lysguiden er konstant gul, indtil den er klar.  
Bemærk:
  - Laminatoren har AutoSense, som automatisk genkender tykkelsen på den lomme, der er indsat i laminatoren.
- Når maskinen er klar til laminering, bliver lysguiden konstant grøn for at indikere, at brugeren kan indsætte en lomme.
- Anbring lommen med den forseglede kant først i lommeåbningen. Hold lommen lige og centreret i dokumentindføringsåbningen, ikke i en vinkel. Brug åbningsmarkeringerne som guide. Lysguiden pulserer grønt, når lamineringen er i gang, og vender tilbage til at lyse konstant grønt, når det er acceptabelt at indsætte en ny lomme.
- Denne enhed er udstyret med et avanceret registreringssystem af lommen, som vil registrere og gøre brugeren opmærksom på, at der er en forkert indføring. Hvis der registreres en blokering, blinker lysguiden rødt, og maskinen bipper, mens den automatisk vender dokumentet for at hjælpe med at rydde blokeringen. Tilbageførselsknappen lyser, mens automatisk baglæns er aktiveret. Derefter, hvis blokeringen ikke er helt fjernet, blinker tilbageførselsknappen. Tryk og hold tilbageførselsknappen, mens der hives i lommen for helt at fjerne lamineringen fra maskinen. Når blokeringen er ryddet, vender lysguiden tilbage til at lyse konstant grønt.
- Slukning af maskinen – Hvis der trykkes på den øverste tænd-knap, går maskinen i afkølingstilstand. Varmerne slukker, men rullerne kører stadig, til enheden når den ønskede temperatur for at slukke helt. Denne funktionalitet reducerer slitage på langt sigt.
- For kolde lamineringer skal du trykke på knappen til kold laminering. Lysguiden bliver gul, når maskinen køler ned. Bemærk: Hvis du vil bruge kold-indstillingen efter varm laminering, skal du muligvis vente, mens laminatoren køler af i 30-60 minutter. Når maskinen er afkølet og er klar til kold laminering, lyser lysguiden konstant grøn for at indikere, at brugeren kan indsætte en lomme.
- For at skifte tilbage til varm laminering efter kold laminering skal du trykke på knappen for varm laminering. Vent, indtil lysguiden lyser konstant grønt, inden du lægger en lomme i.

## OPBEVARING & RENGØRING

Slukning af maskinen – hvis der trykkes på tænd/sluk-knappen, lukker maskinen helt ned og slukker for varmen og rullerne. Afbryd maskinen fra stikkontakten. Sørg for at lukke ind- og udgangsbakkerne inden opbevaring. Afbryd maskinen fra stikkontakten. Sørg for at lukke ind- og udgangsbakkerne inden opbevaring. Maskinen kan rengøres udvendigt med en fugtig klud. Brug ikke opløsningsmidler eller brandfarlige materialer til at polere maskinen med. Denne maskine er udstyret med et "Rengøringsalarmsystem", der minder brugeren om at rengøre laminatoren. Når maskinen er varm, skal du blot føre rengøringsarket gennem laminatoren for at rense eventuelle rester fra rullerne. Se "Rengøringsalarmsystem" under "Funktioner og tips" for at få mere information om denne funktion. Rengøringsark kan købes til rengøring af maskinens ruller. Det anbefales, at rengøringsarkene bruges sammen med maskinen regelmæssigt for at få en optimal ydeevne. (Bestillingsnummer til rengøringsark nr. 5320603).

## FEJLFINDING

Problem	Mulig årsag	Løsning
Lomme forsejler ikke genstanden helt	Genstanden kan være for tyk til at blive lamineret	Maksimal dokumenttykkelse er 0,762 mm
Tænd/sluk-knappen pulserer	Laminatoren er i Autosluk-tilstand	Tryk på tænd/sluk-knappen for at genstarte maskinen
Lommen er tabt i maskinen	Lommen sidder fast	Maskinen fører automatisk dokumentet tilbage. Hvis blokeringen ikke er helt fjernet, blinker tilbageførselsknappen. Tryk og hold på tilbageførselsknappen, mens der trækkes i lommen for helt at fjerne den.
	Lommen blev sat i med den åbne ende først	
	Lommen var ikke centreret ved indførsel	
	Lommen var ikke lige ved indførsel	
Tom lomme blev brugt		
Lommen er beskadiget efter laminering	Beskadigede ruller eller lim på rullerne	Afprøv, og rengør rullerne ved at køre et rengøringsark gennem lamineringsmaskinen

## LAMINAATTORIN SÄÄTIMET

<b>A</b>	Valo-opastin	<b>G</b>	Taskun syöttöaukko
<b>B</b>	Valmiustila/virtapainike	<b>H</b>	Syöttötasanne / taskun syöttöopastin
<b>C</b>	Peruutuspainike	<b>I</b>	Ulostuloaukko
<b>D</b>	Kuuma-/kylmälaminoitinpainikkeet	<b>J</b>	Integroitu ulostulotaso
<b>E</b>	Clean Alert -järjestelmän indikaattori / painike	<b>K</b>	Ulostulotason jatkeaukot
<b>F</b>	Kantokahvat	<b>L</b>	Integroitu ulostulotason jatke

## KAPASITEETIT

## Suorituskyky

Syöteleveys	A3 / 318 mm
Taskun paksuus (vähint.)	75 mikronia
Taskun paksuus (enint.)	250 mikronia
Arvioitu lämpenemisaika	1 minuutti
Laminointinopeus	Enintään 140 cm/min
Telojen määrä	6
Valmiuden osoittimet	Valo (vihreä)
Peruutus / Automaattinen peruutus	Kyllä/Kyllä
Automaattinen sammutus	Kyllä

## Tekniset tiedot

Jännite	220–240 V AC
Taajuus	50–60 Hz
Tehonkulutus	1200 W
Teho	6 A
Dokumentin enimmäispaksuus	0,8 mm

**⚠ TÄRKEITÄ TURVALLISUUSOHJEITA: SÄILYÄ MYÖHEMPÄÄ KÄYTTÖÄ VARTEN**

- Kytke laite pistorasiaan, jonka luo on helppo päästä.
- Älä käytä laitetta veden lähettyvillä äläkä laikyä vettä laitteen, virtajohdon tai pistorasian päälle. Sähköiskuvaara.
- Pysy kaukana liikkuvista osista.
- Tämä laite ei sovi käytettäväksi paikoissa, joissa lähettyvillä on lapsia.
- Itseliimautuvia taskuja voidaan käyttää vain kylmäasetuksella.

**VARMISTA**, että laite on vakaalla alustalla.

**TEE** koelaminointi jätetearkeilla ja säädä laitteen asetuksia ennen lopullista laminointia.

**POISTA** niitit ja muut metalliosat ennen laminointia.

**PIDÄ** laite etäällä lämmönlähteistä ja vedestä.

**MUISTA** katkaista laitteen virta käytön jälkeen.

**IRROTA** laitteen virtajohto, kun laite on käyttämättä pidemmän aikaa.

**KÄYTÄ** käytettäviä asetuksia varten suunniteltuja taskuja.

**PIDÄ** lemmikit etäällä laitteesta käytön aikana.

**ÄLÄ** anna virtajohdon joutua kosketuksiin kuumien pintojen kanssa.

**ÄLÄ** anna virtajohdon roikkua kaapista tai hyllystä.

**ÄLÄ** käytä laitetta, jos virtajohto on vaurioitunut.

**ÄLÄ** yritä avata tai muuten korjata laitetta.

**ÄLÄ YLITÄ** laitteen ilmoitettua suorituskykyä.

**ÄLÄ** anna lasten käyttää tätä konetta ilman aikuisen valvontaa.

**ÄLÄ** laminoi teräviä tai metallisia esineitä (kuten niittejä ja paperiliittimiä).

**ÄLÄ** laminoi lämmölle herkkiä dokumentteja (kuten pääsylippuja ja ultraäänikuvia) kuumalaminointiasetuksilla.

**ÄLÄ** laminoi tyhjiä taskuja.

## OMINAISUUKSIA & VINKKEJÄ

### Edistynyt taskuseurantajärjestelmä

Tämä toiminto ilmoittaa käyttäjälle havaitsemistaan syöttövirheistä tai jos asiakirja ei ole edennyt täysin laitteen läpi normaalin käyttöajan kuluessa. Asiakirjaa myös peruutetaan automaattisesti, kunnes tukos on selvitetty.



#### AUTOSENSE AutoSense

Ainutlaatuisen järjestelmä havaitsee automaattisesti pussin paksuuden ja säättää itse sopivat laminointiasetukset.



#### Suunnanvaihtotoiminto

Poista laminointitasku käytön aikana pitämällä suunnanvaihtopainiketta painettuna, kunnes tasku on poistunut laitteesta.



#### CLEAN ALERT Clean Alert -järjestelmä

### Valo-opastin

Tämä ominaisuus toimii suorituskyyvyn indikaattorina opastaen käyttäjää laminointiprosessissa erivärisillä valoilla.

Vakaa keltainen: Laminointikone lämpenee tai jäähtyy

Vakaa vihreä: Laminointikone on valmis taskun asettamista varten

Sykkivä vihreä: Laminointi on käynnissä\*

Viikkuva punainen: Laminointikoneessa on tukos, peruuttaa automaattisesti. Laminointikoneen valo palaa vakaaksi vihreäksi, kun tukos on poistettu

Sykkivä sininen: Laminointikone on suorittava puhdistusta\*

\*Valo-opastin sykkii sinisenä vain käytettäessä Fellowes-puhdistusarkkia.

Käytettäessä muita merkkejä koneen valo sykkii vihreänä, kun puhdistusarkki asetetaan paikalleen.

Tämä ominaisuus muistuttaa käyttäjää puhdistamaan laminointitelat tukosten estämiseksi.

- Clean Alert -painikkeeseen syttyy valkoinen valo, joka kehottaa käyttäjää puhdistamaan laminointitelat.
- Puhdista jäämät teloista ajamalla puhdistusarkki koneen läpi sen ollessa lämmin. On suositeltavaa ajaa puhdistusarkki koneen läpi kahdesti käyttäen arkin etu- ja takapuolta.
- Clean Alert -valo nollautuu automaattisesti vain, kun puhdistukseen käytetään Fellowes-puhdistusarkkia. Palauta toiminto manuaalisesti painamalla Clean Alert -painiketta, jolloin valo sammuu.

Vaikka Clean Alert -järjestelmä voidaan ohittaa, on suositeltavaa, että puhdistusarkkeja käytetään säännöllisesti parhaan suorituskyvyn takaamiseksi. (Puhdistusarkkien tilauskoodi #5320603)



#### AUTO SHUT OFF Automaattinen sammutustoiminto

Jos konetta ei käytetä 30 minuuttiin, Automaattinen sammutus-toiminto siirtää koneen valmiustilaan. Laitetta voi käyttää painamalla ohjauspaneelein virtapainiketta.

- Saat parhaat tulokset käyttämällä Fellowes®-merkkisiä kuumalaminointitaskuja: Enhance 80, Impress 100, Capture 125, Protect 175, Preserve 250 ja kylmätaskut
- Tämä laite ei tarvitse kelkkaa laminointia varten. Siinä on kelkaton mekanismi.
- Aseta laminoitava kohde aina sopivan kokoiseen taskuun.
- Tee aina koelaminointi samankokoisella ja -paksuisella kohteella ennen lopullista prosessia.
- Valmistele tasku ja kohde laminointia varten. Aseta kohde taskun keskelle siten, että se koskettaa suljettua etureunaa. Varmista, että tasku ei ole kohteelle liian suuri.
- Leikkaa ylimääräinen materiaali kohteen ympäriltä tarvittaessa laminoinnin ja jäähdytyksen jälkeen.

## ENNEN LAMINOINTIA

1. Varmista, että laite on vakaalla alustalla.
2. Saat parhaat tulokset käyttämällä integroitua ulostulotasoa. Tässä koneessa on ulostulotason jatke. Avaa jatke liu'uttamalla kutakin jatketta sisäänpäin ulostulotasossa olevista jatkeaukoista.
3. Varmista, että laitteen takana on riittävästi tyhjää tilaa (vähintään 50 cm), jotta kohteet pääsevät siirtymään vapaasti laitteen läpi.
4. Kytke laite helposti saatavilla olevaan verkkovirtapistoraasiaan. Kytke verkkovirta. Kone käynnistyy automaattisesti, kun se kytketään verkkovirtaan.

## LAMINOINTIVAIHEET

5. Kone alkaa lämmetä automaattisesti kuumalaminointia varten, ja valo-opastimen valo pysyy vakaana keltaisena, kunnes kone on valmis.  
Huomaus:
  - Laminointikoneessa on AutoSense, joka tunnistaa automaattisesti laminointikoneeseen asetetun taskun paksuuden.
6. Kun kone on valmis laminointiin, valo-opastimen valo muuttuu vakaaksi vihreäksi, mikä osoittaa, että käyttäjä voi asettaa taskun.
7. Aseta tasku sinetöity reuna edellä taskun syöttöaukkoon. Pidä tasku suorassa ja asiakirjan syöttöaukkoon kohdistettuna, älä pitele sitä vinossa. Käytä syöttöaukon merkintöjä opasteina. Valo-opastin sykkii vihreänä, kun laminointi on käynnissä, ja palaa vakaaksi vihreäksi, kun toinen tasku voidaan syöttää koneeseen.
8. Tässä laitteessa on edistynyt taskuseurantajärjestelmä, joka ilmoittaa käyttäjälle havaitessaan syöttövirheen. Jos havaitaan tukos, valo-opastin vilkkuu punaisena, ja laite antaa äänimerkin peruuttaessaan asiakirjaa tukoksen poistamiseksi. Peruutuspainikkeeseen syttyy valo, kun automaattinen peruutus on käynnissä. Jos tukosta ei voida selvittää täysin, peruutuspainike vilkkuu. Pidä peruutuspainiketta alaspainettuna ja poista laminaatti kokonaan laitteesta taskua vetämällä. Kun tukos on poistettu, valo-opastin palaa vakaaksi vihreäksi.
9. Laitteen sammuttaminen – Laite siirtyy jäähdytystilaan ylempää virtapainiketta painettaessa. Lämmittimet sammuvat mutta telat käyvät vielä, kunnes laite saavuttaa laitteen täydelliseen sammumiseen tarvittavan lämpötilan. Tämä toiminto vähentää laitteen kulumista.
10. Paina kylmälaminoitinpainiketta suorittaaksesi kylmälaminoinnin. Valo-opastin muuttuu keltaiseksi koneen jäähdytyessä. Huom: Jos käytät kylmälaminoitinta kuumalaminoinnin jälkeen, voit joutua odottamaan laitteen jäähdytystä 30–60 minuutin ajan. Kun kone on jäähdytynyt ja valmis kylmälaminointiin, valo-opas muuttuu vakaaksi vihreäksi, mikä osoittaa, että käyttäjä voi asettaa taskun.
11. Palaa takaisin kuumalaminointiin kylmälaminoinnin jälkeen painamalla kuumalaminointipainiketta. Odot, että valo-opastin muuttuu vakaaksi vihreäksi ennen kuin asetat taskun.

## VARASTOINTI JA PUHDISTUS

Koneen sammuttaminen - jos virtapainiketta painetaan, kone sammuu kokonaan ja sammuttaa lämmittimet ja rullat. Irrota pistoke pistorasiasta. Sulje syöttö- ja ulostulolasot ennen varastointia. Irrota pistoke pistorasiasta. Sulje syöttö- ja ulostulolasot ennen varastointia. Laitteen ulkopuoli voidaan puhdistaa kostealla pyyhkeellä. Älä käytä liuottimia tai herkästi syttyviä aineita laitteen kiillotukseen. Tämä kone on varustettu "Clean Alert" -järjestelmällä, joka muistuttaa käyttäjää puhdistamaan laminointikoneen. Kun kone on lämmin, syötä puhdistusarkki vain laminointikoneen läpi telojen puhdistamiseksi jäämistä. Katso lisätietoja tästä ominaisuudesta kohdasta "Ominaisuudet ja vinkit" - "Clean Alert -järjestelmä". Tämän koneen telojen puhdistamiseen voidaan hankkia puhdistusarkkeja. Puhdistusarkkeja on suositeltavaa käyttää säännöllisesti parhaan suorituskyvyn saavuttamiseksi. (Puhdistusarkkien tilauskoodi # 5320603)

## VIANMÄÄRITYS

Ongelma	Mahdollinen syy	Ratkaisu
Tasku ei sulje kohdetta kokonaan	Kohde voi olla liian paksu laminoitavaksi	Dokumentin enimmäispaksuus on 0,762 mm
Virtapainike sykkii	Laminointikone on siirtynyt "Automaattinen sammutus" -tilaan	Käynnistä kone uudelleen painamalla virtapainiketta
Tasku jää laitteeseen	Tasku on juuttunut kiinni	Laite peruuttaa asiakirjan automaattisesti. Jos tukosta ei voida selvittää täysin, Peruutus-painike vilkkuu. Pidä Peruutus-painike alaspainettuna ja poista tasku kokonaan vetämällä sitä.
	Tasku asetettiin laitteeseen avoin pää edellä	
	Taskua ei keskitetty syötettäessä	
	Tasku ei ollut suorassa syötettäessä	
Käytettiin tyhjiä taskua		
Tasku on vahingoittunut laminoinnin jälkeen	Telat ovat vioittuneet tai niissä on liimaa	Testaa ja puhdistaa telat viemällä puhdistusarkkeja laitteen läpi

## LAMINERINGSKONTROLLER

<b>A</b>	Lysguide	<b>G</b>	Inngangsspor for pose
<b>B</b>	Standby / Strømknapp	<b>H</b>	Inngangsbrett/ Inngang sveileder for pose
<b>C</b>	Tilbakeknapp	<b>I</b>	Utgangsspor
<b>D</b>	Knapper for varm / kald laminering	<b>J</b>	Integrert utmatingsbrett
<b>E</b>	Varselsindikator for rengjøring / Knapp	<b>K</b>	Forlengelse spor for utmatingsbrettet
<b>F</b>	Bærehåndtak	<b>L</b>	Integrert forlengelse for utmatingsbrettet

## KAPASITET

### Kapasitet

Inngangsbredde	A3 / 318 mm
Posetykkelse (min.)	75 mikroner
Posetykkelse (maks.)	250 mikroner
Estimert oppvarmingstid	1 minutt
Lamineringshastighet	opptil 140 cm/min
Antall ruller	6
Klarsignal	Lyst (grønn)
Reversering/Automatisk reversering	Ja/Ja
Automatisk utkobling	Ja

### Tekniske data

Spenning	220–240 V vekselstrøm
Frekvens	50–60 Hz
Wattforbruk	1200 watt
Ampere	6 ampere
Maks. dokumenttykkelse	0,8 mm

## VIKTIGE SIKKERHETSINSTRUKSER – TA VARE PÅ DISSE FOR FREMTIDIG BRUK

- Koble maskinen til en lett tilgjengelig stikkontakt.
- For å unngå elektrisk støt må du ikke bruke maskinen nær vann. Ikke søl vann på maskinen, ledningen eller veggkontakten.
- Hold deg unna bevegelige deler.
- Dette utstyret er ikke egnet for bruk på steder hvor det kan være barn til stede.
- Selvklebende poser kan kun brukes med kald innstilling.

**HUSK** å forsikre deg om at maskinen står på et stabilt underlag.

**HUSK** å teste biter av laminatark og stille inn maskinen før endelig laminering.

**HUSK** å fjerne stifter og andre metallartikler før laminering.

**HUSK** å holde maskinen unna varme- og vannkilder.

**HUSK** å slå av maskinen etter hver bruk.

**HUSK** å koble fra maskinen når den ikke skal brukes på en stund.

**HUSK** å bruke poser som er lagd for de gjeldende innstillingene.

**HUSK** å holde kjøledyr unna maskinen når den er i bruk.

**IKKE** la strømkabelen komme i kontakt med varme overflater.

**IKKE** la strømkabelen henge fra skap eller hyller.

**IKKE** bruk apparatet hvis strømkabelen er skadet.

**IKKE** forsøk å åpne maskinen eller reparere den.

**IKKE** overskrid maskinens oppgitte kapasitet.

**IKKE** la barn bruke denne maskinen uten tilsyn av voksne.

**IKKE** laminar skarpe gjenstander eller metallgjenstander (f.eks.: stifter, binders).

**IKKE** laminar varmesensitive dokumenter (f.eks.: billetter, ultralydbilder osv.) på varme innstillinger.

**IKKE** laminar tomme poser.

## TRINN FOR LAMINERING

### Avansert lommedeteksjon

Denne funksjonen vil detektere og varsle brukeren om et dokument er fastkjørt eller ikke har gått helt gjennom maskinen innen en viss tid, og automatisk reversere dokumentet til det er fjernet.

### AUTOSENSE **AutoSense**

Unikt system som oppdager posetykkelse og selvjusterer for optimal lamineringinnstilling..



### **Reversfunksjon**

For å støtte ut lamineringsposen under bruk, trykk og hold ned reversknappen til posen har kommet ut av maskinen.

### Lysguide

Denne funksjonen fungerer som en ytelsesindikator som bruker lys med forskjellige farger for å veilede brukeren gjennom laminering-sprosessen.

Gult lys: Lamineringsmaskinen varmer opp eller kjøler seg ned

Grønt lys: Lamineringsmaskinen er klar for at posen skal settes inn

Blinkende grønt lys: Laminering pågår \*

Blinkende rødt lys: Lamineringsmaskinen er fastkjørt og reverserer automatisk. Laminator vil gå tilbake til grønt lys når fastkjøringen er løst

Blinkende blått lys: Laminator er i rengjøringsyklus \*

\*Lys vil kun blinke blått når et Fellowes-reNSEark er i bruk. Med alle andre merker vil maskinen blinke grønt når rengjøringsarket settes inn.



### **CLEAN ALERT** Varslingssystem for rengjøring

Denne funksjonen minner brukeren om å rengjøre laminatorvalsene for å hindre fastkjøring.

- Knappen for varsling av rengjøring lyser hvitt og gir brukeren beskjed om å rengjøre laminatorvalsene.
- Når maskinen er varm, kjøres rengjøringsarket gjennom maskinen for å fjerne eventuelt restmateriale fra valsene. Det anbefales å bruke både forsiden og baksiden av rengjøringsarket for å kjøre gjennom maskinen to ganger.
- Lyset for varsling av rengjøring tilbakestilles automatisk kun ved bruk av et Fellowes-rengjøringsark. For å tilbakestille denne funksjonen manuelt, er det bare å trykke på knappen for rengjøring for å slukke lyset.

Selv om systemet for varsling av rengjøring kan forbigås, anbefales det at det regelmessig brukes rengjøringsark for å sikre maskinens optimale ytelse. (Rengjøringsark bestillings-nr. #5320603).



### **AUTO SHUT OFF** Automatisk utkobling

Hvis maskinen er inaktiv i 30 minutter, vil den automatisk avstengningsfunksjonen sette maskinen i ventemodus. For å bruke maskinen, trykk på På-knappen på kontrollpanelet.

- For best resultat, bruk Fellowes<sup>®</sup> termiske lommer: Enhance 80, Impress 100, Capture 125, Protect 175, Preserve 250 og kald innstilling
- Denne maskinen trenger ikke en bærer for å laminere. Det er en bærer-fri mekanisme.
- Legg alltid elementet som skal lamineres i en pose av riktig størrelse.
- Test alltid laminering med noe i lignende størrelse og tykkelse før endelig laminering.
- Klargjør pose og element for laminering. Plasser elementet sentrert i posen og i berøring med den førende forseglede kanten. Forsikre at posen ikke er for stor for elementet.
- Om nødvendig, kutt av overskytende materiale rundt elementet etter laminering og avkjøling.

## FØR LAMINERING

1. Påse at maskinen står på et stabilt underlag.
2. Bruk den integrerte utmatingsbrettet for å få best mulig resultat. Denne maskinen er utstyrt med en forlengelse av utmatingsbrettet. For å åpne, skyver du bare hvert forlengelse innover fra forlengelseporene på utmatingsbrettet.

3. Kontroller at det er nok åpen plass (minst 50 cm) bak maskinen, slik at elementene kan passere fritt gjennom.
4. Koble maskinen til en lett tilgjengelig kontakt. Slå på hovedbryteren. Maskinen slås automatisk på når den kobles til strømmettet.

## TRINN FOR LAMINERING

- Maskinen begynner automatisk å varme opp til varm laminering, og indikatoren lyser gult frem til den er klar.  
Merk:
  - Lamineringsmaskinen har AutoSense som automatisk gjenkjenner posetykkelsen som settes inn i maskinen.
- Når maskinen er klar til laminering, vil indikatoren lyse grønt for å vise at brukeren kan sette inn en pose.
- Plasser posen i posesporet med den forseglede kanten først. Hold posen rett og sentrert i åpningen, ikke på skrå. Bruk merkingen på maskinen som en guide. Indikatoren vil blinke grønt mens laminering pågår, og vil gå tilbake til grønt når det er mulig å sette inn en ny pose.
- Denne maskinen er utstyrt med et avansert system for lommedeteksjon som vil detektere og varsle brukeren ved fastkjøring. Hvis det oppdages fastkjøring, vil indikatoren blinke rødt, og maskinen piper når den automatisk reverserer dokumentet for å løse fastkjøringen. Reverseringsknappen vil lyse når automatisk reversering pågår. Etter dette vil reverseringsknappen blinke hvis fastkjøringen ikke er løst. Hold inne reverseringsknappen mens du trekker ut dokumentet fra maskinen. Når fastkjøringen er fjernet, vil indikatoren gå tilbake til å lyse grønt.
- Slå av maskinen - Hvis du trykker på av/på-knappen øverst, vil maskinen gå i nedkjølingsmodus. Varmeelementene slås av, men valsene vil fortsatt gå rundt frem til maskinen har nådd ønsket temperatur, for deretter å slås helt av. Denne funksjonaliteten reduserer slitasje på maskinen over tid.
- For kalde lamater, trykk på knappen for kaldlaminering. Indikatoren lyser gult mens maskinen avkjøles. Merk: For å bruke kald-innstillingen etter varmlaminering må du kanskje vente i 30–60 minutter mens lamineringsmaskinen kjøler seg ned. Når maskinen er avkjølt og er klar for kald laminering, vil indikatoren lyse grønt for å vise at brukeren kan sette inn en pose.
- Trykk på knappen for varmlaminering for å bytte tilbake til varm laminering etter kald laminering. Vent til indikatoren lyser grønt før du setter i posen.

## OPPBEVARING OG RENGJØRING

Slå av maskinen – hvis du trykker på strømknappen, vil maskinen slå seg helt av og skru av varmere og valser. Trekk ut kontakten fra veggen. Sørg for å stenge inn- og utskuffer før oppbevaring. Trekk ut kontakten fra veggen. Sørg for å stenge inn- og utskuffer før oppbevaring. Maskinen kan rengjøres utvendig med en fuktig klut. Bruk ikke løsemidler eller lett antenkelige materialer på maskinen. Denne maskinen er utstyrt med et Clean Alert System som vil minne brukeren om å rengjøre lamineringsmaskinen. Når maskinen er varm, trenger du kun å føre rengjøringsarket gjennom lamineringsmaskinen for å fjerne eventuelle rester fra valsene. Se "Clean Alert System" under "Funksjoner og tips" for mer informasjon om denne funksjonen. Rengjøringsark kan kjøpes for å rengjøre valsene på denne maskinen. Det anbefales at rengjøringsarkene brukes regelmessig for å få optimal ytelse fra maskinen. (Rengjøringsark bestillings-nr. #5320603).

## FEILRETTING

Problem	Mulig årsak	Løsning
Posen forseglar ikke elementet helt	Elementet kan være for tykt for å laminere	Maks. dokumenttykkelse er 0,762 mm / 0,03"
Strømknappen blinker	Lamineringsmaskinen har slått seg av automatisk	Trykk på strømknappen for å starte maskinen på nytt
Posen "forsvinner" i maskinen	Posen blokkerer maskinen	Maskinen vil automatisk reversere dokumentet. Reverseringsknappen vil blinke hvis dokumentet ikke er fjernet. Hold inne reverseringsknappen mens du trekker ut lommen.
	Posen ble lagt inn med den åpne enden først	
	Posen var ikke sentrert ved innlegg	
	Posen var ikke rett ved innlegg	
En tom pose ble brukt		
Posen er skadet etter laminering	Rollene er skadet, eller det er klistet på rollene	Send gjennom renseark for å teste og rense rollene

## ELEMENTY STEROWANIA LAMINATORA

<b>A</b>	Listwa świetlna	<b>G</b>	Szczelina do wprowadzania dokumentu do laminacji
<b>B</b>	Przycisk trybu czuwania/zasilania	<b>H</b>	Podpórka/prowadnica do wprowadzania dokumentu do laminacji
<b>C</b>	Przycisk cofania	<b>I</b>	Szczelina wyjściowa
<b>D</b>	Przyciski do laminacji na gorąco/zimno	<b>J</b>	Zintegrowana taca odbiorcza
<b>E</b>	Wskaźnik/przycisk systemu Clean Alert	<b>K</b>	Szczeliny przedłużenia tacy odbiorczej
<b>F</b>	Uchwyty do przenoszenia	<b>L</b>	Przedłużenie zintegrowanej tacy odbiorczej

## SPECYFIKACJE

### Charakterystyka robocza

Szerokość wejścia	A3 / 318 mm
Grubość folii (min.)	75 µm
Grubość folii (maks.)	250 µm
Przybliżony czas nagrzewania	55 sekund
Czas chłodzenia	1 minute
Szybkość laminacji	do 140cm/min.
Liczba wałków	6
Wskaźnik gotowości	Świetlny (zielona)

Cofanie/Cofanie automatyczne	Tak/Tak
Automatyczne wyłączanie	Tak
<b>Dane Techniczne</b>	
Napięcie	220-240 V prąd zmienny
Częstotliwość napięcia	50-60 Hz
Moc znamionowa	1200 W
Natężenie prądu	6 A
Maksymalna grubość dokumentu	0,8 mm



## WAŻNE ZASADY BEZPIECZEŃSTWA - ZACHOWAĆ DO PÓŹNIEJSZEGO UŻYTKU

- Podłączyć urządzenie do gniazdka z łatwym dostępem.
- Aby ograniczyć ryzyko porażenia prądem elektrycznym, nie należy stosować urządzenia w pobliżu wody, rozlewać wody na obudowę urządzenia, przewód zasilający ani gniazdko elektryczne.
- Nie zbliżać się do ruchomych części urządzenia.
- Urządzenie nie jest przeznaczone do użytku w miejscach, w których istnieje prawdopodobieństwo przebywania dzieci.
- Koszulek samoprzylepnych można używać wyłącznie w trybie laminacji na zimno.

**NALEŻY** ustawić urządzenie na stabilnej powierzchni.

**NALEŻY** przeprowadzić laminację próbną i ustawić parametry urządzenia przed jego użyciem.

**NALEŻY** usunąć zszywki i inne metalowe przedmioty przed rozpoczęciem laminacji.

**NALEŻY** umieścić urządzenie z dala od źródeł ciepła i wody.

**NALEŻY** wyłączyć urządzenie po każdym użyciu.

**NALEŻY** odłączyć wtyczkę, gdy urządzenie nie jest używane przez dłuższy czas.

**NALEŻY** dostosować ustawienia do używanej folii laminacyjnej.

**NALEŻY** trzymać zwierzęta z dala od urządzenia będącego w użytku.

**NIE** pozostawiać przewodu zasilającego w styczności z gorącymi powierzchniami.

**NIE** pozostawiać przewodu zasilającego zwisającego z szafek lub półek.

**NIE** używać urządzenia, jeżeli przewód zasilający jest uszkodzony.

**NIE** otwierać urządzenia ani nie podejmować prób jego naprawy.

**NIE** przekraczać określonej w specyfikacji wydajności urządzenia.

**NIE NALEŻY** pozwalać dzieciom na użytkowanie tego urządzenia bez nadzoru osoby dorosłej.

**NIE** laminować przedmiotów ostrych lub metalowych (np. zszywki, spinacze biurowe).

**NIE** laminować na gorąco dokumentów wrażliwych na wysokie temperatury (np. bilety, zdjęcia USG itp).

**NIE** laminować pustych koszulek do laminacji.

## FUNKCJE I PORADY

### Zaawansowany system monitorowania folii laminacyjnej

Dzięki tej funkcji urządzenie wykrywa, że dokument został wprowadzony nieprawidłowo lub nie przeszedł w całości przez laminator w normalnym czasie działania, ostrzega o tym użytkownika i automatycznie wycofuje dokument do czasu usunięcia blokady.



#### AUTOSENSE AutoSense

System wykrywania grubości folii i samoregulacji laminatora do optymalnych ustawień laminacji.



#### Funkcja cofania

Aby wysunąć folię do laminowania podczas pracy urządzenia, naciśnąć i przytrzymać przycisk cofania do momentu, kiedy folia wysunie się z urządzenia.

### Listwa świetlna

Ta funkcja działa jako wskaźnik wydajności — informując użytkownika za pomocą kolorowych diod o postępach procesu laminacji.

Stałe światło żółte: Laminator rozgrzewa się lub stygnie

Stałe światło zielone: Laminator jest gotowy do włożenia folii do laminacji

Pulsujące światło zielone: Laminowanie w toku\*

Migające światło czerwone: Zacięcie laminatora i auto-cofanie dokumentu.

Po usunięciu zacięcia dioda urządzenia powróci do stałego koloru zielonego

Pulsujące światło niebieskie: W laminatorze trwa cykl czyszczenia\*

\*Dioda listwy świetlnej pulsuje na niebiesko tylko w przypadku, gdy używany jest arkusz czyszczący marki Fellowes.



#### CLEAN ALERT System Clean Alert

Funkcja ta przypomina użytkownikowi o konieczności wyczyszczenia wałków laminatora w celu zapewnienia laminacji bez zacięć.

- Przycisk Clean Alert zaświeci się na biało, informując użytkownika o konieczności wyczyszczenia wałków laminatora.
- Gdy urządzenie jest rozgrzane, należy przepuścić przez nie arkusz czyszczący, aby usunąć z wałków pozostałości kleju. Zaleca się przepuszczenie zarówno przedniej, jak i tylnej strony arkusza czyszczącego przez urządzenie dwa razy.
- Dioda systemu Clean Alert zostanie automatycznie zresetowana tylko wtedy, gdy używany jest arkusz czyszczący Fellowes. Aby zresetować tę funkcję ręcznie, wystarczy nacisnąć przycisk Clean Alert i dioda zgaśnie.

Chociaż system Clean Alert można pominąć, zaleca się regularne używanie arkuszy czyszczących podczas eksploatacji urządzenia w celu zapewnienia optymalnej wydajności. (Arkusz czyszczący – kod zamówienia 5320603)



#### AUTO SHUT OFF Funkcja automatycznego wyłączenia

Jeżeli urządzenie nie pracuje przez 30 minut, funkcja „Auto Shut-Off (Automatyczne wyłączenie)” przełączy ją w tryb czuwania. Aby uruchomić urządzenie, nacisnąć przycisk zasilania znajdujący się w panelu kontrolnym.

- W celu uzyskania najlepszych rezultatów należy stosować folie do laminowania na gorąco marki Fellowes®: Enhance 80, Impress 100, Capture 125, Protect 175, Preserve 250 do laminacji na zimno
- Ten model laminatora nie wymaga używania kieszeni ochronnej. Jest to urządzenie laminujące bez kieszeni ochronnej.
- Dokument należy zawsze umieszczać w folii do laminacji odpowiedniego rozmiaru.
- Przed laminacją właściwą należy zawsze wykonać laminację próbną o podobnym rozmiarze i grubości.
- Przygotować folię i dokument do laminacji. Umieść dokument w folii tak, aby był wyśrodkowany i stykał się z wiodącą krawędzią zgrzaną. Upewnij się, że folia do laminacji nie jest za duża dla laminowanego dokumentu.
- W razie potrzeby, po zalaminowaniu i ostygnięciu można przyciąć nadmiar materiału wokół dokumentu.

## PRZED LAMINACJĄ

1. Należy ustawić urządzenie na stabilnej powierzchni.
2. W celu uzyskania najlepszych wyników laminacji należy użyć zintegrowanej tacy odbiorczej. To urządzenie jest wyposażone w przedłużenie tacy odbiorczej. Aby je otworzyć, wystarczy wysunąć przedłużenie ze szczelin znajdujących się na tacy odbiorczej.
3. Należy sprawdzić, czy za urządzeniem znajduje się dostateczna wolna przestrzeń (minimum 50 cm), aby umożliwić swobodne wysuwanie laminowanych dokumentów.
4. Podłączyć urządzenie do gniazdka z łatwym dostępem. Należy włączyć zasilanie sieciowe. Urządzenie włączy się automatycznie po podłączeniu do zasilania.

## LAMINACJA

- 5.** Urządzenie automatycznie rozpocznie rozgrzewanie do działania w trybie laminacji na gorąco, a listwa świetlna będzie świecić stałym światłem żółtym aż do momentu gotowości.
- Uwaga:
- Laminator jest wyposażony w funkcję AutoSense, która automatycznie rozpoznaje grubość folii włożonej do laminatora.
- 6.** Gdy urządzenie jest gotowe do laminacji, listwa świetlna zmieni kolor na stały zielony, wskazując użytkownikowi, że może wsunąć folię.
- 7.** Umieścić folię laminacyjną — krawędzią zgrzaną do przodu — w szczelinie do wprowadzania dokumentu/laminatu. Folię należy wsuwać prosto i centralnie względem szczeliny wejściowej, nie pod kątem. Pomocą posłużą znaczniki prowadzące. Listwa świetlna będzie pulsować na zielono podczas trwania procesu laminacji i powróci do stałego światła zielonego w momencie gdy urządzenie będzie gotowe do przyjęcia kolejnej folii.
- 8.** Urządzenie jest wyposażone w zaawansowany system monitorowania folii laminacyjnej, który wykrywa nieprawidłowe podanie folii i ostrzega o tym użytkownika. W przypadku wykrycia zacięcia listwa świetlna będzie migać na czerwono, a urządzenie wyemituje sygnał dźwiękowy, automatycznie cofając dokument w celu usunięcia zacięcia. W trakcie automatycznego cofania przycisk cofania będzie się świecić. Następnie, jeśli blokada nie została całkowicie usunięta, przycisk cofania zacznie migać. Należy nacisnąć i przytrzymać przycisk cofania, jednocześnie pociągając za folię, aby całkowicie wysunąć laminat z urządzenia. Po usunięciu zacięcia listwa świetlna powróci do stałego koloru zielonego.
- 9.** Wyłączanie urządzenia — po naciśnięciu górnego przycisku zasilania urządzenie przejdzie w tryb ochładzania. Elementy grzewcze zostaną wyłączone, ale wałki będą nadal działać do momentu, aż urządzenie osiągnie odpowiednią temperaturę umożliwiającą jego całkowite wyłączenie. Funkcja ta ogranicza zużycie urządzenia w dłuższym okresie.
- 10.** W przypadku laminacji na zimno należy nacisnąć przycisk laminowania na zimno. Listwa świetlna zmieni kolor na żółty w trakcie stygnięcia urządzenia. Uwaga: Aby móc użyć laminowania na zimno po wykonaniu laminowania ze zgrzewaniem, czasami trzeba poczekać 30–60 minut na ostygnięcie laminatora. Gdy laminator ostygnie i będzie gotowy do laminowania na zimno, listwa świetlna zmieni kolor na stały zielony, wskazując użytkownikowi, że może wsunąć folię.
- 11.** Aby powrócić do trybu laminacji na gorąco po laminowaniu na zimno, należy nacisnąć przycisk laminowania na gorąco. Przed włożeniem folii zaczekać aż listwa świetlna zmieni kolor na stały zielony.

## PRZECHOWYWANIE I CZYSZCZENIE

Wyłączanie urządzenia — po naciśnięciu przycisku zasilania laminator całkowicie się wyłączy, wraz z grzałkami i wałkami. Odłączyć urządzenie od zasilania sieciowego. Przed składowaniem należy zamknąć tacę wejściową i odbiorczą urządzenia. Odłączyć urządzenie od zasilania sieciowego. Przed składowaniem należy zamknąć tacę wejściową i odbiorczą urządzenia. Obudowę zewnętrzną urządzenia można czyścić wilgotną szmatką. Nie używać rozpuszczalników ani środków łatwopalnych do czyszczenia urządzenia. To urządzenie jest wyposażone w system „Clean Alert”, który przypomina użytkownikowi o konieczności wyczyszczenia laminatora. Gdy urządzenie jest rozgrzane, wystarczy przepuścić przez nie arkusz czyszczący, aby usunąć z wałków laminatora pozostałości kleju. Więcej informacji na temat tej funkcji można znaleźć w punkcie „System Clean Alert” w sekcji „Funkcje i wskazówki”. Do czyszczenia wałków urządzenia służą arkusze czyszczące dostępne w sprzedaży. Zaleca się regularne używanie arkuszy czyszczących do czyszczenia laminatora w celu zapewnienia optymalnej wydajności. (Arkusz czyszczący – kod zamówienia 5320603)

## ROZWIĄZYWANIE PROBLEMÓW

Problem	Możliwa przyczyna	Rozwiązanie
Folia nie laminuje całkowicie dokumentu	Dokument może mieć zbyt dużą grubość, aby go zalaminaować	Maksymalna grubość dokumentu to 0,762 mm
Przycisk zasilania pulsuje	Laminator jest w trybie automatycznego wyłączania	Naciśnij przycisk zasilania, aby ponownie uruchomić urządzenie
Folia została w urządzeniu	Zacięcie folii	Urządzenie automatycznie wycofa dokument. Jeśli blokada nie zostanie całkowicie usunięta, przycisk Reverse (cofania) będzie migać. Nacisnąć i przytrzymać przycisk cofania, jednocześnie pociągając za folię, aby usunąć całą folię.
	Folia została wsunięta najpierw krawędzią otwartą	
	Folia nie została wyśrodkowana na wejściu	
	Folia nie była umieszczona prosto na wejściu	
Wprowadzono pustą folię do laminacji		
Folia została uszkodzona podczas laminacji	Wałki są uszkodzone lub znajduje się na nich klej	Wprowadzić arkusz czyszczący, aby przetestować i oczyścić wałki

## ЭЛЕМЕНТЫ УПРАВЛЕНИЯ ЛАМИНАТОРА

<b>A</b>	Цветовой индикатор	<b>H</b>	Полка для подачи / направляющая для ввода ламинирующей пленки
<b>B</b>	Кнопка режима ожидания / питания	<b>I</b>	Выходное отверстие
<b>C</b>	Кнопка обратного хода	<b>J</b>	Встроенный выходной лоток
<b>D</b>	Кнопки горячего / холодного ламинирования	<b>K</b>	Пазы для удлинителя выходного лотка
<b>E</b>	Индикатор / кнопка системы Clean Alert	<b>L</b>	Встроенный удлинитель выходного лотка
<b>F</b>	Ручки для переноски		
<b>G</b>	Отверстие для ввода ламинирующей пленки		

## ТЕХНИЧЕСКИЕ ВОЗМОЖНОСТИ

### Рабочие характеристики

Входная ширина	A3 / 318 мм
Толщина пакета (мин.)	75 микрон
Толщина пакета (макс.)	250 микрон
Расчетное время разогрева	1 минуту
Скорость ламинирования	до 140 см/мин
Количество валиков	6
Индикация готовности	Световой (зеленый)
Обратный ход/Автомат. обратный ход	Да/Да
Автовывключение	Есть

### Технические данные

Напряжение	220–240 В пер. тока
Частота	50–60 Гц
Мощность	1200 Вт
Сила тока	6 А
Макс. толщина документа	0,8 мм



## ВАЖНЫЕ ИНСТРУКЦИИ ПО ТЕХНИКЕ БЕЗОПАСНОСТИ — СОХРАНИТЬ ДЛЯ ИСПОЛЬЗОВАНИЯ В ДАЛЬНЕЙШЕЙ РАБОТЕ

- Включите устройство в легкодоступную розетку.
- Во избежание поражения электрическим током не пользуйтесь устройством в непосредственной близости от воды, а также избегайте попадания воды на устройство, шнур питания и в настенную розетку.
- Держитесь на расстоянии от движущихся деталей!
- Данное оборудование не подходит для использования в местах, где могут находиться дети.
- Самоклеящуюся ламинирующую пленку следует использовать только для холодного ламинирования.

**УСТАНОВИТЕ** устройство на устойчивой поверхности.

**ПРОВЕРЯЙТЕ** качество ламинирования на черновых листах, настраивайте устройство перед последним (чистовым) этапом ламинирования.

**УДАЛЯЙТЕ** скобы и другие металлические детали перед началом ламинирования.

**ХРАНИТЕ** устройство отдельно от источников тепла и влаги.

**ВЫКЛЮЧАЙТЕ** устройство после завершения работы.

**ОТКЛЮЧАЙТЕ** устройство от электросети во время длительного простоя.

**ИСПОЛЬЗУЙТЕ** пакеты, соответствующие установленным рабочим параметрам.

**ИСКЛЮЧИТЕ** присутствие домашних животных в непосредственной близости от работающего устройства.

**НЕ** допускайте контакта шнура питания с горячей поверхностью.

**НЕ** допускайте свисания шнура питания со шкафов и полок.

**НЕ** эксплуатируйте устройство с поврежденным шнуром питания.

**НЕ** пытайтесь самостоятельно вскрывать или ремонтировать устройство.

**НЕ** подвергайте устройство нагрузкам, превышающим характеристики, указанные в его спецификации.

**НЕ** допускайте использование данного устройства детьми без присмотра взрослых.

**НЕ** ламинируйте острые и металлические предметы (например, скобы, скрепки для бумаг).

**НЕ** ламинируйте документы, чувствительные к тепловому воздействию (например, билеты, рентгеновские снимки и т.д.) в режимах высокой рабочей температуры.

**НЕ** ламинируйте пустые пакеты.

## ФУНКЦИИ И РЕКОМЕНДАЦИИ

### Усовершенствованная система сопровождения ламинирующих пакетов

Эта функция обнаруживает неправильную подачу и предупреждает об этом пользователя, а также определяет, когда документ не полностью прошел через устройство за обычное время работы, и автоматически возвращает документ до устранения замятия.



#### AUTOSENSE Функция AutoSense

Уникальная система определяет толщину пакета и автоматически настраивает оптимальные параметры ламинирования.



#### Функция обратного хода

Для извлечения ламинирующего пакета в ходе эксплуатации устройства нажмите и удерживайте кнопку обратного хода до полного выхода пакета из устройства.

### Цветовой индикатор

Данная функция представляет собой индикатор производительности устройства. Она помогает пользователю ориентироваться в процессе ламинирования благодаря использованию подсветки разных цветов.

Индикатор горит желтым цветом: ламинатор нагревается или остывает

Индикатор горит зеленым цветом: ламинатор готов к подаче пленки

Индикатор мигает зеленым цветом: осуществляется процесс ламинирования\*

Индикатор мигает красным цветом: внутри ламинатора застряла пленка, и выполняется автоматический обратный ход. После устранения замятия индикатор снова станет зеленым

Индикатор мигает синим цветом: ламинатор выполняет цикл очистки\*

\*Индикатор будет мигать синим цветом только при использовании листа для чистки Fellowes. При подаче в ламинатор листов для чистки других производителей индикатор устройства будет мигать зеленым.



#### CLEAN ALERT Система Clean Alert

Данная система напоминает пользователю о необходимости чистить валики ламинатора для обеспечения его бесперебойной работы.

- Кнопка Clean Alert загорается белым цветом и уведомляет пользователя о необходимости очистки валиков ламинатора.
- Пока устройство не остыло, пропустите через него лист для чистки, чтобы удалить остатки пленки с валиков. Рекомендуется использовать лицевую и обратную стороны листа для чистки, чтобы дважды пропустить его через устройство.
- Индикатор предупреждения об очистке Clean Alert сбрасывается автоматически только при использовании листа для чистки Fellowes. Чтобы выполнить сброс функции вручную, просто нажмите на кнопку Clean Alert, и она погаснет.

Несмотря на то, что предупреждения системы Clean Alert можно обойти, для обеспечения оптимальной производительности устройства рекомендуется регулярно использовать листы для чистки. (Лист для чистки, заказ № 5320603)



#### AUTO SHUT OFF Функция «Автовыключение»

Если устройство неактивно в течение 30 минут, функция Auto Shut-Off (Автоматическое отключение) переведет устройство в режим ожидания. Для включения устройства нажмите кнопку включения на панели управления.

- Для получения оптимальных результатов используйте фирменные термopakеты Fellowes®: Enhance 80, Impress 100, Capture 125, Protect 175, Preserve 250 пакеты для “холодного” ламинирования
- Данный тип устройства не предполагает использования несущего приспособления для ламинирования. Несущего приспособления для эксплуатации данного устройства не требуется.
- Всегда вставляйте ламинируемый предмет в пакет соответствующих размеров.
- Перед окончательным ламинированием всегда проверяйте работу устройства на черновых листах соответствующего размера и толщины.
- Приготовьте пакет и ламинируемый предмет. Поместите предмет в центре пакета так, чтобы обеспечить его контакт с направляющей уплотненной кромкой. Проверьте, чтобы пакет не был слишком большим для ламинируемого предмета.
- В случае необходимости, после ламинирования и охлаждения предмета обрежьте избыточный материал вокруг него.

## ПЕРЕД ЛАМИНИРОВАНИЕМ

1. Убедитесь, что устройство установлено на устойчивой поверхности.
2. Для максимальной эффективности рекомендуется использовать встроенный выходной лоток. Данное устройство оборудовано удлинителем выходного лотка. Чтобы воспользоваться им, просто выдвиньте удлинители из соответствующих пазов, расположенных на выходном лотке.
3. Обеспечьте достаточное количество свободного пространства (минимум 50 см) за тыльной стороной устройства для беспрепятственного прохождения предметов через рабочую область.
4. Подключите устройство к доступной розетке. Устройство автоматически включится при подключении к сети.

## ПОСЛЕДОВАТЕЛЬНОСТЬ ЛАМИНИРОВАНИЯ

- 5.** В автоматическом режиме запустится разогрев до температуры горячего ламинирования. Цветовой индикатор будет гореть желтым, пока устройство не готово к работе.
- Примечание:
- Ламинатор оснащен функцией AutoSense, которая автоматически распознает толщину ламинирующей пленки, установленной в него.
- 6.** Когда устройство готово к ламинированию, цветовой индикатор загорается зеленым, сигнализируя пользователю о том, что можно подавать ламинирующую пленку.
- 7.** Поместите пакет ламинирующей пленки в отверстие для ввода запечатанным краем вперед. Не следует подавать ламинирующую пленку под углом, она должна подаваться прямо и по центру отверстия для ввода. В качестве ориентира используйте метки для ввода. В процессе ламинирования цветовой индикатор мигает зеленым. Зеленый цвет перестанет мигать, когда можно будет загрузить другой пакет ламинирующей пленки.
- 8.** Данное устройство оснащено усовершенствованной системой сопровождения пакетов, которая обнаруживает и предупреждает пользователя о неправильной подаче. При обнаружении замятия цветовой индикатор начинает мигать красным. Кроме того, устройство подает звуковой сигнал о том, что включен автоматический обратный ход, позволяющий облегчить процесс устранения замятия. Пока активна функция автоматического
- обратного хода, горит соответствующая кнопка. Если после завершения цикла обратного хода замятие полностью не устранено, кнопка обратного хода начнет мигать/мерцать. При нажатой кнопке обратного хода потяните за пакет, чтобы полностью извлечь ламинирующую пленку из устройства. Как только замятие будет устранено, цветовой индикатор вновь загорится немигающим зеленым цветом.
- 9.** Выключение устройства. При нажатии верхней кнопки питания устройство перейдет в режим остывания. Нагреватели отключатся, но валики все еще будут крутиться, пока устройство не остынет до требуемой температуры и полностью не выключится. Эта функция уменьшает долгосрочный износ и срабатывание устройства.
- 10.** Для выполнения холодного ламинирования нажмите соответствующую кнопку. Пока устройство остывает, цветовой индикатор будет гореть желтым. Примечание. Чтобы использовать режим холодного ламинирования после горячего, вам, вероятно, придется подождать в течение 30–60 минут, пока ламинатор остынет. После остывания, когда устройство будет готово к выполнению цикла холодного ламинирования, цветовой индикатор загорится зеленым, сигнализируя пользователю о том, что можно подавать ламинирующую пленку.
- 11.** Чтобы вернуться к горячему ламинированию после холодного, просто нажмите на соответствующую кнопку. Прежде чем подавать ламинирующую пленку, подождите, пока цветовой индикатор не станет зеленым.

## ХРАНЕНИЕ И ЧИСТКА

Выключение устройства — при нажатии кнопки питания устройство полностью выключится, отключит все нагреватели и валики. Выньте вилку шнура питания из настенной розетки. Прежде чем поместить устройство на хранение, убедитесь, что все лотки на входе и выходе закрыты. Выньте вилку шнура питания из настенной розетки. Прежде чем поместить устройство на хранение, убедитесь, что все лотки на входе и выходе закрыты. Наружную поверхность устройства можно протирать влажной тканью. При протирке ламинатора не следует использовать растворители или легковоспламеняющиеся вещества. Данное устройство оснащено системой Clean Alert, которая напоминает пользователю о необходимости очистки. Пока ламинатор не остыл, просто пропустите через него лист для чистки, чтобы удалить остатки пленки с валиков. Дополнительную информацию о данной функции см. в пункте «Система Clean Alert» раздела «Функции и рекомендации». Для очистки валиков данного устройства можно приобрести листы для чистки. Для обеспечения оптимальной производительности устройства рекомендуется регулярно использовать листы для чистки. (Лист для чистки, заказ № 5320603)

## УСТРАНЕНИЕ НЕИСПРАВНОСТЕЙ

Проблема	Возможная причина	Решение
Пакет на ламинированном предмете не полностью герметичен	Возможно, предмет имеет слишком большую толщину	Максимальная толщина документа — 76,2 мм / 0,3 дюйма
Кнопка питания мигает	Ламинатор перешел в режим автоматического выключения	Нажмите на кнопку питания, чтобы перезапустить устройство
	Замятие пакета	
Пакет застрял внутри устройства	Пакет подавался открытым краем вперед	Устройство автоматически возвратит документ. Если замятие полностью не устранено, кнопка обратного хода будет мигать/светиться. Нажмите и удерживайте кнопку обратного хода, пока вытягиваете пакет, для полного его извлечения.
	Пакет сместился от центра при подаче	
	Пакет подавался в нерасправленном виде	
	Использовался пустой пакет	
Пакет поврежден после ламинирования	Валики повреждены, либо на них есть клейкое вещество	Для очистки и проверки валиков выполните рабочий цикл устройства с листами для чистки

## ΧΕΙΡΙΣΤΗΡΙΑ ΣΥΣΚΕΥΗΣ ΠΛΑΣΤΙΚΟΠΟΙΗΣΗΣ

<b>A</b>	Φωτεινός Οδηγός	<b>G</b>	Σχισμή Εισόδου της Θήκης Πλαστικοποίησης
<b>B</b>	Κουμπί Αναμονής/Λειτουργίας	<b>H</b>	Δοχείο Εισόδου / Οδηγός Εισόδου της Θήκης Πλαστικοποίησης
<b>C</b>	Κουμπί Αντίστροφης	<b>I</b>	Σχάρα Εξόδου
<b>D</b>	Κουμπιά Θερμής/Ψυχρής Πλαστικοποίησης	<b>J</b>	Ενσωματωμένη Σχάρα Εξόδου
<b>E</b>	Ένδειξη / Κουμπί Ειδοποίησης Συστήματος Καθαρισμού	<b>K</b>	Επεκτάσεις της Σχάρας της Σχισμής Εξόδου
<b>F</b>	Λαβές Μεταφοράς	<b>L</b>	Ενσωματωμένες Επεκτάσεις της Σχάρας Εξόδου

## ΔΥΝΑΤΟΤΗΤΕΣ

### Απόδοση

Πλάτος εισόδου	A3 / 318 mm
Πάχος σακούλας (ελάχ.)	75 micron
Πάχος σακούλας (μέγ.)	250 micron
Χρόνος θέρμανσης κατ' εκτίμηση	55 δευτερόλεπτα
Χρόνος ψύξης	1 λεπτό
Ταχύτητα πλαστικοποίησης	έως 140 cm/λεπτό
Αριθμός κυλινδρών	6
Ένδειξη ετοιμότητας μηχανήματος	Λυχνία (πράσινο)
Αναστροφή/Αυτόματη αναστροφή	Ναι/Ναι
Αυτόματη παύση	Ναι

### Τεχνικά στοιχεία

Τάση	220-240 V AC
Συχνότητα	50-60 Hz
Ισχύς	1200 Watt
Amp	6 Amp
Μέγιστο πάχος εγγράφου	0,8 mm



## ΣΗΜΑΝΤΙΚΕΣ ΟΔΗΓΙΕΣ ΓΙΑ ΤΗΝ ΑΣΦΑΛΕΙΑ - ΦΥΛΑΞΤΕ ΓΙΑ ΜΕΛΛΟΝΤΙΚΗ ΑΝΑΦΟΡΑ

- Συνδέστε το μηχάνημα σε μια εύκολα προσβάσιμη παροχή.
- Για να αποφευχθεί τυχόν ηλεκτροπληξία, μη χρησιμοποιείτε τη συσκευή κοντά σε νερό και μη χύνετε νερό επάνω στη συσκευή, στο καλώδιο ρεύματος ή στην πρίζα.
- Κρατήστε το μακριά από κινούμενα μέρη.
- Αυτός ο εξοπλισμός δεν είναι κατάλληλος για χρήση σε χώρους όπου είναι πιθανό να είναι παρόντα παιδιά.
- Οι αυτοκόλλητες θήκες πλαστικοποίησης μπορούν να χρησιμοποιηθούν μόνο με την ψυχρή ρύθμιση.

**NA** διασφαλίζετε την τοποθέτηση του μηχανήματος σε μια σταθερή επιφάνεια.

**NA** εκτελείτε δοκιμές πλαστικοποίησης σε πρόχειρα φύλλα και να ρυθμίζετε το μηχάνημα πριν από τις τελικές πλαστικοποιήσεις.

**NA** αφαιρείτε τις βελόνες συρραφής και άλλα μεταλλικά πρόσθετα από το φύλλο πριν από την πλαστικοποίηση.

**NA** διατηρείτε το μηχάνημα μακριά από τις πηγές θερμότητας και το νερό.

**NA** θέτετε το μηχάνημα εκτός λειτουργίας μετά από κάθε χρήση.

**NA** αποσυνδέετε το μηχάνημα από την πρίζα όταν δεν πρόκειται να χρησιμοποιηθεί για παρατεταμένο χρονικό διάστημα.

**NA** χρησιμοποιείτε σακούλες που έχουν σχεδιαστεί για χρήση με τις κατάλληλες ρυθμίσεις.

**NA** διατηρείτε το μηχάνημα μακριά από τα κατοικίδια ζώα, ενόσω βρίσκεται σε χρήση.

**NA MHN** αφήνετε το καλώδιο ρεύματος να έρχεται σε επαφή με θερμές επιφάνειες.

**NA MHN** αφήνετε το καλώδιο ρεύματος να κρέμεται από ντουλάπια ή ράφια.

**NA MHN** χρησιμοποιείτε τη συσκευή εάν το καλώδιο ρεύματος έχει υποστεί ζημιά.

**NA MHN** επιχειρείτε να ανοίξετε ή να επισκευάσετε με άλλο τρόπο το μηχάνημα.

**NA MHN** υπερβείτε τα αναγραφόμενα στοιχεία απόδοσης του μηχανήματος.

**MHN** επιτρέπεται στα παιδιά να χρησιμοποιήσουν αυτό το μηχάνημα χωρίς την επιβλέψη ενός ενηλίκου.

**NA MHN** πλαστικοποιείτε αιχμηρά ή μεταλλικά αντικείμενα (π.χ.: βελόνες συρραφής, συνδετήρες).

**NA MHN** πλαστικοποιείτε έγγραφα ευαίσθητα στη θερμότητα (π.χ.: εισιτήρια, υπερχρωμαφήματα κ.λπ.) στις ρυθμίσεις θερμής πλαστικοποίησης.

**NA MHN** πλαστικοποιείτε κενές σακούλες.

## ΧΑΡΑΚΤΗΡΙΣΤΙΚΑ & ΣΥΜΒΟΥΛΕΣ

### Προηγμένο σύστημα παρακολούθησης σακούλας

Αυτή η λειτουργία θα εντοπίζει και θα ειδοποιεί το χρήστη εάν υπάρχει εσφαλμένη τροφοδοσία ή εάν το έγγραφο δεν έχει περάσει τελείως μέσα από το μηχάνημα στον κανονικό χρόνο λειτουργίας και αυτόματα θα αναστρέψει το έγγραφο μέχρι την αποκατάσταση της εμπλοκής.

### **AUTOSENSE AutoSense**

Μοναδικό σύστημα που ανιχνεύει το πάχος της σακούλας και ρυθμίζει αυτόματα την καλύτερη ρύθμιση πλαστικοποίησης.



### **Λειτουργία 'Reverse' (Αναστροφή)**

Για την εξαγωγή του σάκου πλαστικοποίησης κατά τη διάρκεια της χρήσης, πατήστε παρατεταμένα το κουμπί αντίστροφης λειτουργίας, ωστόσο ο σάκος εξαχθεί από το μηχάνημα.

### Φωτεινός Οδηγός

Αυτό το χαρακτηριστικό λειτουργεί ως δείκτης απόδοσης χρησιμοποιώντας διαφορετικά χρωματικά φώτα για να καθοδηγήσει τον χρήστη κατά τη διαδικασία της πλαστικοποίησης.

Κίτρινο: Ο πλαστικοποιητής θερμαίνεται ή ψύχεται

Πράσινο: Ο πλαστικοποιητής είναι έτοιμος για την τοποθέτηση της θήκης πλαστικοποίησης

Πράσινο που Αναβοβλίνει: Η πλαστικοποίηση βρίσκεται σε εξέλιξη\*

Κόκκινο που Αναβοβλίνει: Ο πλαστικοποιητής είναι μπλοκαρισμένος και σε αυτόματη αναστροφή. Ο πλαστικοποιητής θα επιστρέψει σε ένα σταθερό πράσινο χρώμα μόλις αποφευχθεί η εμπλοκή

Μπλε που Αναβοβλίνει: Ο πλαστικοποιητής βρίσκεται σε κύκλο καθαρισμού\*



### **CLEAN ALERT**

### **Σύστημα Ειδοποίησης Καθαρισμού**

Αυτή η λειτουργία υπενθυμίζει στο χρήστη να καθαρίσει τους κυλίνδρους της πλαστικοποίησης για μια απόδοση χωρίς εμπλοκή.

- Το κουμπί της Ειδοποίησης Καθαρισμού (Clean Alert) θα γίνει λευκό, ειδοποιώντας τον χρήστη να καθαρίσει τους κυλίνδρους της πλαστικοποίησης.
- Όσο το μηχάνημα παραμένει ζεστό, περάστε τα φύλλα καθαρισμού μέσα από το μηχάνημα για να αφαιρεθούν τα τυχόν υπολείμματα κόλλας από τους κυλίνδρους. Συνιστάται η χρήση της μπροστινής και της πίσω πλευράς του φύλλου καθαρισμού περνώντας το από το μηχάνημα δύο φορές.
- Η φωτεινή ένδειξη Ειδοποίησης Καθαρισμού (Clean Alert) θα επαναφερθεί αυτόματα μόνο όταν χρησιμοποιείται το φύλλο καθαρισμού Fellowes. Για τη μη αυτόματη επαναφορά αυτής της λειτουργίας, απλώς πατήστε το κουμπί της Ειδοποίησης Καθαρισμού (Clean Alert) και το φως θα σβήσει.

Αν και το σύστημα της Ειδοποίησης Καθαρισμού (Clean Alert) μπορεί να παρακαμφθεί, συνιστάται η τακτική χρήση των φύλλων καθαρισμού στο μηχάνημα για την εξασφάλιση της καλύτερης απόδοσης. (Κωδικός παραγγελίας φύλλου καθαρισμού #5320603)



### **AUTO SHUT OFF**

### **Λειτουργία 'Auto Shut-Off' (Αυτόματη Παύση)**

Αν το μηχάνημα είναι ανενεργό για 30 λεπτά, η λειτουργία Αυτόματη Παύση θα θέσει το μηχάνημα σε κατάσταση αναμονής. Για να λειτουργήσει το μηχάνημα, πατήστε το κουμπί 'Power-On' (Λειτουργία) στον πίνακα ελέγχου.

- Για καλύτερα αποτελέσματα, χρησιμοποιείτε σακούλες θερμικής πλαστικοποίησης μάρκας Fellowes®: Enhance 80, Impress 100, Capture 125, Protect 175, Preserve 250 και σακούλες ψυχρής πλαστικοποίησης
- Αυτό το μηχάνημα δεν χρειάζεται φορέα για να εκτελέσει πλαστικοποίηση. Είναι ένας μηχανισμός χωρίς φορέα.
- Αυτό το μηχάνημα δεν χρειάζεται φορέα για να εκτελέσει πλαστικοποίηση.
- Να εκτελείτε πάντα δοκιμές πλαστικοποίησης με ένα αντικείμενο παρόμοιων διαστάσεων και πάχους πριν από την τελική διαδικασία.
- Προετοιμάστε τη σακούλα και το αντικείμενο για πλαστικοποίηση. Τοποθετήστε το αντικείμενο μέσα στη σακούλα, έτσι ώστε να είναι κεντραρισμένο και να αγγίζει το εμπρός σφραγισμένο άκρο. Βεβαιωθείτε ότι η σακούλα δεν είναι πολύ μεγάλη για το αντικείμενο.
- Εάν απαιτείται, να αποκόπτετε το πλεονάσμα υλικού γύρω από το αντικείμενο μετά από την πλαστικοποίηση και την ψύξη.

## ΠΡΙΝ ΑΠΟ ΤΗΝ ΠΛΑΣΤΙΚΟΠΟΙΗΣΗ

1. Να διασφαλίζετε την τοποθέτηση του μηχανήματος σε μια σταθερή επιφάνεια.
2. Για καλύτερα αποτελέσματα, χρησιμοποιήστε την ενσωματωμένη σχάρα εξόδου. Αυτό το μηχάνημα είναι εξοπλισμένο με μια επέκταση της σχάρας εξόδου. Για το άνοιγμα, απλώς τραβήξτε ελαφρώς κάθε επέκταση μέσα από τις οχισμές επέκτασης, οι οποίες βρίσκονται στη σχάρα εξόδου.

3. Βεβαιωθείτε ότι υπάρχει αρκετός ελεύθερος χώρος (τουλάχιστον 50 cm) πίσω από το μηχάνημα, προκειμένου να περνούν ελεύθερα τα αντικείμενα.
4. Συνδέστε το μηχάνημα σε μια εύκολα προσβάσιμη πρίζα δικτύου. Το μηχάνημα ενεργοποιείται αυτόματα όταν μπαίνει στη πρίζα.

## ΒΗΜΑΤΑ ΠΛΑΣΤΙΚΟΠΟΙΗΣΗΣ

5. Το μηχανήμα θα αρχίσει αυτόματα να ζεσταίνεται για τη θερμή πλαστικοποίηση και ο Φωτεινός Οδηγός θα είναι κίτρινος έως ότου να είναι έτοιμος.  
Σημείωση:
  - Ο πλαστικοποιητής διαθέτει την Αυτόματη Ανίχνευση (AutoSense) η οποία αυτόματα αναγνωρίζει το πάχος της θήκης πλαστικοποίησης που έχει εισαχθεί στο πλαστικοποιητή.
6. Όταν το μηχανήμα είναι έτοιμο για να κάνει μια πλαστικοποίηση, ο Φωτεινός Οδηγός θα γίνει πράσινος υποδεικνύοντας στον χρήστη ότι μπορεί να τοποθετήσει τη θήκη πλαστικοποίησης.
7. Τοποθετήστε τη θήκη πλαστικοποίησης (το σφραγισμένο άκρο πρώτα) στη σχισμή εισόδου της θήκης. Κρατήστε τη θήκη ίσια και κεντραρισμένη στη σχισμή εισόδου του εγγραφού, και όχι υπό γωνία. Χρησιμοποιήστε τις σημάνσεις εισόδου ως οδηγό. Ο Φωτεινός Οδηγός θα είναι πράσινος και θα αναβοσβήνει κατά τη διαδικασία της πλαστικοποίησης, ενώ θα επιστρέφει σε σταθερό πράσινο χρώμα όταν θα είναι δυνατόν να τροφοδοτήσετε την επόμενη θήκη πλαστικοποίησης.
8. Αυτή η μονάδα διαθέτει ένα Προηγμένο Σύστημα Παρακολούθησης της Θήκης Πλαστικοποίησης, το οποίο εντοπίζει και ειδοποιεί τη χρήστη εάν υπάρχει εσφαλμένη τροφοδοσία. Εάν εντοπιστεί εμπλοκή, ο Φωτεινός Οδηγός θα αρχίσει να αναβοσβήνει με κόκκινο χρώμα και το μηχανήμα θα ηχήσει, καθώς θα αναστρέψει αυτόματα το έγγραφο για να βοηθήσει στην αποκατάσταση της εμπλοκής. Το κουμπί αναστροφής θα ανάψει ενώ ενεργοποιείται η αυτόματη αναστροφή. Εάν μετά από αυτό η εμπλοκή δεν αποκατασταθεί πλήρως, το κουμπί αναστροφής θα αναβοσβήνει. Πατήστε παρατεταμένα το κουμπί αναστροφής, ενώ τραβάτε τη θήκη πλαστικοποίησης, για να αφαιρέσετε τελείως την πλαστικοποίηση από το μηχανήμα. Μόλις επιλυθεί η εμπλοκή, ο Φωτεινός Οδηγός θα γίνει και πάλι πράσινος.
9. Απενεργοποίηση του μηχανήματος – Εάν πατηθεί το επάνω κουμπί ηλεκτροδότησης, το μηχανήμα θα μεταβεί στη λειτουργία ψύξης. Οι θερμαντήρες θα απενεργοποιηθούν, αλλά οι κυλινδρόι θα εξακολουθήσουν να λειτουργούν μέχρι η μονάδα να φθάσει στην επιθυμητή θερμοκρασία για πλήρη απενεργοποίηση. Αυτή η λειτουργία μειώνει τη μακροπρόθεσμη φθορά της μονάδας.
10. Για την ψυχρή πλαστικοποίηση, πατήστε το κουμπί της ψυχρής πλαστικοποίησης. Ο Φωτεινός Οδηγός θα γίνει κίτρινος καθώς το μηχανήμα κρυσώνει. Σημείωση: για τη χρησιμοποίηση της ρύθμισης ψυχρής πλαστικοποίησης μετά από μια θερμή πλαστικοποίηση, μπορεί να χρειαστεί να περιμένετε έως και 30 – 60 λεπτά, έως ότου να κρυσώσει ο πλαστικοποιητής. Μόλις το μηχανήμα κρυσώσει και είναι έτοιμο για την ψυχρή ελασματοποίηση, ο Φωτεινός Οδηγός θα γίνει πράσινος αναδεικνύοντας στο χρήστη ότι μπορεί να τοποθετήσει τη θήκη πλαστικοποίησης.
11. Για να επιστρέψετε στη λειτουργία της θερμής πλαστικοποίησης μετά από μια ψυχρή πλαστικοποίηση, πατήστε το κουμπί της θερμής πλαστικοποίησης. Περιμένετε έως ότου ο Φωτεινός Οδηγός γίνει πράσινος πριν τοποθετήσετε τη θήκη πλαστικοποίησης.

## ΑΠΟΘΗΚΕΥΣΗ & ΚΑΘΑΡΙΣΜΟΣ

Απενεργοποίηση του μηχανήματος - εάν πατηθεί το κουμπί λειτουργίας, το μηχανήμα θα κλείσει εντελώς, απενεργοποιώντας τους θερμαντήρες και τους κυλινδρούς. Αφαιρέστε την πρίζα τροφοδοσίας του μηχανήματος από τον τοίχο. Φροντίστε να κλείσετε τις σχάρες εισόδου και εξόδου πριν από την αποθήκευση. Αφαιρέστε την πρίζα τροφοδοσίας του μηχανήματος από τον τοίχο. Φροντίστε να κλείσετε τις σχάρες εισόδου και εξόδου πριν από την αποθήκευση. Μπορείτε να καθαρίσετε το εξωτερικό του μηχανήματος με ένα υγρό πανί. Μην χρησιμοποιείτε διαλύτες ή εύφλεκτα υλικά για να καθαρίσετε το μηχανήμα. Αυτό το μηχανήμα είναι εξοπλισμένο με ένα «Σύστημα Ειδοποίησης Καθαρισμού» (Clean Alert System) το οποίο θα υπενθυμίζει στο χρήστη να καθαρίσει τον πλαστικοποιητή. Όταν το μηχανήμα είναι ζεστό, απλώς τροφοδοτήστε το φύλλο καθαρισμού στον πλαστικοποιητή για να καθαρίσετε τα τυχόν υπολείμματα από τους κυλινδρούς. Για περισσότερες πληροφορίες σχετικά με αυτήν τη λειτουργία, ανατρέξτε στο "Σύστημα Ειδοποίησης Καθαρισμού" στην ενότητα "Χαρακτηριστικά & Συμβουλές". Μπορείτε να αγοράσετε φύλλα καθαρισμού για τον καθαρισμό των κυλινδρών αυτού του μηχανήματος. Συνιστάται τα φύλλα καθαρισμού να χρησιμοποιούνται τακτικά στο μηχανήμα για μια καλύτερη απόδοση. (Κωδικός παραγγελίας φύλλου καθαρισμού #5320603)

## ΑΝΤΙΜΕΤΩΠΙΣΗ ΠΡΟΒΛΗΜΑΤΩΝ

Πρόβλημα	Ενδεχόμενη αιτία	Λύση
Η σακούλα δεν σφραγίζει τελείως το αντικείμενο	Το αντικείμενο ίσως να έχει υπερβολικό πάχος για πλαστικοποίηση	Το μέγιστο πάχος εγγραφών είναι 0,762 mm/0,03"
Το κουμπί λειτουργίας αναβοσβήνει	Ο πλαστικοποιητής έχει τεθεί σε λειτουργία Αυτόματης Απενεργοποίησης	Πατήστε το κουμπί λειτουργίας για την επανεκκίνηση του μηχανήματος
Η σακούλα χάθηκε μέσα στο μηχανήμα	Η σακούλα έχει εμπλακεί	Το μηχανήμα θα αναστρέψει το έγγραφο αυτόματα. Εάν η εμπλοκή δεν αποκατασταθεί πλήρως, το κουμπί αναστροφής θα αναβοσβήνει. Πατήστε παρατεταμένα το κουμπί αναστροφής ενώ τραβάτε τη σακούλα για να την αφαιρέσετε τελείως.
	Η σακούλα τοποθετήθηκε με το ανοιχτό άκρο εμπρός	
	Η σακούλα δεν ήταν κεντραρισμένη κατά την εισαγωγή	
	Η σακούλα δεν ήταν σε ευθεία θέση κατά την εισαγωγή	
	Χρησιμοποιήθηκε κενή σακούλα	
	Υπάρχει ζημιά στους κυλινδρούς ή υπάρχει κολλητική ουσία επάνω στους κυλινδρούς	
Η σακούλα έχει υποστεί ζημιά μετά από την πλαστικοποίηση	Οι κυλινδρόι είναι φθαρμένοι ή υπάρχει κολλητική ουσία επάνω στους κυλινδρούς	Περάστε μερικά φύλλα καθαρισμού μέσα από το μηχανήμα, για να δοκιμάσετε και να καθαρίσετε τους κυλινδρούς

## LAMİNASYON MAKİNESİ KONTROLLERİ

<b>A</b>	Işık Kılavuzu	<b>G</b>	Poşet Giriş Yuvası
<b>B</b>	Bekleme/Güç Düğmesi	<b>H</b>	Giriş Rafı / Poşet Giriş Kılavuzu
<b>C</b>	Geri Çıkarma Düğmesi	<b>I</b>	Çıkış Yuvası
<b>D</b>	Sıcak/Soğuk Laminasyon Düğmeleri	<b>J</b>	Entegre Çıkış Tepsisi
<b>E</b>	Temizleme Uyarısı Sistemi Göstergesi / Düğmesi	<b>K</b>	Çıkış Tepsisi Uzatma Yuvaları
<b>F</b>	Taşıma Kulpları	<b>L</b>	Entegre Çıkış Tepsisi Uzatması

## ÖZELLİKLER

## Performans

Giriş genişliği	A3 / 318 mm
Kaplama kalınlığı (min.)	75 mikron
Kaplama kalınlığı (maks.)	250 mikron
Tahmini ısınma süresi	1 dakika
Laminasyon hızı	maks. 140 cm/dk
Merdane adedi	6
Hazır göstergesi	Işık (yeşil)
Ters hareket/Otomatik ers hareket	Evet/Evet
Otomatik Kapatma	Evet

## Teknik Veriler

Voltaj	220-240V AC
Frekans	50-60 Hz
Watt Gücü	1200 Watt
Amper	6 Amper
Maks. doküman kalınlığı	0,8 mm

## ⚠ ÖNEMLİ GÜVENLİK YÖNERGELERİ - GELECEKTE KULLANMAK İÇİN SAKLAYIN

- Makinenin fişini, kolaylıkla erişilebilen bir prize takın.
- Elektrik çarpmasını önlemek için - cihazı suya yakın yerlerde kullanmayın, cihaza, elektrik kablosuna veya prize su dökmeyin.
- Hareketli parçalardan uzak durun.
- Bu cihaz, çocukların bulunma ihtimalinin yüksek olduğu yerlerde kullanıma uygun değildir.
- Kendinden yapışkanlı poşetler sadece soğuk ayarda kullanılabilir.

**HER ZAMAN** makinenin düzgün bir yüzeyde bulunduğundan emin olun.

**HER ZAMAN** son laminasyon işleminden önce boş kağıtlarda laminasyon testi yapın ve makineyi ayarlayın.

**HER ZAMAN** laminasyon öncesinde zımba ve benzeri metal parçaları çıkartın.

**HER ZAMAN** makineyi su ve ısı kaynaklarından uzak tutun.

**HER ZAMAN** kullandıktan sonra makineyi kapatın.

**HER ZAMAN** uzun süre kullanmayacaksanız makinenin fişini prizden çekin.

**HER ZAMAN** uygun ayarlarda tasarlanmış kaplamalar kullanın.

**HER ZAMAN** kullanım sırasında evcil hayvanlardan uzak tutun.

**HİÇBİR ZAMAN** elektrik kablosunu sıcak yüzeylerle temas ettirmeyin.

**HİÇBİR ZAMAN** elektrik kablosunu dolap ya da raf üzerine asılı bırakmayın.

**HİÇBİR ZAMAN** elektrik kablosu hasarlıysa cihazı kullanmayın.

**HİÇBİR ZAMAN** makineyi açmaya veya tamir etmeye çalışmayın.

Çocukların bu makineyi yetişkin gözetimi olmadan kullanmasına **İZİN VERMEYİN**.

Küçük çocukların makineyi kullanmasına izin **VERMEYİN**.

**HİÇBİR ZAMAN** keskin veya metal nesnelere kaplamayın (ör: zımba, ataç).

**HİÇBİR ZAMAN** ısıya karşı hassas dokümanları (ör: bilet, ultrason vb.) sıcak ayarlarla lamine etmeyin.

**HİÇBİR ZAMAN** boş kaplamaları lamine etmeyin.

## ÖZELLİKLER & İPUÇLARI

### Gelişmiş Poşet İzleme Sistemi

Bu özellik, hatalı yerleştirme olduğunda ya da normal çalışma süresinde belgenin makineden tamamen geçmemesi durumunda kullanıcıyı uyarak ve sıkışma giderilene kadar belgeyi otomatik olarak ters yönde hareket ettirecektir.



#### AUTOSENSE Otomatik Algılama

Benzersiz sistem kaplama kalınlığını algılar ve kendini en iyi laminasyon ayarına getirir.



#### "Ters hareket" işlevi

Kullanım sırasında laminasyon kaplamasını çıkartmak için, kaplama makineden çıkartılana kadar ters işlev düğmesini



#### CLEAN ALERT Temizleme Uyarısı Sistemi

Bu özellik, sıkışmaz performans için kullanıcıya laminasyon makinesi merdanelerini temizlemesini hatırlatır.

- Temizleme Uyarısı düğmesi beyaz renkte yanarak kullanıcıya laminasyon makinesi merdanelerini temizlemesini bildirir.
- Merdanelerdeki kalıntıları temizlemek için makine sıcakken temizleme kağıdını makineden geçirir. Makineden iki kez geçmesi için temizleme kağıdının ön ve arka taraflarının kullanılması önerilir.
- Temizleme Uyarısı ışığı, yalnızca Fellowes temizleme kağıdıyla birlikte kullanıldığında otomatik olarak sıfırlanır. Bu işlevi manuel olarak sıfırlamak için tek yapmanız gereken Temizleme Uyarısı düğmesine basmaktır; böylece ışık kapanacaktır.

Temizleme Uyarısı sistemi atlanabilir de, optimum performans sağlamak için makinede düzenli olarak temizleme kağıtları kullanılması önerilir. (Temizleme kağıdı sipariş kodu #5320603)

### Işık Kılavuzu

Bu özellik, kullanıcıyı laminasyon işlemi boyunca yönlendirmek için farklı renkte ışıklar kullanan bir performans göstergesi işlevi görür.

Kesintisiz Sarı: Laminasyon makinesi ısınıyor veya soğuyor

Kesintisiz Yeşil: Laminasyon makinesi, poşetin yerleştirilmesi için hazır

Yanıp Sönen Yeşil: Laminasyon devam ediyor\*

Yanıp Sönen Kırmızı: Laminasyon makinesi sıkıştı ve otomatik olarak geri çıkarıyor. Sıkışma giderildiğinde laminasyon makinesi kesintisiz yeşile dönecektir

Yanıp Sönen Mavi: Laminasyon makinesi temizleme döngüsünde\*

\*Işık Kılavuzu, yalnızca Fellowes temizleme kağıdı kullanıldığında mavi renkte yanar. Diğer tüm markalarda, temizleme kağıdı yerleştirildiğinde makine yeşil renkte yanıp sönecektir.



#### AUTO SHUT OFF "Otomatik Kapatma" işlevi

Makine 30 dakika boyunca çalışmazsa, "Otomatik Kapatma" işlevi makineyi bekleme moduna geçirir. Makineyi çalıştırmak için, kontrol paneli üzerindeki 'Güç Açma' düğmesine basın.

- En iyi sonuçları almak için Fellowes® marka termal poşetleri kullanın: Enhance 80, Impress 100, Capture 125, Protect 175, Preserve 250 ve soğuk poşetler
- Bu makine, laminasyon için bir taşıyıcıya ihtiyaç duymaz. Taşıyıcı mekanizmaya sahiptir.
- Kaplanacak ögeyi her zaman uygun boyutta bir kaplama içine yerleştirin.
- Son işlemlemeden önce her zaman benzer boyut ve kalınlıkta test laminasyonu yapın.
- Laminasyon kaplamasını ve ögeyi hazırlayın. Ögeyi, kaplamayı ortalarak ve ön kapalı kenara dokunacak şekilde yerleştirin. Kaplamanın öge için çok geniş olmadığından emin olun.
- Gerekirse, laminasyon ve soğuma işleminden önce ögenin çevresindeki malzeme fazlalığını kırın.

## LAMİNASYONDAN ÖNCE

1. Makinenin düzgün bir yüzeyde bulunduğundan emin olun.
2. En iyi sonuçlar için entegre çıkış tepsisini kullanın. Bu makine, bir çıkış tepsisi uzatması ile donatılmıştır. Açmak için her bir uzatmayı çıkış tepsisinde bulunan uzatma yuvalarından içeri doğru kaydırmamız yeterlidir.

3. Öğelerin serbestçe geçebilmesi için makinenin arkasında yeterli boşluk mesafesi (min. 50 cm) olup olmadığını kontrol edin.
4. Makineyi kolaylıkla erişilebilir bir elektrik prizine takın. Fiş takıldığında makine otomatik olarak açılacaktır.

## LAMİNASYON İŞLEMİ ADIMLARI

5. Makine otomatik olarak sıcak laminasyon için ısınmaya başlayacak ve Işık Kılavuzu hazır olana kadar kesintisiz sarıya dönecektir.  
Not:
  - Laminasyon makinesi, laminasyon makinesine yerleştirilen poşetin kalınlığını otomatik olarak tanyan AutoSense özelliğine sahiptir.
6. Makine lamine etmeye hazır olduğunda, Işık Kılavuzu kullanıcının poşeti yerleştirebileceğini belirtmek için kesintisiz yeşile döner.
7. Poşeti, mühürlü kenarı önce girecek şekilde poşet giriş yuvasına yerleştirin. Poşeti belge giriş yuvasına açılı olarak değil, düz ve ortada olacak şekilde koyun. Giriş işaretlerini kılavuz olarak kullanın. Işık Kılavuzu, laminasyon işlemi sırasında yeşil renkte yanıp sönecek ve başka bir poşetin yerleştirilmesi uygun olduğunda kesintisiz yeşil renge dönecektir.
8. Bu ünite, hatalı yerleştirme olduğunu algılayarak kullanıcıyı uyararak Gelişmiş Poşet İzleme Sistemi ile donatılmıştır. Bir sıkışma algılandığında, Işık Kılavuzu kırmızı renkte yanıp sönecek ve makine, sıkışmayı gidermeye yardımcı olmak için belgeyi otomatik olarak geri çıkardıkça bip sesi çıkaracaktır. Otomatik geri çıkarma işlemi gerçekleştirilirken geri çıkarma düğmesi yanacaktır.
9. Makineyi Kapatma – Üst kısımdaki güç düğmesine basıldığında makine soğuma moduna girecektir. Isıtıcılar kapatılacak, ancak ünite tamamen kapanmak için gerekli sıcaklığa ulaşana kadar merdaneler çalışmaya devam edecektir. Bu özellik ünitenin uzun vadede yıpranma oranını azaltacaktır.
10. Soğuk laminatlar için soğuk laminasyon düğmesine basın. Makine soğuduğunda Işık Kılavuzu sarıya dönecektir. Not: Sıcak laminasyondan sonra soğuk ayan kullanmak istediğinizde laminasyon makinesinin soğuması için 30-60 dakika beklemeniz gerekebilir. Makine soğuduğunda ve soğuk laminasyon için hazır olduğunda, Işık Kılavuzu kullanıcının poşeti yerleştirebileceğini belirtmek için kesintisiz yeşile döner.
11. Soğuk laminasyondan sonra sıcak laminasyona geri dönmek için sıcak laminasyon düğmesine basın. Poşeti yerleştirmeden önce Işık Kılavuzunun kesintisiz yeşile dönmelerini bekleyin.

## SAKLAMA VE TEMİZLİK

Makinenin kapatılması – güç düğmesine basıldığında makine tamamen kapanacak, ısıtıcılar ve merdaneler kapatılacaktır. Makinenin fişini prizden çekin. Saklamadan önce giriş ve çıkış tepsilerini kapattığınızdan emin olun. Makinenin fişini prizden çekin. Saklamadan önce giriş ve çıkış tepsilerini kapattığınızdan emin olun. Makinenin dışı nemli bir bezle temizlenebilir. Makineyi parlatmak için solvent ya da yanıcı malzeme kullanmayın. Bu makine, kullanıcıya laminasyon makinesini temizlemesini hatırlatacak bir 'Temizleme Uyarısı Sistemi' ile donatılmıştır. Makine sıcakken, merdanelerdeki kalıntıları temizlemek için temizleme kağıdını laminasyon makinesinden geçirmeniz yeterlidir. Bu özellikli ilgili daha fazla bilgi için lütfen 'Özellikler ve İpuçları' altındaki 'Temizleme Uyarısı Sistemi'ne bakın. Bu makinenin merdanelerini temizlemek için temizleme kağıtları satın alınabilir. Optimum performans için temizleme kağıtlarının makineyle düzenli olarak kullanılması önerilir. (Temizleme Kağıdı sipariş kodu #5320603)

## SORUN GİDERME

Sorun	Olası nedeni	Çözüm
Kaplama cismi tamamen kaplamıyor	Cisim laminasyon için çok kalın olabilir	Maksimum doküman kalınlığı 0,762 mm / 0,03 inçtir
Güç düğmesi yanıp sönmüyor	Laminasyon makinesi Otomatik Kapatma moduna girdi	Makineyi yeniden başlatmak için güç düğmesine basın
Kaplama makine içinde kayboldu	Kaplama sıkışmış	Makine otomatik olarak belgeyi ters yönde hareket ettirecektir. Sıkışma tamamen giderilmemişse Ters Hareket düğmesi yanıp sönecektir. Poşeti tamamen çıkarmak için poşeti çekerken ters hareket düğmesini basılı tutun.
	Kaplamanın makineye ilk olarak açık ucu sokulmuş	
	Kaplama giriş esnasında ortalanmadı	
	Kaplama giriş esnasında düz durmuyor	
	Boş kaplama kullanılmış	
Merdaneler hasarlı veya merdanelerin üzerinde yapıştırıcı var		
Laminasyon sonrası kaplama hasar gördü	Merdaneler hasarlı veya merdanelerin üzerinde yapıştırıcı var	Merdaneleri sınamak ve temizlemek için makineden temizleme sayfalara geçirin

## OVLÁDACÍ PRVKY LAMINÁTORU

<b>A</b>	Světelný indikátor	<b>G</b>	Vstupní otvor laminovací fólie
<b>B</b>	Tlačítko pohotovostního režimu / napájení	<b>H</b>	Vstupní nosič / Vstupní vedení fólie
<b>C</b>	Tlačítko zpětného chodu	<b>I</b>	Výstupní otvor
<b>D</b>	Tlačítka laminace za tepla / za studena	<b>J</b>	Integrovaný výstupní zásobník
<b>E</b>	Výstražný indikátor / tlačítko systému čištění	<b>K</b>	Otvory nástavce výstupního zásobníku
<b>F</b>	Rukojeť na přenos	<b>L</b>	Integrovaný nástavec výstupního zásobníku

## VLASTNOSTI

### Výkon

Vstupní šířka	A3/318 mm
Tloušťka laminovací kapsy (min.)	75 mikronů
Tloušťka laminovací kapsy (max.)	250 mikronů
Přibližná doba ohřevu	1 minutu
Rychlost laminování	až 119cm/min
Počet válců	6
Indikace připravenosti	Světelná (zelená)
Revers/autorevers	Ano/Ano
Automatické vypnutí	Ano

### Technické údaje

Napětí	220-240 V stř.
Frekvence	50-60 Hz
Příkon	1200 W
Proud	6 A
Max. tloušťka dokumentu	0,8 mm



## DŮLEŽITÉ BEZPEČNOSTNÍ POKYNY – USCHOVEJTE PRO POZDĚJŠÍ POUŽITÍ

- Zapojte přístroj do snadno přístupné elektrické zásuvky.
- Přístroj nepoužívejte v blízkosti vody, zabraňte políání přístroje, napájecího kabelu nebo zásuvky vodou, aby se předešlo riziku úrazu elektrickým proudem.
- Vyhňte se kontaktu s pohyblivými částmi.
- Toto zařízení není vhodné pro používání v místech, kde se mohou nacházet děti.
- Samolepicí fólie lze použít pouze za studena.

**Zajistěte**, aby byl přístroj umístěn na stabilním povrchu.

**Před provedením konečné laminace** proveďte zkušební laminaci zbytkových listů a nastavte přístroj.

**Před laminováním** odstraňte svorky a jiné kovové předměty.

**Uchovávejte** přístroj mimo zdroje tepla a vody.

**Vypínejte** přístroj po každém použití.

Pokud přístroj delší dobu nepoužíváte, **odpojte** ho od sítě.

**Používejte** pouze laminovací kapsy určené pro příslušná nastavení.

**Při použití** dbejte na to, aby se k přístroji nepřibližovala domácí zvířata.

Napájecí kabel **by se neměl dostat to styku** s horkým povrchem.

Napájecí kabel **nesmí viset** ze skříněk nebo polic.

Přístroj **nepoužívejte**, pokud je napájecí kabel poškozen.

Přístroj **neotevírejte ani jinak neopravujte**.

**Nepřekračujte** uvedený výkon přístroje.

**NEDOVOLTE** dětem používat tento přístroj bez dozoru dospělých.

**Nepokoušejte se** laminovat ostré nebo kovové předměty (např. svorky, sponky na papír).

**Nepokoušejte se** laminovat dokumenty citlivé na teplo (např. vstupy penky, ultrazvukové snímky apod.) při nastavení pro teplou laminaci.

**Nelaminujte** prázdné laminovací kapsy.

## VLASTNOSTI A TYPY

### Pokročilý systém sledování laminovací kapsy

Tato funkce bude detekovat a upozorňovat uživatele, zda nedošlo k chybnému posuvu, nebo zda dokument neprošel přístrojem během normálního pracovního času, a automaticky obrátí směr pohybu dokumentu, dokud nebude uvíznutí odstraněno.



#### AUTOSENSE AutoSense

Jedinečný systém zjišťuje tloušťku kapsy a automaticky upravuje nastavení laminace na optimální hodnoty.



#### Zpětný chod

Chcete-li za provozu vysunout laminační kapsu z přístroje, stiskněte tlačítko zpětného chodu a držte ho, dokud se kapsa nevyšune.

### Světelný indikátor

Tato funkce funguje jako indikátor výkonu pomocí různých barevných světel, které uživatelé provedou laminačním procesem.

Souvislá žlutá: Laminátor se zahřívá nebo ochlazuje

Souvislá zelená: Laminátor je připraven k vložení laminovací fólie

Pulzující zelená: Probíhá laminace \*

Blikající červená: Laminátor se zasekl a přepíná na automatický zpětný chod. Po odstranění zaseknutí se kontrolka laminátoru opět souvisle rozsvítí zeleně

Pulzující modrá: Probíhá čisticí cyklus \*

\* Světelný indikátor bude pulzovat modře pouze při použití čistícího listu Fellowes. U všech ostatních značek bude po vložení čistícího listu pulzovat zeleně.



### CLEAN ALERT Výstraha čistícího systému

Tato funkce připomíná uživateli, aby vyčistil válce laminátoru a zabránil tak zaseknutí.

- Výstražné tlačítko čistění se rozsvítí bíle a upozorní tak uživatele, aby vyčistil válce laminátoru.
- Nechejte čistící listy projít přístrojem za tepla, aby se z válců odstranil veškerý zbylý nános. Doporučuje se nechat přední i zadní stranu čistícího projít přístrojem dvakrát.
- Výstražný indikátor čistění se automaticky resetuje pouze při použití čistícího listu Fellowes. Chcete-li tuto funkci resetovat ručně, jednoduše stiskněte výstražné tlačítko čistění a světelná kontrolka zhasne.

Přestože lze výstražný systém čistění obejít, pro optimální výkon přístroje se doporučuje čistící listy používat pravidelně. (Objednávkový kód čistícího listu #5320603)



### AUTO SHUT OFF Funkce „Auto Shut-Off“

Je-li přístroj 30 minut neaktivní, převede jej funkce Automatické vypnutí do pohotovostního režimu. Chcete-li přístroj aktivovat, stiskněte tlačítko „Zapnout“ na ovládacím panelu.

- Pro dosažení nejlepších výsledků použijte tepelné laminovací kapsy značky Fellowes®: Enhance 80, Impress 100, Capture 125, Protect 175, Preserve 250 a studené laminování
- Tento přístroj při laminování nevyžaduje nosič. Jeho mechanismus pracuje bez nosiče.
- Předměty k laminování vždy vkládejte do kapsy odpovídající velikosti.
- Před konečným laminováním vždy proveďte zkušební laminování se stejnou velikostí a tloušťkou.
- Připravte kapsu a dokument k laminaci. Vložte dokument do středu laminovací kapsy tak, aby se dotýkal předního uzavřeného okraje. Ujistěte se, že laminovací kapsa není pro daný dokument příliš velká.
- Po laminaci a ochlazení v případě potřeby ořízněte přebytečný materiál kolem dokumentu.

## PŘED LAMINOVÁNÍM

1. Zajistěte, aby byl přístroj umístěn na stabilním povrchu.
2. Pro dosažení nejlepších výsledků použijte integrovaný výstupní zásobník. Tento přístroj je vybaven nastavcem výstupního zásobníku. Chcete-li ho otevřít, jednoduše posuňte obě části nastavce z otvorů na výstupním zásobníku směrem dovnitř.
3. Zkontrolujte, zda je za přístrojem dost volného místa (min. 50 cm) pro bezproblémový průchod materiálů.
4. Zapojte přístroj do snadno přístupné síťové zásuvky. Po zapojení se přístroj automaticky zapne.

## POSTUP PŘI LAMINOVÁNÍ

5. Přístroj se automaticky začne zahřívat na horkou laminaci a světelný indikátor bude svítit žlutě, dokud nebude přístroj připraven.  
Poznámka:
  - Laminátor je vybaven funkcí AutoSense, která automaticky rozpozná tloušťku fólie vložené do laminátoru.
6. Když je přístroj připraven k laminaci, světelná kontrolka se souvisle rozsvítí zeleně a upozorní tak uživatele, že lze vložit laminovací fólii.
7. Umístěte fólii do vstupního otvoru zalepenou stranou napřed. Dbejte na to, aby byla laminovací fólie zasunuta do vstupního otvoru rovně a uprostřed, nikoli nakřivo. Řiďte se značkami na vstupním otvoru. V průběhu laminace bude světelný indikátor pulzovat zeleně a opět se rozsvítí souvisle zeleně, jakmile lze zasunout další fólii.
8. Tento přístroj je vybaven pokročilým systémem kontroly laminovací fólie, který zaznamená chybné zasunutí fólie a upozorní na něj uživatele. Pokud je zaznamenáno zachycení fólie, světelný indikátor začne blikat červeně, ozve se pípání a přístroj automaticky začne dokument vysouvat, aby zachycení uvolnil. Tlačítko zpětného chodu se rozsvítí, když je aktivována funkce automatického zpětného chodu. Pokud zaseknutí není ani poté úplně odstraněno, tlačítko zpětného chodu se rozbliká. Stiskněte a podržte tlačítko zpětného chodu a současně tahem úplně vyjměte laminovací fólii z přístroje. Jakmile je zaseknutí odstraněno, světelný indikátor se opět souvisle rozsvítí zeleně.
9. Vypnutí přístroje – bude-li stisknuto tlačítko napájení, přístroj se přepne do ochlazovacího režimu. Topné články se vypnou, ale válečky ještě poběží, dokud přístroj nedosáhne požadované teploty, kdy se vypne úplně. Tato závislost zmenšuje dlouhodobé opotřebení přístroje.
10. Pro studené lamináty stiskněte tlačítko studené laminace. Během chlazení bude světelný indikátor přístroje svítit žlutě. Poznámka: Chcete-li po horké laminaci provést laminaci studenou, bude možné nutně vyčkat 30–60 minut, než se laminátor zchladí. Jakmile přístroj vychladne a je připraven na laminování za studena, světelný indikátor se rozsvítí zeleně a upozorní tak uživatele, že lze vložit laminovací fólii.
11. Chcete-li po studeném laminování přepnout zpět na horkou laminaci, stiskněte tlačítko horké laminace. Před vložením fólie počkejte, až se světelný indikátor souvisle rozsvítí zeleně.

## SKLADOVÁNÍ A ČIŠTĚNÍ

Vypnutí přístroje - stiskem tlačítka napájení se přístroj se úplně vypne a odpojí ohřívání i válce. Odpojte přístroj od zásuvky ve stěně. Před uskladněním uzavřete vstupní i výstupní zásobníky. Odpojte přístroj od zásuvky ve stěně. Před uskladněním uzavřete vstupní i výstupní zásobníky. Vnější stranu přístroje lze čistit vlhkým hadříkem. Pro čištění přístroje nepoužívejte rozpouštědla ani hořlaviny. Tento přístroj je vybaven Výstražným systémem čištění, který uživateli připomene, aby laminátor vyčistil. Když je přístroj teplý, nechejte jednoduše projet čistící list, aby se z válců odstranil veškerý zbylý nános. Další informace o této funkci najdete v části „Výstražný systém čištění“ v části „Funkce a tipy“. K čištění válců tohoto přístroje lze zakoupit čistící listy. Pro dosažení optimálního výkonu se doporučuje používat u přístroje čistící listy pravidelně. (Objednávkový kód čistícího listu #5320603)

## ŘEŠENÍ PROBLÉMŮ

Problém	Možná příčina	Řešení
Kapsa zcela neuzavírá dokument	Dokument je možná příliš silný pro laminaci	Maximální tloušťka dokumentu je 0,762 mm/0,03"
Tlačítko napájení pulzuje	Laminátor přešel do režimu automatického vypnutí	Stisknutím tlačítka napájení přístroj restartujte
Kapsa zůstala v přístroji	Kapsa je zablokovaná	Přístroj automaticky provede zpětný chod dokumentu. Nebude-li uvíznutí zcela uvolněno, potom bude tlačítko obráceného chodu blikat. Stiskněte a přidržte tlačítko obráceného chodu a současně tahejte laminovací kapsu, až ji zcela vyjmete.
	Kapsa byla vložena otevřeným koncem napřed	
	Kapsa není vystředěna v zaváděcím otvoru	
	Kapsa není vyrovnaná v zaváděcím otvoru	
	Byla použita prázdná kapsa	
Kapsa je po laminaci poškozená	Poškozené válce nebo lepidlo na válcích	Protáhněte strojem čistící listy, aby se vyzkoušely a vyčistily válce

## OVLÁDACIE PRVKY LAMINÁTORA

<b>A</b>	Indikačné svetlo	<b>G</b>	Vstupný otvor pre vrecko
<b>B</b>	Tlačidlo pohotovostného režimu/napájania	<b>H</b>	Vstupný zásobník/vstupné vodidlo vrecka
<b>C</b>	Tlačidlo spätného posuvu	<b>I</b>	Výstupný otvor
<b>D</b>	Tlačidlá laminovania za tepla/za studena	<b>J</b>	Integrovaný výstupný zásobník
<b>E</b>	Indikátor/tlačidlo systému upozornenia na čistenie	<b>K</b>	Otvory na rozšírenie výstupného zásobníka
<b>F</b>	Rúčky na prenášanie	<b>L</b>	Integrovaný nadstavec výstupného zásobníka

## PARAMETRE

### Výkon

Šírka vstupu	A3/318 mm
Hrúbka puzdra (min.)	75 mikrónov
Hrúbka puzdra (max.)	250 mikrónov
Približný čas zahriatia	1 minútu
Rýchlosť laminovania	Do 140cm/min.
Počet valčekov	6
Indikátor pripravenosti	Svetelný (zelený)
Spätný posuv/Automatizovaný spätný posuv	Áno/Áno
Automatizované vypnutie	Áno

### Technické údaje

Napätie	220 – 240 V str.
Frekvencia	50 – 60 Hz
Príkon	1200 W
Prúd	6 A
Max. hrúbka dokumentu	0,8 mm



## DÔLEŽITÉ BEZPEČNOSTNÉ POKYNY – USCHOVAJTE NA POUŽITIE V BUDÚCNOSTI

- Zariadenie zapojte do jednoducho prístupnej zásuvky.
- Predchádzajte zásahu elektrickým prúdom – nepoužívajte zariadenie v blízkosti vody, nerozlejte vodu na zariadenie, napájací kábel ani na zásuvku.
- Nepribližujte sa k pohyblivým častiam.
- Toto zariadenie nie je vhodné na použitie na miestach, kde môžu byť deti.
- Samolepiace vrecká je možné používať iba pri studenom nastavení.

**DBAJTE NA TO**, aby zariadenie bolo na stabilnom povrchu.

**OTESTUJTE** laminovanie pomocou skúšobného hárka a nastavte zariadenie, až potom uskutočnite finálne laminovanie.

**ODSTRÁŇTE** pred laminovaním svorky a iné kovové predmety.

**UDRŽUJTE** zariadenie mimo zdrojov tepla a vody.

**VYPNITE** zariadenie po každom použití.

**ODPOJTE** zariadenie od elektrickej siete, ak ho nebudete dlhšie používať.

**POUŽÍVAJTE** puzdrá určené na používanie pri príslušných nastaveniach.

**DBAJTE NA TO**, aby sa domáce zvieratá nezdržiavali v blízkosti zariadenia počas jeho používania.

**NEDOVOLTE**, aby sa napájací kábel dostal do kontaktu s horúcimi povrchmi.

**NENECHÁVAJTE** elektrický kábel visieť zo skriniek alebo poličiek.

**NEPOUŽÍVAJTE** zariadenie, ak je napájací kábel poškodený.

**NEPOKÚŠAJTE SA** otvoriť ani inak opraviť toto zariadenie.

**NEPREKRÁČAJTE** menovitý výkon zariadenia.

**NEDOVOLTE** deťom používať toto zariadenie bez dozoru dospelých osôb.

**NELAMINUJTE** ostré ani kovové predmety (napr. spinky alebo svorky).

**NELAMINUJTE** dokumenty citlivé na teplo (napríklad vstupenky, ultrazvukové snímky a pod.) pri horúcich nastaveniach.

**NELAMINUJTE** prázdne puzdro.

## FUNKCIE A TYPY

### Zdokonalený systém sledovania vrecka

Pomocou tejto funkcie sa zisťuje zlé vloženie dokumentu alebo že dokument v normálnom prevádzkovom režime úplne neprešiel zariadením. Funkciou sa používateľ upozorní na túto skutočnosť a automaticky sa zapne spätný posuv dokumentu, až kým sa zaseknutie neuvolní.



### AUTOSENSE AutoSense

Jedinečný systém, ktorý rozpoznáva hrúbku puzdra a nastaví optimálne nastavenie laminovania



### Funkcia spätného chodu

Ak chcete vysunúť práve laminované puzdro, podržte stlačené tlačidlo spätného chodu, až kým sa puzdro nevyసుnie zo zariadenia.

### Indikačné svetlo

Tento prvok slúži ako indikátor výkonu – pomocou rôznych farebných svetiel prevedie používateľa procesom laminovania.

Neprerušovane svieti nažltlo: laminátor sa zohrieva alebo ochladzuje

Neprerušovane svieti nazeleno: laminátor je pripravený na vloženie vrecka

Pulzujúce zelené svetlo: prebieha laminácia\*

Bliká načerveno: Laminátor je zaseknutý a zapol sa spätný chod. Po odstránení zaseknutia bude svetlo laminátora opäť neprerušovane svietiť nazeleno

Pulzujúce modré svetlo: prebieha čistiaci cyklus laminátora\*

\* Indikačné svetlo bude pulzovať namodro iba pri použití čistiaceho hárku Fellowes. Pre všetky ostatné značky platí, že zariadenie bude po vložení čistiaceho hárku pulzovať nazeleno.



### CLEAN ALERT Systém upozornenia na čistenie

Táto funkcia používateľovi pripomenie čistenie valcov laminátora, aby sa zaistila prevádzka bez zaseknutí.

- Tlačidlo Clean Alert (Upozornenie na čistenie) sa rozsvieti nabelo a upozorní používateľa na potrebu vyčistenia valcov laminátora.
- Na vyčistenie akýchkoľvek usadených zvyškov z valcov nechajte prejsť čistiaci hárk stále zahriatym zariadením. Odporúča sa použiť prednú aj zadnú stranu čistiaceho hárku a prebehnúť ho zariadením dvakrát.
- Indikátor funkcie Clean Alert sa automaticky resetuje iba vtedy, ak sa použije s čistiacim hárkom Fellowes. Ak chcete túto funkciu resetovať manuálne, jednoducho stlačte tlačidlo Clean Alert a indikátor sa vypne.

Aj keď je možné systém upozornenia na čistenie obísť, na zaistenie optimálneho výkonu sa odporúča, aby ste zariadenie pravidelne prečistili čistiacimi hárkami. (Č. na objednanie čistiacich hárkov 5320603)



### AUTO SHUT OFF Funkcia automatického vypnutia

Ak zariadenie nie je aktívne viac ako 30 minút, funkcia "Automatického vypnutia" prepne zariadenie do pohotovostného režimu. Ak chcete zariadenie používať, stlačte tlačidlo zapnutia na ovládacom paneli.

- Na dosiahnutie čo najlepších výsledkov používajte tepelné laminovacie vrecká značky Fellowes®.
- Enhance 80, Impress 100, Capture 125, Protect 175, Preserve 250 a laminovanie za studena
- Toto zariadenie nevyžaduje nosič na laminovanie. Ide o mechanizmus bez nosiča.
- Laminovaný predmet vždy vložte do puzdra vhodnej veľkosti.
- Pred finálnym laminovaním otestujte laminovanie pomocou skúšobného hárka podobnej veľkosti a hrúbky.
- Pripravte puzdro a predmet na laminovanie. Vložte predmet do stredu puzdra tak, aby bol v strede a dotýkal sa predného zataveného okraja. Dbajte na to, aby puzdro nebolo pre predmet príliš veľké.
- V prípade potreby po laminovaní a vychladnutí odstráňte okolo laminovaného predmetu nadbytočný materiál.

## PRED LAMINOVANÍM

1. Dbajte na to, aby zariadenie bolo na stabilnom povrchu.

2. Najlepšie výsledky dosiahnete, ak budete používať integrovaný výstupný zásobník. Tento stroj je vybavený nastavcom výstupného zásobníka. Ak ho chcete otvoriť, jednoducho posuňte každý nastavec smerom dovnútra z otvorov na rozšírenie umiestnených na výstupnom zásobníku.

3. Skontrolujte, či je za zariadením dostatok voľného miesta (min. 50 cm), aby nim mohli laminované dokumenty voľne prechádzať.

4. Zapojte zariadenie do jednoducho prístupnej zásuvky. Po pripojení k zdroju napájania sa zariadenie automaticky zapne.

## POSTUP LAMINOVANIA

- 5.** Zariadenie sa automaticky začne zahrievať na laminovanie za tepla a indikačné svetlo zmení farbu na neprerušovanú žltú, až kým nebude pripravené.  
Poznámka:
- Laminátor má funkciu AutoSense, ktorá automaticky rozpoznáva hrúbku vrečka vloženého do laminátora.
- 6.** Keď je zariadenie pripravené na laminovanie, indikačné svetlo zmení farbu na neprerušovanú zelenú, čo indikuje, že používateľ môže vložiť vrečko.
- 7.** Vložte vrečko, zataveným okrajom dopredu, do otvoru na vloženie vrečka. Vrečko udržiajte rovno a v strede vstupnej časti na dokument, nie pod uhlom. Použite vstupné značky ako vodičko. Indikačné svetlo bude pulzovať nazeleno, keď prebieha laminácia, a vráti sa do neprerušovanej zelenej farby, keď bude možné vložiť ďalšie vrečko.
- 8.** Toto zariadenie je vybavené zdokonaleným systémom sledovania vrečka, ktorý zistí zaseknutie a používateľa upozorní na daný stav. Ak sa zistí zaseknutie, indikačné svetlo bude blikať načerveno a zariadenie bude pípať, pretože automaticky zapne spätný chod dokumentu, aby odstránil zaseknutý materiál. Počas automatického spätného posuvu bude tlačidlo spätného posuvu svieťiť. Ak sa po tomto úkone zaseknutý dokument nepodarí úplne uvoľniť, tlačidlo spätného posuvu bude blikať. Stlačte a podržte tlačidlo spätného posuvu a súčasne ťahajte vrečko, aby ste zalaminovaný dokument úplne vytiahli. Hneď ako sa zaseknutý materiál odstráni, indikačné svetlo sa rozsvieti neprerušovanou zelenou.
- 9.** Makineyi Kapatma – Üst kısmıdaki güç düğmesine basıldığında makine söğuma moduna girecektir. Isıtıcılar kapatılacak, ancak ünite tamamen kapanmak için gerekli sicaklığa ulaşana kadar merdaneler çalısmaya devam edecektir. Bu özelliik ünitenin uzun vadede yıpranma oranını azaltacaktır.
- 10.** V prípade laminovania za studena stlačte tlačidlo studenej laminácie. Indikačné svetlo sa po ochladení zariadenia rozsvieti nažltlo.  
Poznámka: Pri použití nastavenia režimu laminovania za studena po laminovaní za tepla budete musieť počkať 30 – 60 minút, kým sa zariadenie schladí. Len čo zariadenie vychladne a je pripravené na laminovanie za studena, indikačné svetlo sa rozsvieti neprerušovanou zelenou, čo znamená, že používateľ môže vložiť vrečko.
- 11.** Ak chcete po laminovaní za studena prepnúť späť na laminovanie za tepla, stlačte tlačidlo laminácie za tepla. Pred vložením vrečka počkajte, kým indikačné svetlo nezačne svieťiť neprerušovanou zelenou.

## SKLADOVANIE A ČISTENIE

Vypnutie zariadenia – ak stlačíte tlačidlo napájania, zariadenie sa úplne vypne a vypnú sa ohrievače aj valce. Zariadenie odpojte zo zásuvky. Pred uskladnením nezabudnite zavrieť vstupné a výstupné zásobníky. Zariadenie odpojte zo zásuvky. Pred uskladnením nezabudnite zavrieť vstupné a výstupné zásobníky. Povrch zariadenia sa môže čistiť vlhkou handričkou. Na leštenie zariadenia nepoužívajte rozpúšťadlá ani horľaviny. Toto zariadenie je vybavené Systémom upozornenia na čistenie, ktorý používateľovi pripomenie, aby laminátor vyčistil. Keď je zariadenie zahriate, jednoducho prevedte čistiaci hárok cez laminátor, aby ste vyčistili všetky zvyšky z valcov. Viac informácií o tejto funkcii nájdete v časti Systém upozornenia na čistenie v časti Funkcie a tipy. Na čistenie valcov tohto zariadenia je možné zakúpiť čistiace hárkky. Na dosiahnutie optimálneho výkonu sa odporúča, aby ste v zariadení pravidelne používali čistiace hárkky. (Č. na objednanie čistiacich hárkov 5320603)

## RIEŠENIE PROBLÉMOV

Problém	Možná příčina	Riešenie
Laminovaný dokument nie je zalaminovaný celý	Laminovaný dokument je zrejme príliš hrubý na to, aby mohol byť zalaminovaný	Maximálna hrúbka dokumentu je 0,762 mm
Tlačidlo napájania pulzuje	Laminátor sa prepol do režimu automatického vypnutia	Stlačením tlačidla napájania reštartujte zariadenie
Puzdro zostalo zachytené v zariadení	Puzdro je uviaznuté	Prístroj automaticky spustí spätný posuv dokumentu. Ak sa zaseknutý dokument nepodarí úplne uvoľniť, tlačidlo spätného posuvu bude blikať. Stlačte a podržte tlačidlo spätného posuvu a súčasne ťahajte vrečko, aby ste ho úplne vytiahli.
	Puzdro bolo do zariadenia vložené otvoreným koncom	
	Puzdro nebolo vložené v strede vstupu	
	Puzdro bolo vložené do vstupu nakrivo	
Použilo sa prázdne puzdro		
Puzdro je po laminovaní poškodené	Valčeky sú poškodené alebo je na nich lepidlo	Vložte do zariadenia čistiace hárkky, čím sa skontrolujú a vyčistia valčeky

## A LAMINÁLÓGÉP KEZELŐSZERVEI

<b>A</b>	Üzemjelző-fény	<b>G</b>	Tasak beillesztési nyílása
<b>B</b>	Készenléti/Bekapcsológomb	<b>H</b>	Bemeneti tálca / Tasak bemeneti vezetője
<b>C</b>	Fordított irány gomb	<b>I</b>	Kimeneti nyílás
<b>D</b>	Forró/Hideg laminálás gombok	<b>J</b>	Integrált kimeneti tálca
<b>E</b>	Tisztítási riasztórendszer indikátor/Gomb	<b>K</b>	Kimeneti tálcahosszabbító nyílásai
<b>F</b>	Hordozófogantyú	<b>L</b>	Integrált kimeneti tálcahosszabbító

## KÉPESSÉGEK

### Teljesítmény

Bemeneti nyílás szélessége	A3 / 318 mm
Tasakvastagság (min.)	75 mikron
Tasakvastagság (max.)	250 mikron
Becsült bemelegedési idő	1 percig
Laminálás sebessége	max. 119 cm/perc
Görgők száma	6
Készenlét kijelzés	Fény (zöld)
Reverse/Auto reverse (Megfordítás / automatikus megfordítás)	Igen/Igen
Auto Shut-off (automatikus leállítás)	Igen

### Műszaki adatok

Feszültség	220-240 V AC
Frekvencia	50-60 Hz
Teljesítmény:	1200 watt
Áramerősség	6 amper
Max. dokumentum vastagság	0,8 mm

## FONTOS BIZTONSÁGI UTASÍTÁSOK – ŐRIZZE MEG!

- Csatlakoztassa a készüléket egy könnyen hozzáférhető konnektorba.
- Az áramütés elkerülése érdekében ne használja a készüléket víz közelében, ne öntsön vizet a készülékre, a kábelre vagy a fali dugaszaljzatra.
- Maradjon távol a mozgó alkatrészekről.
- Ez a berendezés nem alkalmas olyan helyeken történő használatra, ahol gyermekek jelenléte valószínűsíthető.
- Az öntapadó tasakok csak a hideg beállítással használhatók.

**MINDIG** stabil felületre helyezze a készüléket.

**MINDIG** tesztelje a laminálást próbaoldalakkal, és állítsa be a készüléket a végső laminálás előtt.

**MINDIG** távolítsa el a tűzőkapcsokat és az egyéb fém alkatrészeket laminálás előtt.

**MINDIG** tartsa távol a készüléket hő- és vízforrásoktól.

**MINDIG** kapcsolja ki a készüléket használat után.

**MINDIG** húzza ki a készülék csatlakozóját a hálózati aljzatról, ha hosszabb ideig nem használja.

**MINDIG** az adott beállításhoz kifejlesztett tasakot használja.

**MINDIG** tartsa távol a háziállatokat, amíg a gép működik.

**SOHA** ne hagyja, hogy a tápkábel forró felületekkel érintkezzen.

**SOHA** ne hagyja a tápkábelt polcokról vagy szekrényekről lelógni.

**SOHA** ne használja a készüléket, ha a tápkábel megsérült.

**SOHA** ne próbálja meg kinyitni, vagy más módon megjavítani a készüléket.

**SOHA** ne lépje túl a készülék névleges teljesítményét.

**SOHA** engedje, hogy gyermekek felnőtt felügyelete nélkül használják ezt a gépet.

**SOHA** ne lamináljon éles vagy fém tárgyakat (pl.: tűzőkapcsokat, gemkapcsokat).

**SOHA** ne lamináljon hőre érzékeny iratokat (pl.: jegyeket, ultrahangképeket stb.) meleg beállításokkal.

**SOHA** ne lamináljon üres tasakot.

## FUNKCIÓK & TIPPEK

### Advanced Pouch Tracking System (Haladó szintű tasak-ellenőrző rendszer)

Ez a funkció észleli a nem megfelelő behelyezést, vagy ha a dokumentum a normál üzemidőn belül nem haladt át teljesen a berendezésen, illetve riasztást küld erről a felhasználónak és a beakadás megszüntetése érdekében automatikusan megfordítja a dokumentumot.



### AUTOSENSE AutoSense

Egy egyedülálló rendszer, mely érzekeli a tasak vastagságát, és önműködően beállítja az optimális laminálási értékeket.



### „Hátramenet” funkció

Ha használat közben ki szeretné venni a lamináló fóliát a gépből, nyomja le és tartsa addig lenyomva a hátramenet gombot, amíg a gép ki nem adja azt.

## Üzemjelző-fény

Ez a funkció teljesítmény indikátorként szolgál, és különböző színű fényekkel vezeti végig a felhasználót a laminálási folyamaton.

Folyamatos sárga: A lamináló készülék felmelegszik vagy lehül

Folyamatos zöld: A lamináló készen áll a tasak behelyezésére

Lassan villogó zöld: Laminálás folyamatban\*

Villogó piros: A lamináló elakadt és automatikusan visszafordítja a dokumentumot. A lamináló jelzőfénye visszavált zöldre, amint az akadály elhárult

Pulzáló kék: A lamináló készülék tisztítási ciklusban üzemel\*

\*Az üzemjelző-fény csak akkor pulzál, ha Fellowes tisztítólapot használ. Minden más márka esetén a gép jelzőfénye zölden pulzál, amikor behelyezi a tisztítólapot.



### CLEAN ALERT Tisztítási riasztórendszer

Ez a funkció emlékezteti a felhasználót, hogy az elakadásmentes teljesítmény érdekében tisztítsa meg a lamináló hengereket.

- A Tisztítási Riasztás gomb fehéren világít, miközben figyelmezteti a felhasználót a lamináló hengerek tisztítására.
- Ha a készülék bemelegedett, futtassa át a tisztítólapokat a készüléken a hengereken található szennyeződések eltávolításához. Javasoljuk, hogy a tisztítólap elülső és hátsó oldalát kétszer is futtassa át a gépen.
- A Tisztítási Riasztás jelzőfény csak akkor áll vissza automatikusan alapállapotba, ha a készüléket Fellowes tisztítólapal használja. A funkció manuális alaphelyzetbe állításához egyszerűen nyomja meg a Tisztítási Riasztás gombot, és a lámpa kialszik.

Bár a Tisztítási Riasztórendszer megkerülhető, az optimális teljesítmény biztosítása érdekében ajánlott a tisztítólapok rendszeres használata. (Tisztítólap rendelési szám: 5320603).



### AUTO SHUT OFF „Auto Shut-Off” (automatikus leállítás) funkció

Ha a gép 30 percig nem aktív, az „Automatikus kikapcsolás” funkció készenléti állapotba helyezi. A készülék használatához nyomja meg a vezérlőpanelen a „Bekapcsolás” gombot.

- A legjobb eredmény elérése érdekében használjon Fellowes® márkájú termikus tasakot: Enhance 80, Impress 100, Capture 125, Protect 175, Preserve 250 és hideg tasak
- Ez a készülék nem igényel hordozót a laminálásához. A gép hordozómentes mechanizmussal működik.
- A laminálandó tárgyakat mindig az azoknak megfelelő méretű tasakokba tegye.
- A végső laminálás előtt mindig tesztelni kell egy hasonló méretű és vastagságú próbadarabbal.
- Készítse elő a dokumentumot és a tasakot a laminálásához. Úgy helyezze a dokumentumot a tasakba, hogy az középen legyen, és érintkezzen a tasak forrasztott élével. Győződjön meg róla, hogy a fólia nem túl nagy a laphoz.
- Ha szükséges, laminálás és lehülés után vágja le a fólia felesleges részeit.

## LAMINÁLÁS ELŐTT

1. Ügyeljen arra, hogy a készülék stabil felületen álljon.
2. A legjobb eredmény érdekében használja az integrált kimeneti tálcát. Ez a gép kimeneti tálcáhozabbítóval rendelkezik. A kinyitáshoz egyszerűen csúsztassa be az egyes hosszabbítókat befelé a kimeneti tálcán található hosszabbító nyílásokból.
3. Ügyeljen arra, hogy elég szabad hely (min. 50 cm) legyen a készülék mögött, hogy a lapok szabadon ki tudjanak jönni
4. Csatlakoztassa a készüléket egy könnyen hozzáférhető fali aljzatba. A készülék automatikusan bekapcsol, amikor áram alá helyezi.

## A LAMINÁLÁS LÉPÉSEI

- A gép automatikusan megkezdi a felmelegedést a forró lamináláshoz, és a fénnyelzés készenléti folyamatos sárga színnel világít. Megjegyzés:
  - A laminátor AutoSense (automatikus érzékelés) funkcióval rendelkezik, amely automatikusan felismeri a laminálógéphez helyezett tasak vastagságát.
- Amikor a gép készen áll a laminálásra, az üzemjelző-fény folyamatosan zöld színnel világít, jelezve, hogy a felhasználó behelyezheti a tasakot.
- Helyezze a tasakot a lezárt élével előre a tasaknak fenntartott nyílásba. Tartsa a tasakot egyenesen a nyílás közepén és semmiképp sem ferdén. A behelyezésnél kövesse a jelöléseket. Az üzemjelző-fény zölden villog, amikor a laminálás folyamatban van, és újra folyamatos zöldre vált, amikor a gép készen áll egy másik tasak laminálására.
- Az egység Advanced Pouch Tracking System (Haladó szintű tasakellenőrző rendszer) funkcióval rendelkezik, amely észleli a tasak nem megfelelő behelyezését és riasztja a felhasználót. Elakadás észlelések az üzemjelző-fény pirosan villog, és a készülék sípol, majd automatikusan visszafordítja a dokumentumot az elakadás megszüntetése érdekében. A reverse (megfordítás) gomb az auto-reverse (automatikus megfordítás) funkció működésekor világít.
- Ha az elakadás ezután sem szűnik meg teljesen, a fordított irány gomb fog pislogni/villogni. A lamináló fólia teljes eltávolításához tartsa lenyomva a reverse (megfordítás) gombot, miközben kihúzza a tasakot a készülékből. Miután megszűnt az elakadás, az üzemjelző-fény folyamatosan zöld színnel világít.
- A készülék kikapcsolása – Ha megnyomja a felül található bekapcsolás gombot, akkor a berendezés cool-down (lehűtés) üzemmódra vált. A hevítőelemek kikapcsolnak, de a görgők továbbra is forognak, amíg az egység el nem éri a teljes kikapcsoláshoz szükséges hőmérsékletet. Ez a funkció hosszú távon csökkenti az egység kopását és elhasználódását.
- Hideg lamináláshoz nyomja meg a hideg laminálás gombot. A gép lehűlésevel az üzemjelző-fény sárgára vált. Megjegyzés: a Cold (Hideg) beállítás használatához korábbi meleg laminálást követően valószínűleg várnia kell 30–60 percre, amíg a lamináló berendezés lehűl. Miután a gép lehűlt és készen áll a hideg laminálásra, az üzemjelző-fény folyamatosan zölden világít, jelezve, hogy a felhasználó behelyezheti a tasakot.
- Ha hideg laminálás után szeretne visszatérni a forró lamináláshoz, nyomja meg a forró laminálás gombot. A tasak behelyezése előtt várja meg, amíg az üzemjelző-fény folyamatosan zöldre vált.

## TÁROLÁS & TISZTÍTÁS

A gép kikapcsolása - a bekapcsológomb megnyomásakor a gép teljesen leáll, kikapcsolva a fűtőszálakat és hengereket. Húzza ki a készülék dugóját a fali aljzatból. Tárolás előtt zárja be a be- és kiléptető tálcákat. Húzza ki a készülék dugóját a fali aljzatból. Tárolás előtt zárja be a be- és kiléptető tálcákat. A készülék külseje nedves kendővel tisztítható. A készülék tisztításához ne használjon oldószert vagy gyúlékony anyagot. Ez a gép egy „Tisztítási riasztórendszerrel” van felszerelve, amely emlékezteti a felhasználót a laminálógépet tisztítására. Ha a gép felmelegedett, egyszerűen illesse be a tisztítólapot a laminálógéphez, hogy az megtisztítsa a hengereket a szennyeződésektől. A funkcióval kapcsolatos további információkért lásd a „Tisztítási riasztórendszer” részt a „Funkciók és tippek” fejezetben. Tisztítólapok külön megvásárolhatók a gép hengereinek tisztításához. Az optimális teljesítmény érdekében ajánlott a gépet rendszeresen megtisztítani a tisztítólapok használatával. (Tisztítólap rendelési szám: 5320603).

## HIBAELHÁRÍTÁS

Probléma	Lehetséges ok	Megoldás
A fólia nem teljesen zárja körbe a lapot	A lap esetleg túl vastag a lamináláshoz	Max. dokumentumvastagság: 0,762 mm / 0,03"
A bekapcsológomb pulzál	A lamináló Automatikus kikapcsolás módra váltott	Nyomja meg a bekapcsológombot a gép újraindításához
A fólia elveszett a gépben	A fólia elakadt	A készülék automatikusan megfordítja a dokumentumot. Ha az elakadás teljesen megszűnt, akkor a Reverse (megfordítás) gomb villog/világít. A tasak teljes eltávolításához tartsa nyomva a reverse (megfordítás) gombot, miközben kifelé húzza a tasakot.
	A fóliát a 'nyitott szélével' előre helyezték a gépbe	
	A fólia nem volt középre igazítva az adagoláskor	
	A fólia nem volt egyenes az adagoláskor	
	Üres fóliát használtak	
A fólia megsérült a laminálás után	Sérült görgők, vagy ragasztó került a görgőkre	Küldjön át egy tisztítólapot a gépen a görgők ellenőrzése és tisztítása céljából

## COMANDOS DO LAMINADOR

<b>A</b>	Luz guia	<b>G</b>	Ranhura de entrada de bolsa
<b>B</b>	Botão de standby / alimentação	<b>H</b>	Guia de prateleira de entrada/entrada de bolsa
<b>C</b>	Botão de inversão	<b>I</b>	Ranhura de saída
<b>D</b>	Botões de Plastiificação a quente/frio	<b>J</b>	Bandeja de saída integrada
<b>E</b>	Indicador/botão do sistema de alerta de limpeza	<b>K</b>	Ranhras de extensão da bandeja de saída
<b>F</b>	Alças de transporte	<b>L</b>	Extensão da bandeja de saída integrada

## CAPACIDADES

### Desempenho

Largura da entrada	A3 / 318mm
Espessura da bolsa (mín.)	75 micrones
Espessura da bolsa (máx.)	250 micrones
Tempo de aquecimento estimado	55 segundos
Tempo de arrefecimento	1 minuto
Velocidade de laminação	até 119cm/min
Número de roletos	6
Indicação "Ready" (Pronto)	Luz (verde)
Motor de desobstrução/ eliminação de encravamentos	Sim

Encerramento automático Sim

### Dados técnicos

Tensão	220-240V CA
Frequência	50-60Hz
Potência	1200 Watts
Amps	6 Amps
Espessura máx. do documento	0,8mm

## IMPORTANTES INSTRUÇÕES DE SEGURANÇA - GUARDAR PARA UTILIZAÇÃO FUTURA

- Ligue o aparelho a uma tomada de fácil acesso.
- Para impedir choque eléctrico - não utilize o aparelho próximo de água, não derrame água sobre o aparelho, sobre o cabo eléctrico ou sobre a tomada de parede.
- Mantenha-se afastado de peças móveis.
- Este equipamento não deve ser utilizado em locais onde seja provável a presença de crianças.
- As bolsas autoadesivas só podem ser utilizadas com a configuração a frio.

**CERTIFIQUE-SE** de que o aparelho se encontra numa superfície estável.

**TESTE** a laminação em folhas que tencione deitar fora e ajuste o aparelho antes das laminações finais.

**REMOVA** os agramos e outros artigos de metal antes de laminar.

**CERTIFIQUE-SE** de que mantém o aparelho afastado de fontes de calor e água.

**CERTIFIQUE-SE** de que desliga o aparelho depois de cada utilização.

**CERTIFIQUE-SE** de que desliga o aparelho da tomada quando não o for utilizar durante um longo período de tempo.

**UTILIZE** bolsas concebidas para utilização com as definições adequadas.

**MANTENHA** os animais de estimação afastados enquanto estiver a utilizar a máquina.

**NÃO** deixe o cabo de alimentação em contacto com superfícies quentes.

**NÃO** deixe o cabo de alimentação pendurado em armários ou prateleiras.

**NÃO** utilize o aparelho se o cabo de alimentação estiver danificado.

**NÃO** tente abrir nem efectuar reparações no aparelho.

**NÃO** exceda o desempenho indicado do aparelho.

**NÃO** permitir que crianças utilizem esta máquina sem supervisão de um adulto.

**NÃO** lamine objectos afiados ou de metal (ex.: agramos, clipes).

**NÃO** lamine documentos sensíveis ao calor (ex.: bilhetes, papel para ecografias, etc.) com definições a quente.

**NÃO** lamine uma bolsa vazia.

## FUNÇÕES & SUGESTÕES

### Sistema avançado de monitorização de bolsa

Esta funcionalidade irá detetar e alertar o utilizador se a bolsa for colocada de forma incorreta, ou se o documento não passar completamente através da máquina no tempo de funcionamento normal, e inverter automaticamente o fluxo do documento até resolver o congestionamento.



#### AUTOSENSE AutoSense

Sistema exclusivo que detecta a espessura da bolsa e regula automaticamente para uma definição de laminação óptima



#### Função de inversão

Para ejectar a bolsa de laminação durante a utilização, prima e mantenha premido o botão de inversão até a bolsa ser ejectada da máquina.

### Luz guia

Esta funcionalidade serve de indicador de desempenho, recorrendo a luzes de cores diferentes para orientar o utilizador durante o processo de plastificação.

Amarelo fixo: A plastificadora está a aquecer ou a arrefecer

Verde fixo: A plastificadora está pronta para que seja inserida a bolsa

Verde intermitente: Plastificação em curso\*

Vermelho intermitente: A plastificadora está encravada e em auto-inversão. A plastificadora regressará ao verde fixo assim que o bloqueio for removido

Azul intermitente: A plastificadora está em ciclo de limpeza\*

\*A Luz guia pisca azul só quando é utilizada uma folha de limpeza Fellowes. Com todas as outras marcas, a máquina piscará a verde quando a folha de limpeza for inserida.



### CLEAN ALERT Sistema de alerta de limpeza

Esta funcionalidade relembra o utilizador que deve limpar os rolos da plastificadora para um desempenho livre de bloqueios.

- O botão Alerta de limpeza acenderá a branco, para informar o utilizador que deve limpar os rolos da plastificadora.
- Depois da máquina estar ligada e devidamente aquecida, introduza as folhas de limpeza na máquina para remover qualquer resíduo dos rolos. Recomenda-se a utilização da frente e do verso da folha de limpeza, de modo a passar pela máquina duas vezes.
- A luz Alerta de limpeza reiniciar-se-á automaticamente apenas quando usada com uma folha de limpeza Fellowes. Para redefinir manualmente esta função, basta premir o botão Alerta de limpeza e a luz apagar-se-á.

Embora o sistema de Alerta de limpeza possa ser ignorado, recomenda-se que sejam utilizadas regularmente folhas de limpeza com a máquina para garantir um desempenho ideal. (Código de encomenda de folhas de limpeza nº 5320603)



### AUTO SHUT OFF Função "Encerramento automático"

Se a máquina permanecer inativa durante 30 minutos, a funcionalidade de "Encerramento automático" irá colocar a máquina no modo de espera. Para activar a máquina, prima o botão "Power On" no painel de controlo.

- Para obter melhores resultados, utilize bolsas para plastificação a quente da Fellowes®: Enhance 80, Impress 100, Capture 125, Protect 175, Preserve 250 e bolsas a frio
- Este aparelho não necessita de um transportador para laminar. Trata-se de um mecanismo sem transportador.
- Coloque sempre o artigo a ser laminado na bolsa com as dimensões adequadas.
- Antes do processamento final, teste sempre o laminado com uma dimensão e uma espessura semelhantes.
- Prepare a bolsa e o artigo para laminação. Coloque o artigo na bolsa centrada e em contacto com a extremidade dianteira selada. Certifique-se de que a bolsa não tem uma dimensão excessiva para o artigo.
- Se necessário, corte o excesso de material à volta do artigo após a laminação e depois de arrefecer.

## ANTES DA LAMINAÇÃO

1. Certifique-se de que o aparelho se encontra numa superfície estável.
2. Para obter melhores resultados, utilize a bandeja de saída integrada. Esta máquina está equipada com uma extensão da bandeja de saída. Para abrir, basta deslizar cada extensão para dentro a partir das ranhuras de extensão localizadas na bandeja de saída.
3. Verifique se existe espaço suficiente (mín. 50 cm) na traseira da máquina para permitir que os artigos passem sem obstrução.
4. Ligue o aparelho a uma tomada de alimentação de fácil acesso. A máquina liga-se automaticamente quando é ligada à corrente.

## PASSOS PARA LAMINAR

5. A máquina começará a aquecer automaticamente para plastificação a quente e a Luz guia ficará amarelo fixo até estar pronta.  
Nota:
  - A plastificadora tem AutoSense que reconhece automaticamente a espessura da bolsa inserida na plastificadora.
6. Quando a máquina estiver pronta para plastificar, a Luz guia ficará verde fixo para indicar que o utilizador pode inserir a bolsa.
7. Coloque a bolsa, com a borda selada primeiro, na ranhura de entrada da bolsa. Mantenha a bolsa direita e centrada na entrada de documento, não de lado. Utilize as marcações da entrada como guia. A Luz guia piscará verde quando a plastificação estiver em curso e regressará a verde fixo quando for permitido introduzir outra bolsa.
8. Esta unidade está equipada com um sistema avançado de monitorização de bolsa que deteta e alerta o utilizador se a bolsa for mal colocada. Se for detetado um bloqueio, a Luz guia piscará a vermelho e a máquina emitirá um som ao inverter automaticamente o documento para ajudar a eliminar o bloqueio. O botão de inversão acender-se-á enquanto o processo de inversão automática é executado. Depois disto, se o bloqueio não for completamente desobstruído, o botão de inversão ficará intermitente. Mantenha premido o botão de inversão enquanto puxa a bolsa para a remover totalmente da máquina. Assim que o bloqueio for eliminado, a Luz guia regressará a verde fixo.
9. Desligar a máquina – Se premir o botão de energia na parte superior, a máquina entrará no modo de arrefecimento. As unidades de aquecimento desligar-se-ão, mas os roletes continuarão a trabalhar até que a unidade atinja a temperatura desejada para se desligar completamente. Esta funcionalidade reduz o desgaste a longo prazo da unidade.
10. Para plastificar a frio, pressione o botão de plastificação a frio. A Luz guia acender-se-á a amarelo enquanto a máquina arrefece. Nota: para utilizar a definição a frio após a plastificação a quente, poderá ser necessário aguardar 30–60 minutos para que a plastificadora arrefeça. Assim que a máquina arrefecer e estiver pronta para a plastificação a frio, a Luz guia ficará verde fixa para indicar que o utilizador pode inserir a bolsa.
11. Para voltar à plastificação a quente após a plastificação a frio, pressione o botão de plastificação a quente. Aguarde até a Luz guia ficar verde fixo antes de inserir a bolsa.

## ARMAZENAGEM & LIMPEZA

Desligar a máquina - se o botão ligar/desligar for premido, a máquina será totalmente desligada, desligando os aquecedores e os rolos. Retire a ficha de alimentação da máquina da tomada. Certifique-se de que as bandejas de entrada e saída estão fechadas antes de armazenar. Retire a ficha de alimentação da máquina da tomada. Certifique-se de que as bandejas de entrada e saída estão fechadas antes de armazenar. A superfície exterior da máquina pode ser limpa com um pano húmido. Não utilize solventes ou materiais inflamáveis para polir a máquina. Esta máquina está equipada com um Sistema de alerta de limpeza que lembra o utilizador de limpar a plastificadora. Quando a máquina estiver quente, basta inserir a folha de limpeza através da plastificadora para limpar qualquer resíduo dos rolos. Consulte "Sistema de alerta de limpeza" em "Características e dicas" para obter mais informações sobre esta funcionalidade. É possível adquirir folhas de limpeza para limpar os rolos desta máquina. Recomenda-se que sejam utilizadas regularmente folhas de limpeza com a máquina para um desempenho ideal. (Código de encomenda de folhas de limpeza nº 5320603)

## RESOLUÇÃO DE PROBLEMAS

Problema	Causa possível	Solução
A bolsa não veda completamente o artigo	O artigo pode ser demasiado espesso para laminar	A espessura máxima do documento é de 0,762mm / 0,03"
O botão ligar/desligar está a piscar	A plastificadora entrou em modo de Encerramento automático	Prima o botão ligar/desligar para reiniciar a máquina
A bolsa perdeu-se na máquina	A bolsa está encravada	A máquina irá automaticamente inverter o fluxo do documento. Se o congestionamento não for completamente resolvido, o botão de inversão ficará intermitente. Mantenha premido o botão de inversão enquanto puxa a bolsa para a remover totalmente.
	A bolsa foi inserida pela extremidade aberta	
	A bolsa não estava centrada na entrada	
	A bolsa não estava direita na entrada	
	Foi utilizada uma bolsa vazia	
A bolsa está danificada após a plastificação	Roletos danificados ou adesivo nos roletos	Passa folhas de limpeza no aparelho para testar e limpar os roletos

## БУТОНИ ЗА УПРАВЛЕНИЕ НА ЛАМИНАТОРА

<b>A</b>	Светлинен индикатор	<b>G</b>	Входен процеп за ламиниращ джоб
<b>B</b>	Бутон за режим на готовност и вкл./изкл.	<b>H</b>	Входен рафт / Входен водач за ламиниращ джоб
<b>C</b>	Бутон за обратен ход	<b>I</b>	Изходен процеп
<b>D</b>	Бутони за горещо/студено ламиниране	<b>J</b>	Вградена изходна тава
<b>E</b>	Индикатор/бутон на предупредителната система за почистване	<b>K</b>	Процеци за удължението на изходната тава
<b>F</b>	Ръкохватки за пренасяне	<b>L</b>	Удължение на вградената изходна тава

## ФУНКЦИОНАЛНИ ВЪЗМОЖНОСТИ

### Характеристики

Ширина на входа	A3/318 mm
Дебелина на фолиото (мин.)	75 микрона
Дебелина на фолиото (макс.)	250 микрона
Приблизително време за загряване	1 минути
Скорост на ламиниране	до 140 cm/min
Брой валове	6
Индикация за готовност	Светлинна (зелено)
Реверсиране/	
Автоматично реверсиране	Да/Да
Автоматично изключване	Да

### Технически данни

Волтаж	220-240 V AC
Честота	50-60 Hz
Консумирана мощност	1200 вата
Сила на тока	6 ампера
Максимална дебелина на документа	0,8 mm



## ВАЖНИ ИНСТРУКЦИИ ЗА БЕЗОПАСНОСТ - ЗАПАЗЕТЕ ГИ ЗА БЪДЕЩА УПОТРЕБА

- Включете щепсела на машината в лесно достъпна розетка.
- За да предотвратите електрически удар, не използвайте уреда в близост до вода, не разливайте вода върху уреда, електрически кабел или стенната розетка.
- Пазете се от движещите се части.
- Този уред не е подходящ за използване на места, където има вероятност да присъстват деца.
- Самозалепващите се пликове могат да се използват само при настройка за студено ламиниране.

**ПРОВЕРЕТЕ** дали машината е поставена върху стабилна повърхност.

**ТЕСТВАЙТЕ** ламинирането с бракувани листове и настройте машината преди окончателното ламиниране.

**ОТСТРАНЕТЕ** тел бод и други метални части преди ламиниране.

**ПАЗЕТЕ** машината от източници на топлина и вода.

**ИЗКЛЮЧАВАЙТЕ** машината винаги след използване.

**ИЗКЛЮЧАВАЙТЕ** машината от щепсела, когато не се използва продължително време.

**ИЗПОЛЗВАЙТЕ** фолио, предназначено за употреба при подходящи настройки.

**ПАЗЕТЕ** машината от домашни животни, когато е в процес на използване.

**НЕ** оставяйте електрически кабел в контакт с горещи повърхности.

**НЕ** оставяйте електрически кабел да виси от шкафове или рафтове.

**НЕ** използвайте уреда, ако силовият кабел е повреден.

**НЕ** правете опити да отворяте или да ремонтирате машината.

**НЕ** надвишавайте обозначената производителност на машината.

**НЕ** позволявайте на деца да използват тази машина без надзор.

**НЕ** ламинирайте остри или метални предмети (напр. тел бод, кламери).

**НЕ** ламинирайте топлочувствителни документи (напр. билети, ултразвукови изследвания) в режим на топло ламиниране.

**НЕ** ламинирайте празно фолио.

## ХАРАКТЕРИСТИКИ И СЪВЕТИ

### Разширена система за следене на ламиниращото фолио

Тази функция ще открива и ще предупреждава потребителя дали има неправилно подаване на документ или документът е преминал напълно през машината в рамките на нормалната работна операция и автоматично реверсира документа докато задръстването бъде отстранено.

#### AUTOSENSE **AutoSense**

Уникална система отчита дебелината на фолиото и автоматично регулира до оптималните настройки за ламиниране.



#### **Функция за смяна на посоката**

За да извадите ламиниращото фолио по време на ламиниране, натиснете и задръжте бутона за смяна на посоката, докато фолиото излезе от машината.

### Светлинен индикатор

Тази функция действа като индикатор за ефективност, използвайки различни цветни светлини, за да води потребителя през процеса на ламиниране.

Постоянно жълто: Ламинаторът се загрява или охлажда  
Постоянно зелено: Ламинаторът е готов за поставяне на ламиниращ джоб  
Пулсиращо зелено: Ламинирането е в ход\*  
Мигащо червено: Ламинаторът е заседнал и е влязъл автоматично в режим на заден ход. Ламинаторът ще светне отново в зелено, след като засядането се изчисти  
Пулсиращо синьо: Ламинаторът е в цикъл на почистване\*

\*Светлинният индикатор ще пулсира в синьо само когато се използва почистващ лист Fellowes. При всички други марки, машината ще пулсира в зелено, когато се постави почистващият лист.



#### **CLEAN ALERT**

### Предупредителна система за почистване

Тази функция напомня на потребителя да почиства ролките на ламинатора, за да работи без засядания.

- Бутонът Предупреждение за почистване ще светне в бяло, уведомявайки потребителя за почистване на ролките на ламинатора.
- Когато машината е топла, прокарайте почистващ лист през машината, за да почистите замърсяванията от ролките. Препоръчително е да използвате предната и задната страна на почистващия лист, за да го прокарате през машината два пъти.
- Индикаторът Предупреждение за почистване ще се нулира автоматично само когато се използва с почистващ лист Fellowes. За да нулирате ръчно тази функция, просто натиснете бутона Предупреждение за почистване и светлината ще се изключи.

Въпреки че предупредителната система за почистване може да бъде заобиколена, препоръчително е с машината да се използват редовно почистващи листове, за да се осигури оптимална работа. (Код на поръчка за почистващи листове №5320603)



#### **AUTO SHUT OFF**

### Функция 'Автоматично изключване'

Ако машината не е активна в продължение на 30 минути, функцията за автоматично изключване ще въведе машината в режим на готовност. За да пуснете машината, натиснете бутон „Включване на електрозахранването“, който се намира на контролния панел.

- За най-добри резултати, използвайте термични ламиниращи фолиа марка Fellowes®: Enhance 80, Impress 100, Capture 125, Protect 175, Preserve 250 фолио за студено ламиниране
- За да може да се извършва ламиниране, не е необходимо носещо устройство. Това е механизъм без носещо устройство.
- Винаги поставяйте документа за ламиниране в подходящ размер фолио.
- Винаги извършвайте пробно ламиниране със сходен размер и дебелина преди окончателния процес на ламиниране.
- Подгответе фолиото и документа за ламиниране. Поставете документа в центъра на фолиото, така че да докосва горния слепен край. Уверете се, че фолиото не е прекалено широко за документа.
- Ако е необходимо, подрежете излишния материал около документа, след като го ламинирате и след като се охлади.

## ПРЕДИ ЛАМИНИРАНЕ

1. Проверете дали машината е поставена върху стабилна повърхност.
2. За най-добри резултати използвайте вградената изходна тава. Тази машина е оборудвана с удължение на изходната тава. За да отворите, просто плъзнете всяко удължение навън от процепите за удължение, разположени на изходната тава.
3. Проверете дали има достатъчно пространство зад машината (мин. 50 см), за да могат документите да преминават свободно.
4. Включете щепсела на машината в леснодостъпен електрически контакт. Устройството ще се включи автоматично при включване на щепсела в контакт.

## СТЪПКИ ЗА ЛАМИНИРАНЕ

5. Машината автоматично ще започне да се загрява за горещо ламиниране и светлинният индикатор ще свети в постоянно жълто, докато машината не стане готова.  
Забележка:
  - Ламинаторът разполага с AutoSense, който автоматично разпознава дебелината на ламинирация джоб, поставен в ламинатора.
6. Когато машината е готова за ламиниране, светлинният индикатор ще светне в постоянно зелено, за да покаже, че потребителят може да постави ламиниращ джоб.
7. Поставете ламинирация джоб, със запечатания ръб напред, във входния процеп за джобове. Дръжте джоба право и центрирано във входния процеп за документи, а не под ъгъл. Можете да се ръководите от маркировките на входа. Светлинният индикатор ще пулсира в зелено, когато тече процес на ламиниране, и ще се върне постоянно зелено, когато е готов за подаване на друг джоб.
8. Това устройство е оборудвано с Разширена система за следене на ламиниращо фолио, която открива и предупреждава потребителя за наличието на неправилно подадено ламиниращо фолио. Ако се открие засядане, светлинният индикатор ще мига в червено и машината ще издава звуков сигнал, тъй като автоматично връща документа, за да помогне за отстраняване на засядането. Бутонът за обратен ход ще свети, докато е задействан автоматичният обратен ход. След това, ако задръстването не е напълно почистено, бутонът за обратен ход ще започне да мига. Натиснете и задръжте бутона за обратен ход, докато издърпвате ламинирация джоб, за да отстраните напълно ламината от машината. След като засядането бъде отстранено, светлинният индикатор ще се върне в постоянно зелено.
9. Изключване на машината – ако най-горният бутон за захранването бъде натиснат, машината преминава в режим на охлаждане. Нагревателите ще се изключат, но ролките ще продължават да се въртят докато машината достигне желаната температура, за да изключи напълно. Тази функционалност понижава износа на машината в дългосрочен план.
10. За студени ламинати натиснете бутона за студено ламиниране. Светлинният индикатор ще светне в жълто, когато машината започне да се охлажда. Забележка: за да използвате настройката за студено ламиниране след използване на горещо ламиниране, може да се наложи да изчакате ламиниращото устройство да изстине в продължение на 30–60 минути. След като машината се охлади и е готова за студено ламиниране, светлинният индикатор ще светне в постоянно зелено, за да покаже, че потребителят може да постави ламиниращ джоб.
11. За да превключите обратно към горещо ламиниране след студено ламиниране, натиснете бутона за горещо ламиниране. Изчакайте, докато светлинният индикатор светне в постоянно зелено, преди да поставите ламиниращ джоб.

## СЪХРАНЕНИЕ И ПОЧИСТВАНЕ

Изключване на машината – ако бутонът за вкл./изкл. бъде натиснат, машината ще се изключи напълно, като изключи нагревателите и ролките. Изключете машината от контакта. Уверете се, че сте затворили входните и изходните тави, преди да приберете за съхранение. Изключете машината от контакта. Уверете се, че сте затворили входните и изходните тави, преди да приберете за съхранение. Върнатата страна на машината може да се почисти с влажна кърпа. Не използвайте разтворители или запалими материали за полиране на машината. Тази машина е оборудвана с „Предупредителна система за почистване“, която ще напомня на потребителя да почиства ламинатора. Когато машината е топла, просто подайте почистващ лист през ламинатора, за да почистите замърсяванията от ролките. Моля, вижте „Предупредителна система за почистване“ във „Функции и съвети“ за повече информация относно тази функция. За почистване на ролките на тази машина могат да бъдат закупени почистващи листове. Препоръчва се почистващите листове да се използват редовно с машината за оптимална работа. (Код на поръчка за почистващи листове № 5320603)

## ОТСТРАНЯВАНЕ НА НЕИЗПРАВНОСТИ

Проблем	Възможна причина	Решение
Фолиото не херметизира напълно документа	Документът може да е с твърде голяма дебелина за ламиниране	Максималната дебелина на документа е 0,762 mm/.03". Пуснете през ламинатора втори път.
Бутонът за вкл./изкл. пулсира	Ламинаторът е влязъл в режим на автоматично изключване	Натиснете бутона за вкл./изкл., за да стартирате отново машината
Фолиото не излиза от машината	Фолиото е задръстено	Машината автоматично ще реверсира документа. Ако задръстването не е напълно почистено, бутонът за смяна на посоката ще мига. Натиснете и задръжте бутона за смяна на посоката докато издърпвате ламиниращото фолио, за да го отстраните напълно от машината.
	Фолиото е вкарано в машината първо откъм отворения край	
	Фолиото не е центрирано на входа	
	Фолиото не е изпънато на входа	
	Използвано е празно фолио	
Фолиото е повредено след ламиниране	Ролките са повредени или върху тях е полепнало лепило	Прекарайте почистващи листове през машината, за да изпробвате и почистите ролките

## COMENZI LAMINATOR

<b>A</b>	Ghidaj luminos	<b>G</b>	Fanta de intrare a foliei
<b>B</b>	Buton Standby/Power (În așteptare/Pornire)	<b>H</b>	Ghid pentru introducerea suportului / foliei
<b>C</b>	Buton Reverse (Inversare)	<b>I</b>	Fanta de ieșire
<b>D</b>	Butoane de laminare la cald/rece	<b>J</b>	Tavă de ieșire integrată
<b>E</b>	Indicator/Buton al sistemului de alertă privind curățarea	<b>K</b>	Fante de extindere a tăvii de ieșire
<b>F</b>	Mănere de transport	<b>L</b>	Extensie pentru tava de ieșire integrată

## SPECIFICAȚII

### Performanță

Lățime de intrare	A3 / 318 mm
Grosimea foliei (min.)	75 de microni
Grosimea foliei (max.)	250 de microni
Timp de încălzire estimat	1 minut
Viteza de laminare	până la 140 cm/min
Numărul de role	6
că aparatul este gata de operare	Lumină (verde)
Inversare/Inversare automată	Da/Da
Oprire automată	Da

### Date tehnice

Voltaj	220-240 V CA
Frecvență	50-60 Hz
Putere în wați	1200 de wați
Amperi	6 amperi
Grosimea maximă a documentului	0,8 mm



## INSTRUCȚIUNI IMPORTANTE PRIVIND SIGURANȚA - A SE PĂSTRA PENTRU FOLOSIREA ULTERIOARĂ

- Conectați aparatul la o priză ușor accesibilă.
- Pentru prevenirea șocurilor electrice - nu utilizați aparatul în apropierea apei, nu turnați apă pe aparat, pe cablul de alimentare sau pe priza de alimentare din perete.
- Păstrați distanța față de piesele în mișcare.
- Acest echipament nu este adecvat pentru utilizarea în locații în care pot fi prezenți copii.
- Foliiile autoadezive pot fi utilizate numai cu setarea la rece.

**ASIGURAȚI-VĂ** că aparatul este plasat pe o suprafață stabilă.

**TESTAȚI** cu ajutorul colilor laminate uzate și configurați aparatul înainte de laminările finale.

**ÎNDEPĂRTAȚI** capsele și alte articole metalice înainte de laminare.

**PĂSTRAȚI** aparatul departe de sursele de căldură și de apă.

**ÎNCHIDEȚI** aparatul după fiecare utilizare.

**SCOATEȚI** aparatul din priză atunci când nu este folosit pentru mai mult timp.

**FOLOSIȚI** foliile concepute pentru utilizare la setările corespunzătoare.

**PĂSTRAȚI** la distanță de animalele de companie în timpul utilizării.

**NU** lăsați cablul de alimentare să intre în contact cu suprafețele fierbinți.

**NU** lăsați cablul de alimentare să atârne de pe rafturi.

**NU** folosiți aparatul în cazul în care cablul de alimentare este deteriorat.

**NU** încercați să deschideți sau să reparați în alt fel aparatul.

**NU** depășiți limitele de performanță ale aparatului.

**NU** permiteți copiilor să folosească acest aparat fără supravegherea unui adult.

**NU** lăminați obiecte ascuțite sau metalice (de ex: capse, cleme pentru hârtii).

**NU** lăminați documente sensibile la căldură (de ex.: bilete, radiografii etc.) cu setările la cald.

**NU** lăminați folii goale.

## CARACTERISTICI ȘI SFATURI

### Sistem avansat de urmărire a foliei

Această caracteristică va detecta și va avertiza utilizatorul dacă alimentarea este necorespunzătoare sau dacă documentul nu a intrat complet în aparat în intervalul normal de funcționare și va inversa automat documentul până la îndepărtarea blocajului.



#### AUTOSENSE AutoSense (Detectare automată)

Sistem unic, care detectează grosimea foliei și se ajustează automat la configurarea optimă de laminare.



#### „Funcționare inversă”

Pentru a scoate folia de laminat din aparat, în timp ce acesta este în funcțiune, țineți apăsat butonul de funcționare inversă până ce folia va ieși din dispozitiv.

### Ghidaj luminos

Această caracteristică acționează ca un indicator de operare, folosind diferite lumini de culoare pentru a ghida utilizatorul prin procesul de laminare.

Galben continuu: Laminatorul se încălzește sau se răcește

Verde continuu: Laminatorul este gata pentru introducerea foliei

Verde pulsatil: Laminarea este în desfășurare\*

Roșu intermitent: Laminatorul este blocat și se inversează automat. Laminatorul va reveni la culoarea verde continuu imediat ce blocajul este eliminat  
Albastru pulsatil: Laminatorul se află în ciclul de curățare\*

\*Ghidajul luminos va pulsa în albastru doar când se folosește o coală de curățare Fellowes. Pentru toate celelalte mărci, aparatul va pulsa în verde la introducerea colii de curățare.



#### CLEAN ALERT

### Sistem de alertă privind curățarea (Clean Alert)

Această funcție amintește utilizatorului să curățe rolele laminatorului pentru o funcționare fără blocaje.

- Butonul Clean Alert se va aprinde în alb, notificând utilizatorului să curățe rolele laminatorului.
- Cât timp aparatul este cald, treceți coli curate prin aparat, pentru a curăța eventualele reziduuri de pe role. Este recomandat să utilizați părțile din față și din spate ale colii de curățare pentru a trece de două ori prin aparat.
- Indicatorul luminos Clean Alert se va reseta automat numai când este utilizată o coală de curățare Fellowes. Pentru a reseta manual această funcție, pur și simplu apăsați butonul Clean Alert, iar lumina se va stinge.

Deși sistemul Clean Alert poate fi ocolit, se recomandă utilizarea regulată a colilor de curățare, pentru a asigura performanțe optime. (Comandă coli de curățare #5320603)



#### AUTO SHUT OFF

### Funcția Opre automată

Dacă aparatul este inactiv timp de 30 de minute, funcția „Auto Shut-Off” va trece aparatul în modul standby. Pentru a utiliza aparatul, apăsați butonul „Power On” („Pornire alimentare”) de pe panoul de control.

- Pentru rezultate optime, utilizați foliile termice marca Fellowes®: Enhance 80, Impress 100, Capture 125, Protect 175, Preserve 250 și folii cu laminare la rece
- Acest aparat nu necesită un transportator pentru laminare. Acesta este un mecanism fără transportator.
- Puneți întotdeauna articolul ce urmează să fie laminat în folia de mărime corespunzătoare.
- Testați întotdeauna laminarea cu o folie de mărime și grosime corespunzătoare, înainte de laminarea finală.
- Pregătiți folia și articolul pentru laminare. Plasați articolul în cadrul foliei, centrat și atingând marginea sigilată de dirijare. Asigurați-vă că folia nu este prea mare pentru articol.
- Dacă este necesar, tăiați materialul în exces din jurul articolului după laminare și răcire.

## ÎNAINTE DE LAMINARE

1. Asigurați-vă că aparatul este plasat pe o suprafață stabilă.
2. Pentru cele mai bune rezultate, utilizați tava de ieșire integrată. Acest aparat este echipat cu o extensie a tăvii de ieșire. Pentru a deschide, pur și simplu glisați spre interior fiecare extensie din fantele de extensie aflate pe tava de ieșire.
3. Asigurați-vă că există suficient spațiu liber (min. 50 cm) în spatele aparatului pentru a permite articolelor să treacă neobstrucționate.
4. Conectați aparatul la o priză de alimentare ușor accesibilă. Aparatul va porni automat când este conectat la curent electric.

## ETAPELE LAMINĂRII

5. Aparatul va începe automat să se încălzească până la laminarea la cald, iar Ghidajul luminos va lumina galben continuu până când va fi pregătit.  
Notă:
  - Laminatorul dispune de AutoSense care recunoaște automat grosimea foliei introduse în laminator.
6. Când aparatul este pregătit să lamineze, Ghidajul luminos va lumina verde continuu, pentru a indica faptul că utilizatorul poate introduce folia.
7. Așezați folia, cu marginea sigilată înspre înaintea, în fanta de intrare a foliei. Țineți folia dreaptă și în poziție centrală pe intrarea pentru documente, nu înclinată. Utilizați marcajele de intrare pentru ghidare. Ghidajul luminos va pulsa în verde când laminarea este în curs și va reveni la verde continuu atunci când este acceptabil să introduceți o altă folie.
8. Acest aparat este prevăzut cu un sistem avansat de urmărire a foliei, care va detecta și va avertiza utilizatorul dacă alimentarea este necorespunzătoare. Dacă este detectat un blocaj, Ghidajul luminos va lumina intermitent în roșu, iar aparatul va emite un sunet, deoarece inversează automat documentul pentru a ajuta la eliminarea blocajului. Butonul Inversare se va aprinde pe durata activării funcției de inversare automată. Apoi, dacă blocajul nu este
  - 9. Oprerea aparatului – Dacă butonul de alimentare superior este apăsat, aparatul va intra în modul de răcire. Sistemele de încălzire se vor opri, dar rotele vor funcționa în continuare până când aparatul ajunge la temperatura dorită, pentru a se închide complet. Această funcție reduce uzura pe termen lung a aparatului.
  - 10. Pentru laminările la rece, apăsați butonul de laminare la rece. Ghidajul de lumină va deveni galben pe măsură ce aparatul se răcește. Notă: pentru a utiliza setarea de laminare la rece după laminarea la cald, este posibil să fie nevoie să așteptați 30–60 de minute până când aparatul de laminat se răcește. După ce aparatul s-a răcit și este pregătit pentru laminarea la rece, Ghidajul luminos va lumina verde continuu, pentru a indica faptul că utilizatorul poate introduce folia.
  - 11. Pentru a reveni la laminarea la cald după laminarea la rece, apăsați butonul de laminare la cald. Așteptați până când Ghidajul luminos devine verde continuu înainte de a introduce folia.

## DEPOZITARE ȘI CURĂȚARE

Opriti aparatul - dacă butonul de alimentare este apăsat, aparatul se va opri complet, oprind încălzitoarele și rotele. Deconectați aparatul de la priză de perete. Asigurați-vă că închideți tăvile de intrare și ieșire înainte de depozitare. Deconectați aparatul de la priză de perete. Asigurați-vă că închideți tăvile de intrare și ieșire înainte de depozitare. Exteriorul aparatului poate fi curățat cu o lavetă umedă. Nu utilizați solvenți sau materiale inflamabile pentru a lustrui aparatul. Acest aparat este echipat cu un „sistem de alertă privind curățarea”, care îi va reaminti utilizatorului să curățe laminatorul. Când aparatul este cald, pur și simplu introduceți coala de curățare prin laminator, pentru a curăța orice reziduu de pe role. Consultați „Sistemul de alertă privind curățarea” din „Funcții și instrucțiuni” pentru mai multe informații cu privire la această caracteristică. Pot fi achiziționate coli de curățare pentru a curăța rotele acestui aparat. Se recomandă să utilizați regulat colile de curățare, pentru performanțe optime ale aparatului. (Comandă coli de curățare #5320603)

## DEPANARE

Problemă	Cauză posibilă	Soluție
Folia nu sigilează complet obiectul	Este posibil ca obiectul să fie prea gros pentru a fi laminat	Grosimea maximă a documentului este egală cu 0,762 mm/0,03"
Butonul de pornire pulsează	Laminatorul a intrat în modul Opre automată	Apăsați butonul de pornire pentru a reporni aparatul
Folia s-a pierdut în interiorul dispozitivului	Folia s-a blocat	Aparatul va inversa automat documentul. Dacă blocajul nu este complet îndepărtat, butonul Inversare va clipi/lumina intermitent. Apăsați lung butonul Inversare trăgând simultan de folie, pentru a o scoate în întregime din aparat.
	Folia a fost introdusă cu capătul deschis înaintea	
	Folia nu era centrată în momentul intrării	
	Folia nu era dreaptă la momentul intrării	
	S-a folosit o folie goală	
Folia este avariata după laminare	Rotele sunt avariate sau există adeziv pe role	Treceți o folie de curățare prin aparat pentru a testa și curăța rotele

## KONTROLE PLASTIFIKATORA

<b>A</b>	Vodič svjetla	<b>G</b>	Ulazni utor za foliju
<b>B</b>	Gumb za stanje pripravnosti / napajanje	<b>H</b>	Vodič za ulaznu policu / foliju
<b>C</b>	Gumb za vraćanje natrag	<b>I</b>	Izlazni otvor
<b>D</b>	Gumbi za vruće / hladno laminiranje	<b>J</b>	Integrirana izlazna ladica
<b>E</b>	Indikator / gumb sustava za upozorenje na potrebu čišćenja	<b>K</b>	Otvori izlazne ladice za produženje
<b>F</b>	Ručke za nošenje	<b>L</b>	Integrirano produženje izlazne ladice

## RADNE ZNAČAJKE

### Učinak

Širina ulaza	A3/318 mm
Debljina folije (min.)	75 mikrona
Debljina folije (maks.)	250 mikrona
Približno vrijeme zagrijavanja	1 minuta
Brzina plastificiranja	do 140 cm/min
Broj valjaka	6
Pokazivač stanja pripravnosti	Lampica (zeleno)
Unatrag/automatsko prebacivanje unatrag	Da/Da
Automatsko isključivanje	Da

### Tehnički podaci

Napon	220-240 V AC
Frekvencija	50-60 Hz
Nazivna snaga	1200 vati
Jakost struje	6 ampera
Maksimalna debljina dokumenta	0,8 m



## VAŽNE SIGURNOSNE UPUTE - SAČUVAJTE IH ZA BUDUĆU UPORABU

- Ukopčajte stroj u lako dostupnu utičnicu.
- Za sprječavanje električnog udara uređaj nemojte upotrebljavati u blizini vode. Uređaj, kabel napajanja ni zidnu utičnicu ne polijevajte vodom.
- Držite se podalje od pokretnih dijelova.
- Ova oprema nije prikladna za uporabu na mjestima gdje mogu biti prisutna djeca.
- Samoljepljive folije se mogu koristiti samo za hladno laminiranje.

**OBAVEZNO** postavite stroj na stabilnu podlogu.

**OBAVEZNO** provedite probno plastificiranje praznim listovima i podesite stroj prije konačnog plastificiranja.

**OBAVEZNO** uklonite spojnice i druge metalne predmete prije plastificiranja.

**OBAVEZNO** držite stroj podalje od izvora topline i vode.

**OBAVEZNO** isključite stroj nakon svake uporabe.

**OBAVEZNO** iskopčajte stroj kad se njime ne služite dulje vrijeme.

**OBAVEZNO** upotrijebite folije namijenjene uporabi s odgovarajućim postavkama.

**OBAVEZNO** držite podalje kućne ljubimce od stroja kada ga upotrebljavate.

**NEMOJTE** dozvoliti da kabel napajanja dodiruje vruće podloge.

**NEMOJTE** ostaviti kabel napajanja da visi s ormarića ili polica.

**NEMOJTE** upotrebljavati uređaj ako je kabel napajanja oštećen.

**NEMOJTE** pokušavati otvoriti ili na bilo koji drugi način popravljati stroj.

**NEMOJTE** prekoračiti navedene radne značajke stroja.

**NEMOJTE** dopustite djeci da koriste ovaj uređaj bez nadzora odraslih.

**NEMOJTE** plastificirati oštre ili metalne predmete (primjerice, spojnice ili spjalice).

**NEMOJTE** plastificirati dokumente osjetljive na toplinu (primjerice, karte ili slike ultrazvuka) uz tople postavke.

**NEMOJTE** plastificirati praznu foliju.

## MOGUĆNOSTI I SAVJETI

### Napredni sustav za praćenje vrećica

Ova značajka otkriva i upozorava korisnika ako je došlo do pogrešnog uvlačenja ili da dokument nije u potpunosti prošao kroz stroj u normalnom radnom vremenu te automatski okreće dokument dok se zastoj ne otkloni.



#### AUTOSENSE AutoSense

Jedinstveni sustav koji prepoznaje debljinu folije te se samostalno prilagođava optimalnoj postavci plastificiranja.



#### Obrnuti rad

Za izbacivanje folije za plastificiranje tijekom uporabe pritisnite i zadržite gumb za obrnuti rad dok folija ne izađe iz stroja.

### Vodič svjetla

Ova značajka djeluje kao pokazatelj izvedbe pomoću različitih svjetala u boji kako bi korisnika vodila kroz postupak laminiranja.

Postojano žuto: Laminator se zagrijava ili hladi

Postojano zeleno: Laminator je spreman za umetanje folije

Pulsirajuće zeleno: laminiranje je u tijeku\*

Blještava crvena: Laminator se zaglavio i automatski se vraća natrag.

Kad se zaglavljenje ukloni, laminator će opet početi svijetliti postojano zelenom bojom

Pulsirajuće plavo: Laminator je u ciklusu čišćenja\*

\*Tek kad se koristi Fellowes list za čišćenje, vodič svjetla će pulsirati plavo. Kod svih drugih proizvođača uređaj će pulsirati zeleno kad se postavi list za čišćenje.



### CLEAN ALERT Sustav za upozorenje na potrebu čišćenja

Ova značajka podsjeća korisnika da očisti valjke za laminiranje u cilju učinka bez zaglavljivanja.

- Gumb za upozorenje na potrebu čišćenja zasvijetlit će bijelo obavještavajući korisnika da očisti valjke za laminiranje.
- Kad se uređaj zagrije, provucite list za čišćenje kroz uređaj kako biste očistili ostatke s valjaka. Preporučuje se korištenje prednje i stražnje strane lista za čišćenje kako biste ga dvaput provlačili kroz uređaj.
- Lampica za upozorenje za čišćenje (Clean alert) automatski će se vratiti natrag samo ako se koristi s listom za čišćenje marke Fellowes. Da biste ručno povratili ovu funkciju, jednostavno pritisnite gumb Očisti (Clean alert) i svjetlo će se isključiti.

Iako se sustav za upozorenje na potrebu čišćenja može zaobići, preporučuje se redovito korištenje listova za čišćenje kako bi se osigurala optimalna učinkovitost. (Kod za naručivanje listova za čišćenje #5320603)



### AUTO SHUT OFF Funkcija „Automatskog isključivanja“

Ako mašina nije aktivna 30 minuta, funkcija 'Automatsko isključivanje' će staviti uređaj u stanje pripravnosti. Kako biste koristili uređaj, pritisnite gumb "Power On" (Uključeno) na upravljačkoj ploči.

- Za najbolje rezultate upotrebljavajte termalne vrećice marke Fellowes®: Enhance 80, Impress 100, Capture 125, Protect 175, Preserve 250 i folije za hladno plastificiranje
- Ovom stroju ne treba zaštitni karton za plastificiranje. To je mehanizam bez zaštitnog kartona.
- Artikl uvijek plastificirajte u foliji odgovarajuće veličine.
- Uvijek provedite probno plastificiranje uz sličnu veličinu i debljinu prije završnog postupka.
- Pripremite foliju i artikl za plastificiranje. Centrirajte artikl u foliji tako da dodiruje zatvoreni prednji rub. Pobrinite se da folija nije prevelika za artikl.
- Prema potrebi odrežite višak materijala oko artikla nakon plastificiranja i hlađenja

## PRIJE PLASTIFICIRANJA

1. Osigurajte da je stroj na stabilnoj podlozi.
2. Za najbolje rezultate koristite integriranu izlaznu ladicu. Ovaj je uređaj opremljen produžetkom izlazne ladice. Da biste ga otvorili, jednostavno gurnite svaki nastavak prema unutra iz utora za produžetak koji se nalazi na izlaznoj ladici.
3. Provjerite ima li iza stroja dovoljno slobodnog prostora (najmanje 50 cm) koji omogućuje slobodan prolaz plastificiranih artikala.
4. Postavite izlaznu ladicu da biste ostvarili najbolje rezultate plastifikacije. Uređaj će se automatski upaliti kad se uključi.

## KORACI PLASTIFICIRANJA

- Uređaj će automatski započeti zagrijavanje do vrućeg laminiranja, a vodič svjetla će postati potpuno žut dok ne bude spreman.  
Napomena:
  - Laminator ima funkciju AutoSense koja automatski prepoznaje debljinu folije koja je postavljena u laminator.
- Kad je uređaj spreman za laminiranje, vodič svjetla postat će svijetlo zelene boje, što znači da korisnik može umetnuti foliju.
- Prvo stavite foliju, i to prvo zapečaćeni rub, u otvor za ulaz. Foliju u oturu držite ravno i u sredini otora za postavljanje dokumenata, a ne pod kutom. Oznake ulaza upotrijebite kao vodič. Vodič svjetla pulsirat će zeleno kad je laminiranje u tijeku i vratit će se u zeleno kad je prihvatljivo ubaciti drugu foliju.
- Ovaj je uređaj opremljen naprednim sustavom praćenja folije (Advanced Pouch Tracking System) koji će prepoznati i upozoriti korisnika ako dođe do pogrešnog unosa. Ako se otkrije zastoj, vodič svjetla će bljeskati crveno, a uređaj će zapišatati dok automatski vraća dokument kako bi pomogao u uklanjanju zaglavljenog dokumenta. Gumb za vraćanje unatrag uključit će se dok je uključeno automatsko vraćanje unatrag. Nakon toga, ako se zaglavlivanje ne ukloni u potpunosti, gumb za unatrag će treperiti / bljeskati.
- Pritisnite i držite tipku za vraćanje unatrag dok povlačite foliju kako biste u potpunosti uklonili laminirani materijal iz uređaja. Kad se zaglavljeni materijal ukloni, vodič svjetla vratit će se u zeleno.
- Isključivanje stroja – ako je gornji gumb napajanja pritisnut, stroj se prebacuje u način rada za hlađenje. Grijače se isključuju, ali valjci rade i dalje sve dok jedinica ne dođe na željenu temperaturu i u potpunosti se isključi. Zahvaljujući ovoj funkcionalnosti smanjuje se dugoročno trošenje stroja.
- Za hladno laminiranje, pritisnite tipku za hladno laminiranje. Vodič svjetla postat će žut dok se uređaj hladi. Napomena: da biste koristili postavku za hladno laminiranje nakon vrućeg laminiranja, možda ćete morati pričekati da se laminator ohladi u periodu od 30-60 minuta. Kada se uređaj ohladi i bude spreman za hladno laminiranje, vodič svjetla postat će svijetlozelen, što znači da korisnik može umetnuti foliju.
- Za povratak na vruće laminiranje nakon hladnog laminiranja pritisnite gumb za vruće laminiranje. Prije umetanja folije pričekajte dok vodič svjetla ne postane svijetlozelene boje.

## POHRANA I ČIŠĆENJE

Isključivanje uređaja - ako se pritisne gumb za uključivanje, uređaj će se potpuno isključiti, isključujući grijače i valjke. Isključite uređaj iz zida. Prije spremanja pobrinite se da zatvorite ulaznu i izlaznu ladicu. Isključite uređaj iz zida. Prije spremanja pobrinite se da zatvorite ulaznu i izlaznu ladicu. Vanjska površina uređaja može se očistiti vlažnom krpom. Nemojte koristiti otapala ili zapaljive materijale za poliranje uređaja. Ovaj je uređaj opremljen sustavom "Sustav za upozorenje na potrebu čišćenja ('Clean Alert System')" koji će podsjetiti korisnika na čišćenje laminatora. Kad je uređaj topao, jednostavno provucite list za čišćenje kroz laminator kako biste očistili ostatke s valjaka. Dodatne informacije o ovoj značajci potražite u odjeljku "Sustav za upozorenje na potrebu čišćenja" u odjeljku "Značajke i savjeti". Možete kupiti listove za čišćenje valjaka ovog uređaja. Preporučuje se redovito korištenje listova za čišćenje kod uređaja radi optimalnog učinka. (Kod za naručivanje listova za čišćenje # 5320603)

## OTKLANJANJE POTEŠKOĆA

Problem	Mogući uzrok	Rješenje
Folija potpuno ne zatvara artikal	Artikal je možda prevelike debljine za plastificiranje	Maksimalna debljina dokumenta je 0,762 mm/.03 inča
Gumb za uključivanje pulsira	Laminator je prešao u način automatskog isključivanja	Pritisnite gumb za uključivanje za ponovno pokretanje uređaja
Folija ne izlazi iz stroja i ne vidi se	Folija je zaglavljena	Odaberite gumb za obrnuti rad i rukom izvucite foliju
	Folija je umetnuta otvorenom stranom prema naprijed	
	Folija nije centrirana na ulazu	
	Folija nije ravna na ulazu	
	Upotrijebljena je prazna folija	
Folija je oštećena nakon plastificiranja	Oštećeni valjci ili ljepilo na valjcima	Propustite listove za čišćenje kroz stroj i očistite valjke

## KONTROLE NA APARATU ZA PLASTIFICIRANJE

<b>A</b>	Svetlobni indikator	<b>G</b>	Vhodna reža za žepek
<b>B</b>	Tipka za stanje pripravljenosti/vklop	<b>H</b>	Vhodni pladenj/vhodno vodilo za žepek
<b>C</b>	Tipka za vrnitev	<b>I</b>	Izhodna reža
<b>D</b>	Tipki za vročo/hladno plastifikacijo	<b>J</b>	Izhodni pladenj
<b>E</b>	Indikator/tipka opozorila za čiščenje »Clean Alert System«	<b>K</b>	Reže podaljška izhodnega pladnja
<b>F</b>	Nosilni ročki	<b>L</b>	Podaljšek izhodnega pladnja

## ZMOGLJIVOST

### Zmogljivost

Širina za vstavljanje	A3 / 318 mm
Debelina žepka (min)	75 mikronov
Debelina žepka (maks)	250 mikronov
Ocenjen čas segrevanja	1 minuta
Plastificiranje	do 140 cm/min
Število valjev	6
Označba pripravljenosti	Lučka (zelena)
Vrnitev/Samodejna vrnitev	Da/Da
Samodejni izklop	Da

### Tehnični podatki

Napetost	220-240 V AC
Frekvenca	50-60 Hz
Moč	1200 Vatov
Amperi	6 Amperov
Največja debelina dokumentov	0,8 mm



## POMEMBNA VARNOSTNA NAVODILA — HRANITE ZA PRIHODNJO UPORABO

- Napravo priključite v lahko dostopno vtičnico.
- Da bi preprečili električni udar, naprave ne uporabljajte v bližini vode ter je ne polivajte po napravi, kablih ali stenski vtičnici.
- Ne približujte se premikajočim se delom.
- Ta oprema ni primerna za uporabo na lokacijah, kjer so lahko prisotni otroci.
- Samolepilne žepke lahko uporabljate samo pri hladni nastavitvi.

**ZAGOTOVITE**, da je naprava na ravni površini.

**POSKUSNO** plastificirajte nekaj listov in napravo nastavite pred končnim plastificiranjem.

**ODSTRANITE** sponke in ostale kovinske predmete, preden začnete s plastificiranjem.

**HRANITE** napravo stran od virov toplote in vode.

**IZKLOPITE** napravo po vsaki uporabi.

**IZKLJUČITE** napravo iz električnega napajanja, če je ne boste uporabljali dlje časa.

**UPORABITE** folijske žepke, ki so narejeni za uporabo pri primernih nastavitvah.

**HRANITE** izven dosega hišnih ljubljencev, ko je naprava v uporabi.

**NE** puščajte napajalnega kabla v stiku z vročimi površinami.

**NE** puščajte napajalnega kabla, da visi s polic ali omar.

**NE** uporabljajte naprave, če je napajalni kabel poškodovan.

**NE** poskušajte sami odpreti ali kakor koli popravljati naprave.

**NE** prekoračite navedene učinkovitosti naprave.

**NE** dovolite uporabe naprave otrokom brez nadzora odraslih.

**NE** plastificirajte ostrih ali kovinskih predmetov (npr. sponk ipd.).

**NE** plastificirajte dokumentov, občutljivih na toploto (npr. kart, ultrazvočnih posnetkov ipd.) pri vročih nastavitvah.

**NE** plastificirajte praznega folijskega žepka.

## FUNKCIJE IN NAPOTKI

### Napreden sistem sledenja folijskemu žepku

Ta funkcija bo odkrila in opozorila uporabnika, če je prišlo do nepravilnega podajanja ali če dokument ni šel povsem skozi napravo v običajnem času delovanja, in bo samodejno vrnila dokument, dokler ne odpravi zastoja.

### **AUTOSENSE AutoSense (Samodejna zaznava)**

Edinstven sistem zazna debelino žepka in samodejno prilagodi na optimalno nastavitve za plastificiranje.



### **Funkcija »Obratno«**

Za izmet laminiranega žepka med uporabo pritisnite in držite gumb Obratno, dokler žepek ni izvržen iz naprave.

### Svetlobni indikator

Ta funkcija deluje kot indikator delovanja z uporabo različnih barvnih indikatorjev, ki uporabnika vodijo skozi postopek plastificiranja.

Svetlobni indikator sveti rumeno: plastifikator se segreva ali ohlaja.

Svetlobni indikator sveti zeleno: plastifikator je pripravljen na vstavljanje žepka.

Svetlobni indikator utripa zeleno: plastifikacija poteka.\*

Svetlobni indikator utripa rdeče: zastoj dokumenta v plastifikatorju in vklop samodejne spremembe smeri. Ko odpravite zastoj, svetlobni indikator ponovno zasveti zeleno.

Svetlobni indikator utripa modro: plastifikator deluje v ciklu čiščenja\*

\*Šele ko uporabite čistilni list Fellowes, začne svetlobni indikator utripati modro. Pri vseh drugih blagovnih znamkah čistilnih listov začne svetlobni indikator naprave po vstavitvi lista utripati zeleno.



### **CLEAN ALERT**

### **Sistem opozorila za čiščenje »Clean Alert«**

Ta funkcija uporabnika opomni na čiščenje valjčkov plastifikatorja, s čimer se zagotovi nemoteno delovanje brez zatikanja.

- Tipka »Clean Alert« zasveti belo in uporabnika opozori na čiščenje valjčkov plastifikatorja.
- Ko je naprava topla, skoznjoo spustite čistilne liste, da očistite morebitne ostanke na valjčkih. Priporočljivo je, da čistilni list dvakrat spustite skozi napravo, pri čemer drugi obrnete že uporabljen čistilni list.
- Tipka »Clean Alert« se samodejno ponastavi samo, če ste uporabili čistilni list Fellowes. Če želite to funkcijo ročno ponastaviti, preprosto pritisnite tipko »Clean Alert« in osvetlitev tipke se izklopi.

Čeprav je mogoče čiščenje preko funkcije »Clean Alert« preskočiti, je priporočljivo, da redno uporabljate čistilne liste, s katerimi zagotovite optimalno delovanje naprave. (Koda za naročanje čistilnih listov #5320603).



### **AUTO SHUT OFF**

### **Funkcija »Samodejni izklop«**

Če naprava ni aktivna 30 minut, jo funkcija »samodejnega izklopa« preklopi v stanje pripravljenosti. Za upravljanje naprave pritisnite gumb »Power On« (Vklop) na nadzorni plošči.

- Za najboljše rezultate uporabite termične folijske žepke znamke Fellowes®: Enhance 80, Impress 100, Capture 125, Protect 175, Preserve 250 in hladni žepki
- Naprava za plastificiranje ne potrebuje nosilca. Mehanizem je brez nosilca.
- Predmet, ki ga želite plastificirati, vedno vstavite v folijski žepek ustrezne velikosti.
- Pred končnim postopkom vedno preizkusite delovanje na dokumentu podobne velikosti in debeline.
- Pripravite folijski žepek in predmet za plastificiranje. Predmet vstavite na sredino žepka tako, da se dotika glavnega zatesnjenelega roba. Preverite, da žepek ni prevelik za vaš predmet.
- Po potrebi po plastificiranju in hlajenju odvečen material okrog predmeta obrežite.

## PRED PLASTIFICIRANJEM

**1.** Zagotovite, da je naprava na ravni površini.

**2.** Za najboljše rezultate uporabite izhodni pladenj. Ta naprava je opremljena s podaljškom izhodnega pladnja. Če ga želite odpreti, preprosto izvlecite oba podaljška iz reže na izhodnem pladnju.

**3.** Preverite, ali je za napravo dovolj prostora (najmanj 50 cm) za neoviran prehod predmetov.

**4.** Napravo priključite v lahko dostopno vtičnico. Po priključitvi na napajanje se naprava samodejno vklopi.

## KORAKI ZA PLASTIFICIRANJE

5. Naprava se bo samodejno začela segrevati za vroče plastificiranje, svetlobni indikator pa bo svetil rumeno, dokler ni plastifikator pripravljen.  
Opomba:
  - Plastifikator je opremljen s funkcijo »AutoSense«, ki samodejno prepozna debelino žepka, vstavljenega v plastifikator.
6. Ko je naprava pripravljena na plastificiranje, svetlobni indikator sveti zeleno, kar pomeni, da lahko uporabnik vstavi žepek.
7. Žepek z zatesnjeno stranjo naprej vstavite v vhodno režo za žepke. Žepek mora biti raven in na sredini reže za dokument; pazite, da ni pod kotom. Pomagajte si z vstopnimi oznakami. Ko je plastificiranje v teku, svetlobni indikator utripa zeleno. Ko začne svetiti zeleno, lahko vstavite nov žepek.
8. Ta enota je opremljena z naprednim sistemom sledenja žepku, ki bo zaznal, če pride do napačnega podajanja, in uporabnika opozoril na to. Če je zaznan zastoj, začne svetlobni indikator utripati rdeče, naprava pa zapiska, ko dokument samodejno potiska v obratno smer, da bi se zastoj lažje odpravil. Ko se vklopi samodejna sprememba smeri, zasveti tipka za vrnitev. Če po tem zastoj ni povsem odpravljen, tipka za vrnitev utripa. Pritisnite in
9. pridržite tipko za vrnitev, medtem ko vlečete žepek, da popolnoma odstranite plastificiran žepek iz naprave. Ko odpravite zastoj, začne svetlobni indikator zopet svetiti zeleno.
9. Oprirea aparatului – Dacă butonul de alimentare superior este apăsat, aparatul va intra în modul de răcire. Sistemele de încălzire se vor opri, dar rolele vor funcționa în continuare până când aparatul ajunge la temperatura dorită, pentru a se închide complet. Această funcție reduce uzura pe termen lung a aparatului.
10. Za hladno plastificiranje pritisnite tipko za hladno plastificiranje. Svetlobni indikator zasveti rumeno, ko se naprava ohladi. Opomba: za uporabo hladne plastifikacije po uporabi vroče plastifikacije boste morda morali počakati 30–60 minut, da se plastifikator ohladi. Ko se naprava ohladi in je pripravljena na hladno plastificiranje, svetlobni indikator zasveti zeleno, kar pomeni, da lahko uporabnik vstavi žepek.
11. Če želite po hladnem plastificiranju preklopiti nazaj na vroče plastificiranje, pritisnite tipko za vroče plastificiranje. Preden vstavite žepek, počakajte, da se svetlobni indikator obarva zeleno.

## HRAMBA IN ČIŠČENJE

Izklop naprave – če pritisnete tipko za vklop/izklop, se naprava popolnoma izklopi, vključno z grelniki in valjčki. Odstranite napajalni kabel iz zidne vtičnice. Pred shranjevanjem naprave zaprite vhodni in izhodni pladenj. Odstranite napajalni kabel iz zidne vtičnice. Pred shranjevanjem naprave zaprite vhodni in izhodni pladenj. Zunanost naprave lahko očistite z vlažno krpo. Za loščenje naprave ne uporabljajte topil ali vnetljivih materialov. Ta naprava je opremljena s sistemom »Clean Alert System«, ki uporabnika opominja na čiščenje plastifikatorja. Ko je naprava topla, preprosto podajte čistilni list skozi plastifikator, da očistite ostanke z valjčkov. Za več informacij o tej funkciji glejte »Sistem Clean Alert« v razdelku »Funkcije in nasveti«. Za čiščenje valjčkov naprave lahko kupite čistilne liste. Za optimalno delovanje naprave je priporočljivo, da čistilne liste redno uporabljate. (Koda za naročanje listov za čiščenje #5320603)

## ODPRAVLJANJE TEŽAV

Težava	Morebitni vzrok	Rešitev
Žepek predmeta ne zatesni v celoti	Predmet je morda predebel za plastificiranje	Maksimalna debelina dokumenta je lahko 0,762 mm / 0,03"
Tipka za vklop utripa	Plastifikator je v načinu samodejnega izklopa.	Pritisnite tipko za vklop, da ponovno zaženete napravo.
Folijski žepek se je izgubil v napravi	Žepek je zagozden	Naprava bo samodejno vrnila dokument. Če zastoj ni v celoti odpravljen, bo gumb za vrnitev utripal. Pritisnite in držite gumb za vrnitev, medtem ko vlečete paket, da popolnoma odstranite paket.
	Žepek ste v napravo vstavili z odprtim delom naprej	
	Žepek ob vstavljanju dokumenta v napravo ni bil poravnan na sredino	
	Žepek ob vstavljanju dokumenta v napravo ni bil poravnan	
Uporabili ste prazen žepek		
Žepek je po plastificiranju poškodovan	Poškodovani valjčki ali samolepilni valjčki	Skozi napravo spustite liste za čiščenje, da preverite in očistite valjčke

## KOMANDE LAMINATORA

<b>A</b>	Svetlosni vodič	<b>G</b>	Otvor za ulaz folije/dokumenta
<b>B</b>	Dugme za stanje pripravnosti/uključivanje	<b>H</b>	Vodič za policu na ulazu/otvor za ulaz folije
<b>C</b>	Dugme za vraćanje unazad	<b>I</b>	Izlazni otvor
<b>D</b>	Dugmad za toplu ili hladnu laminaciju	<b>J</b>	Integrirana izlazna fioka
<b>E</b>	Pokazivač/dugme za sistem za upozorenje na potrebu čišćenja	<b>K</b>	Otvori za produženje izlaznih fioke
<b>F</b>	Ručke za nošenje	<b>L</b>	Produžetak integrirane izlazne fioke

## MOGUĆNOSTI

### Radne karakteristike

Ulazna širina	A3 / 318mm
Debljina folije (min.)	75 mikrona
Debljina folija (maks.)	250 mikrona
Približno vreme zagrevanja	1 minut
Brzina laminacije	do 140cm/min
Broj valjaka	6
Indikacija spremnosti	svetlosna (zeleno)
Vraćanje/Automatsko vraćanje	Da/Da
Automatsko isključivanje	Da

### Tehnički podaci

Voltaža	220-240V AC
Frekvencija	50-60Hz
Potrošnja u vatima	1200 vati
Amperi	6 Ampera
Maksimalna debljina folije	0,8mm



## VAŽNA BEZBEDNOSNA UPUTSTVA – SAČUVATI ZA BUDUĆU UPOTREBU

- Uključite uređaj u lako dostupnu utičnicu.
- Da biste sprečili električni udar, nemojte da koristite aparat u blizini vode, nemojte da prosipate vodu po aparatu, kابلu za napajanje ili zidnoj utičnici.
- Držite se dalje od pokretnih delova.
- Ova oprema nije pogodna za upotrebu na mestima gde će verovatno biti prisutna deca.
- Samolepljive folije mogu da se koriste samo uz podešavanje za hladno laminiranje.

**UVERITE** se da je mašina postavljena na stabilnu podlogu.

**IZVRŠITE** probnu laminaciju na otpadnim listovima i podesite mašinu pre nego što prisupite završnoj laminaciji.

**UKLONITE** spine i druge metalne predmete pre laminacije.

**DRŽITE** mašinu dalje od izvora toplote i vlage.

**ISKLJUČITE** mašinu nakon svake upotrebe.

**IZVUCITE** utikač mašine iz utičnice kada se ne koristi duže vreme.

**KORISTITE** folije koje su predviđene za upotrebu sa odgovarajućim podešavanjima.

**DRŽITE** dalje od kućnih ljubimaca tokom upotrebe.

**NEMOJTE** da izlažete kabl za napajanje kontaktu sa toplim površinama.

**NEMOJTE** da ostavljate kabl za napajanje da visi sa police i drugog nameštaja.

**NEMOJTE** da koristite aparat ako je kabl za napajanje oštećen.

**NEMOJTE** pokušavati da otvorite ili da na neki drugi način pokušate da popravite mašinu.

**NEMOJTE** da opterećujete mašinu preko navedenog kapaciteta.

**NEMOJTE** dozvoljavajte deci da koriste ovaj uređaj bez nadzora odraslih.

**NEMOJTE** da laminirate oštre ili metalne predmete (npr. spine, spajalice).

**NEMOJTE** da laminirate dokumenta koja su osetljiva na toplotu (npr. karte, legitimacije, ultrazvučne snimke) u toplom režimu.

**NEMOJTE** da laminirate praznu foliju.

## FUNKCIJE I SAVETI

### Napredni sistem za kontrolu folije

Ova funkcija će otkriti i upozoriti korisnika u slučaju pogrešnog postavljanja dokumenta ili o tome da dokument nije u potpunosti prošao kroz aparat u normalnom periodu rada i automatski će promeniti smer kretanja dokumenta dok se papir ne odglavi.



#### AUTOSENSE **AutoSense**

Jedinstveni sistem detektuje debljinu folije i automatski se prilagođava optimalnim podešavanjima laminacije.



#### **Funkcija 'Obrnuti rad'**

Za izbacivanje folije za laminaciju tokom upotrebe pritisnite i držite dugme za obrnuti rad dok folija ne izađe iz uređaja.

### Svetlosni vodič

Ova funkcija deluje kao indikator performansi pomoću različitih lampica u boji, koje vode korisnika kroz postupak laminacije.

Postojano žuta: Laminator se zagreva ili hladi

Postojano zelena: Laminator je spreman za umetanje folije/dokumenta  
Pulsirajuća zelena: Laminacija je u toku\*

Trepćuća crvena: Laminator se zaglavio i automatski se vraća unazad.  
Laminator će se vratiti u postojano zelenu kada ne bude bio zaglavljeno  
Pulsirajuća plava: Laminator je u ciklusu čišćenja\*

\*Samo kada se koriste Fellowes listovi za čišćenje svetlosni vodič će pulsirati plavo. Kod svih drugih marki aparat će pokazivati pulsirajuću zelenu kada je ubačen list za čišćenje.



#### CLEAN ALERT

### Sistem za upozorenje na potrebu čišćenja

Ova funkcija podseća korisnika da očisti valjke aparata za laminaciju kako bi osigurao rad bez zaglavljivanja.

- Dugme za upozorenje na potrebu čišćenja zasvetleće belo obavestavajući korisnika da očisti valjke za laminaciju.
- Kada je mašina zagrejana, porovucite list za čišćenje kroz mašinu kako biste očistili ostatke sa valjaka. Preporučuje se upotreba prednje i zadnje strane lista za čišćenje da biste ih dvaput provukli kroz mašinu.
- Lampica za upozorenje na potrebu čišćenja će se sama resetovati samo kada se koristi sa listom za čišćenje Fellowes. Da biste ručno resetovali tu funkciju, jednostavno pritisnite dugme za upozorenje na potrebu čišćenja i svetlo će se ugasiti.

Iako se sistem za upozorenje na potrebu čišćenja može zaobići, preporučuje se redovna upotreba listova za čišćenje sa mašinom kako bi se osiguralo optimalne performanse. (Narudžbina listova za čišćenje #5320603)



#### AUTO SHUT OFF

### Funkcija 'Automatsko isključivanje'

Ako uređaj nije aktivan 30 minuta, funkcija „Automatsko isključivanje“ stavlja ga u stanje pripravnosti. Za rukovanje uređajem, pritisnite dugme 'Power on' na kontrolnoj tabli.

- Da biste postigli najbolje rezultate, koristite termalne folije marke Fellowes®: Enhance 80, Impress 100, Capture 125, Protect 175, Preserve 250 i folije za hladnu laminaciju.
- Kod ove mašine nije neophodan nosilac za laminaciju. To je mehanizam bez nosioca (carrier-free).
- Predmet laminacije uvek stavite u foliju odgovarajuće veličine.
- Uvek izvršite probnu laminaciju predmeta slične veličine i debljine pre završnog procesa.
- Pripremite foliju i predmet za laminaciju. Centrirajte artikl u foliji tako da dodiruje zatvorenu prednju ivicu. Uverite se da folija nije prevelika za predmet.
- Ako je neophodno, isecite višak materijala oko predmeta nakon što završite sa laminacijom i nakon što se predmet ohladi.

## PRE LAMINACIJE

1. Proverite da li je mašina na stabilnoj podlozi.
2. Za najbolje rezultate koristite integrisanu izlaznu fioku. Ova mašina je opremljena produžetkom izlazne fiok. Da biste ga otvorili, jednostavno gurnite svaki produžetak prema unutra iz otvora za produžetak koji se nalaze na izlaznoj fioci.
3. Proverite da li ima dovoljno slobodnog prostora (min. 50 cm) iza mašine, tako da predmeti laminacije mogu da prolaze neometano.
4. Uključite uređaj u lako dostupnu utičnicu. Mašina će se automatski uključiti kada je priključena.

## KORACI LAMINACIJE

- Mašina će automatski početi da se zagreva do vruće laminacije i svetlosni vodič će biti postojano žut sve dok ne bude spremna.  
Napomena:
  - Funkcija laminatora AutoSense koja automatski prepoznaje debljinu folije umetnute u laminator.
- Kada je mašina spremna za laminaciju, svetlosni vodič će biti postojano zelene boje što ukazuje na to da korisnik može da ubaci foliju.
- Prvo stavite foliju sa zapečaćenom ivicom napred u otvor za foliju. Držite foliju ravno i centralno u otvoru za dokument, a ne pod uglom. Koristite oznake ulaza kao vodič. Svetlosni vodič će pulsirati zelenom bojom kada je laminacija u toku i vratiti se u postojano zeleno kada je prihvatljivo ubaciti drugu foliju.
- Ovaj uređaj je opremljen naprednim sistemom za praćenje folija koji će detektovati pogrešno ubacivanje i upozoriti korisnika na tu grešku. Ako se otkrije zaglavlivanje, svetlosni vodič će treptati crveno, a uređaj će zapištati dok automatski vraća dokument kako bi pomogao da se zaglavlivanje otkloni. Dugme za vraćanje unazad će se uključiti dok se obavlja automatsko vraćanje unazad. Nakon toga, ako zaglavlivanje nije u potpunosti rešeno, dugme za vraćanje unazad će treptati/bleštati. Pritisnite i držite dugme za vraćanje unazad dok povlačite foliju da biste u potpunosti uklonili foliju iz mašine. Kada se zaglavljena folija ukloni, svetlosni vodič će se vratiti u postojano zelenu boju.
- Isključivanje aparata – ako je gornje dugme za napajanje pritisnuto, aparat će preći na hladan režim rada. Grejači će se isključiti, ali će valjkovi i dalje raditi dok uređaj ne postigne željenu temperaturu da bi se u potpunosti isključio. Ovakav sistem rada smanjuje trošenje i habanje uređaja.
- Za hladne laminate pritisnite dugme za hladnu laminaciju. Svetlosni vodič će postati žut dok se mašina hladi. Napomena: Da biste koristili podešavanje za hladnu laminaciju nakon vruće laminacije, možda ćete morati da sačekate da se mašina za laminaciju ohladi 30–60 minuta. Kada se mašina ohladi i spremna je za hladnu laminaciju, svetlosni vodič će se vratiti u postojano zelenu boju što ukazuje korisniku da može da umetne foliju.
- Da biste prebacili na vruću laminaciju nakon hladne, pritisnite dugme za vruću laminaciju. Sačekajte da svetlosni vodič postane postojano zelen pre nego što umetnete foliju.

## SKLADIŠTENJE I ČIŠĆENJE

Isključivanje uređaja – ako se pritisne dugme za uključivanje, uređaj će se potpuno isključiti, sa grejačima i valjcima. Isključite uređaj sa napajanja. Obavezno zatvorite ulaznu i izlaznu fioku pre skladištenja. Isključite uređaj sa napajanja. Obavezno zatvorite ulaznu i izlaznu fioku pre skladištenja. Spoljašnjost mašine se može očistiti vlažnom krpom. Nemojte koristiti rastvarače ili zapaljiva sredstva za poliranje mašine. Ovaj uređaj ima „Sistem za upozorenje na potrebu čišćenja“ koji će podsetiti korisnika da očisti uređaj za laminaciju. Kada je mašina topla, provucite listove kroz mašinu da biste očistili bilo kakve ostatke sa valjaka. Pogledajte „Sistem za upozorenje na potrebu čišćenja“ u odeljku „Funkcije i saveti“ za više informacija o ovoj funkciji. Listovi za čišćenje valjaka ove mašine se mogu kupiti. Preporučuje se redovna upotreba listova za čišćenje sa mašinom za optimalne performanse. (Narudžbina listova za čišćenje #5320603)

## REŠAVANJE PROBLEMA

Problem	Mogući uzrok	Rešenje
Folija ne oblaže predmet u celosti.	Možda je predmet previše tanak za laminaciju.	Maksimalna debljina dokumenta je 0,03". Provucite kroz laminator još jedanput.
Dugme za uključivanje pulsira	Uređaj za laminaciju se prebacio u režim automatskog isključivanja	Pritisnite dugme za uključivanje da biste ponovo pokrenuli mašinu
Folija je nestala u mašini.	Folija je izgužvana.	Aparat će automatski promeniti smer kretanja dokumenta. Ako odglavlivanje nije u potpunosti završeno, dugme za odglavlivanje će zatreperiti. Pritisnite i držite dugme za promenu smera kretanja dokumenta dok izvlačite foliju da bi ste je u potpunosti uklonili.
	Prvo je ubačen otvoreni kraj folije.	
	Folija nije centrirana na ulazu.	
	Folija nije postavljena pravo na ulazu.	
Korišćena je prazna folija.		
Folija je oštećena nakon laminacije.	Valjci su oštećeni ili je na valjcima lepljiva materija.	Provucite listove za čišćenje kroz mašinu da proverite i očistite valjke.

## أزرار التحكم في آلة التغليف

<b>A</b>	موجه الضوء	<b>G</b>	فتحة إدخال كيس التغليف
<b>B</b>	زر الاستعداد/التشغيل	<b>H</b>	دليل إدخال كيس التغليف / رف الإدخال
<b>C</b>	زر الرجوع	<b>I</b>	فتحة الإخراج
<b>D</b>	أزرار التغليف على البارد/الساخن	<b>J</b>	علبة الإخراج المدمجة
<b>E</b>	زر/مؤشر نظام التنبيه بالتنظيف	<b>K</b>	فتحات ملحقة بعلبة الإخراج
<b>F</b>	مقايض الحمل	<b>L</b>	ملحق بعلبة الإخراج المدمجة

## القدرات

الأداء	البيانات الفنية
عرض الإدخال	ورق مقاس 318 / A3 م
سمك اللوح (كحد أدنى)	75 ميكرون
سمك اللوح (كحد أقصى)	250 ميكرون
الوقت المقدر للتسخين	1 دقيقة
سرعة التغليف	تصل إلى 140 سم/دقيقة
عدد البكرات	6
إشارة الاستعداد	ضوء (أخضر)
الرجوع/الرجوع التلقائي	نعم/نعم
إيقاف تشغيل تلقائي	نعم

## ⚠️ تعليمات هامة للسلامة - حافظ على اتباعها في المستقبل

- الآلة للاستخدام الداخلي فقط. قم بتوصيل الجهاز بمقبس طاقة سهل الوصول إليه.
- لمنع الصدمة الكهربائية - لا تستخدم الجهاز بالقرب من الماء. ولا تسكب الماء على الجهاز. أو سلك التيار الكهربائي. أو مقبس الحائط.
- ابق بعيداً عن الأجزاء المتحركة.
- لا يتناسب استخدام هذا الجهاز في الأماكن التي يُحتمل وجود أطفال بها.
- لا يمكن استخدام أكياس التغليف ذاتية اللصق إلا مع الإعداد على البارد.

- تأكد من أن الآلة على سطح مستو.
- اختبر تغليف ورقة مقشرة واضبط الآلة قبل التغليف النهائي.
- قم بإزالة المشابك والمواد المعدنية الأخرى قبل التغليف.
- حافظ على الجهاز بعيداً عن مصادر الماء والحرارة.
- قم بإيقاف تشغيل الآلة بعد كل استخدام.
- قم بفصل الآلة عندما لا تكون قيد الاستخدام لفترة طويلة.
- استخدم الألواح المصممة للاستخدام وفقاً للإعدادات المناسبة.
- قم بإعداد الآلة عن متناول الحيوانات الأليفة أثناء الاستخدام.
- لا تترك سلك التيار الكهربائي يلامس الأسطح الساخنة.
- لا تترك سلك التيار الكهربائي يتدلى من الخزانة أو الأرفف.
- لا تستخدم الجهاز في حالة تلف سلك التيار الكهربائي.
- لا تحاول فتح أو إصلاح الآلة.
- لا تتجاوز أداء الآلات المحدد.
- لا تسمح للأطفال باستخدام هذا الجهاز إلا تحت إشراف أشخاص بالغين.
- لا تقم بتغليف مواد حادة أو معدنية (مثل: الدبابيس. أو مشابك الورق).
- لا تقم بتغليف المستندات الحساسة للحرارة (مثل التذاكر. وألواح الأشعاع فوق الصوتية. وما إلى ذلك) على إعدادات التغليف الساخنة.
- لا تقم بتغليف لوح فارغ.

### CLEAN ALERT نظام التنبيه بالتنظيف

تذكّر هذه الميزة المستخدم بتنظيف بكرات جهاز التغليف للحصول على أداء خالٍ من الانحسار.

- سيضيء زر التنبيه بالتنظيف باللون الأبيض لإعلام المستخدم بتنظيف بكرات جهاز التغليف.
- عندما يكون الجهاز دافئًا، قم بتشغيل ورقة التنظيف من الجهاز لتنظيف أي بقايا من البكرات. يُوصى باستخدام الجانبين الأمامي والخلفي لورقة التنظيف مرتين لتشغيل من الجهاز.
- لا يُعاد ضبط ضوء خاصية التنبيه بالتنظيف تلقائيًا إلا عند استخدامه مع ورقة تنظيف Fellowes. لإعادة ضبط هذه الخاصية يدويًا، ما عليك سوى الضغط على زر التنبيه بالتنظيف. ومن ثم ينطفئ الضوء.

على الرغم من إمكانية تجاوز نظام التنبيه بالتنظيف، يُوصى باستخدام أوراق التنظيف للجهاز بانتظام. وذلك من أجل الحصول على الأداء الأمثل للجهاز. (طلب ورقة تنظيف رقم 5320603)

### نظام متقدم لتتبع الألواح

سوف توضح هذه الميزة للمستخدم وتنبهه إذا كان هناك تجاوز للتغذية أو لم يدخل المستند بأكمله داخل الآلة في وقت التشغيل الطبيعي. وستقوم تلقائيًا بإرجاع المستند حتى يتم إزالة تكديس الورق.

### AUTOSENSE استشعار تلقائي

نظام فريد يحدد سمك الغلاف ويضبط نفسه على إعداد التغليف المثالي



### وظيفة 'الرجوع'

إخراج لوح التغليف أثناء الاستخدام. اضغط ضغطًا مطوّلًا على زر الرجوع حتى يخرج اللوح من الآلة.

### AUTO SHUT OFF وظيفة 'الإيقاف التلقائي'

وإذا ما يكن الجهاز نشطًا لمدة 30 دقيقة، فستقوم وظيفة "إيقاف التشغيل تلقائيًا" بإدخاله في وضع الاستعداد. لتشغيل الآلة، اضغط على زر "التشغيل" الموجود على لوحة التحكم.

- لنتائج أفضل، استخدم الجرابيات الحرارية للعلامة التجارية Fellowes® :  
Enhance 80, Impress 100,  
Capture 125, Protect 175,  
Preserve 250 وألواح باردة
- لا تحتاج هذه الآلة إلى حامل للتغليف، فهي آلية بدون حامل.
- ضع دائمًا العنصر المراد تغليفه داخل لوح حجمه مناسب.
- اختبر دائمًا التغليف مع حجم وسمك مائل قبل المرحلة النهائية.
- قم بتحضير اللوح والعنصر المراد تغليفه. ضع العنصر داخل اللوح بحيث يكون متمركزًا ولا ممسًا الزاوية الأمامية المغلقة. تأكد من أن اللوح ليس كبيرًا جدًا على هذا العنصر.
- وإذا لزم الأمر، قم بتهديب المادة الزائدة حول العنصر بعد التغليف والتبريد

### موجه الضوء

تعمل هذه الميزة كمؤشر للأداء باستخدام أضواء مختلفة اللون لتوجيه المستخدم أثناء عملية التغليف.

الأصفر الثابت: جاري تسخين جهاز التغليف أو تبريده  
الأخضر الثابت: جهاز التغليف جاهز لإدخال كيس التغليف  
الأخضر النابض: التغليف قيد التقدم\*

الأحمر الوامض: هناك انحسار للأوراق بجهاز التغليف وجراري الرجوع التلقائي. سيعود لون جهاز التغليف إلى الأخضر الثابت فور إخراج الورق المحشو.

الأزرق النابض: جهاز التغليف في دورة التنظيف\*  
\*ولن ينبض موجه الضوء باللون الأزرق إلا عند استخدام ورقة تنظيف من Fellowes.

بينما ينبض الجهاز في جميع العلامات التجارية الأخرى باللون الأخضر عند إدخال ورقة التنظيف.

### قبل التغليف

1. تأكد من أن الآلة على سطح مستو.

2. للحصول على أفضل النتائج، استخدم علبة الإخراج المدمجة. هذا الجهاز مزود بمحرك لعلبة الإخراج. ولفتحه، ما عليك سوى تحريك كل ملحق للداخل عن طريق فتحات الملحق الموجودة في علبة الإخراج.

3. خقق من وجود مسافة كافية (كحد أدنى 50 سم) خلف الآلة للسماح للعنصر بالمرور خلالها بحرية.

4. قم بتوصيل الجهاز بمقبس طاقة رئيسي سهل الوصول إليه. سيتم تشغيل الجهاز تلقائيًا عند توصيله.

## خطوات التغليف

5. سيبدأ الجهاز تلقائيًا في الاستعداد للتغليف على الساخن وسيتحول لون موجه الضوء إلى الأصفر الثابت حتى يصبح جاهزًا. ملحوظة:
  - \* يتميز جهاز التغليف بخاصية الاستشعار التلقائي، والتي تتعرف تلقائيًا على سمك الكيس الذي يتم إدخاله في الجهاز
6. يتحول لون موجه الضوء إلى الأخضر الثابت عندما يكون الجهاز جاهزًا للتغليف. مشيرًا إلى أن المستخدم يمكنه إدخال كيس التغليف.
7. ضع كيس التغليف، من طرف الحافة المغلقة أولاً في فتحة إدخاله. احتفظ بكيس التغليف في وضعية مستوية ومتوسطة داخل فتحة إدخال المستند. ولا تضعه بزاوية. بإمكانك الاسترشاد في ذلك بعلامات الإدخال. سينبض موجه الضوء باللون الأخضر عندما يكون التغليف قيد المعالجة. وسيعود إلى اللون الأخضر الثابت عند إمكانية إدخال كيس تغليف آخر.
8. هذه الوحدة مزودة بنظام متقدم لتتبع أكياس التغليف. والذي سيكشف أي خطأ في الإدخال وبنية المستخدم به. يومض موجه الضوء باللون الأحمر عند الكشف عن انحسار الأوراق. وسيصدر الجهاز صفيراً حيث يعيد المستند إلى الوراء تلقائيًا للمساعدة في إخراج هذا الانحسار. سيظهر زر الرجوع أثناء تشغيل الرجوع التلقائي. وإذا لم يكتمل تنظيف الانحسار بعد ذلك، فسيومض/ ينير زر الرجوع. اضغط مع الاستمرار على زر الرجوع أثناء سحب
9. قم بإيقاف تشغيل الآلة - إذا تم ضغط زر الطاقة القصوى. سوف تتحول الآلة إلى وضع التبريد. سوف تتوقف سخانات. ولكن سوف تظل البكرات تعمل حتى تصل الوحدة إلى درجة الحرارة المرادة لإيقاف التشغيل تمامًا. سوف تقلل هذه الوظيفة تآكل وبلي الوحدة على المدى الطويل.
10. للتغليف على البارد. اضغط على زر التغليف على البارد. سيعد لون موجه الضوء إلى الأصفر عندما يبرد الجهاز. ملحوظة: لاستخدام الإعداد على البارد بعد التغليف على الساخن. قد تضطر إلى الانتظار من 30 إلى 60 دقيقة حتى يبرد جهاز التغليف. بمجرد أن يبرد الجهاز ويصبح جاهزًا للتغليف على البارد. سيعد لون موجه الضوء إلى الأخضر الثابت. مشيرًا إلى أن المستخدم يمكنه إدخال كيس التغليف.
11. للعودة إلى التغليف على الساخن بعد التغليف على البارد. اضغط على زر التغليف على الساخن. انتظر حتى يتحول لون موجه الضوء إلى الأخضر الثابت قبل إدخال كيس التغليف.

## التخزين والتنظيف

إيقاف تشغيل الجهاز: إذا تم الضغط على زر التشغيل، سيتم إيقاف تشغيل الجهاز تمامًا وكذلك سخانات والبكرات. أفضل الجهاز عن التيار من القابض الموجود على الحائط. تأكد من إغلاق علب الإدخال والإخراج قبل التخزين. يمكن تنظيف الجزء الخارجي من الجهاز بقطعة قماش مبللة. لا تستخدم المواد المذيبة أو القابلة للاشتعال لتلميع الجهاز. هذا الجهاز مزود بـ "نظام التنبيه بالتنظيف" الذي يُذكر المستخدم بأهمية تنظيف جهاز التغليف. عندما يكون الجهاز دافئًا، ما عليك سوى إدخال ورقة التنظيف في جهاز التنظيف لتنظيف أي بقايا من البكرات. يرجى الإحالة إلى "نظام التنبيه بالتنظيف" ضمن قسم "الميزات والنصائح" لمزيد من المعلومات حول هذه الميزة. يمكن شراء أوراق التنظيف لتنظيف بكرات هذا الجهاز. يُوصى باستخدام أوراق التنظيف للجهاز بانتظام للحصول على الأداء الأمثل. (طلب ورقة تنظيف رقم 5320603

## استكشاف المشكلات وإصلاحها

المشكلة	السبب المحتمل	الحل
اللوح لا يغلق تمامًا على العنصر	قد يكون العنصر سميك جدًا ليتم تغليفه	حدد الأقصى لسماك المستند بساوي 0.03 بوصة. يمر من خلال آلة التغليف للمرة الثانية
زر التشغيل ينبض	جهاز التغليف انتقل إلى وضع "إيقاف التشغيل التلقائي"	اضغط على زر التشغيل لإعادة تشغيل الجهاز
فقد اللوح داخل الآلة	تكسد اللوح	
	قم بإدخال نهاية اللوح المفتوحة أولاً	سوف تقوم الآلة بإرجاع المستند تلقائيًا. إذا لم يتم إزالة التكسد تمامًا. سوف يومض/يضيء زر الرجوع. اضغط ضغطًا مطولاً على زر الرجوع أثناء سحب اللوح لإزالة اللوح تمامًا.
	لم يكن اللوح متركزًا على الدخول	
	لم يكن اللوح مباشرة على وضع الدخول	
	تم استخدام لوح فارغ	
تلف اللوح بعد التغليف	بكرات نالفة أو لاصق على البكرات	تحرير أوراق تنظيف خلال الآلة لاختبار وتنظيف البكرات

בקרי הלמינציה

A	מדריך אור	G	חריץ כניסה לשקית
B	כפתור המתנה/הפעלה	H	מדריך פתח כניסה/כניסת שקית
C	כפתור היפוך	I	חריץ יציאה
D	כפתורי למינציה חמה/קרה	J	מגש יציאה משולב
E	מחונן/כפתור מערכת התראת ניקוי	K	חריצי הארכה למגש יציאה
F	ידיית נשיאה	L	הארכת מגש יציאה משולב

תכונות ויכולות

ביצועים	נתונים טכניים
רוחב כניסה	מתח 220-240 וולט ז"ח
עובי המארז (מינימום)	תדירות 50/60 הרץ
עובי המארז (מקסימום)	הספק 1200 וואט
זמן חימום משוער	אמפר 6
קצב למינציה	עובי מרבי למסמך 0.8 מ"מ
מספר הגלגלות	
ציון זמינות	
רברס/רברס אוטומטי	
כיבוי אוטומטי	
מגש פלט	
	מ"מ = 318 א3
	75 מיקרוניום
	250 מיקרוניום
	1 דקות
	עד 140 ס"מ/דקה
	6
	נורה (ירוק)
	כן/כן
	כן
	כן

הוראות בטיחות חשובות - שימרו לשימוש עתידי 

- המכשיר מיועד לשימוש במקומות מקורים בלבד. חברו את המכשיר אל שקע חשמלי נגיש.
- למניעת סכנת התחשמלות, אין להפעיל את המכשיר בקרבת מים; אין לשפוך מים על המכשיר, על הכבל החשמלי או על שקע החשמל.
- יש להתרחק מחלקים נעים.
- ציוד זה אינו מתאים לשימוש במקומות שבהם עשויים להימצא ילדים.
- ניתן להשתמש בשקיות נדבקות רק עם הגדרת הקור.

- הקפידו לוודא כי המכשיר עומד על משטח יציב.
- הקפידו לבדוק רצועות נוספות והכינו את המכשיר לפני ביצוע למינציה סופית.
- הקפידו לסלק סיכות משרדיות ופריטי מתכת אחרים לפני הלמינציה.
- הקפידו להרחיק את המכשיר ממקורות חום ומים.
- הקפידו לכבות את המכשיר לאחר כל שימוש.
- הקפידו לנתק את המכשיר מהחשמל כאשר הוא לא יהיה בשימוש למשך תקופה ארוכה.
- הקפידו להשתמש במארזים המתוכננים לשימוש בהגדרות הנאותות.
- הקפידו להרחיק את המכשיר מחיות מחמד בעת השימוש.
- אסור לתת לכבל החשמל לגעת במשטחים החמים.
- אסור להניח לכבל החשמל להיות תלוי מעל ארונות או מדפים.
- אסור להשתמש במכשיר אם נגרם נזק לכבל החשמל.
- אסור לנסות לפתוח את המכשיר או לתקנו בכל דרך אחרת.
- אסור לחרוג מהביצועים המוגדרים עבור המכשיר.
- אסור לאפשר לילדים להשתמש במכשיר זה ללא השגחת מבוגר.
- אסור לכלול בתוך למינציה עצמים חדים או עשויים ממתכת (לדוגמה: סיכות משרדיות, מהדקים משרדיים).
- אסור לבצע למינציה למסמכים הרגישים לחום (לדוגמה: כרטיסים, צילומי אוטרסאונד וכדומה) בלמינציה חמה.
- אסור לבצע למינציה על מארז ריק.

## CLEAN ALERT מערכת התראת ניקוי,

תכונה זו מזכירה למשתמש לנקות את גלילי הלמיניצה לצורך קבלת ביצועים ללא תקיעות.

• תכונה זו מזכירה למשתמש לנקות את גלילי הלמיניצה לצורך קבלת ביצועים ללא תקיעות.

• כאשר המכשיר חם, העיכור גיליון ניקוי במכשיר כדי לנקות כל חומר שנותר על הגלגלות. מומלץ להשתמש בצד הקדמי והאחורי של גיליון הניקוי כדי להעביר אותו דרך המכונה פעמיים.

• נורית התראת הניקוי תתאפס אוטומטית רק כאשר משתמשים בגיליון ניקוי של Fellowes. כדי לאפס ידנית את הפונקציה הזו, פשוט לחצו על כפתור התראת הניקוי, והאור יבהך.

למרות שניתן לעקוף את מערכת התראת הניקוי, מומלץ להשתמש בגיליונות ניקוי עם המכונה על בסיס קבוע על מנת להבטיח ביצועים מיטביים. (הזמנת גיליון ניקוי #5320603)

## AUTO SHUT OFF כיבוי אוטומט

אם המכשיר אינו פעיל במשך 30 דקות, פונקציית הכיבוי האוטומטי תציב את המכשיר במצב המתנה. להפעלת המכשיר יש ללחוץ על לחצן ההפעלה שעל לוח הבקרה.

- לקבלת התוצאות המיטביות, הפעילו מארזים תרמיים של חברת **Enhance 80, Impress 100, Capture 125, Protect**:Fellowes® **175, Preserve 250** או מארזים קרים.
- מכשיר זה אינו זקוק לגרר לצורך ביצוע הלמיניצה. המנגנון הוא מנגנון חופשי מגרר (carrier-free).
- הקפידו תמיד להציב את הפריט המיועד ללמיניצה לתוך מארז בגודל המתאים.
- בדקו תמיד את הלמיניצה באמצעות חומר בגודל ועובי דומים לפני ביצוע הפעולה הסופית.
- הכינו את המארז ואת הפריט לפני הלמיניצה. הציבו את הפריט בתוך מארז כשהוא ממורכז ונוגע בקצה הסגור, המוביל. ודאו כי המארז אינו גדול מדי עבור הפריט.
- במקרה הצורך, גזרו חומר מיותר מסביב לפריט לאחר הלמיניצה והקירו.

## מערכת מתקדמת להפעלת מארזים

תכונה זו תזהה ותתריע בפני המשתמש אם מתרחשת תקלה בהזנה או אם המסמך לא עבר כולו במכשיר תוך זמן הפעלה רגיל ובמקרה כזה יעביר את המסמך אחורה (מצב ברבס) באופן אוטומטי, עד שהחסימה מפונה.

## AUTOSENSE מערכת AutoSense

מערכת "יחודית" זו מזהה את עובי המארז ומתאימה את עצמה באופן עצמאי להגדרת הלמיניצה מיטבית.



## פונקציית ברבס

כדי לשלוף את מארז הלמיניצה במהלך השימוש במכשיר יש ללחוץ על לחצן ברבס ולהחזיק אותו במצב לחוץ עד לאחר שהמארז יצא מהמכשיר.

## מדריך אור

תכונה זו משמשת כמדד לביצועים באמצעות נורות צבע שונות בכדי להנחות את המשתמש בתהליך הלמיניצה.

צחוב מלא: מכונת הלמיניצה מתחממת או מתקררת ירוק מלא: מכונת הלמיניצה מוכנה להכנסת שקית ירוק פועם: הלמיניצה בעיצומה

אדום מהבהב: מכונת הלמיניצה תקועה ומבצעת היפוך אוטומטי. מכונת

הלמיניצה תחזור לירוק מלא לאחר ניקוי התקיעה כחול פועם: מכונת הלמיניצה נמצאת במחזור ניקוי

ירק כאשר משתמשים בגיליון ניקוי של Fellowes. מדריך האור יראה פעימות כחולות.

בשימוש במונת אחר, המכונה תראה פעימות ירוקות עם הכנסת גיליון הניקוי.

## לפני הלמיניצה

1. ודאו כי המכשיר עומד על משטח יציב.

2. לקבלת התוצאות הטובות ביותר, השתמשו במגש היציאה המשולב. מכונה זו מצוידת במגש יציאה כתוסף. כדי לפתוח, פשוט החליקו כל הרחבה פנימה מחריצי התוספים הממוקמים על מגש היציאה.

3. בדקו שיש מרווח מספיק (לפחות 50 ס"מ) מאחורי המכשיר, כדי שהפריטים יוכלו לעבור דרכו בחופשיות.

4. חברו את המכשיר אל שקע חשמלי נגיש. המכשיר יופעל אוטומטית כאשר הוא מחובר לחשמל.

- 5.** המכונה תתחיל להתחמם אוטומטית עבור למינציה חמה ומדריך האור יהפוך לצהוב מלא עד שהמכונה תהיה מוכנה.  
הערה:  
• למינציה כוללת AutoSense שמזהה את עובי השקית שהוכנסה למכונת הלמינציה באופן אוטומטי.
- 6.** כאשר המכונה מוכנה ללמינציה, מדריך האור יהפוך לירוק מלא כדי לציין שניתן להכניס שקית.
- 7.** כאשר המכונה מוכנה ללמינציה, מדריך האור יהפוך לירוק מלא כדי לציין שניתן להכניס שקית.
- 8.** יש להניח את השקית מהצד האטום לתוך חריץ השקית. הקפידו שהשקית ישרה וממוזכזת בפתח הזנת המסמכים ולא נכנסת בזווית. היעזרו בסימוני הכניסה כמדריך להכנסת המארז. מדריך האור יפעם בירוק כאשר הלמינציה נמצאת בעיצומה, ויחזור לירוק מלא כאשר ניתן להכניס שקית נוספת. המכשיר מצויד במערכת מעקב מארזים מתקדמת, אשר תזהה ותתריע בפני המשתמש אם הוזן מארז שאינו מתאים. אם מתגלה חסימה, מדריך האור יהבהב באדום והמכונה תצפצף תוך שהיא הופכת את המסמך אחורנית באופן אוטומטי בכדי לסייע בפניו החסימה. לחצן הרברס יאר בזמן שהמכשיר מבצע רברס אוטומטי. לאחר מכן, אם החסימה לא מתפנה לחלוטין, לחצן היפוך יהבהב. יש ללחוץ על לחצן הרברס ולהחזיק אותו לחוץ תוך כדי משיכת המארז, כדי להסיר את מארז הלמינציה כולו מתוך המכשיר. לאחר ניקוי התקיעה, מדריך האור יחזור לירוק מלא.
- 9.** כיבוי המכשיר - אם לחצן החשמל העליון נלחץ יעבור המכשיר למצב צינון. גופי החימום יכבו אבל הגלגלות ימשיכו לפעול עד שהמכשיר יגיע לטמפרטורה הרצויה לצורך כיבוי מלא. פונקציונליות זו מפחית את הבלאי על המכשיר בטווח הארוך.
- 10.** בשביל לעשות ולמינציה קרה, לחצו על כפתור הלמינציה הקרה. מדריך האור יהפוך לצהוב בזמן שהמכונה מתקררת. הערה: ייתכן שתאלצו להמתין 30-60 דקות לצינון מכשיר הלמינציה, אם בחרתם לבצע למינציה קרה לאחר למינציה חמה. לאחר שהמכונה התקררה ומוכנה ללמינציה קרה, מדריך האור יהפוך לירוק מלא כדי לציין שניתן להכניס שקית.
- 11.** כדי לעבור חזרה ללמינציה חמה לאחר למינציה קרה, יש ללחוץ על כפתור הלמינציה החמה. המתין עד שמדריך האור יהפוך לירוק מלא לפני הכנסת השקית.

## אחסון וניקוי

כיבוי המכונה - אם לוחצים על לחצן ההפעלה המכונה תיכבה לחלוטין, תוך כיבוי התנורים והגלילים. נתקו את המכשיר מהחשמל באמצעות שליפת השקע החשמלי. הקפידו לסגור את מגשי הכניסה והיציאה לפני האחסון. נתקו את המכשיר מהחשמל באמצעות שליפת השקע החשמלי. הקפידו לסגור את מגשי הכניסה והיציאה לפני האחסון. ניתן לנקות את צידו החיצוני של המכשיר במטלית לחה. אין להשתמש בחומרים מסיסים או דליקים לצחצוח המכשיר. מכונה זו מצוידת במערכת התראת ניקוי שתזכיר למשתמש לנקות את מכונת הלמינציה. כשהמכונה חמה, פשוט הזינו את גיליון הניקוי דרך מכונת הלמינציה כדי לנקות שאריות מהגלילים. יש לעיין במערכת התראת ניקוי 'תחת' תכונות וטיפים לקבלת מידע נוסף אודות תכונה זו. ניתן לרכוש גיליונות ניקוי לניקוי הגלילים של מכונה זו. מומלץ להשתמש בגיליונות הניקוי עם המכונה באופן קבוע לקבלת ביצועים מיטביים. (הזמנת גיליון ניקוי #5320603)

## פתרון בעיות

בעיה	סיבה אפשרית	פתרון
המארז אינו אוטם לגמרי את הפריט	ייתכן שהפריט עבה מדי ללמינציה	העובי המרבי למסמך הוא 03 אינץ'. העבירו את המסמך שוב דרך מכשיר הלמינציה.
לחצן ההפעלה פועם	מכשיר הלמינציה נכנס למצב כיבוי עצמי	לחצו על לחצן ההפעלה כדי להפעיל מחדש את המכונה
המארז אבד בתוך המכשיר	המארז גורם לחסימה	המכשיר יבצע רברס אוטומטי של המסמך. אם החסימה לא מתפנה לחלוטין, לחצן הרברס יהבהב. לחצו על לחצן הרברס והחזיקו אותו לחוץ תוך כדי משיכת המארז כדי להסיר את המארז לחלוטין.
	המארז הוכנס מקצהו הפתוח	
	המארז לא היה ממוזכז בעת שהוכנס	
	המארז לא היה ישר בעת שהוכנס	
	נעשה שימוש במארז ריק	
המארז פגום לאחר הלמינציה	הגלגלות פגומות או שיש חומר דביק על הגלגלות	העבירו גליונות ניקוי דרך המכשיר כדי לבדוק ולנקות את הגלגלות



**GB** This product is classified as Electrical and Electronic Equipment. Should the time come for you to dispose of this product please ensure that it is not mixed with general household waste. For proper treatment, recovery and recycling, please take this product to a designated collection point. Please contact your local authority for further details of your nearest designated collection point.

**FR** Ce produit est classé comme équipement électrique et électronique. Si vous souhaitez mettre ce produit au rebut, veuillez vous assurer qu'il ne soit pas mélangé avec des déchets ménagers généraux. Pour un traitement, une récupération et un recyclage adéquats, veuillez apporter ce produit dans un point de collecte désigné. Veuillez prendre contact avec vos autorités locales pour davantage d'informations concernant votre point de collecte désigné le plus proche.

**ES** Este producto está clasificado como Equipo eléctrico y electrónico. Si llega el momento en el que necesita desechar este producto, asegúrese de que no se mezcle con los residuos domésticos comunes. Para el correcto tratamiento, valorización y reciclado, lleve este producto a un punto de recogida designado. Póngase en contacto con una autoridad local para obtener más información sobre el punto de recogida designado más cercano.

**DE** Dieses Produkt wurde als ein elektrisches und elektronisches Gerät klassifiziert. Sollte für Sie der Zeitpunkt der Entsorgung dieses Produkts gekommen sein, stellen Sie bitte sicher, dass es nicht mit dem gewöhnlichen Hausmüll entsorgt wird. Für angemessene Aufbereitung, Verwertung und Wiederaufbereitung bringen Sie dieses Produkt bitte zu einer entsprechenden Sammelstelle. Für weitere Details zu Ihrer am nächsten gelegenen Sammelstelle kontaktieren Sie bitte Ihre Behörden vor Ort.

**IT** Questo prodotto è classificato come Apparecchiatura Elettrica ed Elettronica. Nel caso in cui sia necessario smaltire questo prodotto, accertarsi che non venga inserito tra i rifiuti domestici. Per un trattamento, recupero e riciclaggio appropriati, conferire questo prodotto presso un punto di raccolta designato. Contattare gli enti locali per maggiori dettagli sul punto di raccolta designato più vicino.

**NL** Dit product is geclassificeerd als elektrische en elektronische apparatuur. Wanneer de tijd komt waarop dit product moet worden afgevoerd, dient u ervoor te zorgen dat het niet bij het algemene huishoudelijke afval wordt gedaan. Breng dit product naar een aangewezen inzamelpunt, zodat het op de juiste wijze kan worden behandeld, teruggewonnen en gerecycled. Neem contact op met de plaatselijke autoriteiten voor meer informatie over het dichtstbijzijnde aangewezen inzamelpunt.

**SE** Denna produkt är klassificerad som elektrisk och elektronisk utrustning. När det är dags för dig att kassera denna produkt bör du se till att inte blanda samman den med allmänt hushållsaffall. För att behandla, återhämta och återvinna denna produkt ordentligt bör du ta den till en designerad insamlingspunkt. Kontakta din lokala myndighet för mer information om din närmaste designerade insamlingspunkt.

**DK** Dette produkt er klassificeret som elektrisk og elektronisk udstyr. Hvis tiden er inde for at dette produkt skal kasseres, så sørg for at det ikke bliver blandet sammen med almindelig husholdningsaffald. Bring venligst produktet til et indsamlingssted til korrekt behandling, genindvinding og genbrug. Kontakt de lokale myndigheder for at få flere oplysninger om det nærmeste indsamlingssted.

**FIN** Tämä tuote luokitellaan sähkö- ja elektroniikkalaitteiksi. Jos sinun on hävitettävä tämä tuote, varmista, ettei sitä hävitetä lajittelemattomien kotitalousjätteiden mukana. Vie tämä tuote erityiseen jätteenkeruupisteeseen, joka hoitaa käytetyn laitteen asianmukaisen käsittelyn, talteenoton ja kierrätyksen. Voit pyytää lisätietoja lähimmästä virallisesta jätteenkeruupisteestä paikallisilla viranomaisilla.

**NO** Dette produktet klassifiseres som elektrisk og elektronisk utstyr. Dersom det skulle bli aktuelt for deg å avhende produktet ber vi deg forsikre deg om at det ikke kastes i husholdningsavfallet. For riktig avhending, gjenvinning og resirkulering, vennligst ta dette produktet med til et deril egnet returpunkt. Vennligst kontakt dine lokale myndigheter for ytterligere detaljer om ditt nærmeste innsamlingssted.

**PL** Ten produkt jest sklasyfikowany jako sprzęt elektryczny i elektroniczny. Przy jego utylizacji należy dopilnować, by nie został wyrzucony razem z odpadami domowymi. Należy dostarczyć go do odpowiedniego punktu zbiórki odpadów, gdzie zostanie poddany właściwemu przetworzeniu, odzyskowi i recyklingowi. Szczegółowe informacje na temat najbliższego punktu zbiórki odpadów można uzyskać, kontaktując się z lokalnymi władzami.

**RU** Данное изделие классифицировано как электрическое и электронное оборудование. По истечении срока эксплуатации изделия не утилизируйте его вместе с бытовыми отходами. Для обеспечения надлежащей обработки, вторичного использования и переработки изделие следует сдать в специализированный пункт приема. Для получения детальной информации касаясь ближайшего специализированного пункта приема утильсырья обратитесь в местные органы власти.



**GR** Αυτό το προϊόν είναι ταξινομημένο ως Ηλεκτρικός και Ηλεκτρονικός Εξοπλισμός. Όταν έρθει η ώρα για την απόρριψη του προϊόντος, βεβαιωθείτε ότι δεν θα απορριφθεί με τα γενικά οικιακά απορρίμματα. Για τη σωστή επεξεργασία, ανάκτηση και ανακύκλωση, παραδώστε το προϊόν σε ένα κατάλληλο κέντρο συλλογής. Παρακαλούμε επικοινωνήστε με την αρμόδια τοπική αρχή για περαιτέρω λεπτομέρειες σχετικά με το πλησιέστερο κέντρο συλλογής.

**TR** Bu ürün, Elektriksel ve Elektronik Ekipman olarak sınıflandırılmıştır. Bu ürünün atılacağı an geldiğinde bu ürünün ev atığı ile karışmadığından emin olun. Uygun muamele, geri kazanım ve geri dönüşüm için lütfen bu ürünü belirlenmiş toplama noktasına götürün. Belirlenmiş en yakın toplama noktanızın ayrıntıları için yerel yetkililere danışın.

**CZ** Tento výrobek je klasifikován jako elektrické a elektronické zařízení. Bude-li třeba tento výrobek již zlikvidovat, dbejte prosím na to, aby nebyl vyhozen do běžného domovního odpadu. Náležitě zpracování, využití a recyklaci tohoto výrobku zajistí určené sběrné místo. Pro další informace o nejbližším určeném sběrném místě se obraťte na příslušný místní úřad.

**SK** Tento produkt je klasifikovaný ako elektrické a elektronické zariadenie. Ak dôjde k likvidácii tohto produktu, zaistite, aby nebol zlikvidovaný spolu so všeobecným odpadom z domácnosti. Na účely správneho spracovania, zhodnotenia a recyklácie zanezte tento produkt na určené zberné miesto. Ďalšie informácie o najbližšom určenom zbernom mieste vám poskytne váš miestny úrad.

**HU** Ez a termék Elektromos és elektronikus berendezés besorolású. Ha elérkezett az idő a termék leselejtezésére, akkor ügyeljen rá, hogy a termék ne kerüljön az általános háztartási hulladékok közé. A megfelelő kezelés, feldolgozás és újrahasznosítás érdekében, kérjük, juttassa el a terméket egy kijelölt hulladékgyűjtő helyre. A legközelebbi kijelölt hulladékgyűjtő hellyel kapcsolatos információkért forduljon a helyi hatóságokhoz.

**PT** Este produto está classificado como Equipamento Eléctrico e Electrónico. Quando tiver que eliminar este produto, assegure-se de que não o mistura com o lixo doméstico geral. Para informação sobre tratamento adequado, recuperação e reciclagem, entregue este produto num ponto de recolha designado. Contacte a sua autoridade local para mais detalhes sobre o ponto de recolha mais próximo de si.

**BG** Този продукт е класифициран като електрическо и електронно оборудване. Ако трябва да изхвърлите този продукт, се уверете, че не е смесен с общите битови отпадъци. За правилно третиране, оползотворяване и рециклиране предайте този продукт на специализиран пункт за събиране на отпадъци. Моля, обърнете се към вашите местни власти за повече подробности относно най-близкия специализиран пункт за събиране на отпадъци.

**RO** Acest produs este clasificat drept echipament electric și electronic. Dacă va veni timpul să eliminați acest produs, vă rugăm să vă asigurați că nu este amestecat cu deșeurile menajere. Pentru tratarea, recuperarea și reciclarea corespunzătoare, vă rugăm să duceți acest produs la un punct de colectare desemnat. Vă rugăm să contactați autoritățile locale pentru mai multe detalii despre cel mai apropiat punct de colectare desemnat.

**HR** Proizvod je klasificiran kao električna i elektronička oprema. Ako odlazete proizvod, nemojte ga odlagati zajedno s uobičajenim kućnim otpadom. Odnosite proizvod na predviđeno mjesto za prikupljanje radi pravilne obrade, uporabe i reciklaže. Za detaljne informacije o najbližem mjestu za prikupljanje obratite se lokalnoj upravi.

**SI** Proizvod je klasificiran kao električna i elektronička oprema. Ako odlazete proizvod, nemojte ga odlagati zajedno s uobičajenim kućnim otpadom. Odnosite proizvod na predviđeno mjesto za prikupljanje radi pravilne obrade, uporabe i reciklaže. Za detaljne informacije o najbližem mjestu za prikupljanje obratite se lokalnoj upravi.

**SR** Ovaj proizvod je klasifikovan kao električna i elektronska oprema. Kada dođe vreme za odlaganje ovog proizvoda u otpad, postarajte se da ne bude izmešan sa komunalnim otpadom. U cilju odgovarajuće obrade, iskorišćavanja i reciklaže, odnesite ovaj proizvod na naznačeno mesto za prikupljanje. Obratite se lokalnom nadležnom organu za dodatne podatke o najbližem mestu za prikupljanje.

**AR** هذا المنتج مُصنَّف كجهاز إلكتروني كهربائي. وإذا حان الوقت للتخلص منه، فيرجى التأكد من ألا يختلط مع النفايات المنزلية العامة. ولعلاج هذا المنتج وإصلاحه وإعادة تدويره بالطريقة المناسبة، يرجى أخذه إلى نقطة تجميع مخصصة لذلك. ويرجى الاتصال بالهيئة المحلية المختصة للاطلاع على مزيد من التفاصيل عن أقرب نقطة تجميع معنية.

**HB** Muzer זה מסווג כציוד חשמלי ואלקטרוני. במידה ויגיע המועד להשליך מוצר זה, אנו הקפידו שלא להשליכם עם הפסולת הביתית הכללית. לטיפול, אחזור ומחזור נאותים, נא להביא מוצר זה אל אתר איסוף ייעודי. נא ליצור קשר עם הרשות המקומית לקבלת פרטים לגבי אתר האיסוף הייעודי הקרוב ביותר אליך.

# WORLDWIDE WARRANTY

**GB** Fellowes warrants all parts of the laminator to be free of defects in material and workmanship for 2 years from the date of purchase by the original consumer. If any part is found to be defective during warranty period, your sole and exclusive remedy will be repair or replacement, at Fellowes' option and expense, of the defective part. This warranty does not apply in cases of abuse, mishandling or unauthorised repair. Any implied warranty, including that of merchantability or fitness for particular purpose, is hereby limited in duration to the appropriate warranty period set forth above. In no event shall Fellowes be liable for any consequential damages attributable to this product. This warranty gives you specific legal rights. You may have other legal rights that vary from this warranty. The duration, terms and conditions of this warranty are valid worldwide, except where different limitations, restrictions or conditions may be required by local law. For more details or to obtain services under this warranty, please contact Fellowes or your dealer.

## Australia Residents Only:

Our goods come with guarantees that cannot be excluded under the Australian Consumer Law. You are entitled to a replacement or refund for a major failure and for compensation for any other reasonably foreseeable loss or damage. You are also entitled to have the goods repaired or replaced if the goods fail to be of acceptable quality and the failure does not amount to a major failure. The benefits under Fellowes' Warranty are in addition to other rights and remedies under a law in relation to the machine.

**FR** Fellowes garantit que les pièces de la plastifieuse ne présenteront aucun défaut de matière ou de fabrication pendant 2 ans à compter de la date d'achat par le premier utilisateur. En cas de défaut pendant la période de garantie, votre recours unique et exclusif sera la réparation ou l'échange, au choix et aux frais de Fellowes, de la pièce défectueuse. Cette garantie ne s'applique pas en cas d'utilisation abusive, de mauvaise manipulation ou de réparation non autorisée. Toute garantie implicite, y compris la garantie de qualité marchande ou d'aptitude à une utilisation particulière, est ainsi limitée dans le temps à la période de garantie appropiée présentée ci-dessus. Fellowes ne sera en aucun cas responsable des dommages indirects attribuables à ce produit. Cette garantie vous donne des droits légaux spécifiques. Il est possible que vous ayez d'autres droits légaux différents de ceux conférés par cette garantie. La durée et les conditions de cette garantie sont valides dans le monde entier, sauf lorsque des limitations, restrictions ou conditions différentes peuvent être exigées par la loi locale. Pour obtenir un complément d'information ou des services aux termes de la présente garantie, veuillez contacter Fellowes ou votre revendeur.

**ES** Fellowes garantiza durante 2 años desde la fecha de compra del consumidor original que todas las partes de la encuadernadora carecen de defectos materiales y de fabricación. Si se encontrara alguna parte defectuosa durante el periodo de garantía, se reparará o sustituirá la parte defectuosa a cuenta de Fellowes. Esta garantía no se aplica en caso de abuso, mala utilización o reparación no autorizada. Toda garantía implícita, incluyendo la de mercancía o adecuación para un fin concreto, se limita por la presente en duración al periodo de garantía apropiado establecido más arriba. En ningún caso Fellowes se hará responsable por cualquier daño consecuente atribuible a este producto. Esta garantía otorga derechos legales específicos. Puede tener otros derechos legales aparte de los de esta garantía. La duración, términos y condiciones de esta garantía son válidos en todo el mundo, excepto cuando las leyes locales puedan exigir limitaciones, restricciones o condiciones diferentes. Para más detalles o para obtener servicios de esta garantía, contactar con Fellowes o su distribuidor.

**DE** Fellowes gewährt auf alle Teile des Geräts eine Garantie gegen Herstellungs- und Materialfehler für 2 Jahre ab dem Kaufdatum durch den Endkäufler. Wird ein Teil des Gerätes während der Gewährleistungsfrist als defekt befunden, wird dieses nach Fellowes' Ermessen und auf dessen Kosten entweder repariert oder ausgetauscht. Andere Gewährleistungsansprüche bestehen nicht. Die Garantiesprüche entfallen, falls das Produkt bestimmungsfremd gebraucht, falsch gehandhabt oder unzulässig repariert wird. Jede Art gesetzlicher Gewährleistung, einschließlich der Gewährleistung der Durchschnittsqualität oder der Eignung für einen bestimmten Zweck, ist hierdurch auf die oben angegebene Garantiefrist beschränkt. In keinem Fall haftet Fellowes für Folgeschäden, die auf dieses Produkt zurückzuführen sind. Diese Garantie bietet Ihnen bestimmte Rechtsansprüche, gegebenenfalls haben Sie auch andere Rechtsansprüche, die von dieser Garantie abweichen. Die Dauer, Bestimmungen und Konditionen dieser Garantie gelten weltweit, außer dort, wo durch die regionale Gesetzgebung eventuell andere Haftungsbeschränkungen, Einschränkungen oder Bedingungen vorgeschrieben sind. Für weitere Angaben oder für Leistungsansprüche im Rahmen dieser Garantie wenden Sie sich bitte an Fellowes oder Ihre zuständige Vertretung.

**IT** Fellowes garantisce l'assenza di difetti materiali e di lavorazione della plastificatrice e dei suoi componenti per 2 anni dalla data di acquisto da parte del cliente originale. Se durante il periodo di garanzia vengono rilevati difetti in un componente, il rimedio unico ed esclusivo sarà la riparazione o la sostituzione, a discrezione e a spese di Fellowes, del componente difettoso. Questa garanzia non si applica in caso di utilizzo errato, manipolazione impropria o riparazione non autorizzata. Qualsiasi garanzia implicita, compresa quella di vendibilità o idoneità a un particolare scopo, viene qui limitata in durata al periodo di garanzia indicato sopra. In nessun caso Fellowes può essere ritenuto responsabile per danni indiretti attribuibili a questo prodotto. Questa garanzia conferisce all'utente diritti legali specifici. L'utente può essere detentore di altri diritti legali diversi da quelli indicati dalla presente garanzia. La durata, i termini e le condizioni della presente garanzia sono validi in tutto il mondo, tranne nei casi in cui le normative locali impongano limiti, restrizioni o condizioni diverse. Per ulteriori informazioni o per ottenere l'assistenza prevista dalla garanzia, contattare Fellowes o il rivenditore.

**NL** Fellowes garandeert dat alle onderdelen van de laminatie-machine vrij zijn van materiaal- en fabricagefouten gedurende een periode van 2 jaar vanaf de datum van aankoop door de oorspronkelijke gebruiker. Wanneer een defect optreedt tijdens de garantietermijn zal Fellowes het defecte onderdeel naar goeddunken kosteloos repareren of vervangen. Deze garantie is niet van toepassing in het geval van misbruik, onoordeelkundig gebruik of onbevoegde reparatie. De duur van enige stilzittende garantie, met inbegrip van de verkoopbaarheid of geschiktheid voor een bepaald doel, is hierbij beperkt tot voorname garantietermijn. Fellowes aanvaardt geen enkele aansprakelijkheid voor enige gevolgschade veroorzaakt door dit product. Deze garantie verleent u bepaalde statutaire rechten. Het kan zijn dat u andere statutaire rechten bezit die van deze garantie afwijken. De duur, bepalingen en voorwaarden van deze garantie gelden wereldwijd, behalve waar andere bepalingen, restricties of voorwaarden zijn opgelegd door de lokale wetgeving. Voor meer informatie, of om aanspraak te maken op deze garantie, kunt u contact opnemen met Fellowes, of met uw distributeur.

**SE** Fellowes garanterar att alla delar på lamineringsmaskinen är fria från fel i material och utförande i 2 år från den ursprungliga kundens inköpsdatum. Om någon del är defekt under garantiperioden erbjuder Fellowes sig att efter eget gottfinnande bekosta en reparation eller ett byte av den delen. Denna garanti gäller i nie i händelse av vanvård, felaktig hantering eller obehörig reparation. Eventuella implicita garantier, inklusive säljbarhet och lämplighet för ett visst syfte, begränsas härmed i varaktighet till den vederbärande garantiperioden som anges ovan. Fellowes ansvarar under inga omständigheter för eventuella följeskador, du kan härinföras till denna produkt. Denna garanti ger dig särskilda rättsliga rättigheter. Du kan ha andra rättsliga rättigheter, som skiljer sig från denna garanti. Denna garantis varaktighet och villkor gäller globalt, förutom där andra begränsningar, restriktioner eller villkor kan gälla enligt lokal lagstiftning. För mer information eller för service under denna garanti, var god kontakta Fellowes eller din försäljare.

**DK** Fellowes garanterer, at samtlige laminatorens komponenter er fri for materiale- og produktionsfej i 2 år fra købsdatoen for den oprindelige køber. Såfremt det i garantiperioden konstateres, at en komponent er defekt, vil afhjælpningen fra Fellowes' side være begrænset til reparation eller udskiftning af den defekte komponent for Fellowes' regning. Garantien bortfalder i tilfælde af misbrug, forkert betjening eller uautoriseret reparation. Varigheden af eventuelle udfordrede garantier, herunder salgbarhed eller egnethed til et bestemt formål, er begrænset til den ovenfor anførte garantiperiode. Fellowes påtager sig intet ansvar for eventuelle følgeskader, der kan tilregnes dette produkt. Denna garanti giver køberen visse rettigheder. Køberen kan have mere omfattende rettigheder, end det fremgår af garantien. I det omfang lokale love og bestemmelser ikke fastsætter andet, gælder varigheden af og villkorene i denne garanti på verdensplan. Du kan få yderligere oplysninger eller service i henhold til denne garanti ved at kontakte Fellowes eller din forhandler.

**FIN** Fellowes takaa, että laminaattorin kaikkien osien materiaali ja työtaito ovat virheettömiä 2 vuotta valmistuksesta ostoväiväpäättyä. Mikäli jokin osa ilmenee virheelliseksi takuukauden aikana, sinun ainoa ja ehdoton oikeutes on virheellisen osan huohto tai vaihtaminen Fellowesin harkinnan ja tarjonnan mukaan. Tämä takuu ei kata tapauksia, joissa laitteesta on käytetty väärin, huollattomasti tai huollettu lauvattomasti. Kaikki hiljaiset takuut, mukaan lukien takuut kaupallisesti hyväksyttävästä laadusta tai soveltuvuudesta tiettyyn tarkoitukseen, on täten rajattu kestään yllä mainitun ja osiainkuuluvan takuukauden mukaisesti. Fellowes ei ota missään tapauksessa vastuuta tästä luoteesta johtuvista vahingoista. Tämä takuu antaa sinulle tiettyjä laillisia oikeuksia. Sinulla saattaa olla muita laillisia oikeuksia, jotka poikkeavat tästä takuusta. Tämän takuun kesto, ehdot ja edellytykset ovat voimassa maailmanlaajuisesti, pois lukuun paikallisten lakien vaatimista rajoituksista, astot ja edellytykset. Saadaksesi lisätietoja tai tämän takuun kattamia palveluita, ota yhteyttä Fellowesin tai jälleenmyyjäisi.

**NO** Fellowes garanterer at alle deler i lamineringsmaskinen er frie for feil både når det gjelder materiale og produksjon i 2 år fra dato for første gangs kjøp. Dersom det forekommer feil på noen deler under garantiperioden, vil denne ene og alene bli reparert eller erstattet av Fellowes uten kostnader for kunden. Denna garantien gjelder ikke dersom utstyret er misbrukt, uautoriseret reparert av uautoriseret personell. Enhver implisitt garanti, innbefattet omsettelighet eller egnethet for et spesielt formål, er herved begrenset til varigheten av perioden nevnt. For Fellowes skal ikke i noe tilfelle gjøres ansvarlig for skader som følger av bruk av dette produktet. Denna garantien gir deg et sett lovmessige rettigheter. Du kan ha andre rettigheter som er fravikende fra denna garantien. Varigheten, betingelsene og forholdene som gjelder for denne garantien gjelder over hele verden, med unntak av begrensninger for forhold som er regulert av lokal lovgivning. For nærmere detaljer, evt. informasjon om tjenester under denna garantien, ta kontakt med Fellowes eller din forhandler.

**PL** Firma Fellowes gwarantuje, że wszystkie części laminatora będą wolne od wad materiałowych i wykonania przez okres 2 lat od daty zakupu przez pierwotnego klienta. Jeśli w okresie gwarancji zostanie stwierdzone, że jakakolwiek część jest wadliwa, wyłącznym zadośćuczynieniem będzie naprawa lub wymiana wadliwej części, wedle wyboru i na koszt firmy Fellowes. Niniejsza gwarancja nie ma zastosowania w przypadku uszkodzenia wynikającego z nieprawidłowego wykorzystania, nieoprawnej obsługi lub nieautoryzowanej naprawy. Wszelkie gwarancje dorozumiane, w tym przydatność handlową lub możliwość zastosowania w określonym celu, zostają niniejszym ograniczone czasowo do właściwego okresu gwarancji określonego powyżej. W żadnym wypadku firma Fellowes nie będzie ponosić odpowiedzialności za jakiegokolwiek szkody wtórne, które można by przypisać temu produktowi. Niniejsza gwarancja nadaje użytkownikowi określone prawa. Użytkownicy mogą przysługiwać inne prawa, które różnią się od ustanowionych niniejszej gwarancji. Czas trwania, warunki i zasady niniejszej gwarancji obowiązują na całym świecie, z wyjątkiem gdy inne ograniczenia, restrykcje lub warunki zgodnie z lokalnie obowiązującym prawem. W celu uzyskania bardziej szczegółowych informacji lub usług wynikających z niniejszej gwarancji należy skontaktować się z firmą Fellowes lub lokalnym dystrybutorem.

**RU** Компания Fellowes выступает гарантом качества материала и безукоризненной работы всех деталей ламинатора в течение 2 лет с даты непосредственного приобретения устройства. В случае выявления дефектных частей в течение гарантийного периода компания Fellowes за свой счет устраняет дефект путем замены либо ремонта неисправной детали. Данная гарантия не распространяется на неисправности, являющиеся следствием нарушения правил эксплуатации станка, либо его несанкционированного ремонта. Гарантийные обязательства, касающиеся товарного состояния и эксплуатационной пригодности устройства, действуют в течение ограниченного периода времени, см. выше. Компания Fellowes не несет ответственность за ущерб, нанесенный в результате эксплуатации данного станка. Настоящая гарантия предоставляет ее владельцу определенный перечень законных прав. Владелец гарантии может обладать другими законными правами, не имеющими отношения к содержанию данного гарантийного документа. Длительность и условия настоящей гарантии действуют во всех странах мира в рамках местного законодательства. Для получения подробной информации о порядке гарантийного обслуживания обратиться к представителю компании Fellowes либо вашему региональному дилеру.

# WORLDWIDE WARRANTY

**GR** Η εταιρεία Fellowes εγγυάται ότι όλα τα μέρη της συσκευής πλακοκόπησης είναι ελεύθερα κατασκευασμένα από κράμα αλουμινίου. Η εγγύηση επί 2 έτη από την ημερομηνία αγοράς από τον αρχικό καταναλωτή. Εάν οποιοδήποτε μέρος εντοπιστεί ότι είναι ελαττωματικό κατά τη διάρκεια της περιόδου εγγύησης, η μόνιμη και αποκλειστική απόκριση θα είναι η επισκευή ή η αντικατάσταση του ελαττωματικού μέρους, κατά τη διακριτική ευχέρεια και με δαπάνες της Fellowes. Αυτή η εγγύηση δεν ισχύει στις περιπτώσεις κακής χρήσης, κακής χειρίσεως ή μη εξουσιοδοτημένης επισκευής. Δια της παρούσης απορρίπτεται έμμεσα εγγύηση, συμπεριλαμβανομένης εκείνης της εμπορευματοπίστης ή της καταλληλότητας για συγκεκριμένο σκοπό, περιόριστη εκτός προς τη διάρκεια στην κατάλληλη περίοδο εγγύησης, όπως προορίζεται παραπάνω. Η εταιρεία Fellowes δεν φέρει απολύτως καμία ευθύνη για τυχόν παρανομήσες ζημιές, οι οποίες θα εκφληθούν στο προϊόν αυτό. Η εγγύηση αυτή σ'εσάς κυκλική συγκεκριμένα έννοια δικαιοσύνη. Ενδέχεται να έχετε και άλλα έννοια δικαιοσύνη, διαφορετικά από τα προβλεπόμενα στην εγγύηση αυτή. Η διαφορά, οι όροι και οι προϋποθέσεις της παρούσης εγγύησης ισχύουν παγκοσμίως, με εξαίρεση όπου επιβάλλονται διαφορετικοί περιορισμοί, περιοριστικές διατάξεις ή προϋποθέσεις από την τοπική νομοθεσία. Για περισσότερες λεπτομέρειες ή για τη λήψη υπηρεσιών στο πλαίσιο της παρούσης εγγύησης, επικοινωνήστε με την εταιρεία Fellowes ή την τοπική αντιπροσωπεία.

**BG** Подробна информация за продукта може да бъде открита върху табелката с основни данни, поставена на видно място дострана на машината. Fellowes гарантира, че всички части на ламинатора са изработени качествено от изпрани материали и два 2-годишна гаранция за тях от датата на покупка, извършена от първоначалния потребител. Ако някоя от частите даде дефект по време на гаранционния период, единствено и изключително решение на проблема е ремонт или замяна на дефектната част по преценка на Fellowes и в нейния смисъл. Тази гаранция не е валидна в случай на злоупотреба, неправилна употреба или неразрешен ремонт. Всяка косвена гаранция, включително за търговско качество или годност за определена цел, е ограничена до определения гаранционен период, посочен по-горе. Fellowes е освободена от всякаква отговорност за случайни повреди на този продукт. Гаранцията ви дава определени законни права. Може да имате други законни права, които се различават от тази гаранция. Продължителността и общите условия на тази гаранция са валидни навсякъде по света, освен където местният закон изисква различни срокове, ограничения или условия. За повече информация или за да бъдете обслужени съгласно гаранцията, моля, свържете се с Fellowes или със своя дилър.

**TR** Fellowes, son tiicketti tarafından satın alınmış ürünlerin itibaren geçerli olmak üzere laminasyon makinelerinin tüm parçaları için 2 yıllık malumet ve işçilik garantisi sağlanmaktadır. Garanti süresi boyunca herhangi bir arıza parça bulunmasa, tek ve yegane zımînimizin masraflarını Fellowes tarafından karsılanmak üzere arızalı parçaları onarmak veya değiştirmektedir. Arızanın hatalı kullanımı, yanlış tasama veya yanlış onarım kaynaklıdır durumlarda, bu garanti geçerli değildir. Ticari olarak kullanılabilirlik ya da belli bir amaçla uygunluk garantisini de dahil olmak üzere tüm dolyarı garantiler, yalnızca yukarıda belirtilen makine garanti süresi boyunca kullanılabilir. Fellowes, hiçbir durumda bu üründen kaynaklanan dolyarı zararlarındın sorumlu tutulamaz. Bu garanti size belli yasal hakları tanıyır. Bu garantiden farklı başka yasal haklarınız bulunabilir. Bu garantinin süresi, şartları ve hükümleri, yerli yasalardan farklı sınırlamalar, kısıtlamalar veya koşullar gerektirirdiği yerler dışında tüm dünya çapında geçerlidir. Daha ayrıntılı bilgi veya bu garanti kapsamındaki hizmet alabilmek için, lütfen Fellowes ile veya bayinize yazışın.

**RO** Detaliile produsului se găsește pe plăcuța de identificare a acestuia, situată pe partea din spate sau dedesubtul aparatului. Fellowes garantează că toate piesele laminatorului nu prezintă defecte materiale sau de construcție timp de 2 ani de la data achiziționării de către primul client. Dacă se determină că o piesă este defectă pe parcursul perioadei de garanție, sîntera despagubire, exclusivă, va fi reprezentată de repararea sau înlocuirea piesei defecte. La întîlnirea cu Fellowes. Această garanție nu se aplică în cazul abuzului, manipularii, necorespunzătoare sau a reparațiilor neautorizate. Orice garanție implicită, inclusiv cea de vandabilitate sau potrivire pentru un anumit scop, este prin prezentul document limitată la perioada de garanție corespunzătoare, stabilită mai sus. Fellowes nu va fi în nicio situație răspunzătoare pentru orice fel de daune consecutive, ce ar putea fi atribuite acestui produs. Această garanție va asigura drepturi legale specifice. Există posibilitatea să aveți și alte drepturi legale diferite de cele din cadrul acestei garanții. Durata, termenii și condițiile acestei garanții sînt valabile la nivel mondial, cu excepția situațiilor în care diferite limitări, restricții sau condiții ar putea fi impuse de legislația locală. Pentru mai multe detalii sau pentru a obține servicii în baza acestei garanții, vă rugăm să contactați Fellowes sau distribuitorul dumneavoastră.

**CZ** Společnost Fellowes ručí za veškeré vady materiálu a zpracování všech částí laminátoru po dobu dvou let od data nákupu původním zákečníkem. Pokud bude k poruše tekerlovíc částí během zručního dobu, jediným a vylučným prostředkem bude oprava nebo výměna vadného dílu na základě rozhodnutí společnosti Fellowes. Tato záruka se nevztahuje na nesprávné použití, špatné zacházení nebo neoprávněnou opravu. Jakákoliv domněnka záruka, včetně prodejnosti nebo vhodnosti pro určitý účel, se tímto omezuje na příslušné zruční období, které je stanoveno výše. Společnost Fellowes nebude v žádném případě odpovídat za následné škody, které by mohly být spojeny s tímto výrobkem. Toto záruka vám udeľuje zvláštní zákonná práva. Můžete mít další zákonná práva, která se liší od této záruky. Doba a podmínky této záruky jsou platné na celém světě, kromě zemí, ve kterých jsou omezeny, výhrady nebo podmínky stanoviny místními předpisy. Chcete-li se dozvědět podrobnější informace nebo využít služeb v rámci této záruky, obraťte se laskavě na společnost Fellowes nebo na jejího obchodního zástupce.

**HR** Tvrtka Fellowes jamci da u trajanju od 2 godine od datuma prodaje prvobitnom kupcu nijedan dio plastifikatora nema oštećenja u materijalu niti izrade. Ukoliko tijekom jamstvenog perioda dođe do oštećenja bilo kojeg dijela, jedino i isključivo rješenje bit će opravak, prema Fellowesovoj prosudbi, na besplatnan opravak dijela ili zamjena oštećenog dijela. Ova je jamstvo ne primjenjuje u slučaju neispravnog korištenja, neodgovarajućeg rukovanja ili neovlaštenog popravljivanja. Svako preštno jamstvo, uključujući jamstvo u pogledu utvrđenoj odnosa pogodnosti za određenu vrstu, ovako je ograničeno na vrijeme u prethodno navedenom jamstvenom periodu. Tvrtka Fellowes ni u kom slučaju neće biti odgovorna za bilo koju posljedičnu štetu vezanu s ovim proizvodom. Ova vam jamstvo daje posebna zakonska prava. Može steći i druga zakonska prava koja se razlikuju od ovog jamstva. Trajanje, odredbe i uvjeti ovog jamstva vrijede širom svijeta, izuzev tamo gdje mjesta zakoni propisuju drugačija ograničenja, zabrane ili uvjete. Za više pojedinosti ili korištenje usluga u okviru ovog jamstva obratite se tvrtki Fellowes ili vašem distributeru.

**SK** Spoločnosť Fellowes zaručuje, že všetky súčasti zariadenia budú bez chýb materiálu a výroby počas 2 rokov od dátumu nákupu pôvodným spotrebiteľom. Ak sa počas zručného dobu pokazi niektorá časť, budete mať výhradný nárok na opravu alebo výmenu chybného dielu, podľa rozhodnutia spoločnosti Fellowes a na jej náklady. Táto záruka sa nevztahuje na prípady zlého zaobchádzania, nesprávnej manipulácie alebo nedovolené opravy. Všetky implikované záruky vrátane záruky predajnosti alebo vhodnosti na konkrétny účel sa týmto obmedzujú na dobu trvania podľa príslušnej výšky uvedenej zručného dobu. Spoločnosť Fellowes v žiadnom prípade nezodpovedá za následné škody, ktoré by boli spôsobené týmto produktom. Táto záruka vám udeľuje konkrétne zákonné práva, ktoré sa líšia od tejto záruky, ktorá sa líšia od tejto záruky. Doba trvania a podmienky tejto záruky sú platné na celom svete okrem prípadov, kde miestne právne predpisy vyžadujú iné obmedzenia alebo podmienky. So žiadosťou o ďalšie informácie alebo zručný servis sa obráťte na spoločnosť Fellowes alebo na predajcu.

**SI** Podjetje Fellowes jamca, da so vsi deli laminatorja brez napak v materialu in izdelavi 2 leti od datuma prvga kupca. Če se v času trajanja garancije odkrije kakšna napaka, ki je vaša edina možnost popravila ali zamenjava oškodovane dela na podlagi mnenja naših strokovnjakov Fellowes. Ta garancija ni veljavna v primeru zlorabe, nepravilne rabe ali neoprebljenega popravila. Katera koli implicirana garancija, vključno garancija o ustreznosti prodaje ali ustreznosti za določen namen uporabe, je tukaj v trajanju omejena na ustrežno garancijsko obdobje, navedeno zgoraj. Podjetje Fellowes v nobenem primeru ne prevzema odgovornosti za poškodbe, ki so posledica uporabe tega izdelka. Ta garancija vam daje določene pravne pravice. Morda vam pripadajo tudi druge pravne pravice, ki se razlikujejo od te garancije. Trajanje in pogoji te garancije so veljavni povsod po svetu, razen v državah, kjer zakonsko veljajo drugačne omejitve ali pogoji. Za več podrobnosti ali za servis v službu, gje zagotavljamo ob prijavi podjetje Fellowes ali vašega prodajalca.

**HU** A Fellowes a vásárlástól számtalott 2 évig garanciát vállal az eredeti vásárló számára arra, hogy a laminálóegő alkatrészei mind anyagukát, mind kivitelezésüket tekintve nem hibásodnak meg. Ha a jótállás ideje alatt bármelyik alkatrészt meghibásodik, a vevő egyetlen és kizárólagos jogorvoslatá az, hogy a Fellowes saját választása alapján és költségére a meghibásodott alkatrészt kicserélt vagy kicserélt. Ez a jótállás nem vonatkozik a helytelen használat, rossz kezelés vagy a jogosulatlan javítás eseteire. Minden beltett jótállás, illetve a forgalmképesség vagy egy adott célra való megfelelés - a fent meghatározott megfelelő jótállási időszak tartamára korlátozódik. A Fellowes semmilyen körülmények között nem tartozik felelősségel a termék használatból adódó bármilyen kárral. Ez a jótállás meghatározott törvénybe foglalt jogokat ad Önnek. Lehetnek olyan jogai is, amelyek különböznek a jótállásban foglaltaktól. A jótállás időtartama és feltételei világszerte érvényesek, kivéve azokat az országokat, ahol a helyi törvények másfajta korlátozásokat, megszorításokat vagy feltételeket írnak elő. Ha további tájékoztatást szeretne kapni a jótállás keretében elérhető szolgáltatásokról, lépjen kapcsolatba Fellowes kereskedőjével.

**SR** Fellowes daje garanciju na delove laminatora bez nedostataka što se tiče materijala i izrade u periodu od dve (2) godine od dana nabave od strane krajnjeg korisnika. Ako se tokom garancijnog perioda primetne nedostaci ili bilo kom delu proizvoda, isključivo i samo u vašoj odgovornosti je da napravite ili zamienite deo sa nedostacima o trošku i po mogućnosti proizvođača Fellowes. Ova garancija ne važi u slučaju zlorupotrebe, pogrešnog rukovanja ili neovlašćenih popravaka. Bilo kakva podrazumevana garancija, uključujući garanciju podnesnosti za prodaju ili određenu namenu, ovim putem se vremenski ograničava na prethodno navedeni garancijni period. Fellowes ni u jednom slučaju neće biti odgovoran za bilo kakvu posljedičnu štetu koja bi mogla da se pripiše proizvodu. Ovom garancijom dodeľuju vam se posebna zakonska prava. Može steći i druga zakonska prava na osnovu ovog ugovora. Trajanje, odredbe i uslovi ove garancije važe širom sveta, osim kada su različita zakonodavna, restriktivna ili uslovi predviđeni lokanim pravom. Molimo da se obratite proizvođaču Fellowes ili vašem prodavacu ako su vam potrebne detaljnije informacije ili servis u garantnom roku.

**PT** A Fellowes garante que todos os componentes do aparelho estão livres de defeitos de material e de fabricação por 2 anos a partir da data de aquisição pelo consumidor original. Se qualquer componente apresentar defeitos durante o período de garantia, as suas únicas soluções disponíveis serão a reparação ou a substituição, desde a escolha da Fellowes que assume todos os custos do componente defeituoso. Esta garantia não se aplica em casos de má utilização, manuseamento inadequado ou reparação não autorizada. Toda a qualquer garantia implícita, incluindo a comercialização ou adequação para um fim específico, encontra-se limitada ao período de garantia devidamente acima estipulado. A Fellowes não assume, em situação alguma, qualquer responsabilidade por quaisquer danos consequentes imputados a este produto. Esta garantia confere-lhe direitos legais específicos. É possível que disponha de outros direitos legais que variem dos constantes nesta garantia. A duração, termos e condições desta garantia são válidos a nível mundial, excepto onde limitações, restrições ou condições diferentes sejam exigidas pela legislação local. Para obter mais pormenores ou para obter serviços cobertos por esta garantia, contacte a Fellowes ou o seu distribuidor.

**AR** تضمن شركة Fellowes جميع اجزاء الة التغليف من عميو البدة والتصنيع لمدة عامين بدءاً من تاريخ الشراء والمضطهرات الأصلية في حالة اكتشاف عيب في قطعة ملاخ أو في الصنمان المستقبصر التوضيحي والوحيد المقدم لك في صالح اكتشاف العيب أو استبدالها وفقاً لقرارنا في شركة Fellowes وعلى نفقتنا. لا نضمن في الصنمان في حالات سوء الاستخدام أو المألولة أو الإصلاح غير صحيح. بموجب هذا الجدة اعلاه، لا تكون شركة Fellowes مسؤولة على الإطلاق عن تلك لتابعات تبعية مسببة إلى الدخخ، بينما هذه الجدة حقوقاً قانونية محددة، قد يكون ذلك حقوق قانونية أخرى تختلف عن هذا الصنمان. نسترى بدة هذا الصنمان وشروطه وأحكامه في جميع أنحاء العالم، فيما عدا في الأماكن التي تطالب فيها القوانين المحلي تطبيق قيود أو أحكام مختلفة. نريد من التفصيح والاحول على خدمة بموجب هذا الصنمان الرجاء الاتصال بشركتنا Fellowes أو بالوكيل الذي نتعامل معه.

**HB** Garancija  
Aristo Systems  
Aristo Systems OÜ garante que todos os componentes do aparelho estão livres de defeitos de material e de fabricação por 2 anos a partir da data de aquisição pelo consumidor original. Se qualquer componente apresentar defeitos durante o período de garantia, as suas únicas soluções disponíveis serão a reparação ou a substituição, desde a escolha da Fellowes que assume todos os custos do componente defeituoso. Esta garantia não se aplica em casos de má utilização, manuseamento inadequado ou reparação não autorizada. Toda a qualquer garantia implícita, incluindo a comercialização ou adequação para um fim específico, encontra-se limitada ao período de garantia devidamente acima estipulado. A Fellowes não assume, em situação alguma, qualquer responsabilidade por quaisquer danos consequentes imputados a este produto. Esta garantia confere-lhe direitos legais específicos. É possível que disponha de outros direitos legais que variem dos constantes nesta garantia. A duração, termos e condições desta garantia são válidos a nível mundial, excepto onde limitações, restrições ou condições diferentes sejam exigidas pela legislação local. Para obter mais pormenores ou para obter serviços cobertos por esta garantia, contacte a Fellowes ou o seu distribuidor.

تمتلك الشريفة للبريت  
03-5761600 من 08:00-18:30  
سنة عمل: 01-05-2018



## CUSTOMER SERVICE & SUPPORT

[www.fellowes.com](http://www.fellowes.com)

Europe Freephone: 00800-1810-1810

Benelux: +31-(0)-13-458-0580

Deutschland: +49 (0)511 545489-0

France: +33 (0) 1 78 64 91 00

Italia: +39-071-730041

Polska: +48 (22) 205-21-10

España/Portugal: +34-91-748-05-01

United Kingdom: +44 (0) 1302 836836

Australia: 1800 33 11 77

## UK Declaration of Conformity

### Fellowes Ltd.

Unit 2 Ontario Drive, New Rossington, Doncaster, DN11 0BF, England declares that the product model(s) Jupiter conforms to the requirements of:

Restriction of the Use of Certain Hazardous Substances in Electrical and Electronic Equipment Regulations 2012

Electromagnetic Compatibility Regulations 2016

The Waste Electrical and Electronic Equipment Regulations 2013

Electrical Equipment (Safety) Regulations 2016

Safety: BS EN 62368-1: 2014/A11:2017

EMC: BS EN 55014-1:2017  
BS EN 55014-2: 2015  
BS EN 61000-3-2: 2014  
BS EN 61000-3-3: 2013

Year Affixed: 2021

Itasca, Illinois, USA  
January 1, 2021

John Fellowes  
President & CEO

## Declaration of Conformity

### Fellowes Benelux B.V.

Gesworenhoeckseweg 3a, 5047 TM Tilburg, The Netherlands declares that the product model(s) Jupiter conforms to the requirements of:

[2011/65/EU+2015/863/EU] Restriction of Hazardous Substances Directive

[2014/30/EU] Electromagnetic Compatibility Directive

[2012/19/EU] Waste on Electrical and Electronic Equipment (WEEE) Directive

[2014/35/EU] Low Voltage Directive

Safety: EN 62368-1: 2014/A11:2017

EMC: EN 55014-1: 2017  
EN 55014-2: 2015  
EN 61000-3-2: 2014  
EN 61000-3-3: 2013

Year Affixed: 2021

Itasca, Illinois, USA  
January 1, 2021

John Fellowes  
President & CEO



1789 Norwood Avenue, Itasca, Illinois 60143 • 1-800-955-0959 • [www.fellowes.com](http://www.fellowes.com)