



Questo manuale d'istruzione è fornito da trovaprezzi.it. Scopri tutte le offerte per [Fellowes Starlet 2+](#) o cerca il tuo prodotto tra le [migliori offerte di Macchine per Ufficio](#)



Questo manuale d'istruzione è fornito da trovaprezzi.it. Scopri tutte le offerte per [Fellowes Starlet 2+](#) o cerca il tuo prodotto tra le [migliori offerte di Macchine per Ufficio](#)



Electric Premium Comb Binder

**Starlet 2+ 120™**

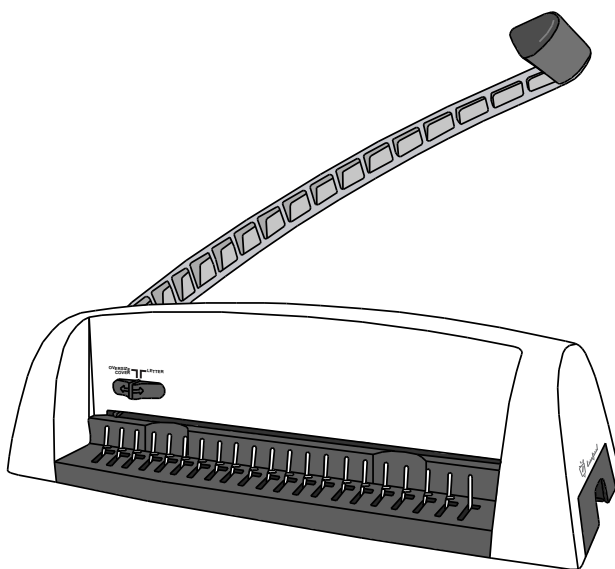

PLEASE READ THESE INSTRUCTIONS BEFORE USE.  
DO NOT DISCARD: KEEP FOR FUTURE REFERENCE.

VEUILLEZ LIRE CES INSTRUCTIONS AVANT D'UTILISER L'APPAREIL.  
NE PAS JETER : CONSERVER AFIN DE CONSULTER LES DIRECTIVES  
ULTÉRIEUREMENT, EN CAS DE BESOIN.

LEA ESTAS INSTRUCCIONES ANTES DEL USO.  
NO LAS DESECHE: CONSÉRVELAS COMO REFERENCIA FUTURA.

## CONTENTS

LOCATION OF CONTROLS	3
ENGLISH	4-5
FRANCAIS	6-7
ESPAÑOL	8-9

## PRODUCT REGISTRATION / WORLDWIDE WARRANTY

**E** Thank you for purchasing a Fellowes product. Please visit [www.fellowes.com/register](http://www.fellowes.com/register) to register your product and benefit from product news, feedback and offers. Product details can be found listed on the rating plate positioned on the rear side or underside of the machine.

Fellowes warrants all parts of the binder to be free of defects in material and workmanship for 2 years from the date of purchase by the original consumer. If any part is found to be defective during warranty period, your sole and exclusive remedy will be repair or replacement, at Fellowes' option and expense, of the defective part. This warranty does not apply in cases of abuse, mishandling or unauthorized repair. Any implied warranty, including that of merchantability or fitness for particular purpose, is hereby limited in duration to the appropriate warranty period set forth above. In no event shall Fellowes be liable for any consequential damages attributable to this product. This warranty gives you specific legal rights. You may have other legal rights that vary from this warranty. The duration, terms and conditions of this warranty are valid worldwide, except where different limitations, restrictions or conditions may be required by local law. For more details or to obtain services under this warranty, please contact Fellowes or your dealer.

**F** Merci d'avoir acheté un produit Fellowes. Veuillez visiter [www.fellowes.com/register](http://www.fellowes.com/register) pour enregistrer votre produit et recevoir les dernières nouvelles, commentaires et offres concernant les produits. Les détails concernant le produit figurent sur la plaque signalétique à l'arrière ou sur le dessous de la machine.

Fellowes garantiza que todas las piezas de la relieuse son exentas de toda defectuosidad de material y de fabricación durante 2 años a partir de la fecha de compra por el consumidor original. Si una pieza se avería defectuosa durante el periodo de garantía, el único recurso será la reparación o el reemplazo de la pieza defectuosa, y eso, a la discreción y a los gastos de Fellowes. Esta garantía no cubre los casos de mal uso, mala manipulación o reparación no autorizada. Toda garantía implícita, incluida la calidad de mercancía o idoneidad para un uso particular, queda limitada a este producto. En ningún caso, Fellowes será responsable de cualquier daño consecuente atribuible a este producto. Esta garantía le otorga derechos legales específicos. Es posible que le asistan otros derechos legales además de los de esta garantía. La duración, términos y condiciones de esta garantía son válidos en todo el mundo, excepto cuando las leyes locales puedan exigir limitaciones, restricciones o condiciones diferentes. Para obtener más detalles o para obtener los servicios previstos en esta garantía, comuníquese con Fellowes o con su distribuidor.

**S** Gracias por comprar un producto Fellowes. Visite [www.fellowes.com/register](http://www.fellowes.com/register) para registrar su producto y beneficiarse de noticias, información y ofertas sobre productos. Se pueden encontrar los detalles acerca del producto en la placa situada en la parte trasera o inferior de la máquina.

Fellowes garantiza durante 2 años desde la fecha de compra del cliente original que todas las piezas de la encuadernadora se encuentran libres de defectos en sus materiales y fabricación. Si se encontrara alguna parte defectuosa durante el periodo de garantía, se reparará o sustituirá la parte defectuosa a cuenta de Fellowes. Esta garantía no cubrirá ningún caso de abuso, mala utilización o reparación no autorizada. Toda garantía implícita, incluida la de comerciabilidad o idoneidad para un fin concreto, queda limitada por la presente a la duración del periodo de garantía pertinente establecido más arriba. En ningún caso, Fellowes se hará responsable de cualquier daño consecuente atribuible a este producto. Esta garantía le otorga derechos legales específicos. Es posible que le asistan otros derechos legales además de los de esta garantía. La duración, términos y condiciones de esta garantía son válidos en todo el mundo, excepto cuando las leyes locales puedan exigir limitaciones, restricciones o condiciones diferentes. Para obtener más detalles o para obtener los servicios previstos en esta garantía, comuníquese con Fellowes o con su distribuidor.

# LOCATION OF CONTROLS

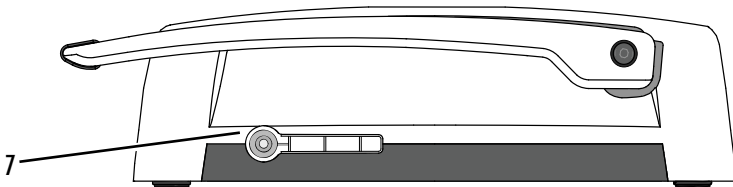
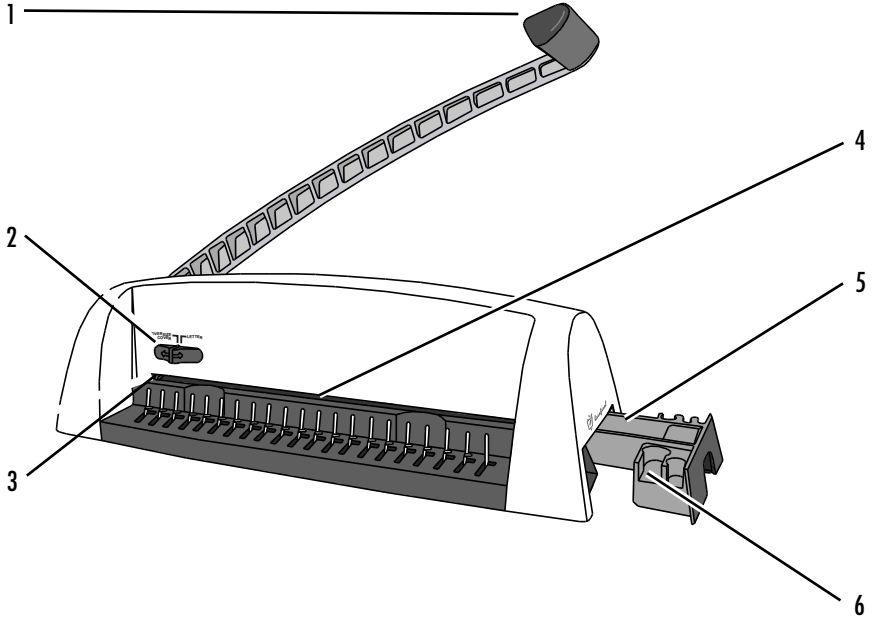

# ENGLISH E

## LOCATION OF CONTROLS

1. Punch handle	5. Waste tray
2. Edge guide selector	6. Document measure
3. Edge guide	7. Comb lever
4. Paper entry	

## CAPABILITIES

### Punching Capacity

Paper sheets - 70-80g / 20lb	12 sheets
Transparent covers - 100-200 micron / 4-8 mil - 200+ micron / 8+ mil	2 sheets 1 sheet
Other standard covers - 160-270g / 40-60 lb - 270+g / 60+ lb	2 sheets 1 sheet

### Binding Capacity

Max comb size	16mm / 5/8" comb
Max document (80g / 20lb)	120 sheets

### Technical Data

Paper dimensions	US Letter
Punching slots	19
Slot pitch	14.28mm / 9/16"
Adjustable edge guide	Yes
Waste tray capacity	1000 sheets
Net weight	3.3kg / 7.3lb
Dimensions (HxWxD)	135(390) x 480 x 195mm 5.5"(15.5") x 19" x 8"

## IMPORTANT SAFETY INSTRUCTIONS



**CAUTION** - Please read before use and keep for future reference.

When punching;

- always ensure the machine is on a stable surface
- test punch scrap sheets and set the machine before punching final documents
- remove staples and other metal articles prior to punching
- never exceed the machines quoted performance
- punch front and back covers first
- punch sheets in small batches that do not overload the machine or the user
- lift punch handle to open waste tray, when punch handle is down the waste tray is locked

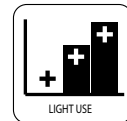

## COMB DIAMETER & DOCUMENT SIZES

	6mm 1/4"	8mm 5/16"	10mm 3/8"	12mm 1/2"	16mm 5/8"
	2-20 sheets	21-40 sheets	41-55 sheets	56-90 sheets	91-120 sheets

## SET UP

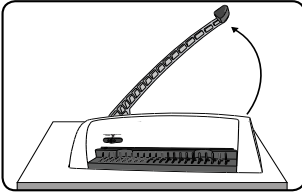

1. Ensure the machine is on a stable surface. Lift the punch handle to its upright position.

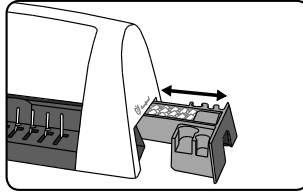

2. Lift the punch handle. Check the waste tray is empty and correctly fitted.

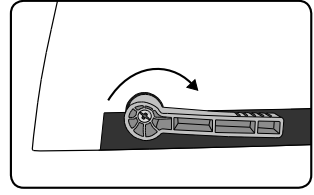

3. Ensure the comb-opening mechanism is closed.

## BEFORE YOU BIND

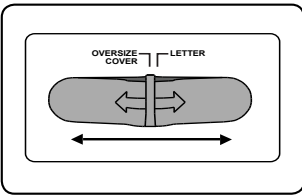

1. Select either oversized cover or letter paper size and test punch scrap sheets. Select the correct comb diameter to suit the document (see chart).

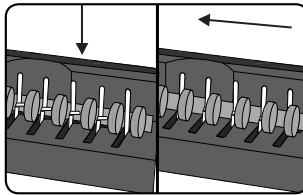

2. Place the binding comb into the opening mechanism and fully engage the opening plate by sliding the comb to the left.

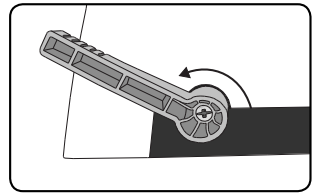

3. Open the binding comb by turning the comb lever. Take care not to open the comb too far.

## STEPS TO BIND

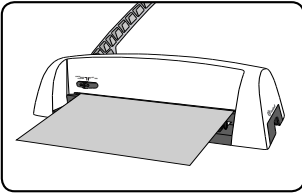

1. Insert sheets fully into the punch slot. Align the sheets to the edge guide.

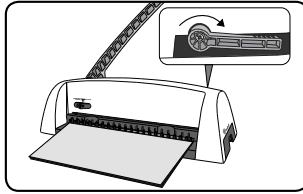

2. When all punched sheets are loaded onto the comb, close the comb lever.

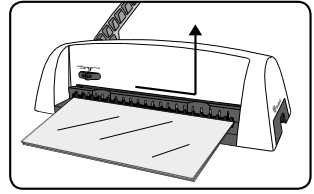

3. To remove the document, slide the comb to the right and lift up the document.

## TROUBLESHOOTING

Problem	Possible cause	Solution
Punched holes are not centered	Edge guide not set	Adjust edge guide until hole pattern is correct
Machine will not punch	Blockage	Check waste tray is empty. Check for blockage to paper entry
Punch holes are not parallel to edge	Debris is stuck below dies	Take stiff cardboard and slide into the paper entry. Move the cardboard sideways to release any stray clippings into the waste tray
Partial holes	Sheets not correctly aligned to punch pattern	Adjust edge guide and test punch scrap sheets until correct
Damaged hole edges	Possibly overloading the machine	Punch plastic covers with paper sheets. Reduce number of sheets being punched
Waste tray leaks	Waste tray is not correctly inserted or 'burst feature' has activated	Check waste tray is empty and 'burst feature' is closed
Cannot access document measure feature	Document measure is part of the waste tray	Check punch handle is fully raised then remove the waste tray & document measure

## EMPLACEMENT DES COMMANDES

1. Poignée de perforation	5. Plateau de déchets
2. Sélecteur de guide d'alignement	6. Dispositif de mesure de document
3. Guide d'alignement	7. Levier de reliure
4. Point d'entrée du papier	

## CAPACITÉS

### Capacité de perforation

Feuilles de papier : 70-80 g/20 lb	12 feuilles
Couvertures transparentes : 100-200 micromètres/4-8 mils + de 200 micromètres/+ de 8 mils	2 feuilles; 1 feuille
Autres couvertures standard : 160-270 g/40-60 lb + de 270 g/+ de 60 lb	2 feuilles; 1 feuille

### Capacité de reliure

Taille maximale de reliure	16 mm/5/8 po
Taille maximale de document (80 g/20 lb)	120 feuilles

### Spécifications techniques

Format de papier	Lettre US
Orifices de perforation	19
Espacement des orifices	14,28 mm/9/16 po
Guide d'alignement réglable	Oui
Capacité du plateau de déchets	1 000 feuilles
Poids net	3,3 kg/7,3 lb
Dimensions (hauteur x largeur x profondeur)	135 (390) x 480 x 195 mm/ 5,5 po (15,5 po) x 19 po x 8 po

## CONSIGNES DE SÉCURITÉ IMPORTANTES



**ATTENTION** – À lire avant l'utilisation et à conserver pour consultation future.

Pendant la perforation :

- assurez-vous que la machine est toujours sur une surface stable.
- faites un essai de perforation sur des feuilles brouillon et réglez la machine avant de perforer les documents finaux
- enlevez les agrafes et autres pièces métalliques avant la perforation
- ne dépassez jamais les caractéristiques de fonctionnement indiquées de l'appareil
- percez d'abord les couvertures avant et arrière
- percez les feuilles par petits lots qui ne surchargent pas l'appareil ni l'utilisateur
- relevez la poignée de perforation pour ouvrir le plateau de déchets. Lorsque la poignée est baissée, le plateau de déchets est bloqué

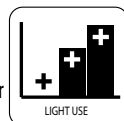

## DIAMÈTRE DES RELIURES ET TAILLE DES DOCUMENTS

	6 mm 1/4 po	8 mm 5/16 po	10 mm 3/8 po	12 mm 1/2 po	16 mm 5/8 po
	2 à 20 feuilles	21 à 40 feuilles	41 à 55 feuilles	56 à 90 feuilles	91 à 120 feuilles

## ASSEMBLAGE

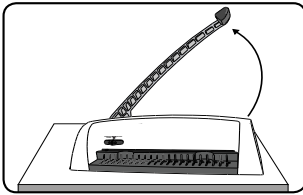

1. Assurez-vous que la machine est sur une surface stable. Relevez la poignée de perforation en position verticale.

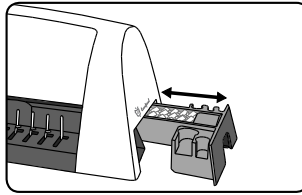

2. Relevez la poignée de perforation. Assurez-vous que le plateau de déchets est vide et correctement installé.

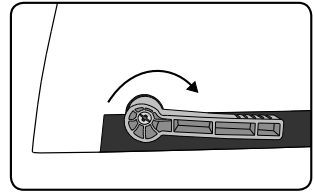

3. Vérifiez que le mécanisme d'ouverture des reliures est fermé.

## AVANT DE PROCÉDER À LA RELIURE

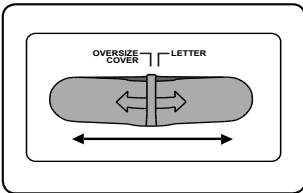

1. Sélectionnez la dimension entre couverture de grande taille et papier format lettre et faites un essai de perforation sur des feuilles brouillon. Sélectionnez le diamètre de reliure qui correspond au document (consultez le tableau).

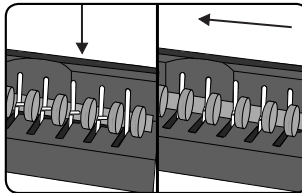

2. Placez la reliure dans le mécanisme d'ouverture et enclenchez la plaque d'ouverture en glissant la reliure vers la gauche.

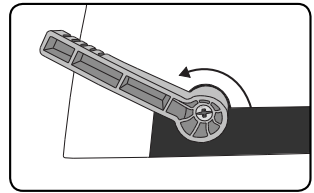

3. Ouvrez la reliure en faisant pivoter le levier de reliure. Veillez à ne pas ouvrir la reliure de façon excessive.

## ÉTAPES DE LA RELIURE

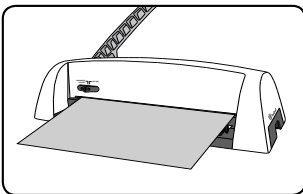

1. Insérez complètement les feuilles dans la fente de perforation. Alignez les feuilles à l'aide du guide d'alignement.

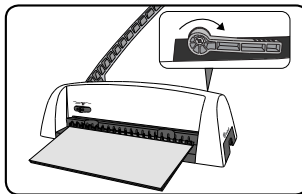

2. Une fois que toutes les feuilles perforées sont insérées dans la reliure, abaissez le levier de reliure pour le fermer.

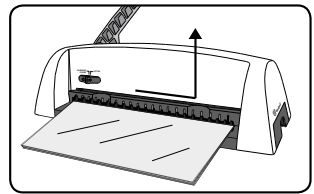

3. Pour retirer le document, glissez la reliure vers la droite et soulevez le document.

## DÉPANNAGE

Problème	Cause possible	Solution
Les orifices perforés ne sont pas centrés	Guide d'alignement non réglé	Réglez le guide d'alignement jusqu'à ce que l'alignement des orifices soit correct
La machine ne perce pas	Bourrage	Vérifiez que le plateau de déchets est vide. Vérifiez qu'il n'y a pas de bourrage au niveau du point d'entrée du papier.
Les orifices perforés ne sont pas parallèles au bord	Débris coincés sous les matrices	Prenez un carton rigide et glissez-le dans le point d'entrée du papier. Déplacez le carton sur les côtés pour libérer les éventuels débris de papier dans le plateau de déchets
Trous incomplets	Les feuilles ne sont pas correctement alignées selon le modèle de perforation	Réglez le guide d'alignement et faites des essais de perforation sur des feuilles brouillon jusqu'à obtenir un résultat correct
Bords des trous endommagés	Surcharge possible de la machine	Perforez les couvertures en plastique avec les feuilles de papier. Réduisez le nombre de feuilles perforées
Le plateau de déchets fuit	Le plateau de déchets n'est pas inséré correctement ou la fonction de débordement est activée	Vérifiez que le plateau de déchets est vide et que la fonction de débordement est désactivée.
Accès impossible à la fonction de mesure du document	Le dispositif de mesure de document fait partie du plateau de déchets	Vérifiez que la poignée de perforation est entièrement relevée et retirez le plateau de déchets et le dispositif de mesure de document

## UBICACIÓN DE LOS CONTROLES

1. Palanca de perforación	5. Bandeja de sobrantes de recortes
2. Selector de la guía del margen	6. Medición del documento
3. Guía del margen	7. Palanca del peine
4. Entrada del papel	

## CAPACIDADES

### Capacidad de perforación

Hojas de papel de 70-80 g (0,20 lbs.)	12 hojas
Tapas transparentes: 100-200 micrones (4-8 mil) - 200+ micrones (8+ mil)	2 hojas 1 hoja
Otras tapas estándar: 160-270 g/0,40-0,60 lbs. - 270+g 0,60+ lbs.	2 hojas 1 hoja

### Capacidad de encuadernación

Tamaño máximo del peine	16 mm (5/8") peine
Documento máximo (80 g / 20 lbs)	120 hojas

### Datos técnicos

Dimensiones del papel	Tipo carta EE.UU.
Ranuras de perforación	19
Profundidad de la ranura	14,28 mm (9/16")
Guía del margen ajustable	Si
Capacidad de la bandeja de sobrantes de recortes	1000 hojas
Peso neto	3,3 kg (7,3 lbs.)
Dimensiones (AxAxP)	135 (390) x 480 x 195 mm 5,5" (15,5") x 19" x 8"

## INSTRUCCIONES DE SEGURIDAD IMPORTANTES



**PRECAUCIÓN** Lea estas instrucciones antes de usar y guárdelas para futura referencia.

Durante la perforación:

- verifique siempre que la máquina esté ubicada sobre una superficie firme;
- haga una prueba de perforación con trozos de hojas y configure la máquina antes de perforar documentos definitivos;
- quite las grapas y otros objetos de metal antes de perforar;
- nunca supere los valores de rendimiento mencionados de la máquina;
- primero perfore la tapa y la contratapa;
- perfore las hojas en grupos pequeños que no sobrecarguen la máquina o al usuario;
- levante la palanca de perforación para abrir la bandeja de sobrantes de recortes; cuando la palanca de perforación está baja, la bandeja de sobrantes de recortes está bloqueada.

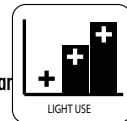

## DIÁMETRO DEL PEINE Y TAMAÑOS DE LOS DOCUMENTOS

	6 mm (1/4")	8 mm (5/16")	10 mm (3/8")	12 mm (1/2")	16 mm (5/8")
	2-20 hojas	21-40 hojas	41-55 hojas	56-90 hojas	91-120 hojas

## CONFIGURACIÓN

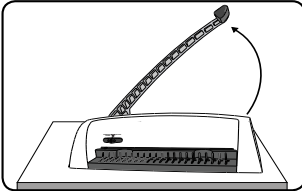

1. Verifique que la máquina esté ubicada sobre una superficie firme. Levante la palanca de perforación a su posición vertical.

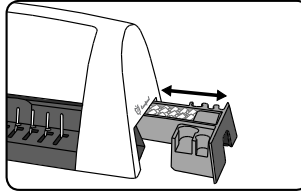

2. Levante la palanca de perforación. Verifique que la bandeja de sobrantes de recortes esté vacía y correctamente ubicada.

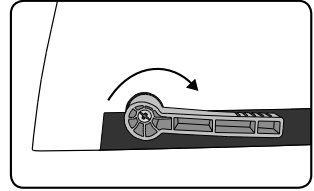

3. Verifique que el mecanismo de apertura del peine esté cerrado.

## ANTES DE ENCUADERNAR

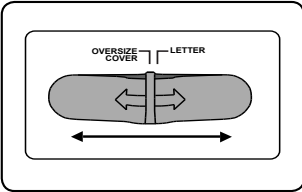

1. Seleccione la tapa de tamaño grande o el tamaño carta para el papel y haga una prueba de perforación en trozos de hojas. Seleccione el diámetro correcto del peine que sirva para el documento (consulte el cuadro).

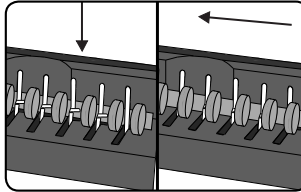

2. Coloque el peine de encuadernar en el mecanismo de apertura y active completamente la placa de apertura deslizando el peine hacia la izquierda.

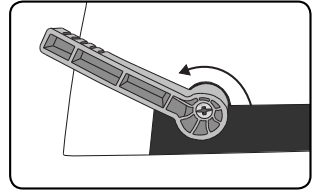

3. Abra el peine de encuadernar haciendo girar la palanca del peine. Tenga cuidado de no abrir demasiado el peine.

## ENCUADERNACIÓN EN PASOS

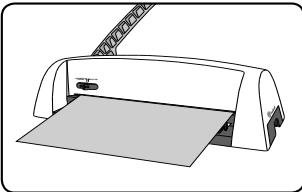

1. Introduzca las hojas completamente en la ranura de perforación. Alinee las hojas contra la guía del margen.

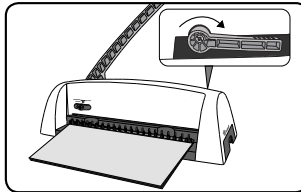

2. Cuando todas las hojas perforadas estén cargadas en el peine, cierre la palanca del peine.

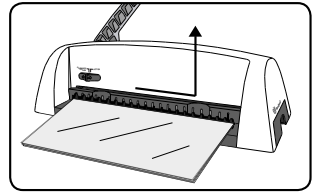

3. Para retirar el documento, deslice el peine hacia la derecha y levante el documento.

## SOLUCIÓN DE PROBLEMAS

Problema	Causa posible	Solución
Los agujeros perforados no están centrados	La guía del margen no está configurada	Ajuste la guía del margen hasta que el patrón de agujeros sea el correcto
La máquina no perfora	Bloqueo	Verifique que la bandeja de sobrantes de recortes esté vacía. Verifique que la entrada del papel no esté bloqueada
Los agujeros de perforación no están paralelos al margen	Los sobrantes están trabados debajo de los dados	Tome un trozo de cartulina rígida y deslícela por la entrada del papel. Mueva la cartulina hacia los costados para liberar los recortes que hayan quedado en la bandeja de sobrantes de recortes
Agujeros parciales	Las hojas no están alineadas correctamente en el patrón de perforación	Ajuste la guía del margen y haga una prueba con trozos de papel hasta obtener la alineación correcta
Los bordes de los agujeros están dañados	Posible sobrecarga de la máquina	Perfore las tapas de plástico con hojas de papel. Reduzca el número de hojas a perforar
La bandeja de sobrantes de recortes desborda	La bandeja de sobrantes de recortes no se introdujo correctamente o la 'función de estallido' está activada	Verifique que la bandeja de sobrantes de recortes esté vacía y que la "función de estallido" esté cerrada
No puede acceder a la función de medida del documento	La medida del documento es parte de la bandeja de sobrantes de recortes	Verifique que la palanca de perforación esté totalmente elevada, luego retire la bandeja de sobrantes de recortes y mida el documento



## CUSTOMER SERVICE & SUPPORT

---

[www.fellowes.com](http://www.fellowes.com)

U.S.: 1-800-955-0959

Canada: 1-800-665-4339

Mexico: 001-800-514-9057



1789 Norwood Avenue, Itasca, Illinois 60143 • 1-800-955-0959 • [www.fellowes.com](http://www.fellowes.com)

© 2015 Fellowes, Inc. Part No. 4087887 Rev B