



Questo manuale d'istruzione è fornito da trovaprezzi.it. Scopri tutte le offerte per [Foster KS 7151 010](#) o cerca il tuo prodotto tra le [migliori offerte di Forni](#)



Questo manuale d'istruzione è fornito da trovaprezzi.it. Scopri tutte le offerte per [Foster KS 7151 010](#) o cerca il tuo prodotto tra le [migliori offerte di Forni](#)

## Forno **Micro+Grill**



cod.7151010

Indice:

Italiano p. 2

English p. 23

Français p. 45

Deutsch p. 66

Español p. 87

Nederlands p. 108

# Forno a microonde

## MANUALE D'ISTRUZIONI

### MODELLO: 7151010

Leggere attentamente queste istruzioni prima di usare il vostro microonde, conservarle con cura. Se le seguenti istruzioni verranno seguite, il vostro forno vi garantirà molti anni di ottimo servizio.

**CONSERVARE CON CURA QUESTE ISTRUZIONI**

## PRECAUZIONI PER EVITARE LA POSSIBILE ESPOSIZIONE A UNA QUANTITÀ ECCESSIVA DI ENERGIA A MICROONDE

(a) Non provare a usare questo forno con lo sportello aperto, dato che potrebbe provocare delle esposizioni leggere ad energia a microonde. È importante non rompere o comprimere il dispositivo di blocco di sicurezza.

(b) Non mettere alcun oggetto tra la parte frontale del forno e lo sportello, non permettere l'accumulo di sporcizia o residui di detersivi sulle superfici di chiusura.

(c) **ATTENZIONE:** se lo sportello o le guarnizioni dello sportello sono danneggiate, non è possibile usare il forno fino alla riparazione da parte di una persona competente.

### NOTA AGGIUNTIVA

Se l'apparecchiatura non è mantenuta in un buono stato di pulizia, la sua superficie potrebbe degradarsi e incidere sulla longevità del prodotto, fino ad arrivare a situazioni potenzialmente pericolose.

### Specifiche

Modello:	7151010
Voltaggio nominale:	230V~50 Hz
Potenza nominale ingresso (Microonde):	1450 W
Potenza nominale uscita (Microonde):	900 W
Potenza nominale ingresso (Grill):	1000 W
Capienza forno:	25 L
Diametro piatto girevole:	Ø 315 mm
Dimensioni esterne:	595x400x388 mm
Peso netto:	18,5 kg circa

## **ISTRUZIONI IMPORTANTI DI SICUREZZA**

### **ATTENZIONE**

1. **ATTENZIONE:** se lo sportello o le guarnizioni dello sportello sono danneggiate, non è possibile usare il forno fino alla riparazione da parte di una persona competente.
2. **Attenzione:** È pericoloso per chiunque altro oltre ad una persona qualificata, l'esecuzione di qualsiasi operazione di servizio o riparazione che implichi la rimozione della copertura di servizio che protegge dall'esposizione alle microonde.
3. **Attenzione:** Liquidi e altri tipi di cibo non devono essere scaldati in contenitori sigillati, poiché rischiano di esplodere.
4. Questo prodotto è destinato a un uso domestico o simile, come ad esempio:
  - in angoli cottura riservati al personale di negozi, uffici o altri ambienti di lavoro;
  - dai clienti di alberghi, motel e altre strutture ricettive residenziali;
  - in seconde case;
  - in bed and breakfast.
5. Usare esclusivamente utensili adatti all'uso con forni a microonde.
6. Mentre si scalda del cibo in contenitori di plastica o carta, tenere d'occhio il forno, data la possibilità di combustione.
7. Il forno a microonde è destinato a riscaldare cibi e bevande. Essiccare cibi o asciugare vestiti, oppure riscaldare cuscini, pantofole, spugne, panni umidi e altri oggetti simili può causare lesioni, combustione o incendio.
8. Se si nota del fumo, spegnere o togliere l'alimentazione all'apparecchio e tenere chiuso lo sportello, in maniera da soffocare eventuali fiamme.
9. Il riscaldamento tramite microonde di alcune bevande può

risultare in un processo di ebollizione eruttiva ritardata, prestare quindi attenzione nel maneggiare il contenitore.

10. Il contenuto di biberon e cibi per neonati in barattoli di vetro dovrebbe essere mescolato o agitato, oltre a controllare la temperatura prima del consumo, in modo da evitare ustioni.

11. Uova complete di guscio e uova cotte completamente non dovrebbero essere riscaldate nel forno a microonde, dato che potrebbero esplodere, anche dopo che il riscaldamento a microonde è ultimato.

12. Il forno necessita di una pulizia regolare, i residui di cibo dovrebbero essere rimossi.

13. Il non mantenimento del forno in un buono stato di pulizia può portare a un degrado della superficie che può influire negativamente sulla durata del prodotto e può causare situazioni di rischio.

14. Usare esclusivamente la sonda di temperatura consigliata per questo forno. (per forni dotati di sonda di rilevamento della temperatura.)

15. Il forno a microonde non deve essere utilizzato all'interno di un mobile chiuso.

16. Il forno a microonde deve essere utilizzato con lo sportello decorativo aperto.

17. **ATTENZIONE:** Durante l'uso della modalità combinata, i bambini dovrebbero usare il forno solamente sotto sorveglianza di un adulto, data l'alta temperatura prodotta dal forno.

**LEGGERE ATTENTAMENTE E CONSERVARE PER  
CONSULTAZIONI SUCCESSIVE**

## Per ridurre il rischio di incidenti per persone Installazione messa a terra

### PERICOLO

Rischio di scosse elettriche.  
Toccare alcune delle parti interne può provocare seri danni alla persona o morte. Non disassemblare questo prodotto.

### ATTENZIONE

Rischio di scosse elettriche.  
Un uso improprio della messa a terra può risultare in scosse elettriche.

Non inserire la spina in una presa che non è stata installata correttamente e messa a terra.

Questa applicazione deve essere provvista di messa a terra. Nel caso si verificasse un cortocircuito, la messa a terra riduce il pericolo di scosse elettriche, attraverso un cavo di fuga per la corrente elettrica. Questo prodotto è corredato con un cavo che dispone di una messa a terra con relativa spina. La spina deve essere inserita in una presa propriamente installata e messa a terra.

Consultare un elettricista qualificato o un membro del personale di servizio se le istruzioni per la messa a terra non sono state comprese a fondo o se ci sono dubbi sul fatto che l'applicazione sia messa a terra in modo appropriato. Se si necessita di una prolunga, usarne solo una con cavo a tre vie.

1. L'uso di una prolunga ridotta è consigliato per evitare il rischio di caduta o d'inciampo.  
2. Se si usa un cavo lungo o una prolunga:

- 1) La potenza nominale indicata del cavo o della prolunga deve essere, al massimo, dello stesso voltaggio nominale dell'applicazione.
- 2) La prolunga deve essere un cavo a tre vie da messa a terra.
- 3) La prolunga dovrebbe essere installata in modo da non sporgere oltre al bordo del piano d'appoggio o del tavolo, dove può essere facilmente raggiungibile da bambini e creare pericoli.

## PULIZIA

Assicurarsi che l'applicazione sia staccata dalla fonte di alimentazione.

1. Pulire l'interno del forno, dopo l'uso, con un panno leggermente umido.
2. Pulire gli accessori nel modo tradizionale, usando acqua e sapone.
3. Lo sportello, le guarnizioni e le parti in prossimità di questi, devono essere puliti con cautela, con un panno leggermente umido.
4. Per la pulizia del vetro della porta del forno, non usare detergenti abrasivi o raschietti metallici affilati, poiché potrebbero graffiare la superficie, causando la rottura del vetro.
5. Consigli di pulizia--Per facilitare la pulizia delle pareti interne che possono venire a contatto con i cibi: Posizionare mezzo limone in una ciotola, aggiungere 300 ml di acqua e riscaldare ad una potenza del microonde al 100% per 10 minuti. Pulire il forno con un panno morbido e asciutto.

## UTENSILI

### ATTENZIONE

#### **Pericolo di incidenti per le persone**

È pericoloso per chiunque altro oltre ad una persona qualificata, l'esecuzione di qualsiasi operazione di servizio o riparazione che implichi la rimozione della copertura di servizio che protegge dall'esposizione alle microonde.

Osservare le istruzioni relative a "Materiali che si possono usare nel forno a microonde o che devono essere evitati nel contesto del microonde". Ci sono alcuni oggetti non metallici che non sono sicuri per l'uso in combinazione con il microonde. Se non si è sicuri, seguire le procedure elencate sotto per testare gli utensili in questione.

Test degli utensili:

1. Riempire un contenitore adatto al microonde con un bicchiere di acqua fredda (250 ml), insieme all'utensile in questione.
2. Cuocere a potenza massima per un minuto.
3. Tastare attentamente l'utensile. Se l'utensile vuoto è caldo, non usarlo per cuocere con il microonde.
4. Non superare il minuto di cottura.

## Materiali che si possono usare nel forno a microonde

Utensili	Osservazioni
Piatto per rosolare	Seguire le istruzioni del produttore. Il fondo del piatto deve rimanere almeno 5 mm al di sopra del sostegno girevole. Un uso improprio può causare la rottura del sostegno girevole.
Stoviglie	Usare solo accessori sicuri per il microonde. Seguire le istruzioni del produttore. Non usare stoviglie danneggiate o sceggiate.
Contenitori in vetro	Rimuovere sempre il coperchio. Usare solamente per scaldare cibo finché questo è tiepido. Molti tipi di vetro non sono resistenti alle alte temperature e potrebbero rompersi.
Oggetti in vetro	Usare solo oggetti in vetro resistenti al calore da forno. Assicurarsi che non ci siano delle parti metalliche. Non usare stoviglie danneggiate o sceggiate.
Sacchetti per cottura a microonde	Seguire le istruzioni del produttore. Non chiudere con elementi in metallo. Fare delle piccole fenditure nei sacchetti per consentire al vapore di uscire.
Piatti e bicchieri di carta	Sono previsti solo per cotture/riscaldamenti brevi. Non lasciare il forno inosservato mentre è in opera nella fase di cottura.
Tovaglioli di carta	Usare per coprire cibi da riscaldare o per assorbire il grasso. Usare solo sotto osservazione e per brevi periodi.
Carta pergamena	Usare come copertura per evitare schizzi o deformazioni a causa del vapore.
Plastica	Usare solo accessori sicuri per il microonde. Seguire le istruzioni del produttore. Dovrebbe essere contrassegnata come "Sicuro per il Microonde". Alcuni contenitori di plastica si ammorbidiscono quando il cibo all'interno si scalda. "Sacchetti per la bollitura" e buste di plastica chiuse in maniera molto stretta dovrebbero essere perforati come indicato sulla confezione.
Involucri di plastica	Usare solo accessori sicuri per il microonde. Usare per coprire cibi durante la cottura per evitare la formazione di umidità. Non far toccare l'involucro di plastica e il cibo.
Termometri	Usare solo termometri adatti al microonde (termometri per carne e dolci).
Carta incerata	Usare come copertura per evitare schizzi e umidità.

## Materiali da evitare nell'uso del microonde

Utensili	Osservazioni
Vaschetta in alluminio	Potrebbe causare delle scintille. Trasferire il cibo in un contenitore a prova di microonde.
Cartoni per cibo con maniglia di metallo	Potrebbe causare delle scintille. Trasferire il cibo in un contenitore a prova di microonde.
Utensili di metallo o rivestiti in metallo	Il metallo scherma il cibo dall'energia a microonde. I bordi metallici potrebbero causare delle scintille.
Laccio metallico	Può essere causa di scintilla e provocare del fuoco all'interno del forno.
Buste di carta	Potrebbero provocare del fuoco all'interno del forno.
Schiuma di plastica	La schiuma di plastica potrebbe sciogliersi o contaminare i liquidi all'interno se esposta a temperature troppo elevate.
Legno	Il legno si potrebbe seccare se usato in microonde e dunque spaccarsi o rompersi.
Wood	Wood will dry out when used in the microwave oven and may split or crack.

## IMPOSTARE IL VOSTRO FORNO

### Nomi delle parti del forno e accessori

Rimuovere il forno e tutti i materiali dal cartone e dalla cavità del forno.

Il vostro forno vi sarà consegnato con i seguenti accessori:

Vassoio di vetro	1
Elementi del piatto girevole	1
Manuale d'istruzioni	1

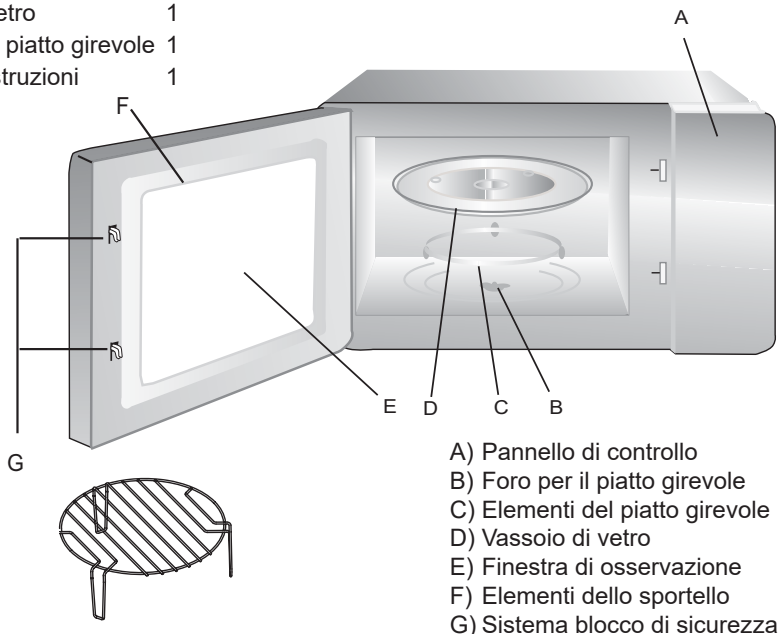

- A) Pannello di controllo
- B) Foro per il piatto girevole
- C) Elementi del piatto girevole
- D) Vassoio di vetro
- E) Finestra di osservazione
- F) Elementi dello sportello
- G) Sistema blocco di sicurezza

Griglia (Da utilizzare solo in funzione grill; da posizionare sul vassoio di vetro)

### Installazione del piatto girevole

Fulcro (parte inferiore)

Vassoio di vetro

Foro per il piatto girevole

Elementi del piatto girevole

- a. Non mettere mai il vassoio di vetro sottosopra. Il vassoio di vetro dovrebbe sempre girare liberamente.
- b. Sia il vassoio di vetro sia il piatto girevole devono essere sempre usati durante la cottura.
- c. Tutti i cibi e relativi contenitori devono essere sempre posizionati sul vassoio di vetro per essere cucinati.
- d. Se il vassoio di vetro o un elemento del piatto girevole dovesse rompersi o danneggiarsi, contattare il servizio d'assistenza autorizzato più vicino.

## Installazione e connessione

1. Questo prodotto è destinato esclusivamente a un uso domestico.
2. Questo prodotto è destinato esclusivamente a un'installazione da incasso. Non deve essere utilizzato su un piano d'appoggio o all'interno di un mobile.
3. Rispettare le specifiche istruzioni di installazione.
4. Il prodotto può essere installato in un mobile a parete largo 60 cm.
5. Il forno è dotato di una spina e deve essere connesso esclusivamente a una presa correttamente installata e messa a terra.
6. La tensione di rete deve corrispondere a quella specificata sulla targhetta dei dati di funzionamento.
7. La presa deve essere installata e il cavo connettore deve essere sostituito esclusivamente da un elettricista qualificato. Se, a seguito dell'installazione, la spina non risulta più accessibile, nel lato dell'installazione deve essere presente un sezionatore onnipolare con distanza tra i contatti di almeno 3 mm.
8. È vietato utilizzare adattatori, ciabatte elettriche e prolunghe. Un sovraccarico può comportare il rischio di incendio.

**Durante il funzionamento, la superficie accessibile può essere calda.**



# Istruzioni per l'installazione

Leggere attentamente il presente manuale prima di procedere con l'installazione

## Nota

### Connessione elettrica

Il forno è dotato di una spina e deve essere connesso esclusivamente a una presa correttamente installata e messa a terra. In accordo alle norme vigenti, la presa deve essere installata e il cavo connettore deve essere sostituito esclusivamente da un elettricista qualificato.

Se, a seguito dell'installazione, la spina non risulta più accessibile, nel lato dell'installazione deve essere presente un sezionatore onnipolare con distanza tra i contatti di almeno 3 mm. Il vano di incasso non dovrebbe essere chiuso posteriormente.

Mantenere una distanza tra il muro e il pavimento del mobile soprastante.

Qualora sia necessario mantenere una distanza specifica, tale valore verrà riportato negli schemi.

L'altezza minima di installazione è 85 cm.

Non coprire gli slot di ventilazione e le prese d'aria.

### Nota:

Non incastrare o piegare il cavo di potenza.

## A. Mobile da incasso

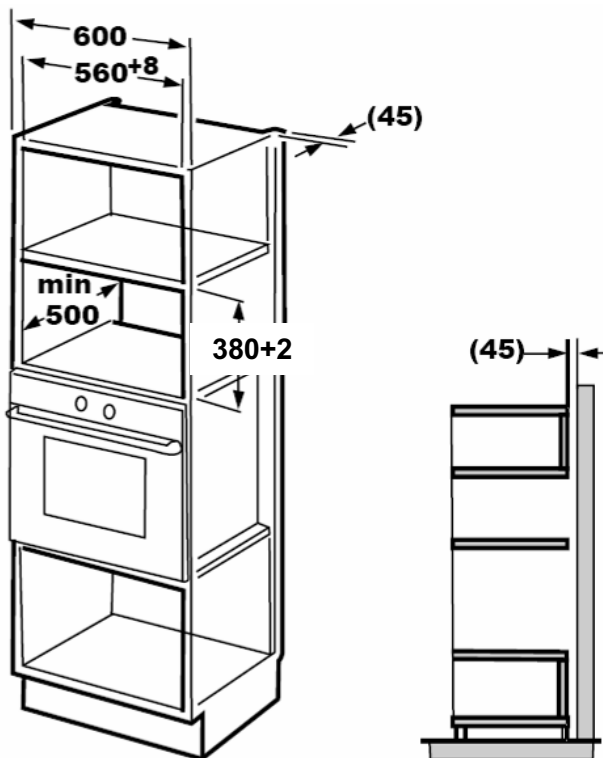

▼▼▼ Vite

☐ Staffa

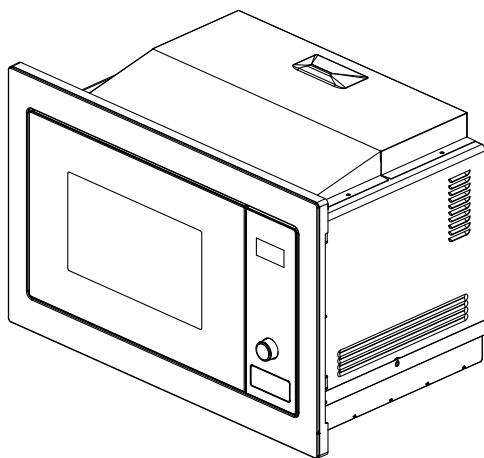

## B. Preparare il vano di incasso

1. Leggere le istruzioni riportate sulla SAGOMA PER IL FONDO DEL VANO e appoggiare la sagoma sul piano inferiore del vano.

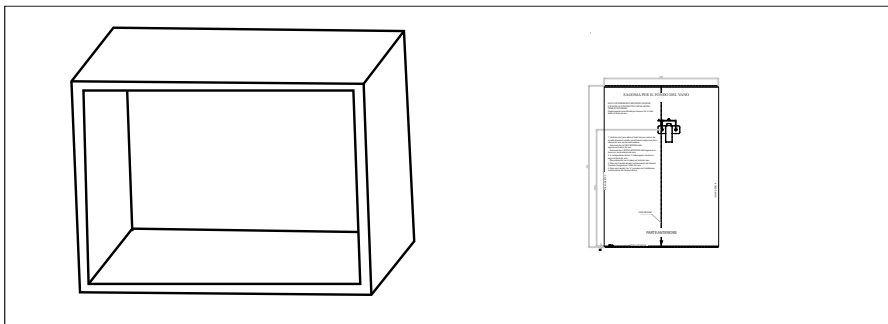

2. Riportare i segni sul piano inferiore del vano conformemente ai segni "a" della sagoma.

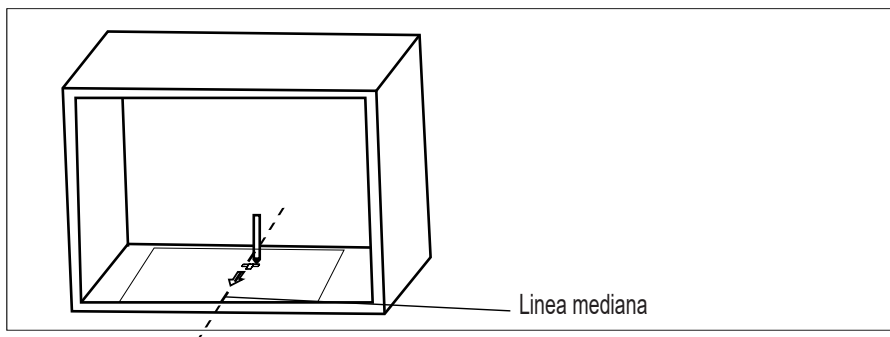

3. Rimuovere la sagoma per il fondo del vano e fissare la staffa per mezzo della vite.

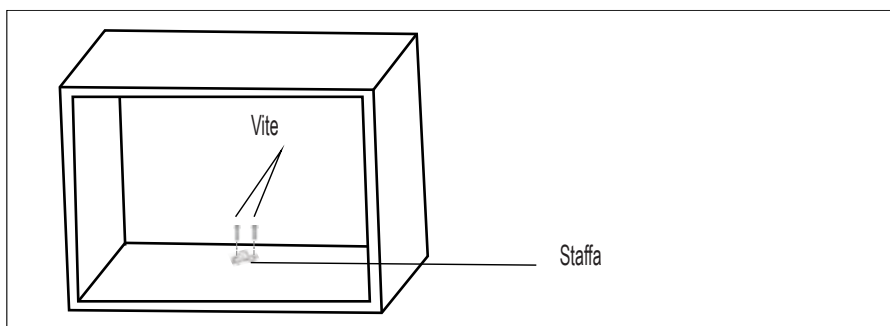

## C. Installare il forno

### 4. Installare il forno nel vano

- Assicurarsi che la parte posteriore del forno sia fissata tramite staffa.
- Non incastrare o piegare il cavo di potenza.

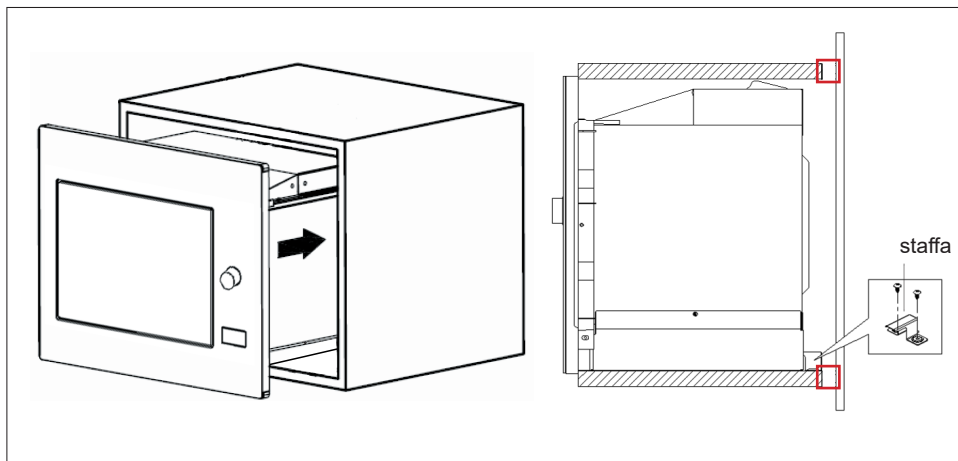

### 5. Aprire lo sportello, fissare il forno nel vano con una vite sul foro di installazione.

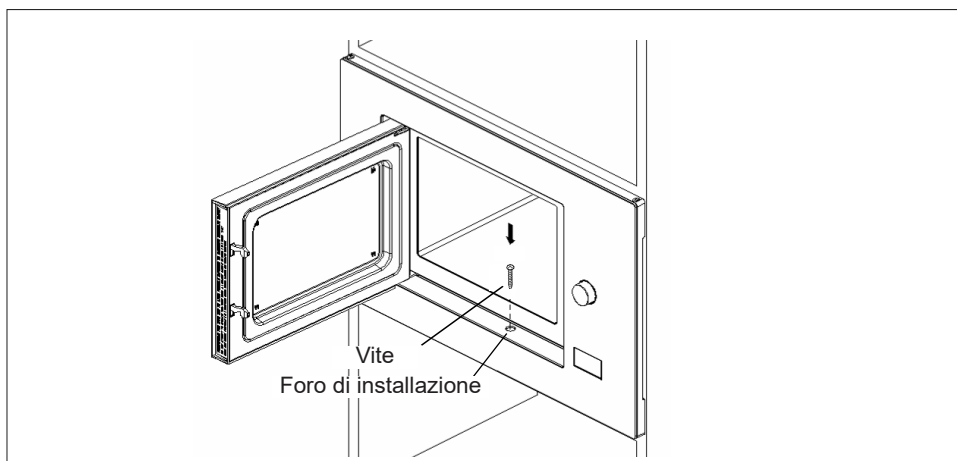

## Pannello di controllo

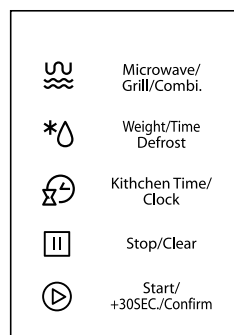
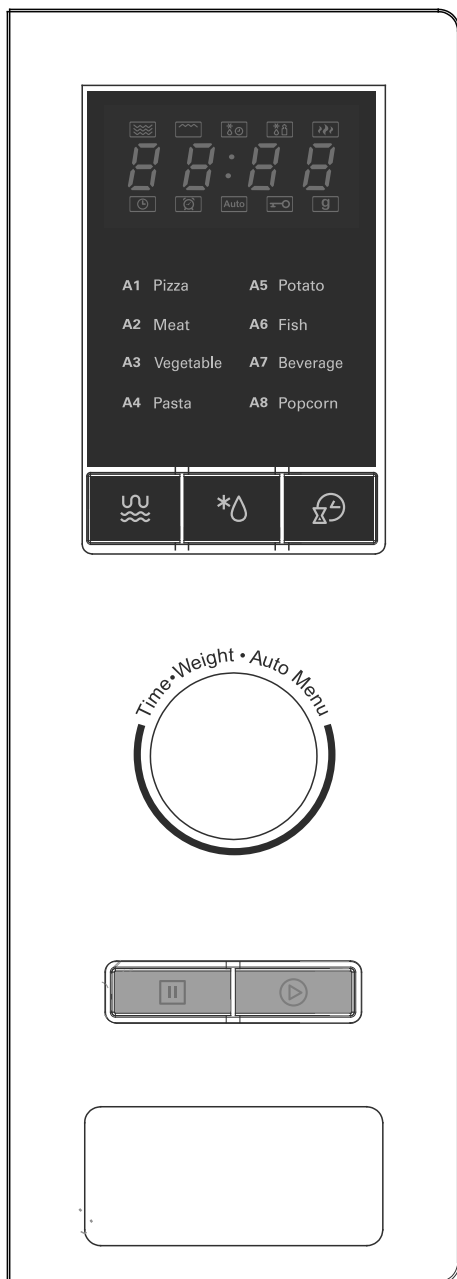

## Istruzioni di utilizzo

### 1. Impostazione dell'orologio

Quando il microonde è fornito di corrente elettrica, sullo schermo apparirà "0:00", il segnale acustico suonerà una volta.

1) Premere **"Kitchen Timer/Clock"** due volte per selezionare la funzione orologio; le cifre delle ore si illumineranno.

---

2) Girare "  " per impostare le cifre delle ore; il tempo di input dovrebbe essere compreso tra 0--23.

---

3) Premere **"Kitchen Timer/Clock"**, le cifre dei minuti si illumineranno.

---



4) Girare "  " per impostare le cifre dei minuti; il tempo di input dovrebbe essere compreso tra 0--59.

5) Premere **"Kitchen Timer/Clock"** per ultimare l'impostazione dell'orologio. ":" si illuminerà e l'orario si illuminerà.

Nota: 1) Se l'orologio non è impostato, non funzionerà quando il forno è connesso alla rete elettrica.

2) Durante l'impostazione dell'orologio, se si preme **"Stop/Clear"**, il forno tornerà automaticamente allo stato precedente.

### 2. Cucinare con il microonde

Premere **"Micro./Grill/Combi."** una volta, sullo schermo apparirà "P100". Premere **"Micro./Grill/Combi."** ripetutamente o girare "  " per scegliere la potenza desiderata e "P100", "P80" "P50", "P30", "P10", "G", "C-1" o "C-2" appariranno sullo schermo per ogni volta che si preme. Poi premere **"Start/+30Sec./Confirm"** per confermare, e girare "  " per impostare il tempo di cottura da 0:05 a 95:00. Premere **"Start/+30Sec./Confirm"** nuovamente per iniziare la cottura.

Esempio: Se si desidera cuocere ad una potenza del microonde all'80% per 20 minuti, impostare il forno come indicato di seguito.

1) Premere **"Micro./Grill/Combi."** una volta, sullo schermo apparirà "P100".

---

2) Premere **"Micro./Grill/Combi."** ancora una volta o girare "  " per selezionare 80% di potenza del microonde.

---

3) Premere **"Start/+30Sec./Confirm"** per confermare, sullo schermo apparirà "P80".

---

4) Girare "  " per regolare il tempo di cottura finché lo schermo indicherà "20:00".

---

5) Premere **"Start/+30Sec./Confirm"** per iniziare la cottura.



---

Nota: la quantità di passi per la regolazione del tempo del cambio di codice è come descritta di seguito:

0---1 min	:	5 secondi
1---5 min	:	10 secondi
5---10 min	:	30 secondi
10---30 min	:	1 minuto
30---95 min	:	5 minuti

"Micro./Grill/Combi." Ordine	Visualizzazione sul display	Potenza Microonde	Potenza Grill
1	P100	100%	
2	P80	80%	
3	P50	50%	
4	P30	30%	
5	P10	10%	
6	G	0%	100%
7	C-1	55%	45%
8	C-2	36%	64%

### 3. Cottura con grill o combinata

Premere **"Micro./Grill/Combi."** una volta, sullo schermo apparirà "P100". Premere **"Micro./Grill/Combi."** ripetutamente o girare  per scegliere la potenza desiderata e "P100", "P80", "P50", "P30", "P10", "G", "C-1" o "C-2" appariranno sullo schermo per ogni volta che si preme. Poi premere **"Start/+30Sec./Confirm"** per confermare, e girare  per impostare il tempo di cottura da 0:05 a 95:00. Premere **"Start/+ 30Sec/Confirm"** nuovamente per iniziare la cottura.

Esempio: se si desidera usare il 55% della potenza del microonde e il 45% del grill (C-1) per cucinare per 10 minuti, operare con il forno secondo i passi seguenti.

- 1) Premere "Micro./Grill/Combi." una volta, sullo schermo apparirà "P100".

---

- 2) Premere "Micro./Grill/Combi." quattro volte o girare "  " per scegliere la modalità combinata 1.

---

- 3) Premere "Start/+30Sec./Confirm" per confermare, sullo schermo apparirà "C-1".

---

- 4) Girare "  " per regolare il tempo di cottura finché lo schermo indicherà "10:00".

---

- 5) Premere "Start/+30Sec./Confirm" per iniziare la cottura.

---

Nota: se a metà del tempo impostato, il forno suona due volte, questo rientra nella normalità. Per avere un migliore effetto grill sul cibo, suggeriamo di girare il cibo, chiudere lo sportello, e premere "Start/+30Sec./Confirm" per continuare la cottura. Se non ci sono altre operazioni, il forno continuerà la cottura.

#### 4. Cottura veloce

- 1) In stato di attesa, premere "Start/+30Sec./Confirm" per iniziare la cottura al 100% della potenza per 30 secondi, ogni volta che si ripete questa operazione il tempo di cottura aumenterà di 30 secondi, fino a un limite di 95 minuti.
- 2) In modalità cottura a microonde, grill, combinata o stato di scongelamento, ogni volta che si preme "Start/+30Sec./Confirm" si incrementa di 30 secondi il tempo di cottura.
- 3) In stato di attesa, girare "  " verso sinistra per impostare il tempo di cottura con una potenza del microonde al 100%, quindi premere "Start/+30Sec./Confirm" per iniziare la cottura.

#### 5. Scongelamento basato sul peso

- 1) Premere "Weight/Time Defrost" una volta, sullo schermo del forno apparirà "dEF1".

---

- 2) Girare " "  " " per selezionare il peso del prodotto da 100 a 2000 g.

---

- 3) Premere "Start/+30Sec./Confirm" per iniziare lo scongelamento.

---

#### 6. Scongelamento basato sul tempo

- 1) Premere "Weight/Time Defrost" due volte, sullo schermo del forno apparirà "dEF2".

---

- 2) Girare "  " per selezionare la durata dello scongelamento. Il tempo MAX è di 95 minuti.

---

- 3) Premere "Start/+30Sec./Confirm" per iniziare lo scongelamento. La potenza di scongelamento è P30. Non può essere modificata.

---

## 7. Kitchen Timer (Timer)

- (1) Premere "Kitchen Timer/Clock" una volta, sullo schermo apparirà 00:00.
- (2) Girare "  " per inserire il tempo corretto. (Il tempo massimo di cottura è 95 minuti).
- (3) Premere "Start/+30Sec./Confirm" per confermare le impostazioni.
- (4) Al raggiungimento del tempo impostato, il segnale acustico suonerà 5 volte.

Se è stato impostato l'orologio (sistema orario a 24 ore), sullo schermo apparirà l'ora corrente.

Nota: Il tempo del Kitchen Timer è diverso dal sistema orario a 24 ore. Il Kitchen Timer è un timer.

## 8. Menu automatico

- 1) Girare "  " verso destra per scegliere il menu, e "A-1" fino a "A-8" apparirà sullo schermo, il quale significa pizza, carne, vegetali, pasta, patate, pesce, bevande e pop-corn.
- 2) Premere "Start/+30Sec./Confirm" per confermare.

- 3) Girare "  " per scegliere il peso prestabilito secondo la lista dei menu.

- 4) Premere "Start/+30Sec./Confirm" per iniziare la cottura.

Esempio: se si vuole usare "Auto Menu" per cucinare 350 g di pesce.

- 1) Girare "  " in senso orario finché appare "A-6".

- 2) Premere "Start/+30Sec./Confirm" per confermare.

- 3) Girare "  " per selezionare il peso di pesce fino a che non appare "350".

- 4) Premere "Start/+30Sec./Confirm" per iniziare la cottura.

La lista dei menu:

Menu	Peso	Schermo
A-1 Pizza	200 g	200
	400 g	400
A-2 Carne	250 g	250
	350 g	350
	450 g	450
A-3 Vegetali	200 g	200
	300 g	300
	400 g	400
A-4 Pasta	50 g (con 450 ml acqua fredda)	50
	100g (con 800 ml acqua fredda)	100
A-5 Patate	200 g	200
	400 g	400
	600 g	600
A-6 Pesce	250 g	250
	350 g	350
	450 g	450
A-7 Bevande	1 bicchiere (120 ml)	1
	2 bicchieri (240 ml)	2
	3 bicchieri (360 ml)	3
A-8 Pop-corn	50 g	50
	100 g	100

## 9. Cottura a più fasi

Al massimo si possono impostare due fasi di cottura. Durante la cottura a più fasi, se una delle due è lo scongelamento, allora questo dovrebbe essere impostato come primo.

Esempio: se si vuole scongelare del cibo per 5 minuti e poi cucinare con la potenza del microonde all'80% per 7 minuti, operare come di seguito:

- 1) Premere "Weight/Time Defrost" due volte, sullo schermo del forno apparirà "dEF2".

---

- 2) Girare "  " per selezionare il tempo di scongelamento fino a che non appare "5:00" sullo schermo.

---

- 3) Premere "Micro./Grill/Combi." una volta, sullo schermo apparirà "P100".

---

- 4) Premere "Micro./Grill/Combi." ancora una volta o girare "  " per selezionare 80% di potenza del microonde.

---

- 5) Premere "Start/+30Sec./Confirm" per confermare, sullo schermo apparirà "P80".

---

- 6) Girare "  " per sistemare il tempo di cottura finché sullo schermo apparirà "7:00".

---

- 7) Premere "Start/+30Sec./Confirm" per iniziare la cottura, il segnale acustico suonerà una volta per la prima fase, il tempo di scongelamento inizia a scalare. Il segnale acustico si attiverà di nuovo quando inizia la seconda fase. Quando la cottura è ultimata, il segnale acustico suonerà cinque volte.

## 10. Funzione informativa

- (1) Durante i processi di cottura a microonde, grill e combinata, premere "Micro./Grill/Combi.", e la potenza attuale verrà mostrata sullo schermo per 3 secondi. Dopo 3 secondi, il forno tornerà allo stato precedente.
- (2) Durante il processo di cottura, premere "Kitchen Timer/Clock" per sapere l'ora, che apparirà sullo schermo per 3 secondi.

## 11. Funzione di blocco di sicurezza per bambini

**Blocco:** In stato d'attesa, premere "Stop/Clear" per 3 secondi, seguirà un lungo beep, per indicare che si sta accedendo alla funzione di blocco per bambini.  si illuminerà e sullo schermo apparirà l'ora corrente se questa è stata precedentemente impostata, altrimenti si accenderà "[ \_ \_ \_ ]".

**Fine del blocco:** Durante lo stadio di blocco, premere "Stop/Clear" per 3 secondi, seguirà un lungo beep per indicare la fine del blocco.

## Ricerca dei guasti

<b>Normale</b>	
Il forno a microonde interferisce con la ricezione della TV	La ricezione di TV e radio potrebbe subire delle interferenze se si sta usando il microonde. È simile all'interferenza di altri piccoli elettrodomestici, come il mixer, l'aspirapolvere o il ventilatore elettrico. Ciò rientra nella normalità.
Luce soffusa nel forno	Durante processi di cottura a bassa energia, la luce del forno potrebbe risultare leggermente soffusa. Ciò rientra nella normalità.
Vapore che si accumula sullo sportello, aria calda che fuoriesce dalle ventole	Durante la cottura, è possibile che del vapore venga prodotto da del cibo. La maggior parte del vapore sarà disperso dalle ventole. Una parte si può accumulare sulla parte più fredda del forno, cioè lo sportello. Ciò rientra nella normalità.
Il forno viene avviato accidentalmente senza cibo all'interno.	È vietato azionare il forno senza che all'interno ci sia del cibo. Ciò è molto pericoloso.

<b>Problema</b>	<b>Possibile causa</b>	<b>Rimedio</b>
Il forno non si avvia.	(1) Presa di corrente non inserita correttamente.	Scollegare del tutto. Ricollegare dopo 10 secondi.
	(2) Il fusibile salta o si aziona l'interruttore automatico.	Sostituire il fusibile o ripristinare l'interruttore automatico (far riparare da personale professionista della nostra compagnia)
	(3) Problemi con la presa a muro.	Provare la presa con altri prodotti elettrici.
Il forno non scalda.	(4) Lo sportello non è chiuso correttamente.	Chiudere correttamente lo sportello.



In accordo alla direttiva WEEE (RAEE - Rifiuti di apparecchiature elettriche ed elettroniche), dati rifiuti dovrebbero essere raccolti e trattati separatamente. Se in futuro si verifica la necessità di smaltire questo prodotto, si prega di NON gettarlo nei rifiuti domestici. Si prega di inviare questo prodotto ai punti di raccolta WEEE, se presenti.

# Microwave Oven

## INSTRUCTION MANUAL

### MODEL: 7151010

**Read these instructions carefully before using your microwave oven, and keep it carefully.**

If you follow the instructions, your oven will provide you with many years of good service.

**SAVE THESE INSTRUCTIONS CAREFULLY**

## PRECAUTIONS TO AVOID POSSIBLE EXPOSURE TO EXCESSIVE MICROWAVE ENERGY

(a) Do not attempt to operate this oven with the door open since this can result in harmful exposure to microwave energy. It is important not to break or tamper with the safety interlocks.

(b) Do not place any object between the oven front face and the door or allow soil or cleaner residue to accumulate on sealing surfaces.

(c) **WARNING:** If the door or door seals are damaged, the oven must not be operated until it has been repaired by a competent person.

## ADDENDUM

If the apparatus is not maintained in a good state of cleanliness, its surface could be degraded and affect the lifespan of the apparatus and lead to a dangerous situation.

## Specifications

Model:	7151010
Rated Voltage:	230V~ 50Hz
Rated Input Power(Microwave):	1450W
Rated Output Power(Microwave):	900 W
Rated Input Power(Grill):	1000W
Oven Capacity:	25L
Turntable Diameter:	∅ 315 mm
External Dimensions:	595X400X388mm
Net Weight:	Approx. 18.5 kg

## **IMPORTANT SAFETY INSTRUCTIONS WARNING**

To reduce the risk of fire, electric shock, injury to persons or exposure to excessive microwave oven energy when using your appliance, follow basic precautions, including the following:

1. Read and follow the specific: "PRECAUTIONS TO AVOID POSSIBLE EXPOSURE TO EXCESSIVE MICROWAVE ENERGY".
2. This appliance can be used by children aged from 8 years and above and persons with reduced physical, sensory or mental capabilities or lack of experience and knowledge if they have been given supervision or instruction concerning use of the appliance in a safe way and understand the hazards involved. Children shall not play with the appliance. Cleaning and user maintenance shall not be made by children unless they are older than 8 and supervised. Children less than 8 years of age shall be kept away unless continuously supervised.
3. Keep the appliance and its cord out of reach of children less than 8 years.
4. If the supply cord is damaged, it must be replaced by the manufacturer, its service agent or similarly qualified persons in order to avoid a hazard. ( For appliance with type Y attachment)
5. **WARNING:** Ensure that the appliance is switched off before replacing the lamp to avoid the possibility of electric shock.

6. **WARNING:** It is hazardous for anyone other than a competent person to carry out any service or repair operation that involves the removal of a cover which gives protection against exposure to microwave energy.
7. **WARNING:** Liquids and other foods must not be heated in sealed containers since they are liable to explode.
8. When heating food in plastic or paper containers, keep an eye on the oven due to the possibility of ignition.
9. Only use utensils that are suitable for use in microwave ovens.
10. If smoke is emitted, switch off or unplug the appliance and keep the door closed in order to stifle any flames.
11. Microwave heating of beverages can result in delayed eruptive boiling, therefore care must be taken when handling the container.
12. The contents of feeding bottles and baby food jars shall be stirred or shaken and the temperature checked before consumption, in order to avoid burns.
13. Eggs in their shell and whole hard-boiled eggs should not be heated in microwave ovens since they may explode, even after microwave heating has ended.
14. The oven should be cleaned regularly and any food deposits removed.
15. Failure to maintain the oven in a clean condition could lead to deterioration of the surface that could adversely affect the life of the appliance and possibly result in a hazardous situation.

16. Only use the temperature probe recommended for this oven. (for ovens provided with a facility to use a temperature-sensing probe.)

17. The microwave oven must be operated with the decorative door open. (for ovens with a decorative door.)

18. This appliance is intended to be used in household and similar applications such as:

-staff kitchen areas in shops, offices and other working environments;

-by clients in hotels, motels and other residential type environments;

-farm houses;

-bed and breakfast type environments.

19. The microwave oven is intended for heating food and beverages. Drying of food or clothing and heating of warming pads, slippers, sponges, damp cloth and similar may lead to risk of injury, ignition or fire.

20. Metallic containers for food and beverages are not allowed during microwave cooking.

21. The appliance shall not be cleaned with a steam cleaner.

22. Care should be taken not to displace the turntable when removing containers from the appliance. (For fixed appliances and built-in appliances being used equal or higher than 900mm above the floor and having detachable turntables. But this is not applicable for appliances with horizontal bottom hinged door.)

23. The microwave oven is intended to be used built-in.
24. Steam cleaner is not to be used.
25. Surface of a storage drawer can get hot.
26. **WARNING:** The appliance and its accessible parts become hot during use. Care should be taken to avoid touching heating elements. Children less than 8 years of age shall be kept away unless continuously supervised.
27. During use the appliance becomes hot. Care should be taken to avoid touching heating elements inside the oven.
28. **WARNING:** Accessible parts may become hot during use. Young children should be kept away.
29. The appliance must not be installed behind a decorative door in order to avoid overheating. (This is not applicable for appliances with decorative door.)
30. **WARNING:** When the appliance is operated in the combination mode, children should only use the oven under adult supervision due to the temperatures generated.
31. Do not use harsh abrasive cleaners or sharp metal scrapers to clean the oven door glass since they can scratch the surface, which may result in shattering of the glass.

**READ CAREFULLY AND KEEP FOR FUTURE REFERENCE**

## To Reduce the Risk of Injury to Persons Grounding Installation

### **DANGER**

Electric Shock Hazard  
Touching some of the internal components can cause serious personal injury or death. Do not disassemble this appliance.

### **WARNING**

Electric Shock Hazard  
Improper use of the grounding can result in electric shock. Do not plug into an outlet until appliance is properly installed and grounded.

This appliance must be grounded. In the event of an electrical short circuit, grounding reduces the risk of electric shock by providing an escape wire for the electric current. This appliance is equipped with a cord having a grounding wire with a grounding plug. The plug must be plugged into an outlet that is properly installed and grounded.

Consult a qualified electrician or serviceman if the grounding instructions are not completely understood or if doubt exists as to whether the appliance is properly grounded. If it is necessary to use an extension cord, use only a 3-wire extension cord.

1. A short power-supply cord is provided to reduce the risks resulting from becoming entangled in or tripping over a longer cord.
2. If a long cord set or extension cord is used:
  - 1)The marked electrical rating of the cord set or extension cord should be at least as great as the electrical rating of the appliance.
  - 2)The extension cord must be a grounding-type 3-wire cord.
  - 3)The long cord should be arranged so that it will not drape over the counter top or tabletop where it can be pulled on by children or tripped over unintentionally.

## CLEANING

Be sure to unplug the appliance from the power supply.

1. Clean the cavity of the oven after using with a slightly damp cloth.
2. Clean the accessories in the usual way in soapy water.
3. The door frame and seal and neighbouring parts must be cleaned carefully with a damp cloth when they are dirty.
4. Do not use harsh abrasive cleaners or sharp metal scrapers to clean the oven door glass since they can scratch the surface, which may result in shattering of the glass.
5. **Cleaning Tip**---For easier cleaning of the cavity walls that the food cooked can touch: Place half a lemon in a bowl, add 300ml (1/2 pint) water and heat on 100% microwave power for 10 minutes. Wipe the oven clean using a soft, dry cloth.

## UTENSILS

### CAUTION

#### **Personal Injury Hazard**

It is hazardous for anyone other than a competent person to carry out any service or repair operation that involves the removal of a cover which gives protection against exposure to microwave energy.

See the instructions on "Materials you can use in microwave oven or to be avoided in microwave oven."

There may be certain non-metallic utensils that are not safe to use for microwaving. If in doubt, you can test the utensil in question following the procedure below.

Utensil Test:

1. Fill a microwave-safe container with 1 cup of cold water (250ml) along with the utensil in question.
2. Cook on maximum power for 1 minute.
3. Carefully feel the utensil. If the empty utensil is warm, do not use it for microwave cooking.
4. Do not exceed 1 minute cooking time.

## Materials you can use in microwave oven

Utensils	Remarks
Aluminum foil	Shielding only. Small smooth pieces can be used to cover thin parts of meat or poultry to prevent overcooking. Arcing can occur if foil is too close to oven walls. The foil should be at least 1 inch (2.5cm) away from oven walls.
Browning dish	Follow manufacturer's instructions. The bottom of browning dish must be at least 3/16 inch (5mm) above the turntable. Incorrect usage may cause the turntable to break.
Dinnerware	Microwave-safe only. Follow manufacturer's instructions. Do not use cracked or chipped dishes.
Glass jars	Always remove lid. Use only to heat food until just warm. Most glass jars are not heat resistant and may break.
Glassware	Heat-resistant oven glassware only. Make sure there is no metallic trim. Do not use cracked or chipped dishes.
Oven cooking bags	Follow manufacturer's instructions. Do not close with metal tie. Make slits to allow steam to escape.
Paper plates and cups	Use for short-term cooking/warming only. Do not leave oven unattended while cooking.
Paper towels	Use to cover food for reheating and absorbing fat. Use with supervision for a short-term cooking only.
Parchment paper	Use as a cover to prevent splattering or a wrap for steaming.
Plastic	Microwave-safe only. Follow the manufacturer's instructions. Should be labeled "Microwave Safe". Some plastic containers soften, as the food inside gets hot. "Boiling bags" and tightly closed plastic bags should be slit, pierced or vented as directed by package.
Plastic wrap	Microwave-safe only. Use to cover food during cooking to retain moisture. Do not allow plastic wrap to touch food.
Thermometers	Microwave-safe only (meat and candy thermometers).
Wax paper	Use as a cover to prevent splattering and retain moisture.

## Materials to be avoided in microwave oven

Utensils	Remarks
Aluminum tray	May cause arcing. Transfer food into microwave-safe dish.
Food carton with metal handle	May cause arcing. Transfer food into microwave-safe dish.
Metal or metal-trimmed utensils	Metal shields the food from microwave energy. Metal trim may cause arcing.
Metal twist ties	May cause arcing and could cause a fire in the oven.
Paper bags	May cause a fire in the oven.
Plastic foam	Plastic foam may melt or contaminate the liquid inside when exposed to high temperature.
Wood	Wood will dry out when used in the microwave oven and may split or crack.

# SETTING UP YOUR OVEN

## Names of Oven Parts and Accessories

Remove the oven and all materials from the carton and oven cavity.

Your oven comes with the following accessories:

Glass tray	1
Turntable ring assembly	1
Instruction Manual	1

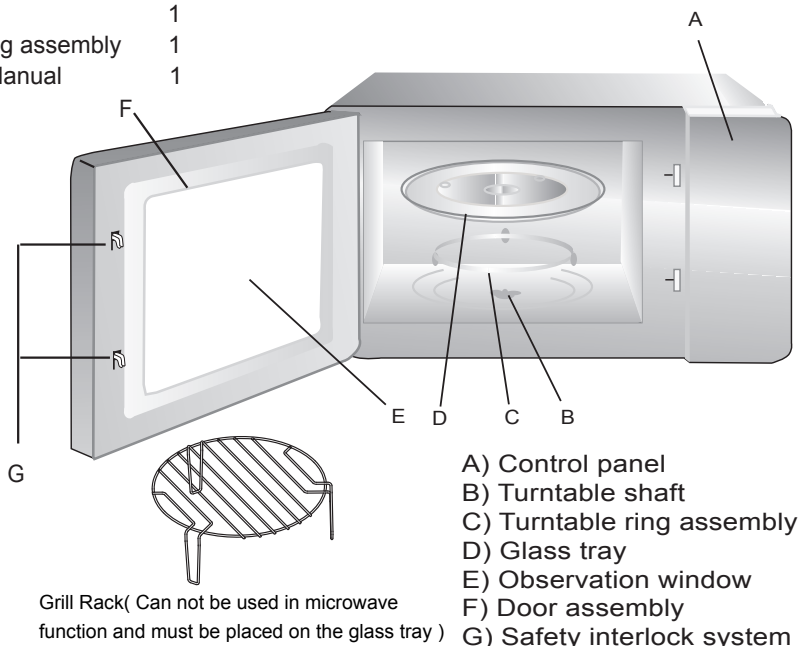

## Turntable Installation

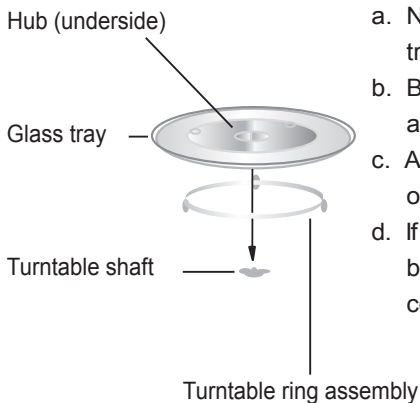

- Never place the glass tray upside down. The glass tray should never be restricted.
- Both glass tray and turntable ring assembly must always be used during cooking.
- All food and containers of food are always placed on the glass tray for cooking.
- If glass tray or turntable ring assembly cracks or breaks, contact your nearest authorized service center.

## Installation and connection

1. This appliance is only intended for domestic use.
2. This oven is intended for built-in use only. It is not intended for counter-top use or for use inside a cupboard.
3. Please observe the special installation instructions.
4. The appliance can be installed in a 60cm wide wall-mounted cupboard.
5. The appliance is fitted with a plug and must only be connected to a properly installed earthed socket.
6. The mains voltage must correspond to the voltage specified on the rating plate.
7. The socket must be installed and connecting cable must only be replaced by a qualified electrician. If the plug is no longer to accessible following installation, an all-pole disconnecting device must be present on the installation side with a contact gap of at least 3mm.
8. Adapters, multi-way strips and extension leads must not be used. Overloading can result in a risk of fire.

**The accessible surface may be hot during operation.**



# Installation Instructions

Please Read the Manual Carefully Before Installation

## Please note

### Electrical connection

The oven is fitted with a plug and must only be connected to a properly installed earthed socket. The socket must only be installed and the connecting cable must only be replaced by a qualified electrician, and in accordance with the appropriate regulations. If the plug is no longer accessible following installation, an all-pole isolating switch must be present on the installation side with a contact gap of at least 3 mm.

The fitted cabinet must not have a back wall behind the appliance.

A gap must be maintained between the wall and the base of the unit above. Specific gap size could be referenced by the diagrams.

Minimum installation height: 85 cm.

Do not cover ventilation slots and suction holes.

### Note:

Do not trap or bend the power cable.

 Screw

 Mounting Plate

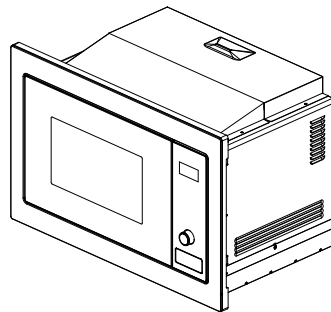

## A. Built-in furniture

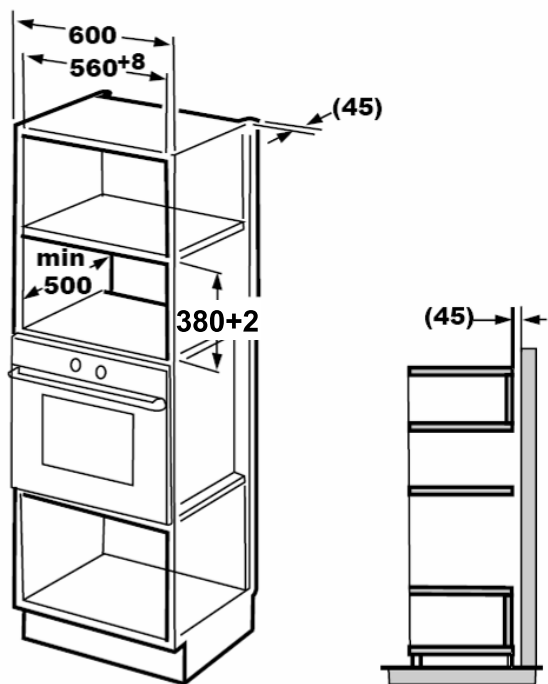

## B.Prepare the cabinet

1. Read the instruction on the BOTTOM CABINET TEMPLATE , put the template on the bottom plane of cabinet.

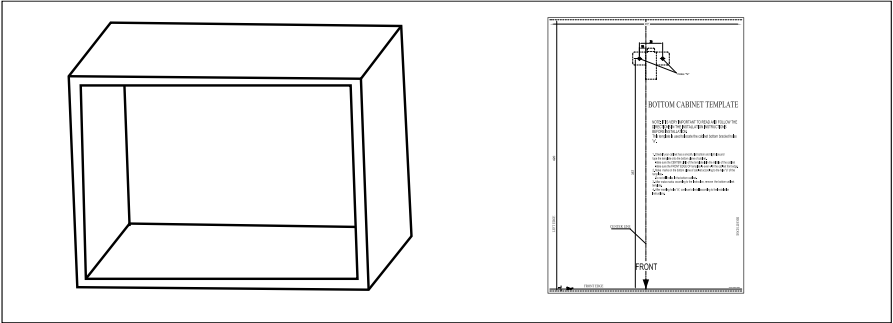

2. Make the marks on the bottom plane of cabinet according to marks "a" of the template

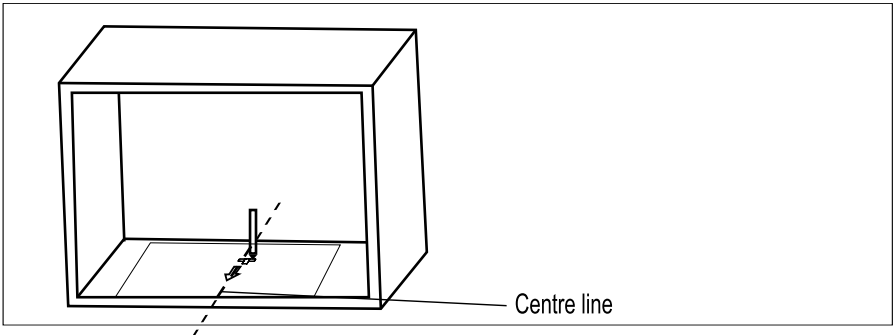

3. Remove the bottom cabinet template and fix the mounting plate with screw.

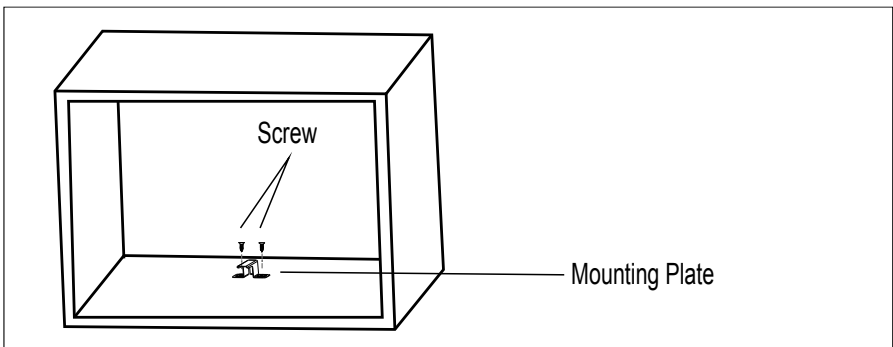

## C. Install the oven

### 4. Install the oven to the cabinet

- Make sure the back of the oven is locked by mounting plate .
- Do not trap or kink the power cord.

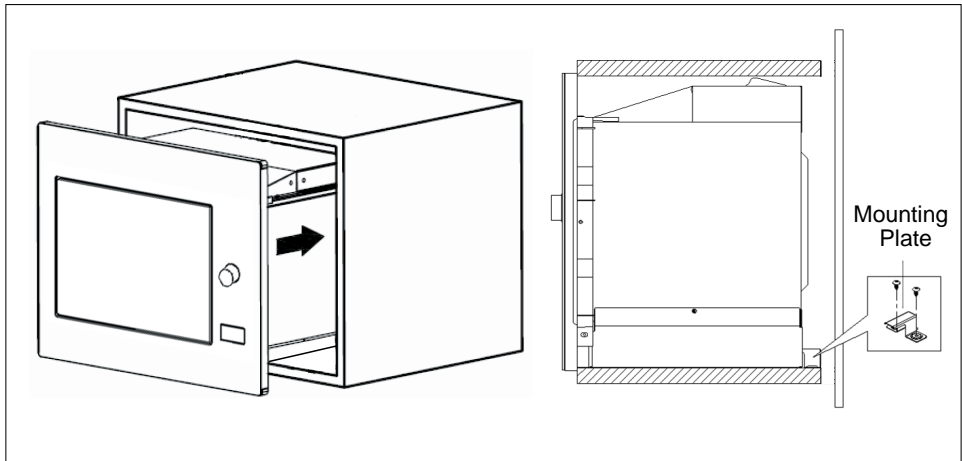

### 5. Open the door, fix the oven to the cabinet with Screw , at the installation hole.

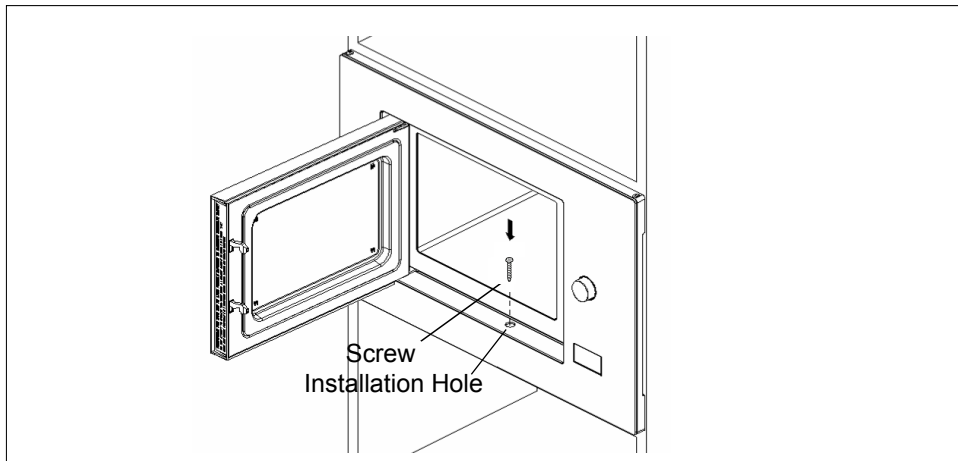

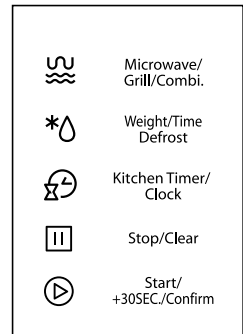
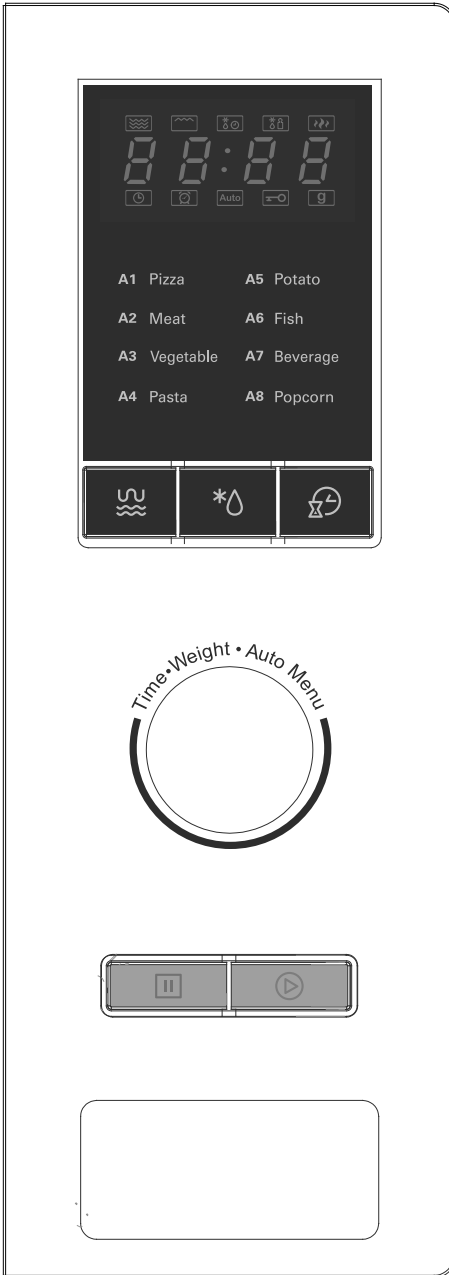

## Operation Instructions

### 1. Clock Setting

When the microwave oven is electrified, screen will display "0:00", buzzer will ring once.

1) Press "**Kitchen Timer/Clock**" twice to select clock function, the hour figures will flash.

---

2) Turn " " to adjust the hour figures, the input time should be within 0--23.

---

3) Press "**Kitchen Timer/Clock**" , the minute figures will flash.

---

4) Turn " " to adjust the minute figures, the input time should be within 0--59.



---

5) Press "**Kitchen Timer/Clock**" to finish clock setting. ":" will flash, and the time will light.

Note: 1)The clock will not work if it is not set when powered.

2) During the process of clock setting, if you press "**Stop/Clear**" , the oven will go back to the previous status automatically.

### 2. Microwave Cooking

Press "**Microwave/Grill/Combi**" once, screen will display "P100", and press "**Microwave/Grill/Combi**" repeatedly or turn " " to choose the power you want, and "P100", "P80", "P50", "P30", "P10" , " G " , " C-1 " or " C-2 " will display for each added press. Then press "**Start/+30Sec./Confirm**" to confirm, and turn " " to set cooking time from 0:05 to 95:00. Press "**Start/+30Sec./Confirm**" again to start cooking.

Example: If you want to use 80% microwave power to cook for 20 minutes, you can operate the oven as the following steps.

1) Press "**Microwave/Grill/Combi**." once, the screen display "P100".

---

2) Press "**Microwave/Grill/Combi**." once again or turn " " to choose 80% microwave power.

---

3) Press "**Start/+30Sec./Confirm**" to confirm, and the screen displays "P 80".

---

4) Turn " " to adjust the cooking time until the oven displays "20:00".



---

5) Press "**Start/+30Sec./Confirm**" to start cooking .

Note: the step quantities for the adjustment time of the coding switch are as follow:

0---1 min	:	5 seconds
1---5 min	:	10 seconds
5---10 min	:	30 seconds
10---30 min	:	1 minute
30---95 min	:	5 minutes

### 3. Grill or Combi. Cooking

Press "**Microwave/Grill/Combi**" once, the screen will display "P100", and press "**Microwave/Grill/Combi**" repeatedly or turn the  to choose the power you want, and "P100", "P80", "P50", "P30", "P10", "G", "C-1" or "C-2" will display for each added press. Then press "**Start/+30Sec./Confirm**" to confirm, and turn the  to set cooking time from 0:05 to 95:00. Press "**Start/+30Sec./Confirm**" again to start cooking.  
Example: If you want to use 55% microwave power and 45% grill power (C-1) to cook for 10 minutes, you can operate the oven as the following steps.

- 1) Press "**Microwave/Grill/Combi**" once, the screen display "P100".

---

- 2) Press "**Microwave/Grill/Combi**" repeatedly or turn " " to choose combi. 1 mode.

---

- 3) Press "**Start/+30Sec./Confirm**" to confirm, and the screen displays "C-1".

---

- 4) Turn " " to adjust the cooking time until the oven displays "10:00".

---

- 5) Press "**Start/+30Sec./Confirm**" to start cooking .

Note: If half the grill time passes, the oven sounds twice, and this is normal. In order to have a better effect of grilling food, you should turn the food over, close the door, and then press "**Start/+30Sec./Confirm**" to continue cooking. If no operation, the oven will continue working.

### 4. Quick Start

- 1) In waiting state, Press "**Start/+30Sec./Confirm**" to start cooking with 100% power, each added press will increase 30 seconds cooking time up to 95 minutes.
- 2) In microwave, grill or combination cooking or time defrost state, each press of "**Start/+30Sec./Confirm**" can increase 30 seconds of cooking time.
- 3) In waiting state, turn " " left to set cooking time with 100% microwave power, then press "**Start/+30Sec./Confirm**" to start cooking.

### 5. Defrost By Weight

- 1) Press "**Weight /Time Defrost**" once, and the oven will display "dEF1".

---

- 2) Turn " " to select the weight of food from 100 to 2000 g.

---

- 3) Press "**Start/+30Sec./Confirm**" to start defrosting.

## 6. Defrost By Time

- 1) Press " **Weight/Time Defrost** " twice, and the oven will display "dEF2".

---

- 2) Turn "  " to select the defrost time. The MAX time is 95 minutes.

---

- 3) Press " **Start/+30Sec./Confirm** " to start defrosting. The defrost power is P30 , and it will not be changed.

## 7. Kitchen Timer

- 1) Press " **Kitchen Timer/Clock** " once, the screen will display 00:00.
- 2) Turn "  " to enter the correct timer. (The maximum cooking time is 95 minutes.)
- 3) Press " **Start/+30Sec./Confirm** " to confirm setting.
- 4) When the kitchen time is reached, clock indicator will go out. The buzzer will ring 5 times.  
If the clock be set(24-hour system), the screen will display the current time.

Note: The kitchen Time is different from 24-hour system, Kitchen Timer is a timer.

## 8. Auto Menu

- 1) Turn "  " right to choose the menu, and "A-1" to "A-8" will display, which means pizza, meat, vegetable, pasta, potato, fish, beverage and popcorn.

---

- 2) Press " **Start/+30Sec./Confirm** " to confirm.

---

- 3) Turn "  " to choose the default weight as the menu chart.

---

- 4) Press " **Start/+30Sec./Confirm** " to start cooking.

Example: If you want to use "Auto Menu" to cook fish for 350g.

- 1) Turn "  " clockwise till "A-6" display.

---

- 2) Press " **Start/+30Sec./Confirm** " to confirm.

---

- 3) Turn "  " to select the weight of fish till "350" display.

---

- 4) Press " **Start/+30Sec./Confirm** " to start cooking.

The menu chart:

Menu	Weight	Display
A-1 Pizza	200 g	200
	400 g	400
A-2 Meat	250 g	250
	350 g	350
	450 g	450
A-3 Vegetable	200 g	200
	300 g	300
	400 g	400
A-4 Pasta	50g(with 450 ml cold water)	50
	100g(with 800 ml cold water)	100
A-5 Potato	200 g	200
	400 g	400
	600 g	600
A-6 Fish	250 g	250
	350 g	350
	450 g	450
A-7 Beverage	1 cup(120 ml)	1
	2 cups(240 ml)	2
	3 cups(360ml)	3
A-8 Popcorn	50 g	50
	100 g	100

## 9. Multi-section cooking

At most 2 sections can be set for cooking. In multi-section cooking, if one section is defrosting, then defrosting shall be placed in the first section automatically.

Example: If you want to defrost food for 5 minutes and then cook with 80% microwave power for 7 minutes, operate it as the following:

- 1) Press "**Weight /Time Defrost**" twice, and the oven will display "dEF2".

---
- 2) Turn " " to select the defrost time till "5:00" display.

---
- 3) Press "**Microwave/Grill/Combi**" once, the screen display "P100".

---
- 4) Press "**Microwave/Grill/Combi**" once again or turn " " to choose 80% microwave power.

---
- 5) Press "**Start/+30Sec./Confirm**" to confirm, and the screen displays "P 80".

---
- 6) Turn " " to adjust the cooking time till the oven displays "7:00".

---
- 7) Press "**Start/+30Sec./Confirm**" to start cooking, and buzzer will sound once for the first section, defrosting time counts down; buzzer will sound once again entering the second cooking. when cooking finish, buzzer sounds five times.

## 10. Inquiring Function

- (1) In states of microwave, grill and combination cooking, press "**Microwave/Grill/Combi**", the current power will be displayed for 3 seconds. After 3 seconds, the oven will turn back to the former state;
- (2) In cooking state, press "**Kitchen Timer/Clock**" to inquire the time and the time will display for 3 seconds.

## 11. Lock-out Function for Children

Lock: In waiting state, press "**Stop/Clear**" for 3 seconds, there will be a long beep denoting entering the children-lock state and the current time will display if the time has been set, otherwise, the screen will display "**⏸ : : ⏸**".

Lock quitting: In locked state, press "**Stop/Clear**" for 3 seconds, there will be a long "beep" denoting that the lock is released.

## Trouble shooting

Normal	
Microwave oven interfering TV reception	Radio and TV reception may be interfered when microwave oven operating. It is similar to the interference of small electrical appliances, like mixer, vacuum cleaner, and electric fan. It is normal.
Dim oven light	In low power microwave cooking, oven light may become dim. It is normal.
Steam accumulating on door, hot air out of vents	In cooking, steam may come out of food. Most will get out from vents. But some may accumulate on cool place like oven door. It is normal.
Oven started accidentally with no food in.	It is forbidden to run the unit without any food inside. It is very dangerous.

Trouble	Possible Cause	Remedy
Oven can not be started.	(1) Power cord not plugged in tightly.	Unplug. Then plug again after 10 seconds.
	(2) Fuse blowing or circuit breaker works.	Replace fuse or reset circuit breaker (repaired by professional personnel of our company)
	(3) Trouble with outlet.	Test outlet with other electrical appliances.
Oven does not heat.	(4) Door not closed well.	Close door well.



According to Waste of Electrical and Electronic Equipment (WEEE) directive, WEEE should be separately collected and treated. If at any time in future you need to dispose of this product please do NOT dispose of this product with household waste. Please send this product to WEEE collecting points where available.

# Four à micro-ondes

## MANUEL D'INSTRUCTIONS

### MODÈLE: 7151010

Lisez attentivement ces instructions avant d'utiliser votre four à micro-ondes et conservez-les soigneusement. Si vous respectez les instructions suivantes, votre four vous garantira un excellent service pendant plusieurs années.

**CONSERVER SOIGNEUSEMENT CES  
INSTRUCTIONS**

## PRÉCAUTIONS À PRENDRE POUR ÉVITER L'EXPOSITION À UNE QUANTITÉ EXCESSIVE D'ÉNERGIE MICRO-ONDES

- (a) Ne pas essayer d'utiliser ce four avec la porte ouverte, car cela pourrait provoquer des expositions nocives à l'énergie micro-ondes. Il est important de ne pas casser ni altérer les dispositifs de blocage de sécurité.
- (b) Ne placer aucun objet entre la partie frontale du four et la porte et ne pas laisser la saleté ou les résidus de produit d'entretien s'accumuler sur les surfaces de fermeture.
- (c) ATTENTION : si la porte ou les joints de la porte sont endommagés, ne pas utiliser le four jusqu'à ce qu'une personne compétente les ait réparés.

## NOTE COMPLÉMENTAIRE

Si l'appareil n'est pas maintenu propre, sa surface pourrait se dégrader et cela pourrait compromettre la longévité du produit et entraîner des situations potentiellement dangereuses.

### Caractéristiques

Modèle :	7151010
Tension nominale :	230 V~50 Hz
Puissance nominale d'entrée (Micro-ondes) :	1450 W
Puissance nominale de sortie (Micro-ondes) :	900 W
Puissance nominale d'entrée (Grill) :	1000 W
Capacité du four :	25 L
Diamètre du plateau tournant :	Ø315 mm
Dimensions externes :	595x400x388 mm
Poids net :	Env. 18,5 kg

## CONSIGNES DE SÉCURITÉ IMPORTANTES

### ATTENTION

1. ATTENTION : Si la porte ou les joints de la porte sont endommagés, ne pas utiliser le four jusqu'à ce qu'une personne compétente les ait réparés.
2. Attention : Il est dangereux pour toute personne non qualifiée d'exécuter toute opération d'entretien ou réparation qui implique le retrait d'une couverture protégeant contre l'exposition aux micro-ondes.
3. Attention : Ne pas réchauffer de liquides ni d'autres types d'aliments dans des récipients fermés, car ils risquent d'exploser.
4. Cet appareil est destiné à un usage domestique et à des applications analogues, comme par exemple :
  - les coins-cuisines destinés au personnel dans les magasins, bureaux et autres lieux de travail ;
  - par les clients dans les hôtels, motels et autres environnements de type résidentiel ;
  - les maisons secondaires ;
  - les lieux tels que les chambres d'hôtes.
5. N'utiliser que des ustensiles adaptés à l'utilisation dans les fours à micro-ondes.
6. Lors du réchauffement d'aliments dans des récipients en plastique ou papier, surveiller le four en raison de possibilité d'inflammation.
7. Le four à micro-ondes est destiné à réchauffer des aliments et des boissons. Le fait d'y faire sécher des aliments ou des vêtements ou d'y réchauffer des coussins, chaussons, éponges, vêtements mouillés et autres objets similaires peut entraîner un risque de blessure, d'inflammation ou d'incendie.
8. En cas de constatation de fumée, éteindre ou débrancher

l'appareil et laisser la porte fermée, de façon à étouffer d'éventuelles flammes.

9. Le réchauffement par micro-ondes de certaines boissons peut résulter en un processus d'ébullition éruptive retardée, faire donc attention en manipulant le récipient.

10. Bien mélanger ou agiter le contenu des biberons et petits pots d'aliments pour bébés et contrôler leur température avant la consommation afin d'éviter toute brûlure.

11. Ne pas réchauffer d'œufs dans leur coque ni d'œufs durs entiers au four à micro-ondes, car ils pourraient exploser, même une fois le réchauffement au four à micro-ondes terminé.

12. Nettoyer régulièrement le four et éliminer tout dépôt de nourriture.

13. Les mauvais entretien et nettoyage du four peuvent entraîner la dégradation des surfaces et influencer de façon négative sur la durée de vie du produit et provoquer des situations dangereuses.

14. N'utiliser que la sonde de température conseillée pour ce four (pour les fours prévus pour permettre l'utilisation d'une sonde de température).

15. Ne pas utiliser le four à micro-ondes à l'intérieur d'un meuble fermé.

16. La porte décorative doit être ouverte lorsque le four à micro-ondes est en marche.

17. ATTENTION : Lors de l'utilisation de l'appareil en mode combiné, les enfants ne doivent l'utiliser que sous la surveillance d'un adulte en raison des températures générées.

**LIRE ATTENTIVEMENT ET CONSERVER EN VUE DE FUTURES CONSULTATIONS**

## Pour réduire le risque de blessure de personnes

### Installation de mise à la terre

#### **DANGER**

Risque d'électrocution.  
Le contact avec certains des composants internes peut entraîner de graves blessures, voire la mort. Ne pas démonter cet appareil.

#### **ATTENTION**

Risque d'électrocution.  
Il existe un risque d'électrocution en cas d'utilisation impropre de la mise à la terre.  
Ne pas introduire la fiche dans une prise tant que l'appareil n'a pas été correctement installé et mis à terre.

Cet appareil doit être mis à la terre. En cas de court-circuit, la mise à la terre réduit le risque d'électrocution grâce à un câble de fuite pour le courant électrique.  
Cet appareil est équipé d'un câble doté d'un conducteur de terre avec une fiche de terre. La fiche doit être introduite dans une prise correctement installée et mise à la terre.

En cas de mauvaise compréhension des instructions ou de doute quant à l'exécution correcte de la mise à la terre de l'appareil, consulter un électricien qualifié ou un technicien agréé.

S'il s'avère nécessaire d'utiliser une rallonge, s'assurer d'en utiliser une à 3 fils.

1. Le câble d'alimentation fourni est court afin de réduire le risque de chute ou de trébuchement qui découlerait de l'utilisation d'un câble plus long.
2. En cas d'utilisation d'un câble long ou d'une rallonge :
  - 1) Les caractéristiques électriques nominales indiquées du câble ou de la rallonge doivent être au moins égales à celles de l'appareil.
  - 2) La rallonge doit être un câble à 3 fils de mise à la terre.
  - 3) La rallonge doit être installée de façon à ne pas dépasser du bord du plan d'appui ou de la table, où les enfants pourraient tirer ou trébucher dessus par accident.

## NETTOYAGE

S'assurer que l'appareil est débranché de la source d'alimentation.

1. Après l'utilisation, nettoyer l'intérieur du four à l'aide d'un chiffon légèrement humide.
2. Nettoyer les accessoires de façon traditionnelle, en utilisant de l'eau et du savon.
3. Le cadre et le joint de la porte ainsi que les parties proches de ceux-ci doivent être nettoyés soigneusement à l'aide d'un chiffon légèrement humide.
4. Ne pas utiliser de produits de nettoyage agressifs et abrasifs ni de racloirs coupants en métal, car ils sont susceptibles de rayer la surface et d'entraîner la rupture du verre.
5. Conseil de nettoyage---Pour faciliter le nettoyage des parois internes qui sont entrées en contact avec les aliments cuits : Mettre un demi-citron dans un bol, ajouter 300 ml (1/2 pinte) d'eau et chauffer à 100 % de la puissance des micro-ondes pendant 10 minutes. Essuyer le four avec un chiffon doux et sec.

## USTENSILES ATTENTION

### Risque de blessure

Il est dangereux pour toute personne non qualifiée d'exécuter toutes opérations de service ou de réparation qui implique le retrait d'une couverture protégeant contre l'exposition aux micro-ondes.

Consulter les instructions relatives aux « Matériaux utilisables ou à ne pas utiliser dans le four à micro-ondes ». L'utilisation de certains objets non métalliques avec les micro-ondes n'est pas sûre. En cas de doute, suivre les procédures décrites ci-dessous pour tester les ustensiles en question.

Test des ustensiles :

1. Remplir un récipient adapté aux micro-ondes avec 1 verre d'eau froide (250 ml), avec l'ustensile en question.
2. Cuire à puissance maximale pendant 1 minute.
3. Toucher l'ustensile avec précaution. Si l'ustensile vide est chaud, ne pas l'utiliser pour la cuisson au four à micro-ondes.
4. Ne pas dépasser 1 minute de cuisson.

## Matériaux utilisables dans le four à micro-ondes

Ustensiles	Remarques
Plat à brunir	Suivre les instructions du fabricant. Le fond du plat à brunir doit se trouver au moins 3/16 pouces (5 mm) au-dessus du plateau tournant. Un usage impropre peut entraîner la rupture du plateau tournant.
Vaisselle de table	Uniquement si elle est adaptée aux micro-ondes. Suivre les instructions du fabricant. Ne pas utiliser de vaisselle endommagée ou éffritée.
Récipients en verre	Retirer toujours le couvercle. Utiliser seulement pour chauffer de la nourriture jusqu'à ce qu'elle soit tiède. La plupart des récipients en verre ne sont pas résistants aux hautes températures et sont susceptibles de se casser.
Verrerie	Verrerie pour four résistante à la chaleur. S'assurer qu'il n'y ait pas de parties métalliques. Ne pas utiliser de vaisselle endommagée ou éffritée.
Sachets de cuisson au four	Suivre les instructions du fabricant. Ne pas fermer avec des éléments en métal. Percer de petites fentes dans les sachets pour permettre à la vapeur de s'échapper.
Assiettes et gobelets en papier	À utiliser uniquement pour une cuisson/un réchauffement de courte durée. Ne pas laisser le four sans surveillance en cours de cuisson.
Serviettes en papier	Utiliser pour couvrir des aliments à réchauffer ou pour absorber la graisse. Utiliser seulement sous surveillance et pendant de courtes périodes.
Papier sulfurisé	Utiliser comme couverture pour éviter les éclaboussures ou pour envelopper les aliments pour la cuisson à la vapeur.
Plastique	Uniquement s'il est adapté aux micro-ondes. Suivre les instructions du fabricant. Il doit être étiqueté comme « Adapté aux micro-ondes ». Certains récipients en plastique se ramollissent lorsque les aliments qu'ils contiennent deviennent chauds. Les « sachets pour l'ébullition » et sachets en plastique hermétiques doivent être perforés comme indiqué sur l'emballage.
Film en plastique	Uniquement s'il est adapté aux micro-ondes. Utiliser pour couvrir les aliments pendant la cuisson afin de retenir l'humidité. Éviter tout contact du film en plastique avec les aliments.
Thermomètres	Utiliser seulement des thermomètres adaptés aux micro-ondes (thermomètres pour viande et confiserie).
Papier ciré	Utiliser comme couverture pour éviter les éclaboussures et retenir l'humidité.

## Matériaux à ne pas utiliser dans le four à micro-ondes

Ustensiles	Remarques
Barquette en aluminium	Peut provoquer des étincelles. Transférer la nourriture dans un récipient adapté aux micro-ondes.
Boîte en carton avec poignée métallique	Peut provoquer des étincelles. Transférer la nourriture dans un récipient adapté aux micro-ondes.
Ustensiles en métal ou revêtus de métal	Le métal protège les aliments des micro-ondes. Les éléments en métal peuvent provoquer des étincelles.
Rubans à fermeture par torsade	Ils peuvent provoquer des étincelles et causer un feu dans le four.
Sachets en papier	Ils peuvent provoquer un feu dans le four.
Mousse en plastique	La mousse en plastique peut fondre et contaminer les liquides à l'intérieur si elle est exposée à de hautes températures.
Bois	Le bois sèche s'il est utilisé au four à micro-ondes et il peut donc se fendre ou se rompre.

## INSTALLATION DU FOUR

### Noms des composants et accessoires du four

Extraire le four et tout le matériel de la boîte en carton et de la cavité du four.

Le four est doté des accessoires suivants :

Plateau en verre	1
Bague du plateau tournant	1
Manuel d'instructions	1

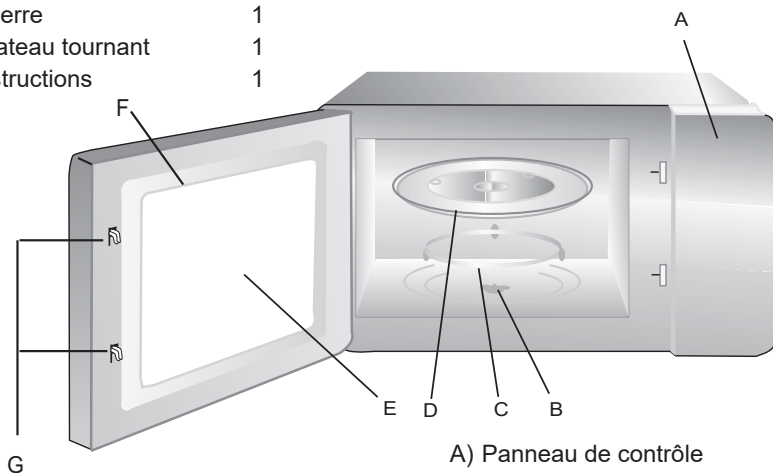

G

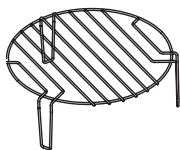

Grille (à utiliser uniquement lors du fonctionnement en mode grill et à placer sur le plateau en verre)

- A) Panneau de contrôle
- B) Arbre du plateau tournant
- C) Bague du plateau tournant
- D) Plateau en verre
- E) Fenêtre d'observation
- F) Porte
- G) Système de blocage de sécurité

### Installation du plateau tournant

Moyeu (vue de dessous)

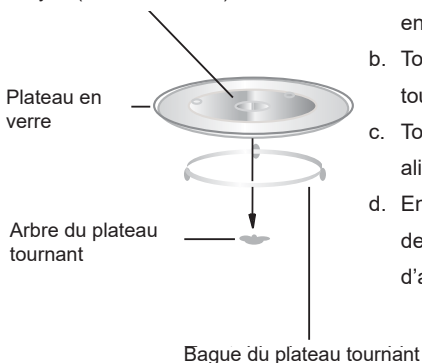

- a. Ne jamais mettre le plateau en verre à l'envers. Le plateau en verre doit toujours pouvoir tourner librement.
- b. Toujours utiliser le plateau en verre et la bague du plateau tournant pendant la cuisson.
- c. Toujours placer les aliments et récipients contenant des aliments sur le plateau en verre pour la cuisson.
- d. En cas de fissure ou de rupture du plateau en verre ou de la bague du plateau tournant, contacter le centre d'assistance agréé le plus proche.

## Installation et raccordement

1. Cet appareil est destiné uniquement à un usage domestique.
2. Ce four est destiné uniquement à être installé par encastrement.  
Il n'est pas destiné à être utilisé sur un plan de travail ou à l'intérieur d'un meuble.
3. Respecter les instructions d'installation spécifiques.
4. Il est possible d'installer l'appareil dans un meuble mural de 60 cm de largeur.
5. L'appareil est doté d'une fiche et ne doit être branché qu'à une prise mise à la terre et correctement installée.
6. La tension du secteur doit correspondre à celle indiquée sur la plaque signalétique de l'appareil.
7. Seul un électricien qualifié est autorisé à installer la prise et à remplacer le câble de raccordement. Si la fiche n'est plus accessible après l'installation, prévoir du côté de l'installation un sectionneur omnipolaire avec une séparation des contacts d'au moins 3 mm.
8. Ne pas utiliser d'adaptateurs, de multiprises, ni de rallonges. La surchauffe peut provoquer un risque d'incendie.

**La surface accessible peut être chaude pendant le fonctionnement.**



# Instructions d'installation

Prière de lire attentivement le manuel avant l'installation

## Remarque

Branchement électrique

Le four est doté d'une fiche et ne doit être branché qu'à une prise mise à la terre et correctement installée. Seul un électricien qualifié est autorisé à installer la prise et à remplacer le câble de raccordement, et ces opérations doivent être effectuées conformément à la réglementation applicable.

Si la fiche n'est plus accessible après l'installation, prévoir du côté de l'installation un sectionneur omnipolaire avec une séparation des contacts d'au moins 3 mm.

Le compartiment dans lequel est installé le four ne doit pas présenter de paroi derrière l'appareil.

Un espace doit séparer le mur et la base du meuble situé au-dessus.

Se référer aux schémas pour l'indication de la distance spécifique à respecter.

Hauteur minimale d'installation : 85 cm.

Ne pas couvrir les fentes de ventilation ni les orifices d'aspiration d'air.

Note :

Ne pas pincer ni plier le câble d'alimentation.

## A. Meuble dans lequel est encastré le four

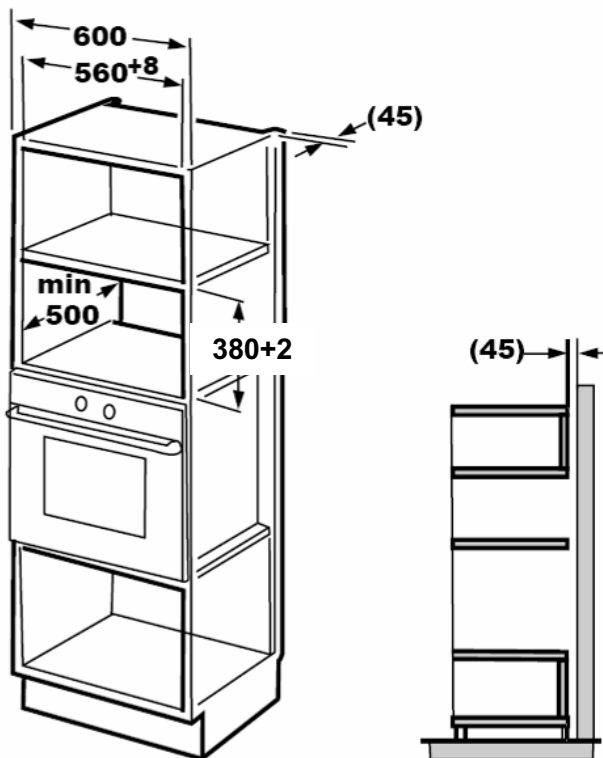

⚙️ ⚙️ ⚙️ Vis

🔧 Support

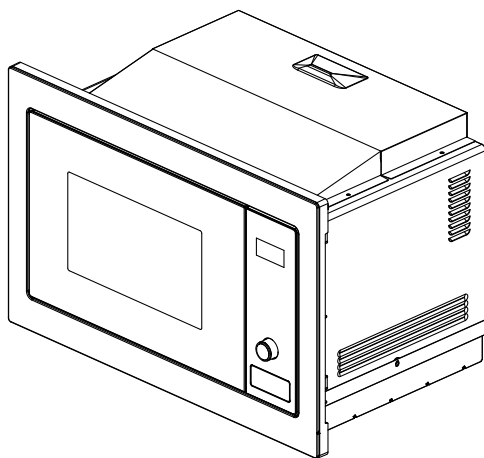

## B. Préparation du compartiment

1. Lire les instructions sur le GABARIT INFÉRIEUR DU COMPARTIMENT et placer le gabarit sur le fond du compartiment.

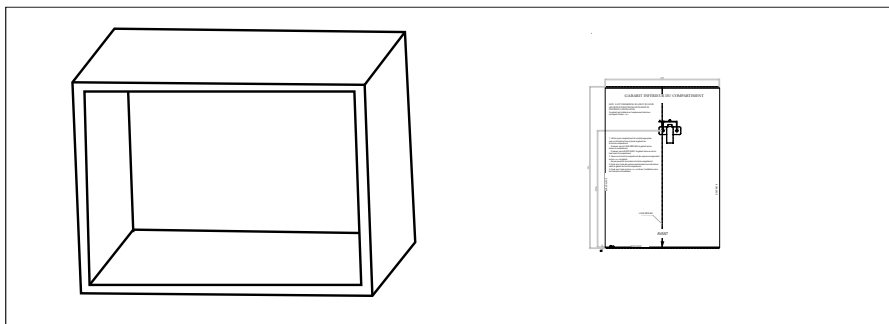

2. Tracer sur le fond du compartiment les repères correspondant aux repères « a » du gabarit.

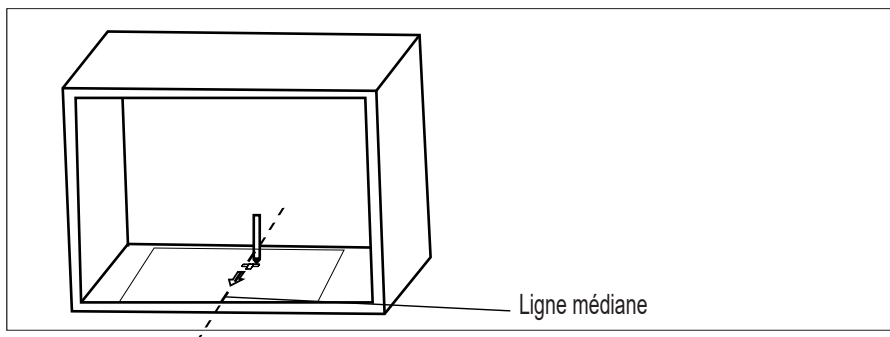

3. Retirer le gabarit du fond du compartiment et fixer le support avec la vis.

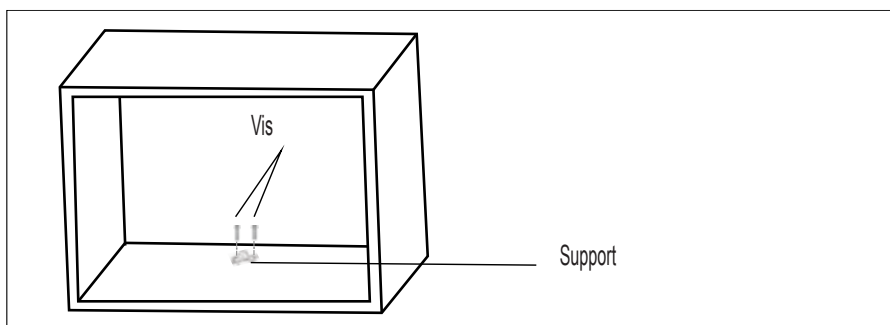

## C. Installation du four

### 4. Installer le four dans le compartiment

- S'assurer que l'arrière du four soit bloqué par le support.
- Ne pas coincer ni entortiller le câble d'alimentation.

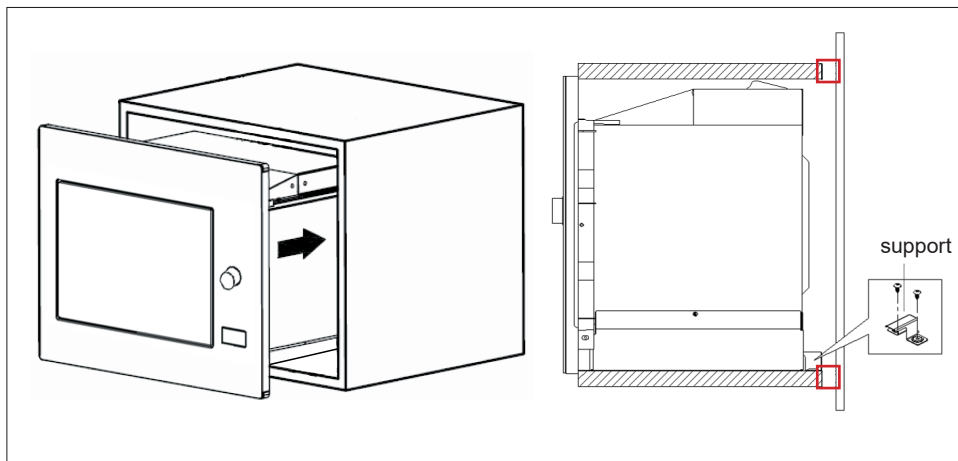

### 5. Ouvrir la porte, fixer le four au compartiment avec la vis au niveau du trou d'installation.

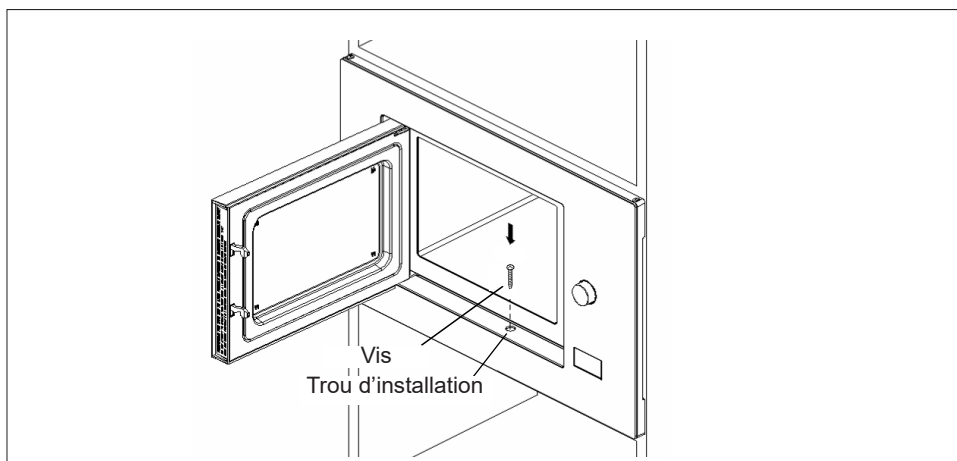

## Panneau de contrôle

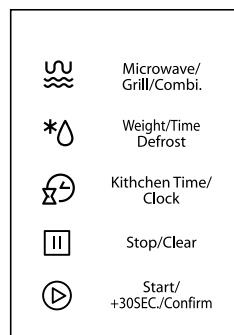
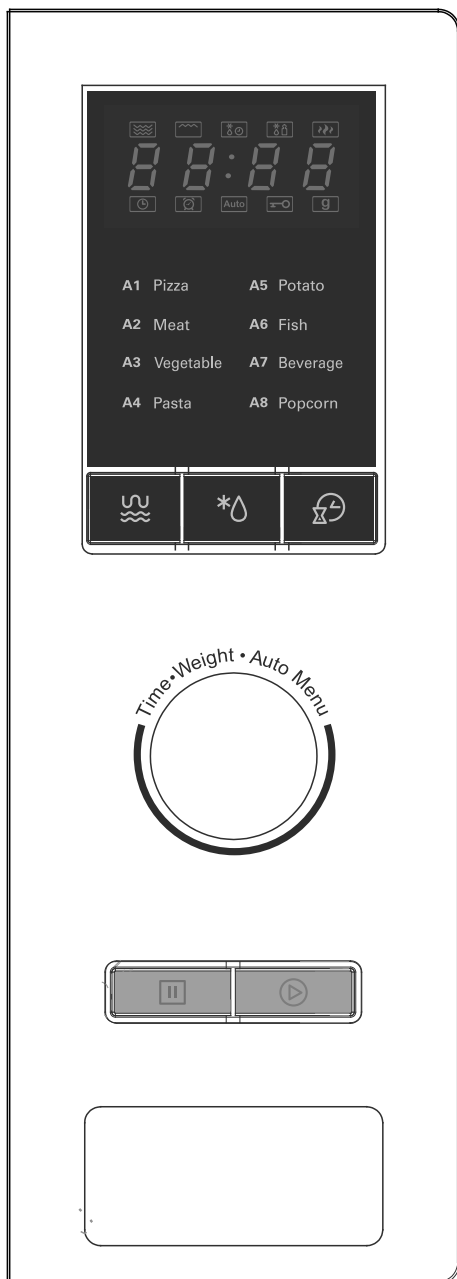

## Instructions de fonctionnement

### 1. Réglage de l'horloge

Lorsque le four à micro-ondes est mis sous tension, l'écran affiche « 0.00 » et le signal sonore sonne une fois. 1) Appuyer sur « **Kitchen Timer/Clock** » pour sélectionner la fonction horloge ; les chiffres indiquant l'heure se mettent alors à clignoter.

2) Tourner "  " pour régler les chiffres indiquant l'heure ; l'heure saisie doit être comprise entre 0 et 23.

3) Appuyer sur « **Kitchen Timer/Clock** » ; les chiffres des minutes se mettent alors à clignoter.

4) Tourner "  " pour régler les chiffres indiquant les minutes ; le nombre de minutes saisi doit être compris entre 0 et 59.

5) Appuyer sur « **Kitchen Timer/Clock** » pour terminer le réglage de l'horloge. « : » se met alors à clignoter et l'heure s'illumine.

Note : 1) Si l'horloge n'est pas réglée, elle ne fonctionnera pas lorsque le four est sous tension.

2) Lors du réglage de l'heure, si on appuie sur « **Stop/Clear** », le four revient automatiquement à l'état précédent.

### 2. Cuisson aux micro-ondes

Appuyer sur « **Microwave/Grill/Combi** » une fois ; l'écran affiche alors « P100 ». Appuyer sur « **Microwave/Grill/Combi** » plusieurs fois ou tourner "  " pour choisir la puissance voulue ; à chaque nouvelle pression s'affichera « P100 », « P 80 », « P 50 », « P 30 », « P 10 », « G », « C-1 » ou « C-2 ». Appuyer ensuite sur « **Start+30Sec./Confirm** » pour confirmer et

tourner "  " pour régler le temps de cuisson de 0:05 à 95:00. Appuyer à nouveau sur « **Start+30Sec./Confirm** » pour lancer la cuisson.

Exemple : Pour utiliser 80 % de la puissance des micro-ondes pendant un temps de cuisson de 20 minutes, il est possible d'utiliser le four selon les étapes suivantes.

1) Appuyer sur « **Microwave/Grill/Combi** » une fois ; l'écran affiche alors « P100 ».

2) Appuyer une nouvelle fois sur « **Microwave/Grill/Combi** » ou tourner « "  " » pour sélectionner 80 % de puissance du four à micro-ondes.

3) Appuyer sur « **Start/+30Sec./Confirm** » pour confirmer ; « P 80 » apparaît alors à l'écran.

4) Tourner "  " pour régler le temps de cuisson jusqu'à ce que l'écran affiche « 20:00 ».



5) Appuyer sur « **Start/+30Sec./Confirm** » pour lancer la cuisson.

Note : les pas de réglage du temps du commutateur de codage sont les suivants :

0---1 min	: 5 secondes
1---5 min	: 10 secondes
5---10 min	: 30 secondes
10---30 min	: 1 minute
30---95 min	: 5 minutes

Ordre « Micro./Grill/Combi. »	Affichage à l'écran	Puissance Micro-ondes	Puissance Grill
1	P100	100 %	
2	P80	80 %	
3	P50	50 %	
4	P30	30 %	
5	P10	10 %	
6	G	0 %	100 %
7	C-1	55 %	45 %
8	C-2	36 %	64 %

### 3. Cuisson Grill ou Combi.

Appuyer sur « **Microwave/Grill/Combi.** » une fois ; l'écran affiche alors « P100 ». Appuyer sur « **Microwave/Grill/Combi.** » plusieurs fois ou tourner "  " pour choisir la puissance voulue ; à chaque nouvelle pression s'affichera « P100 », « P 80 », « P 50 », « P 30 », « P 10 », « G », « C-1 » ou « C-2 ». Appuyer ensuite sur « **Start/+30Sec./Confirm** » pour confirmer et tourner "  " pour régler le temps de cuisson de 0:05 à 95:00. Appuyer à nouveau sur « **Start/+ 30Sec/Confim** » pour lancer la cuisson.

Exemple : Pour utiliser 55 % de la puissance des micro-ondes et 45 % de la puissance du grill (C-1) pendant un temps de cuisson de 10 minutes, il est possible d'utiliser le four selon les étapes suivantes.

- 1) Appuyer sur « **Microwave/Grill/Combi.** » une fois ; l'écran affiche alors « P100 ».

---

- 2) Appuyer plusieurs fois sur « **Microwave/Grill/Combi.** » ou tourner "  " pour sélectionner le mode combi. 1.

---

- 3) Appuyer sur « **Start/+30Sec./Confirm** » pour confirmer ; « C-1 » apparaît alors à l'écran.

---

- 4) Tourner "  " pour régler le temps de cuisson jusqu'à ce que l'écran affiche « 10:00 ».

---

- 5) Appuyer sur « **Start/+ 30Sec. /Combi.** » pour lancer la cuisson.

---

Note : Lorsque la moitié du temps de cuisson au grill réglé est écoulé, le four sonne deux fois, ceci est normal. Pour obtenir un meilleur effet grillé sur les aliments, il est conseillé de les retourner, fermer la porte, et d'appuyer ensuite sur « **Start/+30Sec./Confirm** » pour continuer la cuisson.  
En absence d'intervention, le four continuera à fonctionner.

#### 4. Démarrage rapide

- 1) En état d'attente, appuyer sur « **Start/+30Sec./Confirm** » pour commencer la cuisson à 100% de la puissance pendant 30 secondes ; à chaque nouvelle pression, le temps de cuisson augmente de 30 secondes, jusqu'à une limite de 95 minutes.
- 2) En mode de cuisson micro-ondes, grill, combiné ou décongélation, chaque pression de « **Start/+30Sec./Confirm** » permet d'augmenter le temps de cuisson de 30 secondes.
- 3) En état d'attente, tourner "  " vers la gauche pour régler le temps de cuisson à 100 % de la puissance du four à micro-ondes, puis appuyer sur « **Start/+30Sec./Confirm** » pour lancer la cuisson.

#### 5. Décongélation en fonction du poids

- 1) Appuyer une fois sur « **Weight/Time Defrost** » ; « dEF1 » s'affiche alors sur l'écran du four.

---

- 2) Tourner « "  " » pour sélectionner le poids des aliments de 100 à 2000 g.

---

- 3) Appuyer sur « **Start/+30Sec./Confirm** » pour lancer la décongélation.

---

#### 6. Décongélation en fonction du temps

- 1) Appuyer deux fois sur « **Weight/Time Defrost** » ; « dEF2 » s'affiche alors sur l'écran du four.

---

- 2) Tourner "  " pour sélectionner le temps de décongélation. Le temps MAX. est de 95 minutes.

---

- 3) Appuyer sur « **Start/+30Sec./Confirm** » pour lancer la décongélation. La puissance de décongélation est P 30 et il est impossible de la modifier.

## 7. Minuterie

- (1) Appuyer sur une fois sur « **Kitchen Timer/Clock** » ; l'écran affiche alors 00:00.
- (2) Tourner "  " pour saisir le temps voulu. (Le temps de cuisson maximum est de 95 minutes.)
- (3) Appuyer sur « **Start/+30Sec./Confirm** » pour confirmer le réglage.
- (4) Une fois le temps de la minuterie écoulé, le signal sonore sonne 5 fois.

Si l'horloge a été réglée (système de 24 heures), l'écran affiche l'heure actuelle.

Note : Le temps de la minuterie est différent du système de 24 heures. C'est une minuterie.

## 8. Menu automatique

- 1) Tourner "  " à droite pour sélectionner le menu ; l'écran affiche alors « A-1 » à « A-8 », ce qui correspond à pizza, viande, légumes, pâtes, pommes de terre, poisson, boissons et popcorn.

- 2) Appuyer sur « **Start/+30Sec./Confirm** » pour confirmer.

- 3) Tourner "  " pour choisir le poids parmi ceux proposés.

- 4) Appuyer sur « **Start/+30Sec./Confirm** » pour lancer la cuisson.

Exemple : Pour utiliser le « Menu automatique » pour cuire 350 g de poisson.

- 1) Tourner "  " dans le sens horaire jusqu'à l'affichage de « A-6 ».

- 2) Appuyer sur « **Start/+30Sec./Confirm** » pour confirmer.

- 3) Tourner "  " pour sélectionner le poids de poisson jusqu'à l'affichage de « 350 ».

- 4) Appuyer sur « **Start/+30Sec./Confirm** » pour lancer la cuisson.



## Liste des menus :

Menu	Poids	Affichage
A-1 Pizza	200 g	200
	400 g	400
A-2 Viande	250 g	250
	350 g	350
	450 g	450
A-3 Légumes	200 g	200
	300 g	300
	400 g	400
A-4 Pâtes	50 g (avec 450 ml d'eau froide)	50
	100 g (avec 800 ml d'eau froide)	100
A-5 Pommes de terre	200 g	200
	400 g	400
	600 g	600
A-6 Poisson	250 g	250
	350 g	350
	450 g	450
A-7 Boissons	1 tasse (120 ml)	1
	2 tasses (240 ml)	2
	3 tasses (360 ml)	3
A-8 Popcorn	50 g	50
	100 g	100

## 9. Cuisson multiphase

Il est possible de configurer un maximum de 2 phases pour la cuisson. Lors de la cuisson multiphase, si l'une des deux phases est la décongélation, alors elle doit être configurée comme première phase.

Exemple : Si l'on souhaite décongeler des aliments pendant 5 minutes puis les cuire à une puissance des micro-ondes de 80 % pendant 7 minutes, procéder de la manière suivante :

- 1) Appuyer deux fois sur « **Weight/Time Defrost** » ; « dEF2 » s'affiche alors sur l'écran du four.
- 2) Tourner "  " pour sélectionner le temps de décongélation jusqu'à ce que « 5:00 » s'affiche à l'écran.
- 3) Appuyer sur « **Microwave/Grill/Combi** » une fois ; l'écran affiche alors « P100 ».
- 4) Appuyer une nouvelle fois sur « **Microwave/Grill/Combi** » ou tourner "  " pour sélectionner 80 % de puissance du four à micro-ondes.
- 5) Appuyer sur « **Start/+30Sec./Confirm** » pour confirmer ; « P 80 » apparaît alors à l'écran.
- 6) Tourner "  " pour régler le temps de cuisson jusqu'à ce que l'écran affiche « 7:00 ».
- 7) Appuyer sur « **Start/+30Sec./Confirm** » pour commencer la cuisson, le signal sonore sonnera une fois pour la première phase, le compte à rebours du temps de décongélation commence ; Le signal sonore sonnera à nouveau lors du passage à la deuxième phase de cuisson. À la fin de la cuisson, le signal sonore sonne cinq fois.

## 10. Fonction d'information

- (1) Lors du processus de cuisson micro-ondes, grill et combiné, appuyer sur « **Microwave/Grill/Combi** », et la puissance actuelle s'affichera à l'écran pendant 3 secondes. Après 3 secondes, le four retournera à l'état précédent.
- (2) Lors du processus de cuisson, appuyer sur « **Kitchen Timer/Clock** » pour savoir l'heure, qui s'affichera à l'écran pendant 3 secondes.

## 11. Fonction de verrouillage pour les enfants

Verrouillage : En état d'attente, appuyer sur « **Stop/Clear** » pendant 3 secondes, un long bip suivra pour indiquer le passage en état de verrouillage pour les enfants.  s'allumera et l'heure actuelle s'affichera si l'heure a été réglée. Autrement, "[ : : ]" s'affichera.

Déverrouillage : En état de verrouillage, appuyer sur « **Stop/Clear** » pendant 3 secondes, un long bip suivra pour indiquer le déverrouillage.

## Recherche des pannes

<b>Normal</b>	
Le four à micro-ondes interfère avec la réception de la télévision.	La réception de la télévision et de la radio est susceptible de subir des interférences lorsque le four à micro-ondes est en marche. Ceci est semblable aux interférences d'autres petits appareils électroménagers, comme les mixeurs, les aspirateurs ou les ventilateurs électriques. Il s'agit d'un phénomène normal.
Lumière atténuée dans le four	Lors de la cuisson aux micro-ondes à basse puissance, la lumière du four est susceptible de s'atténuer. Il s'agit d'un phénomène normal.
Accumulation de vapeur sur la porte, air chaud s'échappant des orifices d'aération	Lors de la cuisson, les aliments sont susceptibles de produire de la vapeur. La majeure partie s'échappera par les orifices d'aération. Mais une partie s'accumulera sur les surfaces les plus froides telles que la porte du four. Il s'agit d'un phénomène normal.
Mise en marche accidentelle du four sans nourriture à l'intérieur.	Il est interdit de mettre le four en marche s'il ne contient pas de nourriture. Cela est très dangereux.

<b>Problème</b>	<b>Cause possible</b>	<b>Solution</b>
Le four ne démarre pas.	(1) Câble d'alimentation mal branché.	Le débrancher, attendre 10 secondes, puis le rebrancher.
	(2) Fusible grillé ou disjoncteur déclenché.	Remplacer le fusible ou rétablir le disjoncteur (le faire réparer par le personnel professionnel de notre société)
	(3) Problème de la prise de courant.	Tester la prise de courant avec d'autres appareils électriques.
Le four ne chauffe pas.	(4) Porte mal fermée.	Bien fermer la porte.



Conformément à la directive DEEE (Déchets d'Équipements Électriques et Électroniques), lesdits DEEE doivent être collectés et traités séparément. S'il s'avère nécessaire de mettre ce produit au rebut à l'avenir, NE PAS le jeter avec les déchets ménagers. Nous vous prions de remettre ce produit aux éventuels points de collecte des DEEE disponibles.

# Mikrowellenherd

## BENUTZERANLEITUNG

### MODELL:7151010

Lesen Sie sorgfältig die nachstehenden Anweisungen, bevor Sie Ihren Mikrowellenherd in Betrieb nehmen und bewahren Sie diese Anleitung gut auf. Wenn Sie die nachstehenden Anleitungen befolgen, wird Ihr Mikrowellenherd Ihnen viele Jahre gute Dienste leisten.

**BEWAHREN SIE DIESE ANLEITUNG SORGFÄLTIG AUF**

## VORSICHTSMASSNAHMEN ZUM VERMEIDEN MÖGLICHER AUSSETZUNG AN ÜBERMÄSSIGE MIKROWELLENERGIE

- (a) Versuchen Sie nicht, diesen Ofen bei geöffneter Tür zu betreiben, da dies zu schädlicher Mikrowellenexposition führen kann. Es ist wichtig, die Sicherheitsverriegelungen nicht zu beschädigen.
- (b) Stellen Sie keine Gegenstände zwischen die Vorderseite des Ofens und die Tür und vermeiden Sie Schmutz oder Reinigungsmittelrückstände auf den Dichtflächen.
- (c) **WARNUNG:** Falls die Türe oder die Türdichtungen beschädigt sind, darf der Herd erst nach Reparatur durch entsprechendes Fachpersonal wieder benutzt werden.

## ZUSATZINFORMATION

Falls der Mikrowellenherd nicht in einwandfrei sauberem Zustand gehalten wird, kann seine Oberfläche angegriffen werden, was nicht nur seine Lebensdauer verkürzen, sondern darüber hinaus sogar zu gefährlichen Situationen führen kann.

## Technische Angaben

MODELL:	7151010
Nennspannung:	230V~50Hz
Eingangsleistung (Mikrowelle):	1450W
Ausgangsleistung (Mikrowelle):	900W
Eingangsleistung (Grill):	1000W
Fassungsvermögen des Herdes:	25L
Durchmesser Drehteller:	Ø315mm
Außenabmessungen:	595x400x388mm
Nettogewicht:	Ca. 18.5kg

## WICHTIGE SICHERHEITSHINWEISE WARNUNG

1. WARNUNG: Falls die Türe oder die Türdichtungen beschädigt sind, darf der Herd erst nach Reparatur durch entsprechendes Fachpersonal wieder benutzt werden.
2. Warnung: Für Laien bzw. ungeschultes Personal ist es gefährlich, irgendwelche Service- oder Reparaturarbeiten durchzuführen, die ein Entfernen der Abdeckung erforderlich machen, die Schutz gegen das Einwirken von Mikrowellenstrahlung bietet.
3. Warnung: Flüssigkeiten oder andere Nahrungsmittel dürfen nicht in versiegelten Behältnissen erhitzt werden, da diese dadurch explodieren können.
4. Dieses Gerät ist für den Gebrauch in Haushalts- und ähnlichen Anwendungen vorgesehen, wie:
  - Personal-Küchenbereiche in Geschäften, Büros und anderen Arbeitsumgebungen;
  - von Kunden in Hotels, Motels und anderen Wohnumgebungen;
  - Agrotourismus-Unterkünften;
  - Bed & Breakfast-Unterkünften.
5. Verwenden Sie nur Utensilien, die für die Verwendung in Mikrowellenherden geeignet sind.
6. Achten Sie beim Erhitzen von Lebensmitteln in Kunststoff- oder Papierbehältern auf den Ofen wegen der Möglichkeit einer Entzündung.
7. Der Mikrowellenofen ist zum Erwärmen von Speisen und Getränken bestimmt. Das Trocknen von Speisen oder Kleidung und das Erwärmen von Wärmeisolerkissen, Hausschuhen, Schwämmen, feuchten Lappen usw. kann zu Verletzungen, Entzündung oder Feuer führen.
8. Wenn Rauch festgestellt wird, das Gerät ausschalten oder den Netzstecker ziehen und die Tür geschlossen halten, um

Flammen zu vermeiden.

9. Das Erhitzen von Getränken kann zu verzögertem, eruptivem Hochkochen der Flüssigkeit führen – behandeln Sie Behälter von Flüssigkeiten daher immer mit besonderer Vorsicht.

10. Um die Gefahr von Verbrennungen zu vermeiden, sollte der Inhalt von Milchfläschchen und Babynahrungsgläschen umgerührt oder geschüttelt werden und die Temperatur sollte unbedingt vor Verabreichung überprüft werden.

11. Eier in der Schale und ganze, hart gekochte Eier sollten nicht in Mikrowellenherden erhitzt werden, da sie explodieren können und zwar selbst dann noch, wenn der Erhitzungsvorgang im Herd bereits beendet ist.

12. Der Ofen sollte regelmäßig gereinigt und eventuelle Essensreste entfernt werden.

13. Falls der Mikrowellenherd nicht in einwandfrei sauberem Zustand gehalten wird, kann seine Oberfläche angegriffen werden, was nicht nur seine Lebensdauer verkürzen sondern darüber hinaus sogar zu gefährlichen Situationen führen kann.

14. Verwenden Sie nur den für diesen Ofen empfohlenen Temperaturfühler (für Öfen, die mit einer Vorrichtung zur Anwendung eines Temperaturfühlers ausgestattet sind).

15. Der Mikrowellenherd muss bei geöffneter Schranktür betrieben werden.

16. Der Mikrowellenherd muss bei geöffneter dekorativer Tür betrieben werden.

17. **WARNUNG:** Wenn das Gerät im Kombinationsmodus betrieben wird, sollten Kinder den Ofen wegen der entstehenden Temperaturen nur unter Aufsicht eines Erwachsenen benutzen.

**AUFMERKSAM LESEN UND FÜR ZUKÜNFTIGEN BEZUG AUFBEWAHREN**

## Zur Reduzierung von Verletzungsrisikos für Personen Erdungsinstallation

### **GEFAHR**

Elektrische Stromschlaggefahr  
Das Berühren einiger der internen Komponenten kann zu schweren Verletzungen oder zum Tod führen. Zerlegen Sie keinesfalls dieses Gerät.

### **WARNUNG**

Stromschlaggefahr Eine unsachgemäße Verwendung der Erdung kann zu einem Stromschlag führen. Schließen Sie den Stecker erst an eine Steckdose an, wenn das Gerät ordnungsgemäß installiert und geerdet ist.

Dieses Gerät muss geerdet werden. Im Falle eines elektrischen Kurzschlusses verringert die Erdung die Gefahr eines Stromschlages, indem sie ein Ausweichkabel für den elektrischen Strom anbietet. Das vorliegende Gerät ist mit einem Stromkabel ausgestattet, das über einen Erdungsdraht sowie über einen geerdeten Stecker verfügt. Der Stecker muss in eine ordnungsgemäß montierte und geerdete Steckdose gesteckt werden.

Ziehen Sie einen qualifizierten Elektriker oder Wartungstechniker zu Rate, wenn Sie die Erdungsanweisungen nicht verstehen oder wenn Sie Zweifel darüber haben, ob das Gerät ordnungsgemäß geerdet ist. Wenn es erforderlich ist, ein Verlängerungskabel zu verwenden, dann nehmen Sie bitte nur ein dreipoliges.

1. Das Gerät wurde mit einem kurzen Stromkabel ausgestattet, um das Risiko, über ein langes Kabel zu stolpern oder daran hängen zu bleiben, zu minimieren.
2. Falls ein längeres Kabel oder ein Verlängerungskabel verwendet werden, bedenken Sie bitte folgendes:
  - 1) Die Spannungsangaben des Verlängerungskabels müssen mindestens den elektrischen Angaben des Gerätes entsprechen.
  - 2) Das Verlängerungskabel muss dreipolig und geerdet sein.
  - 3) Das längere Kabel muss so gelegt werden, dass es nicht über eine Tisch- oder Möbelkante hängt, wo möglicherweise Kinder daran ziehen könnten oder jemand unabsichtlich darüber stolpern könnte.

## REINIGUNG

Achten Sie darauf, das Gerät von der Stromversorgung zu trennen.

1. Reinigen Sie den Ofen nach Gebrauch mit einem leicht feuchten Tuch.
2. Reinigen Sie das Zubehör wie gewohnt in Seifenwasser.
3. Der Türrahmen, die Dichtungen und die daran anschließenden Teile sind, wenn sie schmutzig sind, mit einem leicht feuchten Tuch zu reinigen.
4. Verwenden Sie keine scharfen Scheuermittel oder scharfe Metallschaber, um das Ofentürglas zu reinigen, da diese die Oberfläche zerkratzen können, was zu einem Zerschlagen des Glases führen kann.
5. Reinigungstipp --- Zur leichteren Reinigung der Begrenzungswände, die das gekochte Lebensmittel berühren kann: Legen Sie eine halbe Zitrone in eine Schüssel, fügen Sie 300 ml (1/2 Pint) Wasser hinzu und erhitzen Sie auf 100% Mikrowellenleistung für 10 Minuten. Wischen Sie den Ofen mit einem weichen, trockenen Tuch sauber.

## UTENSILIEN

### VORSICHT

#### Verletzungsrisiko für Personen

Für Laien bzw. ungeschultes Personal ist es gefährlich, irgendwelche Service- oder Reparaturarbeiten durchzuführen, die ein Entfernen der Abdeckung erforderlich machen, die Schutz gegen das Einwirken von Mikrowellenstrahlung bietet.

Befolgen Sie bitte die Anweisungen unter „Materialien, die Sie in Ihrem Mikrowellenherd benutzen können“ und „Materialien, die in der Mikrowelle zu vermeiden sind“. Es kann auch einige nicht-metallische Gegenstände geben, die nicht für die Verwendung im Mikrowellenherd geeignet sind. Im Zweifelsfall können Sie derartige Gegenstände mit Hilfe des folgenden Vorgangs auf ihre Eignung testen.

#### Utensilientest

1. Füllen sie einen mikrowellengeeigneten Behälter mit 1 Tasse kaltem Wasser (250 ml) und stellen Sie ihn gemeinsam mit dem entsprechenden Geschirrtteil in den Herd.
2. Erhitzen Sie dann den Herd mit Maximalleistung eine Minute lang.
3. Fassen Sie dann vorsichtig das entsprechende Geschirrtteil an. Falls das leere Geschirrtteil warm ist, verwenden Sie es bitte nicht zum Kochen in der Mikrowelle.
4. Überschreiten Sie nicht die Kochzeit von einer Minute.

## Materialien, die Sie im Mikrowellenherd verwenden können

Utensilien	Bemerkungen
Bräunungsschale	Befolgen Sie die Anweisungen des Herstellers. Der Boden der Bräunungsschale muss zumindest 5 mm (3/16 Zoll) über dem Drehteller sein. Unsachgemäße Verwendung kann zum Bruch des Drehtellers führen.
Essgeschirr	Nur für Mikrowellen geeignetes. Befolgen Sie die Anweisungen des Herstellers. Kein gesprungenes oder abgeschlagenes Geschirr verwenden.
Glasgefäße	Immer den Deckel entfernen. Nur zum leichten Erwärmen von Speisen verwenden. Die meisten Glasgefäße sind nicht hitzebeständig und können zu Bruch gehen.
Glasgeschirr	Nur hitzebeständige, ofenfestes Glasgeschirr verwenden. Stellen Sie sicher, dass keine metallischen Zierleisten vorhanden sind. Kein gesprungenes oder abgeschlagenes Geschirr verwenden.
Beutel zur Anwendung im Ofen	Befolgen Sie die Anweisungen des Herstellers. Nicht mit Metallband schließen. Beutel mit Einstichen bzw. Schlitzen versehen, um entstehenden Dampf entweichen zu lassen.
Papierteller und -tassen.	Nur für ganz kurzes Erhitzen/Erwärmen verwenden. Während der Erhitzungszeit den Herd und die Behälter darin nicht unbeobachtet lassen.
Papier-Küchentücher	Zum Abdecken von Speisen beim Aufwärmen und zum aufsaugen von Fett verwenden. Nur für ganz kurzes Erhitzen verwenden und dabei den Herd und dessen Inhalt nicht unbeobachtet lassen.
Pergament papier	Kann zur Abdeckung der Speisen als Spritzschutz oder auch zum Einwickeln von Speisen bei der Dampfzubereitung verwendet werden.
Kunststoff	Nur für Mikrowellen geeignetes. Befolgen Sie die Anweisungen des Herstellers. Sollte mit "Microwave Safe" („für Mikrowelle geeignet“)-Aufschrift gekennzeichnet sein. Einige Plastikbehälter werden weich, da das Essen darin heiß wird. "Kochbeutel" und dicht verschlossene Plastiktüten sollten - wie auf der Verpackung angegeben - geschlitzt, durchstochen oder entlüftet werden.
Kunststoffhülle	Nur für Mikrowellen geeignete. Während der Kochphase zum Abdecken der Speisen verwenden, um die Feuchtigkeit darin zu bewahren. Achten Sie darauf, dass die gespannte Folie nicht mit den Speisen darunter in Berührung kommt.
Thermometer	Nur mikrowellengeeignete Thermometer verwenden (Fleisch- und Süßspeisethermometer)
Wachspapier	Zur Abdeckung der Speisen als Spritzschutz oder um die Feuchtigkeit darin zu bewahren verwenden.

## Materialien, die in der Mikrowelle zu vermeiden sind

Utensilien	Bemerkungen
Aluschalen	Können Funkenbildung verursachen. Füllen Sie die Speisen in mikrowellengeeignetes Geschirr um.
Lebensmittelpappbehälter mit Metallgriffen	Können Funkenbildung verursachen. Füllen Sie die Speisen in mikrowellengeeignetes Geschirr um.
Utensilien aus Metall oder mit Metalleinfassungen	Metall schirmt die Speisen gegen die Einwirkung der Mikrowellenenergie ab. Metalleinfassungen können Funkenbildung verursachen.
Metallklammern/ Metallbinder.	Können Funkenbildung/ Funkendurchschlag verursachen und dadurch Feuer im Herd auslösen.
Papierbeutel	Können zur Bildung von Feuer im Herd führen.
Schaumstoff	Schaumstoff kann schmelzen oder die Flüssigkeiten im Herd kontaminieren, wenn er hohen Temperaturen ausgesetzt ist.
Holz	Holz trocken aus, wenn es in der Mikrowelle verwendet wird - es kann dadurch splintern oder brechen.

## INSTALLATION DES OFENS

### Benennung der Ofenteile und des Zubehörs

Entfernen Sie den Ofen und alle Materialien aus dem Karton und der Ofenkammer.

Ihr Ofen wird mit folgendem Zubehör geliefert:

Glasschale	1
Drehteller Ring Montage	1
Benutzeranleitung	1

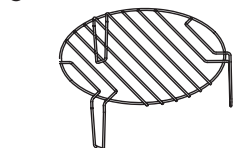
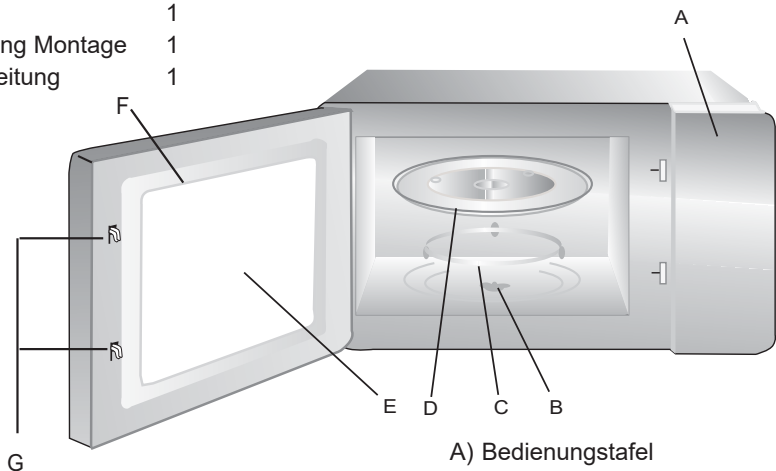

Grillröst (Nur in Grillfunktion verwenden und auf die Glasschale legen)

- A) Bedienungsfläche
- B) Drehscheibenwelle
- C) Drehteller Ring Montage
- D) Glasschale
- E) Sichtfenster
- F) Türmontage
- G) Sicherheitsverriegelungssystem

### Installation des Plattentellers

Knotenpunkt (Unterseite)

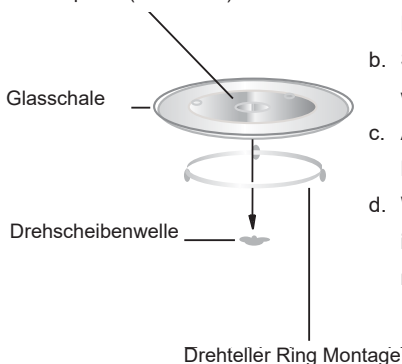

- a. Stellen Sie die Glasschale niemals auf den Kopf. Die Drehung der Glasschale sollte niemals verhindert werden.
- b. Sowohl die Glasschale als auch der Drehtellerring müssen während des Kochvorgangs immer benutzt werden.
- c. Alle Lebensmittel und Lebensmittelbehälter werden zum Kochen immer auf die Glasschale gelegt.
- d. Wenn Risse oder Brüche in der Glasschale oder im Drehteller auftreten, wenden Sie sich an das nächstgelegene autorisierte Servicecenter.

## Installation und Anschluss

1. Dieses Gerät ist nur für den häuslichen Gebrauch bestimmt.
2. Dieser Ofen ist nur für den Einbau vorgesehen. Es ist nicht für den Einsatz auf einer Arbeitsplatte oder im Innern eines Schrankes vorgesehen.
3. Bitte beachten Sie die speziellen Installationsanweisungen.
4. Das Gerät kann in einen 60 cm breiten Wandschrank eingebaut werden.
5. Das Gerät ist mit einem Stecker ausgestattet und darf nur an eine ordnungsgemäß installierte Schutzkontaktsteckdose angeschlossen werden.
6. Die Netzspannung muss der auf dem Typenschild angegebenen Spannung entsprechen.
7. Die Steckdose muss installiert sein und das Anschlusskabel darf nur von einem qualifizierten Elektriker ausgetauscht werden. Falls die Steckdose nach erfolgter Installation nicht mehr zugänglich ist, muss auf der Installationsseite ein allpoliger Isolierschalter mit einer Kontaktpalte von mindestens 3 mm vorhanden sein.
8. Adapter, Mehrwegleisten und Verlängerungskabel dürfen nicht verwendet werden. Überlastung kann zu einem Brandrisiko führen.

**Die zugängliche Oberfläche kann während des Betriebs heiß sein.**



# Installationsanweisungen

Bitte lesen Sie die Anleitung vor der Installation aufmerksam!

## Bitte beachten Sie

den elektrischen Anschluss

Der Ofen ist mit einem Stecker ausgestattet und darf nur an eine ordnungsgemäß installierte geerdete Steckdose angeschlossen werden. Gemäß den jeweils landesüblichen Bestimmungen dürfen sowohl die Installation der Steckdose als auch der Austausch des Elektroanschlusskabels ausschließlich von entsprechend qualifiziertem Fachpersonal (Elektriker) durchgeführt werden.

Falls die Steckdose nach erfolgter Installation nicht mehr zugänglich ist, muss auf der Installationsseite ein allpoliger Isolierschalter mit einer Kontaktspalte von mindestens 3 mm vorhanden sein.

Der Einbauschrank darf keine Rückwand hinter dem Gerät haben.

Zwischen der Wand und dem Boden der darüber liegenden Einheit muss ein Spalt eingehalten werden.

In den Diagrammen kann auf die spezifische Lückengröße Bezug genommen werden.

Die Mindestinstallationshöhe beträgt: 85 cm.

Belüftungsschlitze oder Luftzufuhröffnungen dürfen keinesfalls abgedeckt werden.

Hinweis:

Das Netzkabel nicht einklemmen oder verbiegen.

## A. Einbaumöbel

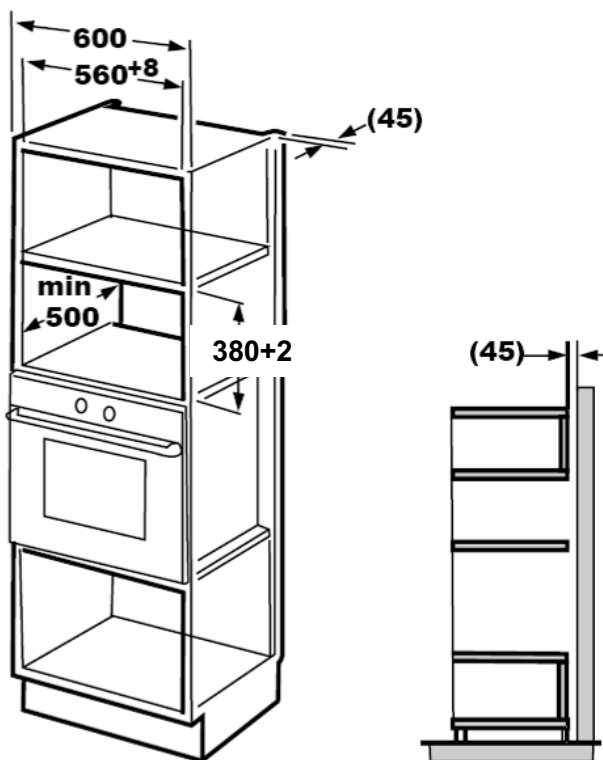

 Schraube

 Halteklammer

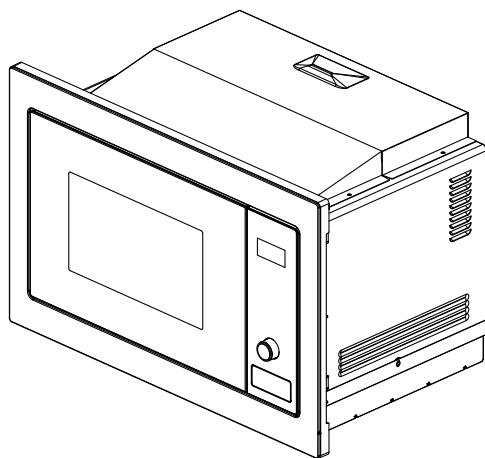

## B. .Bereiten Sie den Schrank vor

1. Lesen Sie die Anleitung auf der UNTERSCHRANK-SCHABLONE, legen Sie die Schablone auf die untere Ebene des Schrankes.

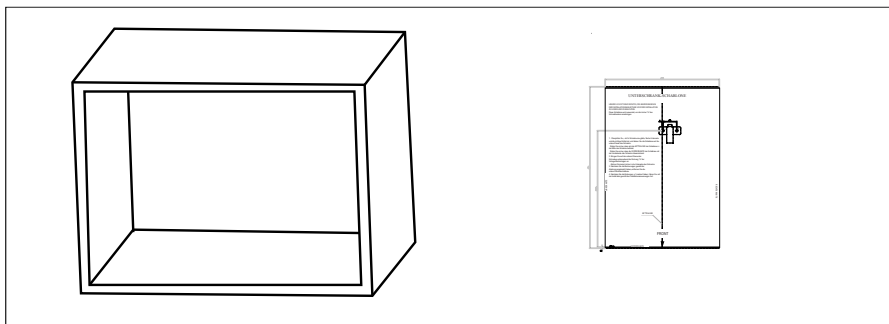

2. Bringen Sie auf der unteren Ebene des Schrankes entsprechend der Bohrung "a" der Vorlage Markierungen an.

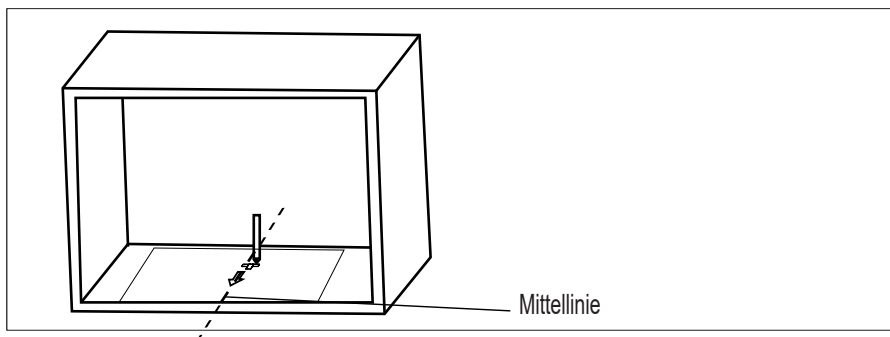

3. Entfernen Sie die untere Schablone und befestigen Sie die Halterung mit der Schraube.

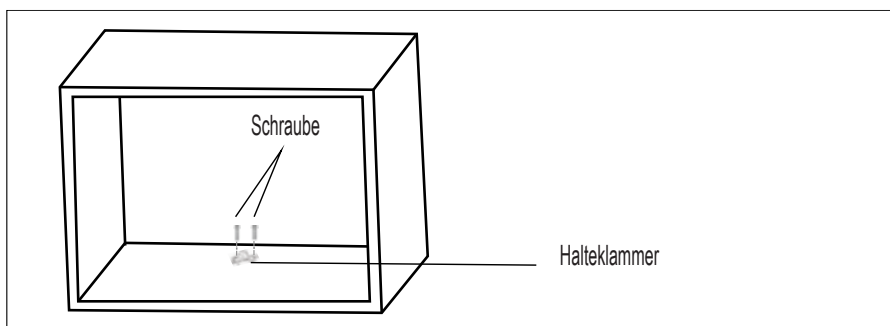

## C. Installieren Sie den Ofen

### 4. Installieren Sie den Ofen im Schrank

- Stellen Sie sicher, dass die Rückseite des Ofens mit der Halterung verriegelt ist.
- Das Stromkabel darf weder eingeklemmt noch abgeknickt werden.

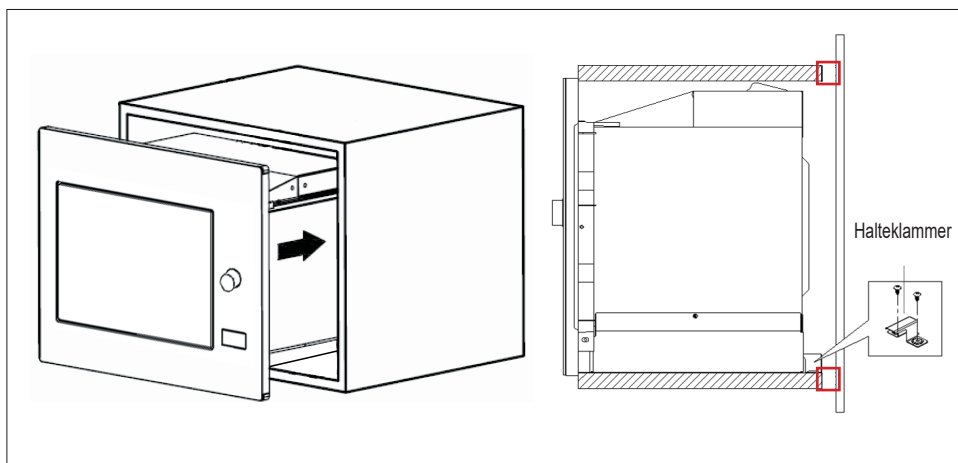

5. Öffnen Sie die Herdtür und befestigen Sie den Herd mittels der Schraube an der Installationsöffnung.

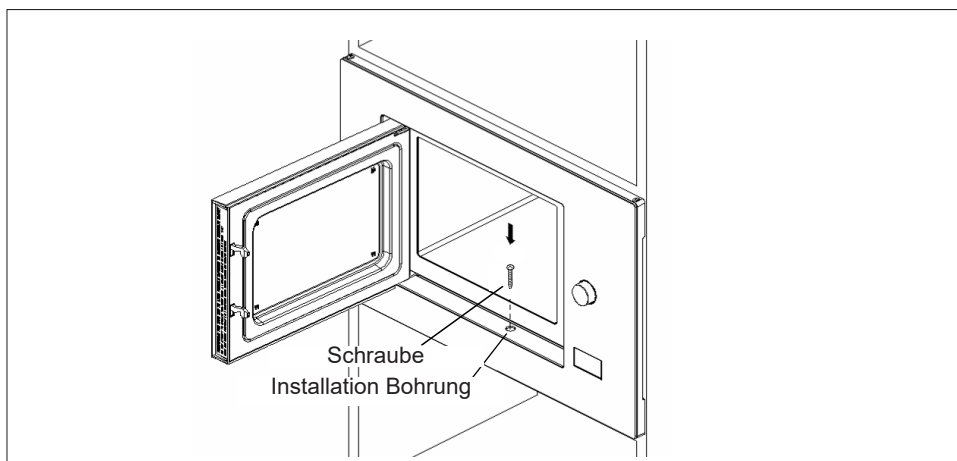

## Bedienungstafel

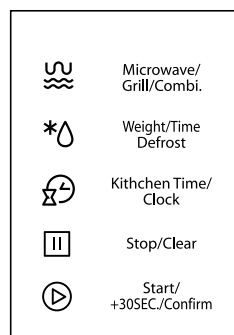
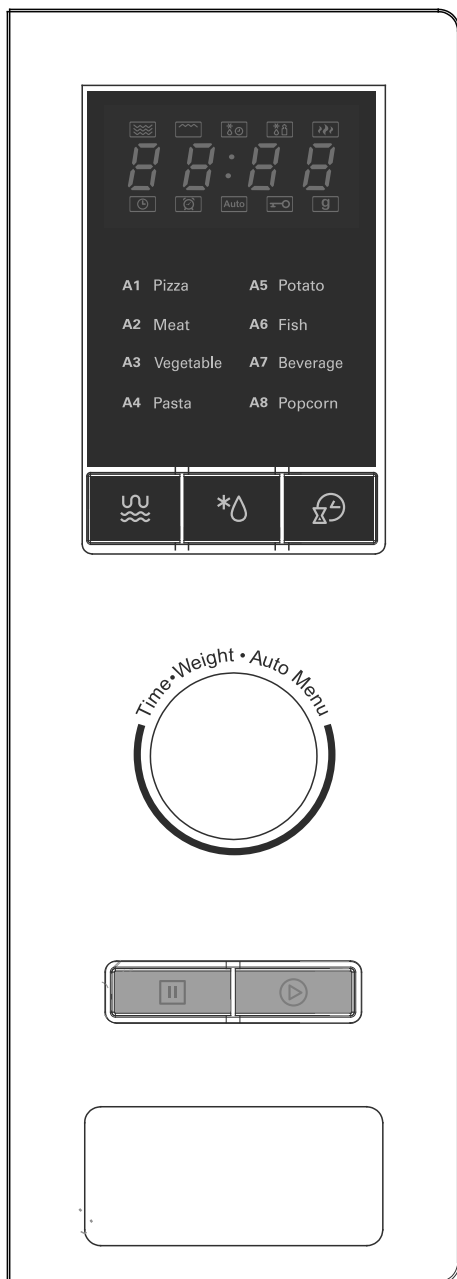

# Betriebsanweisungen

## 1. Uhr Einstellung

Sobald der Mikrowellenherd an das Stromnetz angeschlossen ist, zeigt die LED-Anzeige "0:00" an und es erklingt ein einmaliger Summton.

1) Drücken Sie zweimal "**Kitchen Timer/Clock**", um die Uhrfunktion auszuwählen, die Stundenzahlen blinken.

---

2) Drehen "  Sie den Knopf Küche Zeit/Uhr", um die Stundenziffern einzustellen; die Eingabezeit sollte dabei zwischen 0 und 23 liegen.

---

3) Drücken Sie "**Kitchen Timer/Clock**" und die Minutenziffern leuchten auf.

---

4) Drehen Sie den Knopf "  ", um die Minutenziffern einzustellen, wobei die Eingabezeit zwischen 0 und 59 liegen muss.

---

5) Drücken Sie "**Kitchen Timer/Clock**", um die Zeiteinstellung zu beenden. ":" wird blinken und die Zeit leuchtet auf.

Hinweis: 1) Wenn die Uhr nicht eingestellt ist, würde sie auch im Betriebszustand des Herdes nicht funktionieren.

2) Wenn Sie während der Uhreinstellungsphase auf "**Stop/Clear**" drücken, stellt sich der Herd automatisch zurück auf den zuvor eingestellten Status.

## 2. Kochen mit der Mikrowelle

Drücken Sie einmal "**Microwave/Grill/Combi**", der Bildschirm zeigt "P100" an. Drücken Sie

wiederholt "**Microwave/Grill/Combi**" oder drehen Sie "  ", um die gewünschte Leistung auszuwählen, und "P100", "P 80", "P 50", "P 30", "P 10", "G", "C-1" oder "C-2" werden für jede hinzugefügte Taste angezeigt. Drücken Sie dann "**Start+30Sec./Confirm**" zur Bestätigung

und drehen Sie "  ", um die Kochzeit von 0:05 bis 95:00 einzustellen. Drücken Sie "**Start+30Sec./Confirm**" erneut, um mit dem Kochen zu beginnen.

Beispiel: Wenn Sie 80% Mikrowellenleistung verwenden wollen, um etwas 20 Minuten lang zu kochen, sollten Sie dabei folgendermaßen vorgehen:

1) "**Microwave/Grill/Combi**" Mikrowelle / Grill / Combi, der Bildschirm zeigt "P100" an.

---

2) Drücken Sie nochmals "**Microwave/Grill/Combi**" oder drehen "  Sie den Knopf, um 80% Mikrowellenleistung auszuwählen.

---

3) Drücken Sie "**Start+30Sec./Confirm**", um die Eingabe zu bestätigen und am Display erscheint „P80“.

---

4) Drehen Sie "  " um die Kochzeit einzustellen, bis das Display am Herd „20:00“ anzeigt.

---

5) Drücken Sie "**Start+30Sec./Confirm**", um mit dem Kochen zu beginnen.

---

Hinweis: die Zeiteinheiten der Einzelschritte für die Zeiteinstellung über den Kodierschalter lauten wie folgt:

0 - 1 Min.	: 5 Sekunden
1 - 5 Min.	: 10 Sekunden
5 - 10 Min.	: 30 Sekunden
10 - 30 Min.	: 1 Minute
30 - 95 Min.	: 5 Minuten

"Micro./Grill/Combi." Anordnung	Visualisierung Display	Mikrowelle Leistung	Grill Leistung
1	P100	100%	
2	P80	80%	
3	P50	50%	
4	P30	30%	
5	P10	10%	
6	G	0%	100%
7	C-1	55%	45%
8	C-2	36%	64%

### 3. Grill oder Combi. Kochen

**Microwave/Grill/Combi.** Mikrowelle / Grill / Combi, der Bildschirm zeigt "P100" an. Drücken

Sie wiederholt **"Microwave/Grill/Combi."** oder drehen Sie , um die gewünschte Leistung auszuwählen, und "P100", "P 80", "P 50", " P 30 ", " P 10 ", " G ", " C-1 "oder" C-2 "werden für jede hinzugefügte Taste angezeigt. Drücken Sie dann **"Start/+30Sec./Confirm"**

bis und drehen Sie , um die Kochzeit von 0:05 bis 95:00 einzustellen. Drücken Sie **"Start/+ 30Sec/Confirm"** erneut, um mit dem Kochen zu beginnen.

Beispiel: Wenn Sie 55% Mikrowellenleistung und 45% Grilleistung nutzen wollen (C-1) und dabei 10 Minuten Kochzeit benötigen, sollten Sie dabei folgendermaßen vorgehen:

- 1) "Microwave/Grill/Combi." Mikrowelle/Grill/Combi, der Bildschirm zeigt "P100" an.

---

- 2) Drücken Sie "Microwave/Grill/Combi" für Zeiten oder drehen "  ", um Combi zu wählen. 1 Modus.

---

- 3) Drücken Sie "Start/+30Sec./Confirm", um die Eingabe zu bestätigen und am Display erscheint „C-1“.

---

- 4) Drehen Sie den Knopf "  ", um die Kochzeit einzustellen, bis das Display am Herd „10:00“ anzeigt.

---

- 5) Drücken Sie "Start/+ 30Sec. /Combi" erneut, um mit dem Kochen zu beginnen.

---

Hinweis: Nach Ende der halben Grillzeit ertönt vom Herd ein zweifacher Summton, dies ist normal. Um einen besseren Grilleffekt für Ihre Speisen zu erzielen, sollten Sie nun die Speisen wenden und nach Druck auf "Start/+30Sec./Confirm" wird der Zubereitungsprozess fortgesetzt.  
Wenn keine Bedienung erfolgt, arbeitet der Ofen weiter.

#### 4. Schnell-Start

- 1) Im Wartezustand, drücken Sie "Start/+30Sec./Confirm", um 30 Sekunden mit 100% Power zu starten, jede weitere Taste erhöht die Garzeit um 30 Sekunden auf 95 Minuten.
- 2) Im Mikrowellen-, Grill-, Kombinationsgar- oder Zeitauftau-Zustand kann mit jedem Drücken von "Start/+30Sec./Confirm" die Kochzeit um 30 Sekunden erhöht werden.
- 3) Im Wartezustand drehen Sie "  " nach links, um die Kochzeit mit 100% Mikrowellenleistung einzustellen, und drücken Sie dann "Start/+30Sec./Confirm", um mit dem Kochen zu beginnen.

#### 5. Auftauen nach Gewicht

- 1) Drücken Sie einmal "Weight/Time Defrost" ("Auftauen Gewicht/Zeit"), am Display erscheint daraufhin "dEF1".

---

- 2) Drehen Sie "  ", um das Gewicht von Lebensmitteln von 100 bis 2000 g auszuwählen.

---

- 3) Drücken Sie "Start/+30Sec./Confirm", um mit dem Auftauen zu beginnen.

---

#### 6. Auftauen nach Zeit

- 1) Drücken Sie einmal "Weight/Time Defrost" ("Auftauen Gewicht/Zeit"), am Display erscheint daraufhin „dEF2“.

---

- 2) Drehen Sie den Knopf "  ", um die Auftauzeit einzustellen. Die HÖCHSTZEIT beträgt 95 Minuten.

---

- 3) Drücken Sie "Start/+30Sec./Confirm", um mit dem Auftauen zu beginnen. Die Abtauleistung beträgt P 30 und kann nicht geändert werden.

## 7. Küchen-Timer

- (1) Drücken Sie einmal auf "**Kitchen Timer/Clock**", der Bildschirm zeigt 00:00 an.
- (2) Drehen Sie "  ", um die korrekte Zeit einzugeben. (Die maximale Kochzeit beträgt 95 Minuten.)
- (3) Drücken Sie "**Start/+30Sec./Confirm**", um mit dem Kochen zu beginnen.
- (4) Wenn die Küchenzeit erreicht ist, klingelt der Summer 5 Mal.

Wenn die Uhr eingestellt wurde (24-Stunden-System), zeigt der Bildschirm die aktuelle Uhrzeit an.

Hinweis: Die Küchenzeit unterscheidet sich vom 24-Stunden-System. Küchen-Timer ist ein Timer

## 8. Auto Menü

- 1) Drehen Sie "  " nach rechts, um das Menü auszuwählen, und "A-1" bis "A-8" wird angezeigt. Dies bedeutet Pizza, Fleisch, Gemüse, Nudeln, Kartoffeln, Fisch, Getränke und Popcorn.

- 
- 2) Drücken Sie "**Start/+30Sec./Confirm**", um zu bestätigen.

- 
- 3) Drehen Sie den Knopf "  ", um das entsprechende Gewicht auf der Speisenliste auszuwählen.

- 
- 4) Drücken Sie "**Start/+30Sec./Confirm**", um mit dem Kochen zu beginnen.

Beispiel: Wenn Sie "Auto Menu" verwenden möchten, um 350 g Fisch zu kochen.

- 1) Drehen Sie "  " im Uhrzeigersinn, bis "A-6" angezeigt wird.

- 
- 2) Drücken Sie "**Start/+30Sec./Confirm**", um zu bestätigen.

- 
- 3) Drehen Sie den Knopf "  ", um das Gewicht des Fisches auszuwählen, bis "350" auf dem Display aufscheint.

- 
- 4) Drücken Sie "**Start/+30Sec./Confirm**", um mit dem Kochen zu beginnen.



## Die Speisetabelle:

Menü	Gewicht	Display
A-1 Pizza	200 g	200
	400 g	400
A-2 Fleisch	250 g	250
	350 g	350
	450 g	450
A-3 Gemüse	200 g	200
	300 g	300
	400 g	400
A-4 Nudeln	50g (mit 450 ml kaltem Wasser)	50
	100g (mit 800 ml kaltem Wasser)	100
A-5 Kartoffeln	200 g	200
	400 g	400
	600 g	600
A-6 Fisch	250 g	250
	350 g	350
	450 g	450
A-7 Getränke	1 Tasse (120 ml)	1
	2 Tassen (240 ml)	2
	3 Tassen (360 ml)	3
A-8 Popcorn	50 g	50
	100 g	100

## 9. Mehrfachprogrammierung

Es können höchstens 2 Modi fürs Kochen eingestellt werden. Wird bei der Mehrfachprogrammierung das Auftauen als eine der beiden Programmierungen gewählt, dann muss dieses an erster Stelle erfolgen.

Beispiel: Wenn Sie eine Speise 5 Minuten lang auftauen und diese anschließend bei einer Mikrowellenleistung von 80% 7 Minuten lang kochen wollen, dann gehen Sie folgendermaßen vor:

- 1) Drücken Sie zweimal "Weight/Time Defrost" ("Auftauen Gewicht/Zeit"), am Display erscheint daraufhin „dEF2“.
- 2) Drehen Sie den Knopf "  ", um die Auftauzeit einzustellen, bis "5:00" am Display erscheint.
- 3) "Microwave/Grill/Combi." Mikrowelle / Grill / Combi, der Bildschirm zeigt "P100" an.
- 4) Drücken Sie nochmals "Microwave/Grill/Combi." oder drehen Sie den Knopf "  ", um 80% Mikrowellenleistung auszuwählen.
- 5) Drücken Sie "Start/+30Sec./Confirm", um die Eingabe zu bestätigen und am Display erscheint „P 80“.
- 6) Drehen Sie den Knopf "  ", um die Kochzeit einzustellen, bis am Display "7:00" aufscheint.
- 7) Drücken Sie "Start/+30Sec./Confirm", um mit dem Kochvorgang zu beginnen; der Summer ertönt daraufhin einmal, um den Beginn der ersten Programmierfunktion (Auftauen) anzuzeigen. Der Summer ertönt erneut beim Start des zweiten Kochvorgangs. Wenn das Kochen beendet ist, ertönt der Summer fünfmal.

## 10. Abfragefunktion

- (1) Drücken Sie in den Zuständen Mikrowelle, Grill und Kombinationsgaren "Microwave/Grill/Combi.", die aktuelle Leistung wird 3 Sekunden lang angezeigt. Nach 3 Sekunden kehrt der Herd wieder in seinen ursprünglichen Zustand zurück.
- (2) Drückt man bei laufendem Zustand auf "Kitchen Timer/Clock", kann man die Zeit abfragen, die dann 3 Sekunden lang am Display angezeigt wird.

## 11. Verriegelungsfunktion zur Kindersicherung:

Verriegeln: Drücken Sie im Wartezustand 3 Sekunden lang auf "Stop/Clear". Ein länger dauernder Piep-Ton zeigt daraufhin an, dass die Kindersicherungsverriegelung aktiviert ist.  Wenn die Zeit eingestellt ist, wird die aktuelle Uhrzeit angezeigt. Anderenfalls, erscheint "[ - - - ]".

Entriegelung: In verriegeltem Zustand drücken Sie 3 Sekunden lang auf "Stop/Clear". Ein länger dauernder Piep-Ton zeigt daraufhin an, dass die Kindersicherungsverriegelung wieder deaktiviert ist.

## Fehlerbehebung

<b>Normal</b>	
Mikrowellenherd interferiert mit TV-Empfang	Der Radio- und Fernsehempfang kann gestört werden, wenn der Mikrowellenofen in Betrieb ist. Es ist vergleichbar mit der Interferenz von kleinen elektrischen Geräten, wie Mixer, Staubsauger und elektrischer Ventilator. Das ist normal.
Schwaches Ofenlicht	Beim Mikrowellenkochen mit niedriger Leistung kann das Ofenlicht schwächer werden. Das ist normal.
Dampf sammelt sich an der Tür, heiße Luft tritt aus den Lüftungsschlitzen	Beim Kochen kann Dampf aus dem Essen kommen. Der größte Teil wird aus den Entlüftungsöffnungen herauskommen. Aber ein wenig kann sich an einem kühlen Ort wie der Ofentür ansammeln. Das ist normal.
Der Ofen startet versehentlich ohne Lebensmittel.	Es ist verboten, das Gerät ohne Lebensmittel zu betreiben. Es ist sehr gefährlich.

<b>Probleme</b>	<b>Mögliche Ursache</b>	<b>Beheben</b>
Der Ofen kann nicht gestartet werden.	(1) Netzkabel nicht fest eingesteckt.	Herausziehen. Nach 10 Sekunden wieder einstecken.
	(2) Sicherung ist durchgebrannt oder Leistungsschalter funktioniert.	Ersetzen Sie die Sicherung oder setzen Sie den Leistungsschalter zurück (repariert von Fachpersonal unserer Firma)
	(3) Probleme mit der Steckdose.	Steckdose mit anderen Elektrogeräten prüfen.
Ofen heizt nicht.	(4) Tür nicht richtig geschlossen.	Schließen Sie die Tür richtig.



Gemäß der Richtlinie über Elektro- und Elektronik-Altgeräte (WEEE) sollten Elektro- und Elektronik-Altgeräte getrennt gesammelt und behandelt werden. Sollten Sie dieses Produkt irgendwann entsorgen müssen, entsorgen Sie dieses Produkt NICHT mit dem Hausmüll. Bitte senden Sie dieses Produkt, soweit verfügbar, an WEEE-Sammelstellen.



# Horno microondas

## MANUAL DE INSTRUCCIONES

### MODELO: 7151010

Lea detenidamente las instrucciones antes de utilizar este horno microondas y consévelo con cuidado. Si sigue las instrucciones, este horno le brindará muchos años de buen servicio.

**GUARDE ESTAS INSTRUCCIONES  
CUIDADOSAMENTE**

## PRECAUCIONES QUE DEBEN ADOPTARSE PARA EVITAR LA POSIBLE EXPOSICIÓN A UNA ENERGÍA DE MICROONDAS EXCESIVA

(a) No intente poner en funcionamiento este horno con la puerta abierta; esto podría causar una exposición dañina a la energía de microondas. Es importante no romper ni manipular los dispositivos de bloqueo de seguridad.

(b) No coloque objetos entre la parte delantera del horno y la puerta ni deje que se acumule suciedad o restos de producto limpiador en las superficies de cierre.

(c) ADVERTENCIA: Si la puerta o los cierres de la puerta están estropeados, no debe usar el horno hasta que una persona cualificada lo haya reparado.

### NOTA COMPLEMENTARIA

Si el aparato no se mantiene limpio, podría estropearse la superficie, verse afectada la vida útil del mismo, así como producirse situaciones peligrosas.

### Especificaciones

Modelo:	7151010
Tensión nominal:	230V~50Hz
Potencia de entrada estimada (microondas):	1450W
Potencia de salida estimada (microondas):	900W
Potencia de entrada estimada (grill):	1000W
Capacidad del horno:	25 l
Diámetro del plato giratorio:	Ø315 mm
Dimensiones externas:	595x400x388 mm
Peso neto:	Aprox. 18,5 kg

## ADVERTENCIA IMPORTANTE SOBRE INSTRUCCIONES DE SEGURIDAD

1. ADVERTENCIA: Si la puerta o los cierres de la puerta están estropeados, no debe usar el horno hasta que una persona cualificada lo haya reparado.
2. Advertencia: Es peligroso para cualquier persona, a menos que esté cualificada, realizar mantenimientos y reparaciones que incluyan el desmontaje de una cubierta que proteja contra la exposición a la energía de microondas.
3. Advertencia: No debe calentar líquidos ni otros alimentos en recipientes herméticos ya que éstos pueden explotar.
4. Este aparato está destinado para ser utilizado en ambientes domésticos y en espacios similares como:
  - áreas de cocina para el personal en tiendas, oficinas y otros entornos de trabajo;
  - hoteles, hostales y otros entornos residenciales;
  - segunda viviendas;
  - instalaciones de tipo bed and breakfast.
5. Use exclusivamente los utensilios que sean adecuados para el uso en hornos microondas.
6. Cuando caliente alimentos en recipientes de plástico o papel, vigile siempre el horno debido a la posibilidad de ignición.
7. El horno microondas ha sido pensado para calentar comidas y bebidas. Secar comidas o ropa y calentar cojines, zapatillas, esponjas, paños mojados y similares puede desembocar en lesiones, ignición o incendio.
8. Si nota humo, apague o desenchufe el equipo y mantenga la puerta cerrada para sofocar las posibles llamas.
9. El calentamiento de bebidas en el microondas puede desembocar en una ebullición eruptiva retardada; por lo tanto,

tenga mucho cuidado al manipular el recipiente.

10. Debe agitar o mezclar los contenidos de biberones y frascos de comida para bebés y controlar la temperatura de los mismos antes de consumirlos para evitar quemaduras.

11. No debe calentar huevos con cáscara o huevos duros en el horno microondas, ya que éstos pueden explotar, incluso después de que el microondas haya terminado la cocción.

12. Debe limpiar el horno frecuentemente y quitar los residuos de alimentos.

13. No mantener el horno en condiciones higiénicas puede causar el deterioro de su superficie, lo cual podría afectar negativamente la vida útil del aparato y posiblemente desencadenar situaciones peligrosas.

14. Use exclusivamente la sonda de temperatura recomendada para este horno. (Para hornos equipados con una instalación para usar una sonda de temperatura).

15. El horno microondas no puede utilizarse dentro de un mueble cerrado.

16. El horno microondas debe utilizarse con la puerta decorativa abierta.

17. **ADVERTENCIA:** Cuando se acciona el equipo en el modo combinado, los niños solo pueden usar el horno bajo la supervisión de un adulto debido a las temperaturas que se generan.

**LEA ESTE MANUAL CON ATENCIÓN Y CONSÉRVELO PARA CONSULTAS FUTURAS**

## Para reducir el riesgo de lesiones a personas

### Instalación de puesta a tierra

#### PELIGRO

Peligro de descargas eléctricas. Tocar algunos de los componentes internos puede causar lesiones personales graves o incluso la muerte. No desmonte el aparato.

#### ADVERTENCIA

Peligro de descarga eléctrica. El uso inapropiado de la puesta a tierra puede ocasionar descargas eléctricas. No enchufe el aparato a una toma de corriente hasta que haya sido instalado adecuadamente y conectado a tierra.

Este aparato debe conectarse a tierra. En caso de cortocircuitos, la puesta a tierra reduce el riesgo de descarga eléctrica proporcionando un cable de escape para la corriente eléctrica.

El equipo está equipado con un cable que tiene un conector y un enchufe de tierra. El enchufe se debe conectar a una toma instalada de manera adecuada y conectada a tierra.

Si no comprende completamente las instrucciones de la conexión a tierra o tiene dudas sobre la correcta conexión a tierra de su equipo, póngase en contacto con un electricista o técnico cualificado.

Si necesita una extensión, utilice exclusivamente cables de extensión de 3 conductores.

1. Se suministra un cable de alimentación corto para reducir el riesgo de enredos o de tropiezos con el cable.
2. Si utiliza un juego de cables más largo o una extensión:
  - 1) La potencia indicada de los mismos debe ser, como mínimo, tan elevada como la del aparato.
  - 2) El cable de extensión debe ser un cable de 3 conductores con descarga a tierra.
  - 3) El cable largo ha de colocarse de tal forma que no cuelgue por la encimera o la mesa, donde puede ser alcanzado por los niños o puede engancharse.

## LIMPIEZA

Asegúrese de que ha desenchufado el aparato de la toma de corriente.

1. Limpie el equipo después de cada uso con un paño ligeramente húmedo.
2. Limpie los accesorios con agua y jabón.
3. El marco y cierre de la puerta y las partes aledañas deben limpiarse cuidadosamente con un paño húmedo cuando estén sucios.
4. No utilice limpiadores abrasivos agresivos o raspadores de metal afilados para limpiar la puerta de cristal del horno puesto que pueden arañar la superficie y romper el cristal.
5. Recomendación de limpieza--- Para limpiar más fácilmente las paredes de la cavidad que pueden entrar en contacto con los alimentos cocidos: Coloque la mitad de un limón en un recipiente, añada 300 ml (1/2 pinta) de agua y caliente al 100% de potencia del microondas durante 10 minutos. Limpie el horno con un paño suave y seco.

## UTENSILIOS PRECAUCIÓN

### **Peligro de lesiones personales**

No debe realizar ningún tipo de mantenimiento ni reparación que comporte el desmontaje de una cubierta que proteja contra la exposición a la energía de microondas, a menos que sea una persona cualificada.

Consulte las instrucciones sobre "Materiales adecuado y no adecuados para el horno microondas". Hay algunos utensilios no metálicos que no son seguros para el microondas. Si tiene alguna duda, puede probar el utensilio en cuestión realizando el siguiente procedimiento.

Prueba de utensilios:

1. Llene un recipiente apropiado para microondas con 1 taza de agua fría (250 ml) junto con el utensilio en cuestión.
2. Cueza con la potencia máxima durante 1 minuto.
3. Toque con cuidado el utensilio. Si el utensilio vacío está caliente, no lo use para cocer en el microondas.
4. No supere el minuto de cocción.

## Materiales adecuados para microondas

Utensilios	Notas
Bandeja para dorar	Siga las instrucciones del fabricante. El fondo de la bandeja para dorar debe estar por lo menos a 3/16 pulgadas (5 mm) por encima del plato giratorio. El uso indebido de la misma puede desembocar en la rotura del plato giratorio.
Vajilla	Sólo adecuada para microondas. Siga las instrucciones del fabricante. No utilice platos rajados ni desportillados.
Frascos de vidrio.	Quite siempre la tapa. Utilice sólo para calentar la comida hasta que esté tibia. La mayoría de los frascos de vidrio no son resistentes al calor y pueden quebrarse.
Cristalería	Sólo cristalería resistente al calor. Asegúrese de que no tenga ningún adorno metálico. No utilice platos rajados ni desportillados.
Bolsas para hornear	Siga las instrucciones del fabricante. No cierre con lazos metálicos. Agujeree las bolsas para dejar salir el vapor.
Platos y tazas de papel	Utilizar sólo para cocciones/calentamiento de corta duración. No deje el horno sin vigilancia durante la cocción.
Servilletas de papel	Utilizar para cubrir comida para recalentar y absorber la grasa. Supervise el horno en todo momento. Sólo para cocciones de corta duración.
Papel de pergamino	Utilice como cubierta para evitar salpicaduras o para envolver los alimentos para la cocción al vapor.
Plástico	Sólo adecuado para microondas. Siga las instrucciones del fabricante. Debe contener la inscripción "Idóneo para microondas". Algunos recipientes plásticos se ablandan debido al calor de la comida. Las "bolsas para hervir" y las bolsas de plástico cerradas herméticamente deben agujerarse tal como se indica en el paquete.
Envoltorio de plástico	Sólo adecuado para microondas. Utilice para cubrir la comida durante la cocción para conservar la humedad. No deje que la película plástica entre en contacto con la comida.
Termómetros	Termómetros sólo adecuados para microondas (termómetros de carne o azúcar).
Papel vegetal	Úselo para cubrir los alimentos e impedir que salpiquen y para conservar la humedad.

## Materiales no adecuados para microondas

Utensilios	Notas
Bandeja de aluminio	Puede causar arcos eléctricos. Coloque la comida en un plato idóneo para microondas.
Cartón para alimentos con asas de metal	Puede causar arcos eléctricos. Coloque la comida en un plato idóneo para microondas.
Utensilios de metal o revestidos con metal	El metal protege a la comida de la energía de microondas. Los adornos de metal pueden causar arcos eléctricos.
Ataduras metálicas	Pueden causar arcos eléctricos y ocasionar fuego en el horno.
Bolsas de papel	Pueden causar un incendio en el horno.
Espuma plástica	La espuma plástica se puede derretir o contaminar el líquido en su interior cuando se expone a altas temperaturas.
Madera	La madera se reseca en el microondas y se puede rajarse o quebrar.

## CONFIGURACIÓN DEL HORNO

### Nombres de las piezas y accesorios del horno

Retire el horno y todos los materiales de la caja y la cavidad del horno.

El horno se suministra con los siguientes accesorios:

Bandeja de vidrio	1
Conjunto del anillo del plato giratorio	1
Manual de instrucciones	1

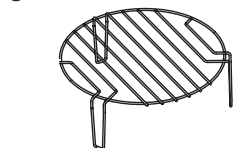
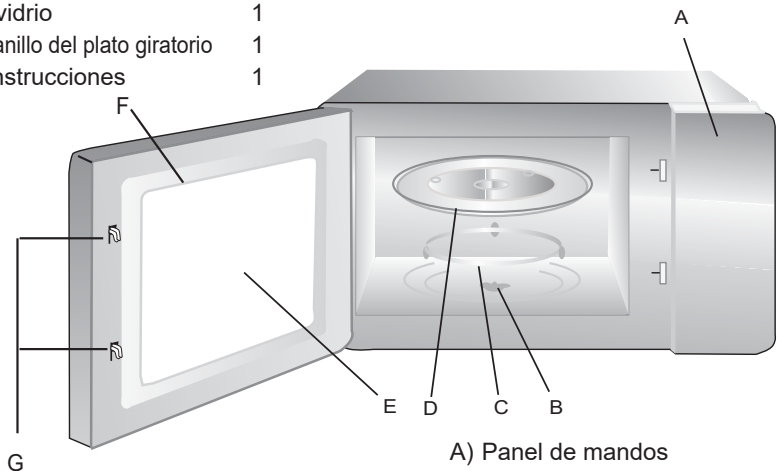

Parrilla (se usa exclusivamente en la función parrilla y se coloca sobre la bandeja de vidrio)

- A) Panel de mandos
- B) Eje del plato giratorio
- C) Conjunto del anillo del plato giratorio
- D) Bandeja de vidrio
- E) Ventana de observación
- F) Conjunto de la puerta
- G) Sistema de cierre de seguridad

### Instalación del plato giratorio

Eje (debajo)

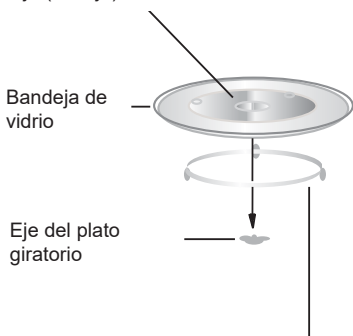

- a. No ponga nunca la bandeja de vidrio cabeza abajo. La bandeja de vidrio debe girar libremente.
- b. Tanto la bandeja de vidrio como el conjunto del anillo del plato giratorio deben usarse siempre durante la cocción.
- c. Los alimentos y los recipientes de alimentos deben colocarse siempre en la bandeja de cristal para la cocción.
- d. Si la bandeja de vidrio o el conjunto del anillo del plato giratorio se agrietan o rompen, póngase en contacto con el centro de asistencia autorizado más cercano.

Conjunto del anillo del plato giratorio

## Instalación y conexión

1. Este aparato está destinado exclusivamente a un uso doméstico.
2. Este horno solo puede instalarse empotrado. No ha sido diseñado para instalarse en una encimera ni en el interior de una alacena.
3. Respete las instrucciones especiales de instalación.
4. El equipo puede instalarse en una alacena empotrada en la pared de 60 cm de ancho.
5. El equipo dispone de un enchufe y debe conectarse exclusivamente a una toma de tierra instalada correctamente.
6. La tensión principal debe ajustarse a la tensión especificada en la placa de datos.
7. La toma debe estar instalada y el cable de conexión debe ser sustituido exclusivamente por un electricista cualificado. Si, tras la instalación, no se puede acceder al enchufe, el dispositivo de desconexión de todos los polos debe estar en el lado de la instalación con un espacio de contacto mínimo de 3 mm.
8. No deben usarse adaptadores, regletas multienchufe ni cables de prolongación. La sobrecarga puede provocar incendios.

**La superficie accesible  
puede estar caliente durante  
el funcionamiento.**



# Instrucciones de instalación

Lea el manual atentamente antes de la instalación

## Tenga en cuenta

### Conexión eléctrica

El horno está equipado con un enchufe y debe conectarse exclusivamente a una toma de tierra instalada correctamente. De acuerdo con las regulaciones pertinentes, la toma de corriente debe ser instalada y el cable conector debe ser sustituido exclusivamente por un electricista calificado.

Si después de la instalación no se puede acceder al enchufe, el seccionador de todos los polos debe estar en el lado de la instalación con un espacio de contacto mínimo de 3 mm. El armario empotrado no debe tener una pared posterior detrás del equipo.

Debe haber un espacio entre la pared de la habitación y la base del mueble situado encima. Para el tamaño específico, consulte los esquemas.

Altura mínima de instalación: 85 cm.

No obstruya las ranuras de ventilación ni los orificios de aspiración.

Nota:

No atrape ni doble el cable de alimentación.

## A. Mueble empotrado

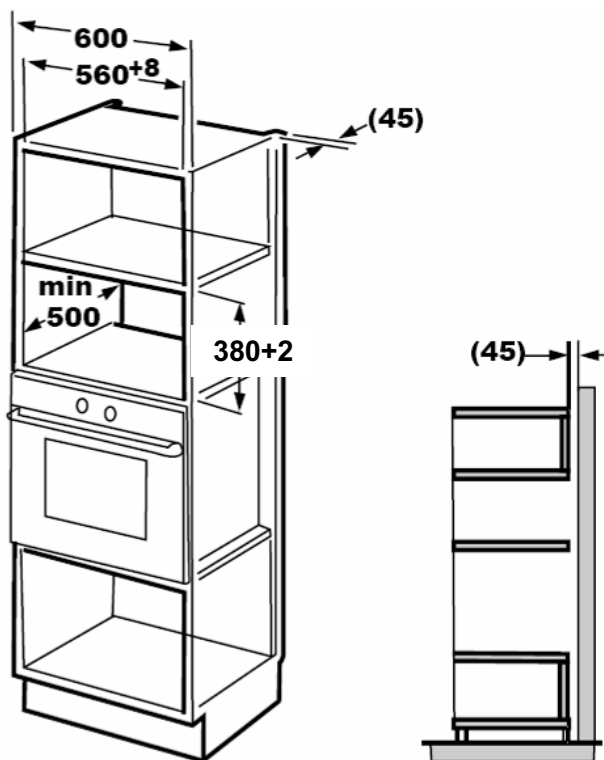

 Tornillo

 Soporte

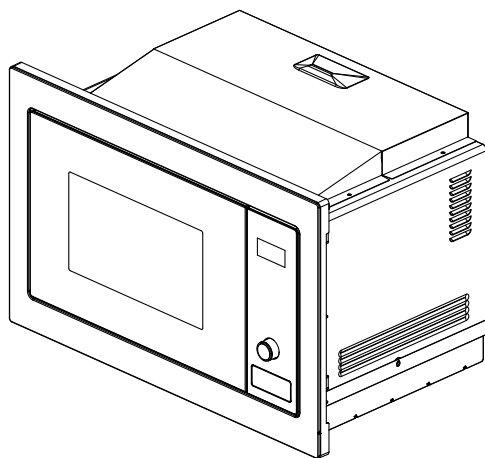

## B.Prepare el armario

1. Lea las instrucciones de la PLANTILLA DEL ARMARIO INFERIOR, ponga la plantilla en la superficie inferior del armario.

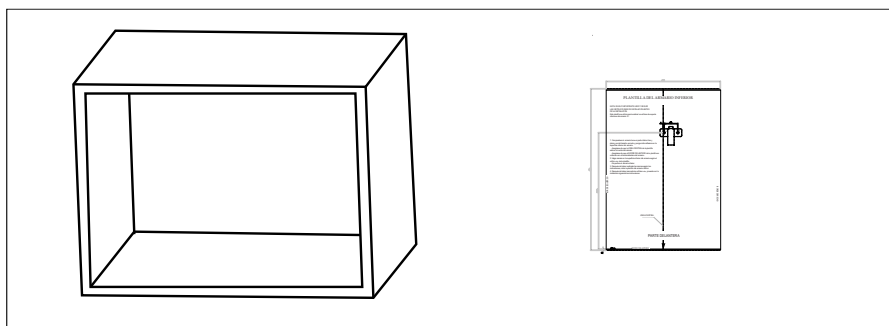

2. Haga marcas en la superficie inferior del armario según las marcas «a» de la plantilla

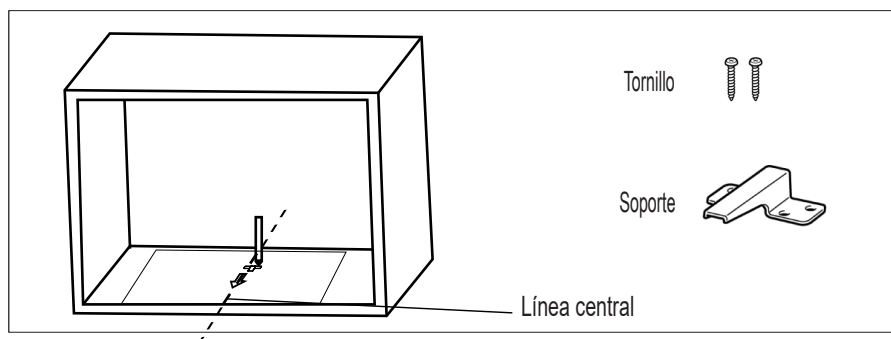

3. Retire la plantilla del armario inferior y fije el soporte con un tornillo.

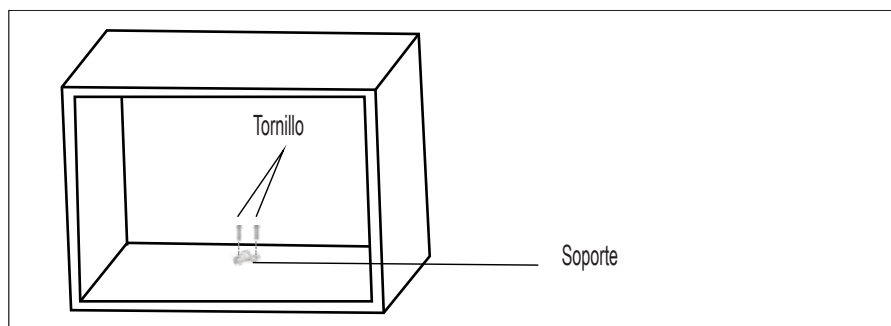

## C. Instalación del horno

### 4. Instale el horno en el armario

- Asegúrese de que la parte posterior del horno esté fijada mediante el soporte.
- No atrape ni doble el cable de alimentación.

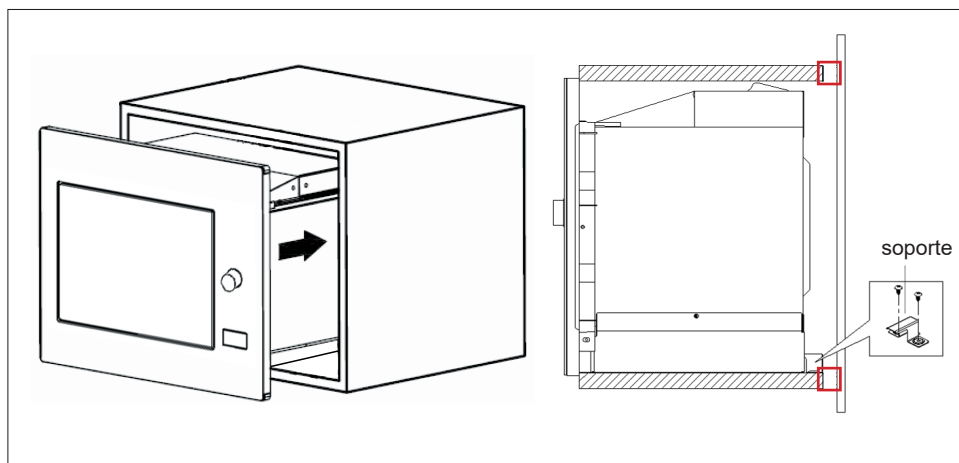

### 5. Abra la puerta, ajuste el horno al armario mediante un tornillo, en el orificio de instalación.

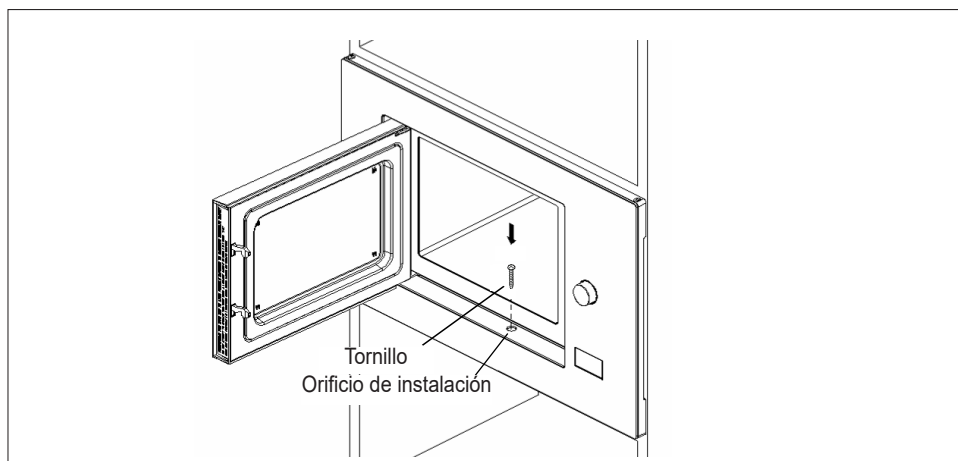

## Panel de mandos

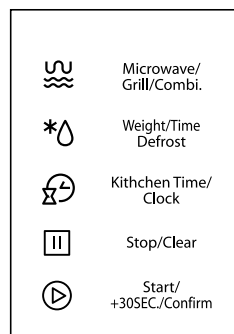
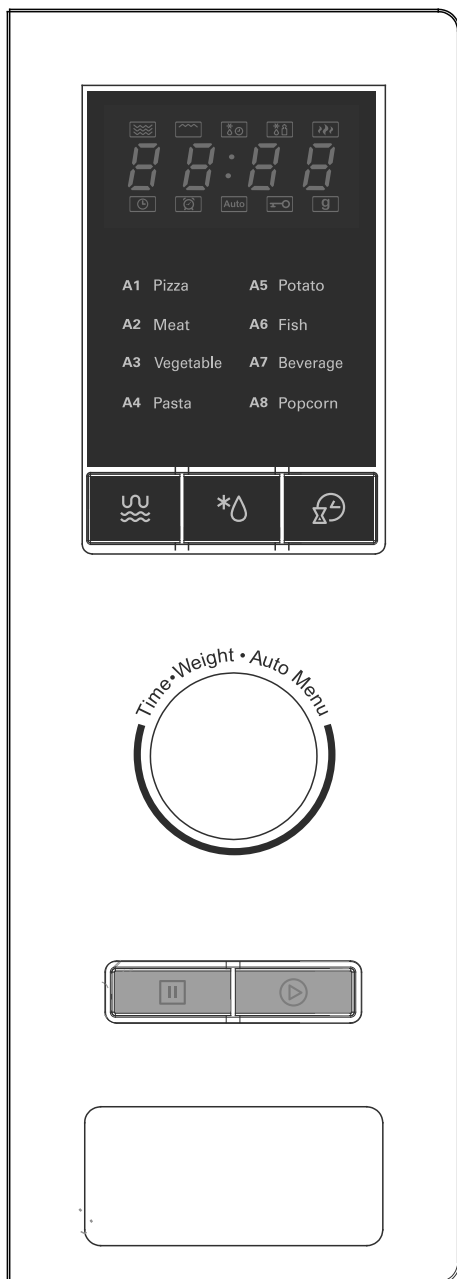

## Instrucciones de funcionamiento

### 1. Ajuste de hora

Cuando conecte el horno microondas, la pantalla mostrará "0:00" y se escuchará un zumbido. 1) Presione "Kitchen Timer/Clock" dos veces para seleccionar la función de reloj; las cifras de hora parpadearán.

2) Gire "" para ajustar la hora; debe introducir una hora entre 0 y 23.

3) Presione "Kitchen Timer/Clock"; los números del minutero parpadearán.

4) Gire "" para ajustar los minutos; debe introducir los minutos entre 0 y 59.

5) Presione "Kitchen Timer/Clock" para finalizar el ajuste de la hora. ":" parpadea y la hora se ilumina.

Nota: 1) Si el reloj no se configura, no funcionará cuando se encienda.

2) Durante el proceso de ajuste de la hora, si presiona "Stop/Clear" (parar/borrar), el horno volverá automáticamente a su estado anterior.

### 2. Cocer con el microondas

Presione "Microwave/Grill/Combi" una vez y la pantalla mostrará "P100". Presione "Microwave/Grill/Combi" varias veces o gire "" para elegir la potencia deseada, y la pantalla mostrará "P100", "P 80", "P 50", "P 30", "P 10", "G", "C-1" o "C-2" cada vez que presione el botón. Presione

"Start+30Sec./Confirm" para confirmar y gire la "" para ajustar el tiempo de cocción entre 0:05 y 95:00. Presione "Start+30Sec./Confirm" de nuevo para empezar la cocción.

Ejemplo: Si desea utilizar una potencia del microondas del 80% durante 20 minutos, puede configurar el horno de la siguiente manera.

1) Presione "Microwave/Grill/Combi." una vez y la pantalla mostrará "P100".

2) Presione "Microwave/Grill/Combi." una vez más o gire la "" para elegir el 80% de potencia de microondas.

3) Presione "Start/+30Sec./Confirm" para confirmar y se visualizará "P 80" en la pantalla.

4) Gire "" para ajustar el tiempo de cocción hasta que el horno muestre "20:00".



5) Presione "Start+30Sec./Confirm" para empezar la cocción.

Nota: las cantidades graduales para la hora de ajuste del interruptor de codificación son:

0---1 min	: 5 segundos
1---5 min	: 10 segundos
5---10 min	: 30 segundos
10---30 min	: 1 minuto
30---95 min	: 5 minutos

"Micro./Grill/Combi." Orden	Visualización en la pantalla	Potencia Microondas	Potencia Parrilla
1	P100	100%	
2	P80	80%	
3	P50	50%	
4	P30	30%	
5	P10	10%	
6	G	0%	100%
7	C-1	55%	45%
8	C-2	36%	64%

### 3. Cocción con Grill o Combi.

Presione "Microwave/Grill/Combi" (Combinación Microondas/Parrilla) una vez y la pantalla mostrará "P100". Presione "Microwave/Grill/Combi." varias veces o gire  para elegir la potencia deseada, y se visualizará "P100", "P80", "P50" / "P30" o "P10", "G", "C-1" o "C-2" cada vez que presione el botón. Después presione "Start/+30Sec./Confirm" para confirmar y gire  para ajustar el tiempo de cocción entre 0:05 y 95:00. Presione "Start/+ 30Sec/Confirm" de nuevo para empezar la cocción.

Ejemplo: Si desea utilizar el 55% de potencia de microondas y el 45% de potencia de grill (C-1) para cocer durante 10 minutos, puede configurar el horno de la siguiente manera.

- 1) Presione "**Microwave/Grill/Combi.**" una vez y la pantalla mostrará "P100".

---

- 2) Presione "**Microwave/Grill/Combi.**" cuatro veces o gire "" para elegir el modo combi. 1.

---

- 3) Presione "**Start/+30Sec./Confirm**" para confirmar y se visualizará "C-1" en la pantalla.

---

- 4) Gire "" para ajustar el tiempo de cocción hasta que se muestre "10:00".

---

- 5) Presione "**Start/+ 30Sec. /Combi.**" para empezar la cocción.

---

Nota: Cuando transcurre la mitad del tiempo de grill, el horno suena dos veces; esto es normal.

Para conseguir un mejor alimento cocinado a la parrilla, debe dar vuelta a la comida, cerrar la puerta y después presionar "**Start/+30Sec./Confirm**" para seguir cocinando.

Si no hay operación, el horno sigue funcionando.

#### 4. Inicio rápido

- 1) En tiempo de espera, presione "**Start/+30Sec./Confirm**" para iniciar una cocción de 30 segundos con el 100% de potencia; cada vez que se presiona el botón, se suman 30 segundos al tiempo de cocción hasta 95 minutos.
- 2) En microondas, parrilla, cocción combinada o descongelación, cada vez que se presiona "**Start/+30Sec./Confirm**" se aumenta la cocción 30 segundos.
- 3) En estado de espera, gire "" hacia la izquierda para ajustar el tiempo de cocción con la potencia del microondas al 100%; después, presione "**Start/+30 s/Confirm**" para empezar la cocción.

#### 5. Descongelación por peso

- 1) Presione "**Weight/Time Defrost**" (Descongelación por peso/tiempo) una vez y el horno mostrará "dEF1".

---

- 2) Gire "" para seleccionar el peso del alimento, de 100 a 2.000 g.

---

- 3) Presione "**Start/+30Sec./Confirm**" para empezar a descongelar.

---

#### 6. Descongelación por tiempo

- 1) Presione "**Weight/Time Defrost**" dos veces y el horno mostrará "dEF2".

---

- 2) Gire "" para seleccionar el tiempo de descongelación. El tiempo MÁXIMO es 95 minutos.

---

- 3) Presione "**Start/+30Sec./Confirm**" para empezar a descongelar. La potencia de descongelación es P 30 y no puede cambiarse.

## 7. Temporizador de cocción

- (1) Presione " **Kitchen Timer/Clock** " (Temporizador/reloj de cocina) una vez; la pantalla mostrará 00:00.
- (2) Gire "  " para introducir el tiempo correcto. (El tiempo máximo de cocción es 95 minutos.)
- (3) Presione " **Start+30Sec./Confirm** " para confirmar el ajuste.
- (4) Al alcanzarse el tiempo de cocción, el zumbador emitirá 5 pitidos.

Si el reloj ha sido ajustado (sistema de 24 horas), la pantalla muestra la hora actual.

Nota: El tiempo de cocción es diferente con respecto al sistema de 24 horas. El temporizador de cocción es un temporizador.

## 8. Menú automático

- 1) Gire "  " a la derecha para elegir el menú; aparece de "A-1" a "A-8", lo que significa pizza, carne, vegetales, pasta, patatas, pescado, bebidas y palomitas.

- 2) Presione " **Start/+30Sec./Confirm** " para confirmar.

- 3) Gire "  " para elegir el peso entre los diferentes pesos propuestos.

- 4) Presione " **Start/+30Sec./Confirm** " para empezar la cocción.

Ejemplo: Si desea usar el "Auto Menu" para cocer pescado de 350 g.

- 1) Gire "  " a la derecha hasta que aparezca "A-6".

- 2) Presione " **Start/+30Sec./Confirm** " para confirmar.

- 3) Gire "  " para seleccionar el peso del pescado hasta que aparezca "350".

- 4) Presione " **Start/+30Sec./Confirm** " para empezar la cocción.

La lista de los menús:

Menú	Peso	Pantalla
A-1 Pizza	200 g	200
	400 g	400
A-2 Meat	250 g	250
	350 g	350
	450 g	450
A-3 Vegetales	200 g	200
	300 g	300
	400 g	400
A-4 Pasta	50 g (con 450 ml de agua fría)	50
	100 g (con 800 ml de agua fría)	100
A-5 Patata	200 g	200
	400 g	400
	600 g	600
A-6 Fish	250 g	250
	350 g	350
	450 g	450
A-7 Bebidas	1 taza (120 ml)	1
	2 tazas (240 ml)	2
	3 tazas (360ml)	3
A-8 Palomitas	50 g	50
	100 g	100

## 9. Cocción multifase

Como máximo, pueden ajustarse 2 secciones para la cocción. En la cocción multifase, si una sección es para descongelar, debe colocarse en la primera sección.

Ejemplo: Si desea descongelar la comida durante 5 minutos y cocer con el 80% de potencia de microondas durante 7 minutos, siga estos pasos:

- 1) Presione "**Weight/Time Defrost**" dos veces; el horno mostrará "dEF2".

---

- 2) Gire " " para seleccionar el tiempo de descongelamiento hasta que aparezca "5:00".

---

- 3) Presione "**Microwave/Grill/Combi.**" una vez y la pantalla mostrará "P100".

---

- 4) Presione "**Microwave/Grill/Combi.**" una vez más o gire " " para elegir el 80% de potencia de microondas.

---

- 5) Presione "**Start/+30Sec./Confirm**" para confirmar; aparecerá "P 80" en la pantalla.

---

- 6) Gire " " para ajustar el tiempo de cocción hasta que aparezca "7:00".





---

- 7) Presione "**Start/+30Sec./Confirm**" para empezar la cocción; el zumbador sonará una vez para la primera sección. El tiempo de descongelación empieza la cuenta atrás. El zumbador sonará una vez de nuevo y empezará la segunda cocción. Al terminar la cocción, el zumbador emite 5 pitidos.

## 10. Función de información

- (1) En los estados de cocción microondas, parrilla y combinado, presione "**Microwave/Grill/Combi.**"; la potencia actual aparece durante 3 segundos. Al cabo de 3 segundos, el horno vuelve a su estado anterior.
- (2) Durante la cocción, presione "**Kitchen Timer/Clock**" para obtener información sobre el tiempo y el tiempo aparecerá durante 3 segundos.

## 11. Función de bloqueo para niños

**Bloqueo:** En tiempo de espera, presione "**Stop/Clear**" durante 3 segundos; oír un pitido largo que indica que se ha activado el bloqueo para niños.  se enciende y aparece la hora actual si la hora ha sido ajustada. De lo contrario, "    " aparece.

**Desbloqueo:** Durante el bloqueo, presione "**Stop/Clear**" durante 3 segundos; oír un pitido largo, que indica que el bloqueo se ha desactivado.

## Localización de averías

<b>Normal</b>	
El horno microondas interfiere con la recepción de la señal de televisión.	Cuando el microondas está funcionando puede interferir con la recepción de radio y televisión. Es similar a la interferencia de aparatos eléctricos pequeños como licuadoras, aspiradoras y ventiladores eléctricos. Es normal.
Luz tenue del horno	Durante la cocción de microondas de baja potencia, la luz del horno se atenúa. Es normal.
Se acumula vapor en la puerta, aire caliente fuera de las ranuras de ventilación	Durante la ventilación, los alimentos pueden emitir vapor. La mayor parte sale por las ranuras de ventilación. Sin embargo, puede acumularse un poco de vapor en un lugar fresco como la puerta del horno. Es normal.
El horno arranca accidentalmente sin alimentos.	Se prohíbe hacer funcionar la unidad sin alimentos en su interior. Es muy peligroso.

<b>Problema</b>	<b>Causa posible</b>	<b>Solución</b>
El horno no se pone en marcha.	(1) El cable de alimentación no está conectado correctamente.	Desconéctelo. Vuélvalo a conectar tras 10 segundos.
	(2) Fusibles quemados o disyuntor activado.	Reemplace el fusible o restablezca el disyuntor (hágalo reparar por el personal profesional de nuestra empresa).
	(3) Problemas con el enchufe.	Pruebe el enchufe con otros aparatos eléctricos.
El horno no calienta.	(4) La puerta no está bien cerrada.	Cierre bien la puerta.



De acuerdo con la directiva de residuos de aparatos eléctricos y electrónicos (WEEE, por sus siglas en inglés), este tipo de residuos debe ser recogido y tratado por separado. Si en algún momento tiene que desechar este producto, NO lo deseche junto con los residuos domésticos. Lleve este producto a los puntos de recogida de WEEE, de estar disponibles.



# Magnetronoven

## INSTRUCTIEHANDLEIDING

### MODEL:7151010

Lees de instructies aandachtig alvorens de magnetronoven te gebruiken en bewaar ze met zorg. Wanneer de instructies opgevolgd worden, zult u jarenlang plezier beleven aan uw magnetronoven.

**BEWAAR DEZE INSTRUCTIES MET ZORG**

## VOORZORGSMAATREGELEN OM MOGELIJKE BLOOTSTELLING AAN EXCESSIEVE MAGNETRONENERGIE TE VOORKOMEN

(a) Probeer niet de oven met open deur te gebruiken omdat u dan blootgesteld kan worden aan schadelijke magnetronenergie. Het is belangrijk dat de veiligheidsvergrendelingen niet verbroken of onklaar gemaakt worden.

(b) Plaats geen voorwerpen tussen de voorzijde van de oven en de deur en voorkom dat residu van vuil of reinigingsmiddel op de afdichtingsoppervlakken blijven zitten.

(c) **WAARSCHUWING:** Indien de deur of de afdichtingen beschadigd zijn mag de oven niet gebruikt worden tot hij gerepareerd is door een vakbekwaam persoon.

## AANVULLING

Als het apparaat niet altijd schoon gehouden wordt, kan het oppervlak ervan aangetast worden, wat de levensduur van het apparaat verkort en aanleiding geeft tot gevaarlijke situaties.

### Specificaties

Model:	7151010
Nominale spanning:	230V~50Hz
Nominaal Ingangsvermogen (Magnetronoven):	1450W
Nominaal Uitgangsvermogen (Magnetronoven):	900W
Nominaal Ingangsvermogen (Grill):	1000W
Inhoud Oven:	25L
Diameter Draaiplateau:	Ø315mm
Externe Afmetingen:	595x400x388mm
Netto Gewicht:	Ongev. 18,5 kg

## BELANGRIJKE VEILIGHEIDSVOORSCHRIFTEN WAARSCHUWING

1. WAARSCHUWING: Als de deur of de afdichtingen beschadigd zijn, mag de oven niet gebruikt worden tot hij gerepareerd is door een vakbekwaam persoon.
2. Waarschuwing: Het is gevaarlijk voor iedereen die niet vakbekwaam is voor het uitvoeren van onderhoud of reparaties die de verwijdering impliceren van de afdekking die bescherming biedt tegen blootstelling aan magnetronenergie.
3. Waarschuwing: Vloeistoffen en andere voedingsmiddelen mogen niet verwarmd worden in hermetisch afgesloten recipiënten, omdat deze kunnen ontploffen.
4. Dit apparaat moet gebruikt worden in huishoudelijke en gelijkaardige toepassingen, zoals:
  - personeelskeukens in winkels, kantoren en andere werkomgevingen;
  - door klanten in hotels, motels en andere soorten woonomgevingen;
  - in buitenhuizen;
  - in omgevingen van het type bed and breakfast.
5. Gebruik alleen keukengerei dat geschikt is om in magnetronovens gebruikt te worden.
6. Wanneer voedsel in plastic of papieren recipiënten verwarmd worden, dient men op de oven te letten omdat het plastic of papier vlam kan vatten.
7. De magnetronoven is bedoeld voor de verwarming van voedsel en dranken. Het drogen van voedsel of kleding en de verwarming van kussentjes, pantoffels, sponzen, vochtige kleding en gelijkaardige zaken kan het risico op letsel, verbranding of vuur met zich meebrengen.
8. Als rook waargenomen wordt, schakel het apparaat uit of

trek de stekker uit het stopcontact en houd de ovendeur dicht om eventuele vlammen te smoren.

9. Het verwarmen in de magnetronoven van dranken kan resulteren in een uitgesteld overkoken, let daarom op bij het hanteren van de recipiënt.

10. De inhoud van zuigflessen en potjes babyvoeding moet omgeroerd of geschud worden en de temperatuur moet vóór het gebruik gecontroleerd worden, om brandwonden te voorkomen.

11. Rauwe en hardgekookte eieren mogen niet opgewarmd worden in de magnetronoven omdat ze kunnen ontploffen, zelfs nadat de verwarming in de magnetron beëindigd is.

12. De oven moet regelmatig gereinigd worden en alle etensresten moeten daarbij verwijderd worden.

13. Als de oven niet altijd schoon gehouden wordt, kan dit leiden tot de aantasting van het oppervlak en zal dit de levensduur van het apparaat verkorten en mogelijk leiden tot gevaarlijke situaties.

14. Gebruik alleen de voor deze oven aanbevolen temperatuursonde (voor ovens die een voorziening hebben voor het gebruik van een temperatuursonde).

15. De magnetronoven mag niet bediend worden en werken in een gesloten kast.

16. De magnetronoven moet bediend worden en werken met geopende sierdeur.

17. **WAARSCHUWING:** Als het apparaat in de gecombineerde modus werkt, mogen kinderen de oven alleen gebruiken onder toezicht van een volwassene, gezien de temperaturen die gegenereerd worden.

**MET AANDACHT LEZEN EN VOOR TOEKOMSTIGE  
RAADPLEGING BEWAREN**

# Het risico op persoonlijk letsel verlagen

## De installatie aarden

### GEVAAR

Gevaar voor elektrische schokken Door enkele interne onderdelen aan te raken, kan ernstig persoonlijk letsel of de dood veroorzaakt worden. Demonteer dit apparaat niet.

### WAARSCHUWING

Gevaar voor elektrische schokken Een verkeerd gebruik van de aarding kan elektrische schokken veroorzaken. Steek de stekker niet in het stopcontact tot het apparaat correct geïnstalleerd en geaard is.

Dit apparaat moet geaard worden. In geval van een elektrische kortsluiting zal de aarding het risico van elektrische schokken beperken omdat een ontsnappingsdraad voor de elektrische stroom geboden wordt.

Dit apparaat is uitgerust met een snoer met een aardingsdraad en een geaarde stekker. De stekker moet in een stopcontact gestoken worden dat correct geïnstalleerd en geaard is.

Raadpleeg een gekwalificeerd elektricien of onderhoudstechnicus als de instructies voor de aarding niet volledig begrepen worden of als twijfel bestaat omtrent de correcte aarding van het apparaat. Als een verlengsnoer gebruikt moet worden, gebruik dan alleen een met 3 draden.

1. Het voedingssnoer is bewust kort gehouden om het risico te beperken dat verband houdt met verstrikt raken in of struikelen over een langer snoer.
2. Als een lang snoer of een verlengsnoer gebruikt wordt:
  - 1) De aangeduide elektrische spanning van het snoer of het verlengsnoer moet minstens even groot zijn als die van het apparaat.
  - 2) Het verlengsnoer moet van het type 3 draden met aarding zijn.
  - 3) Een lang snoer moet geschikt gelegd worden zodat het niet over de rand van de tafel of het werkblad gaat hangen, waar kinderen eraan kunnen trekken of waarover per ongeluk gestruikeld kan worden.

## REINIGING

Controleer of het apparaat eerst van het elektriciteitsnet losgekoppeld wordt.

1. Reinig de binnenkant van de oven na gebruik met een licht vochtige doek.
2. Reinig de accessoires op dezelfde manier met een zeepsopje.
3. Het deurframe, de deurafdichting en aangrenzende onderdelen moeten zorgvuldig gereinigd worden met een vochtige doek wanneer ze vuil zijn.
4. Gebruik geen hard schurende reinigers of scherpe metalen schrapers om het glas van de ovendeur te reinigen omdat het oppervlak dan bekrast wordt en het glas kan gaan splinteren.
5. Reinigingstip---Voor een gemakkelijker reiniging van de ovenwanden die in aanraking met het bereide voedsel kunnen komen: Doe een halve citroen in een kom, voeg 300 ml (1/2 pint) water toe en verwarm het op een vermogen van 100% gedurende 10 minuten in de magnetron. Veeg de oven schoon met een zachte, droge doek.

## KEUKENGEREI VOORZICHTIG

### Gevaar voor persoonlijk letsel

Het is gevaarlijk voor iedereen die niet vakbekwaam is voor het uitvoeren van onderhoud of reparaties die de verwijdering impliceren van de afdekking die bescherming biedt tegen blootstelling aan magnetronenergie.

Zie de instructies in "Materialen die al dan niet geschikt zijn om in de magnetronoven gebruikt te worden". Er bestaat niet-metalen keukengerei dat niet veilig is voor gebruik in de magnetronoven. Bij twijfel kunt u het keukengerei in kwestie testen aan de hand van onderstaande procedure.

Testen van keukengerei:

1. Vul een magnetronbestendig recipiënt met 1 kopje koud water (250ml) en steek het keukengerei erin dat u wilt testen.
2. Verwarm het op maximaal vermogen gedurende 1 minuut.
3. Voel aan het keukengerei. Als dit warm is, is het niet geschikt voor gebruik in de magnetronoven.
4. Verwarm het niet langer dan 1 minuut.

## Materialen die in de magnetronoven gebruikt kunnen worden

Keukengerei	Opmerkingen
Ovenschaal voor braden en bakken	Volg de instructies van de fabrikant. De onderkant van de ovenschaal moet zich op minstens 5mm (3/16 inch) boven het draaiplateau bevinden. Door verkeerd gebruik kan het draaiplateau breken.
Eetservies	Alleen als het magnetronbestendig is. Volg de instructies van de fabrikant. Gebruik geen gebarsten borden of borden waarvan stukjes afgebroken zijn.
Glazen potten	Verwijder altijd het deksel. Alleen gebruiken om het voedsel een beetje te verwarmen. De meeste glazen potten zijn niet hittebestendig en kunnen breken.
Glazen vaatwerk	Gebruik alleen hittebestendig glazen vaatwerk. Controleer of het vaatwerk geen metalen randje heeft. Gebruik geen gebarsten borden of borden waarvan stukjes afgebroken zijn.
Bakzakken voor ovens	Volg de instructies van de fabrikant. Niet afsluiten met een metalen bandje. Maak gaatjes in de zakken om waterdamp te laten ontsnappen.
Papieren borden en bekers	Alleen gebruiken voor kortstondig koken/opwarmen. Laat de oven niet onbewaakt achter wanneer hij in werking is.
Keukenpapier	Gebruiken om het voedsel af te dekken om het opnieuw te verwarmen en vet te absorberen. Alleen gebruiken onder toezicht en voor korte tijd.
Bakpapier	Gebruiken als afdekking om spatten te voorkomen of om het voedsel in te wikkelen en te stomen.
Plastic	Alleen als het magnetronbestendig is. Volg de instructies van de fabrikant. De melding "Microwave Safe" moet erop staan. Sommige recipiënten in plastic kunnen week worden wanneer het voedsel erin warm wordt. "Kookzakken" en hermetisch afgesloten plastic zakken moeten ingesneden, doorboord of geopend worden zoals op de verpakking zelf aangegeven wordt.
Plastic wikkel	Alleen als het magnetronbestendig is. Gebruiken om het voedsel af te dekken tijdens het koken, om vocht vast te houden. Het plastic mag evenwel niet in aanraking komen met het voedsel.
Thermometers	Alleen als ze magnetronbestendig zijn (thermometers voor vlees en gebak).
Vetpapier	Gebruiken om af te dekken en spatten te voorkomen, en om vocht vast te houden.

## Materialen die in de magnetronoven vermeden moeten worden

Keukengerei	Opmerkingen
Aluminiumfolie bakje	Kan vonken veroorzaken. Doe het voedsel in een magnetronbestendige schaal.
Levensmiddelenkarton met metalen handgreep	Kan vonken veroorzaken. Doe het voedsel in een magnetronbestendige schaal.
Metalen keukengerei of keukengerei met metalen bekleding	Schermt het voedsel af tegen de magnetronenergie. De metalen bekleding kan vonken veroorzaken.
Metalen sluitbandjes	Kunnen vonken veroorzaken en brand in de oven.
Papieren zakken	Kunnen brand in de oven veroorzaken.
Schuimplastic	Schuimplastic kan smelten of de erin bevatte vloeistof aantasten bij blootstelling aan hoge temperaturen.
Hout	Hout zal uitdrogen bij gebruik in de magnetronoven en barsten of breken.

## UW OVEN INSTELLEN

### Namen van ovenonderdelen en -accessoires

Haal de oven en alle materialen uit het karton en uit de ovenruimte zelf.

Bij uw oven zijn de volgende accessoires geleverd:

Glazen schaal	1
Draaiplateau-ring	1
Instructiehandleiding	1

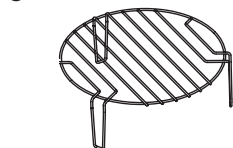
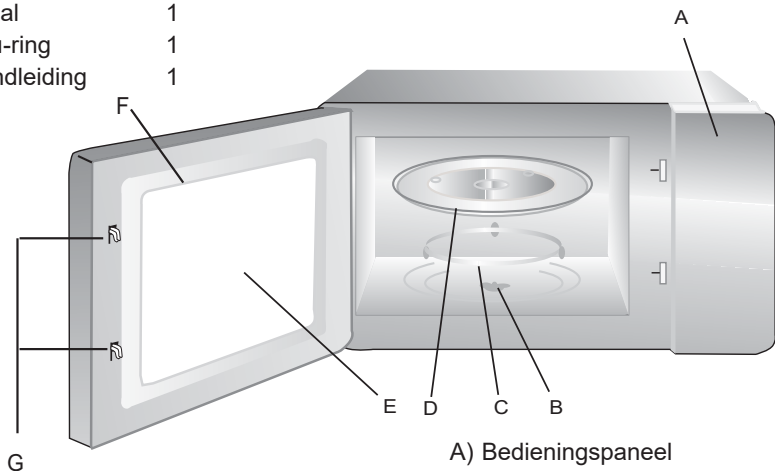

Grillrek (alleen te gebruiken met de grillfunctie en moet op de glazen schaal gezet worden).

- A) Bedieningspaneel
- B) Draaiplateau-as
- C) Draaiplateau-ring
- D) Glazen schaal
- E) Kijkvenster
- F) Deur
- G) Veiligheidsvergrendelingssysteem

### Installatie draaiplateau

Naaf (onderkant)

Glazen schaal

Draaiplateau-as

Draaiplateau-ring

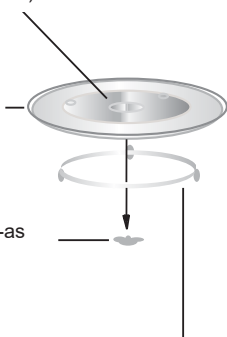

- a. Plaats de glazen schaal nooit omgekeerd. De glazen schaal mag nooit belemmerd worden.
- b. Zowel de glazen schaal als de draaiplateau-ring moeten tijdens het koken altijd gebruikt worden.
- c. Alle recipiënten die levensmiddelen bevatten moeten om bereid te worden altijd op de glazen schaal geplaatst worden.
- d. Als de glazen schaal of de draaiplateau-ring barsten of breken, neem dan contact op met uw dichtstbijzijnde servicecentrum.

## Installatie en aansluiting

1. Dit apparaat is alleen bedoeld voor huishoudelijk gebruik.
2. Deze oven is alleen bedoeld om ingebouwd gebruikt te worden. Hij is niet bedoeld om ergens bovenop te staan of om in een kast gebruikt te worden.
3. Neem de speciale instructies voor de installatie in acht.
4. Het apparaat kan geïnstalleerd worden in een muurkast met een breedte van 60 cm.
5. Het apparaat is uitgerust met een stekker en hoeft slechts aangesloten te worden op een correct geïnstalleerd en geaard stopcontact.
6. De netspanning moet overeenkomen met de spanning die op het typeplaatje staat.
7. De installatie van het stopcontact en de vervanging van de aansluitkabel mogen alleen uitgevoerd worden door een gekwalificeerde elektricien. Als de stekker niet langer toegankelijk is, na de installatie, moet een uitschakelinrichting voor alle polen op de installatiezijde aanwezig zijn met een contactopening van minstens 3 mm.
8. Er mogen geen adapters, stekkerdozen en verlengsnoeren gebruikt worden. Overbelasting kan in een risico op brand tot gevolg hebben.

**Het toegankelijke oppervlak kan heet worden tijdens de werking.**



# Instructies voor de installatie

Lees vóór de installatie met aandacht de handleiding

## Let op

### Elektrische aansluiting

De oven is uitgerust met een stekker en hoeft slechts aangesloten te worden op een correct geïnstalleerd en geaard stopcontact. De installatie van het stopcontact en de vervanging van de aansluitkabel mogen alleen uitgevoerd worden door een gekwalificeerde elektricien in overeenstemming met de toepasselijke voorschriften. Als de stekker niet langer toegankelijk is, na de installatie, moet een schakelaar voor de isolatie van alle polen op de installatiezijde aanwezig zijn met een contactopening van minstens 3 mm. De kast waarin het apparaat ingebouwd wordt, mag geen achterwand achter het apparaat hebben. Er moet een ruimte overblijven tussen de muur en tussen de onderkant van het meubel boven het apparaat. De tekeningen tonen de maten van de vrije ruimte in kwestie.

Minimale installatiehoogte: 85 cm.

Dek de ventilatieopeningen en luchtinlaten niet af.

Opm.:

Klem of buig de stroomkabel niet.

## A. Inbouwmeubel

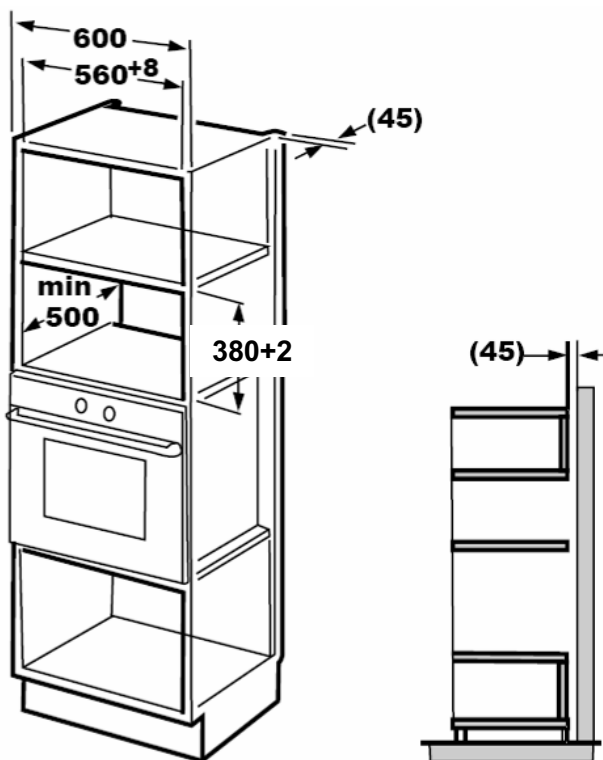

▼▼▼ Schroef

Beugel

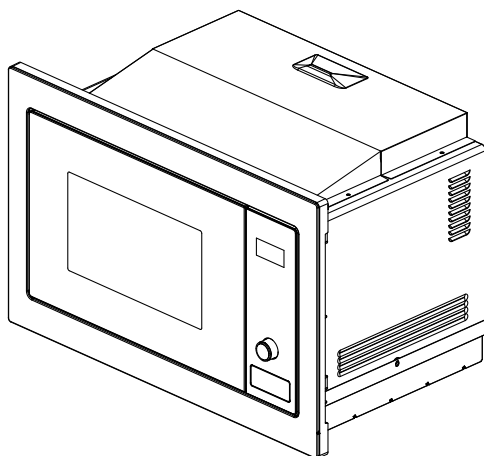

## B. Maak het meubel gereed

1. Lees de instructies op de KASTBODEM-SJABLOON en leg de sjabloon op de bodemplaat van de kast.

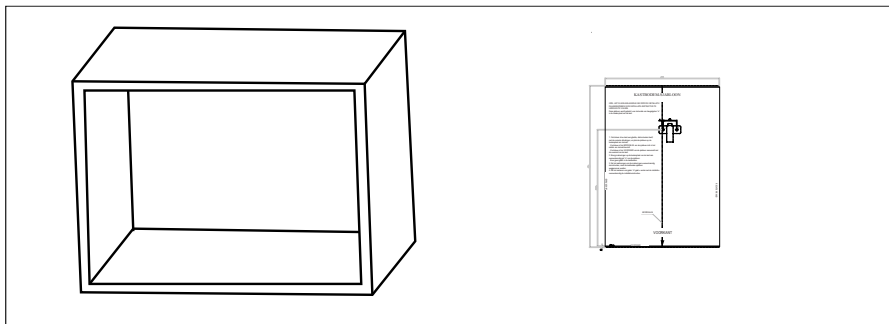

2. Breng de markeringen op de bodemplaat van de kast aan overeenkomstig gaten "a" van de sjabloon

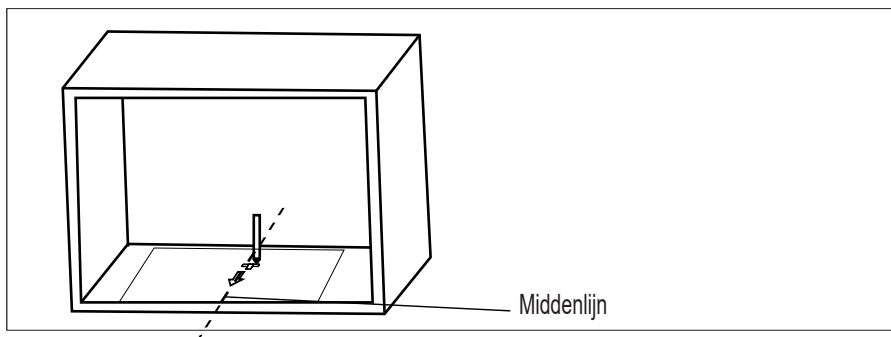

3. Verwijder de kastbodem-sjabloon en zet de beugel vast met schroef .

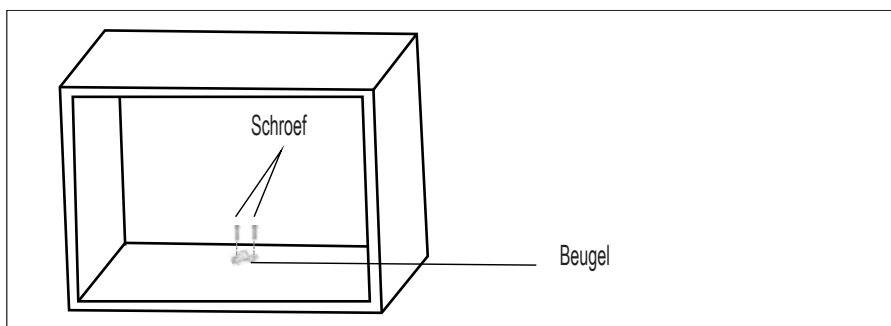

## C. Installeer de oven

### 4. Installeer de oven in het meubel

- Controleer of de achterkant van de oven door de beugel vergrendeld wordt.
- Klem of knik de stroomkabel niet.

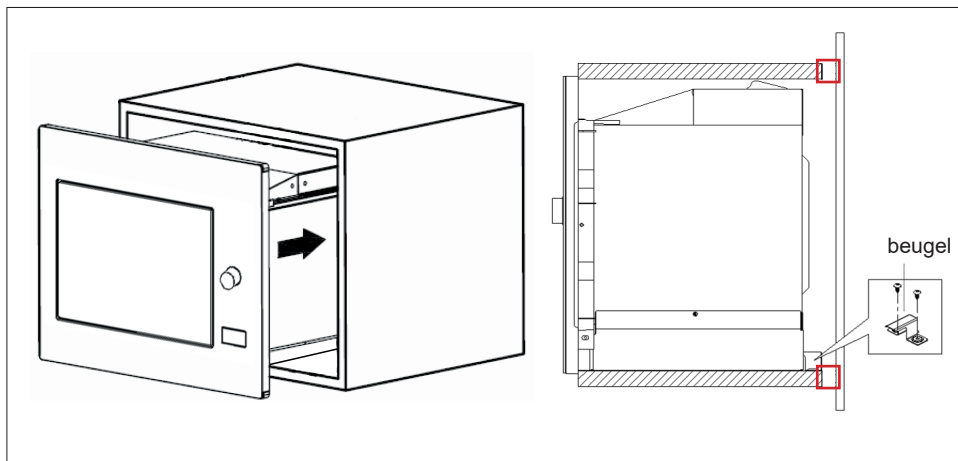



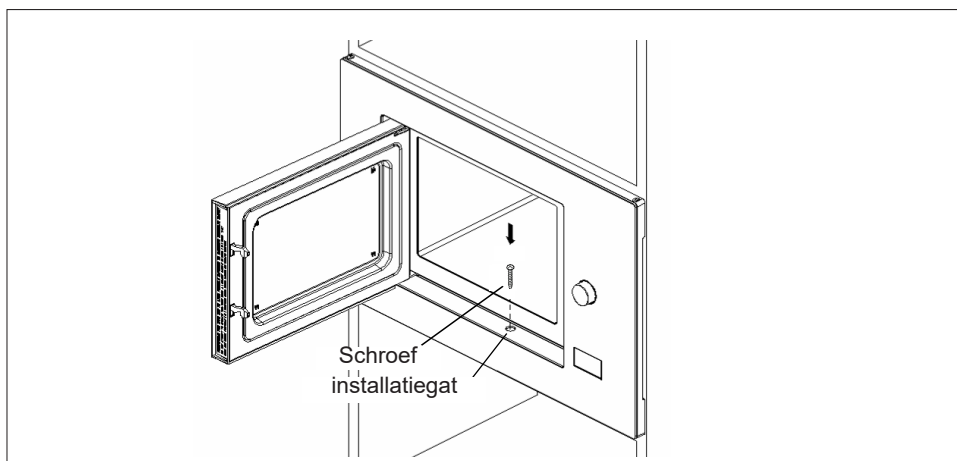

### 5. Open de deur, zet de oven met de schroef in het installatiegat vast op de kast.

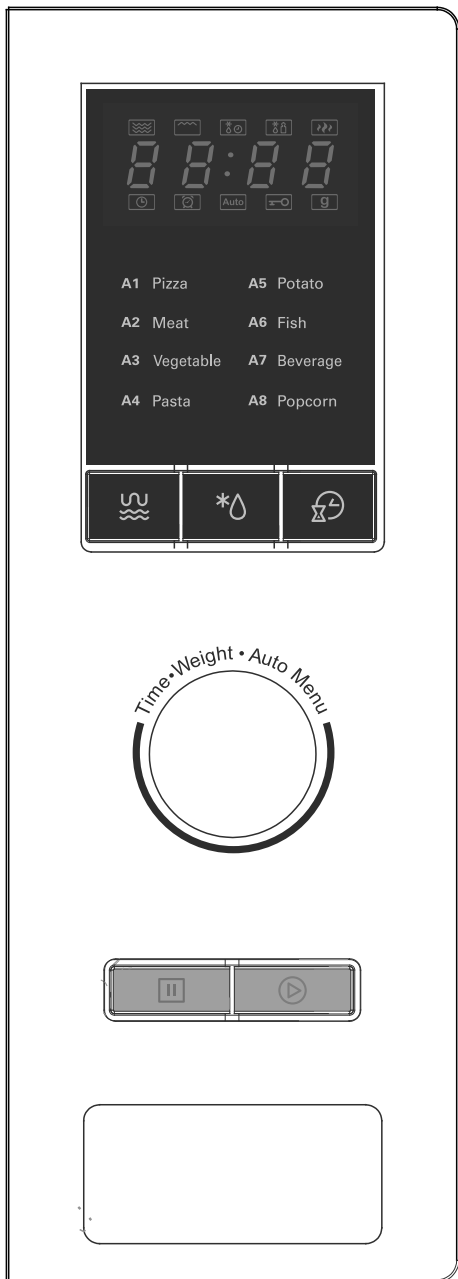

# Bedieningspaneel



	Microwave/ Grill/Combi.
	Weight/Time Defrost
	Kitchen Time/ Clock
	Stop/Clear
	Start/ +30SEC./Confirm

## Instructies voor de bediening

### 1. Klokinstelling

Als de stroom naar de magnetronoven ingeschakeld wordt, zal het scherm "0:00"

weergegeven worden en zal de zoemer één keer klinken. 1) Druk twee keer op "**Kitchen Timer/Clock**" om de klokfunctie te selecteren, de cijfers van het uur zullen knipperen.

2) Draai aan "" om de cijfers van het uur in te stellen, de ingevoerde tijd moet tussen 0--23 liggen.

3) Druk op "**Kitchen Timer/Clock**", de cijfers van de minuten zullen knipperen.

4) Draai aan "" om de cijfers van de minuten in te stellen, de ingevoerde tijd moet tussen 0--59 liggen.

5) Druk op "**Kitchen Timer/Clock**" om de klokinstelling te beëindigen. ":" zal knipperen en de tijd licht op.

Opm.: 1) Als de klok niet ingesteld wordt, zal hij bij de inschakeling van de oven niet werken.

2) Als tijdens de klokinstelling op "**Stop/Clear**" gedrukt wordt, zal de oven automatisch naar de eerdere status terugkeren.

### 2. Koken met de magnetron

Druk één keer op "**Microwave/Grill/Combi**" waarna het scherm "P100" weergeeft. Druk

herhaaldelijk op "**Microwave/Grill/Combi**" of draai aan "" om het gewenste vermogen te kiezen, waarna bij iedere extra druk "P100", "P 80", "P 50", "P 30", "P 10", "G", "C-1" of "C-2" weergegeven zullen worden. Druk vervolgens op "**Start+30Sec./Confirm**" om te

bevestigen en draai aan "" om de bereidingstijd in te stellen tussen 0:05 en 95:00. Druk opnieuw op "**Start+30Sec./Confirm**" om het koken te starten.

Voorbeeld: Als u 80% van het vermogen van de magnetronoven wilt gebruiken om 20 minuten lang te koken, kan de oven gebruikt worden op de volgende manier.

1) Druk één keer op "**Microwave/Grill/Combi**", waarna het scherm "P100" weergeeft.

2) Druk nog een keer op "**Microwave/Grill/Combi**" of draai aan "" om 80% van het vermogen van de magnetronoven te gebruiken.

3) Druk op "**Start/+30Sec./Confirm**" om te bevestigen, waarna het scherm "P 80" weergeeft.

4) Draai aan "" om de bereidingstijd in te stellen tot de oven "20:00" weergeeft.



5) Druk op "**Start/+30Sec./Confirm**" om het koken te starten.

Opm.: de stappen voor de instellingstijd van de codeerschakelaar zijn als volgt:

0---1 min	: 5 seconden
1---5 min	: 10 seconden
5---10 min	: 30 seconden
10---30 min	: 1 minuut
30---95 min	: 5 minuten

"Micro./Grill/Combi." Volgorde	Weergave op het display	Magnetron Vermogen	Grill Vermogen
1	P100	100%	
2	P80	80%	
3	P50	50%	
4	P30	30%	
5	P10	10%	
6	G	0%	100%
7	C-1	55%	45%
8	C-2	36%	64%

### 3. Grill of Combi. Koken

Druk één keer op " **Microwave/Grill/Combi.** ", waarna het scherm "P100" weergeeft. Druk herhaaldelijk op " **Microwave/Grill/Combi.** " of draai aan "  " om het gewenste vermogen te kiezen, waarna bij iedere extra druk "P100", "P 80" , " P 50", "P 30" ,"P 10" ,"G" ,"C-1" of "C-2" weergegeven zullen worden. Druk vervolgens op " **Start/+30Sec./Confirm** " om te bevestigen en draai aan "  " om de bereidingstijd in te stellen tussen 0:05 en 95:00. Druk opnieuw op " **Start/+ 30Sec/Confirm** " om het koken te starten.

Voorbeeld: Als u 55% van het vermogen van de magnetronoven en 45% van het grillvermogen (C-1) wilt gebruiken om 10 minuten lang te koken, kan de oven gebruikt worden op de volgende manier.

- 1) Druk één keer op " **Microwave/Grill/Combi.** ", waarna het scherm "P100" weergeeft.

---

- 2) Druk op " **Microwave/Grill/Combi.** " of draai aan "  " om combi te kiezen. 1 modus.

---

- 3) Druk op " **Start/+30Sec./Confirm** " om te bevestigen, waarna het scherm "C-1" weergeeft.

---

- 4) Draai aan "  " om de bereidingstijd in te stellen tot de oven "10:00" weergeeft.

---

- 5) Druk op " **Start/+ 30Sec. /Combi.** " om het koken te starten.

---

Opm.: Halverwege de griltijd klinkt de oven twee keer en dit is normaal. Voor een beter grillresultaat moet het voedsel omgedraaid worden, sluit dan de deur en druk op " **Start/+30Sec./Confirm** " om het koken voort te zetten.

Als geen bediening plaatsvindt, zal de oven doorgaan met werken.

#### 4. Snelle start

- 1) Druk in de wachtstatus op " **Start/+30Sec./Confirm** " om het koken op 100% van het vermogen te starten gedurende 30 seconden; bij elke verdere druk zal de bereidingstijd met 30 seconden toenemen, tot 95 minuten.
- 2) In de modus magnetron, grill, combinatie of Time Defrost status, zal iedere druk op " **Start/+30Sec./Confirm** " de bereidingstijd met 30 seconden laten toenemen
- 3) Draai in de wachtstatus "  " naar links om de bereidingstijd in te stellen met 100% magnetronvermogen, druk vervolgens op " **Start/+30Sec./Confirm** " om het koken te starten.

#### 5. Ontdooien op gewicht

- 1) Druk een keer op " **Weight/Time Defrost** ", waarna de oven "dEF1" weergeeft.

---

- 2) Draai aan " "  " " om het gewicht van het voedsel te kiezen tussen 100 en 2000 g.

---

- 3) Druk op " **Start/+30Sec./Confirm** " om het ontdooien te starten.

---

#### 6. Ontdooien op tijd

- 1) Druk twee keer op " **Weight/Time Defrost** ", waarna de oven "dEF2" weergeeft.

---

- 2) Draai aan " "  " " om de ontdooiingstijd te selecteren. De MAX tijd is 95 minuten.

---

- 3) Druk op " **Start/+30Sec./Confirm** " om het ontdooien te starten. Het ontdooiingsvermogen is P 30 en kan niet veranderd worden.

---

## 7. Kookwekker

- (1) Druk één keer op " **Kitchen Timer/Clock** ", waarna het scherm 00:00 weergeeft.
- (2) Draai aan "  " om de correcte tijd in te voeren. (De maximum bereidingstijd is 95 minuten.)
- (3) Druk op " **Start/+30Sec./Confirm** " om de instelling te bevestigen.
- (4) Wanneer de tijd van de kookwekker bereikt is, zal de zoemer 5 keer klinken.  
Als de klok ingesteld is (24-uursysteem) zal het scherm de huidige tijd weergeven.  
Opm.: De tijd van de kookwekker wijkt af van het 24-uursysteem. De Kookwekker is een timer.

## 8. Auto Menu

- 1 ) Draai "  " naar rechts om het menu te kiezen, waarna "A-1" tot "A-8" weergegeven zullen worden, wat pizza, vlees, groenten, pasta, aardappelen, vis, drank en popcorn betekent.

---

- 2) Druk op " **Start/+30Sec./Confirm** " om te bevestigen.

---

- 3) Draai aan "  " om het standaardgewicht te kiezen overeenkomstig de menutabel.

---

- 4) Druk op " **Start/+30Sec./Confirm** " om het koken te starten.  
Voorbeeld: Als u "Auto Menu" wilt gebruiken voor de bereiding van 350 g vis.

  - 1) Draai "  " rechtsonder tot "A-6" weergegeven wordt.

---

  - 2) Druk op " **Start/+30Sec./Confirm** " om te bevestigen.

---

  - 3) Draai aan "  " om het gewicht van de vis te selecteren tot "350" weergegeven wordt.

---

  - 4) Druk op " **Start/+30Sec./Confirm** " om het koken te starten.

## De menutabel:

Menu	Gewicht	Weergave
A-1 Pizza	200 g	200
	400 g	400
A-2 Meat	250 g	250
	350 g	350
	450 g	450
A-3 Vegetable	200 g	200
	300 g	300
	400 g	400
A-4 Pasta	50 g (met 450 ml koud water)	50
	100 g (met 800 ml koud water)	100
A-5 Potato	200 g	200
	400 g	400
	600 g	600
A-6 Fish	250 g	250
	350 g	350
	450 g	450
A-7 Beverage	1 kopje (120 ml)	1
	2 kopjes (240 ml)	2
	3 kopjes (360ml)	3
A-8 Popcorn	50 g	50
	100 g	100

## 9. Meerfase koken

Er kunnen minstens 2 fasen voor het koken ingesteld worden. Als bij meerfase koken één fase ontdooiing is, dan zal de ontdooiing in de eerste fase plaatsvinden.

Voorbeeld: Als u wilt ontdoeien gedurende 5 minuten en dan wilt koken met 80% vermogen van de magnetronoven gedurende 7 minuten, ga dan als volgt te werk:

- 1) Druk twee keer op "**Weight/Time Defrost**", waarna de oven "dEF2" weergeeft.

---

- 2) Draai aan " " om de ontdooiingstijd weer te geven tot "5:00" weergegeven wordt.

---

- 3) Druk één keer op "**Microwave/Grill/Combi.**", waarna het scherm "P100" weergeeft.

---

- 4) Druk nog een keer op "**Microwave/Grill/Combi.**" of draai aan " " om 80% van het magnetronvermogen te kiezen.

---

- 5) Druk op "**Start/+30Sec./Confirm**" om t bevestigen, waarna het scherm "P 80" weergeeft.

---

- 6) Draai aan " " om de bereidingstijd aan te passen, tot de oven "7:00" weergeeft.

---

- 7) Druk op "**Start/+30Sec./Confirm**" om het koken te starten, de zoemer zal één keer klinken voor de eerste fase en de aftelling van de ontdooiingstijd zal beginnen. De zoemer zal opnieuw klinken wanneer de tweede fase begonnen wordt. Is het koken klaar, dan klinkt de zoemer vijf keer.

## 10. Vraagfunctie

- (1) Druk in de modus magnetron, grill en combinatie koken op "**Microwave/Grill/Combi.**", waarna het huidige vermogen gedurende 3 seconden weergegeven zal worden. Na 3 seconden keert de oven terug naar de vorige status.
- (2) Druk tijdens het koken op "**Kitchen Timer/Clock**" om de tijd op te vragen, waarna de tijd gedurende 3 seconden weergegeven wordt.

## 11. Kinderslotfunctie

Vergrendelen: Druk in de wachtstatus gedurende 3 seconden op "**Stop/Clear**", er zal een lange pieptoon klinken die aangeeft dat de oven de kinderslotstatus aanneemt.  zal branden en de huidige tijd zal weergegeven worden als de tijd ingeschakeld is. Anders zal "[ \_ \_ \_ ]" weergegeven worden.

Ontgrendelen: Druk in de vergrendelde status gedurende 3 seconden op "**Stop/Clear**", er zal een lange pieptoon klinken die aangeeft dat de oven de vergrendeling opgeheven heeft.

## Probleemoplossing

<b>Normaal</b>	
De magnetronoven verstoort de TV-ontvangst	De radio- en TV-ontvangst kunnen verstoord worden als de magnetronoven werkt. Dit is net als voor kleine elektrische apparaten, zoals een mixer, een stofzuiger of een elektrische ventilator. Dit is normaal.
De ovenverlichting dimt.	Als de magnetronoven op laag vermogen werkt, kan de ovenverlichting dimmen. Dit is normaal.
Er is een accumulatie van damp op de deur, er komt hete lucht uit de ventilatieopeningen	Er kan tijdens het koken damp uit het voedsel komen. Het meeste daarvan verlaat de ventilatieopeningen. Maar een klein gedeelte vormt een accumulatie op een koude plek, zoals de ovendeur. Dit is normaal.
De oven ging zo maar van start, zonder dat er voedsel in zat.	Het is verboden het apparaat zonder voedsel erin te laten werken. Dit is erg gevaarlijk.

<b>Probleem</b>	<b>Mogelijke oorzaak</b>	<b>Oplossing</b>
De oven kan niet gestart worden.	(1) Netsnoer niet stevig in stopcontact.	Trek het snoer los Steek het na 10 seconden vervolgens opnieuw naar binnen.
	(2) Zekering doorgebrand of stroomonderbreker in werking.	Vervang de zekering of stel de stroomonderbreker terug (gerepareerd door vakkundig personeel van ons bedrijf)
	(3) Problemen met het stopcontact.	test het stopcontact met andere elektrische apparaten.
De oven wordt niet warm.	(4) Deur niet goed gesloten.	Sluit de deur goed.



Volgens de richtlijn Afgedankte Elektrische en Elektronische Apparatuur (AEEA) moet AEEA afzonderlijk ingezameld en verwerkt worden. Indien dit product op ongeacht welk toekomstig moment weggegooid moet worden, gooi het dan NIET weg met huishoudelijk afval. Breng het product naar een gepast verzamelpunt voor AEEA.

**Foster S.p.A.**

via M.S. Ottone, 18/20 – 42041 Brescello (RE) – Italy

[www.fosterspa.com](http://www.fosterspa.com) - [info@fosterspa.com](mailto:info@fosterspa.com)

Servizio post-vendita: tel. +39 0522-684450, fax +39 0522-686019, [service@fosterspa.com](mailto:service@fosterspa.com)

Servizio ricambi: tel. + 39 0522-684300, fax + 39 0522-684300