



Questo manuale d'istruzione è fornito da trovaprezzi.it. Scopri tutte le offerte per [Imetec TritaPiù](#) o cerca il tuo prodotto tra le [migliori offerte di Cottura elettrica e impastatrici](#)



Questo manuale d'istruzione è fornito da trovaprezzi.it. Scopri tutte le offerte per [Imetec TritaPiù](#) o cerca il tuo prodotto tra le [migliori offerte di Cottura elettrica e impastatrici](#)



Istruzioni per l'uso  
Instructions for use  
Instructions d'utilisation  
Bedienungsanleitung  
Instrucciones de uso

## TRITATUTTO

IT	TRITATUTTO	pagina	1
EN	CHOPPER	page	9
FR	HACHOIR	page	17
DE	ZERKLEINERER	Seite	25
ES	LICUADORA	página	33

**IMETEC**

www.imetec.com

Tenacta Group S.p.A. Via Piemonte 5/11 24052 Azzano S. P. (BG) ITALY

M1003546  
250620

TYPE F6102

**IMETEC**



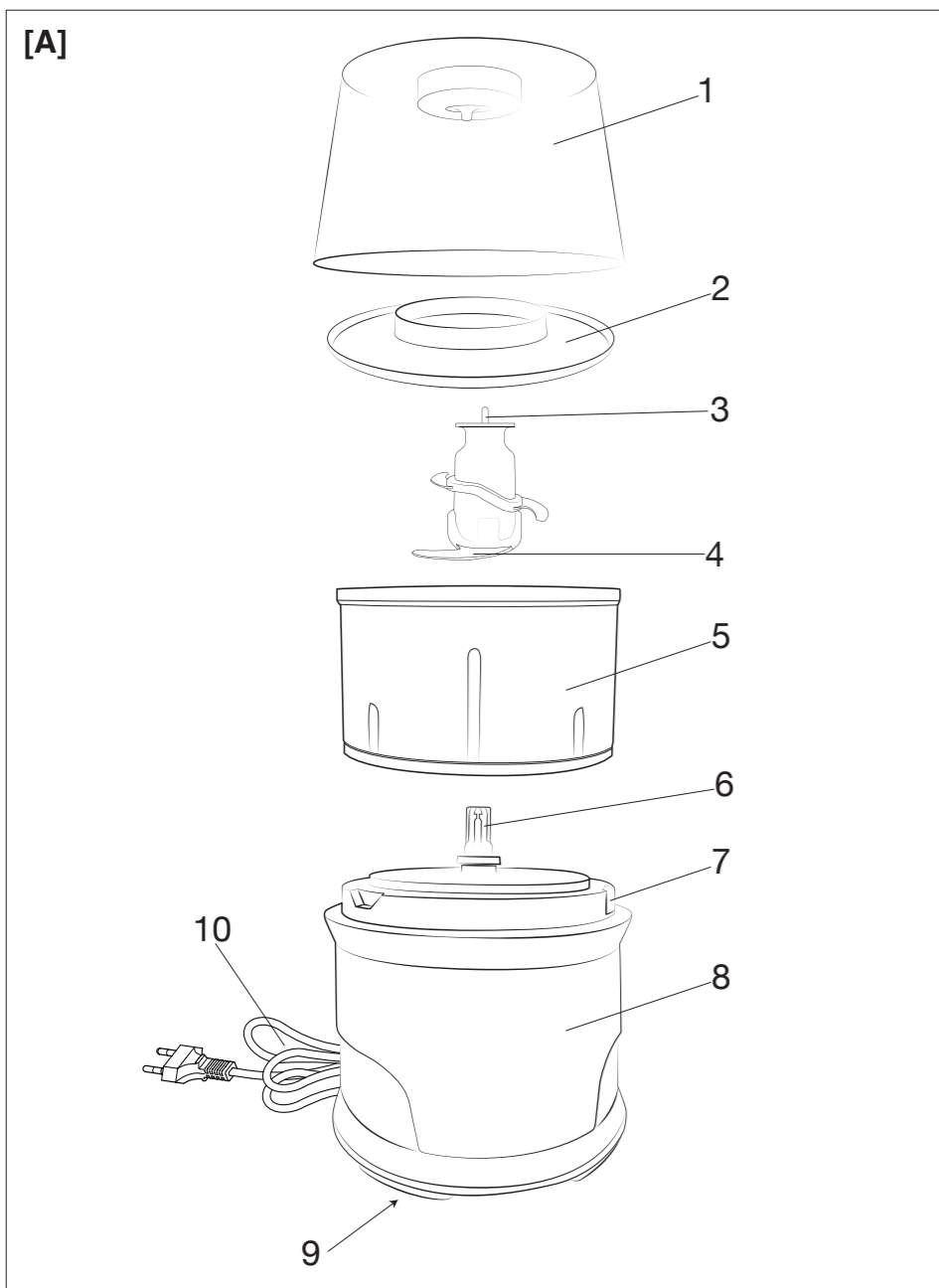

I

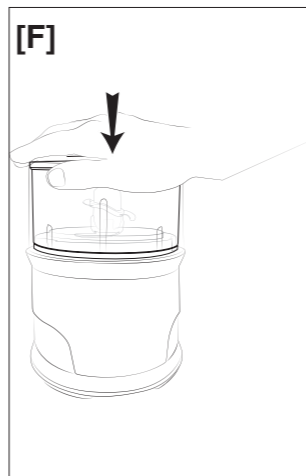
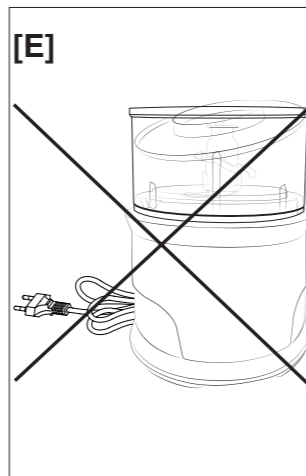
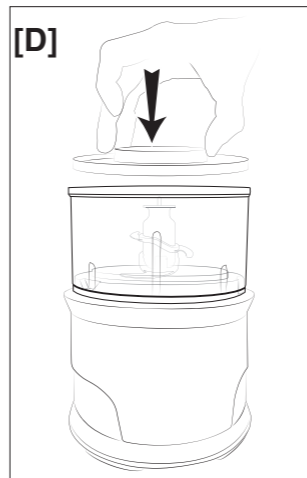
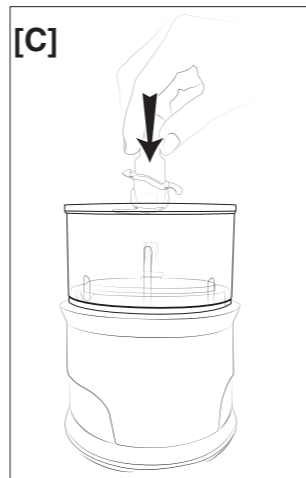
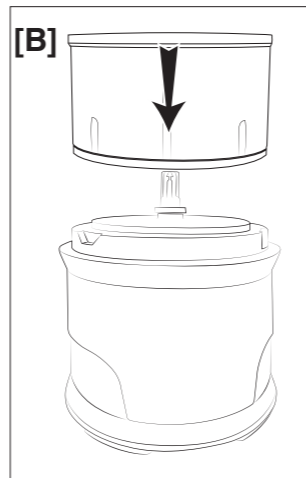

II



**ATTENZIONE! Inserire sempre prima le lame e poi il cibo.**



**WARNING! Always insert the blades first, then the food.**



**AVERTISSEMENT ! Insérer toujours les lames en premier, puis les aliments.**



**WARNUNG! Stets zuerst die Klingen einsetzen, dann die Lebensmittel hineingeben.**



**¡ADVERTENCIA! Inserte siempre en primer lugar las cuchillas, y luego la comida.**

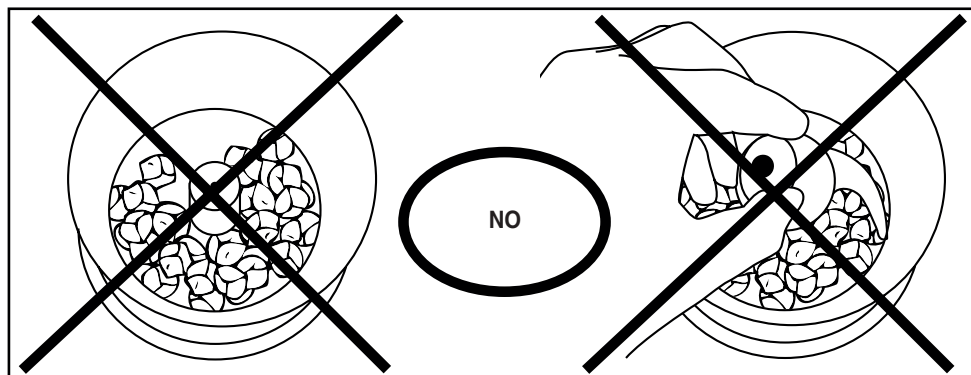
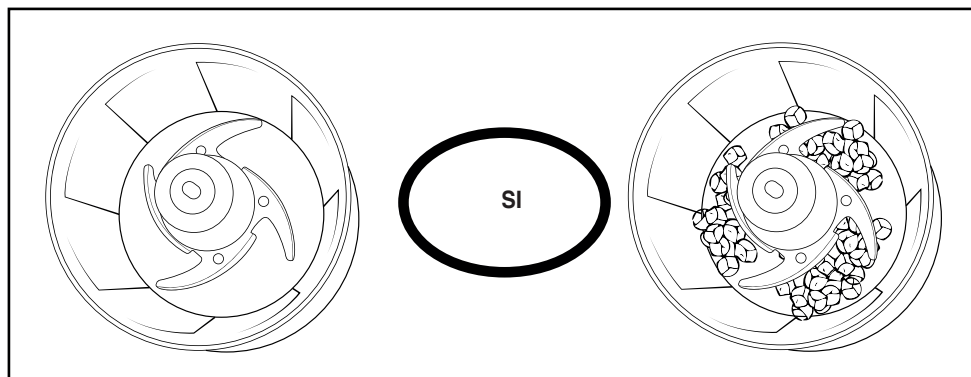

**DATI TECNICI / TECHNICAL DATA / DONNÉES TECHNIQUES / DONNÉES TECHNIQUES / DATOS TÉCNICOS**

**IMETEC** TYPE F6102

220-240 V 50 Hz 500 W



TENACTA GROUP S.p.A.  
VIA PIEMONTE 5 IT - 24052 AZZANO S. P.  
[www.imetec.com](http://www.imetec.com)

## INTRODUZIONE

IT

*Gentile cliente, La ringraziamo per aver scelto il nostro prodotto. Siamo sicuri che Lei apprezzerà la sua qualità e affidabilità in quanto progettato e prodotto mettendo in primo piano la soddisfazione del cliente. Le presenti istruzioni per l'uso sono conformi alla norma europea EN 82079.*



**ATTENZIONE!** Istruzioni e avvertenze per un uso sicuro dell'apparecchio.

Prima di utilizzare questo apparecchio, leggere attentamente le istruzioni per l'uso e in particolare note, avvertenze e istruzioni sulla sicurezza, attenendosi a esse. Conservare il presente manuale insieme alla relativa guida illustrativa, a scopo di consultazione futura. In caso di cessione dell'apparecchio a terzi, consegnare anche l'intera documentazione.

**ⓘ NOTA:** se nella lettura di questo manuale alcune parti risultassero di difficile comprensione o se sorgessero dubbi contattare l'azienda all'indirizzo indicato in ultima pagina prima di utilizzare l'apparecchio.

**ⓘ NOTA:** gli ipovedenti possono consultare la versione digitale di queste istruzioni per l'uso sul sito [www.tenactagroup.com](http://www.tenactagroup.com)

## INDICE

Introduzione	pag. 1
Avvertenze sulla sicurezza	pag. 1
Legenda simboli	pag. 4
Descrizione dell'apparecchio e degli accessori	pag. 4
Contatto con gli alimenti	pag. 4
Pulizia al primo utilizzo	pag. 5
Funzionamento	pag. 5
Quantità e tempi di utilizzo massimi	pag. 5
Utilizzo	pag. 5
Pulizia e manutenzione	pag. 6
Problemi e soluzioni	pag. 6
Smaltimento	pag. 7
Assistenza e garanzia	pag. 7
Guida illustrativa	pag. I-II-III-IV
Dati tecnici	pag. IV

## AVVERTENZE SULLA SICUREZZA

- Dopo aver rimosso l'apparecchio dalla confezione, controllare l'integrità della fornitura in base al disegno e l'eventuale presenza di danni da trasporto. In caso di dubbio, non utilizzare l'apparecchio e rivolgersi al servizio di assistenza autorizzato.



**ATTENZIONE!** Rimuovere dall'apparecchio eventuali materiali di comunicazione quali etichette, cartellini ecc. prima dell'utilizzo.



**ATTENZIONE!** Rischio di soffocamento. I bambini non devono giocare con la confezione. Tenere il sacchetto di plastica lontano dalla portata dei bambini.

- Questo apparecchio deve essere utilizzato unicamente allo scopo per cui è stato progettato, ovvero come tritatutto per uso domestico. Qualsiasi altro utilizzo è considerato non conforme all'uso previsto e pertanto pericoloso.



**ATTENZIONE!** L'uso improprio dell'apparecchio può causare lesioni.

- Prima di collegare l'apparecchio alla rete elettrica, controllare che la tensione e la frequenza riportati sui dati tecnici dell'apparecchio corrispondano a quelli della rete di alimentazione disponibile. I dati tecnici si trovano sull'apparecchio e sull'alimentatore se presente (vedi guida illustrativa).
- Questo apparecchio può essere utilizzato da persone con ridotte capacità fisiche, sensoriali o mentali o con mancanza di esperienza e di conoscenza se sono sorvegliati oppure se hanno ricevuto istruzioni riguardo l'utilizzo in sicurezza dell'apparecchio e se ne hanno capito i pericoli implicati.
- Questo apparecchio non deve essere utilizzato dai bambini. Tenere l'apparecchio ed il suo cavo fuori dalla portata dei bambini. I bambini non devono utilizzare l'apparecchio come gioco.
- ⊗ NON utilizzare l'apparecchio con mani bagnate o piedi umidi o nudi.
- ⊗ NON tirare il cavo di alimentazione o l'apparecchio stesso per staccare la spina dalla presa di corrente.
- ⊗ NON tirare o sollevare l'apparecchio per il cavo di alimentazione.
- L'apparecchio non è destinato all'utilizzo all'esterno.
- ⊗ NON esporre l'apparecchio all'umidità o all'influsso di agenti atmosferici (pioggia, sole, ecc.) o temperature estreme.

- Sorvegliare l'apparecchio durante il funzionamento.
- ⓧ NON lasciare l'apparecchio incustodito quando è connesso alla rete elettrica.
- Staccare sempre l'apparecchio dall'alimentazione se lasciato incustodito, prima di montarlo, smontarlo, pulirlo e in caso di non utilizzo.
- In caso di guasto o di cattivo funzionamento dell'apparecchio, spegnerlo e non manometterlo. Per l'eventuale riparazione rivolgersi solamente ad un centro di assistenza tecnica autorizzato.
- Se il cavo di alimentazione è danneggiato, esso deve essere sostituito da un centro di assistenza tecnica autorizzato, in modo da prevenire ogni rischio.
- Il corpo motore di questo apparecchio non deve venire a contatto con acqua, altri liquidi, spray o vapori. Per le attività di pulizia e manutenzione fare riferimento esclusivamente all'apposito paragrafo di questo manuale.
- ⓧ NON usare l'apparecchio vicino al lavandino o al lavello pieno d'acqua. Durante l'uso l'apparecchio deve essere posto in modo che non possa cadere nel lavandino.
- Questo apparecchio deve essere collocato su una superficie piana e stabile.
- Per le caratteristiche dell'apparecchio, fare riferimento alla confezione esterna.
- Utilizzare unicamente con gli accessori forniti che costituiscono parte integrante dell'apparecchio.
- Questo apparecchio non è destinato a essere fatto funzionare per mezzo di un temporizzatore esterno o con un sistema di comando a distanza separato o sistemi simili.
- ⓧ NON utilizzare in prossimità del piano cottura della cucina. Il cavo non deve venire a contatto con superfici calde, incandescenti, fiamme libere, pentole ed altri utensili.
- Non lasciare i cibi a contatto con l'apparecchio per un periodo superiore al tempo di preparazione necessario.



**ATTENZIONE!** Maneggiare con cautela le lame taglienti in particolar modo durante le operazioni di svuotamento del recipiente, se presente, e durante le operazioni di pulizia.



**ATTENZIONE!** Questo apparecchio non è adatto all'uso con cibi a una temperatura superiore a 40°C.

- **Spegnere l'apparecchio e scollegarlo dall'alimentazione prima di cambiare gli accessori oppure prima di avvicinarsi alle parti che si muovono durante il funzionamento.**

## LEGENDA SIMBOLI



*Avvertenza*



*Divieto*



*Classe di protezione II*

## DESCRIZIONE DELL'APPARECCHIO E DEGLI ACCESSORI

Consultare la guida illustrativa a pagina I per verificare la dotazione del vostro apparecchio.

- |                           |                         |
|---------------------------|-------------------------|
| 1. Coperchio              | 6. Albero               |
| 2. Coperchio anti schizzo | 7. Sistema di sicurezza |
| 3. Perno delle lame       | 8. Corpo motore         |
| 4. Lame                   | 9. Dati tecnici         |
| 5. Contenitore            | 10. Spina elettrica     |

## CONTATTO CON GLI ALIMENTI

Per un utilizzo sicuro dell'apparecchio è necessario attenersi alle indicazioni di questa tabella che riporta:

- le parti dell'apparecchio destinate al contatto con gli alimenti; le parti dell'apparecchio non indicate nella tabella non sono adatte al contatto con gli alimenti.
- gli alimenti che possono essere utilizzati con questo apparecchio.
- il tempo massimo per il quale gli alimenti possono rimanere in contatto con le parti dell'apparecchio destinate a tale scopo.
- la temperatura massima consentita degli alimenti utilizzati.

Elenco delle parti	Alimenti	Tempo massimo	Temperatura massima
Coperchio	Tutti	5 minuti	40 °C
Coperchio anti schizzo			
Lame			
Contenitore			

## PULIZIA AL PRIMO UTILIZZO



**ATTENZIONE! Lavare le parti destinate al contatto con gli alimenti prima dell'utilizzo.**

- Lavare il coperchio, il coperchio anti schizzo, le lame e il contenitore a mano con acqua e detergente o in lavastoviglie senza superare la temperatura di 60°C.
- Asciugare con un panno asciutto.

## FUNZIONAMENTO

Premere sul coperchio per azionare l'apparecchio [Fig. F].

## QUANTITÀ E TEMPI DI UTILIZZO MASSIMI

Ingredienti e Quantità	Tempo di utilizzo
400 g di carne	5 secondi ON - 2 minuti OFF per 3 cicli. Lasciar raffreddare l'apparecchio per 120 minuti prima di riprendere il funzionamento.

## UTILIZZO



**ATTENZIONE! Attenersi alle indicazioni dei capitoli "Contatto con gli alimenti" e "Quantità e tempi di utilizzo".**



**ATTENZIONE! Questo apparecchio non deve essere utilizzato se è stato fatto cadere o se vi sono segni di danni visibili.**



**ATTENZIONE! NON toccare le parti in movimento.**



**ATTENZIONE! NON utilizzare il tritatutto con soli alimenti liquidi.**



**ATTENZIONE! Rischio di danneggiamento dell' apparecchio. NON introdurre croste di formaggio.**

- Inserire il contenitore sul corpo motore [Fig. B].
- Inserire a fondo le lame sull'albero [Fig. C].
- Inserire gli ingredienti all'interno del contenitore.
- Appoggiare il coperchio anti schizzo all'interno del contenitore senza spingerlo verso il basso [Fig. D].
- NON spingere il coperchio anti schizzo all'interno del contenitore, le lame potrebbero danneggiarlo [Fig. E].
- Chiudere il contenitore.
- Chiudere il contenitore con il coperchio.
- Inserire la spina elettrica nella presa della corrente.
- Premere sul coperchio per azionare l'apparecchio [Fig. F].

- Terminata la lavorazione degli alimenti attendere l'arresto completo delle lame.
- Togliere la spina del cavo di alimentazione.
- Togliere il coperchio anti schizzo.
- Estrarre le lame.
- Svuotare il preparato.

## PULIZIA E MANUTENZIONE



**ATTENZIONE! Disinserire sempre la spina dalla presa di corrente prima della pulizia o manutenzione.**

- Pulire gli accessori secondo quanto indicato nel capitolo Pulizia al primo utilizzo.
- Pulire il corpo motore con una spugna umida e ben strizzata.
- Asciugare con un panno asciutto.

## PROBLEMI E SOLUZIONI

Se si verificasse uno dei problemi indicati, adottare la soluzione proposta:

Problemi	Soluzioni
Gli alimenti non sono tritati in modo uniforme	Lavorare ad impulsi e non in continuo.
	Attendere l'arresto completo delle lame. Togliere il coperchio e il coperchio anti schizzo e rimescolare gli ingredienti con una spatola.
	Richiudere e riprendere la lavorazione ad impulsi.
	Si è riempito il contenitore con troppi ingredienti; rimuovere gli ingredienti in eccesso e proseguire nella lavorazione.
Il prezzemolo non è ben tritato	Ripetere l'operazione utilizzando prezzemolo asciutto.
La carne non è ben tritata	Sminuzzare la carne in pezzi di 1 cm per lato eliminando le cartilagini. Non superare la quantità massima di 400 g.
Il contenitore si alza durante a lavorazione	E' possibile che parti di cibo si siano frapposte tra il contenitore e le lame. In tal caso togliere la spina elettrica dalla presa di corrente, togliere il coperchio e riposizionare il contenitore nella sua sede. Chiudere il contenitore con il coperchio e riprendere la lavorazione.

## SMALTIMENTO



L'imballaggio del prodotto è composto da materiali riciclabili. Smaltirlo in conformità alle norme di tutela ambientale.



Ai sensi dell'art. 26 del Decreto Legislativo 14 marzo 2014, n. 49 "Attuazione della direttiva 2012/19/UE sui rifiuti di apparecchiature elettriche ed elettroniche (RAEE)" il simbolo del cassonetto barrato riportato sull'apparecchiatura o sulla sua confezione indica che il prodotto alla fine della propria vita utile deve essere raccolto separatamente dagli altri rifiuti.

L'utente dovrà, pertanto, conferire l'apparecchiatura giunta a fine vita agli idonei centri comunali di raccolta differenziata dei rifiuti elettrotecnici ed elettronici. In alternativa alla gestione autonoma è possibile consegnare l'apparecchiatura che si desidera smaltire al rivenditore, al momento dell'acquisto di una nuova apparecchiatura di tipo equivalente. Presso i rivenditori di prodotti elettronici con superficie di vendita di almeno 400 m<sup>2</sup> è inoltre possibile consegnare gratuitamente, senza obbligo di acquisto, i prodotti elettronici da smaltire con dimensioni inferiori a 25 cm. L'adeguata raccolta differenziata per l'avvio successivo dell'apparecchiatura dismessa al riciclaggio, al trattamento e allo smaltimento ambientalmente compatibile contribuisce ad evitare possibili effetti negativi sull'ambiente e sulla salute e favorisce il reimpiego e/o riciclo dei materiali di cui è composta l'apparecchiatura.

## ASSISTENZA E GARANZIA

L'apparecchio è garantito per un periodo di due anni dalla data di consegna. Fa fede la data riportata sullo scontrino/fattura (purché chiaramente leggibile), a meno che l'acquirente non provi che la consegna è successiva. In caso di difetto del prodotto preesistente alla data di consegna, viene garantita la riparazione o la sostituzione senza spese dell'apparecchio, salvo che uno dei due rimedi risulti sproporzionato rispetto all'altro. L'acquirente ha l'onere di denunciare a un Centro Assistenza autorizzato il difetto di conformità entro due mesi dalla scoperta del difetto stesso.

Non sono coperte dalla garanzia tutte le parti che dovessero risultare difettose a causa di:

- a. danni da trasporto o da cadute accidentali,
- b. errata installazione o inadeguatezza impianto elettrico,
- c. riparazioni o modifiche operate da personale non autorizzato,
- d. mancata o non corretta manutenzione e pulizia,
- e. prodotto e/o parti di prodotto soggette a usura e/o consumabili,
- f. mancata osservanza delle istruzioni per il funzionamento dell'apparecchio,
- g. negligenza o trascuratezza nell'uso,
- h. introduzione o uso di alimenti esclusi dalle istruzioni,
- i. utilizzo di alimenti in quantitativi eccedenti quanto specificato,
- j. montaggio non corretto del gruppo lame o degli accessori,
- k. superamento dei tempi di utilizzo previsti,
- l. ingresso accidentale di liquidi nel corpo motore dovuto ad uso improprio,
- m. cavo di alimentazione attorcigliato o piegato per incuria.

L'elenco di cui sopra è a titolo meramente esemplificativo e non esaustivo, in quanto la presente garanzia è comunque esclusa per tutte quelle circostanze che non possono farsi risalire a difetti di fabbricazione dell'apparecchio.

La garanzia è inoltre esclusa in tutti i casi di uso improprio dell'apparecchio ed in caso di uso professionale. Si declina ogni responsabilità per eventuali danni che possano direttamente o indirettamente derivare a persone, cose ed animali domestici in conseguenza della mancata osservanza di tutte le prescrizioni indicate nell'apposito "Libretto Istruzioni ed avvertenze" in tema di installazione, uso e manutenzione dell'apparecchio.

Sono fatte salve le azioni contrattuali di garanzia nei confronti del venditore.

### **Modalità di assistenza**

La riparazione dell'apparecchio deve essere effettuata presso un Centro Assistenza autorizzato.

L'apparecchio difettoso, se in garanzia, dovrà pervenire al Centro Assistenza unitamente ad un documento fiscale che ne attesti la data di vendita o di consegna.

## INTRODUCTION

Dear customer, thank you for choosing our product. We feel certain you will appreciate its quality and reliability as it was designed and manufactured with customer satisfaction in mind. These instructions for use are compliant with the European Standard EN 82079.



### **WARNING! Instructions and warnings for safe use.**

Before using this appliance, carefully read the instructions for use and in particular the safety notes and warnings, which must be complied with. Keep this manual together with its illustrative guide for future consultation. Should you transfer the appliance to another user, make sure you hand over this documentation as well.

**NOTE:** should any part of this manual be difficult to understand or any doubt arise, contact the company at the address indicated on the last page before using the appliance.

**NOTE:** partially sighted persons can consult the digital version of these instructions for use on the website [www.tenactagroup.com](http://www.tenactagroup.com)

## INDEX

Introduction	page 9
Safety notes	page 9
Key to symbols used	page 12
Description of the appliance and accessories	page 12
Contact with food	page 12
Cleaning before first use	page 12
Operation	page 13
Quantities and maximum usage times	page 13
Use	page 13
Cleaning and maintenance	page 14
Troubleshooting	page 14
Disposal at the end of life	page 15
Support and warranty	page 15
Illustrative guide	page I-II-III-IV
Technical data	page IV

## SAFETY NOTES

- After having removed the appliance from its packaging, verify its integrity based on the drawing and any presence of damage caused by transport. If in any doubt, do not use the appliance and contact an authorised service centre.



**CAUTION!** Remove any communication material such as labels, tags etc. from the appliance before use.







**WARNING!** Risk of suffocation.  
Children shall not play with the packaging. Keep the plastic bag out of the reach of children.

- This appliance must be used only for the purpose for which it was designed, namely as a chopper for home use. Any other use is considered not compliant to the intended use and therefore dangerous.



**WARNING!** Any misuse of the appliance may lead to injuries.

- Before connecting the appliance to the mains supply, make sure that the voltage and frequency indicated on the technical data of the appliance correspond to those of the mains supply. The rating is on the appliance or on the power supply unit, if any (see illustrative guide).
- This appliance can be used by persons with reduced physical, sensory or mental capabilities or lack of experience and knowledge if they have been given supervision or instruction concerning use of the appliance in a safe way and if they understand the hazards involved.
- This appliance shall not be used by children. Keep the appliance and its cord out of reach of children. Children shall not play with the appliance.
-  DO NOT use the appliance with wet hands, damp feet or barefoot.
-  DO NOT pull the supply cord or the appliance itself to remove the plug from the socket.
-  DO NOT pull or lift the appliance by the supply cord.
- The appliance is not to be used outdoors.
-  DO NOT expose the appliance to humidity, to the effects of weather (rain, sun, etc. ) or to extreme temperatures.
- DO NOT leave the appliance unattended while in operation.

- **⊘ DO NOT** leave the appliance unattended while it is connected to the power supply.
- **Always** disconnect the appliance from the supply if it is left unattended and before assembling, disassembling, cleaning and when the appliance is not in use.
- If the appliance is faulty or malfunctions, switch it off and do not tamper with it. Contact an authorised technical service centre for any repairs.
- If the supply cord is damaged it must be replaced by an authorised technical service centre, so as to prevent all risks.
- The motor body of this appliance shall not come into contact with water, other liquids, spray, steam. For any cleaning and maintenance operation refer to the instructions in the relevant chapter.
- **⊘ DO NOT** use this appliance near a washbasin or a sink filled with water. During use the appliance must be placed in such a way that it cannot fall in the washbasin or the sink.
- This appliance must be placed on a flat, stable surface.
- See the external packaging for the characteristics of the appliance.
- Use the appliance only with the supplied accessories that are an essential part of the appliance.
- This appliance is not intended to be operated by means of an external timer or separate remote-control system or any other similar system.
- **⊘ DO NOT** use near a hob. The supply cord shall not come into contact with hot, incandescent surfaces, open flames, pots and other utensils.
- **DO NOT** leave food in contact with the appliance for any longer than is necessary for preparation.



**WARNING!** Take care when handling the sharp cutting blades, emptying the bowl if any and during cleaning.



**WARNING!** This appliance is not intended to be use with food at temperature over 40 °C.

- **Switch off** the appliance and disconnect from supply before changing accessories or approaching parts that move in use.

## KEY TO SYMBOLS USED



*Warning*



*Prohibition*



*Protection class II*

## DESCRIPTION OF THE APPLIANCE AND ACCESSORIES

Refer to the illustrative guide on page I to check that your appliance is complete with all accessories.

- |                       |                   |
|-----------------------|-------------------|
| 1. Lid                | 6. Shaft          |
| 2. Splash-proof cover | 7. Safety system  |
| 3. Blade pin          | 8. Motor unit     |
| 4. Blades             | 9. Technical data |
| 5. Container          | 10. Plug          |

## CONTACT WITH FOOD

To ensure safe use of the device, respect the indications in this table which shows:

- parts of the appliance intended for contact with food; the parts of the appliance not indicated in the table are not meant to come into contact with food.
- the foodstuffs that can be used with this device.
- the maximum time that food may remain in contact with the parts of the device designed for that purpose.
- the maximum permitted temperature of the food used.

List of parts	Food	Maximum time	Maximum temperature
Lid	All	5 minutes	40°C
Splash-proof cover			
Blades			
Container			

## CLEANING BEFORE FIRST USE



**WARNING! Before use, wash all parts which will come into contact with food.**

- Wash the main cover, splash-proof cover, container and blades by hand with water and detergent, or in the dishwasher at a temperature no higher than 60°C.
- Dry with a dry cloth.

## OPERATION

Press on the cover to activate the device [Fig. F].

## QUANTITIES AND MAXIMUM USAGE TIMES

Ingredients and quantities	Time
400 g meat	5 seconds ON - 2 minutes OFF for 3 cycles. Let the appliance cool down for 120 minutes before re-using it.

## USE



**WARNING! Comply with the indications given in the chapters on "Food contact" and "Quantity and usage time".**



**WARNING! This appliance is not to be used if it has been dropped or if there are visible signs of damage.**



**WARNING! DO NOT touch the moving parts.**



**WARNING! DO NOT use the chopper with liquids only.**



**WARNING! Risk of damage to the appliance. DO NOT insert cheese rinds.**

- Fit the container on the motor unit [Fig. B].
- Insert the blades on the shaft, pushing them fully down [Fig. C].
- Insert the ingredients in the container.
- Rest the splash-proof cover inside the container, without pushing it down [Fig. D].
- DO NOT push the splash-proof cover into the container, as the blades might damage it [Fig. E].
- Close the container.
- Close the container with the lid.
- Connect the power plug to the mains socket.
- Press on the cover to activate the device [Fig. F].
- When the food has been processed, wait for the blades to come to a complete stop.
- Unplug the appliance.
- Remove the splash-proof cover.
- Remove the blades.
- Empty the container.

## CLEANING AND MAINTENANCE



**WARNING! Always disconnect the appliance from the socket before cleaning or performing maintenance.**

- Clean the accessories according to the instructions in the "Cleaning before first use" chapter.
- Wipe the motor unit with a dampened and thoroughly squeezed out sponge.
- Dry with a dry cloth.

## TROUBLESHOOTING

Should one of the problems indicated occur, adopt the proposed solution:

Problems	Solutions
The food is not chopped evenly	Use the pulse mode and not continuous mode.
	Wait for the blades to stop completely. Remove the main cover and the splash-proof cover, and mix the ingredients again with a spatula. Close once again and continue processing in pulse mode.
	The container has been filled with too many ingredients; remove the excess ingredients and continue processing.
The parsley has not been chopped properly	Repeat the operation using dry parsley.
The meat is not chopped properly	Chop the meat in 1 cm pieces and remove any cartilage. Do not exceed the maximum quantity of 400 g.
The container rises while processing	Pieces of food may have set between the container and the blades. In this case, unplug the appliance, remove the cover and reposition the container in its seat. Close the container with the cover and resume processing.

## DISPOSAL AT THE END OF LIFE



The appliance packaging is made of recyclable materials. Dispose of it in compliance with the environmental protection standards.



In accordance with article 26 of Italian Legislative Decree 49 of 14 March 2014, for the “Implementation of EU Directive 2012/19 on waste electrical and electronic equipment (WEEE)”, the crossed waste bin symbol on the appliance or on the packaging of the appliance indicates that the product must be disposed of separately from other refuse at the end of its life.

The user is required to take the appliance at the end of its life to suitable public facilities for the differentiated collection of electric and electronic waste materials. Alternatively, instead of handling the disposal, the user can hand over the appliance to the retailer when a new, equivalent one is purchased. The user can hand over electronic products measuring less than 25 cm to retailers of electronic products having a sales area of at least 400 m<sup>2</sup> free of charge and with no obligation to buy. The appropriate differentiated collection of the appliance at the end of its life for subsequent recycling and environmentally compatible waste treatment and/or disposal contributes to avoiding the harmful effects of waste on the environment and health, and allows the materials of which the appliance is made to be reused for other applications.

## SUPPORT AND WARRANTY

This appliance is guaranteed for a period of two years from the date of delivery to the customer. This date is taken as the date on the receipt/invoice (as long as it is clearly legible), unless the purchaser can prove that delivery was made at a later date. In the event of a product flaw already present at the time of delivery, the cost-free repair or replacement of the appliance is guaranteed unless one of the two solutions is out of proportion with the other. The purchaser is responsible for informing an Authorised Assistance Centre about the conformity flaw within two months of discovering it.

The warranty does not cover parts that may be faulty due to:

- a. transport damage or damage caused by accidental falls,
- b. incorrect installation or unsuitability of the mains electrical system,
- c. repairs or modifications performed by unauthorised personnel,
- d. failure to subject the appliance to proper cleaning and maintenance as indicated,
- e. normal wear of the appliance and/or its parts, and consumables,
- f. non-observance of the user instructions for the appliance,
- g. negligence or careless usage,
- h. using the appliance with any foodstuffs prohibited by the instructions,
- i. use with larger quantities of foodstuffs than indicated,
- j. incorrect fitting of blades or accessories,
- k. usage exceeding the indicated time limits,
- l. accidental infiltration of liquids into the motor base caused by improper use,
- m. a twisted or excessively bent power cable due to negligence.

The above list is merely an example; it is not complete, as this warranty in any case does not cover circumstances that cannot be traced back to manufacturing flaws.

In addition, this warranty is not considered valid in cases of improper appliance use or professional use. No responsibility can be taken for any harm or damage caused directly or indirectly to people, pets or property as a result of the failure to observe all the indications given in the "Instructions and warnings booklet" with regards the installation, use and maintenance of the appliance.

This does not apply to contract warranty actions in relation to the seller.

### **Assistance**

The appliance may only be repaired by an authorised service centre.

If the faulty appliance is under warranty, it must be sent to the Assistance Centre along with a fiscal document proving the date of purchase or delivery.

## INTRODUCTION

*Cher client, nous vous remercions d'avoir choisi notre produit. Nous sommes certains que vous apprécierez la qualité et la fiabilité de cet appareil, conçu et fabriqué afin de vous satisfaire. Le présent mode d'emploi est conforme à la norme européenne EN 82079.*



### **AVERTISSEMENT ! Instructions et avertissements pour une utilisation sûre.**

**Avant d'utiliser cet équipement, il convient de lire soigneusement le présent mode d'emploi et en particulier les notes de sécurité et avertissements, qui doivent être respectés. Merci de conserver le présent manuel avec son guide illustratif pour consultation future. En cas de transfert à un autre utilisateur, s'assurer de céder également la présente documentation.**

**❗ REMARQUE : en cas de difficulté de compréhension d'une partie de ce manuel ou de doute, contactez la société à l'adresse indiquée sur la dernière page avant d'utiliser l'appareil.**

**❗ REMARQUE : les personnes malvoyantes peuvent consulter la version numérique de la présente notice sur le site Internet [www.tenactagroup.com](http://www.tenactagroup.com)**

## SOMMAIRE

Introduction	page 17
Consignes de sécurité	page 18
Légende des symboles utilisés	page 20
Description de l'appareil et des accessoires	page 20
Contact avec les aliments	page 20
Nettoyage avant la première utilisation	page 21
Fonctionnement	page 21
Quantités et temps d'utilisation maximum	page 21
Utilisation	page 21
Nettoyage et entretien	page 22
Problèmes et solutions	page 22
Mise au rebut en fin de vie	page 23
Support et garantie	page 23
Guide illustratif	page I-II-III-IV
Données techniques	page IV

## CONSIGNES DE SÉCURITÉ

- Après avoir déballé l'appareil, vérifier qu'il est en bon état en vous fiant au schéma et vérifier qu'il ne présente aucun dommage lié au transport. En cas de doute, ne pas utiliser l'appareil et contacter le service d'assistance agréé.



**ATTENTION !** Enlever de l'appareil les éventuels matériels de communication, tels que les étiquettes, les panneaux, etc, avant l'utilisation.



**AVERTISSEMENT !** Risque d'étouffement.  
Les enfants ne doivent pas jouer avec l'emballage. Tenir le sac plastique hors de portée des enfants.

- Cet équipement doit être utilisé uniquement dans le but pour lequel il a été conçu, à savoir comme un hachoir à usage domestique. Toute autre utilisation est considérée comme non conforme à l'usage prévu et donc dangereuse.



**AVERTISSEMENT !** Toute utilisation incorrecte de l'appareil peut provoquer des lésions.

- Avant de brancher l'appareil au réseau électrique, contrôler que la tension et la fréquence indiquées sur les données techniques de l'appareil correspondent à celles du réseau d'alimentation disponible. Les données techniques se trouvent sur l'appareil et sur l'alimentation, si elle est présente (voir le guide d'illustration).
- Cet équipement peut être utilisé par des personnes présentant des capacités physiques, sensorielles ou mentales réduites ou un manque d'expérience et de connaissances si elles sont sous surveillance ou si elles ont reçu des instructions concernant une utilisation en toute sécurité de l'équipement et s'ils comprennent les risques impliqués.
- Cet appareil ne doit pas être utilisé par des enfants. Conserver l'appareil et son câble hors de portée des enfants. Ne pas laisser les enfants jouer avec l'équipement.
- ⊗ **NE PAS** utiliser l'appareil avec les mains mouillées ou les pieds humides ou nus.
- ⊗ **NE PAS** tirer le câble d'alimentation ou l'appareil pour débrancher la fiche de la prise.

- ⊗ NE PAS tirer ou soulever l'appareil par le câble d'alimentation.
- L'appareil ne doit pas être utilisé en extérieur.
- ⊗ NE PAS exposer l'appareil à l'humidité, aux agents atmosphériques (pluie, soleil, etc.) ou à des températures extrêmes.
- Surveiller l'appareil pendant son fonctionnement.
- ⊗ NE PAS laisser l'appareil sans surveillance lorsqu'il est branché.
- Débrancher toujours l'appareil de l'alimentation s'il reste sans surveillance et avant le montage, le démontage, le nettoyage et quand l'appareil n'est pas utilisé.
- En cas de panne ou de mauvais fonctionnement de l'équipement, l'éteindre et ne pas essayer de le modifier. Contacter un centre de service technique agréé pour les éventuelles réparations.
- Si le câble d'alimentation est endommagé, il doit être remplacé par un centre de maintenance technique agréé de façon à éviter tout risque.
- Le corps du moteur de cet appareil ne doit pas entrer en contact avec l'eau, d'autres liquides, des vaporisateurs, de la vapeur. Pour toute opération de nettoyage et de maintenance, consultez les instructions du chapitre correspondant.
- ⊗ NE PAS utiliser cet appareil près d'un lavabo ou d'un évier rempli d'eau. Pendant l'utilisation, l'appareil doit être placé de façon à ne pas pouvoir tomber dans le lavabo ou l'évier.
- Cet appareil doit être placé sur une surface plate et stable.
- Pour les caractéristiques de l'appareil, consulter l'extérieur de l'emballage.
- Utiliser l'appareil uniquement avec les accessoires fournis, qui font partie intégrante de ce dernier.
- Cet appareil n'est pas destiné à être actionné au moyen d'une minuterie extérieure ou d'un système de commande à distance séparé ou de tout autre système similaire.
- ⊗ NE PAS utiliser près d'une plaque de cuisson. Le câble d'alimentation ne doit pas entrer en contact avec des surfaces chaudes, incandescentes, des flammes nues, des casseroles et d'autres ustensiles.
- NE PAS laisser les aliments au contact avec l'appareil plus longtemps que nécessaire pour la préparation.



**AVERTISSEMENT !** Faites attention lors de la manipulation des lames de coupe acérées, en vidant le bol en cas de nettoyage.



**AVERTISSEMENT ! Cet appareil ne doit pas être utilisé avec des aliments à une température supérieure à 40 °C.**

- Couper l'appareil et débrancher l'alimentation avant de changer les accessoires ou d'approcher des pièces mobiles pendant l'utilisation.

## LÉGENDE DES SYMBOLES UTILISÉS



*Avertissement*



*Interdiction*



*Classe de protection II*

## DESCRIPTION DE L'APPAREIL ET DES ACCESSOIRES

Consultez le guide illustré à la page I pour vérifier que votre appareil est complet et qu'il dispose de tous ses accessoires.

- |                                 |                        |
|---------------------------------|------------------------|
| 1. Couvercle                    | 6. Axe                 |
| 2. Couvercle anti-éclaboussures | 7. Système de sécurité |
| 3. Broche pour lame             | 8. Unité moteur        |
| 4. Lames                        | 9. Données techniques  |
| 5. Récipient                    | 10. Prise              |

## CONTACT AVEC LES ALIMENTS

Pour assurer une utilisation en toute sécurité du dispositif, respectez les indications dans le présent tableau, qui montre :

- des parties de l'appareil destinées à un contact alimentaire ; les parties de l'appareil non indiquées dans le tableau ne sont pas destinées à entrer en contact avec des aliments.
- les aliments qui peuvent être utilisés avec ce dispositif.
- le temps maximum pendant lequel les aliments peuvent rester en contact des pièces du dispositif conçues dans ce but.
- la température maximale autorisée des aliments utilisés.

Liste de pièces	Aliment	Durée maximale	Température maximale
Couvercle	Tout	5 minutes	40°C
Couvercle anti-éclaboussures			
Lames			
Récipient			

## NETTOYAGE AVANT LA PREMIÈRE UTILISATION



**AVERTISSEMENT !** Avant l'utilisation, laver toutes les pièces qui entreront en contact avec des aliments.

- Lavez le couvercle principal, le couvercle anti-éclaboussures, le récipient et les lames à la main avec de l'eau et du détergent ou au lave-vaisselle à une température ne dépassant pas 60°C.
- Séchez avec un chiffon sec.

## FONCTIONNEMENT

Appuyez sur le couvercle pour activer le dispositif [Fig. F].

## QUANTITÉS ET TEMPS D'UTILISATION MAXIMUM

Ingrédients et quantités	Temps
400 g de viande	5 secondes allumé - 2 minutes éteint pendant 3 cycles. Laisser l'appareil refroidir pendant 120 minutes avant de le réutiliser.

## UTILISATION



**AVERTISSEMENT !** Respecter les indications figurant dans les chapitres « Contact avec les aliments » et « Quantité et temps d'utilisation ».



**AVERTISSEMENT !** Cet appareil ne doit pas être utilisé s'il est tombé par terre, s'il présente des signes visibles de dommage.



**AVERTISSEMENT !** NE PAS toucher les pièces mobiles.



**AVERTISSEMENT !** NE PAS utiliser le hachoir avec des liquides uniquement.



**AVERTISSEMENT !** Risque de dommage à l'appareil. NE PAS insérer de croûtes de fromage.

- Installez le récipient sur l'unité moteur [Fig. B].
- Insérez les lames sur l'axe, en les poussant totalement vers le bas [Fig. C].
- Insérez les ingrédients dans le récipient.
- Appuyez le couvercle anti-éclaboussures à l'intérieur du récipient, sans le pousser [Fig. D].
- NE poussez PAS le couvercle anti-éclaboussures dans le récipient, car les lames pourraient l'endommager [Fig. E].
- Fermez le récipient.

- Fermez le récipient avec le couvercle.
- Brancher la prise électrique à la prise secteur.
- Appuyez sur le couvercle pour activer le dispositif [Fig. F].
- Une fois les aliments traités, attendez que les lames s'arrêtent complètement.
- Débranchez l'appareil.
- Enlevez le couvercle anti-éclaboussures.
- Enlevez les lames.
- Videz le récipient.

## NETTOYAGE ET ENTRETIEN



**AVERTISSEMENT ! Toujours débrancher l'appareil du secteur avant le nettoyage ou avant toute opération d'entretien.**

- Nettoyez les accessoires selon les instructions figurant dans le chapitre « Nettoyage avant la première utilisation ».
- Essuyez l'unité moteur avec une éponge humidifiée et minutieusement essorée.
- Séchez avec un chiffon sec.

## PROBLÈMES ET SOLUTIONS

Si un des problèmes indiqués se produit, adoptez la solution proposée :

Problèmes	Solutions
Les aliments ne sont pas uniformément hachés	Utilisez le mode impulsion et non le mode continu.
	Attendez que les lames s'arrêtent totalement. Enlevez le couvercle principal et le couvercle anti-éclaboussures et mélangez à nouveau les ingrédients à l'aide d'une spatule. Refermez encore une fois et continuez le traitement en mode impulsions.
	Le récipient a été rempli avec trop d'ingrédients ; enlevez les ingrédients en excès et continuez le traitement.
Le persil n'a pas été haché correctement	Répétez l'opération en utilisant du persil sec.
La viande n'est pas hachée correctement	Hachez la viande en morceaux d'1 cm et enlevez les cartilages. Ne dépassez pas la quantité maximale de 400 g.
Le récipient monte pendant qu'il fonctionne	Des morceaux d'aliments peuvent s'être bloqués entre le récipient et les lames. Dans ce cas, débranchez l'appareil, enlevez le couvercle et repositionnez le récipient dans son logement. Fermez le récipient avec le couvercle et relancez l'appareil.

## MISE AU REBUT EN FIN DE VIE



L'emballage de l'équipement est réalisé en matériaux recyclables. Il doit être éliminé conformément aux normes de protection de l'environnement.



Conformément à l'article 26 du Décret Législatif 49 du 14 mars 2014 relatif à la « Mise en application de la directive 2012/19/UE relative aux déchets d'équipements électriques et électroniques (DEEE), le symbole de poubelle barrée sur l'appareil ou son emballage indique que l'appareil doit être éliminé séparément des autres déchets à la fin de sa vie utile.

L'utilisateur est prié d'apporter l'appareil en fin de vie auprès des sites publics prévus à cet effet, pour une collecte différenciée des déchets électriques et électroniques. Alternativement, au lieu de s'occuper de la mise au rebut, l'utilisateur peut céder l'appareil au détaillant lors de l'achat d'un neuf. L'utilisateur peut céder des produits électroniques mesurant moins de 25 cm aux détaillants de produits électroniques ayant une zone de vente d'au moins 400 m<sup>2</sup> gratuitement et sans obligation d'achat. La collecte différenciée appropriée de l'appareil à la fin de sa vie pour un recyclage successful et un traitement et/ou une mise au rebut écologique des déchets contribue à éviter les effets nocifs des déchets sur l'environnement et la santé et permet de réutiliser les matériaux dont est constitué l'appareil pour d'autres applications.

## SUPPORT ET GARANTIE

Cet appareil est garanti 2 ans à compter de sa date de livraison au client. Cette date est considérée comme la date de facture (dans la mesure où elle clairement lisible), sauf si l'acheteur peut prouver que la livraison a été faite à une date ultérieure. En cas de défaut du produit déjà existant au moment de la livraison, la réparation ou le remplacement sans frais de l'appareil est garanti(e) sauf si l'une des deux solutions est disproportionnée par rapport à l'autre. L'acheteur se doit d'informer un Centre d'assistance agréé du défaut de conformité dans un délai de deux mois à compter de sa découverte.

La garantie ne couvre pas les pièces qui peuvent être défectueuses à cause de :

- a. dommages liés au transport ou dommages provoqués par des chutes accidentelles,
- b. installation incorrecte ou inadéquation du système électrique du secteur,
- c. réparations ou modifications réalisées par un personnel non autorisé,
- d. nettoyage et entretien de l'appareil non conformes aux indications données,
- e. usure normale de l'appareil et/ou de ses pièces et consommables,
- f. non-respect des instructions d'utilisation de l'appareil,
- g. négligence ou utilisation imprudente,
- h. utilisation de l'appareil avec des aliments interdits par les instructions,
- i. l'utilisation avec des quantités d'aliments supérieures à celles indiquées,
- j. une installation incorrect des lames ou accessoires,
- k. une utilisation dépassant les limites de temps indiquées,
- l. une infiltration accidentelle de liquides dans la base du moteur pour cause d'utilisation incorrecte,
- m. un cordon d'alimentation tordu ou excessivement plié pour cause de négligence.

La liste ci-dessus n'est qu'un exemple ; elle n'est pas complète, car cette garantie ne couvre en aucun cas les circonstances qui ne peuvent pas être considérées comme des défauts de fabrication.

En outre, cette garantie n'est pas considérée comme valable en cas d'utilisation incorrecte de l'appareil ou d'utilisation professionnelle.

L'entreprise n'assume aucune responsabilité en cas de dommage provoqué directement ou indirectement aux personnes, animaux ou biens suite au non-respect des indications fournies dans la « Notice d'instructions et de mises en garde » relativement à l'installation, l'utilisation et l'entretien de l'appareil.

Cela ne s'applique pas aux actions sous garantie contractuelle relatives au vendeur.

### **Assistance**

L'appareil ne peut être réparé que par un centre de maintenance agréé.

Si l'appareil défectueux est sous garantie, il doit être envoyé au Centre d'assistance, accompagné d'un document fiscal prouvant la date d'achat ou de livraison.

# EINFÜHRUNG

Sehr geehrte Kundin, sehr geehrter Kunde, wir danken Ihnen, dass Sie sich für unser Produkt entschieden haben. Wir sind gewiss, dass Sie seine Qualität und Zuverlässigkeit schätzen werden, da für uns bei seiner Planung und Herstellung die Kundenzufriedenheit an erster Stelle stand. Diese Bedienungsanleitung entspricht der Europäischen Norm EN 82079.



## **WARNUNG! Anleitungen und Hinweise für einen sicheren Gebrauch des Geräts.**

Lesen Sie vor der Verwendung dieses Geräts aufmerksam die Bedienungsanleitung und insbesondere Hinweise, Warnhinweise und Sicherheitshinweise und beachten Sie diese. Bewahren Sie diese Anleitung zusammen mit dem bebilderten Leitfaden zum zukünftigen Nachschlagen auf. Im Falle der Überlassung des Geräts an Dritte, ist diesen auch die vollständige Dokumentation zu übergeben.

**ⓘ HINWEIS:** Sollte ein Teil dieses Handbuchs schwer verständlich sein oder Zweifel aufkommen, kontaktieren Sie bitte das Unternehmen unter der auf der letzten Seite angegebenen Adresse, bevor Sie das Gerät benutzen.

**ⓘ HINWEIS:** Sehbehinderte Personen können die digitale Version dieser Gebrauchsanleitung auf der Website [www.tenactagroup.com](http://www.tenactagroup.com) einsehen.

# INHALT

Einführung	Seite 25
Sicherheitshinweise	Seite 26
Zeichenerklärung	Seite 28
Beschreibung des Geräts und des Zubehörs	Seite 28
Kontakt mit Lebensmitteln	Seite 28
Reinigung vor der ersten Verwendung	Seite 29
Betrieb	Seite 29
Mengen und maximale Verwendungsdauer	Seite 29
Verwendung	Seite 29
Reinigung und Pflege	Seite 30
Probleme und Lösungen	Seite 30
Entsorgung	Seite 31
Kundendienst und Garantie	Seite 31
Bebildeter Leitfaden	Seite I-II-III-IV
Technische Daten	Seite IV

## SICHERHEITSHINWEISE

- Nachdem das Gerät aus der Verpackung entnommen wurde, anhand der Zeichnung auf Vollständigkeit und auf das Vorhandensein von Transportschäden prüfen. Im Zweifelsfall gebrauchen Sie das Gerät nicht, sondern nehmen Sie Kontakt mit einer autorisierten Servicestelle auf.



**VORSICHT!** Entfernen Sie etwaiges Kommunikationsmaterial wie Aufkleber, Schilder usw. vor dem Gebrauch vom Gerät.



**WARNUNG!** Erstickungsgefahr.  
Kinder dürfen nicht mit der Verpackung spielen. Den Plastikbeutel von Kindern fernhalten.

- Dieses Gerät darf nur für den Zweck eingesetzt werden, für den es geplant wurde, das heißt als Alleschneider für den Haushalt. Jede sonstige Verwendung wird als nicht bestimmungsgemäßer Gebrauch und daher als gefährlich erachtet.



**WARNUNG!** Eine unsachgemäße Verwendung des Geräts kann zu Verletzungen führen.

- Vor dem Anschluss des Geräts an das Stromnetz kontrollieren, dass die in den technischen Daten des Geräts angeführte Spannung und Frequenz jener des vorhandenen Versorgungsnetzes entspricht. Die technischen Daten sind am Gerät und am Netzteil, falls vorhanden, zu finden (siehe bebildeter Leitfaden).
- Dieses Gerät darf von Personen mit eingeschränkten physischen, sensorischen oder geistigen Fähigkeiten oder Mangel an Erfahrung oder notwendiger Kenntnis verwendet werden, wenn sie dabei beaufsichtigt werden oder in die sichere Verwendung des Geräts eingewiesen worden sind und die damit verbundenen Gefahren begriffen haben.
- Dieses Gerät darf nicht von Kindern verwendet werden. Das Gerät und sein Kabel außerhalb der Reichweite von Kindern halten. Kinder dürfen nicht mit dem Gerät spielen.
- ⓧ Das Gerät NICHT mit feuchten Händen oder Füßen oder barfuß benutzen.
- ⓧ NICHT am Netzkabel oder direkt am Gerät ziehen, um den Stecker aus der Steckdose zu ziehen.
- ⓧ Das Gerät NICHT am Netzkabel ziehen oder hochheben.

- Das Gerät ist nicht für die Verwendung im Freien bestimmt.
- ☉ Das Gerät NICHT der Feuchtigkeit, Witterungseinflüssen (Regen, Sonne usw.) oder extremen Temperaturen aussetzen.
- Das Gerät während des Betriebs überwachen.
- ☉ Das Gerät NICHT unbeaufsichtigt lassen, während es an die Stromversorgung angeschlossen ist.
- Das Gerät stets von der Stromversorgung trennen, wenn es unbeaufsichtigt bleibt, vor dem Zusammenbauen, Zerlegen, Reinigen und wenn es nicht verwendet wird.
- Bei einem Defekt oder einer Funktionsstörung das Gerät ausschalten und nicht daran manipulieren. Wenden Sie sich für eine eventuelle Reparatur nur an die autorisierten technischen Servicestellen.
- Falls das Netzkabel beschädigt sein sollte, muss es von einem autorisierten Kundendienstzentrum ersetzt werden, um allen Risiken vorzubeugen.
- Der Motorkörper dieses Geräts darf nicht mit Wasser, sonstigen Flüssigkeiten, Sprays oder Dämpfen in Kontakt kommen. Für Reinigung und Pflege ist ausschließlich der entsprechende Absatz in dieser Anleitung zu beachten.
- ☉ Das Gerät NICHT in der Nähe der Spüle oder wassergefüllten Spülbecken verwenden. Während des Gebrauchs muss das Gerät so platziert werden, dass es nicht in das Spülbecken fallen kann.
- Dieses Gerät muss auf einer ebenen und stabilen Oberfläche platziert werden.
- Die Eigenschaften des Geräts sind auf der äußeren Verpackung angegeben.
- Das Gerät nur zusammen mit dem mitgelieferten Zubehör verwenden, das ein wesentlicher Bestandteil des Gerätes ist.
- Dieses Gerät ist nicht für den Betrieb mit einer externen Schaltuhr oder einem getrennten Fernsteuerungssystem oder ähnlichen Systemen vorgesehen.
- ☉ Das Gerät NICHT in der Nähe des Kochherds verwenden. Das Kabel darf nicht mit heißen, glühenden Oberflächen, offenem Feuer, Töpfen und sonstigen Utensilien in Kontakt kommen.
- Lebensmittel NICHT länger als für die zur Zubereitung notwendige Zeit mit dem Gerät in Berührung lassen.



**WARNUNG!** Vorsichtig mit den Schneidemessern hantieren, insbesondere beim Entleeren des Behälters, falls vorhanden, und während der Reinigung.



**WARNUNG! Dieses Gerät ist nicht für die Verwendung mit Lebensmitteln bei Temperaturen über 40 °C bestimmt.**

- Das Gerät ausschalten und von der Stromversorgung trennen, bevor das Zubehör gewechselt wird oder man sich Teilen nähert, die während des Betriebs in Bewegung sind.

DE

## ZEICHENERKLÄRUNG



Warnung



Verbot



Schutzklasse II

## BESCHREIBUNG DES GERÄTS UND DES ZUBEHÖRS

Den bebilderten Leitfaden auf Seite I einsehen, um die Ausstattung Ihres Geräts zu überprüfen.

- |                       |                      |
|-----------------------|----------------------|
| 1. Deckel             | 6. Welle             |
| 2. Spritzschutzdeckel | 7. Sicherheitssystem |
| 3. Klingienstift      | 8. Motorkörper       |
| 4. Klingen            | 9. Technische Daten  |
| 5. Behälter           | 10. Stecker          |

## KONTAKT MIT LEBENSMITTELN

Beachten Sie die Angaben in dieser Tabelle, um einen sicheren Betrieb des Geräts zu gewährleisten. Hier sind angegeben:

- Teile des Geräts, die für den Kontakt mit Lebensmitteln bestimmt sind; die Teile des Geräts, die nicht in der Tabelle angegeben sind, sind nicht dazu bestimmt, mit Lebensmitteln in Berührung zu kommen.
- die Lebensmittel, die mit diesem Gerät verwendet werden können.
- die maximale Dauer, die Lebensmittel mit den für diesen Zweck vorgesehenen Teilen des Geräts in Berührung bleiben dürfen.
- die zulässige Höchsttemperatur der verwendeten Lebensmittel.

Teileliste	Lebensmittel	Maximale Zeit	Höchsttemperatur
Deckel	Alle	5 Minuten	40 °C
Spritzschutzdeckel			
Klingen			
Behälter			

## REINIGUNG VOR DER ERSTEN VERWENDUNG



**WARNUNG!** Alle für den Kontakt mit Lebensmitteln bestimmten Teile müssen vor der Verwendung gereinigt werden.

- Waschen Sie den Hauptdeckel, Spritzschutzdeckel, Behälter und Klingen mit Wasser und Spülmittel von Hand oder im Geschirrspüler bei einer Temperatur nicht über 60 °C.
- Mit einem trockenen Tuch abtrocknen.

DE

## BETRIEB

Drücken Sie auf den Deckel, um das Gerät zu aktivieren [Abb. F].

## MENGEN UND MAXIMALE VERWENDUNGSDAUER

Zutaten und Mengen	Verwendungsdauer
400 g Fleisch	5 Sekunden EIN – 2 Minuten AUS 3 Zyklen. Lassen Sie das Gerät 120 Minuten abkühlen, bevor Sie es wieder verwenden.

## VERWENDUNG



**WARNUNG!** Halten Sie die Anweisungen in den Kapiteln „Kontakt mit Lebensmitteln“ und „Mengen und Verwendungsdauer“ ein.



**WARNUNG!** Dieses Gerät darf nicht verwendet werden, wenn es hinunterfallen gelassen wurde oder sichtbare Beschädigungen vorhanden sind.



**WARNUNG!** In Bewegung befindliche Teile NICHT berühren.



**WARNUNG!** Den Alleschneider NICHT nur mit flüssigen Lebensmitteln verwenden.



**WARNUNG!** Beschädigungsgefahr des Geräts. KEINE Käserinden verarbeiten.

- Setzen Sie den Behälter auf den Motorkörper [Abb. B].
- Setzen Sie die Klingen auf die Welle, drücken Sie diese ganz nach unten [Abb. C].
- Geben Sie die Zutaten in den Behälter.
- Legen Sie den Spritzschutzdeckel im Behälter auf, ohne diesen nach unten zu drücken [Abb. D].
- Drücken Sie den Spritzschutzdeckel NICHT in den Behälter, da ihn die Klingen beschädigen könnten [Abb. E].

- Schließen Sie den Behälter.
- Schließen Sie den Behälter mit dem Deckel.
- Schließen Sie den Netzstecker an der Steckdose an.
- Drücken Sie auf den Deckel, um das Gerät zu aktivieren [Abb. F].
- Nach der Verarbeitung des Lebensmittels warten, bis die Klingen komplett stillstehen.
- Trennen Sie das Gerät vom Stromnetz.
- Entfernen Sie den Spritzschutzdeckel.
- Entfernen Sie die Klingen.
- Leeren Sie den Behälter.

## REINIGUNG UND PFLEGE



**WARNUNG! Vor der Reinigung oder Pflege stets den Netzstecker aus der Steckdose ziehen.**

- Reinigen Sie das Zubehör gemäß den Anweisungen im Kapitel "Reinigung vor dem ersten Gebrauch".
- Den Motorkörper mit einem feuchten und gut ausgedrückten Schwamm reinigen.
- Mit einem trockenen Tuch abtrocknen.

## PROBLEME UND LÖSUNGEN

Wenn eines der angegebenen Probleme auftritt, die empfohlene Lösung anwenden:

Probleme	Lösungen
Die Lebensmittel werden nicht gleichmäßig gehackt	Verwenden Sie den Impulsbetrieb und nicht den Dauerbetrieb.
	Warten Sie, bis die Klingen vollständig stillstehen. Entfernen Sie den Hauptdeckel und den Spritzschutzdeckel und mischen Sie die Zutaten wieder mit einem Schaber. Erneut schließen und die Verarbeitung im Impulsbetrieb fortsetzen.
	Der Behälter wurde mit zu vielen Zutaten gefüllt; überschüssige Zutaten entfernen und die Verarbeitung fortsetzen.
Die Petersilie wurde nicht richtig gehackt	Wiederholen Sie den Vorgang mit getrockneter Petersilie.
Das Fleisch wurde nicht richtig gehackt	Schneiden Sie das Fleisch in 1 cm Stücke und entfernen Sie alle Knorpel. Überschreiten Sie nicht die maximale Menge von 400 g.
Die Menge im Behälter steigt bei der Verarbeitung an.	Zwischen dem Behälter und den Klingen können sich Lebensmittelstücke festgesetzt haben. In diesem Fall trennen Sie das Gerät vom Stromnetz, nehmen den Deckel ab und bringen den Behälter wieder in seinem Sitz an. Schließen Sie den Behälter mit dem Deckel und nehmen Sie die Verarbeitung wieder auf.

## ENTSORGUNG



Die Geräteverpackung besteht aus recycelbaren Materialien. Entsorgen Sie diese gemäß den Umweltschutzbestimmungen.



Gemäß Artikel 26 des Italienischen gesetzesvertretenden Dekrets 49 vom 14. März 2014 für die "Umsetzung der Richtlinie 2012/19/EU über Elektro- und Elektronik-Altgeräte (WEEE)", weist das Symbol der durchgestrichenen Abfalltonne auf dem Gerät oder auf der Geräteverpackung darauf hin, dass das Produkt am Ende seiner Nutzungsdauer von anderen Abfällen getrennt gesammelt werden muss.

Der Benutzer hat das Gerät am Ende seiner Lebensdauer zu geeigneten öffentlichen Einrichtungen für die getrennte Sammlung von Elektro- und Elektronik-Altgeräten zu bringen. Alternativ dazu kann das Gerät, das entsorgt werden soll, dem Händler bei Erwerb eines neuen gleichwertigen Produktes übergeben werden. Bei Händlern von Elektronikprodukten mit Verkaufsflächen von mindestens 400 m<sup>2</sup> ist es überdies möglich, elektronische Produkte mit einer Größe von weniger als 25 cm, die entsorgt werden müssen, ohne Kaufzwang kostenfrei abzugeben. Eine ordnungsgemäße Mülltrennung für das Recycling, die Aufbereitung und die Entsorgung des Altgerätes unter Einhaltung des Umweltschutzes trägt zur Vermeidung möglicher negativer Auswirkungen auf die Umwelt und die Gesundheit bei und fördert die Wiederverwendung bzw. das Recycling der Materialien, aus denen das Gerät besteht.

DE

## KUNDENDIENST UND GARANTIE

Für das Gerät wird für einen Zeitraum von zwei Jahren ab Lieferdatum Gewährleistung geboten. Dieses Datum gilt als Quittungs-/Rechnungsdatum (sofern es gut lesbar ist), es sei denn, der Käufer kann nachweisen, dass die Lieferung zu einem späteren Zeitpunkt erfolgt ist. Im Fall eines bereits zum Zeitpunkt der Lieferung bestehenden Produktmangels wird die kostenfreie Reparatur oder der Austausch des Gerätes garantiert, es sei denn eine der beiden Lösungen erweist sich gegenüber der anderen als unverhältnismäßig. Der Käufer ist dafür verantwortlich, ein autorisiertes Kundendienstzentrum innerhalb von zwei Monaten nach Entdeckung über den Mangel zu informieren.

Die Garantie deckt keine Teile, die aus folgenden Gründen mangelhaft sind:

- a. Transportschäden oder Schäden durch zufälliges Herunterfallen,
- b. falsche Installation oder ungeeignete Stromversorgungsanlage,
- c. Reparaturen oder Änderungen durch nicht befugtes Personal,
- d. mangelnde oder unrichtige Pflege und Reinigung,
- e. Produkte bzw. Produktteile, die dem Verschleiß unterliegen bzw. Verbrauchsmaterial,
- f. Nichteinhaltung der Gebrauchsanweisungen des Geräts,
- g. Fahrlässigkeit oder Nachlässigkeit beim Gebrauch,
- h. Verwendung des Geräts mit Lebensmitteln, die gemäß Bedienungsanleitung verboten sind,
- i. Verwendung von Lebensmittelmengen, die die angegebenen Mengen überschreiten,
- j. unrichtiger Zusammenbau der Klingengruppe oder des Zubehörs,
- k. Überschreitung der vorgesehenen Verwendungsdauer,
- l. zufälliger Flüssigkeitseintritt in den Motorkörper aufgrund eines unsachgemäßen Gebrauchs,
- m. durch Nachlässigkeit verwickeltes oder geknicktes Netzkabel.

Obige Liste dient nur als Beispiel; sie ist nicht vollständig, da diese Garantie keinesfalls Umstände abdeckt, die nicht auf Herstellungsfehler zurückzuführen sind.

Darüber hinaus gilt diese Garantie nicht bei unsachgemäßer Verwendung des Geräts oder bei gewerblicher Verwendung.

Es kann keine Haftung für Verletzungen oder Schäden übernommen werden, die direkt oder indirekt an Personen, Sachen oder Haustieren infolge der Nichtbeachtung aller in der "Bedienungsanleitung" enthaltenen Anweisungen für die Installation, Verwendung und Wartung des Geräts entstehen können. Dies gilt nicht für Klagen zur Vertragsgarantie gegenüber dem Verkäufer.

DE

### **Kundendienst**

Die Reparatur des Gerätes ist bei einem autorisierten Kundendienstzentrum auszuführen.

Wenn für das defekte Gerät eine Garantie besteht, ist es zusammen mit einem Steuerbeleg als Nachweis für das Kauf- oder Lieferdatum an das Kundendienstzentrum zu senden.

## INTRODUCCIÓN

Estimado cliente, le agradecemos que haya elegido nuestro producto. Estamos convencidos de que valorará su calidad y fiabilidad ya que ha sido diseñado y fabricado teniendo como prioridad la satisfacción del cliente. Este manual de instrucciones se ajusta a la norma europea EN 82079.



**¡ADVERTENCIA!** Instrucciones y advertencias para un uso seguro del aparato.

Antes de utilizar este aparato, lea atentamente las instrucciones de uso, especialmente las observaciones y advertencias de seguridad, que se deben respetar. Guarde este manual junto con su guía ilustrativa para consultas futuras. Si el aparato se cediera a otro usuario, asegúrese de entregarlo también junto con esta documentación.

**ⓘ NOTA:** en caso de que alguna parte de este manual sea difícil de entender o surja alguna duda, póngase en contacto con la empresa a través de la dirección indicada en la última página antes de utilizar el aparato.

**ⓘ NOTA:** las personas con baja visión pueden consultar la versión digital de este manual de instrucciones en la página web [www.tenactagroup.com](http://www.tenactagroup.com)

## ÍNDICE

Introducción	página 33
Advertencias de seguridad	página 34
Leyenda de los símbolos	página 36
Descripción del aparato y de los accesorios	página 36
Contacto con los alimentos	página 36
Limpieza antes del primer uso	página 37
Funcionamiento	página 37
Cantidad y tiempos de uso máximo	página 37
Uso	página 37
Limpieza y mantenimiento	página 38
Problemas y soluciones	página 38
Eliminación al final de su vida útil	página 39
Asistencia y garantía	página 39
Guía ilustrativa	página I-II-III-IV
Datos técnicos	página IV

## ADVERTENCIAS DE SEGURIDAD

- Después de haber sacado el aparato del embalaje, compruebe que está en perfecto estado basándose en el dibujo y que no presente daños causados por el transporte. Si tiene dudas, no utilice el aparato y póngase en contacto con el servicio de asistencia autorizado.



¡PRECAUCIÓN! Retire del aparato los posibles materiales informativos, como etiquetas, etc., antes de usarlo.



¡ADVERTENCIA! Riesgo de asfixia. No deje que los niños jueguen con el embalaje. Mantenga la bolsa de plástico fuera del alcance de los niños.

- Este aparato se ha diseñado exclusivamente para su utilización como picadora de uso doméstico. Cualquier otro uso se considera inadecuado y, por tanto, peligroso.



¡ADVERTENCIA! El uso inadecuado del aparato puede causar lesiones.

- Antes de conectar el aparato a la red eléctrica, asegúrese de que el voltaje y la frecuencia indicados en los datos técnicos del aparato se correspondan con los de la red eléctrica. El valor nominal se encuentra en el aparato o en la unidad de alimentación, si la hay (consulte la guía ilustrativa).
- Este aparato puede ser utilizado por personas con capacidades físicas, sensoriales o mentales reducidas, o con falta de experiencia y de conocimientos, siempre y cuando se encuentren bajo la supervisión de una persona responsable o hayan recibido las instrucciones sobre su uso de forma segura y entiendan los peligros relacionados.
- Este aparato no debe ser utilizado por niños. Mantenga el aparato y su cable fuera del alcance de niños. Los niños no deben utilizar el aparato como juego.
- ⓧ NO utilice el aparato con las manos mojadas ni con los pies húmedos o descalzos.
- ⓧ NO tire del cable de alimentación ni del propio aparato para desconectar el enchufe de la toma de corriente.
- ⓧ NO tire ni levante el aparato por el cable de alimentación.
- El aparato no está diseñado para ser utilizado en el exterior.

- **⊗ NO exponga el aparato a la humedad, a los agentes atmosféricos (lluvia, sol, etc.) ni a temperaturas extremas.**
- **Vigile el aparato mientras está en funcionamiento.**
- **⊗ NO deje el aparato sin vigilancia mientras esté conectado a la alimentación eléctrica.**
- **Desconecte siempre el aparato de la toma eléctrica cuando vaya a dejarlo sin supervisión y antes de su montaje, desmontaje y limpieza, y cuando no lo utilice.**
- **En caso de avería o problemas de funcionamiento del aparato, apáguelo y no lo manipule. Si es necesario repararlo, diríjase únicamente a un centro de asistencia técnica autorizado.**
- **Para prevenir cualquier riesgo, si el cable de alimentación está dañado, deberá llevarlo a un centro de asistencia técnica autorizado para su sustitución.**
- **El cuerpo del motor de este aparato no debe entrar en contacto con agua, otros líquidos, aerosoles ni vapor. Para las actividades de limpieza y mantenimiento consulte exclusivamente los apartados específicos de este manual.**
- **⊗ NO use el aparato cerca de un fregadero o lavabo lleno de agua. Durante su uso, coloque el aparato de forma que no pueda caerse en el fregadero.**
- **Este aparato debe colocarse y utilizarse en una superficie plana y estable.**
- **Para obtener más información sobre las características del aparato, consulte el embalaje exterior.**
- **Utilice el aparato solo con los accesorios suministrados, que forman parte esencial del aparato.**
- **Este aparato no se ha diseñado para funcionar con un temporizador externo o con un sistema de control a distancia ni ningún otro sistema similar.**
- **⊗ NO lo utilice cerca de la placa de cocción de la cocina. El cable de alimentación no debe entrar en contacto con fuentes de calor, superficies incandescentes, llamas abiertas, ollas u otros utensilios.**
- **NO deje comida en contacto con el aparato durante más tiempo del necesario para su preparación.**



**¡ADVERTENCIA! Maneje con cuidado las cuchillas cortantes, especialmente al vaciar el recipiente (en su caso) y durante la limpieza.**



**¡ADVERTENCIA!** Este aparato no está destinado a usarse con alimentos a temperaturas superiores a 40 °C.

- Apague el aparato y desconéctelo de la alimentación antes de cambiar los accesorios o antes de acercarse a los componentes que entran en movimiento durante su funcionamiento.

## LEYENDA DE LOS SÍMBOLOS

ES



*Advertencia*



*Prohibición*



*Clase de protección II*

## DESCRIPCIÓN DEL APARATO Y DE LOS ACCESORIOS

Consulte la página I de la guía ilustrativa para comprobar que no falte ningún accesorio del contenido del paquete.

- |                          |                         |
|--------------------------|-------------------------|
| 1. Tapa                  | 6. Hueco                |
| 2. Tapa antisalpicaduras | 7. Sistema de seguridad |
| 3. Perno de la cuchilla  | 8. Cuerpo del motor     |
| 4. Cuchillas             | 9. Datos técnicos       |
| 5. Recipiente            | 10. Enchufe eléctrico   |

## CONTACTO CON LOS ALIMENTOS

Para garantizar el uso seguro del aparato, respete las indicaciones en esta tabla que muestra:

- los componentes del aparato destinados a entrar en contacto con los alimentos; los componentes del aparato no indicados en la tabla no están destinados a entrar en contacto con los alimentos.
- los alimentos que se pueden utilizar con este aparato.
- el tiempo máximo durante el cual pueden permanecer los alimentos en contacto con las partes del aparato destinadas para ese propósito.
- la temperatura máxima permitida de los alimentos utilizados.

Lista de componentes	Alimentos	Tiempo máximo	Temperatura máxima
Tapa	Todos	5 minutos	40 °C
Tapa antisalpicaduras			
Cuchillas			
Recipiente			

## LIMPIEZA ANTES DEL PRIMER USO



**¡ADVERTENCIA! Lave los componentes destinados a entrar en contacto con los alimentos antes de utilizarlos.**

- Lave la tapa principal, la tapa antisalpicaduras, el recipiente y las cuchillas a mano con agua y detergente, o en lavavajillas sin superar los 60 °C.
- Seque con un paño seco.

## FUNCIONAMIENTO

Presione la tapa para activar el aparato [Fig. F].

## CANTIDAD Y TIEMPOS DE USO MÁXIMO

Ingredientes y cantidades	Tiempo de uso
400 g de carne	5 segundos encendido – 2 minutos apagado durante 3 ciclos. Deje enfriar el aparato durante 120 minutos antes de volver a utilizarlo.

## USO



**¡ADVERTENCIA! Siga las instrucciones de los capítulos «Contacto con los alimentos» y «Cantidad y tiempo de uso».**



**¡ADVERTENCIA! No utilice este aparato si se ha caído o si presenta señales de daño visibles.**



**¡ADVERTENCIA! NO toque las partes móviles.**



**¡ADVERTENCIA! NO utilice la picadora solo con alimentos líquidos.**



**¡ADVERTENCIA! Riesgo de dañar el aparato. NO introduzca cortezas de queso.**

- Coloque el recipiente en el cuerpo del motor [Fig. B].
- Inserte las cuchillas en el hueco, empujándolas hacia abajo [Fig. C].
- Introduzca los ingredientes en el recipiente.
- Coloque la tapa antisalpicaduras dentro del recipiente, sin empujarla hacia abajo [Fig. D].
- NO presione la tapa antisalpicaduras dentro del recipiente, ya que las cuchillas podrían dañarla [Fig. E].
- Cierre el recipiente.
- Cierre el recipiente con la tapa.
- Conecte el enchufe eléctrico en la toma de corriente.

- Presione la tapa para activar el aparato [Fig. F].
- Una vez que se haya procesado la comida, espere hasta que las cuchillas se detengan por completo.
- Desconecte el aparato.
- Retire la tapa a prueba de salpicaduras.
- Retire las cuchillas.
- Vacíe el recipiente.

## LIMPIEZA Y MANTENIMIENTO



**¡ADVERTENCIA! Desconecte siempre el enchufe de la toma de corriente antes de cualquier labor de limpieza o manutención.**

- Limpie los accesorios según las instrucciones indicadas en el capítulo «Limpieza antes del primer uso».
- Limpie el cuerpo del motor con una esponja húmeda y bien estrujada.
- Seque con un paño seco.

## PROBLEMAS Y SOLUCIONES

Si se produce uno de los problemas indicados, adopte la solución propuesta:

Problemas	Soluciones
El alimento no está bien picado	Utilice el modo de impulsos en lugar del modo continuo.
	Espere a que las cuchillas se detengan por completo. Retire la tapa principal y la tapa antisalpicaduras y vuelva a mezclar los ingredientes con una espátula. Vuelva a cerrar y continúe con el procesamiento en el modo de impulsos.
	El recipiente se ha llenado con demasiados ingredientes; retire el exceso de ingredientes y continúe con el proceso.
El perejil no se ha picado correctamente	Repita la operación utilizando perejil seco.
La carne no se ha picado correctamente	Pique la carne en trozos de 1 cm y retire los cartílagos. No supere la cantidad máxima de 400 g.
Durante el proceso, el recipiente se eleva	Se han quedado trozos de comida entre el recipiente y las cuchillas. En este caso, desconecte el aparato, retire la tapa y vuelva a colocar el recipiente en su asiento. Cierre el recipiente con la tapa y reanude el proceso.

## ELIMINACIÓN AL FINAL DE SU VIDA ÚTIL



El embalaje del aparato está hecho de materiales reciclables. Elimine el embalaje respetando las normas de protección medioambiental.



En virtud del art. 26 del decreto legislativo italiano n.º 49 del 14 de marzo de 2014 «Aplicación de la Directiva 2012/19 UE sobre los residuos de aparatos eléctricos y electrónicos (RAEE)», el símbolo del contenedor de basuras tachado presente en el embalaje indica que el producto debe recogerse de forma selectiva para su eliminación, separado de otros residuos, al final de su vida útil.

El usuario debe llevar el aparato al final de su vida útil a instalaciones públicas adecuadas para la recogida diferenciada de materiales de desecho eléctricos y electrónicos. Como alternativa a la gestión autónoma, se le puede entregar al vendedor el aparato que se desea eliminar, al comprar un aparato de tipo equivalente. El usuario puede entregar productos electrónicos de menos de 25 cm a minoristas de productos electrónicos con un área de venta de al menos 400 m<sup>2</sup> de forma gratuita y sin obligación de compra. La recogida diferenciada adecuada del aparato al final de su vida útil para el posterior reciclaje y tratamiento y/o eliminación de residuos compatibles con el medio ambiente contribuye a evitar los efectos nocivos de los residuos en el medio ambiente y la salud y permite que los materiales de los cuales está hecho el aparato sean reutilizados para otras aplicaciones.

ES

## ASISTENCIA Y GARANTÍA

El aparato tiene una garantía de dos años a partir de la fecha de entrega al cliente. Esta fecha se toma como la fecha de recepción/factura (siempre que sea claramente legible), a menos que el comprador pueda probar que la entrega se realizó en una fecha posterior. En el caso de un defecto de producto ya existente en el momento de la entrega, se garantiza la reparación o sustitución gratuita del aparato, a menos que una de las dos soluciones sea desproporcionada con la otra. El comprador es responsable de informar a un Centro de Asistencia Autorizado sobre el defecto de conformidad en un plazo de dos meses a partir de su descubrimiento.

La garantía no cubre las piezas que puedan estar defectuosas debido a:

- a. daños de transporte o caídas accidentales;
- b. instalación incorrecta o inadecuación del sistema eléctrico de la red;
- c. reparaciones o modificaciones realizadas por personal no autorizado;
- d. mantenimiento y limpieza incorrectos o no realizados;
- e. producto y/o componentes del producto sujetos a desgaste y/o consumibles;
- f. inobservancia de las instrucciones de uso del aparato;
- g. negligencia o uso descuidado;
- h. utilización del artefacto con cualquier alimento prohibido por las instrucciones;
- i. uso de alimentos en cantidades superiores a las indicadas;
- j. montaje incorrecto del grupo de cuchillas o de los accesorios;
- k. superación de los tiempos de uso previstos;
- l. entrada accidental de líquidos en el cuerpo del motor debido a un uso incorrecto;
- m. cable de alimentación enredado o doblado por negligencia.

La lista anterior es sólo un ejemplo; no es completa, ya que esta garantía no cubre en ningún caso las circunstancias que no se pueden asociar a defectos de fabricación.

Además, esta garantía no se considera válida en caso de uso inadecuado del aparato o uso profesional. No se asumirá ninguna responsabilidad por los daños causados directa o indirectamente a personas, animales domésticos o bienes como consecuencia del incumplimiento de las indicaciones que figuran en el "Manual de instrucciones y advertencias" en relación con la instalación, el uso y el mantenimiento del aparato.

Esto no se aplica a las acciones de garantía del contrato en relación con el vendedor.

### **Asistencia**

La reparación del aparato debe realizarse en un centro de asistencia autorizado.

Si el aparato defectuoso está en garantía, deberá enviarse al Centro de Asistencia junto con un documento fiscal que acredite la fecha de compra o entrega.

ES



