



Questo manuale d'istruzione è fornito da trovaprezzi.it. Scopri tutte le offerte per [Klipsch RF-7 III](#) o cerca il tuo prodotto tra le [migliori offerte di Diffusori Audio](#)



Questo manuale d'istruzione è fornito da trovaprezzi.it. Scopri tutte le offerte per [Klipsch RF-7 III](#) o cerca il tuo prodotto tra le [migliori offerte di Diffusori Audio](#)

Klipsch®

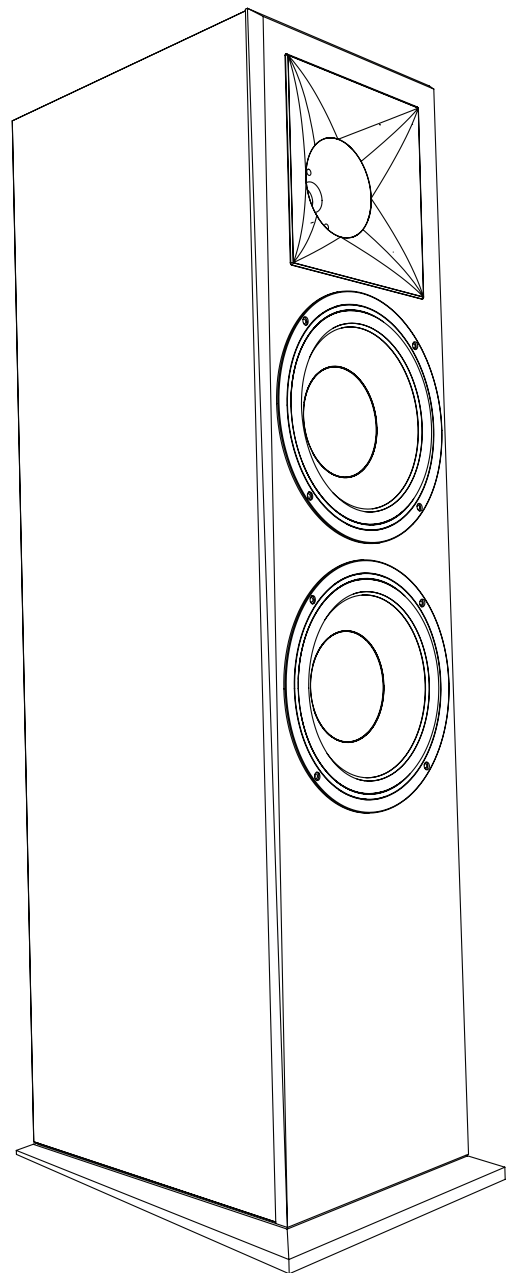
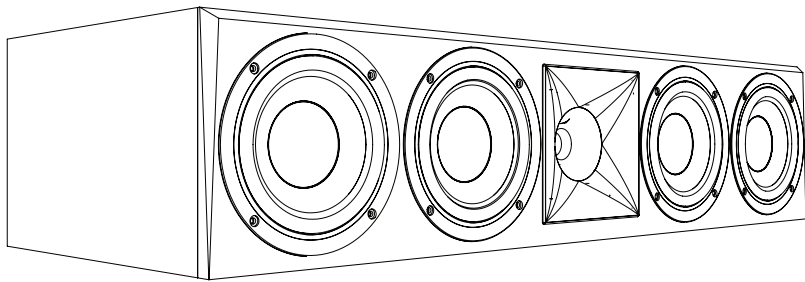

RF-7 III & RC-64 III

Owner's Manual

IMPORTANT SAFETY INSTRUCTIONS!

1. READ these instructions.
2. KEEP these instructions.
3. HEED all warnings.
4. FOLLOW all instructions.
5. DO NOT use this apparatus near water.
6. CLEAN ONLY with dry cloth.
7. DO NOT block any ventilation openings. Install in accordance with the manufacturer's instructions.
8. Do not install near any heat sources such as radiators, heat registers, stoves, or other apparatus (including amplifiers) that produce heat.
9. ONLY USE attachments/accessories specified by the manufacturer.
10. USE only with a cart, stand, tripod, bracket, or table specified by the manufacturer, or sold with the apparatus. When a cart is used, use caution when moving the cart/apparatus combination to avoid injury from tip-over. 
11. DO NOT expose this apparatus to dripping or splashing and ensure that no objects filled with liquids, such as vases, are placed on the apparatus.



The exclamation point, within an equilateral triangle, is intended to alert the user to the presence of important operating and maintenance (servicing) instructions in the literature accompanying the product.



The lightning flash with arrowhead symbol within an equilateral triangle, is intended to alert the user to the presence of uninsulated "dangerous voltage" within the product's enclosure that may be of sufficient magnitude to constitute a risk of electrical shock to persons.

WARNING: To reduce the risk of fire or electrical shock, do not expose this apparatus to rain or moisture.

WARNING: No naked flame sources – such as candles – should be placed on the product.

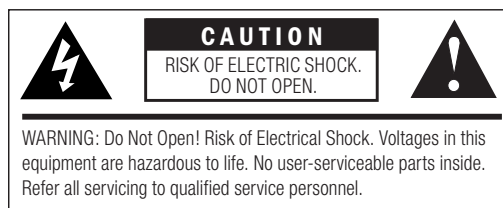

UNPACKING

All Models

- Open one end of the carton, invert the speaker and pull the carton off of the loudspeaker (See Figure 1).
- Remove all inner packing, including plastic bags, and install the grille on the front of the cabinet.

Inspect the loudspeaker for shipping damage. If damage has occurred, notify your Klipsch dealer or the responsible transit company. Retain all packaging for future use.

Floorstanding Models

Floorstanding models are supplied with a plinth and four screws (See Figure 2), self-stick rubber feet to prevent surface damage (See Figure 5) and foot spikes to enhance performance on carpeted floors (See Figure 2).

- Invert the speaker on a carpeted surface and secure the plinth to the base of the speaker with the four screws.
- Screw the spikes (optional) into the threaded bushings in the bottom of the plinth (See Figure 2). Use caution when turning the speaker upright as the spikes are sharp!
- Use an assistant to lift the speaker into position.
- Adjust individual spike length to level the speaker after positioning.

Center Model

These models are supplied with self-stick rubber feet to prevent surface damage. (See Figure 5 for proper application.)

ROOM PLACEMENT

Your Reference loudspeakers will perform well in a variety of locations, but best results will be achieved using the following guidelines:

Front Left and Right Speakers (See Figure 3)

- Place on a common wall 6 to 15 feet apart.
- If used in a home theater system, position the speakers flanking your video display.
- Position them equidistant from the back wall.
- Angle speakers toward the listener and even with or forward of any adjacent obstructions.
- Placing them near a corner or wall provides the greatest amount of bass while moving the speakers away from room boundaries reduces bass energy.
- Asymmetrical placement of a pair of speakers from adjacent side walls can smooth room-induced bass unevenness.
- Experiment with the above guidelines to suit your taste and to compensate for your room's acoustic characteristics.

Center Channel Speakers (See Figure 3)

- Place immediately above or below center of your video display.
- Use the supplied self-stick rubber pads to prevent surface damage (See Figure 5).

CONNECTING



CAUTION! Turn your amplifier off before making any connections.

Your loudspeakers are equipped with positive (Red) and negative (Black) connection terminals on the rear of the cabinet. These correspond to the positive and negative terminals on the appropriate channel (left, right, center, rear etc.) of your amplifier.

Standard Connections (See Figure 4.)

- Some Reference speakers come with dual binding posts that are connected by a metal strip. Do not remove this strip or your speakers will not function correctly. Keep this strip in place and connect your speaker wire to the top set of the binding posts. It is possible to "Bi-wire" a speaker that has two sets of binding posts. Please see your receiver's manual for further instructions.
- All speakers in your system must be connected in phase with the positive speaker terminal connected to the positive amplifier terminal. Repeat this for the negative speaker terminal and amplifier terminals. Most speaker wire has distinguishing markings on the insulation of one of the conductors to assist in correct hookup.
- Use 16 gauge (AWG), two conductor, copper wire at a minimum and larger gauge wire for longer runs. The connection terminals on your loudspeaker will accommodate bare wire, spade terminals or banana type plugs.
- Use either pair of positive and negative terminals keeping the metal coupling straps in place.



CAUTION! With all connection types, take care that there is no contact between the positive and negative terminals at the speaker and amplifier. Damage to your equipment may result!

Bass Management

When using your speakers in a home theater system, consult the owner's manual of your surround electronics for proper application of bass management settings.

- As a general rule, center channel speakers are set to the "Small," or bass-limited setting.
- Floorstanding speakers are typically set to the "Large," or full-range setting.
- Also refer to the electronics instructions for adjusting the relative volume levels of the speakers so they are at the same level when in the listening position.

CARE AND CLEANING

- Occasional dusting or wiping of the cabinet with a damp cloth is all that is required. Never use abrasive or solvent type cleaners or harsh detergents.
- A vacuum cleaner with a soft brush attachment may be used to clean the grille fabric.
- Never spray polishes or cleaners on the drive units (woofers, midranges or tweeters).

EU COMPLIANCE INFORMATION:

Eligible to bear the CE mark, Conforms to European Union EMC Directive 2004/108/EC.

WEEE NOTICE

Note: This mark applies only to countries within the European Union (EU) and Norway.



This appliance is labeled in accordance with European Directive 2002/96/EC concerning waste electrical and electronic equipment (WEEE). This label indicates that this product should not be disposed of with household waste. It should be deposited at an appropriate facility to enable recovery and recycling.

PRODUCT REGISTRATION

Register your product online at www.klipsch.com/register

- Klipsch will keep you up-to-date on new products and promotions
- Your personal information will never be resold
- This registration information is not used for warranty purposes.
Please retain your receipt for warranty claims.

Figure 1

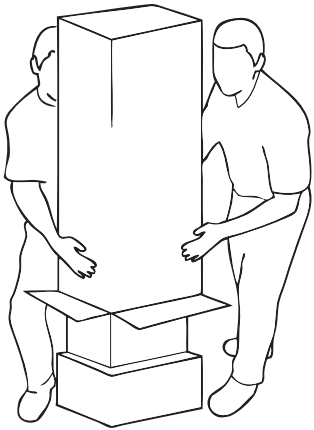

Figure 2

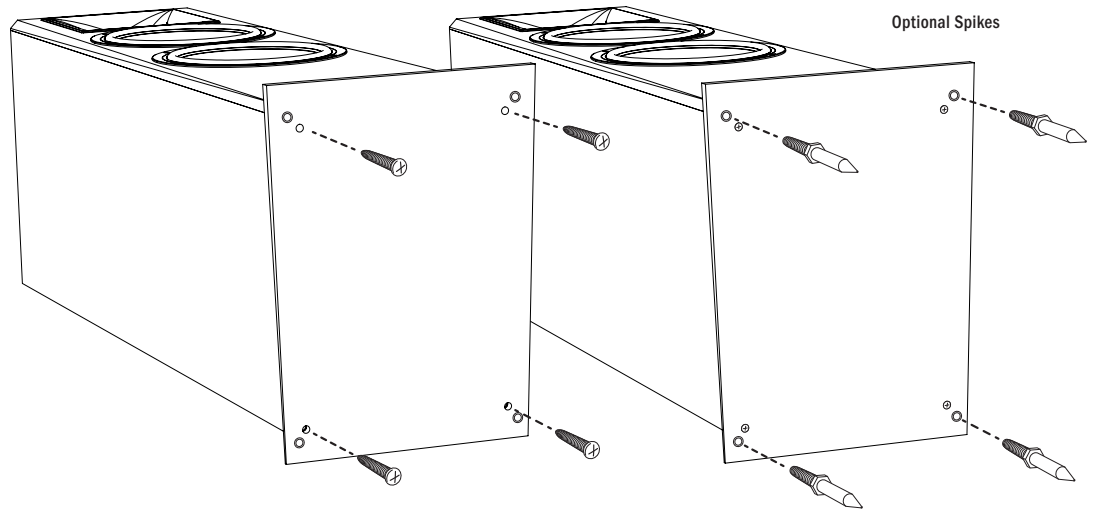

Figure 3

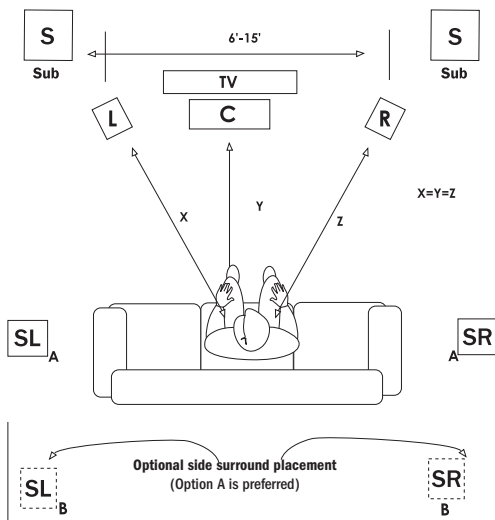

Figure 4

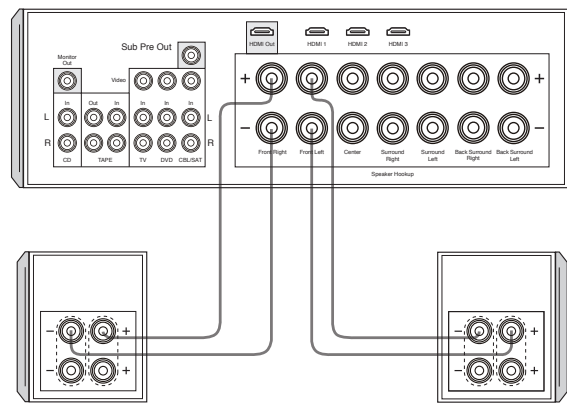
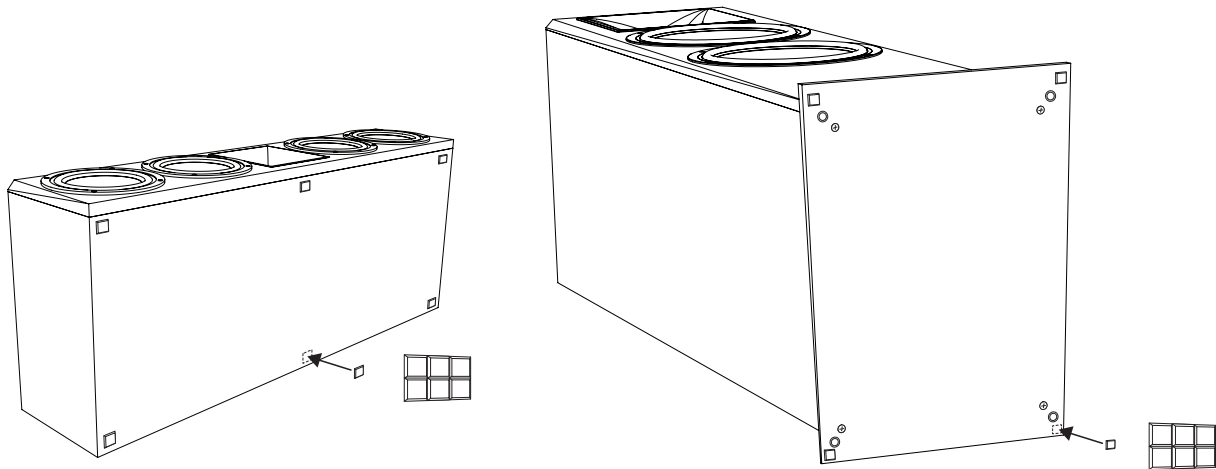



Figure 5



FRENCH - CONSIGNES DE SECURITE IMPORTANTES

1. LIRE ces instructions.
2. CONSERVER ces instructions.
3. RESPECTER tous les avertissements.
4. SUIVRE toutes les instructions.
5. NE PAS utiliser cet appareil à proximité de l'eau.
6. NETTOYER UNIQUEMENT avec un chiffon sec.
7. NE PAS OBSTRUER les orifices de ventilation. Installer conformément aux instructions du constructeur.
8. Ne pas installer à proximité de sources de chaleur telles que les radiateurs, les grilles de chauffage, les cuisinières et les autres appareils (notamment les amplificateurs) dégagant de la chaleur.
9. UTILISER UNIQUEMENT les accessoires préconisés par le constructeur.
10. UTILISER exclusivement avec un chariot, un support, un trépied, une console ou un bâti recommandé par le fabricant ou vendu avec l'appareil. Lorsqu'un chariot est utilisé, faire preuve de prudence pour déplacer l'ensemble chariot/appareil afin d'éviter un renversement pouvant causer des blessures. 
11. NE PAS exposer cet appareil à des éclaboussures ou des égouttements et veiller à ce qu'aucun récipient rempli de liquide, tel qu'un vase, ne soit posé dessus.



Le point d'exclamation contenu dans un triangle équilatéral avertit l'utilisateur de la présence, dans la documentation qui accompagne l'appareil, de consignes d'utilisation et de maintenance importantes.



L'éclair fléché dans un triangle équilatéral avertit l'utilisateur de la présence d'une « tension dangereuse » non isolée à l'intérieur de l'appareil et d'une valeur suffisante pour constituer un risque de choc électrique.

AVERTISSEMENT : Pour réduire les risques d'incendie et d'électrocution, ne pas exposer cet appareil à la pluie ni à l'humidité.



AVERTISSEMENT : Ne pas poser sur ce produit de sources de flammes nues telles que des bougies.

DÉBALLAGE

Tous les modèles

- Ouvrez une extrémité du carton, retournez l'enceinte et sortez-la du carton. (Voir la figure 1.)
- Retirez tous les matériaux d'emballage internes, y compris les sacs en plastique, et installez la grille sur l'avant du caisson.

Inspectez l'enceinte pour constater d'éventuels dommages survenus pendant le transport. Si des dommages sont découverts, informez immédiatement le revendeur Klipsch ou la société responsable du matériel pendant le transport. Conservez tout l'emballage pour une utilisation éventuelle ultérieure.

Modèles à piètement

Les modèles à piètement sont fournis avec un socle et quatre vis (voir la figure 2), des pieds en caoutchouc auto-adhésifs pour éviter les dommages à la surface (voir la figure 5) et des pointes de pieds permettant une meilleure immobilisation sur les sols recouverts de moquette (voir la figure 2).

- Inverser le haut-parleur sur une surface tapissée et fixer la base sur le haut-parleur avec les quatre vis (voir la figure 2).
- Vissez les pointes (en option) dans les bagues filetées au bas de la base. Soyez prudent lorsque vous tournez le haut-parleur lorsque les pointes sont pointues!
- Demandez de l'aide pour soulever l'enceinte et la remettre en position.
- Réglez la longueur de chaque pointe pour que l'enceinte soit bien horizontale après la mise en position.

Modèles central

Ces modèles sont fournis avec des patins autocollants en caoutchouc pour la protection du sol. (La figure 5 indique comment les mettre en place.)

PLACEMENT DANS LA PIÈCE

Les enceintes Reference offrent un bon fonctionnement dans diverses configurations ; toutefois, l'observation des conseils ci-dessous permet d'optimiser les résultats :

Enceintes avant gauche et droite (voir les figure 3)

- Placez-les le long d'un même mur, espacées de 1,8 à 4,6 mètres.
- En cas d'utilisation dans un système de cinéma-maison, mettez les enceintes à côté de l'écran.
- Placez-les à égale distance du mur arrière.
- Orientez les enceintes vers la position d'écoute et mettez-les de niveau ou à l'avant par rapport à tout obstacle adjacent.
- Placées près d'un coin ou d'un mur, les enceintes produisent le niveau de graves le plus élevé, tandis que l'énergie des graves est réduite lorsque les enceintes sont éloignées des cloisons de la pièce.
- Le placement asymétrique d'une paire d'enceintes par rapport aux murs latéraux adjacents peut adoucir les inégalités induites par la pièce dans les graves.
- Suivez les conseils ci-dessus de façon à obtenir un résultat qui vous soit agréable et compenser les caractéristiques acoustiques de la pièce.

Enceintes de canal central (voir les figure 3)

- Placez l'enceinte juste au-dessus ou au-dessous de la partie centrale de l'écran.
- Utilisez les patins autocollants en caoutchouc pour la protection du sol (Voir la figure 5).

RACCORDEMENT



ATTENTION ! Avant tout raccordement, mettez l'amplificateur hors tension.

Les enceintes sont pourvues de bornes de raccordement positives (rouges) et négatives (noires) placées à l'arrière. Elles correspondent aux bornes positive et négative du canal voulu (gauche, droit, central, arrière, etc.) de l'amplificateur.

Raccordement standard (voir la figure 4)

- Certaines enceintes de la gamme Reference sont fournies avec, pour chaque polarité, deux bornes de raccordement reliées par une barrette métallique. Ne retirez pas cette barrette car elle est nécessaire pour que les enceintes fonctionnent correctement. Laissez cette barrette en place et branchez le fil de l'enceinte à la borne de raccordement supérieure. Il est possible de « bi-câbler » une enceinte ayant deux jeux de bornes de raccordement. Veuillez consulter le manuel de votre récepteur pour des instructions détaillées.
- Toutes les enceintes du système doivent être raccordées en phase, la borne positive de chaque enceinte étant raccordée à la borne positive de l'amplificateur. Procédez de la même façon avec les bornes négatives de l'enceinte et de l'amplificateur. Sur la plupart des câbles d'enceintes, des repères portés sur l'isolant de l'un des conducteurs facilitent le bon raccordement.
- Utilisez du câble de cuivre à deux conducteurs de 1,3 mm² (calibre 16 AWG) minimum et de plus grosse section pour les grandes longueurs. Les bornes de l'enceinte permettent le raccordement de fils nus, de cosses à fourche et de fiches banane.
- Utilisez l'une des deux paires de bornes positive et négative et laissez les barrettes métalliques de couplage en place.



ATTENTION ! Quel que soit le type de raccordement, assurez-vous de l'absence de contact entre les polarités positive et négative au niveau de l'enceinte et de l'amplificateur. Un tel contact risquerait d'endommager le matériel !

Gestion des graves

Pour une utilisation des enceintes dans un système de cinéma-maison, consultez le manuel d'utilisation de l'électronique ambiophonique pour connaître les bons réglages de gestion des graves.

- En règle générale, Enceintes de canal central on utilise le réglage « Small », limitation des graves.
- Pour les enceintes à piétement, on utilise en général le réglage pleine gamme « Large ».
- Consultez également les instructions des appareils électroniques pour équilibrer les niveaux relatifs de volume des enceintes afin qu'ils soient placés au même niveau par rapport à la position d'écoute principale.

ENTRETIEN ET NETTOYAGE

- Le seul entretien requis est l'époussetage ou l'essuyage occasionnel de l'ébénisterie à l'aide d'un tissu humidifié. N'utilisez jamais de produits de nettoyage abrasifs ou à base de solvant ni de détergents puissants.
- Le nettoyage de la toile de la grille peut être effectué à l'aide d'un aspirateur muni d'une brosse souple.
- Ne pulvérisez jamais de produit de nettoyage ou de finition sur les haut-parleurs (graves, médium-graves ou aigus).

INFORMATIONS DE CONFORMITÉ UE :

Autorisation de porter la marque CE, conformité à la directive basse tension 2006/95/CE de l'Union Européenne ; conformité aux directives de l'Union européenne CEM 2004/108/CE et 2005/32/CE sur les exigences Ecodesign.

AVIS WEEE

Remarque : Cette marque n'est applicable qu'aux pays de l'Union Européenne (EU) et à la Norvège.



Cet appareil est étiqueté conformément à la directive européenne 2002/96/CE relative à la gestion des déchets d'équipements électriques et électroniques (DEEE). Cette étiquette indique que ce produit ne doit pas être jeté avec les ordures ménagères. Il faut le déposer dans une décharge adéquate permettant la récupération et le recyclage.

ENREGISTREMENT DU PRODUIT

Enregistrez le produit en ligne à l'adresse www.klipsch.com/register.

- Klipsch vous tiendra au courant des nouveaux produits et des promotions.
 - Vos coordonnées ne seront jamais revendues.
 - Ces informations d'enregistrement ne sont pas utilisées pour la garantie.
- Conservez le reçu pour les réclamations dans le cadre de la garantie.

Figure 1

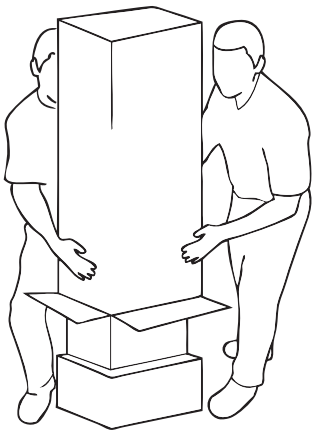

Figure 2

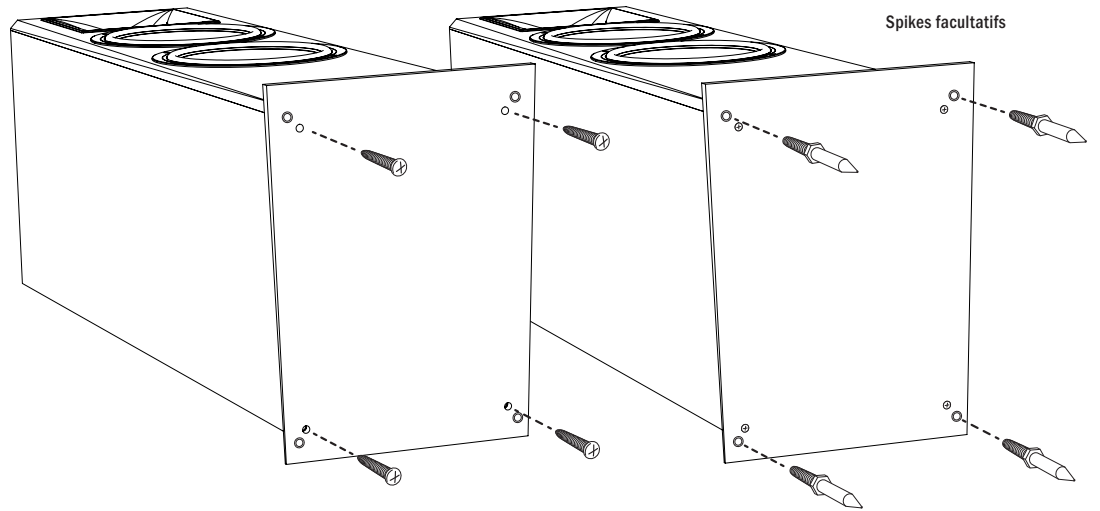

Figure 3

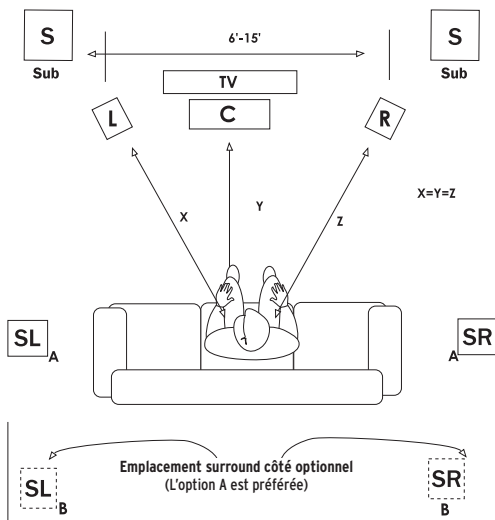

Figure 4

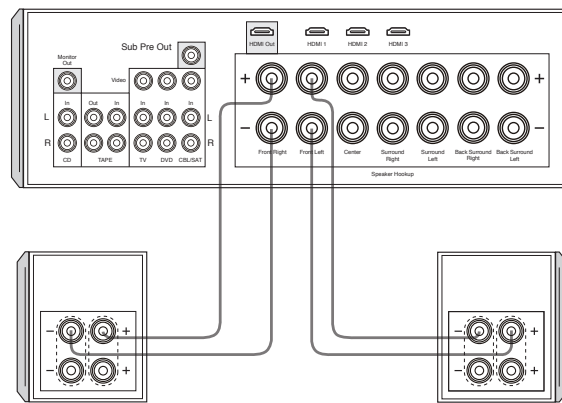
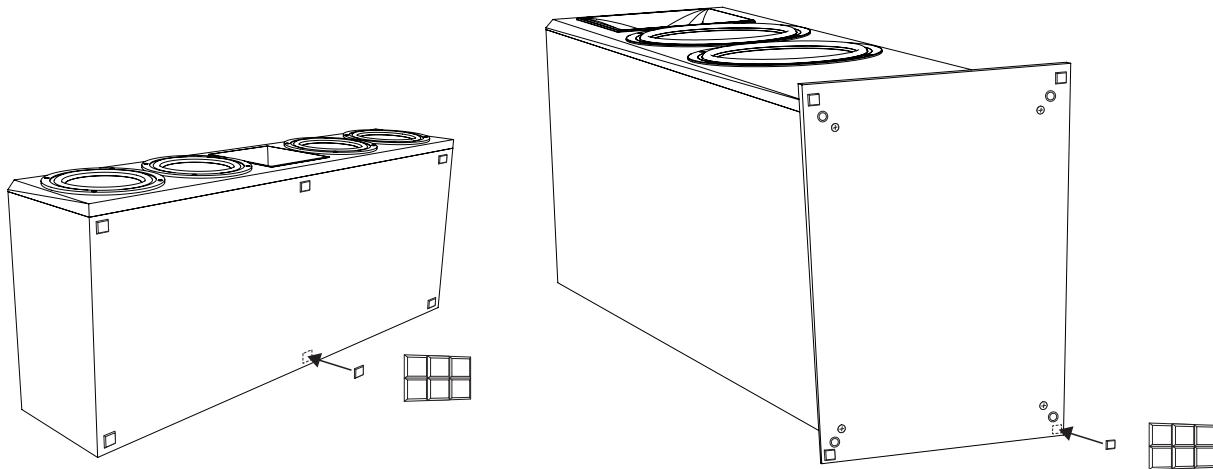

Figure 5



SPANISH - INSTRUCCIONES IMPORTANTES DE SEGURIDAD

1. LEA estas instrucciones.
2. GUARDE estas instrucciones.
3. RESPETE todas las advertencias.
4. SIGA todas las instrucciones.
5. NO use este aparato cerca del agua.
6. LÍMPIELO SOLAMENTE con un paño seco.
7. NO bloquee las aberturas de ventilación. Instale el aparato de acuerdo con las instrucciones del fabricante.
8. NO lo instale cerca de fuentes de calor tales como radiadores, rejillas de calefacción, cocinas u otros aparatos (incluso amplificadores) que generan calor.
9. USE SÓLO los accesorios especificados por el fabricante.
10. PONGA el aparato solamente en el carrito, pedestal, trípode, soporte o mesa especificado por el fabricante o vendido con el aparato. Sea precavido cuando mueva el aparato en un carrito para evitar las lesiones que pueda producir un volcamiento.
11. NO exponga este aparato a goteras o salpicaduras de agua y asegúrese de que no se le coloquen encima objetos llenos de líquido, tales como floreros.



El signo de admiración dentro de un triángulo equilátero tiene por objeto avisar al usuario que hay información importante sobre operación y mantenimiento (servicio) en los folletos que acompañan al producto.



El símbolo compuesto por un rayo con punta de flecha dentro de un triángulo equilátero tiene por objeto advertirle al usuario que dentro del aparato hay "voltajes peligrosos" no aislados cuya magnitud puede ser suficiente para constituir un riesgo de descarga eléctrica para las personas.

ADVERTENCIA: Para reducir el riesgo de incendio o descarga eléctrica, no exponga este aparato a la lluvia o a la humedad.

ADVERTENCIA: No se deben colocar fuentes de llama expuesta, tales como velas, encima de este producto.



DESEMPAQUE

Todos los modelos

- Abra uno de los extremos de la caja de cartón, invierta la caja con el altavoz adentro y jale la caja hacia arriba para sacarla del altavoz. (Vea la figura 1.)
- Quite todo el material de empaquetado interno, incluso las bolsas de plástico, e instale la rejilla en el frente del altavoz.

Inspeccione el altavoz para ver si tiene daños que puedan haber ocurrido durante el transporte. Si ha habido daños, comuníquese a su distribuidor Klipsch o a la compañía responsable del transporte del producto. Guarde todas las cajas y materiales de empaquetado originales para uso futuro.

Modelos de piso

Los modelos de suelo se suministran con un zócalo y cuatro tornillos (Vea la figura 2), pies de goma autoadhesivos para evitar daños en la superficie (ver Figura 5) y puntas de pie para mejorar el rendimiento en los suelos alfombrados (Vea la figura 2).

- Invertir el altavoz en una superficie alfombrada y asegurar la base al altavoz con los cuatro tornillos (consulte la Figura 2).
- Atornillar las puntas (opcional) en los casquillos roscados en la parte inferior de la base. ¡Tenga cuidado cuando gire el altavoz hacia arriba cuando las puntas estén afiladas!
- Levante el altavoz con la ayuda de otra persona para ponerlo sobre el piso.
- Ajuste el largo de las púas individualmente para nivelar el altavoz después de ponerlo en posición.

Modelos altavoz central

Estos modelos vienen con patas de goma autoadhesivas para no dañar las superficies. (Consulte la figura 5 para ver las aplicaciones correctas.)

UBICACIÓN EN LA SALA

Los altavoces Reference dan buen rendimiento en una variedad de ubicaciones, pero los mejores resultados se logran siguiendo estas pautas:

Altavoz frontal izquierdo y altavoz frontal derecho (Vea la figura 3)

- Ponga los altavoces en una misma pared, de 1.8 a 4.6 m (6 a 15 pies) de distancia uno de otro.
- Si son para un sistema de cine en casa, ponga los altavoces a los lados de la pantalla de video.
- Póngalos a la misma distancia de la pared que les queda detrás.
- Oriéntelos hacia el oyente y póngalos a la misma altura o más adelante de las obstrucciones adyacentes.
- Poner los altavoces cerca de una esquina o una pared produce más bajos; alejarlos de las superficies que forman la sala reduce la energía de los bajos.
- La ubicación asimétrica de un par de altavoces con respecto a las paredes laterales adyacentes puede nivelar las irregularidades de bajos inducidas por la sala.
- Experimente con las pautas especificadas para adaptar la configuración a su gusto y compensar las características acústicas de la sala.

Altavoces de canal central (Vea la figura 3)

- Póngalos justo encima o debajo del centro de la pantalla de video.
- Utilice las almohadillas autoadhesivas para no dañar las superficies (Vea la figura 5).

CONEXIONES



PRECAUCIÓN Apague el amplificador antes de hacer las conexiones.

Los altavoces tienen, en la parte de atrás de la caja, terminales de conexión positivas (rojas) y negativas (negras) que corresponden a las terminales positivas y negativas de los canales correspondientes (izquierdo, derecho, central, trasero, etc.) del amplificador.

Conexiones estándar (Vea la figura 4.)

- Algunos altavoces Reference tienen dos pares de terminales conectadas por medio de una banda de metal. Si se quita la banda de metal, los altavoces no funcionan correctamente. Deje la banda en su lugar y conecte el cable de altavoz al par de terminales de arriba. Es posible hacerles cableado doble a los altavoces con dos pares de terminales. Hay más instrucciones en el manual del receptor.
- Todos los altavoces de su sistema deben conectarse en fase: la terminal positiva del altavoz debe ir conectada a la terminal positiva del amplificador, la terminal negativa del altavoz debe ir conectada a la terminal negativa del amplificador. La mayoría de los cables de altavoz tienen marcas distintivas en el aislamiento de uno de los conductores para facilitar la conexión correcta.
- Utilice cable de cobre de dos conductores calibre 16 (AWG) como mínimo, y mayor calibre para trayectos largos. Las terminales de conexión de su altavoz aceptan cable desnudo, terminales de orejeta de pala y terminales tipo banana.
- Utilice el par de terminales compuesto por la terminal positiva y la terminal negativa de arriba o el par de terminales compuesto por la terminal positiva y la terminal negativa de abajo, y mantenga las bandas de metal de acoplamiento en posición.



PRECAUCIÓN. En ningún tipo de conexión debe haber contacto entre las terminales positivas y las terminales negativas del altavoz y del amplificador. Este contacto puede dañar el equipo.

Procesamiento de bajos

Cuando utilice sus altavoces en un sistema de cine en casa, consulte el manual del propietario de los componentes electrónicos surround para hacer los ajustes correctos de procesamiento de bajos.

- Como regla general, Altavoces de canal central se ponen en la posición que limita los bajos; es decir, en la posición Pequeño (Small).
- Los altavoces de piso se ponen, por lo general, en la posición de gama completa; es decir, en la posición Grande (Large).
- Consulte también las instrucciones de los componentes electrónicos para ajustar los volúmenes relativos de los altavoces a fin de que produzcan la misma intensidad en la posición del oyente.

CUIDADO Y LIMPIEZA

- Quitar el polvo o limpiar ocasionalmente la caja con un paño húmedo es todo lo que se necesita. No utilice nunca limpiadores solventes o abrasivos ni detergentes fuertes.
- Se puede utilizar el accesorio de cepillo suave de la aspiradora para limpiar la tela de la rejilla.
- Nunca rocíe los excitadores (de woofers, altavoces de frecuencias medias o tweeters) con líquidos limpiadores o lustradores.

INFORMACIÓN DE CONFORMIDAD EN LA UNIÓN EUROPEA

(EUROPEAN UNION, EU) Tiene derecho a llevar la marca CE: satisface la directiva de bajo voltaje 2006/95/EC de la Unión Europea, la directiva de EMC 2004/108/EC de la Unión Europea y la directiva de requisitos de ecodiseño 2005/32/EC de la Unión Europea.

AVISO DE LA DEEE

Nota: Esta marca se aplica sólo a países de la Unión Europea (European Union, EU) y Noruega.



Este dispositivo ha sido etiquetado de acuerdo con la directiva europea 2002/96/EC sobre Desechos de Equipo Eléctrico y Electrónico (DEEE) (Waste Electrical and Electronic Equipment, WEEE). Esta etiqueta indica que este producto no se debe desechar con desperdicios domésticos. Se debe dejar en un establecimiento apropiado para su recuperación y reciclaje.

REGISTRO DEL PRODUCTO

Registre su producto en línea en www.klipsch.com/register

- Klipsch lo mantendrá al día sobre nuevos productos y promociones
- Sus datos personales no se venderán nunca.
- Esta información de registro no se utiliza para propósitos de garantía. Conserve su recibo para hacer las reclamaciones de garantía.

Figura 1



Figura 2



Figura 3

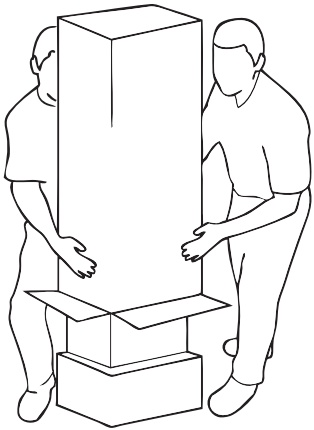

Figura 4



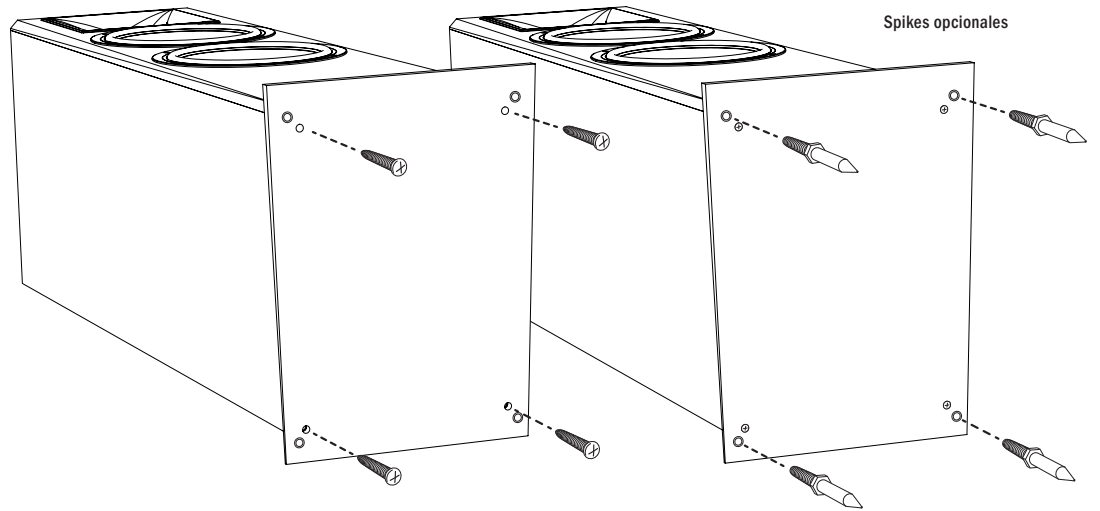

Figura 5

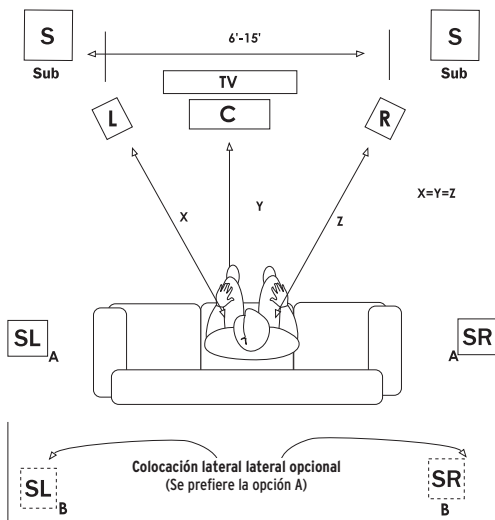

CHINESE - 重要安全信息

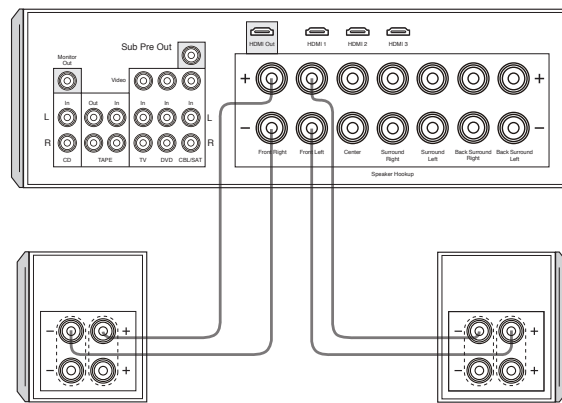
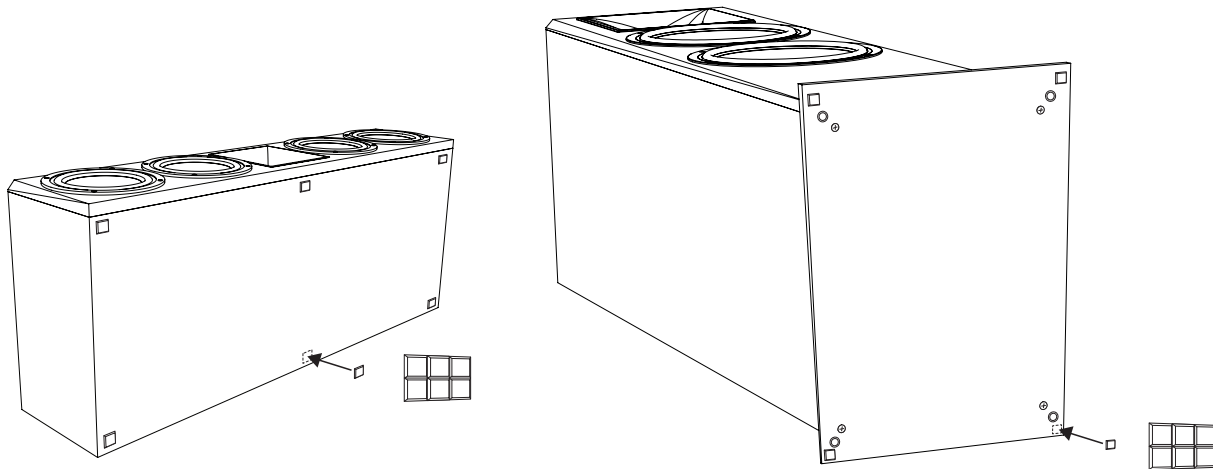
1. 阅读本说明书。
2. 保管本说明书。
3. 注意各类警告。
4. 遵循所有使用说明。
5. 不可在水旁使用本设备。
6. 仅可使用干抹布进行清洁。
7. 请勿阻塞通风口。按照制造商的说明进行安装。
8. 本设备禁止安装在热源附近，如散热器、热记录仪、火炉或其它发热设备（包括放大器）。
9. 仅使用厂家指定的附件和配件。
10. 本设备仅可使用制造商指定的，或本设备随配的手推车、支座、三角架、支架或工作台。使用手推车时，在移动载有本设备的手推车时，应小心操作，避免翻倒而受伤。
11. 请勿使本设备受到水的滴溅，并避免在设备上放置如花瓶等装有液体的物体。



三角形内含感叹号用来提醒用户，产品随带的文件对此有重要的操作和维护（维修）说明。



三角形内含带箭头的闪电用来提醒用户，此产品机壳之中含有无绝缘的“危险电压”，其电压可能足以产生电击。

警告： 为了降低火灾或电击的危险，禁止让本设备受到雨淋或受潮。

警告： 不得在本产品上放置明火源，如蜡烛等。

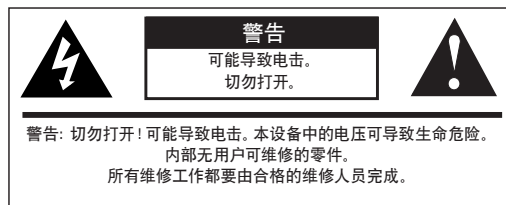

警告：切勿打开！可能导致电击。本设备中的电压可导致生命危险。
内部无用户可维修的零件。
所有维修工作都要由合格的维修人员完成。

开箱

所有型号

- 打开纸箱的一端，将音箱倒置，把纸箱从音箱上拿开。（见图1）
- 拿掉所有内包装物，包括塑料袋等，并将格栅安装在机柜的前部。

检查音箱有无运输导致的损坏。如有损坏，即通知Klipsch经销商或相关的运输公司。保留好所有包装物以便使用。

落地式音箱

立式音箱配有一个底座和四个螺钉（见图2），自粘橡胶脚以防止表面损坏（见图5）和脚尖，以提高地毯地板的性能（见图2）。

- 将扬声器倒置在地毯表面上，并用四个螺丝固定扬声器（参见图2）。
- 将钉（可选）拧入底座底部的螺纹衬套中。当扬声器锋利时，请将扬声器直立，谨慎使用！
- 找一个帮手把音箱放到合适的位置。
- 调整单个脚钉的长度，使音箱在放好后处于水平状态。

中置式音箱

这些型号都配有自粘式橡胶支脚，以防损坏表面。（正确使用，请参考图5）

房间摆放

您购买的参考系列音箱摆放在很多位置都可以很好地工作，但要取得最佳效果，请参照以下指南。

左前侧和右前侧音箱（见图3）

- 安装在同一个墙面上，间隔6至15英尺（1.8至4.6米）。
- 如用在家庭影院系统中，则将音箱放在视频显示器侧面。
- 使它们与后墙的距离相等。
- 调整音箱的角度，使其朝向听者，要与邻近的障碍物平齐或在其之前。
- 将音箱放在靠近墙角或墙面的地方能获得最好的低音效果，如果将其搬离这些地方则会减弱该效果。
- 在邻近的侧墙上不对称地放置一对音箱，可以消除室内的低音不均。
- 可根据自己的品味参考使用以上说明，使其能够配合房间的声效特点。

中置音箱（见图3）

- 直接放置在视频显示器上方或下方。
- 则使用厂家提供的自粘性橡胶垫盖以防损坏表面。（见图5）

连接



注意！ 进行任何连接之前都要将音箱电源切断！

音箱在箱体后侧配有正极（红色）和负极（黑色）连线端口。它们与各个扬声器（左侧、右侧、中央、后侧等）上的正负极端口相对应。

标准连接（见图4）

- 有些Reference音箱配有由金属带连接起来的双接线柱。不要拿掉金属条，否则音箱不能正常工作。保留金属条在原位，将音箱接线接到顶部那组接线柱。可以对有两组接线柱的音箱进行“双线分音”。
- 音响系统中所有音箱的连接都必须正极对正极，负极对负极。大部分音箱连线的绝缘层上都有标记，以便正确连接。
- 至少使用美国线规AWG16号粗细的双股铜接线，较长的连接应选用更粗的接线，即AWG线号更大的接线。音箱上的端口可以插入裸线，铲形端子或香蕉插头。
- 使用任意一对正极或负极端口，使金属连接条保持原位。



注意！ 所有连接方式都要避免音箱和功放上正负极端口的接触。否则会导致设备损坏！

低音管理

在家庭影院系统中使用音箱时，参考用户手册中关于环绕设备的指南，以便进行适当的低音管理设置。

- 通常来说，中置音箱低音设置为“小”，或设置为低音限制。
- 立式音箱通常设置为“大”，或设置为最大。
- 并且参考电子设备说明书，调整音箱的相关音量，使它们传到收听位置的音量一致。

维护和清洁

- 只需偶尔用湿抹布擦拭箱体上的灰尘。不要使用粗糙的或溶剂型清洁剂或烈性清洗剂。
- 可以使用带有软刷的吸尘器清洁护栅表面。
- 不要将擦亮剂或清洁剂喷在驱动组件上（低音、中音或高音扬声器）。

EU 合规信息

允许带有 CE 标志，符合欧盟低电压指令 2006/95/EC；符合欧盟 EMC 指令 2004/108/EC 和关于生态设计要求的欧盟指令 2005/32/EC。

WEEE 注意事项

注：本标志只适用于欧盟（EU）各国和挪威。



本项标志按照欧洲 2002/96/EC 关于报废电子电气设备（WEEE）指令作标记。该标签说明此产品不得与生活垃圾一起处理。应存放于适当的设施内使之能回收及重复利用。

产品注册

访问www.klipsch.com/register在线注册购买的产品

- Klipsch 将让您了解最新的产品与促销信息
- 永远不会转售您的个人信息
- 本注册信息不作保修用。

请保留发票，供保修时使用。

图1



图2



图3

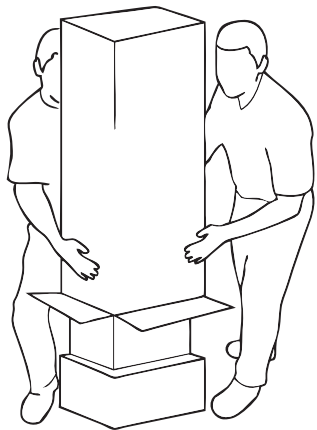

图4



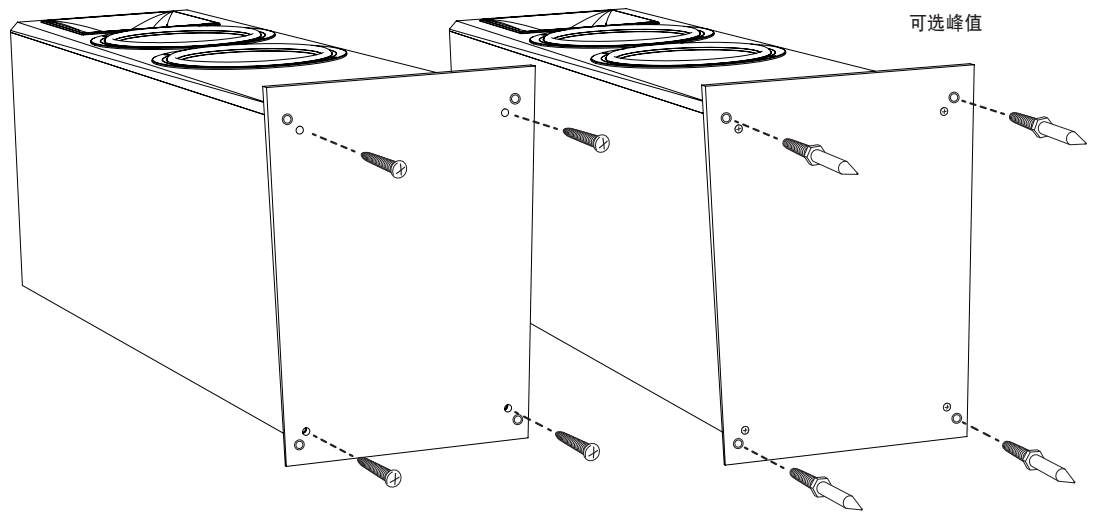

图5

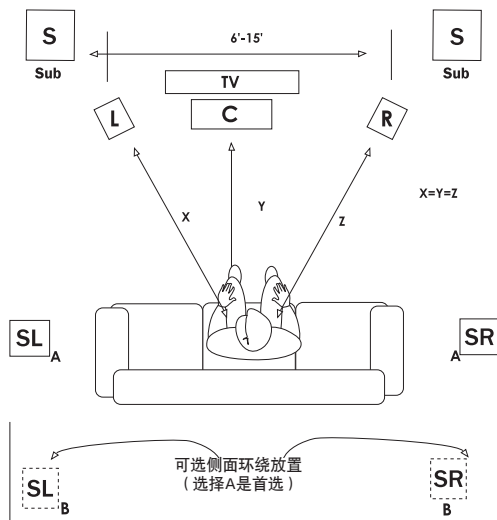

GERMAN - WICHTIGE SICHERHEITSHINWEISE

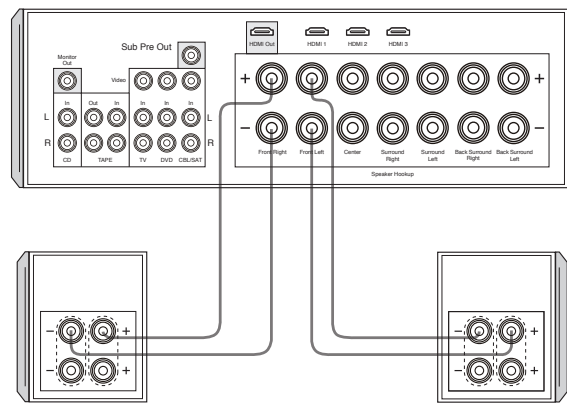
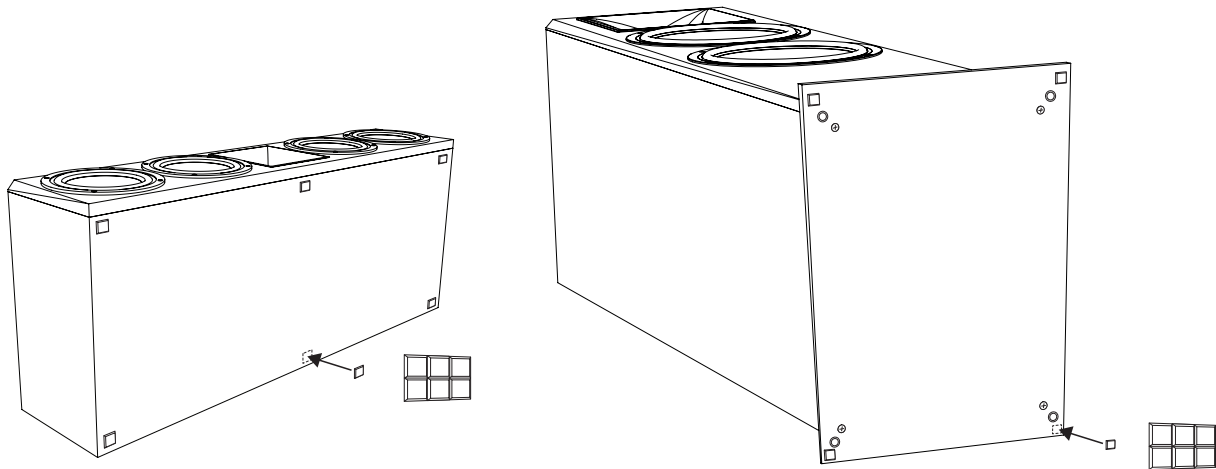
1. LESEN Sie diese Anweisungen durch.
2. BEHALTEN Sie diese Anweisungen.
3. BEACHTEN Sie alle Warnhinweise.
4. FOLGEN Sie allen Anleitungen.
5. Verwenden Sie diese Geräte NICHT in der Nähe von Wasser.
6. Reinigen Sie sie NUR mit einem trockenen Tuch.
7. Blockieren Sie KEINE Lüftungsöffnungen. Installieren Sie die Geräte entsprechend den Herstelleranweisungen.
8. Installieren Sie sie nicht in der Nähe von Wärmequellen wie Heizkörpern, Warmlufteintrittsöffnungen, Öfen oder anderen wärmeerzeugenden Geräten (einschließlich Verstärkern).
9. Verwenden Sie AUSSCHLIESSLICH vom Hersteller empfohlene Zusatzgeräte/Zubehör.
10. VERWENDEN Sie ausschließlich Wagen, Stände, Stative, Halterungen oder Tische, die vom Hersteller empfohlen oder mit dem Gerät verkauft wurden. Bei Verwendung eines Wagens sollten Sie vorsichtig sein, damit Wagen und Gerät nicht umkippen und Verletzungen verursachen. 
11. Das Gerät darf KEINEN tropfenden oder spritzenden Flüssigkeiten ausgesetzt werden, und mit Flüssigkeit gefüllte Objekte (wie Blumenvasen) dürfen nicht auf dem Gerät platziert werden.



Ein Dreieck mit einem Ausrufezeichen in der Mitte soll Benutzer auf wichtige Hinweise zur Bedienung und Wartung des Geräts aufmerksam machen, die in der beiliegenden Dokumentation enthalten sind.



Durch das Blitzsymbol in einem gleichseitigen Dreieck soll der Benutzer gewarnt werden, dass bei mangelnder Isolierung „lebensgefährliche Spannungen“ auftreten können, die eine erhebliche Stromschlaggefahr darstellen.

WARNUNG: Um die Gefahr eines Feuers oder Stromschlags zu verringern, ist dieses Gerät vor Regen oder Feuchtigkeit zu schützen.

WARNUNG: Auf dem Produkt dürfen keine Flammenquellen, wie Kerzen, platziert werden.

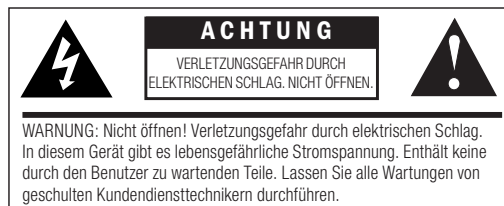

AUSPACKEN

Alle Modelle

- Öffnen Sie ein Ende des Kartons, drehen Sie den Lautsprecher um und ziehen Sie den Karton vom Lautsprecher. (Siehe Abbildung 1.)
- Entfernen Sie das gesamte innere Verpackungsmaterial, einschließlich der Plastikbeutel, und bringen Sie den Lautsprechergrill wieder vorne am Gehäuse an.

Prüfen Sie die Lautsprecher auf etwaige Transportschäden. Wenn es zu Transportschäden gekommen ist, informieren Sie bitte Ihren Klipsch-Fachhändler oder die verantwortliche Spedition. Heben Sie das Verpackungsmaterial zur zukünftigen Verwendung auf.

Standlautsprecher

Standlautsprecher werden mit ein Sockel und vier Schrauben (siehe Abbildung 2), selbstklebende Gummifüße, um Oberflächenschäden (siehe Abbildung 5) und Fußspitzen zu vermeiden, um die Leistung auf Teppichböden zu verbessern (siehe Abbildung 2).

- Den Lautsprecher auf eine Teppichoberfläche umdrehen und den Sockel mit den vier Schrauben am Lautsprecher befestigen (siehe Abbildung 2).
- Schrauben Sie die Spikes (optional) in die Gewindebuchsen in der Unterseite des Sockels. Seien Sie vorsichtig, wenn Sie den Lautsprecher aufrecht stellen, da die Spikes scharf sind!
- Lassen Sie sich von jemand dabei helfen, den Lautsprecher zur Aufstellposition zu heben.
- Passen Sie nach dem Aufstellen die Länge einzelner Spikes an, um den

Lautsprecher waagrecht auszurichten.

Center-Lautsprecher

Diese Modelle verfügen über selbstklebende Gummifüßchen, die eine Beschädigung von Oberflächen verhindern. (Abbildung 5 zeigt, wie man sie korrekt anbringt.)

AUFSTELLUNG IM RAUM

Ihre Reference-Lautsprecher bieten in verschiedenen Positionen gute Leistung, aber wenn Sie folgenden Richtlinien beachten, optimieren Sie die Ergebnisse:

Vordere linke und rechte Lautsprecher (siehe Abbildung 3)

- Sollten mit 2 bis 4,5 m Abstand entlang einer Wand aufgestellt werden.
- Beim Einsatz in einem Heimkinosystem sollten Sie die Lautsprecher rechts und links vom Monitor aufstellen.
- Im gleichen Abstand von der hinteren Wand aufstellen.
- Lautsprecher auf den Zuhörer hin abwinkeln und bündig mit oder vor benachbarten Hindernissen platzieren.
- Wenn Sie die Lautsprecher in der Nähe einer Ecke oder einer Wand aufstellen, steigert dies die Bassleistung, während eine Aufstellung von den Raumgrenzen entfernt die Bassleistung senkt.
- Eine asymmetrische Aufstellung des Lautsprecherpaars an benachbarten Wänden kann durch den Raum verursachte Bassungleichmäßigkeiten reduzieren.
- Experimentieren Sie mit diesen Richtlinien, um sie an Ihren Geschmack und an Ihre Raumakustik anzupassen.

Center-Kanal-Lautsprecher (siehe Abbildung 3)

- Platzieren Sie ihn direkt über oder unter der Mitte Ihres Videomonitors.
- Verwenden Sie die mitgelieferten selbstklebenden Gummifüße, um Oberflächenschäden zu vermeiden (siehe Abbildung 5).

ANSCHLUSS



VORSICHT! Schalten Sie vor der Herstellung von Anschlüssen den Verstärker aus.

Ihre Lautsprecher verfügen über positive (rote) und negative (schwarze) Anschlussterminals an der Rückseite des Gehäuses. Diese entsprechen den positiven und negativen Terminals am jeweiligen Kanal (links, rechts, Mitte, hinten etc.) Ihres Verstärkers.

Standardanschlüsse (siehe Abb. 4)

- Einige Reference-Lautsprecher verfügen über doppelte Anschlussterminals, die mit einem Metallstreifen verbunden sind. Entfernen Sie diesen Streifen nicht, da ansonsten Ihre Lautsprecher nicht mehr richtig funktionieren. Lassen Sie den Streifen an Ort und Stelle und schließen Sie Ihr Lautsprecherkabel an die oberen Anschlussterminals an. Bei Lautsprechern mit zwei Sets von Anschlussterminals ist eine sogenannte Bi-Wiring-Verbindung möglich. Weitere Anleitungen hierzu finden Sie in der Dokumentation Ihres Receivers.
- Alle Lautsprecher in Ihrem System müssen richtig gepolt angeschlossen sein, so dass positive Lautsprecherterminals mit positiven Verstärkerverterminals verbunden sind. Wiederholen Sie dies bei den negativen Lautsprecher- und Verstärkerverterminals. Die meisten Lautsprecherkabel haben Markierungen an der Isolierung einer der Leiter, die Ihnen beim Anschluss helfen.
- Verwenden Sie mindestens 16-Gauge-Kupferdraht (AWG) mit zwei Leitern und Draht mit einem höheren Gauge-Wert für längere Strecken. An die Terminals Ihres Lautsprechers können Anschlüsse mit blankem Draht, Gabelschuhen oder Bananensteckern vorgenommen werden.
- Verwenden Sie eines der positiven oder negativen Terminalpaare und entfernen Sie die verbindenden Metallstreifen nicht.



VORSICHT! Passen Sie bei allen Anschlusstypen auf, dass kein Kontakt zwischen den positiven und negativen Terminals am Lautsprecher bzw. Verstärker vorhanden ist. Ansonsten kann es zu Schäden am Gerät kommen!

Bass-Management

Wenn Sie Ihre Lautsprecher in einem Heimkinosystem verwenden, sollten Sie im Handbuch des Surround-Elektronikgeräts nachsehen, wie Sie die Basseinstellungen richtig wählen.

- Generell sollten Center Lautsprecher auf „Small“ oder begrenzten Bass eingestellt werden.
- Standlautsprecher werden meist auf „Large“ (Vollbereich) eingestellt.
- Sehen Sie auch in der Gerätedokumentation nach, wie Sie die relativen Lautstärkepegel für die Lautsprecher einstellen müssen, so dass sie von der Hörposition aus gleich laut klingen.

PFLEGE UND REINIGUNG

- Sie müssen das Gehäuse nur gelegentlich mit einem feuchten Tuch abstauben oder abwischen. Verwenden Sie keine Scheuer- oder Lösungsmittel oder scharfen Reinigungsmittel.
- Sie können den Lautsprechergrill mit dem weichen Bürstenaufsatz eines Staubsaugers reinigen.
- Sprühen Sie nie Politur oder Reinigungsmittel auf die Treibereinheiten (Tief-, Mittel- und Hochtöner).

EINHALTUNG VON EU-RICHTLINIEN:

Darf das CE-Zeichen führen. Entspricht der EU-Niederspannungsrichtlinie 2006/95/EC. Entspricht der EU-Richtlinie 2004/108/EC (Elektromagnetische Verträglichkeit) und der EU-Ecodesign-Richtlinie 2005/32/EC.

WEEE-HINWEIS

Hinweis: Dieses Zeichen gilt nur für Länder innerhalb der europäischen Union (EU) und Norwegen.



Diese Anwendung ist entsprechend der europäischen Richtlinie 2002/96/EC über Elektro- und Elektronik-Altgeräte (WEEE) ausgezeichnet. Dieses Etikett zeigt an, dass das Produkt nicht mit dem Hausmüll entsorgt werden darf. Es sollte an einer dafür vorgesehenen Einrichtung abgeliefert werden, um Wiederverwendung und Recycling zu ermöglichen.

PRODUKTREGISTRIERUNG

Registrieren Sie Ihr Produkt online unter www.klipsch.com/register.

- Klipsch wird Sie über neue Produkte und Sonderangebote informieren.
 - Ihre personenbezogenen Daten werden nie verkauft.
 - Diese Registrierungsdaten werden nicht zu Garantiezwecken verwendet.
- Behalten Sie bitte Ihre Quittung, um die Garantie in Anspruch nehmen zu können.

Abbildung 1



Abbildung 2



Abbildung 3

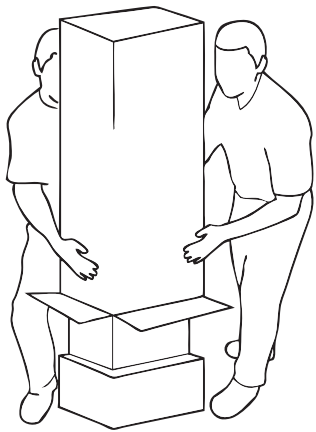

Abbildung 4

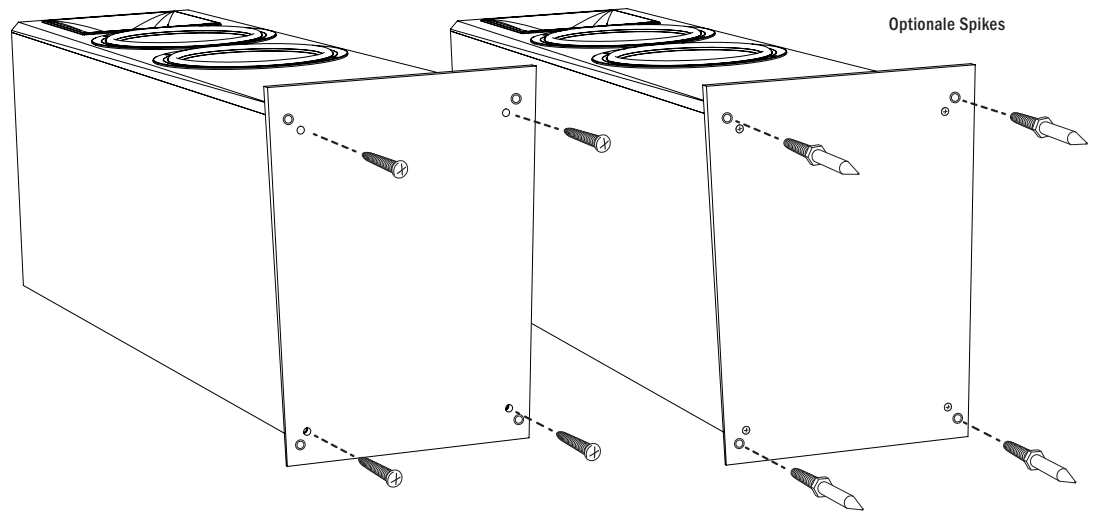

Abbildung 5

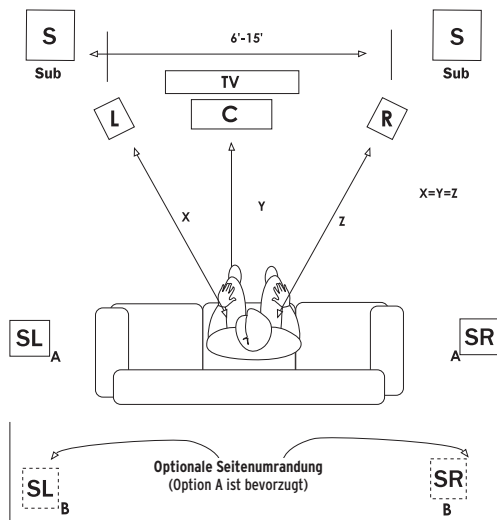

ITALIAN - ISTRUZIONI IMPORTANTI DI SICUREZZA!

1. LEGGERE queste istruzioni.
2. CONSERVARLE.
3. RISPETTARE tutte le avvertenze.
4. SEGUIRE tutte le istruzioni.
5. NON usare questo apparecchio vicino all'acqua.
6. PULIRE SOLO con un panno asciutto.
7. NON ostruire nessuna apertura per l'aria. Installare seguendo le istruzioni del produttore.
8. NON installare presso fonti di calore come ad esempio radiatori, bocchette di uscita dell'aria di riscaldamento, forni o altri apparecchi (compresi amplificatori) che generano calore.
9. USARE SOLO gli accessori specificati dal produttore.
10. USARE solo con i supporti (carrello, sostegno, treppiede, staffa o tavolo) specificati dal produttore o venduti con l'apparecchio. Se si usa un carrello, fare attenzione quando lo si sposta assieme all'apparecchio, per prevenire infortuni causati da un ribaltamento.
11. NON esporre l'apparecchio a gocciolamenti o spruzzi e accertarsi che su di esso non siano collocati contenitori di liquido, per esempio vasi da fiori.

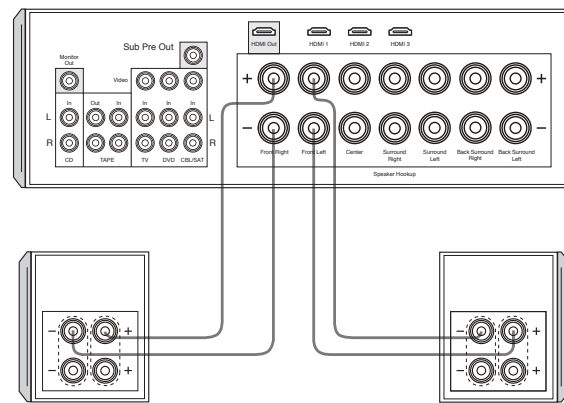
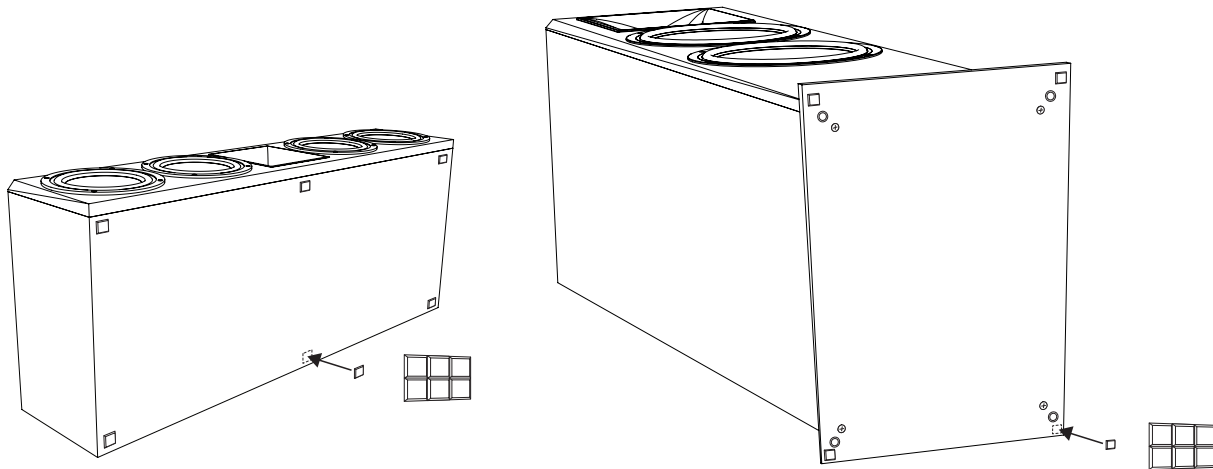

Il punto esclamativo all'interno di un triangolo equilatero segnala che il manuale allegato all'apparecchio contiene informazioni importanti sull'uso, sulla manutenzione e sulle riparazioni.



Il simbolo del fulmine all'interno di un triangolo equilatero avvisa della presenza di alte tensioni non isolate all'interno dell'apparecchio, di livello tale da comportare il rischio di folgorazione.

ATTENZIONE. Per ridurre il rischio di scosse elettriche, non esporre l'apparecchio né alla pioggia né all'umidità.

ATTENZIONE. Non collocare sull'apparecchio sorgenti di fiamme libere, come candele.



DISIMBALLAGGIO

Tutti i modelli

- Aprire un'estremità della confezione, fissare i piedini di sostegno come illustrato nella Figura 2, capovolgere l'altoparlante e tirare via la scatola in cui si trova (vedere la Figura 1).
- Rimuovere tutto il materiale d'imballaggio interno, comprese le buste di plastica, e installare la griglia sulla parte anteriore della cassa.

Ispezionare l'altoparlante per rilevare eventuali danni causati dalla spedizione. In caso di danni, notificarli al rivenditore Klipsch o alla ditta di spedizioni. Conservare tutto il materiale d'imballaggio.

Modelli da pavimento

Vengono forniti con una base e quattro viti (vedi figura 2), piedini in gomma autoadesivi per evitare danni superficiali (vedi figura 5) e piedini per migliorare le prestazioni sui pavimenti in moquette (vedi figura 2).

- Invertire l'altoparlante su una superficie in moquette e fissare la base all'altoparlante con le quattro viti (vedi figura 2).
- Avvitare le punte (facoltative) nelle boccole filettate nel fondo della base. Usare cautela quando si gira l'altoparlante in posizione verticale quando le punte sono taglienti!
- Farsi aiutare da un'altra persona per sollevare l'altoparlante in posizione.
- Una volta collocato l'altoparlante, regolare la lunghezza di ciascun piedino affinché l'altoparlante non sia inclinato.

Modello per canale centrale

I modelli per canale centrale vengono forniti con piedini in gomma autoadesivi per

prevenire danni alla superficie (vedere la Figura 5 per la corretta applicazione).

COLLOCAZIONE NELLA SALA

Gli altoparlanti Reference offrono prestazioni soddisfacenti in un'ampia gamma di configurazioni, ma si otterranno risultati ottimali attenendosi alle seguenti indicazioni:

Altoparlanti anteriori sinistro e destro (vedere le figure 3)

- Collocarli presso la stessa parete a una distanza di 1,8 - 4,5 metri l'uno dall'altro.
- Se si usano gli altoparlanti in un impianto Home Theater, collocarli a fianco dello schermo televisivo.
- Collocarli equidistanti dalla parete posteriore.
- Orientarli verso l'ascoltatore e a filo con eventuali ostacoli adiacenti o in avanti rispetto a questi.
- Collocando gli altoparlanti vicino a un angolo o una parete si ottiene il massimo livello dei bassi, mentre spostandoli lontano dai limiti della stanza si riduce l'energia dei bassi.
- La collocazione asimmetrica di una coppia di altoparlanti rispetto a pareti laterali adiacenti può ridurre le irregolarità dei bassi causate dalla configurazione della stanza.
- Fare delle prove in base a queste indicazioni per adattare i risultati alle proprie preferenze e compensare le caratteristiche acustiche della stanza.

Altoparlanti per canale centrale (vedere le figure 3)

- Collocarli appena sopra o sotto il centro dello schermo televisivo.
- Utilizzare i piedini in gomma autoadesivi forniti per evitare danni alla superficie (vedere la figura 5).

CONNESSIONI



ATTENZIONE! Spegnerne l'amplificatore prima di eseguire qualunque connessione.

Gli altoparlanti sono dotati di terminali positivi (rosso) e negativi (nero) sulla parte posteriore della cassa, che corrispondono ai terminali positivo e negativo del canale appropriato (sinistro, destro, centrale, posteriore ecc.) dell'amplificatore.

Connessioni standard (vedere la Figura 4)

- Alcuni altoparlanti Reference sono dotati di due terminali cilindrici collegati da un ponticello metallico che non va rimosso, altrimenti gli altoparlanti non funzionerebbero correttamente; senza spostarlo, collegare il cavo dell'altoparlante al set superiore di terminali cilindrici. È possibile eseguire il cablaggio doppio di un altoparlante dotato di due set di terminali cilindrici. Consultare il manuale del ricevitore per ulteriori istruzioni.
- Tutti gli altoparlanti dell'impianto devono essere collegati in fase, con il terminale positivo dell'altoparlante collegato al terminale positivo dell'amplificatore. Ripetere questa operazione per i terminali negativi dell'altoparlante e dell'amplificatore. La maggior parte dei cavi da altoparlante ha appositi contrassegni sull'isolamento di uno dei conduttori per facilitare la corretta esecuzione delle connessioni.
- Usare un cavo a due conduttori di rame, di sezione pari ad almeno 1,31 mm² (16 AWG); usare sezioni maggiori per tratti più lunghi. I terminali situati sugli altoparlanti accettano sia conduttori nudi che terminali a forcella o spine a banana.
- Usare l'una o l'altra coppia di terminali positivi e negativi senza togliere le piattine metalliche di accoppiamento.



ATTENZIONE! Indipendentemente dal tipo di connessione, accertarsi che non vi sia alcun contatto tra i terminali negativi e quelli positivi né sull'altoparlante né sull'amplificatore; si causerebbero danni all'impianto.

Gestione dei bassi

Se si useranno gli altoparlanti in un impianto Home Theater, consultare il manuale degli apparecchi surround per quanto riguarda le impostazioni dei bassi.

- Come regola generale, gli altoparlanti centrale vanno impostati su "Small", ossia su una gamma limitata di bassi.
- Gli altoparlanti da pavimento in genere vanno impostati su "Large", ossia sulla gamma completa.
- Vedere anche le istruzioni per l'uso dell'impianto per quanto riguarda la regolazione dei livelli relativi di volume degli altoparlanti in modo che questi siano allo stesso livello durante l'ascolto.

MANUTENZIONE E PULIZIA

Il tuo altoparlanti ha una durevole finitura in che occorre solo spolverare o pulire con un panno asciutto. Evitare l'uso di detergenti abrasivi, a base di solvente o forti. Per spolverare la cassa del altoparlanti è sufficiente la spazzola di un aspirapolvere.

INFORMAÇÕES SOBRE CONFORMIDADE COM AS NORMAS DA UNIÃO EUROPEIA

Qualificado para exibir a marca CE, está em conformidade com a: Diretiva sobre Compatibilidade Eletromagnética (EMC) da União Europeia 2004/108/EC

AVISO SOBRE A DIRETIVA WEEE

Observação: Esta marca se aplica apenas aos países da União Europeia (UE) e à Noruega.



Este aparelho está rotulado em conformidade com a Diretiva Europeia 2002/96/EC relativa a resíduos de equipamentos elétricos e eletrônicos (WEEE). Este rótulo indica que este produto não deve ser descartado junto com lixo residencial. Deve ser levado para uma instalação apropriada para ser recuperado e reciclado.

REGISTRAZIONE

Il prodotto può essere registrato on-line sul sito www.klipsch.com/register

- Si riceveranno così informazioni su nuovi prodotti e promozioni.
- I dati personali degli utenti non saranno mai venduti.
- Le informazioni di registrazione non vengono utilizzate a scopi di garanzia.

Conservare la ricevuta per mostrarla in caso di reclami coperti dalla garanzia.

Figure 1

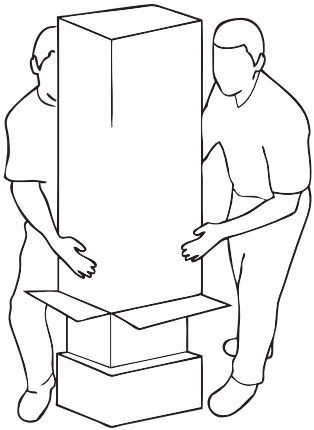

Figure 2

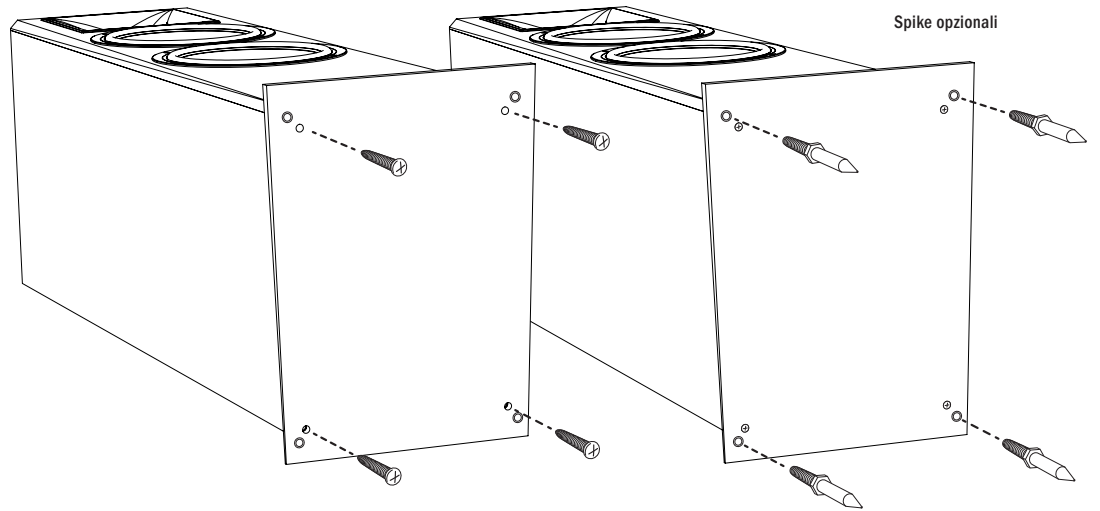

Figure 3

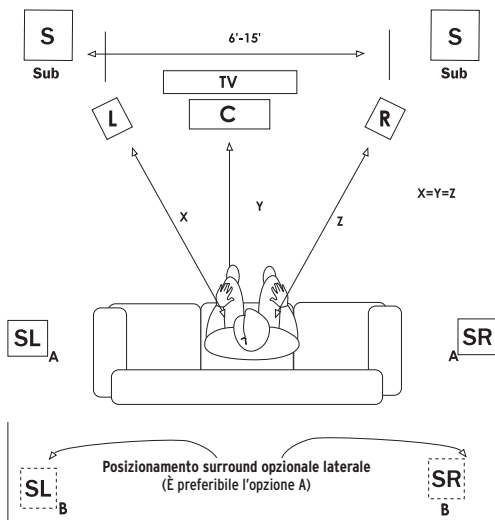

Figure 4

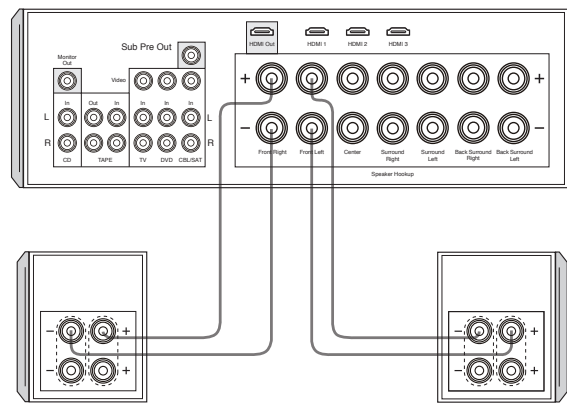
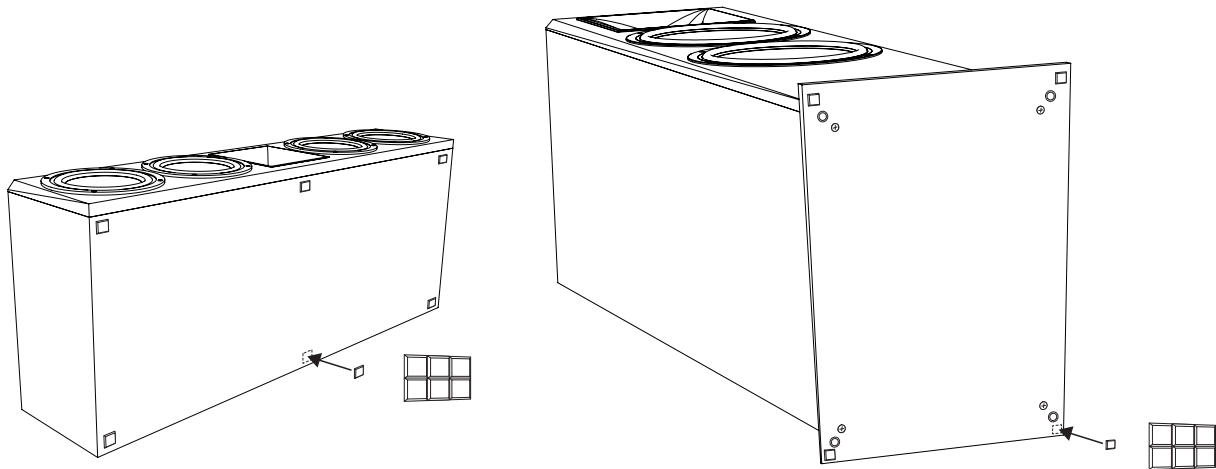



Figure 5



PORTUGUESE - INSTRUÇÕES IMPORTANTES DE SEGURANÇA

1. LEIA estas instruções.
2. GUARDE estas instruções.
3. FIQUE ATENTO a todos os avisos.
4. SIGA todas as instruções.
5. NÃO use este aparelho perto de água.
6. LIMPE APENAS com um pano seco.
7. NÃO bloqueie nenhuma abertura de ventilação. Instale de acordo com as instruções do fabricante.
8. Não instale próximo de quaisquer fontes de calor, tais como radiadores, saídas de ar quente, fogões ou outros aparelhos (incluindo amplificadores) que produzam calor.
9. USE APENAS acessórios especificados pelo fabricante.
10. USE apenas com um carrinho, pedestal, tripé, suporte ou mesa recomendado pelo fabricante ou vendido com o aparelho. Ao usar um carrinho, tome cuidado ao movê-lo com o aparelho para evitar se ferir caso caia. 
11. NÃO exponha este equipamento a respingos ou borrifos e certifique-se de que nenhum objeto que contenha líquidos, como vasos, sejam colocados sobre o equipamento.



O ponto de exclamação dentro de um triângulo equilátero visa alertar o usuário quanto à inclusão de instruções importantes sobre o funcionamento e a manutenção (reparos) no material impresso que acompanha o produto.



O símbolo do raio com uma seta, dentro de um triângulo equilátero, visa alertar o usuário quanto à presença de tensão perigosa não isolada dentro do compartimento do produto, que pode ser potente o suficiente para representar um risco de choque elétrico às pessoas.

ATENÇÃO: Para reduzir o risco de incêndio ou choque elétrico, não exponha este aparelho à chuva ou à umidade.

ATENÇÃO: Nenhuma fonte de chama exposta, como, por exemplo, uma vela, deve ser colocada em cima do produto.



DESEMBALAGEM

Todos os modelos

- Abra uma extremidade da caixa, coloque a caixa acústica de ponta cabeça e puxe a caixa para cima para retirá-la. (Ver a figura 1).
- Retire todos os materiais de embalagem, incluindo sacos plásticos, e instale a grade na frente da unidade.

Inspecione a caixa acústica para verificar se sofreu danos durante o transporte. Se estiver danificada, notifique o revendedor Klipsch ou a transportadora responsável. Guarde toda a embalagem para uso futuro.

Modelos de piso

Os modelos de piso são fornecidos uma base e quatro parafusos (veja a Figura 2), os pés de borracha de adesivo para evitar danos na superfície (veja a Figura 5) e as espigas do pé para melhorar o desempenho nos pisos alcatifados (veja a Figura 2).

- Inverta o alto-falante em uma superfície acarpetada e prenda a base ao alto-falante com os quatro parafusos (veja a Figura 2).
- Parafusar os picos (opcional) nas buchas roscadas na parte inferior da base. Tenha cuidado ao girar o alto-falante na posição vertical, pois os picos são afiados!
- Peça auxílio a outra pessoa para posicionar a caixa acústica.
- Ajuste a altura de cada espigão para nivelar a caixa acústica depois de posicioná-la.

Modelos canal central

Esses modelos possuem pés de borracha auto-aderentes para evitar danos às superfícies. (Ver a figura 2 para informar-se sobre o posicionamento correto).

POSICIONAMENTO NO AMBIENTE

As caixas acústicas Reference apresentarão bom desempenho em diversas posições, mas para obter os melhores resultados possíveis, siga as recomendações descritas a seguir:

Caixas acústicas frontais esquerda e direita (ver as figuras 3)

- Coloque em uma mesma parede a uma distância de 1,8 a 4,6 m entre si.
- Se utilizadas em um sistema de cinema em casa, posicione as caixas acústicas ao lado da tela.
- Posicione-as equidistantes da parede situada atrás das unidades.
- Coloque as caixas acústicas em ângulo, voltadas para o ouvinte, e ao lado ou à frente de qualquer obstrução adjacente.
- Quando colocadas próximas de um canto ou parede, produzirão maior intensidade de graves; quando distanciadas das paredes, o resultado será inverso.
- O posicionamento assimétrico das duas caixas acústicas em relação às paredes laterais adjacentes pode reduzir o desequilíbrio de graves causados pelo ambiente.
- Tente instalar seguindo as recomendações descritas acima para identificar o melhor layout de acordo com sua preferência e para compensar as características acústicas do ambiente.

Caixas acústicas do canal central (ver as figuras 3)

- Coloque-as logo acima ou abaixo do meio da tela.
- Use os pés de borracha de adesivo fornecidos para evitar danos na superfície (veja a Figura 5).

CONEXÃO



CUIDADO! Desligue o amplificador antes de fazer qualquer tipo de conexão.

As caixas acústicas são equipadas com terminais de conexão positivos (vermelhos) e negativos (pretos), situados atrás das caixas. Eles correspondem aos terminais positivo e negativo no canal apropriado (esquerdo, direito, central, traseiro, etc.) do amplificador.

Conexões padrão (ver a figura 4)

- Algumas caixas acústicas Reference vêm com terminais de conexão duplos conectados por uma tira metálica. Não a remova ou as caixas acústicas não funcionarão corretamente. Mantenha a tira no lugar e conecte o cabo de caixa acústica no conjunto superior dos terminais de conexão. É possível conectar dois cabos a uma caixa acústica com dois conjuntos de terminais de conexão. Consulte o manual do receiver para obter mais instruções.
- Todas as caixas acústicas em nosso sistema devem ser conectadas em fase, com o terminal positivo da caixa acústica conectado ao terminal positivo do amplificador. Repita este procedimento ao conectar os terminais negativos da caixa acústica e do amplificador. Na maioria dos cabos de caixas acústicas, o isolamento de um dos condutores é claramente marcado para ajudar o usuário a fazer a conexão correta.
- No mínimo, use um cabo de cobre de bitola 16 (AWG) com dois condutores. Para maiores distâncias, use um cabo de bitola mais elevada. Os terminais de conexão na caixa acústica aceitam fios expostos, bornes de conexão ou plugues tipo banana.
- Use qualquer um dos pares de terminais positivo e negativo, mantendo as cintas metálicas no lugar.



CUIDADO! Não importa o tipo de conexão, certifique-se de que não haja contato entre os terminais positivo e negativo na caixa acústica e no amplificador, pois isso pode causar danos ao equipamento!

Controle de graves

Ao usar as caixas acústicas em um sistema de cinema em casa, consulte o manual do usuário do equipamento surround para configurar corretamente o ajuste de graves.

- Como regra geral, os graves das caixas acústicas central são ajustados de modo a limitar sua reprodução.
- Tipicamente, as caixas acústicas de piso são ajustadas para produzir o máximo possível de graves.
- Consulte também as instruções dos componentes eletrônicos para ajustar os níveis do volume relativo das caixas acústicas para que o ouvinte as ouça com o mesmo nível.

CUIDADO E LIMPEZA

- Basta limpar a caixa acústica de vez em quando com um pano úmido para retirar a poeira. Nunca use produtos de limpeza abrasivos ou solventes, nem detergentes fortes.
- Um aspirador de pó com uma escova macia pode ser usado para limpar o tecido da grade.
- Nunca borrife polidores ou produtos de limpeza nos alto-falantes ou tweeters.

INFORMAÇÕES SOBRE CONFORMIDADE COM AS NORMAS DA UNIÃO EUROPEIA

Qualificado para exibir a marca CE; está em conformidade com a Diretiva sobre Baixa Tensão da União Europeia 2006/95/EC; está em conformidade com a Diretiva sobre Compatibilidade Eletromagnética (EMC) da União Europeia 2004/108/EC e com a Diretiva de Projeto Ecológico da União Europeia 2005/32/EC.

AVISO SOBRE A DIRETIVA WEEE

Nota: Esta marca se aplica apenas aos países da União Europeia (UE) e à Noruega.



Este aparelho está rotulado em conformidade com a Diretiva Europeia 2002/96/EC relativa a resíduos de equipamentos elétricos e eletrônicos (WEEE). Este rótulo indica que este produto não deve ser descartado junto com lixo residencial. Deve ser levado para uma instalação apropriada para ser recuperado e reciclado.

REGISTRO DO PRODUTO

Registre o produto on-line no site www.klipsch.com/register.

- A Klipsch o manterá atualizado sobre novos produtos e promoções.
- Suas informações pessoais nunca serão vendidas a terceiros.
- As informações solicitadas para registro do produto não são usadas para fins de garantia.

Guarde uma cópia da nota fiscal ou recibo como comprovante para serviços cobertos pela garantia.

Figura 1



Figura 2



Figura 3

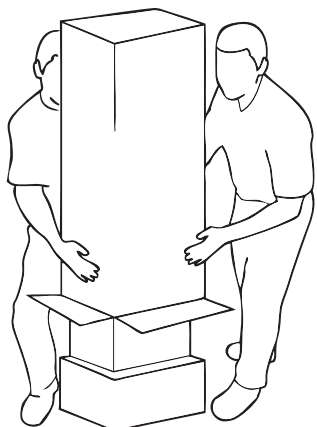

Figura 4

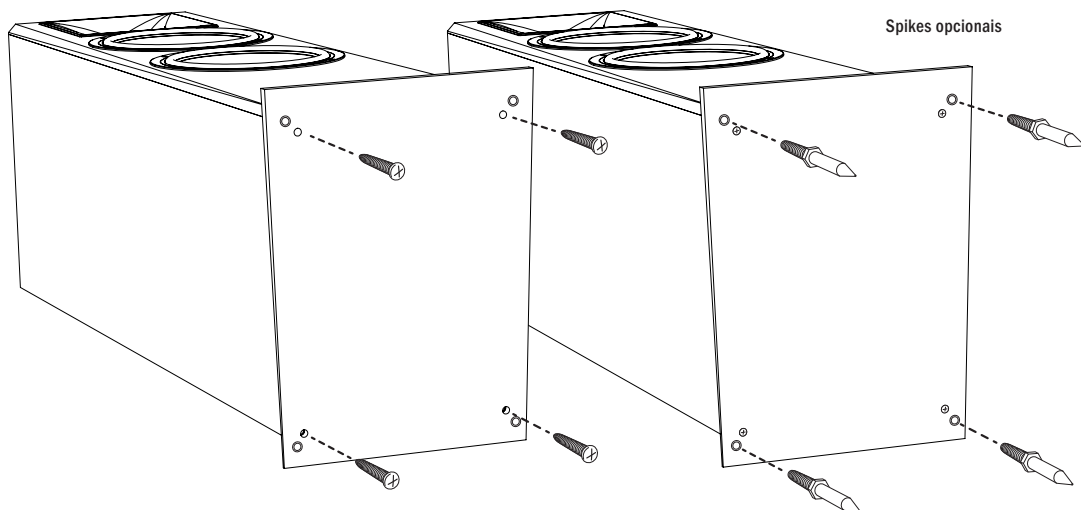

Figura 5

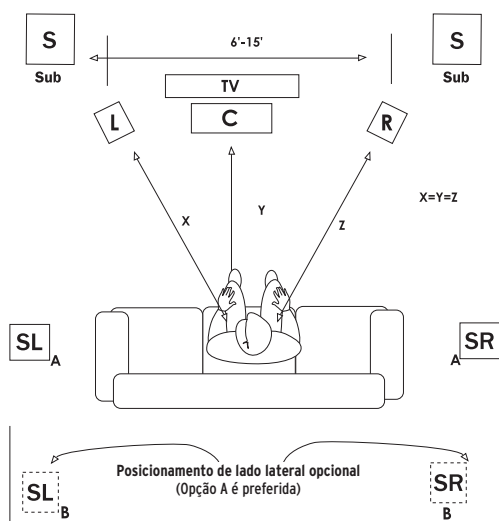

- وضعها بالقرب من أحد الأركان أو الجدران يوفر أكبر قدر من النغمة خفيفة التردد، بينما يقلل نقل السماعات بعيدًا عن حدود الغرفة من طاقة النغمة خفيفة التردد.
- وضع زوج من السماعات بشكل غير تناظري بجانب جدران جانبية يمكن أن يؤدي إلى تناقص عدم انتظام النغمة خفيفة التردد الناتج عن الغرفة.
- جرب التوجيهات المذكورة أعلاه لملائمة ذوقك ولمعادلة الخصائص الصوتية لغرفتك.

سماعات القنوت الوسطى (انظر الشكلين 3).

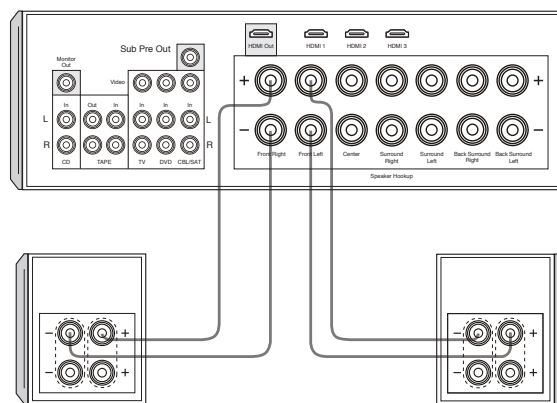
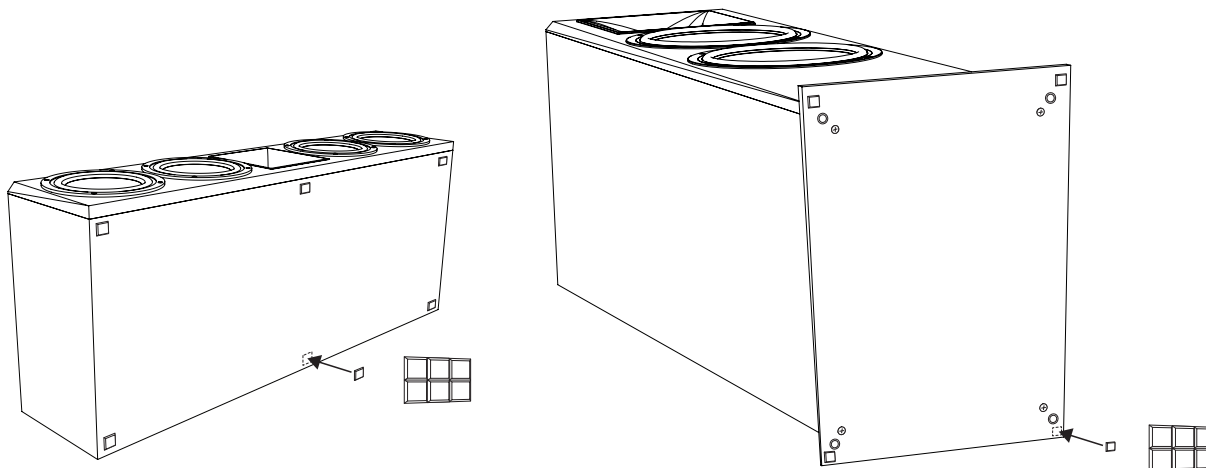
- ضعها أعلى أو أسفل مركز شاشة الفيديو مباشرةً.
- استخدام أقدام مطاطية لاصقة الموردة لمنع تلف السطح (انظر الشكل 5).

التوصيل

تنبيه! قم بإيقاف تشغيل مضخم الصوت قبل القيام بأي توصيلات.



- مكبرات الصوت مزودة بأطراف توصيل موجبة (أحمر) وسالبة (أسود) على الجانب الخلفي من الكابينة. هذه الأطراف يقابلها أطراف موجبة وسالبة على القناة المناسبة (اليسرى، اليمنى، الوسطى، الخلفية، الخ) من مضخم الصوت لديك.

لتوصيلات القياسية (انظر الشكل 4).

- ترد بعض سماعات Reference مع مرابط توصيل ثنائية يتم توصيلها بشريط معدني. لا تقم بزاله هذا الشريط والإفلن تعمل السماعات بشكل صحيح. احفظ هذا الشريط وقم بتوصيله بسلك السماعة بالمجموعة العلوية من مرابط التوصيل. من الممكن إجراء "توصيل مزدوج" لسماعة بها مجموعتين من مرابط التوصيل. يُرجى مراجعة دليل المستقبل للمزيد من التعليمات.
- يجب أن يتم توصيل جميع السماعات الموجودة في النظام بشكل مرحلي مع طرف السماعة الموجب المتصل بطرف مضخم الصوت الموجب. كرر هذا لطرف السماعة السالب وأطراف مضخم الصوت السالبة. أغلب أسلاك السماعات بها علامات مميزة على الغلاف العازل لأحد الموصلات للمساعدة على التوصيل بشكل صحيح.
- استخدم سلكين نحاسيين موصلين بمقاس 16 بحد أدنى وسلك بمقاس أكبر لدورات تشغيل أطول. تتسع أطراف التوصيل على مكبر الصوت لسلك عاري أو أطراف توصيل خطافية أو مقابس أسطوانية مقوسة الشكل.
- استخدم أي زوج من الأطراف الموجبة والسالبة مع الإبقاء على أشرطة الازدواج المعدنية في مكانها.

تنبيه! مع جميع أنواع التوصيلات، احرص على عدم وجود تلامس بين الأطراف الموجبة والسالبة في السماعة ومضخم الصوت. قد تتعرض معدتك للضرر!

إدارة النغمة خفيفة التردد

- عند استخدام السماعات في نظام مسرح منزلي، راجع دليل المالك الخاص بالإلكترونيات المحيطة لمعرفة الاستخدام الصحيح لإعدادات إدارة النغمة خفيفة التردد.
- كقاعدة عامة، مركز مكبر الصوت على "صغير" أو إعداد النغمة خفيفة التردد محدود.
- يتم عادة ضبط السماعات القائمة على الأرضية على "كبير" أو إعداد نطاق كامل.
- راجع أيضًا تعليمات الإلكترونيات لتعديل مستويات الصوت المعنية للسماعات بحيث تكون على نفس المستوى عندما تكون في موضع الاستماع.

العناية والتنظيف

إزالة الغبار عنها أو تنظيفها باستخدام قطعة قماش جافة فقط. تجنب استخدام المنظفات الكاشطة أو التي تحتوي على مذيبات والمنظفات الشديدة. يجب أن تزيل الفرشاة المرفقة بالمكنسة الكهربائية أي غبار من على حاوية مكبرات الصوت.

معلومات الامتثال لمتطلبات الاتحاد الأوروبي
مؤهلة لحمل علامة CE، تتوافق مع توجيه الاتحاد الأوروبي للتوافق الكهرومغناطيسي
EC/2004/108

إشعار نفايات الأجهزة الكهربائية والإلكترونية (WEEE)
ملاحظة: تسري هذه العلامة فقط على الدول داخل الاتحاد الأوروبي (EU) والنرويج.

هذا الجهاز يحمل علامة التوافق مع توجيه الأوروبي EC/2002/96 فيما يتعلق بنفايات الأجهزة الكهربائية والإلكترونية (WEEE). تشير هذه العلامة إلى أنه يجب عدم التخلص من هذا المنتج مع النفايات المنزلية. يجب إيداعه في مرفق مناسب لتمكين الاسترداد وإعادة التدوير.



تسجيل المنتج

سجل منتجك عبر الإنترنت على www.klipsch.com/register

• كن على اطلاع بالمنتجات والعروض الجديدة.

• لن يُعاد بيع معلومات الشخصية مطلقًا.

• لا تُستخدم معلومات التسجيل هذه لأغراض الضمان.

الرجاء الاحتفاظ بالإيصال لمطالبات الضمان.



1. اقرأ هذه التعليمات.
2. احتفظ بهذه التعليمات.
3. انتبه لكافة التحذيرات.
4. اتبع كافة التعليمات.
5. لا تستخدم هذا الجهاز بالقرب من الماء.
6. نظف بقطعة قماش جافة فقط.
7. لا تسد أي فتحات تهوية. قم بالترييب وفقًا لتعليمات الجهة المصنعة.
8. لا تقم بالتثبيت بالقرب من أي مصدر حراري، مثل المشعاعات أو فتحات التدفئة أو الأفران أو غيرها من الأجهزة.
9. استخدم فقط المرقات/الملحقات المحددة بواسطة جهة التصنيع.
10. استخدمه فقط مع القاعدة أو الحامل أو الحامل ثلاثي أو الدعامة أو الطاولة التي تحددها جهة التصنيع أو التي يتم بيعها مع الجهاز. عند استخدام قاعدة، احترس عند تحريك مجموعة القاعدة/الجهاز لتجنب وقوع إصابة جِراء السقوط.
11. لا تعرض هذا الجهاز لقطرات أو رذاذ المياه وتأكد من عدم وضع أشياء مملوءة بالماء، مثل المزهريات، فوق الجهاز.

تهدف علامة التعجب داخل مثلث متساوي الأضلاع إلى تنبيه المستخدم إلى وجود تعليمات هامة تتعلق بالتشغيل والصيانة (الخدمة) في المطبوعات المرفقة مع المنتج.

يهدف رمز ومضة البرق مع رمز السهم داخل مثلث متساوي الأضلاع إلى تنبيه المستخدم بوجود "فولتية خطيرة" غير معزولة داخل حاوية المنتج يمكن أن تكون بقوة تكفي لتشكيل خطر تعرض الأشخاص لصدمة كهربائية.

تحذير: لتقليل خطر نشوب حريق أو حدوث صدمة كهربائية، تجنب تعريض هذا الجهاز للمطر أو الرطوبة.

تحذير: يجب عدم وضع أي مصادر لهب مكشوفة، مثل الشمع، فوق المنتج.

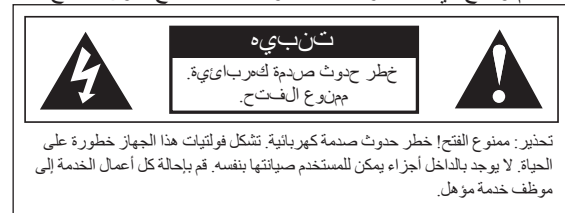

تحذير: ممنوع الفتح! خطر حدوث صدمة كهربائية. تشكل فولتيات هذا الجهاز خطورة على الحياة. لا يوجد بالداخل أجزاء يمكن للمستخدم صيانتها بنفسه. قم بإحالة كل أعمال الخدمة إلى موظف خدمة مؤهل.

تفريغ محتويات العبوة

جميع الطرازات

- افتح طرف واحد من الكرتون، واعكس السماعة ثم أخرج مكبر الصوت من الكرتون. (انظر الشكل 1).
- قم بإزالة جميع مواد التعبئة الداخلية بما في ذلك الأكياس البلاستيكية وقم بتثبيت الشبكة في مقدمة الخزانة.
- افحص مكبر الصوت للكشف عن أي ضرر ناتج عن الشحن. في حالة حدوث ضرر، أبلغ مزوج Klipsch أو شركة النقل المسؤولة. احتفظ بجميع مواد التعبئة للاستخدام مستقبلاً.

الطرزات القائمة على الأرضية

- يتم تزويد الطرازات القائمة على الأرضية طيدة القواعد وأربعة مسامير) انظر الشكل 2 (، أقدام مطاطية ملققة لمنع الضرر السطحية) انظر الشكل 5 (ومسامير القدم لتعزيز الأداء على الأرضيات المغطاة بالسجاد) انظر الشكل 2).
- قم بتغيير السماعة على سطح مغطى بالسجاد وتأمين القاعدة على السماعة باستخدام البراغي الأربعة (انظر الشكل 2).
- برغي المسامير (اختياري) في البطانات مترابطة في الجزء السفلي من القاعدة. توخي الحذر عند تحويل مكبر الصوت في وضع مستقيم كما المسامير حادة!
- استعن بمساعد لرفع السماعة في موضعها.
- اضبط طول المسامير لضبط استواء السماعة بعد وضعها.

الطرز المركزي

يتم تزويد الطرازات المركزية بقوائم مطاطية ذاتية اللصق لتفادي تلف السطح. انظر الشكل 2 لمعرفة الاستخدام السليم).

الوضع في الغرفة

ستعمل مكبرات الصوت Reference بشكل جيد في مجموعة مختلفة من المواقع، لكن سيتم الوصول إلى أفضل النتائج باتباع التوجيهات التالية:

السماعات اليمنى واليسرى (انظر الشكلين 3).

- وضع على جدار مشترك 6-15 بعيدا عن بعضها البعض.
- في حالة الاستخدام في نظام مسرح منزلي، ضع السماعات على جوانب شاشة الفيديو.
- ضعها على مسافات متساوية من الجدار الخلفي.
- قم بإمالة السماعات نحو المستمع وحتى مع وجود أي عوائق مجاورة أو في مواجهتها.

الشكل 1

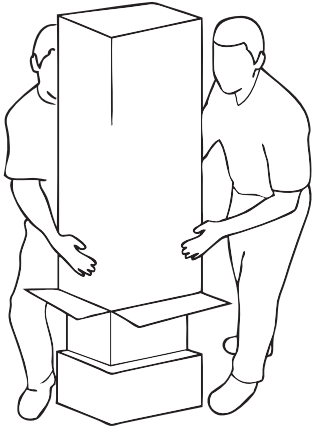

الشكل 2

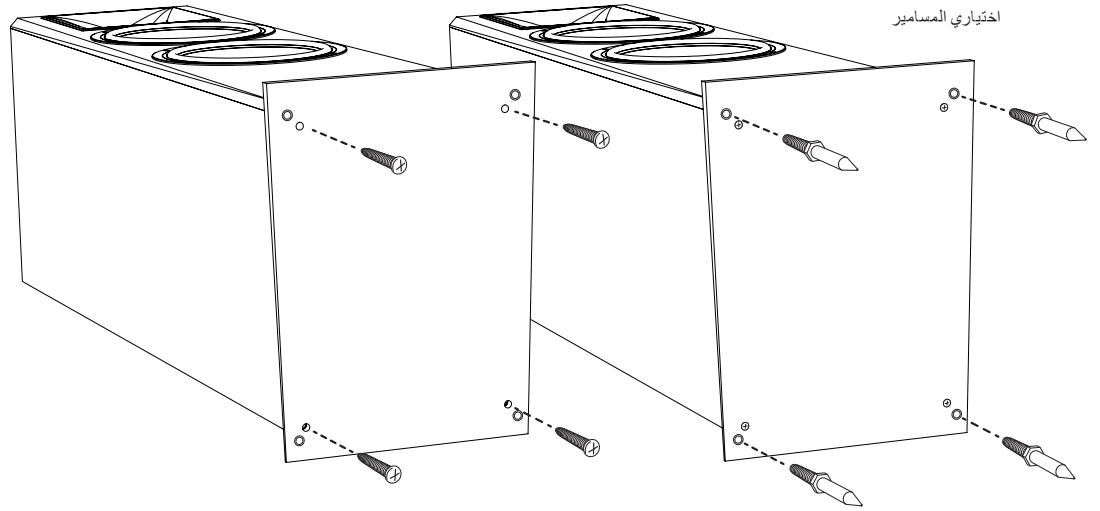

الشكل 3

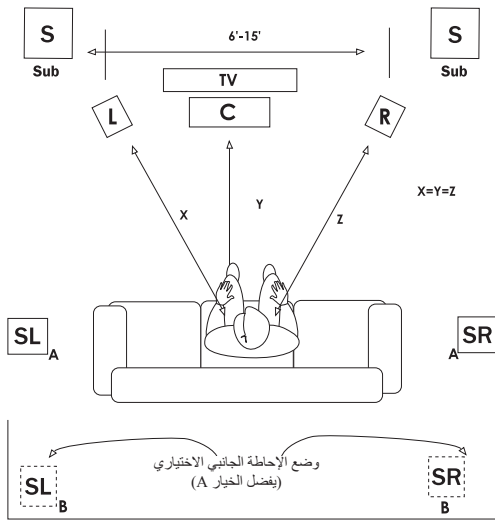

الشكل 4

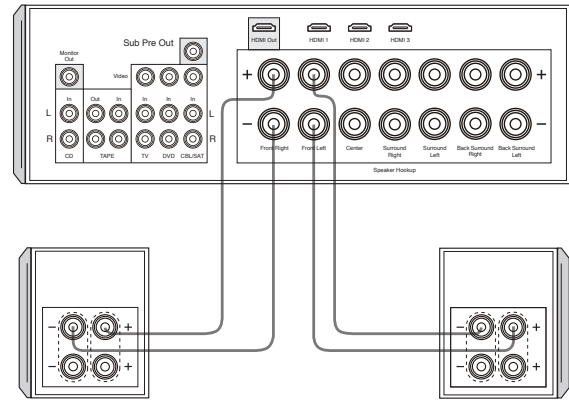

الشكل 5

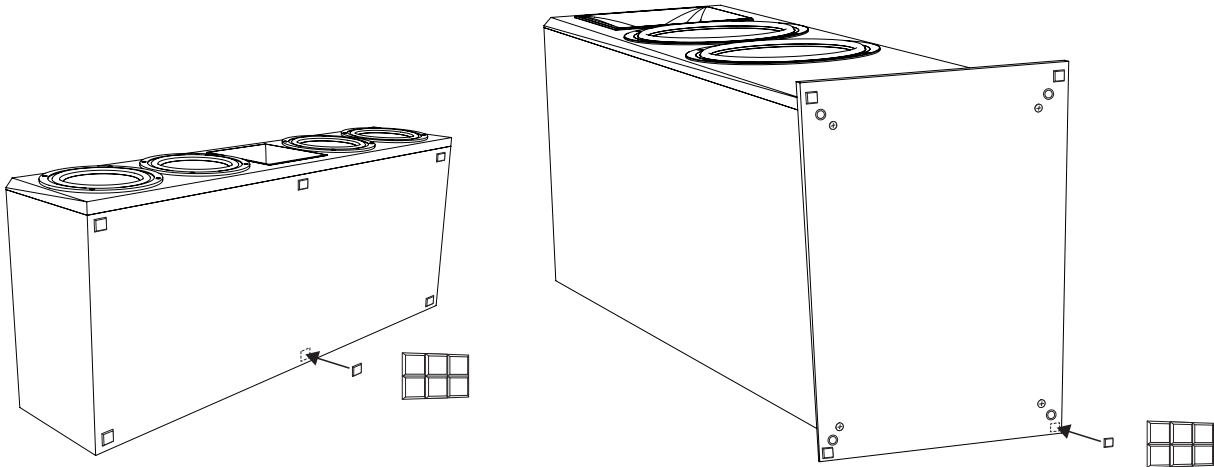

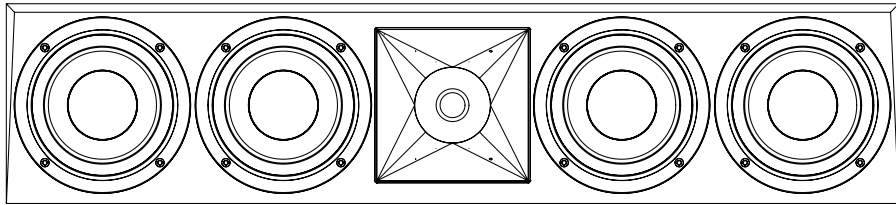

RC-64 III

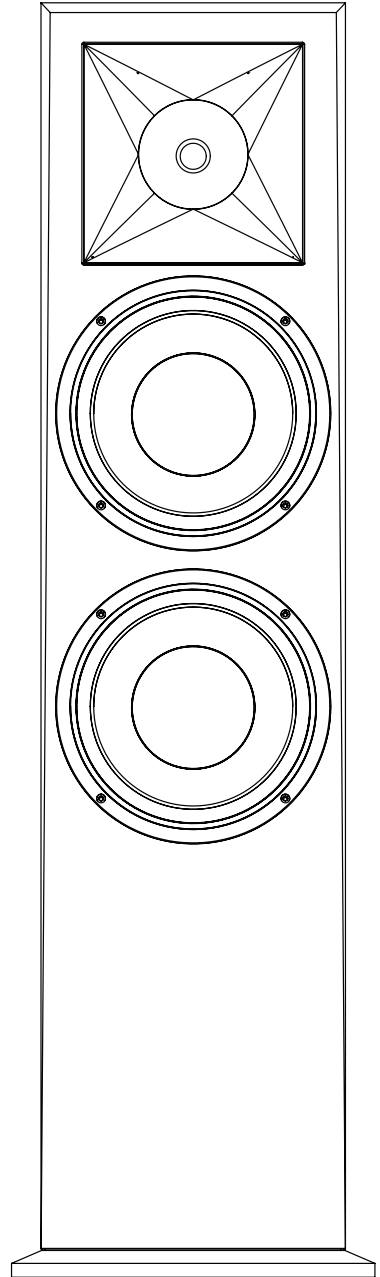

RF-7 III

Klipsch®

3502 Woodview Trace
Indianapolis, IN 46268
1-800-KLIPSCH • klipsch.com
© 2017 Klipsch Speakers

V02 - 170921