



Questo manuale d'istruzione è fornito da trovaprezzi.it. Scopri tutte le offerte per [Maestro MR-415](#) o cerca il tuo prodotto tra le [migliori offerte di Macchine da Caffè](#)

 [trovaprezzi.it](#)

Questo manuale d'istruzione è fornito da trovaprezzi.it. Scopri tutte le offerte per [Maestro MR-415](#) o cerca il tuo prodotto tra le [migliori offerte di Macchine da Caffè](#)



EN	Owners manual. Capsule coffee machine
DE	Bedienungsanleitung. Kapsel-Kaffeemaschine
PL	Instrukcji obsługi. Ekspres do kawy na kapsułki
RO	Manualul proprietarului. Aparat de cafea pentru capsule
RU	Руководство по эксплуатации. Капсульная кофемашинa
UA	Керівництво з експлуатації. Капсульна кавова машина



091

Certificated in Ukraine
Виріб сертифіковано в Україні

Model/Модель: **MR 415**

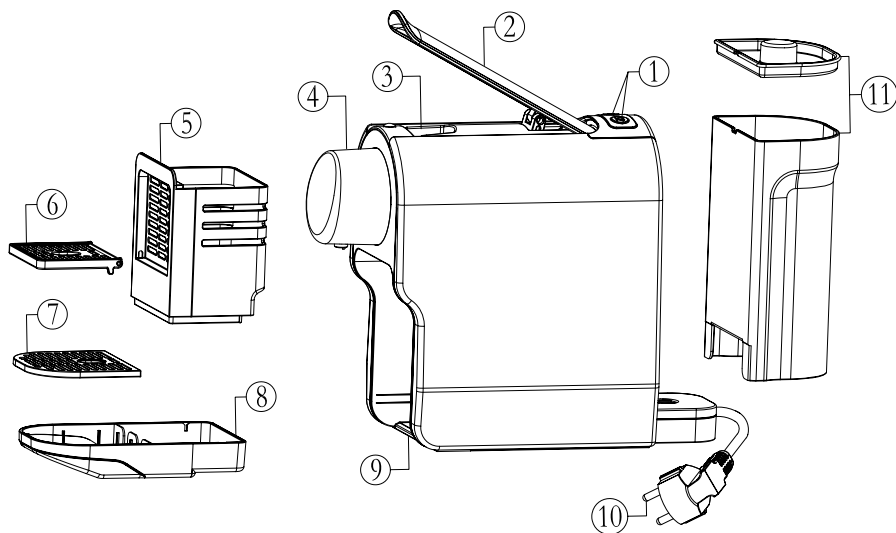

Pictures/ Paveikslai/ Rysunki/ Figuri/ Рисунки/ Малюнки

EN	Description of the appliance.....	2
DE	Gerät.....	12
PL	Konstrukcja urządzenia.....	20
RO	Structura produsului.....	28
RU	Устройство прибора.....	36
UA	Склад приладу.....	44

Dear customer, we thank you for purchase of goods!



Functionality, design and conformity to the quality standards guarantee to you reliability and convenience in use of this device.

Please read and comply with these original instructions prior to the initial operation of your appliance and store them for later use of subsequent owners.

The coffee maker is intended only for the preparation of beverages in living (home) conditions. Under condition of observance of user regulations and a specialpurpose designation, a parts of appliance do not contain unhealthy substances. Product features: The process of coffee making consists in under pressure passage of water and steam through a coffee capsule.

This technology provides the preparation of a delicious and flavor drink of the necessary strength. Capsules are suitable for all types, they are not reusable and shall be discarded after one-time use.

For making of different grades of coffee it is recommended to use the **Boseco** capsules.

TECHNICAL SPECIFICATIONS

Model: MR-415

Electrical supply:

Alternating current- AC;

Rated voltage 220-240V;

Rated frequency 50Hz;

Power consumption 1350 W

Protective class I

Protection class IPX0

DESCRIPTION OF THE APPLIANCE

Picture1| page 2

1. Coffee buttons
2. Operating lever
3. Capsule compartment
4. Coffee extraction nozzle
5. Used capsule container
6. Espresso coffee cup tray
7. Lungo coffee cup tray
8. Drip tray
9. Machine body
10. Power cord
11. Removable water tank & lid

CONTROL PANEL

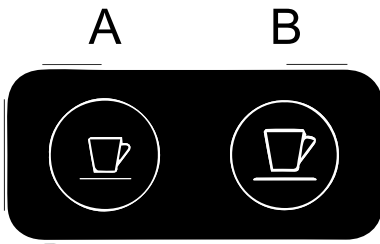

A – Espresso coffee extraction button

B – Lungo coffee extraction button

SAFETY INSTRUCTIONS

When using your appliance, basic safety precautions should always be followed, including the following:

ATTENTION!

- Do not allow the ingress of water and moisture on the internal electric parts of the device located outside the container for water.
- Always unplug the coffee maker from the mains for filling with water, cleaning.
- Do not take the appliance with wet hands.
- Only plug the appliance into an outlet with an earthed (ground) contact.

Failure to observe these rules may result in electric shock!

- Always place it on a horizontal, stable and even surface. The surface must be resistant to heat and fluids, like water, coffee or similar.
- Disconnect the appliance from the mains when not in use for a long period. Disconnect by pulling out the plug and not by pulling the cord itself or the cord may become damaged.

- Before cleaning and servicing, remove the plug from the mains socket and let the appliance cool down.
- Never touch the cord with wet hands.
- Never immerse the appliance or part of it in water or other liquid.
- Never put the appliance or part of it in a dishwasher.
- Electricity and water together is dangerous and can lead to fatal electrical shocks.
- Do not open the appliance. Hazardous voltage inside!
- Do not put anything into any openings. Doing so may cause fire or electrical shock!

AVOID POSSIBLE HARM WHEN OPERATING THE APPLIANCE.

- Never leave the appliance unattended during operation.
- Do not use the appliance if it is damaged or not operating perfectly. Immediately remove the power plug from the power socket. Contact the authorized representative for examination, repair or adjustment.
- A damaged appliance can cause electrical shocks, burns and fire.
- Always completely close the operating lever and never open it during operation. Scalding may occur.
- Do not put fingers under coffee extraction nozzle, risk of scalding.
- Do not put fingers into capsule compartment or the capsule shaft. Danger of injury!
- Water could flow around a capsule when not perforated by the blades and damage the appliance.
- Never use a damaged or deformed capsule. If a capsule is blocked in the capsule compartment, turn the machine off and unplug it before any operation. Contact the authorized representative.
- Fill the water tank only with fresh and potable water.
- Empty water tank if the appliance will not be used for an extended time (holidays, etc.).
- Replace water in water tank when the appliance is not operated for a weekend or a similar period of time.
- Do not use the appliance without the drip tray and drip grid to avoid spilling any liquid on surrounding surfaces.
- Do not use any strong cleaning agent or solvent cleaner. Use a damp cloth and mild cleaning agent to clean the surface of the appliance.
- To clean machine, use only clean cleaning tools.
- The manufacturer reserves the right to change instructions without prior notice.

PURCHASE INDUSTRIAL DEVICES FOR COMMERCIAL USE.

Actions in extreme situations:

- If a device tumbled into water, immediately, unplug the device, not touching to the device or water.
- In case of appearance from appliance of smoke, sparkling, strong smell of a burn isolation, immediately stop use the device, unplug the device, appeal to the nearest service center.

OPERATION

Using your coffee machine for the first time

Confirm whether any accessories are missing and the appliance is not damaged. Then clean the inner parts, then install and operate the machine as per following steps with diagrams.

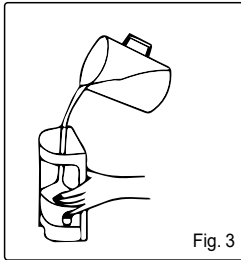

Fig. 3

Rinse the water tank then filling with potable water. (Fig. 3)

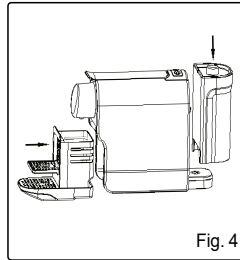

Fig. 4

Install water tank, drip tray and capsule container in proper position on the machine. (Fig.4).

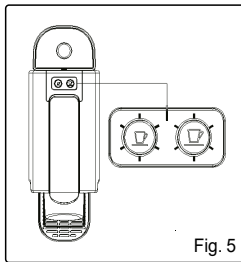

Fig. 5

Turn the machine ON by connecting the plug into mains, both coffee buttons blink for three times then lights go out. (Fig. 5)

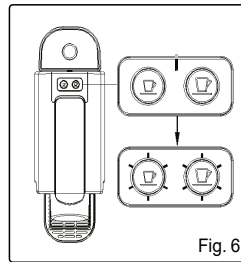

Fig. 6

Press any coffee button to start heating up with continually lights blinking for approximately 40-50 seconds (Fig.6)

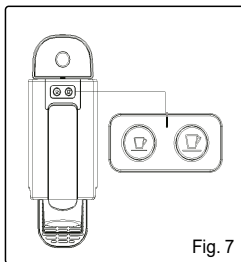

Fig. 7

When buttons stop blinking and shows steady light, the machine is ready for use. (Fig.7)

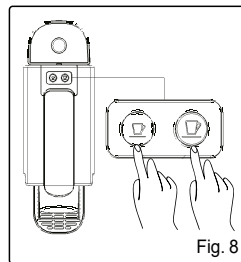

Fig. 8

Press and hold Espresso and Lungo buttons simultaneously to turn OFF the machine. (Fig.8)

Note: Before making any coffee, make sure to rinse your machine by:

- Placing a container under coffee extraction nozzle.
- Closing the operating lever and pressing the Lungo button to rinse the machine.
- Repeat this three times.

Regular coffee extraction:

After filling with potable water into the tank, repeat previous operations from step Fig.5 to Fig.7, then please start your coffee extraction as per following steps with diagrams.

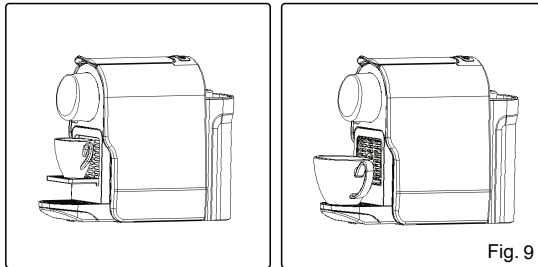

Place a cup on the Espresso coffee cup tray or Lungo coffee cup tray. (Fig.9)

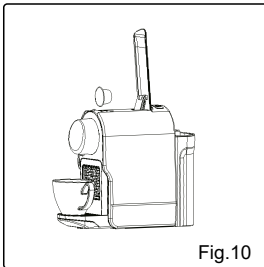

Open the operating lever, insert a capsule and then closed(Fig.10)

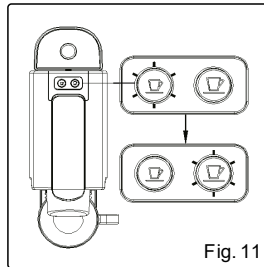

Press Espresso or Lungo coffee button with its light blinking, the coffee extraction operations starts (Fig.11)

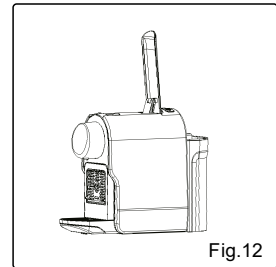

Open the operating lever after extraction stopped, the capsule will be automatically ejected and drop into the used capsule container (Fig.12)

ENERGY SAVING CONCEPT:

- Automatic OFF mode: the machine will turn into OFF mode automatically after 30 minutes of non use. The boiler turned off and the external surface of the machine cools down. All button indicator lights on the control panel go out.
- When user press any extraction button again, the appliance leaves from standby mode, restart heating up process until "Ready to use" mode in approximately 40-50 seconds.

ALERTS AND ALARMS:

- NTC malfunction:
Both coffee extraction buttons blinking alternately (see Fig. 13: Luminous alert for NTC malfunction alarm). Please turn the appliance OFF, wait for 2 minutes and turn it on again to check if the problem solved. If not, contact the authorized representative for examination, repair or adjustment.

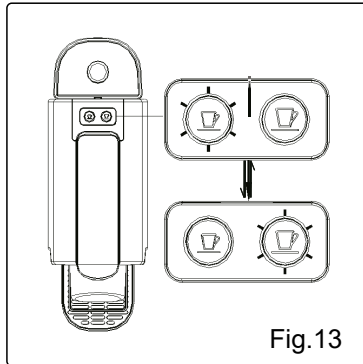

Fig.13

Luminous alert for NTC malfunction alarm

The control panel also can be used to personalize the different extracted coffee capacity.

Note: The pre-defined factory volume for Espresso coffee (25-30ml) / Lungo coffee (50-60ml).

- Check whether there is any potable water in the water tank, ensure the machine turn ON. Waiting until the control panel buttons indicate "Ready to use" (see Fig. 7).
- Then press any coffee button and hold for 3 seconds until coffee flow out then released the button (see Fig. 14). As soon as the extraction has reached the capacity desired, press the selected coffee button again and the operation complete.
- The machine will memorize current personalized setting and keep same capacity extraction for next time unless new programming has been defined.

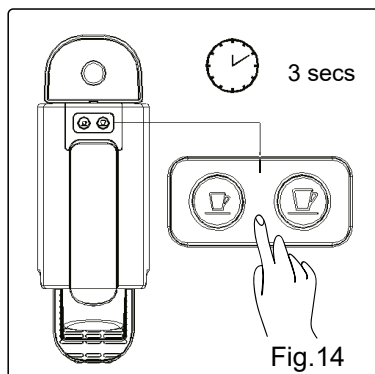

Programming the coffee extraction button

Note: If the user fails to press the coffee extraction button to complete the above operation, the appliance will automatically extract coffee for 1 minute (Volume of approx. 150-180ml).

RESET TO FACTORY SETTINGS

- Factory setting for Espresso coffee (25-30ml) / Lungo coffee (50-60ml).
- Ensure the machine is turn OFF without mains connected.
- Press and hold Espresso and Lungo buttons together for at least 3 seconds, and plug the machine into mains simultaneously (see Fig. 15).

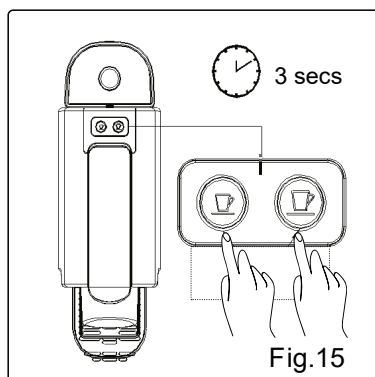

Original setting of extraction buttons

CLEANING AND MAINTENANCE

Warning: Always confirm that the appliance has been turned OFF from the mains after each use or before cleaning.

- Empty the drip tray and the used capsule container after each use.
- Clean the coffee extraction nozzle and inside the machine regularly with a damp cloth.
- Never immerse the appliance or part of it in water.
- Do not use any strong or abrasive solvent, sponge or cream cleaner. Do not put in the dishwasher.
- In order to keep your coffee machine working efficiently, you must regularly clean the mineral deposits produced by the water. You are recommended to carry out descaling to the appliance every three months or after approx. 200 capsule extractions.
- Please do following steps as “using your coffee machine for the first time” when you want to operate the appliance again if it is not operated for a weekend or a similar period of time.

STORAGE

- Switch off the appliance and let it completely cool before storage.
- Wipe and dry the appliance before storage.
- Store the appliance in a cool, dry and clean place beyond the access of children and people with limited physical and mental abilities.

ENVIRONMENTAL PROTECTION

Old appliances contain valuable materials that can be recycled.

Please arrange for the proper recycling of old appliances. Please dispose your old appliances using appropriate collection systems.

Subject to technical modifications!

Sehr geehrter Kunde, wir danken Ihnen für den Kauf der Technik!



Funktionalität, Design und Qualitätsstandards garantieren Ihnen die Zuverlässigkeit und einfache Bedienung dieses Produkts.

Bitte lesen Sie dieses Handbuch und sie als Referenz während der gesamten Lebensdauer des Geräts zu speichern.

Der Kaffeekocher ist nur zur Zubereitung von Getränken beim Haushalt vorgesehen.

Vorbehaltlich der Regeln des Betriebs und der Zweck, Teilen des Produkts enthalten keine schädlichen Substanzen. Kennzeichnende Eigenschaften des Erzeugnisses: Der Kaffeezubereitungsvorgang besteht darin, dass Wasser und Dampf unter Druck durch die Kaffeekapsel geführt werden.

Diese Technologie sichert die Zubereitung von schmackhaften und aromatischen Getränk in notwendiger Stärke. Dafür werden Kaffeekapseln aller Typen als Wegwerfartikel verwendet.

Für die Zubereitung verschiedener Kaffeesorten ist die **Boseco** Kapsel empfehlenswert.

TECHNISCHE EIGENSCHAFTEN

Modell: MR-415

Stromversorgung:

Strom: variabel;

Nennfrequenz: 50 Hz;

Bemessungsspannung

(Bereich): 220-240 V;

Nennleistung: 1350 W;

Schutzklasse gegen

elektrischen Schlag I;

Schutz des Gehäuses vor Feuchtigkeit

ist herkömmlichen entspricht IPX0;

PRODUKTVORRICHTUNG

Abbildung 1/ Seite 2

1. Funktionsauswahl -Tasten für die Zubereitung einer großen (kleinen) Kaffeetasse
2. Deckel der Kapselabteilung
3. Kapselabteilung
4. Düse zum Extrahieren der Kaffee
5. Behälter für benutzte Kapseln
6. Unterlage für die Zubereitung der kleinen Kaffeetasse (Espresso)
7. Unterlage/Gitter für die Zubereitung der großen Kaffeetasse (Espresso Lungo)
8. Abtropfschale
9. Gehäuse
10. Netzkabel mit Netzstecker
11. Wasserbehälter mit dem Deckel

BEDIENTABLEAU

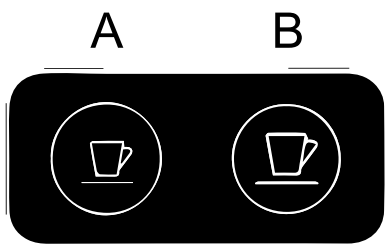

- A – Taste für die Zubereitung der kleinen Kaffeetasse (Espresso)
B – Taste für die Zubereitung der großen Kaffeetasse (Espresso-Lungo)

SICHERHEITSMASSNAHMEN

Sehr geehrter Nutzer, folgenden anerkannten sicherheitstechnischen Regeln und Vorschriften in diesem Handbuch aufgeführten nutzt dieses Instrument extrem sicher.

ACHTUNG!

- Tauchen Sie niemals das Gerät, das Netzkabel und Stecker in Wasser oder anderen Flüssigkeiten.
- Nehmen Sie nicht das Gerät mit nassen Händen.
- Ziehen Sie immer die Kaffeemaschine vom Netz mit Wasser zu füllen, zu reinigen.

Die Nichteinhaltung der Regeln einzuhalten, besteht die Gefahr eines elektrischen Schlages!

- Lassen Sie niemals das Gerät nicht unbeaufsichtigt!
- Ziehen Sie immer den Stecker aus der Steckdose, wenn Sie das Gerät und vor der Reinigung und Lagerung nicht mehr verwenden. Bevor Sie das Gerät vom Netz zu trennen den Schalter auf die Position „AUS“.
- Man darf nicht das Gerät, bei Sie den Netzstecker aus der Steckdose durch das Kabel ziehen, ausschalten.
- Bevor Sie das Gerät verwenden, stellen Sie sicher, dass die Versorgungsspannung auf dem Gerät angegebene an die Netzspannung in Ihrem Haus entspricht.
- Das Gerät darf nur an eine Steckdose angeschlossen werden, die eine Masseverbindung.

Stellen Sie sicher, dass die Steckdose in Ihrem Haus für die Leistungsaufnahme des Gerätes ausgelegt ist.

- Die Verwendung der elektrischen Verlängerungskabel oder Adapter Netzstecker kann zu Schäden am Gerät und einen Brand verursachen.
- Benutzen Sie niemals das Gerät mit einem beschädigten Kabel oder Stecker, wenn das Gerät nicht richtig funktioniert, wenn das Gerät beschädigt oder auf dem Wasser aufschlug. Schützen Sie das Gerät selbst zu reparieren; wenden Sie das nächstgelegenen Servicezentrum an.
- Dieses Gerät ist nicht für den Gebrauch bei Kinder und Menschen mit Behinderungen und bei Menschen die keine Kenntnisse und Erfahrungen in der Anwendung von Haushaltsgeräten haben, wenn sie nicht unter der Kontrolle sind, oder Menschen, die für ihre Sicherheit beauftragt werden.
- Lassen Sie keine Kinder c Gerät oder seiner Verpackung zu spielen.
- Halten Sie das Netzkabel heißen Oberflächen und scharfe zu berühren.
- Vermeiden Sie starke Spannung, von der Kante des Tisches, Zimmer baumelt und das Netzkabel verdrehen.
- Entsorgen Sie das Gerät, lassen Sie es nicht kippt.
- Stellen Sie das Gerät nicht im Freien.
- Verwenden Sie das Gerät nicht während eines Gewitters, Sturm. Während dieser Zeit kann die Netzspannung springen.

AKTION IN NOTSITUATIONEN

- Wenn das Gerät ins Wasser fällt, ziehen Sie sofort das Netzkabel, ohne das Gerät selbst zu berühren oder auf das Wasser.
- Im Falle des Auftretens des Rauchs, Funken, starken Geruch von gebrannte Isolation, sollen Sie sofort Gebrauch des Gerätes unterbrechen, den Netzstecker ziehen, und Servicezentrum anwenden.

ACHTUNG!

Machen Sie immer den Deckel der Kapselabteilung fest und öffnen den während des Betriebsvorgangs des Kaffeekochers nicht.

- Während der Kaffee extrahiert wird, berühren Sie die Düse nicht.
- Um den Verletzungen vorzubeugen berühren Sie in der Kapselabteilung die Kapselwelle nicht.
- Tragen Sie nicht das Gerät funktioniert im EIN-Zustand.
- Füllen Sie das Gerät nicht mit Wasser über dem Höchstwert.
- Stellen Sie das Gerät auf eine trockene, stabile, ebene, rutschfeste Oberfläche.

Die Nichteinhaltung der oben genannten Regeln besteht die Gefahr von Verbrennungen!

- Benutzen Sie defekte oder deformierte Kapsel nicht. Ist die Kapsel in der Kapselabteilung gestoppt worden, schalten Sie den Kaffeekocher ab und ziehen sie den Netzstecker aus der Steckdose, wenden Sie sich ans nächste Servicezentrum.
- Verwenden Sie das Gerät nicht für andere Zwecke als die in diesem Handbuch aufgeführt sind.

Für die kommerzielle Nutzung kaufen Sie Geräte für industrielle Zwecke.

GEBRAUCH DES GERÄTS

Erste Schritte

Entfernen Sie das Verpackungsmaterial, stellen Sie sicher, dass alle Teile des Gerätes nicht beschädigt werden.

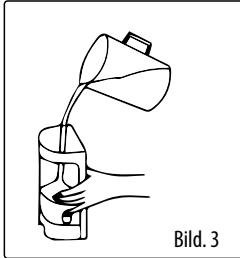

Waschen Sie den Wasserbehälter, dann füllen Sie den mit frischem Trinkwasser. (Bild. 3)

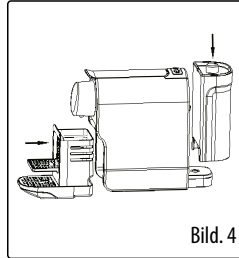

Stellen Sie den Wasserbehälter, den Behälter für benutzte Kapseln, die Abtropfschale ins Gehäuse des Kochers ein. (Bild.4)

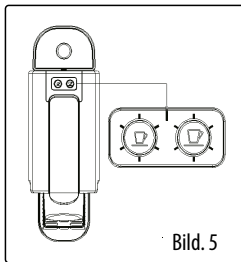

Stecken Sie den Netzschalter in die Steckdose ein. Beide Tasten werden dreimal leuchten dann löschen. (Bild. 5)

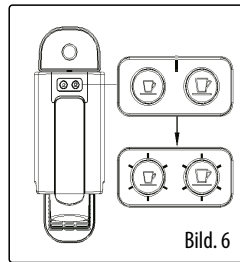

Drücken Sie eine beliebige der Tasten für die Kaffeezubereitung. Beide Tasten werden für 40-50 Sekunden aufleuchten, was darauf hinweist, dass der Kocher aufheizt. (Bild.6)

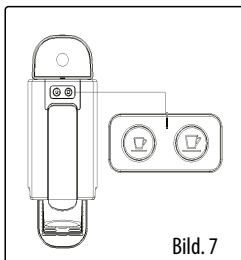

Als Tasten zu blinken aufhören und eine dauernde Ausleuchtung sich einstellt, ist der Kaffeekocher einsatzbereit. (Bild.7)

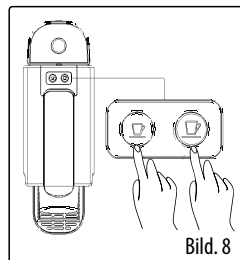

Um das Gerät abzuschalten, drücken und halten Sie beide Tasten für die Funktionsauswahl zur Kaffeezubereitung. (Bild.8)

VORBEREITUNG DES KAFFEES

DE

Vor der ersten Verwendung spülen Sie den Kaffeekocher in drei Arbeitszyklen ohne Kapseln zu verwenden. Dafür:

- Stellen Sie eine Tasse auf die Abtropfschale.
- Machen Sie den Deckel der Kapselabteilung zu.
- Drücken Sie Die Taste zur Zubereitung der großen Kaffeetasse (Espresso-Lungo).

KAFFEEZUBEREITUNG:

Nachdem der Wasserbehälter mit Trinkwasser gefüllt worden ist, wiederholen Sie die unter Bildern 3 bis 7 beschriebenen Handlungen.

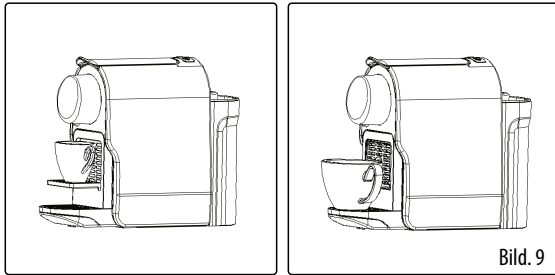

Stellen Sie eine Tasse auf die Unterlage zur Zubereitung der kleinen Kaffeeportion (Espresso) oder auf die Unterlage/ das Gitter zur Zubereitung der großen Kaffeeportion (Espresso-Lungo). Bild. 9



Bild. 10

Öffnen Sie den Deckel der Kapselabteilung, setzen Sie eine Kapsel ein und machen Sie den Deckel zu. (Bild.10)

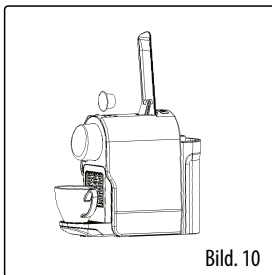

Bild. 11

Drücken Sie die Taste zur Zubereitung Espresso oder Espresso-Lungo, der Tastenleuchtanzeiger leuchtet auf, der Extrahierungsvorgang der Kaffee beginnt. (Bild . 11)

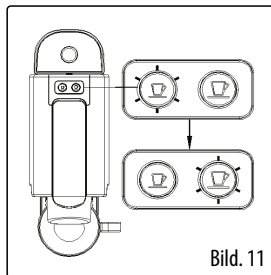

Bild. 12

Nachdem das Getränk fertig ist, öffnen Sie den Deckel der Kapselabteilung. Die Kapsel wird automatisch in den Behälter für benutzte Kapseln umgesetzt. (Bild.12)

ENERGIESPARMODUS

Der Kaffeekocher hat zum Abschalten eine Energiesparfunktion. Nach 30 Minuten nach der Verwendung des Kochers schaltet der Heizelement aus, alle Leuchtanzeigen am Bedientableau löschen.

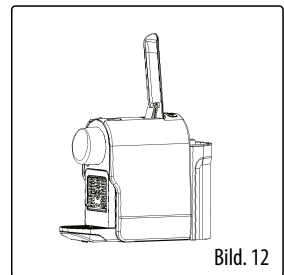
Für den nächsten Betrieb des Geräts muss man die Tasse für die Zubereitung einer notwendigen Kaffeeportion drücken, der Kocher verlässt den Standby-Modus. Man muss den Aufheizvorgang wiederholen (Bild 6), in 40 b. 50 Sekunden ist das Gerät einsatzbereit.

LICHTWARNUNG ÜBER MÖGLICHE FEHLER UND DEREN BEHEBUNGSVERFAHREN

Lichtsignal	Lösung
Beide Tasten zur Zubereitung der Kaffee blinken abwechslungsweise	Schalten Sie das Gerät bitte aus. Warten Sie etwa 2 Minuten lang, und schalten Sie das Gerät wieder ein. Ist das Problem nicht behoben, so wenden Sie sich ans nächste Servicezentrum.
Eine der Tasten zur Zubereitung der Kaffee blinkt. (Bild 13)	- Prüfen Sie, ob im Wasserbehälter Wasser vorhanden ist.



Bild. 13

BEMERKUNG:

Die Soll-Wassermenge für eine kleine Kaffeeportion (Espresso) macht 25 bis 30 ml aus.

Die Soll-Wassermenge für eine große Kaffeeportion (Espresso-Lungo) macht 50 bis 60 ml aus.

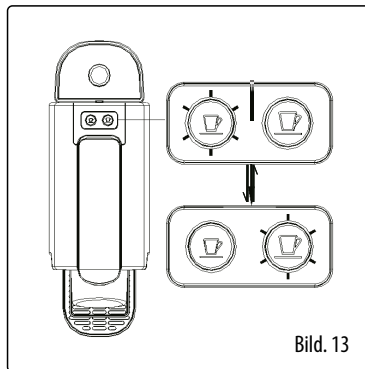
Diese Einstellungen können personalisiert werden, und man kann eine notwendige Menge von Getränk vorgeben. Dafür:

1. prüfen Sie, ob Wasser im Wasserbehälter vorhanden ist. Schalten Sie den Kaffeekocher laut der Anleitung ein.
2. drücken Sie eine beliebige der Tasten zur Zubereitung der Kaffee und halten die innerhalb 3 Sekunden. Der Extrahierungsvorgang startet, der Kaffee wird in die Tasse gefüllt. Nachdem die für Sie gewünscht

Kaffeemenge erreicht worden ist, drücken Sie die gleiche Taste wieder, der Vorgang wird gestoppt.

3. Der Kaffeekocher wird die laufende Personifizierung nach der vorgegebenen Menge speichern, und alle nächsten Zubereitungszyklen werden die Einstellungen behalten, bis die neuen Einstellungen vorgegeben werden.

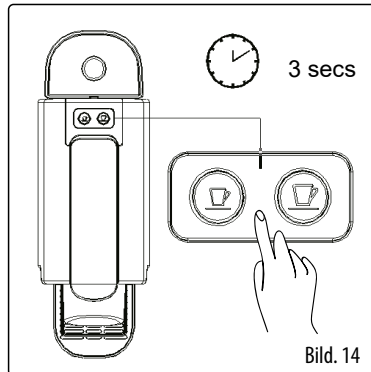

Im Fall dass der Verbraucher den Vorgang der Kaffeezubereitung in der zweiten Etappe nicht beendet hat, wird das Gerät den Kaffee innerhalb 1 Minute extrahieren (Menge 150 bis 180 ml). (Bild.14)

RÜCKSTELLUNG ZU FABRIKEINSTELLUNGEN:

(Kaffeemenge Espresso 25 b.30 ml; Kaffeemenge Espresso-Lungo 50 b.60 ml)

- Vergewissern Sie sich, dass der Kaffeekocher vom Netz abgeschaltet worden ist;
- Drücken und halten Sie gleichzeitig beide Tasten zur Zubereitung der Kaffee innerhalb 3 Sekunden.
- Schalten Sie den Kaffeekocher ein, die Fabrikeinstellungen werden wiederhergestellt (Bild. 15)

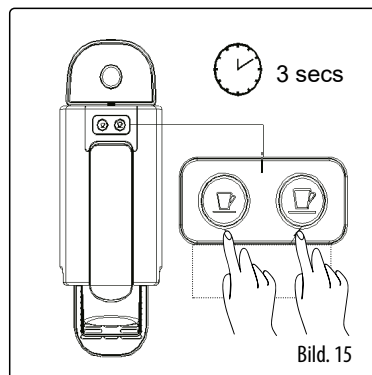

ENTKALKUNG

Wenn in seiner inneren Teile unter Verwendung der Vorrichtung sind Kalkablagerungen, so genannte «Abschaum», gebildet. Die Zahl und die Geschwindigkeit der Bildung von Ablagerungen und damit hängt die Notwendigkeit der Reinigung von der Härte des Wassers in Ihrer Region und der Intensität des Instruments..

Wenn der Kaffeemaschine 1-2-mal pro Tag verwendet wird, in Abhängigkeit von der Wasserqualität, ist es empfehlenswert, das Gerät zumindest zu reinigen: einmal in drei Monaten oder nach der Benutzung von 200 Kapseln. Regelmäßiges Entkalken wird nur das Gerät die Leistung zu verbessern. Zur Reinigung können Sie ein einfaches Mittel zur Reinigung von Kaffeemaschinen verwenden oder natürliche Produkte wie Zitronenoder Weinsäure.

REINIGUNG UND PFLEGE

ACHTUNG!

- Reinigen Sie das Gerät nicht mit dem Netzwerk verbunden.
- Vor der Reinigung lassen Sie den Netzstecker ziehen und abkühlen.
- Verwenden Sie keine scheuernden oder scharfen Reinigungsmittel.
- Tauchen Sie niemals das Gerät aus seiner Netzkabel und Stecker in Wasser oder andere Flüssigkeiten.
- Das Gerät darf nicht mit der Waschmaschine gewaschen werden.

Für die regelmäßige Reinigung des Gerätes Reinigen Sie alle abnehmbaren Teile mit Wasser (Filterhalter, Ständer) eine Seifenlösung oder einem milden Reinigungsmittel gründlich spülen, um es unter fließendem Wasser zu spülen. Reinigen Sie die Filter aus den Rückständen von Kaffee.

Machen Sie die Düse zum Extrahieren der Kaffee mit einem feuchten Schwamm regelmäßig sauber. Jede andere Wartung durch qualifiziertes Personal im Servicezentrum durchgeführt werden..

LAGERUNG

- Vor der Lagerung, ziehen Sie das Gerät aus und lassen Sie es abkühlen.
- Reinigen Sie das Gerät und trocken es vor der Lagerung.
- Wickeln Sie nicht das Netzkabel um die Aufnahme oder nicht gekühlter Einheit.
- Lagern Sie das Gerät in einem kühlen, trockenen Ort, geschützten. Ort fern von Kindern und Menschen mit Behinderungen.

ENTSORGUNG

- Dieses Produkt und seine Derivate sollten nicht mit Abfall gemischt werden. Man soll eine verantwortliche Haltung zu ihrer Verarbeitung und Lagerung sein, die Wiederverwendung von Materialressourcen zu unterstützen. Wenn Sie sich entscheiden, von dem Gerät zu verfügen, benutzen Sie bitte eine besondere Rückkehr und Sparsystem verwenden.

Eigenschaften, Ausrüstung und Aussehen des Produkts können leicht durch den Hersteller zu ändern, ohne die grundlegenden Gebrauchseigenschaften des Produkts beeinträchtigen.

Dziękujemy za zakup sprzętu!



Funkcjonalność i zgodność ze standardami jakości gwarantują wam pewność i wygodę.

Proszę, uważnie przeczytać poniższą instrukcję i zachować ją w charakterze materiału naukowego, przez cały czas eksploatacji produktu.

Ekspres do kawy jest przeznaczony wyłącznie do przygotowywania napojów w warunkach domowych. Przy zachowaniu zasad eksploatacji i docelowego przeznaczenia, części wyrobu nie wytwarzają szkodliwych dla zdrowia substancji. Cechy produktu: Proces parzenia kawy polega na przejściu wody i pary pod ciśnieniem przez kapsułkę dla kawy.

Technologia ta zapewnia przygotowanie pysznego i aromatycznego napoju potrzebnej mocy.

Kasulki są odpowiednie dla wszystkich typów, są produktem jednorazowym, po jednorazowym użyciu są wyrzucane.

Do przygotowania różnych odmian kawy zaleca się stosowanie kapsułek **Boseco**.

CHARAKTERYSTYKA TECHNICZNA

Model: MR-415

Zasilanie elektryczne:

Prąd- zmienny;

Nominalna częstotliwość: 50 Hz;

Napięcie nominalne: 220-240 V;

Nominalna moc 1350 W;

Klasa ochrony przed śpięciami I;

Wykonanie korpusu zapobiegające przedostawaniu się wilgoci, odpowiada klasie IPX 0

BUDOWA URZĄDZENIA

Rysunek 1

1. Przyciski do gotowania dużego / małego kubeczka kawy
2. Przykrywka komory kapsułki
3. Komora kapsułki
4. Dysza do ekstrakcji kawy
5. Pojemnik na zużyte kapsułki
6. Podstawa do robienia małego kubeczka (espresso)
7. Podstawa / siatka do robienia dużego kubeczka (espresso lungo)
8. Taca ociekowa
9. Korpus
10. Przewód zasilający
11. Zbiornik na wodę z pokrywką

PANEL STEROWANIA

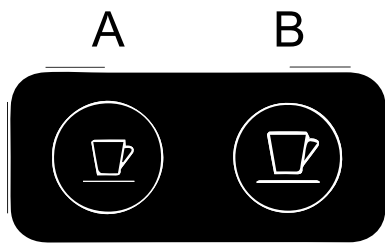

- A – Przycisk do robienia małego kubeczka (espresso)
B – Przycisk do robienia dużego kubeczka (espresso lungo)

ŚRODKI BEZPIECZEŃSTWA

Szanowny użytkowniku, zachowanie ogólnie przyjętych przepisów bezpieczeństwa i zasad przedstawionych w danej instrukcji czyni wykorzystanie naszego produktu wyjątkowo bezpiecznym.

UWAGA!

- Nigdy nie wkładaj urządzenia lub jego części do wody lub do innych ciecz.
- Nie bierz urządzenia mokrymi rękami.
- Zawsze odłączaj ekspres od zasilania elektrycznego, gdy chcesz napełnić wodą zbiornik lub oczyścić urządzenie

Przy nieprzestrzeganiu zasad powstaje niebezpieczeństwo porażenia prądem!

- Nigdy nie pozostawiaj włączonego urządzenia bez kontroli!
- Zawsze wyjmuj wtyczkę z rozetki, jeżeli skończyłeś wykorzystywać urządzenie, a także przed czyszczeniem i przechowywaniem.
- Zabronione jest odłączanie urządzenia od sieci poprzez wyrwanie wtyczki z rozetki za przewód.
- Przed wykorzystaniem urządzenia upewnij się, że napięcie zasilania wskazane na urządzeniu odpowiada napięciu sieci elektrycznej w twoim domu.
- Urządzenie powinno być podłączone tylko do rozetki posiadającej uziemienie.
- Wykorzystanie przedłużaczy elektrycznych lub adapterów wtyczki zasilania może stać się przyczyną uszkodzenia urządzenia lub powstania pożaru.

- Jeżeli urządzenie zostanie wniesione z zimnego do ciepłego pomieszczenia, nie podłączaj urządzenia do prądu przed upływem 2 godzin, dla uniknięcia uszkodzenia z powodu wykształcenia się kondensatu na częściach wewnętrznych urządzenia.
- Nigdy nie korzystaj z urządzenia, jeżeli uszkodzony jest przewód sieciowy lub wtyczka, jeżeli urządzenie nie działa jak powinno oraz, jeżeli urządzenie jest uszkodzone lub dostało się do wody.
- Nie naprawiaj urządzenia samodzielnie, zwróć się do najbliższego centrum serwisowego.
- Urządzenie nie jest przeznaczone do wykorzystania przez ludzi z ograniczonymi fizycznymi lub umysłowymi możliwościami.
- Przy wykorzystaniu urządzenia przez dzieci, niezbędna stała kontrola dorosłych.
- Nie pozwalaj dzieciom bawić się opakowaniem produktu.
- Nie dopuszczaj do dotykania przewodu zasilającego do nagranych i ostrych powierzchni.
- Nie dopuszczaj silnego naciągnięcia, zwisania z powierzchni roboczych, załamaniom i skręcaniu się przewodu zasilającego.
- Nie rzucaj urządzeniem.
- Nie wykorzystuj urządzenia poza pomieszczeniami.
- Nie wykorzystuj urządzenia w czasie burzy, sztormowego wiatru, ponieważ wtedy możliwe są skoki napięcia sieciowego.
- Nie ustawiaj urządzenia na lub w pobliżu gazowych i elektrycznych kuchenek lub w pobliżu innych grzejnych urządzeń.

DZIAŁANIE W EKSTREMALNYCH SYTUACJACH:

- Jeżeli urządzenie wpadło do wody, natychmiast, wyjmij wtyczkę z rozetki, nie dotykając samego urządzenia lub wody.
- W przypadku pojawienia się dymu, iskrzenia, silnego zapachu przypalonej izolacji, natychmiast przerwij wykorzystanie urządzenia, wyjmij wtyczkę z rozetki i zwróć się do najbliższego centrum serwisowego.

UWAGA!

Zawsze szczelnie zakrywaj pokrywkę komory kapsułki i nie otwieraj jej podczas pracy ekspresu do kawy.

- Nie wkładaj palców pod dyszę podczas ekstrakcji kawy.
- Aby uniknąć urazów, nie umieszczaj palców w komorze kapsułki pod trzonem kapsuły.-Nie poprzęnoś urządzenia podczas, gdy ono pracuje.
- Nie napełniaj urządzenia wodą powyżej znaku maksymalnego poziomu.
- Ustaw urządzenie tylko na stałej, równej, nieśliskiej powierzchni.

Przy nieprzestrzeganiu powyższych zasad istnieje niebezpieczeństwo oparzenia!

- Nie używaj uszkodzonej lub zdeformowanej kapsułki. Jeśli kapsułka jest zablokowana w komorze kapsułki, odłącz ekspres do kawy i wyjmij wtyczkę z gniazdka, skontaktuj się z najbliższym centrum serwisowym.
- Nie wykorzystuj urządzenia do innych celów oprócz tych, do których jest ono przeznaczone

WYKORZYSTANIE URZĄDZENIA OGÓLNE ZASADY

Przygotowywanie do pracy

- Przed pierwszym użyciem wyjmijcie ekspres z opakowania, upewnij się, że są wszystkie części urządzenia i nie mają one uszkodzeń.

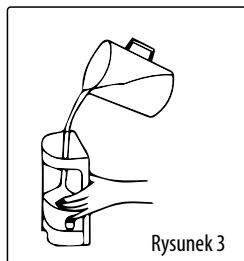

Przepłucz zbiornik wody, a następnie napełnij go świeżą wodą pitną. (Rysunek 3)

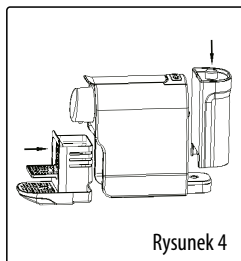

Zainstaluj zbiornik wody, pojemnik na zużyte kapsułki, tacę ociekową w korpusie ekspresu do kawy. (Rysunek 4).

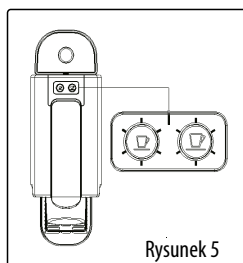

Podłącz przewód zasilający. Oba przyciski trybu parzenia kawy trzykrotnie krótko podświetlą się i zgasną. (Rysunek 5)

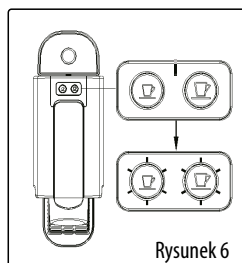

Naciśnij dowolny z przycisków zaparowania. Oba przyciski będą podświetlone na 40-50 sekund, co wskazuje na to, że ekspres do kawy grzeje się. (Rysunek 6)

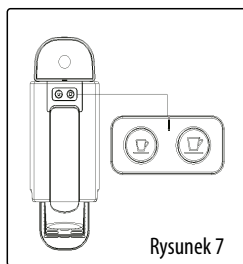

Gdy przyciski przestają migać i ustali się stałe podświetlenie, ekspres do kawy jest gotowy do użycia. (Rysunek 7)

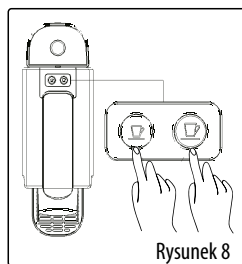

Aby wyłączyć urządzenie, podczas parzenia kawy naciśnij i przytrzymaj oba przyciski wyboru trybu przygotowania kawy. (Rysunek 8)

Przed pierwszym użyciem opłucz ekspres do kawy trzema cyklami bez użycia kapsułki. W tym celu:

- Umieść kubek na tacy ociekowej.
- Zamknij pokrywę komory kapsułki.
- Naciśnij przycisk, aby przygotować duży kubeczek kawy (espresso lungo).

PRZYGOTOWYWANIE KAWY

Po napełnieniu zbiornika wodą pitną powtórz kroki opisane na rysunkach 3-7

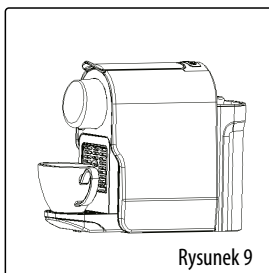
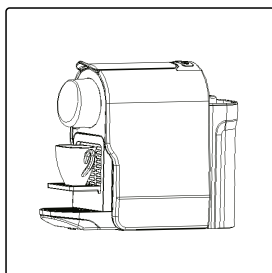

Rysunek 9

Umieść kubeczek dla kawy na podstawę do robienia małych porcji (espresso) lub na podstawę / siatkę do robienia dużych porcji (espresso lungo). (Rysunek.9)

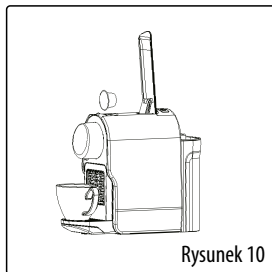

Rysunek 10

Otwórz pokrywę komory kapsułki, włóż kapsułkę i zamknij pokrywę. (Rysunek 10)

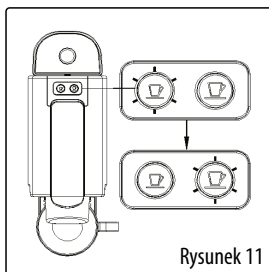

Rysunek 11

Naciśnij przycisk espresso lub espresso-lungo, zapali się lampka kontrolna przycisku, rozpocznie się proces ekstrakcji kawy. (Rysunek 11)

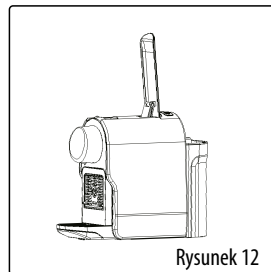

Rysunek 12

Po zakończeniu przygotowywania napoju otwórz pokrywę komory kapsułki. Kapsułka zostanie automatycznie przeniesiona do pojemnika na zużyte kapsułki. (Rysunek 12)

TRYB OSZCZĘDZANIA ENERGII

Ekspres do kawy jest wyposażony w automatyczny tryb wyłączenia. Po 30 minutach nieużywania, element grzejny wyłączy się, wszystkie lampki kontrolne na przyciskach na panelu sterowania zgasną.

W celu późniejszej eksploatacji urządzenia należy nacisnąć przycisk, aby przygotować żądaną porcję kawy, a ekspres do kawy wyjdzie z trybu gotowości. Konieczne jest powtórzenie procesu podgrzewania (rys. 6).

Po 40-50 sekundach urządzenie będzie gotowe do użycia.

SYGNAŁY ŚWIETLNE O MOŻLIWYCH BŁĘDACH I SPOSOBACH ICH ELIMINACJI

Sygnal świetlny	Rozwiązanie
Oba przyciski przygotowania kawy migają naprzemiennie	Odłącz urządzenie, poczekaj 2 minuty i podłącz ponownie. Jeśli problem będzie się powtarzał, skontaktuj się z najbliższym centrum serwisowym.
Jeden z przycisków przygotowania kawy miga (Rysunek 13)	- Sprawdź obecność wody w zbiorniku;

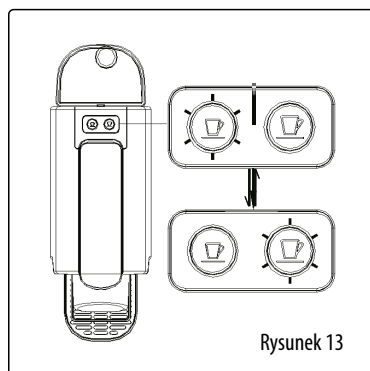

Rysunek 13

Uwaga:

Przewidziana objętość małej porcji kawy (espresso) wynosi 25-30 ml.

Przewidziana objętość dużej porcji kawy (espresso-lungo) wynosi 50-60 ml.

Ustawienia te można spersonalizować i ustawić żądaną objętość napoju.

W tym celu:

1. Sprawdź, czy w zbiorniku jest woda pitna. Włącz ekspres do kawy zgodnie z zaleceniami. (Rysunek.3-7).
2. Naciśnij dowolny z przycisków gotowania kawy i przytrzymaj przez 3 sekundy. Rozpocznie się ekstrakcja, kawa popłynie do kubka. Po osiągnięciu wymaganej objętości kawy w kubeczku, naciśnij ten sam przycisk ponownie, proces zostanie zakończony.

3. Ekspres do kawy zapamięta bieżącą personalizację dla danej objętości i wszystkie następnym cyklem gotowania, zachowa ustawienia aż do wprowadzenia nowych. (Rysunek 14)

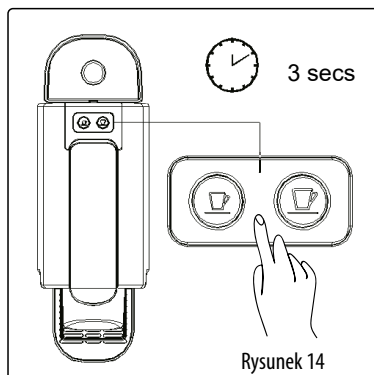

W przypadkach, gdy użytkownik nie zakończył procesu przygotowania kawy w drugim etapie, urządzenie automatycznie będzie kontynuować ekstrakcję kawy w ciągu 1 minuty (objętość 150-180 ml).

PRZYWRÓĆ USTAWIENIA FABRYCZNE:

(objętość kawy espresso 25-30 ml, objętość espresso-lungo 50-60 ml)

- Upewnij się, że ekspres do kawy jest odłączony od zasilania;
- Naciśnij i przytrzymaj jednocześnie dwa przyciski do parzenia kawy przez 3 sekundy;
- Podłącz ekspres do kawy, ustawienia fabryczne zostaną przywrócone (Rysunek 15)

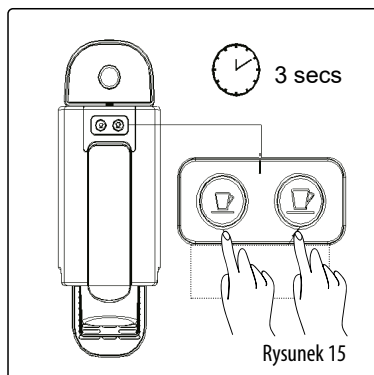

USUWANIE KAMIENIA

W czasie wykorzystywania urządzenia na jego częściach wewnętrznych tworzy się wapienny osad, nazywany « kamieniem ». Ilość i szybkość wykształcenia się kamienia zależy od twardości wody. Zaleca się więc aby od czasu do czasu wyczyścić urządzenie. Zależnie od częstotliwości użytkowania.

Jeżeli ekspres jest używany 1-2 razy dziennie, zależnie od jakości wody, zaleca się „odkamenianie” nie rzadziej niż: Miękka woda - 1 raz na pół roku; Umyj raz na trzy miesiące lub po użyciu 200 kapsułek.

Regularne czyszczenie z kamienia poprawi jakość sporządzanego napoju i wydłuży żywotność urządzenia.

- Do usuwania kamienia wykorzystaj specjalnie przeznaczone do tego celu środki które są dostępne na rynku.

CZYSZCZENIE I KONSERWACJA

UWAGA!

- Nigdy nie czyść urządzenia podłączonego do sieci.
- Przed oczyszczaniem odłącz urządzenie i daj mu ostygnąć.
- Nie wykorzystuj ściernych i silnie działających środków czyszczących, rozpuszczalników, zasady, metalowych przedmiotów i zmywaków.
- Nie myj urządzenia w zmywarce.

Aby dobrze oczyścić urządzenie umyj wszystkie zdejmowane części wodą z zastosowaniem delikatnego środka myjącego i dokładnie spłucz pod bieżącą wodą.

Przetrzyj i wysusz wszystkie części urządzenia przed montażem i ponownym zastosowaniem.

Regularnie czyść dyszę do ekstrakcji kawy wilgotną gąbką.

- Wszystkie prace naprawcze powinny być wykonywane przez personel w centrum serwisowym.

PRZECHOWYWANIE

- Przed przechowywaniem odłącz urządzenie od sieci.
- Oczyszć, przetrzyj do sucha i wysusz urządzenie i jego części przed przechowywaniem.
- Nie nawijaj przewodu dookoła urządzenia.
- Przechowuj urządzenie w suchym, chłodnym, nie zakurzonej i nie wilgotnym miejscu z dala od dzieci.

UTYLIZACJA

Produkt i jego części nie powinny być wyrzucane z jakimikolwiek innymi odpadami.

Jeżeli postanowiliście wyrzucić urządzenie, prosimy, wykorzystaj do tego specjalne punkty odbierające elektro-śmieci.

Charakterystyka i kompletowanie towaru mogą ulegać nieznacznym zmianom, bez pogorszenia podstawowych konsumpcyjnych wartości towaru.

Vă mulțumim pentru achiziționarea tehnicii!



Funcționalitatea, design-ul și conformitatea cu standardele de calitate garantează siguranța și ușurința în utilizarea acestui dispozitiv.

Vă rugăm să citiți cu atenție acest manual de utilizare și păstrați-l ca un ghid de referință pe întreaga durată de funcționare a aparatului.

Aparatul de cafea este destinat numai preparării băuturilor în condiții de uz casnic (acasă). Sub rezerva normelor de funcționare și destinația țintă a produselor nu conțin substanțe dăunătoare. Caracteristicile produsului: Procesul de preparare a cafelei constă în trecerea apei și aburului sub presiune printr-o capsulă de cafea. Această tehnologie asigură pregătirea unei băuturi delicioase și aromate cu tăria necesară.

Capsulele se potrivesc pentru toate tipurile, sunt numai pentru unica folosință, după o utilizare se aruncă.

Pentru prepararea soiurilor diferite de cafea se recomandă utilizarea capsulelor **Bosco**.

CARACTERISTICI TEHNICE

Model: MR-415

Curent electric alternativ;

Frecvența nominală: 50 Hz;

Tensiunea electrică (interval):

220V – 240V;

Puterea de consum (nominală): 1350 W

Clasa de protecție împotriva electrocutării I;

Protecția carcasei cu privire la pătrunderea umidității este normală, corespunde cu IPX0;

STRUCTURA PRODUSULUI

Figura 1 (pagină2)

1. Butoane pentru gătit - cana mare / mică de cafea
2. Capacul secției de capsule
3. Secția de capsule
4. Duza pentru extragerea cafelei
5. Container pentru capsulele folosite
6. Stand pentru prepararea cãinii mici (espresso)
7. Stand / plasă pentru prepararea cãinii mari (espresso lungo)
8. Tava de scurgere
9. Carcasa
10. Cablu de alimentare
11. Rezervor de apă cu capac

PANOU DE COMANDĂ

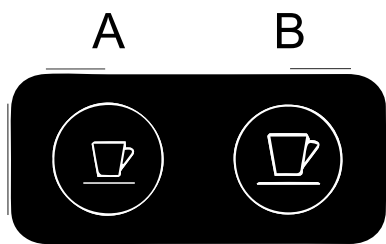

- A – Butonul de preparare a unei cani mici de cafea (espresso)
B – Butonul de preparare a unei cani mare de cafea (espresso lungo)

MĂSURI DE SECURITATE

Stimate utilizator, respectarea normelor de siguranță acceptate și regulilor, stabilite în acest manual, face utilizarea acestui aparat excepțional de sigură.

ATENȚIE!

- Niciodată nu scufundați dispozitivul, cablul de alimentare și ștecherul acestuia în apă sau alte lichide.
- Evitați pătrundea apei și umidități pe piesele electrice interne ale dispozitivului, care sunt situate în afara rezervorului de apă.
- Nu apucați dispozitivul având mâinile ude.
- Nu mutați aparatul pornit deja.
- Plasați aparatul numai pe suprafețe uscate, stabile, plane și nealunecătoare.

În caz de nerespectare a regulilor de mai sus menționate, există pericolul de electrocutare!

- Scoateți întotdeauna ștecherul din priză atunci când aparatul nu este folosit, atunci când atașați piese accesorii, sau curățați aparatului sau ori de câte ori are loc o perturbare, Opriti aparatul înainte. Trageți de ștecher și nu de cablu.
- Pentru a proteja copiii de pericolele aparatelor electrice, nu lăsați niciodată nesupravegheat dispozitivul.

- Prin urmare, atunci când alegeți locația pentru dispozitivul dvs., faceți în așa fel încât copiii să nu aibă acces la dispozitiv. Aveți grijă să vă asigurați că acest cablu nu atârână.
- Acest aparat nu poate fi utilizat de către persoane (inclusiv copii) cu capacități fizice, senzoriale sau mentale reduse, sau neinstruite de către persoana care răspunde de siguranța lor. Copiii trebuie supravegheați pentru a-i ține la distanță de acest aparat și de a le interzice să se joace cu ea.
- Testați dispozitivul și cablul regulat pentru daune. Dacă există daune de orice fel, nu ar trebui să fie utilizat dispozitivul.
- Nu reparați aparatul singur, ci mai degrabă consultați un expert autorizat.
- Din motive de siguranță un cablu rupt sau deteriorat poate fi înlocuit numai de către un cablu echivalent de la producător, departamentul nostru de servicii pentru clienți sau de o persoană calificată asemănătoare.
- Păstrați aparatul și cablul departe de căldură, razele directe ale soarelui, umiditate, margini ascuțite și altele asemenea.
- Nu utilizați niciodată aparatul nesupravegheat! Opriti aparatul de fiecare dată când nu îl utilizați, chiar dacă aceasta este doar pentru un moment.
- Nu folosiți aparatul în aer liber.

ACȚIUNI ÎN CAZ DE SITUAȚII EXTREME

- Dacă dispozitivul a căzut în apă, imediat, scoateți ștecherul din priză, fără să vă atingeți de dispozitiv sau de apă în care a căzut.
- În cazul în care din dispozitiv iese fum, scânteii sau un miros puternic de masă plastică arsă, întrerupeți imediat utilizarea dispozitivului, scoateți ștecherul din priză, contactați cel mai apropiat serviciu centru autorizat.

ATENȚIE!

- Închideți întotdeauna bine capacul secției pentru capsulă și nu îl deschideți în timp ce aparatul de cafea este în funcțiune.
- Nu țineți degetele sub duză în timpul extragerii cafelei.
- Pentru a evita rănirea, nu băgați degetele în secția pentru capsule sub arborele capsular.

În caz de nerespectare a regulilor de mai sus menționate, există un RISC DE ARSURI!!

- Nu utilizați o capsulă deteriorată sau deformată. Dacă capsula este blocată în secția pentru capsule, deconectați aparatul de cafea și scoateți ștecherul din priză, contactați cel mai apropiat centru de service.
- Aparatul este destinat exclusiv pentru uz personal și nu pentru uz comercial!

UTILIZAREA APARATULUI

Înainte de utilizare:

Înlăturați ambalajul și etichetele publicitare. Înainte de prima utilizare îndepărtați toate materialele de ambalare, și asigurați-vă că toate părțile aparatului nu sunt deteriorate. Desfășurați complet cablul de alimentare.

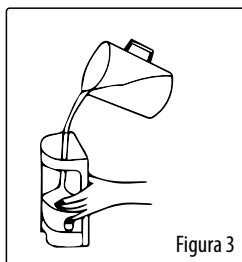

Spălați rezervorul de apă, apoi umpleți-l cu apă potabilă proaspătă. (Figura 3)

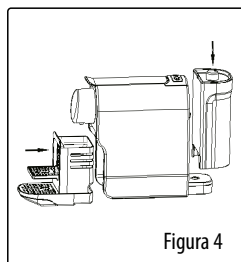

Instalați rezervorul de apă, recipientul pentru capsule folosite, tava de scurgere în corpul mașinii de cafea. (Figura 4).

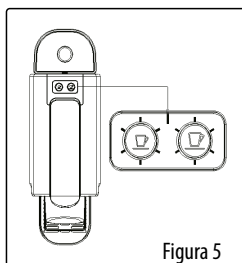

Conectați cablul de alimentare. Ambele butoane ale modurilor de preparare a cafelei se vor aprinde pe scurt de trei ori și se vor stinge. (Figura 5)

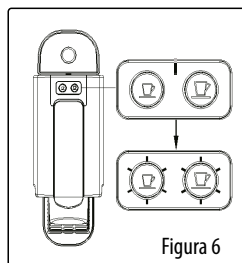

Naciśnij dowolny z przycisków zaparzenia. Oba przyciski będą podświetlone na 40-50 sekund, co wskazuje na to, że ekspres do kawy grzeje się. (Rysunek 6)

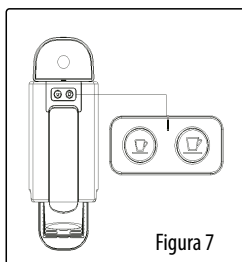

Când butoanele nu mai clipeșc și este setată iluminarea constantă, aparatul de cafea este pregătit pentru utilizare. (Figura 7)

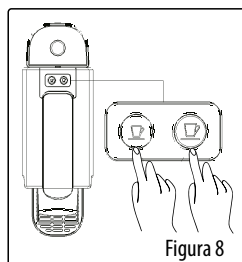

Pentru a opri aparatul, țineți apăsată ambele butoane de selecție pentru prepararea cafelei (Figura 8)

PREPARAREA CAFELEI

RO

Înainte de prima utilizare, clătiți aparatul cu trei cicluri fără a utiliza capsule. Pentru aceasta:

- Puneți cana pe tava de scurgere.
- Închideți capacul secției de capsule.
- Apăsați butonul de preparare a unei cani mare de cafea (espresso lungo)

PREPARAREA CAFELEI:

După umplerea rezervorului cu apă potabilă, repetați pașii descriși în figurile 3-7.

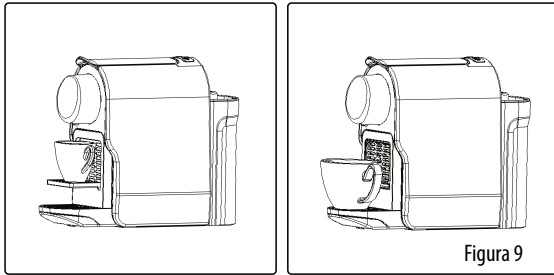

Așezați cana de cafea pe un suport pentru prepararea porțiilor mici (espresso) sau pe un suport / plasă pentru a prepara porții mari (espresso lungo). (Figura.9)

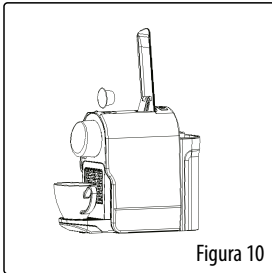

Deschideți capacul secției pentru capsule, introduceți capsula și închideți capacul. (Figura.10)

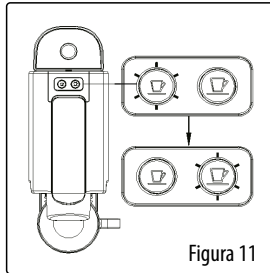

Apăsați butonul espresso sau espresso-lungo, se va aprinde indicatorul luminos al butonului, procesul de extracție a cafelei se va începe. (Figura 11)

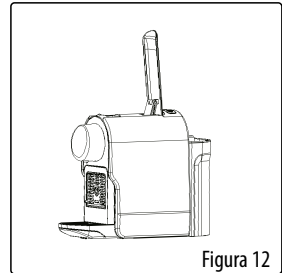

După finalizarea preparării cafelei, deschideți capacul secției pentru capsule. Capsula va fi mutată automat în recipientul pentru capsulele folosite (Figura 12)

REGIMUL DE ECONOMISIRE A ENERGIEI

Mașina de cafea este echipată cu un modul automat de oprire.

După 30 de minute de neutilizare, elementul de încălzire se oprește, toate luminile de pe butoanele de pe panoul de control se vor stinge.

Pentru operarea ulterioară a aparatului, trebuie să apăsați butonul pentru a pregăti porția dorită de cafea, aparatul de cafea va ieși din modul de așteptare.

Este necesar să repetați procesul de încălzire (Fig.6). După 40-50 de secunde mașina va fi gata de utilizare.

SEMNALE DE AVERTIZARE DESPRE EVENTUALELE DEFECTIUNI ȘI MODUL DE ELIMINARE A ACESTORA

Semnalul de lumină	Soluție
Ambele butoane de preparare a cafelei clipeșc alternativ	Deconectați aparatul, țineți-pauza timp de 2 minute și reconectați. Dacă problema persistă, contactați cel mai apropiat centru de service.
Unul dintre butoanele de preparare a cafelei clipește. (Figura 13)	- Verificați apa din rezervor;

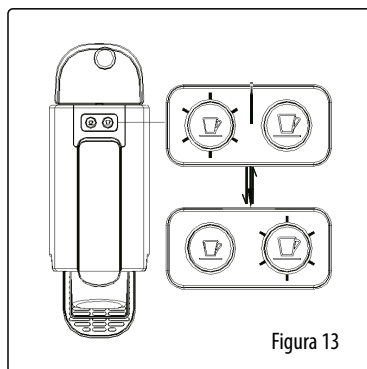

Mențiuni:

Volumul necesar pentru o porție mică de cafea (espresso) 25-30 ml.

Volumul necesar pentru o porție mare de cafea (espresso-lungo) 50-60 ml.

Aceste setări pot fi personalizate și pot seta volumul necesar de băutură.

Pentru aceasta:

1. Verificați dacă există apă potabilă în rezervor. Porniți aparatul de cafea conform recomandărilor.
2. Apăsați oricare dintre butoanele pentru pregătirea cafelei și țineți apăsat timp de 3 secunde. Extragerea se începe, cafeaua intră în ceașcă. După ce ați atins volumul necesar de cafea în cană, apăsați din nou același buton, procesul va fi finalizat.

3. Aparatul de cafea va memora personalizarea curentă pentru un volum dat și toate ciclurile ulterioare de gătit va păstra setările până când vor fi definite altele noi. (Figura 14)

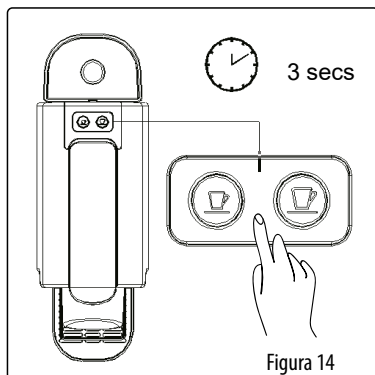

În cazurile în care utilizatorul nu a finalizat procesul de preparare a cafelei în a doua etapă, aparatul va extrage automat cafea în interval de 1 minut (volum 150-180 ml).

RESETAȚI LA SETĂRILE DIN FABRICĂ:

(volumul de cafea espresso este de 25-30 ml; volumul de espresso-lungo este de 50-60 ml)

- Asigurați-vă că aparatul de cafea este deconectat de la sursa de alimentare;
- Apăsați simultan două butoane pentru pregătirea cafelei timp de 3 secunde;
- Conectați aparatul de cafea, setările din fabrică vor fi restabilite (Figura 15)

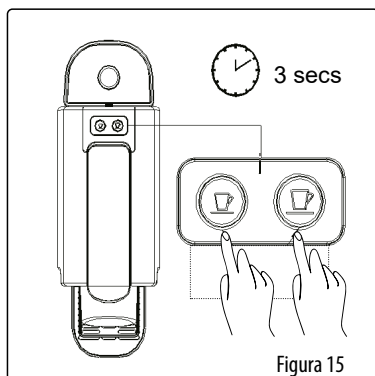

ÎNLĂTURAREA DEPURERILOR DE CALCAR

În timpul utilizării aparatul pe părțile interioare ale acestuia se formează depuneri de calcar, așa-numitul «calcar». Cantitatea și viteza de depunere a calcarului, și, prin urmare necesitatea de curățare depinde de duritatea apei din zona Dumneavoastră și de intensitatea de utilizare a aparatului.

În cazul în care cafetiera este utilizată de 1-2 ori pe zi, în funcție de calitatea apei, este recomandat de a curăța aparatul cel puțin: o dată la trei luni sau după utilizarea a 200 de capsule.

Decalcifierea regulată doar va îmbunătăți performanța aparatului. Pentru a elimina depunerile folosiți un produs special destinat care-l puteți cumpăra în magazin.

CURĂȚARE ȘI ÎNTREȚINERE

ATENȚIE!

- Nu curățați niciodată dispozitivul când acesta este conectat la rețea.
- Înainte de curățare, opriți cafetieră espresso lăsați-l să se răcească.
- Nu utilizați agenți de curățare abrazivi sau duri.
- Sub nici o formă nu puneți dispozitivul, cablul de alimentare și ștecherul în apă sau în alte lichide.
- Nu spălați aparatul în mașina de spălat vase.

Pentru curățarea periodică a aparatului, spălați toate părțile detașabile cu apă, folosind o soluție de săpun sau un detergent slab, apoi clătiți bine sub jet de apă.

Ștergeți și uscați toate părțile dispozitivului înainte de asamblare și utilizare.

Curățați în mod regulat duza de extracție a cafelei cu un burete umed.

PĂSTRAREA

- Înainte de depozitare, deconectați dispozitivul de la priză și lăsați-l să se răcească.
- Ștergeți și uscați dispozitivul înainte de depozitare.
- Păstrați dispozitivul într-un loc răcoros, uscat, fără praf, pe o suprafață stabilă, departe de copii și persoanele cu dizabilități fizice și mentale.

RECICLAREA

Acest produs și derivații acestuia, nu trebuie aruncate împreună cu alte deșeuri. Insistăm să aveți un punct de vedere responsabil față de prelucrare și depozitare, pentru a păstra resursele materiale prin folosirea repetată a acestora. Dacă vă decideți să aruncați aparatul la gunoi, vă rugăm să folosiți sistemele publice special prevăzute pentru reciclarea deșeurilor, din localitatea Dvs.

Caracteristicile, componentele și aspectul exterior al produsului pot fi ușor modificate de către producător, fără a compromite principalele calități ale produsului

Благодарим Вас за покупку техники!



Функциональность, дизайн и соответствие стандартам качества гарантируют Вам надежность и удобство в использовании данного прибора.

Пожалуйста, внимательно прочитайте данное руководство по эксплуатации и сохраните его в качестве справочного пособия в течение всего срока эксплуатации прибора.

Кофеварка предназначена только для приготовления напитков, в бытовых (домашних) условиях. При условии соблюдения правил эксплуатации и целевого назначения, части изделия не содержат вредных для здоровья веществ. Особенности изделия: Процесс приготовления кофе заключается в прохождении воды и пара под давлением через кофейную капсулу.

Данная технология обеспечивает приготовление вкусного и ароматного напитка необходимой крепости. Касулы подходят всех типов, являются одноразовым продуктом, после разового использования их выбрасывают.

Для приготовления различных сортов кофе рекомендовано к использованию капсулы **Bosco**.

ТЕХНИЧЕСКИЕ ХАРАКТЕРИСТИКИ

Модель: MR-415

Электропитание:

Род тока- переменный;
Номинальная частота 50Гц;
Номинальное напряжение
(диапазон) 220-240В;
Номинальная мощность 1350 Вт;

**Класс защиты от поражения
электротоком I;**

Исполнение защиты корпуса
от проникновения влаги обычное,
соответствует IPX0;

УСТРОЙСТВО ИЗДЕЛИЯ

Рисунок 1/Страница 2

1. Кнопки режимов приготовления большой/маленькой чашки кофе
2. Крышка капсульного отделения
3. Капсульное отделение
4. Сопло для экстракции кофе
5. Контейнер для использованных капсул
6. Подставка для приготовления маленькой чашки (эспрессо)
7. Подставка/сетка для приготовления большой чашки (эспрессо-лунго)
8. Поддон для капель
9. Корпус
10. Шнур питания
11. Резервуар для воды с крышкой

ПАНЕЛЬ УПРАВЛЕНИЯ

A

B

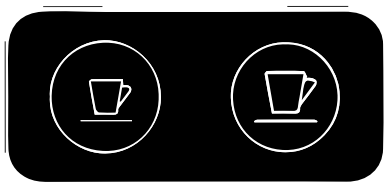

- A – Кнопка приготовления маленькой чашки кофе (эспрессо)
B – Кнопка приготовления большой чашки кофе (эспрессо-лунго)

МЕРЫ БЕЗОПАСНОСТИ

Уважаемый пользователь соблюдение общепринятых правил безопасности, и правил изложенных в данном руководстве делает использование данного прибора исключительно безопасным

ВНИМАНИЕ!

- Никогда не погружайте электроприбор, его сетевой шнур и вилку в воду или другие жидкости.
- Не берите прибор мокрыми руками.
- Всегда отключайте кофеварку от электропитания для наполнения водой, очистки.

При несоблюдении правил возникает опасность поражения электротоком!

- Никогда не оставляйте включенный электроприбор без присмотра!
- Всегда вынимайте вилку из розетки если Вы закончили использовать прибор, а также перед очисткой и хранением.
- Запрещается отключать прибор от сети выдергиванием сетевой вилки из розетки за кабель.
- Перед использованием прибора убедитесь, что напряжение питания указанное на приборе соответствует напряжению электросети в Вашем доме.
- Прибор должен подключаться только к электрической розетке имеющей заземление. Убедитесь, что розетка в Вашем доме рассчитана на потребляемую мощность прибора.

- Использование электрических удлинителей или переходников сетевой вилки может стать причиной повреждения электроприбора и возникновения пожара.
- Никогда не используйте прибор, если поврежден сетевой шнур или вилка, если прибор не работает должным образом, если прибор поврежден или попал в воду. Не ремонтируйте прибор самостоятельно, обратитесь в ближайший сервисный центр.
- Данный прибор не предназначен для использования детьми и людьми с ограниченными физическими или умственными возможностями, а также людьми не имеющими знаний и опыта использования бытовых приборов, если они не находятся под контролем, или не проинструктированы лицом ответственным за их безопасность.
- Не позволяйте детям играть с прибором и упаковочными материалами.
- Не допускайте касание шнура питания к нагретым и острым поверхностям.
- Не допускайте сильного натяжения, свисания с края стола, заломов и перекручивания шнура питания.
- Не бросайте прибор, не допускайте его опрокидывания.
- Не используйте прибор вне помещений.
- Не используйте прибор во время грозы, штормового ветра. В этот период возможны скачки сетевого напряжения.

ДЕЙСТВИЯ В ЭКСТРЕМАЛЬНЫХ СИТУАЦИЯХ:

- Если прибор упал в воду, немедленно выньте вилку из розетки, не прикасаясь к самому прибору или воде.
- В случае появления из электроприбора дыма, искрения, сильного запаха горелой изоляции, немедленно прекратите использование прибора, выньте вилку из розетки, обратитесь в ближайший сервисный центр.

ВНИМАНИЕ!

- Всегда плотно закрывайте крышку капсульного отделения и не открывайте ее во время работы кофеварки.
- Не подносите пальцы под сопло во время экстракции кофе.
- Во избежание травмирования, не помещайте пальцы в капсульное отделение под вал капсулы.
- Не переносите работающий прибор во включенном состоянии.
- Не наполняйте прибор водой выше отметки максимального уровня.
- Устанавливайте прибор только на сухой, устойчивой, ровной, нескользящей поверхности.

При несоблюдении вышеуказанных правил возникает опасность ожога!

- Не используйте испорченную или деформированную капсулу. Если капсула заблокировалась в капсульном отделении, отключите кофеварку и выньте вилку из розетки, обратитесь в ближайший сервисный центр.
- Перед приготовлением каждой новой порции напитка отключите кофеварку, и дайте ей остыть не менее 5 мин.
- Не используйте Ваш прибор для других целей кроме изложенных в данном руководстве.

Для коммерческого использования приобретите технику промышленного назначения.

ИСПОЛЬЗОВАНИЕ ПРИБОРА

Подготовка к работе

Перед первым использованием удалите упаковочные материалы, убедитесь что все части прибора не имеют повреждений.

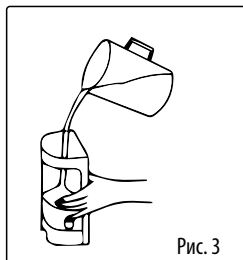

Промойте резервуар для воды, затем наполните свежей питьевой водой. (Рис. 3)

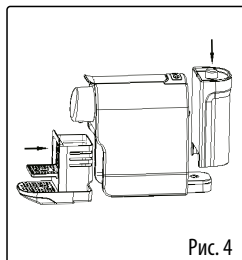

Установите резервуар для воды, контейнер для использованных капсул, поддон для капель в корпус кофемашины. (Рис.4).

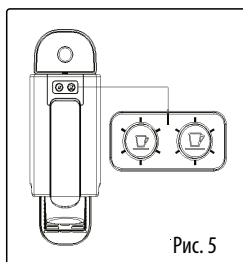

Подключите шнур питания к электросети. Обе кнопки режимов приготовления кофе кратковременно подсветятся три раза и погаснут. (Рис. 5)

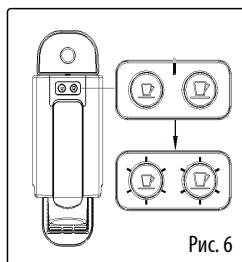

Нажмите любую из кнопок приготовления кофе. Обе кнопки подсветятся на 40-50 секунд, что с свидетельствует о разогреве кофемашины. (Рис.6)

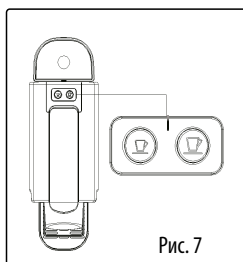

Когда кнопки перестанут моргать и установится постоянная подсветка, кофемашина готова к использованию (Рис.7)

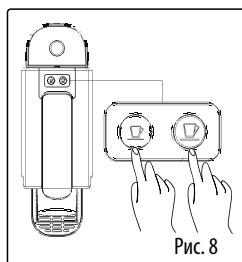

Для отключения прибора нажмите и удерживайте обе кнопки выбора режимом приготовления кофе. (Рис.8)

ПРИГОТОВЛЕНИЕ КОФЕ

Перед первым использованием проведите ополаскивание кофемашины тремя рабочими циклами без применения капсулы. Для этого:

- Установите чашку на поддон для сбора капель.
- Закройте крышку капсульного отделения.
- Нажмите кнопку приготовления большой чашки кофе (эспрессо-лунго).

ПРИГОТОВЛЕНИЕ КОФЕ:

После заполнения резервуара питьевой водой повторите действия описанные под рисунком 3-7.



Рис. 9

Установите чашку для кофе на подставку для приготовления маленькой порции (эспрессо) либо на подставку/сетку для приготовления большой порции (эспрессо-лунго). (Рис.9)

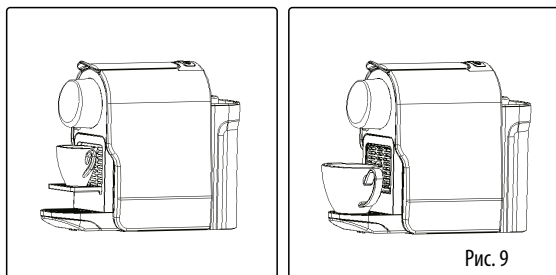

Рис. 10

Откройте крышку капсульного отделения, вставьте капсулу и закройте крышку. (Рис.10)

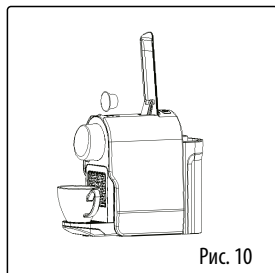

Рис. 11

Нажмите на кнопку эспрессо либо эспрессо-лунго, загорится световой индикатор кнопки, начнется процесс экстракции кофе. (Рис.11)

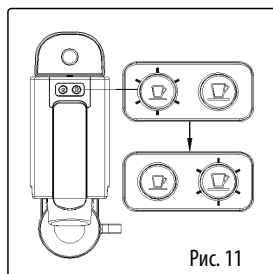

Рис. 12

После окончания приготовления напитка, откройте крышку капсульного отделения. Капсула автоматически будет перемещена в контейнер для использованных капсул. (Рис.12)

ЭНЕРГОСБЕРИГАЮЩИЙ РЕЖИМ

Кофемашина оснащена автоматическим режимом выключения. После 30 минут неиспользования нагревательный элемент отключается, все световые индикаторы кнопок на панели управления погаснут.

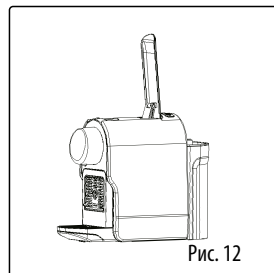
Для последующей эксплуатации прибора нужно нажать на кнопку приготовления требуемой порции кофе, кофемашина выходит из режима ожидания. Необходимо повторить процесс нагрева (Рис.6), спустя 40-50 секунд прибор готов к использованию.

СВЕТОВЫЕ ОПОВЕЩЕНИЯ О ВОЗМОЖНЫХ НЕИСПРАВНОСТЯХ И СПОСОБЫ ИХ УСТРАНЕНИЯ

Световой сигнал	Решение
Обе кнопки приготовления кофе попеременно мигают	Пожалуйста, отключите прибор, выдержите паузу в 2 минуты и подключите снова. Если проблема не устранена, обратитесь в ближайший сервисный центр
Мигает одна из кнопок приготовления кофе. (рис 13)	- Проверьте наличие воды в резервуаре;



Рис. 13

Примечание :

Предусмотренный объем для маленькой порции кофе (эспрессо) 25-30 мл.

Предусмотренный объем для большой порции кофе (эспрессо – лунго) 50-60 мл.

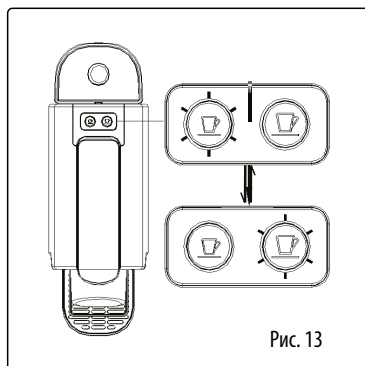
Данные настройки можно персонализировать и задать требуемый объем напитка.

Для этого:

1. Проверьте наличие питьевой воды в резервуаре. Включите кофемашину в соответствии с рекомендациями (Рис.3-7).
2. Нажмите любую из кнопок приготовления кофе и удерживайте в течении 3 секунд. Начнется экстрагирование, кофе поступает в чашку. Достигнув необходимого для Вас объема кофе в чашке, снова нажмите эту же кнопку, процесс завершится.

3. Кофемашина запомнит текущую персонализацию по заданному объему и все последующие циклы приготовления будет сохранять настройки пока не будут определены новые. (Рис.14)

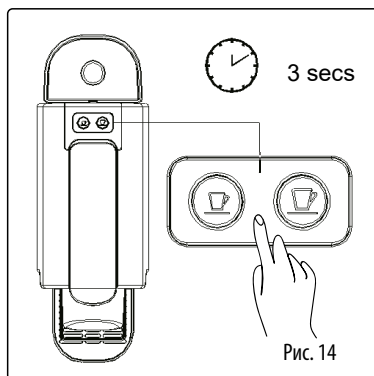

В случае, если пользователь не завершил процесс приготовления кофе на втором этапе, прибор автоматически будет экстрагировать кофе в течении 1 минуты (объем 150-180 мл).

СБРОС К ЗАВОДСКИМ НАСТРОЙКАМ:

(объем кофе эспрессо 25-30 мл; Объем эспрессо-лунго 50-60 мл)

- Убедитесь что кофемашина отключена от электросети;
- Нажмите и удерживаете одновременно две кнопки приготовления кофе в течении 3 секунд;
- Подключите кофемашину, заводские настройки будут восстановлены. (Рис. 15)

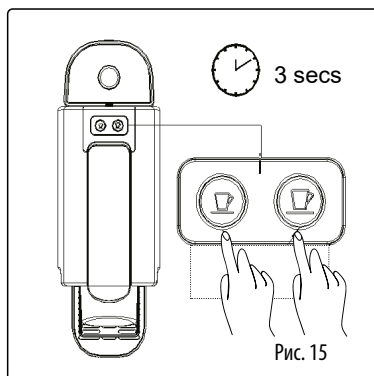

УДАЛЕНИЕ НАКИПИ

Во время использования прибора на его внутренних частях образуются известковые отложения, так называемая «накипь». Количество и скорость образования накипи, а следовательно и необходимость очистки зависит от жесткости воды в Вашем регионе и интенсивности прибора.

Если кофеварка используется 1–2 раза в день, в зависимости от качества воды, рекомендуется очищать прибор не реже: одного раза в три месяца либо после использования 200 капсул.

Регулярная очистка от накипи только улучшит характеристики прибора.

Для удаления накипи используйте специально предназначенные для этой цели средства которые можно приобрести в торговой сети.

ЧИСТКА И УХОД

ВНИМАНИЕ!

- Никогда не чистите прибор подключенный к сети.
- Перед очисткой отключите прибор и дайте ему остыть.
- Не используйте абразивные и сильно действующие чистящие средства.
- Никогда не погружайте прибор его сетевой шнур и вилку в воду или другие жидкости.
- Не мойте прибор в посудомоечной машине.

Для регулярной очистки прибора промойте все съемные части водой с применением мыльного раствора или мягкого моющего средства, за тем тщательно сполосните под проточной водой.

Протрите и просушите все части прибора перед сборкой и применением. Регулярно очищайте сопло для экстракции кофе влажной губкой. Любое другое обслуживание должно выполняться квалифицированным персоналом в сервисном центре.

ХРАНЕНИЕ

- Перед хранением отключите прибор от сети и дайте ему остыть.
- Протрите насухо и просушите прибор перед хранением.
- Не наматывайте сетевой шнур вокруг включенного или не остывшего прибора.
- Храните прибор в сухом, прохладном, не запыленном месте вдали от детей и людей с ограниченными возможностями.

УТИЛИЗАЦИЯ

Этот продукт и его производные не следует выбрасывать вместе с какими-либо отходами.

Следует, ответственно относиться к их переработке и хранению, чтобы поддерживать повторное использование материальных ресурсов. Если Вы решили выбросить устройство, пожалуйста, используйте специальные возвратные и сберегающие системы.

Характеристики комплектация и внешний вид изделия могут незначительно изменяться производителем, без ухудшения основных потребительских качеств изделия.

Дякуємо Вам за покупку техніки!



Функціональність, дизайн і відповідність стандартам якості гарантують Вам надійність і зручність у використанні даного приладу.

Будь ласка, уважно прочитайте даний посібник з експлуатації та зберігайте його в якості довідкового посібника протягом усього терміну використання приладу.

Капсульна кавова машина призначена тільки для приготування напоїв в побутових(домашніх) умовах. За умови дотримання правил експлуатації та цільового призначення, частини виробу не містять шкідливих для здоров'я речовин.

Особливості виробу: Процес приготування кави полягає в проходженні води і пари під тиском через кавову капсулу Така технологія забезпечує приготування ароматного напою необхідної міцності. Капсули підходять всіх типів, є одноразовим продуктом, після разового використання їх викидають.

Для приготування різних сортів смачної кави рекомендовано до використання капсули **Bosco**.

ТЕХНІЧНІ ХАРАКТЕРИСТИКИ

Модель: MR-415

Електроживлення:

Рід струму - змінний;

Номінальна частота 50Гц;

Номінальна напруга

(діапазон) 220-240В;

Номінальна потужність 1350 Вт;

Клас захисту від ураження

електрострумом I;

Виконання захисту корпусу електроприводу

від проникнення вологи: звичайне, відповідає IPX0

СКЛАД ПРИЛАДУ

Рисунок 1/Страница 2

1. Кнопки режимів приготування великий / маленької чашки кави
2. Кришка капсульного відділення
3. Капсульне відділення
4. Сопло для екстракції кави
5. Контейнер для використаних капсул
6. Підставка для приготування маленької чашки (еспресо)
7. Підставка / сітка для приготування великої чашки (еспресо-лунго)
8. Піддон для крапель
9. Корпус
10. Шнур живлення
11. Резервуар для води з кришкою

ПАНЕЛЬ УПРАВЛІННЯ

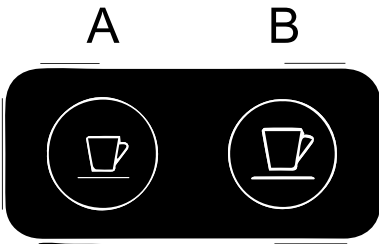

- A – Кнопка приготування маленької чашки кави (еспресо)
B – Кнопка приготування великої чашки кави (еспресо-лунго)

ЗАХОДИ БЕЗПЕКИ

Шановний користувач, дотримання загальноприйнятих правил безпеки і правил викладених у даному керівництві робить використання даного приладу виключно безпечним.

УВАГА!

- Ніколи не занурюйте електроприлад, його мережевий шнур та вилку у воду або інші рідини.
- Не беріть прилад мокрими руками.
- Завжди вимикайте кавоварку від електроживлення для наповнення водою, очищення.

При недотриманні правил виникає небезпека ураження електричним струмом!

Ніколи не залишайте увімкнений електроприлад без нагляду!

- Завжди виймайте вилку з розетки якщо Ви закінчили використовувати прилад, а також перед очищенням і зберіганням.
- Забороняється відключати прилад від мережі висмикуванням мережевої вилки з розетки за кабель.
- Перед використанням приладу переконайтеся, що напруга живлення зазначена на приладі відповідає напрузі електромережі у Вашому домі.
- Прилад повинен підключатися тільки до електричної розетки яка має заземлення.

Переконайтеся, що розетка у Вашому будинку розрахована на споживану потужність приладу.

- Використання електричних подовжувачів або перехідників мережевої вилки може стати причиною пошкодження електро приладу і виникнення пожежі.
- Ніколи не використовуйте прилад, якщо пошкоджений шнур або вилка, якщо прилад не працює належним чином, якщо прилад пошкоджений або потрапив у воду. Не використовуйте пошкоджені насадки. Не ремонтуйте прилад самостійно, зверніться в найближчий сервісний центр.
- Цей пристрій не призначено для використання дітьми та людьми з обмеженими фізичними або розумовими можливостями, а також людьми що не мають знань і досвіду використання побутових приладів, якщо вони не знаходяться під контролем, або проінструктовані особою відповідальною за їх безпеку.
- Не дозволяйте дітям гратися з приладом та пакувальними матеріалами.
- Не допускайте торкання шнура живлення до нагрітих чи гострих поверхонь.
- Не допускайте сильного натягу, звисання з краю столу, заломів і перекручування шнура живлення.
- Не кидайте прилад, не допускайте його перекидання.
- Не використовуйте прилад поза приміщеннями.
- Не використовуйте прилад під час грози, штормового вітру. У цей період можливі стрибки мережевої напруги.

ДІЇ В ЕКСТРЕМАЛЬНИХ СИТУАЦІЯХ:

- Якщо прилад упав у воду, негайно, вийміть вилку з розетки, не торкаючись до самого приладу або води.
- У випадку появи з електроприладу диму, іскріння, сильного запаху горілої ізоляції, негайно припиніть використання приладу, вимкніть з розетки, зверніться в найближчий сервісний центр.

УВАГА!

- Завжди щільно закривайте кришку капсульного відділення і не відкривайте її під час роботи кавоварки.
- Не підносьте пальці під сопло під час екстракції кави.
- Щоб уникнути травмування, не занурюйте пальці в капсульне відділення під вал капсули.
- Не переносьте працюючий прилад у включеному стані.
- Не наповнюйте прилад водою вище позначки максимального рівня.
- Встановлюйте прилад тільки на сухій, стійкій, рівній, нековзкій поверхні.

При недотриманні вищевказаних правил виникає небезпека опіку!

- Не використовуйте зіпсовану або деформовану капсулу. Якщо капсула заблокувалася в капсульному відділенні, вимкніть кавоварку і відключіть з розетки, зверніться до найближчого сервісного центру.
- Перед приготуванням кожної нової порції напою відключіть кавоварку, і дайте їй охолонути не менше 5 хв.
- Не використовуйте Ваш прилад для інших цілей крім викладених в цьому посібнику.

Для комерційного використання придбайте техніку промислового призначення.

ВИКОРИСТАННЯ ПРИЛАДУ

Підготовка до роботи

Перед першим використанням видаліть пакувальні матеріали, переконайтеся що всі частини приладу не мають пошкоджень.

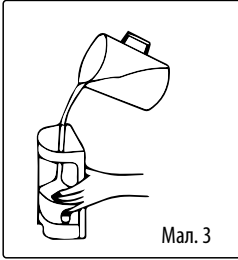

Промийте резервуар для води, потім наповніть свіжою питною водою. (Мал. 3)

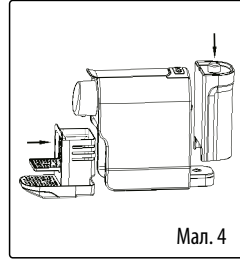

Встановіть резервуар для води, контейнер для використаних капсул, піддон для крапель в корпус кавомашини. (Мал.4).

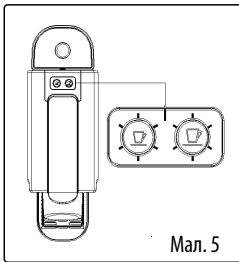

Підключіть шнур живлення до електромережі. Обидві кнопки режимів приготування кави короткочасно підсвітяться три рази і згаснуть. (Мал. 5)

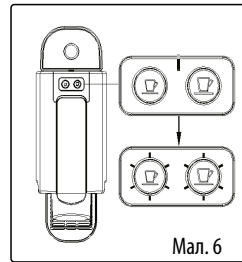

Натисніть будь-яку з кнопок приготування кави. Обидві кнопки підсвітяться на 40-50 секунд, що свідчить про розігрів кавової машини. (Мал.6)

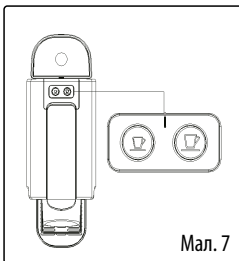

Коли кнопки перестануть мригати і встановиться постійне підсвічування, кавоварка готова до використання(Мал.7)

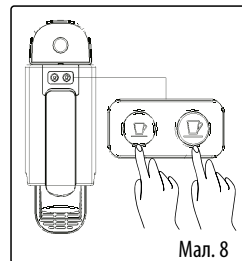

Для відключення приладу натисніть і утримуйте обидві кнопки вибору режимом приготування кави. (Мал.8)

ПРИГОТУВАННЯ КАВИ

Перед першим використанням проведіть ополіскування кавової машини трьома робочими циклами без застосування капсули.

Для цього:

- Встановіть чашку на піддон для збору крапель.
- Закрийте кришку капсульного відділення.
- Натисніть кнопку приготування великої чашки кави (еспресо-лунго).

ПРИГОТУВАННЯ КАВИ:

Після заповнення резервуара питною водою повторіть дії описані під малюнками 3-7.

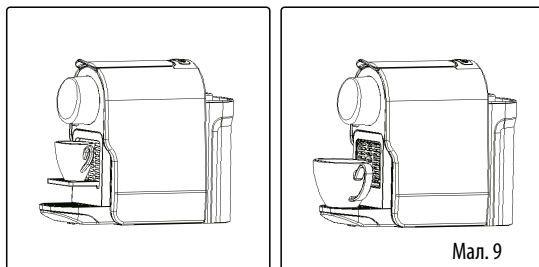

Встановіть чашку для кави на підставку для приготування маленької порції (еспресо) або на підставку / сітку для приготування великої порції (еспресо-лунго). (Мал.9)

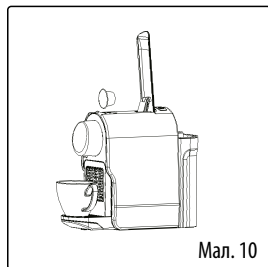

Відкрийте кришку капсульного відділення, вставте капсулу і закрийте кришку (Мал.10)

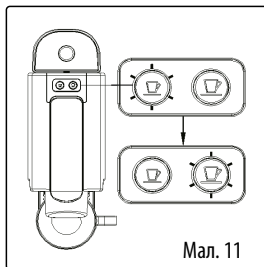

Натисніть на кнопку еспресо або еспресо-лунго, вимкнеться індикатор кнопки, розпочнеться процес екстракції кави. (Мал.11)

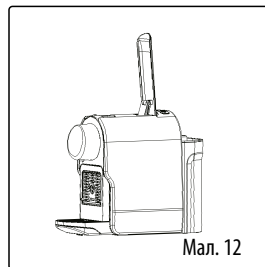

Після закінчення приготування напою, відкрийте кришку капсульного відділення. Капсула автоматично буде переміщена в контейнер для використаних капсул. (Мал.12)

ЕНЕРГОЗБЕРІГАЮЧИЙ РЕЖИМ

Кавова машина оснащена автоматичним режимом виключення. Після 30 хвилин невикористання нагрівальний елемент відключається, всі світлові індикатори кнопок на панелі управління згаснуть.

Для подальшої експлуатації приладу потрібно натиснути на кнопку приготування необхідної порції кави, кавоварка виходить з режиму очікування. Необхідно повторити процес нагріву (Мал.6), Через 40-50 секунд прилад готовий до використання.

СВІТЛОВІ ОПОВІЩЕННЯ ПРО МОЖЛИВІ НЕСПРАВНОСТІ І СПОСОБИ ЇХ УСУНЕННЯ

Світловий сигнал	Рішення
Обидві кнопки приготування кави по черзі блимають	Будь ласка, вимкніть прилад, витримаєте паузу в 2 хвилини і підключіть знову. Якщо питання залишається невирішеним, зверніться до найближчого сервісного центру
Блима одна з кнопок приготування кави. (Мал. 13)	- Перевірте наявність води в резервуарі;

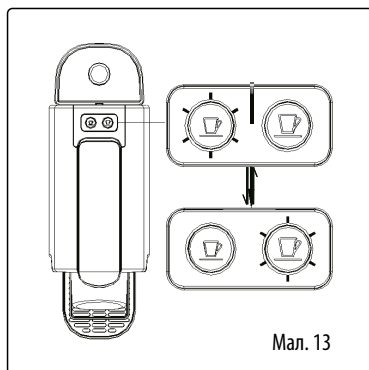

Мал. 13

Примітка:

Передбачений обсяг для маленької порції кави (еспресо) 25-30 мл.

Передбачений обсяг для великої порції кави (еспресо -лунго) 50-60 мл.

Ці налаштування можна персоналізувати і задати необхідний обсяг напою.

Для цього:

1. Перевірте наявність питної води в резервуарі.
Увімкніть кавоварку відповідно до рекомендацій (Мал.3-7).
2. Натисніть будь-яку з кнопок приготування кави та утримуйте протягом 3 секунд. Розпочнеться екстрагування, кава надходить в чашку. Досягнувши необхідного для Вас обсягу кави в чашці, знову натисніть цю ж кнопку, процес завершиться.

3. Кавова машина запам'ятає поточну персоналізацію по заданим обсягом і всі наступні цикли приготування буде зберігати налаштування поки не будуть зазначені нові. (Мал.14)

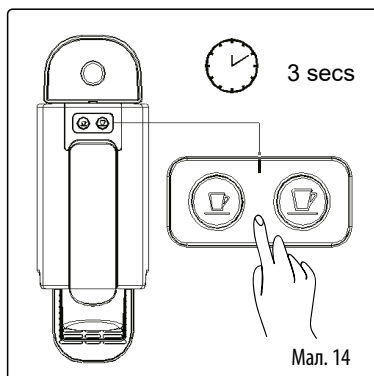

У випадку, якщо користувач не завершив процес приготування кави на другому етапі, прилад автоматично буде екстрагувати каву протягом 1 хвилини (обсяг 150-180 мл).

СКИДАННЯ ДО ЗАВОДСЬКИХ НАЛАШТУВАНЬ:

(Об'єм кави еспресо 25-30 мл; Обсяг еспресо-лунго 50-60 мл)

- Переконайтеся що кавоварка відключена від електромережі;
- Натисніть і утримуєте одночасно дві кнопки приготування кави протягом 3 секунд;
- Підключіть кавоварку, заводські налаштування будуть відновлені. (Мал 15)

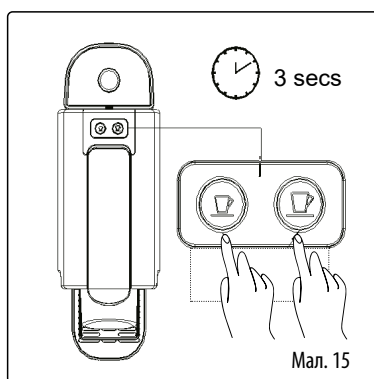

ВИДАЛЕННЯ НАКИПУ

Під час використання приладу на його внутрішніх частинах утворюються вапняні відкладення, так звана «накип». Кількість і швидкість утворення накипу, а отже і необхідність очищення залежить від жорсткості води у Вашому регіоні та інтенсивності приладу.

Якщо кавоварка використовується 1-2 рази на день, залежно від якості води, рекомендується очищати прилад не рідше за: одного разу на три місяці або після використання 200 капсул. Регулярне очищення від накипу тільки поліпшить характеристики приладу. Для видалення накипу використовуйте спеціально призначені для цього засоби, які можна придбати у торговельній мережі.

ЧИЩЕННЯ ТА ДОГЛЯД

УВАГА!

- Ніколи не чистить прилад підключений до мережі.
- Перед очищенням вимкніть прилад та дайте йому охолонути.
- Не використовуйте абразивні та сильно діючі чистячі засоби.
- Ніколи не занурюйте електропривод його мережевий шнур і вилку у воду або інші рідини.
- Не мийте прилад в посудомийній машині.

Для регулярного очищення приладу промийте всі знімні частини водою із застосуванням мильного розчину або мийного засобу, за тим ретельно сполосніть під проточною водою. Протріть і просушіть всі частини приладу перед складанням і застосуванням. Регулярно очищайте сопло для екстракції кави вологою губкою. Будь-яке інше обслуговування повинно виконуватися кваліфікованим персоналом в сервісному центрі

ЗБЕРІГАННЯ

- Перед зберіганням відключіть прилад від мережі та дайте йому охолонути.
- Протріть насухо і просушіть прилад перед зберіганням.
- Не намотуйте шнур живлення на включений або не охолоднувший прилад.
- Зберігайте прилад в сухому, прохолодному, не запиленому місці, далеко від дітей і людей з обмеженими фізичними або розумовими можливостями.

УТИЛІЗАЦІЯ

Цей продукт та його частини не слід викидати разом з якими-небудь відходами. Слід, відповідально ставитись до їх переробки і збереженню, щоб підтримувати повторне використання матеріальних ресурсів. Якщо Ви вирішили викинути пристрій, будь ласка, використовуйте спеціальні поворотні і зберігаючі системи.

Характеристики комплектація і зовнішній вигляд виробу можуть незначно змінюватися виробником, без погіршення основних споживчих якостей виробу.

*Для нотаток*A series of horizontal dotted lines, spaced evenly down the page, intended for musical notation.



Ознакомьтесь со всем перечнем изделий торговой марки «Maestro»
Вы можете на информационном сайте компании **feel-maestro.eu**

- Посуда из алюминия
- Наборы посуды
- Эмалированная посуда
- Чайники
- Наборы ножей
- Кухонные принадлежности
- Столовые наборы
- Кафетерий
- Аксессуары
- Термосы
- Хлебницы
- Посуда из стекла
- Кофеварки
- Кофемолки
- Кухонные процессоры
- Хлебопечи
- Тостеры
- Аэрогриль
- Электрические печи
- Соковыжималки
- Мясорубки
- Электрические чайники
- Пылесосы
- Утюги
- Парогенераторы
- Уход за волосами
- Климатическое оборудование
- Весы



Made in P.R.C. for Maestro

Аполло Корпорейшн Лимітед: Офіс 803, 8/Ф., Подіум Плаза, 5 Ханой Роад, ТСТ., Клін., Гонконг
Apollo Corporation Limited: Room 803, 8/F., Podium Plaza, 5 Hanoi Road, TST., Kln., Hong Kong
Аполло Корпорейшн Лимітед: Офіс 803, 8 / Ф., Подіум Плаза, 5 Ханой Роад, ТСТ., Клін., Гонконг

Відповідає ДСТУ EN: 60335-2-15:2015