



Questo manuale d'istruzione è fornito da trovaprezzi.it. Scopri tutte le offerte per [MSI Optix MAG301RF](#) o cerca il tuo prodotto tra le [migliori offerte di Monitor](#)



Questo manuale d'istruzione è fornito da trovaprezzi.it. Scopri tutte le offerte per [MSI Optix MAG301RF](#) o cerca il tuo prodotto tra le [migliori offerte di Monitor](#)



Serie Optix

Monitor LCD

Optix MAG301RF (3CC5)

Contenuti

Preparazione.....	3
Contenuti della confezione.....	3
Installazione del supporto del monitor.....	4
Regolazione del monitor.....	5
Panoramica del monitor.....	6
Collegamento del monitor al PC.....	8
Impostazione OSD.....	9
Tasto Navi.....	9
Tasto di scelta rapida.....	9
Menu OSD.....	10
Gioco.....	10
Professionale.....	12
Immagine.....	13
Sorgente di ingr esso.....	14
Tasto Navi.....	14
Impostazione.....	15
Specifiche.....	17
Modalità di visualizzazione preimpostate.....	19
Risoluzione dei problemi.....	20
Istruzioni per la sicurezza.....	21
Certificazione TÜV Rheinland.....	23
Avvisi normativi.....	24

Revisione

V1.0, 02/2021

Preparazione

Questo capitolo fornisce le informazioni sulle procedure di installazione dell'hardware. Quando si collegano i dispositivi, prestare attenzione a come si maneggiano i dispositivi ed indossare un bracciale con messa a terra per evitare l'elettricità statica.

Contenuti della confezione

Monitor	Optix MAG301RF
Documentazione	Guida introduttiva
	Scheda di registrazione
	Scheda garanzia
	Scheda del programma di premi MSI
Accessori	Supporto con vite
	Base supporto con vite
	Coperchio supporto con vite
	Viti per le staffe di montaggio a parete
	Cavo d'alimentazione
	Adattatore di corrente
Cavi	Cavo HDMI (opzionale)
	Cavo DisplayPort (opzionale)
	Cavo upstream USB (per porta upstream USB tipo B) (opzionale)



Importante

- Contattare il negozio presso cui si è effettuato l'acquisto o il distributore locale, se uno qualsiasi degli elementi è danneggiato o mancante.
- I contenuti della confezione potrebbero variare in base al Paese.
- Il cavo di alimentazione incluso è esclusivamente per questo monitor e non deve essere utilizzato con altri prodotti.

Installazione del supporto del monitor

1. Lasciare il monitor nella sua custodia protettiva in gommapiuma. Allineare la staffa di supporto alla scanalatura del monitor.
2. Serrare la staffa del supporto con le viti.
3. Collegare la base al supporto e serrare la vite della base per fissare la base.
4. Assicurarsi che il gruppo supporto sia installato correttamente prima di posizionare il monitor in posizione verticale.

Importante

- Collocare il monitor su una superficie morbida e protetta per evitare di graffiare il pannello del display.
- Non utilizzare oggetti appuntiti sul pannello.
- La scanalatura per l'installazione della staffa del supporto può essere utilizzata anche per il montaggio a parete. Contattare il rivenditore per un kit di montaggio a parete adeguato.

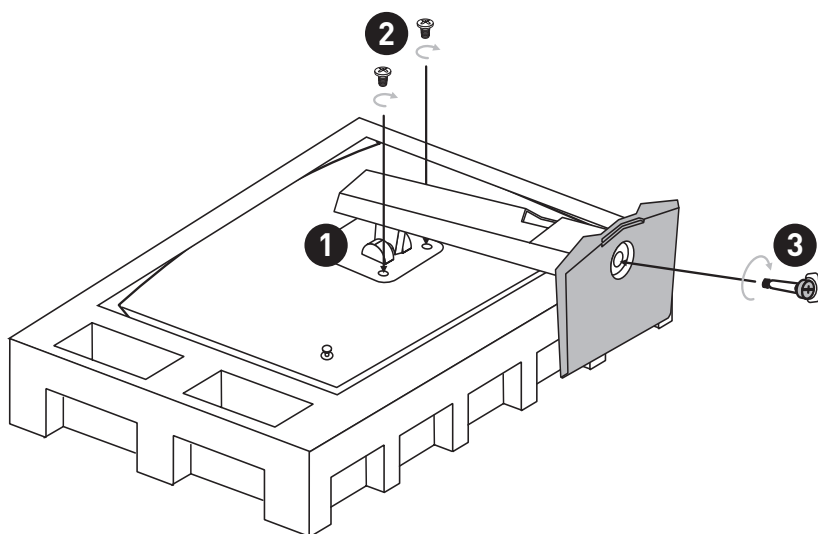

Regolazione del monitor

Questo monitor è progettato per massimizzare il comfort visivo grazie alle sue capacità di regolazione.

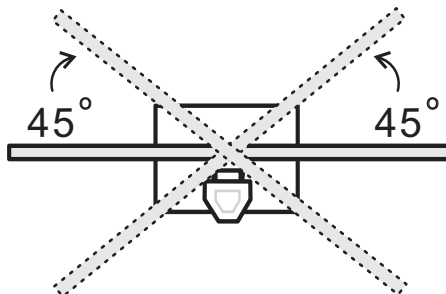
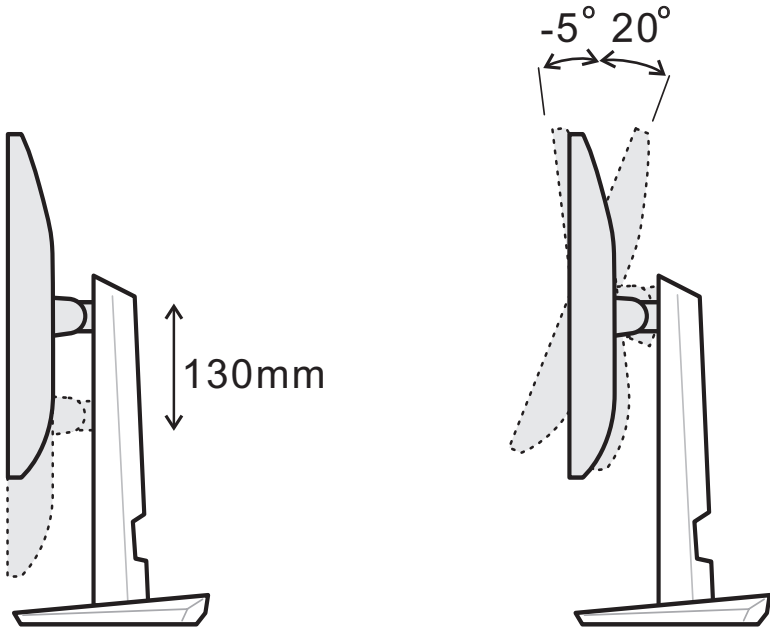

Importante

- Evitare di toccare il pannello del display quando si regola il monitor.
- Inclinare leggermente il monitor all'indietro prima di ruotarlo.

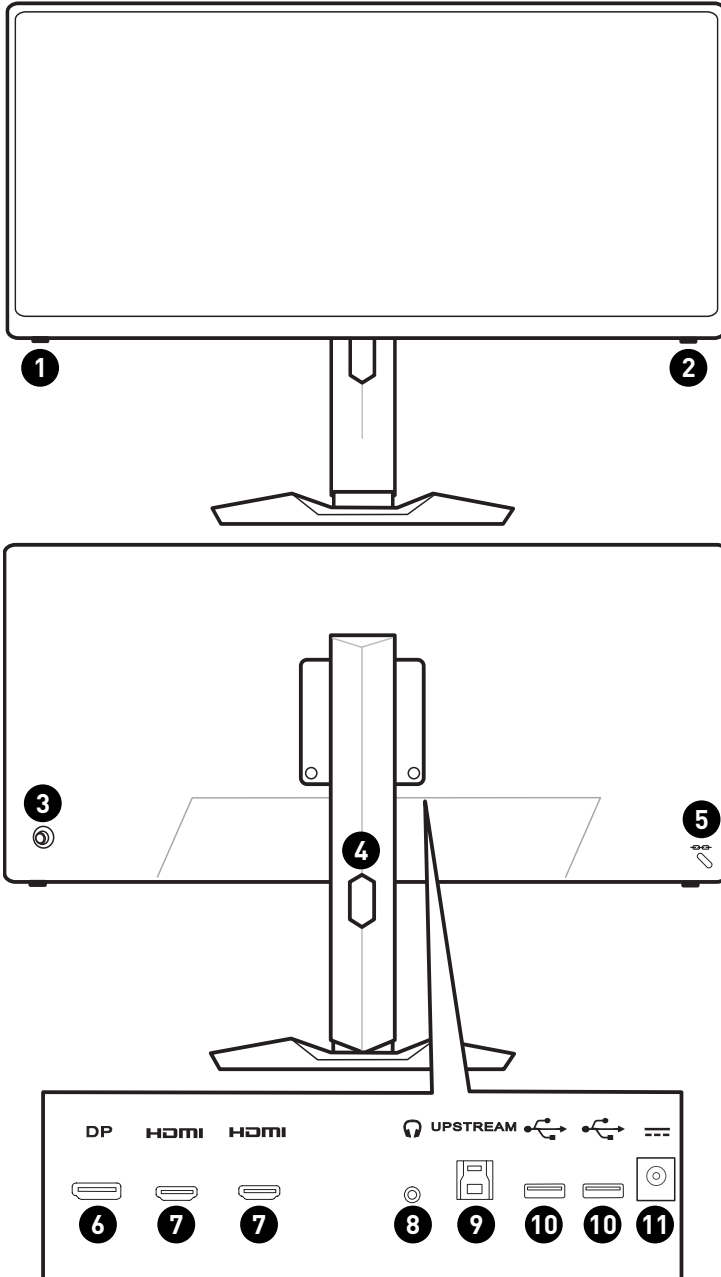

Panoramica del monitor

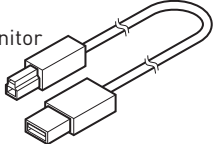

1	Tasto Macro Per attivare l'applicazione OSD.
2	Tasto di alim.
3	Tasto Navi
4	Foro passacavi
5	Blocco di sicurezza Kensington
6	DisplayPort 1.2
7	Porta HDMI 2.0 
8	Connettore cuffie
9	<p>Porta upstream USB 2.0 tipo-B Per cavo upstream USB.</p> <p> Importante</p> <p><i>Verificare se nella confezione è presente il cavo upstream USB e collegarlo al PC e al monitor. Una volta collegato questo cavo, le porte downstream USB tipo A sul monitor sono pronte per l'uso.</i></p> <div data-bbox="653 778 926 954" style="text-align: right;">  <p>Al monitor</p> <p>Al PC</p> </div>
10	Porta USB 2.0 tipo A
11	Connettore di alimentazione

Collegamento del monitor al PC

1. Spegner il computer.
2. Collegare il cavo Video dal monitor al computer.
3. Montare l'adattatore di alimentazione e il cavo di alimentazione del monitor. (Figura A)
4. Collegare l'adattatore di alimentazione al connettore di alimentazione del monitor. (Figura B)
5. Collegare il cavo di alimentazione alla presa di corrente. (Figura C)
6. Accendere il monitor. (Figura D)
7. Accendere il computer, quindi il monitor rileverà automaticamente la sorgente del segnale.

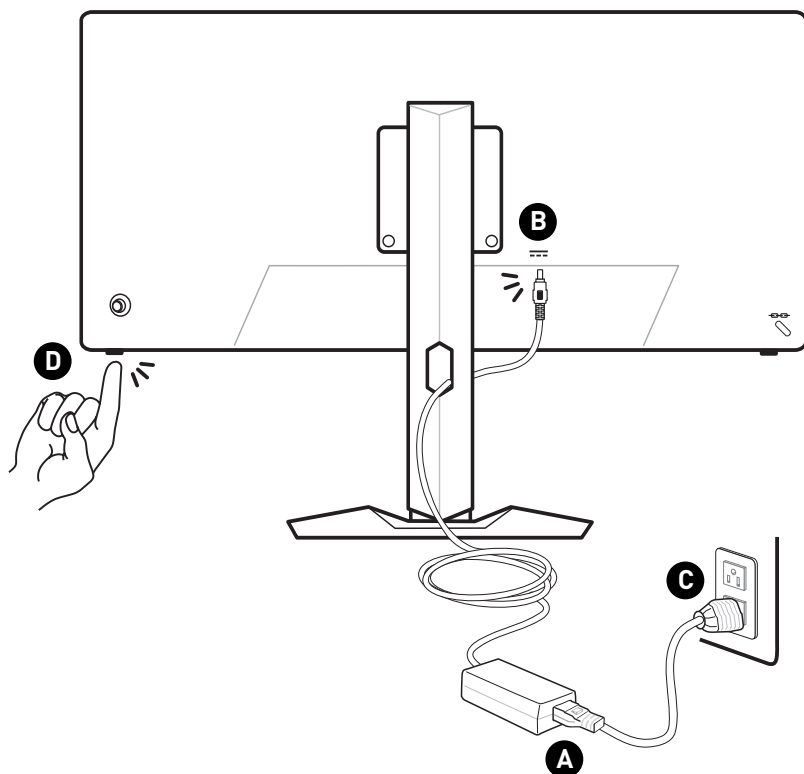

Impostazione OSD

Questo capitolo fornisce le informazioni essenziali per l'impostazione OSD.



Tutte le informazioni sono soggette a modifiche senza preavviso.

Tasto Navi

Il monitor è dotato di un Tasto Navi, un controllo multidirezionale che consente di navigare nel menu OSD (On-Screen Display).

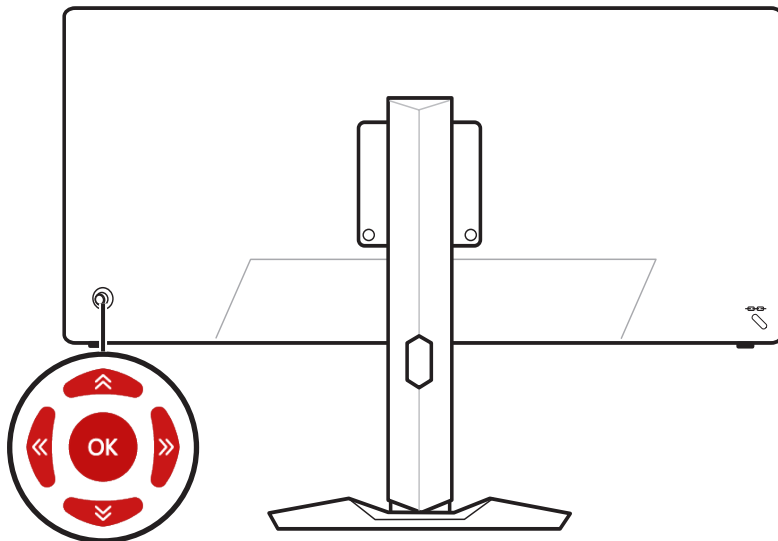

Su / Giù / Sinistra / Destra:

- Selezione dei menu e delle voci della funzione
- Regolazione dei valori della funzione
- Accesso/uscita ai/dai menu funzione

Premere (OK):

- Avvio del menu OSD
- Accesso ai menu secondari
- Conferma di una selezione o di un'impostazione

Tasto di scelta rapida

- Gli utenti possono accedere ai menu funzione Modalità Giochi, Assistenza schermo, Sveglia e Sorgente di ingresso spostando Tasto Navi su, giù, sinistra o destra quando il menu OSD è inattivo.
- Gli utenti possono personalizzare i propri tasti di scelta rapida per accedere a diversi menu funzione.

Menu OSD

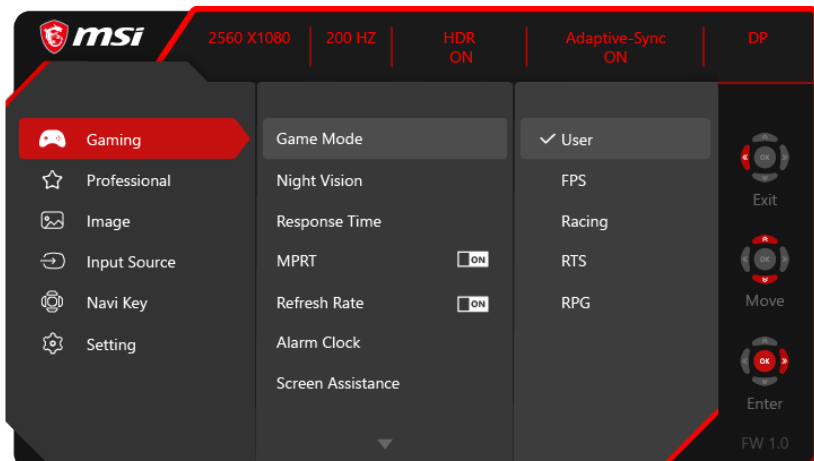

Gioco

Menu 1° livello	Menu 2°/3° livello	Panoramica
Modalità Giochi	Utente	<ul style="list-style-type: none"> Tutte le voci possono essere regolate dall'utente. Utilizzare il tasto Su o Giù per selezionare e visualizzare l'anteprima degli effetti della modalità. Premere il tasto OK per confermare e applicare il tipo di modalità.
	FPS	
	Gara	
	RTS	
	RPG	
Visione notturna	OFF	<ul style="list-style-type: none"> Questa funzione ottimizza la luminosità di sfondo ed è consigliata per giochi FPS.
	Normale	
	Forte	
	Più forte	
	A.I.	
Tempo di risposta	Normale	<ul style="list-style-type: none"> Gli utenti possono regolare Tempo di risposta in qualsiasi modalità. Tempo di risposta non è disponibile quando MPRT è abilitato. Tempo di risposta deve essere impostato su Rapida dopo aver disabilitato MPRT.
	Rapida	
	Più rapida	

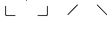
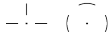
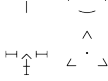
Menu 1° livello	Menu 2°/3° livello		Panoramica
MPRT	OFF		<ul style="list-style-type: none"> • Con MPRT abilitato, non è possibile abilitare HDCR e Luminosità. • Tempo di risposta non è disponibile quando MPRT è abilitato. • MPRT deve essere disabilitato quando Adaptive-Sync è impostato su ON.
	ON		
Frequenza di agg.	Posizione	In alto a sinistra	<ul style="list-style-type: none"> • Gli utenti possono regolare Frequenza di agg. in qualsiasi modalità. • La posizione predefinita di Frequenza di agg. è in alto a sinistra. La posizione è regolabile nel menu OSD. Premere il tasto OK per confermare e applicare la posizione di Frequenza di agg..
		In alto a destra	
		In basso a sinistra	
		In basso a destra	
		Personalizza	
	OFF	ON	<ul style="list-style-type: none"> • Questo monitor segue e funzione alla Frequenza di agg. preimpostata dello schermo del sistema operativo.
Sveglia	Posizione	In alto a sinistra	<ul style="list-style-type: none"> • Gli utenti possono regolare Sveglia in qualsiasi modalità. • Una volta impostata l'ora, premere il tasto OK per attivare il timer. • La posizione predefinita di Sveglia è in alto a sinistra. Gli utenti possono selezionare la propria posizione.
		In alto a destra	
		In basso a sinistra	
		In basso a destra	
		Personalizza	
	OFF		
	15:00	00:01-99:59	
	30:00		
	45:00		
	60:00		
Assistenza schermo	Nessuno		<ul style="list-style-type: none"> • Gli utenti possono regolare Assistenza schermo in qualsiasi modalità. • L'impostazione predefinita di Assistenza schermo è Nessuno.
	Icona		
	Posizione		
	Ripristina		

Menu 1° livello	Menu 2°/3° livello	Panoramica
Adaptive-Sync	OFF	<ul style="list-style-type: none"> • Adaptive-Sync impedisce lo screen tearing. • L'impostazione predefinita di DisplayPort o HDMI è ON e può essere regolata su ON/OFF in qualsiasi modalità, risoluzione, sorgente di ingresso e Frequenza di agg. dello schermo. • MPRT viene disabilitato se Adaptive-Sync è abilitato.
	ON	

Professionale

Menu 1° livello	Menu 2° livello	Panoramica
Modalità Pro	Utente	<ul style="list-style-type: none"> • La modalità predefinita è Utente. • Tutte le voci possono essere regolate dall'utente. • Utilizzare il tasto Su o Giù per selezionare e visualizzare l'anteprima degli effetti della modalità. • Premere il tasto OK per confermare e applicare il tipo di modalità.
	Anti-Blu	
	Film	
	Office	
	sRGB	
Luce blu bassa	OFF	<ul style="list-style-type: none"> • Luce blu bassa protegge gli occhi dalla luce blu. Se abilitato, Luce blu bassa regola la temperatura del colore dello schermo su un bagliore più giallo. • Gli utenti possono regolare Luce blu bassa in qualsiasi modalità. • Se Modalità Pro è impostato su Lettore, è obbligatorio abilitare Luce blu bassa.
	ON	
HDCR	OFF	<ul style="list-style-type: none"> • Gli utenti possono regolare HDCR in qualsiasi modalità. • HDCR migliora la qualità dell'immagine aumentando il contrasto delle immagini. • Se HDCR è impostato su ON, Luminosità non è disponibile. • HDCR e MPRT non possono essere abilitati contemporaneamente.
	ON	
MPRT	OFF	<ul style="list-style-type: none"> • Con MPRT abilitato, non è possibile abilitare HDCR e Luminosità. • Tempo di risposta non è disponibile quando MPRT è abilitato. • MPRT deve essere disabilitato quando Adaptive-Sync è impostato su ON.
	ON	

Menu 1° livello	Menu 2° livello	Panoramica
Miglioramento immagine	OFF	<ul style="list-style-type: none"> • Miglioramento immagine migliora i bordi delle immagini per incrementarne la nitidezza. • Gli utenti possono regolare Miglioramento immagine in qualsiasi modalità.
	Debole	
	Medio	
	Forte	
	Più forte	

Immagine

Menu 1° livello	Menu 2°/3° livello	Panoramica	
Luminosità	0-100	<ul style="list-style-type: none"> • Gli utenti possono regolare Luminosità in modalità Utente, FPS, Gara, RTS e RPG. • Luminosità non è disponibile se MPRT o HDCR sono abilitati. 	
Contrasto	0-100	<ul style="list-style-type: none"> • Gli utenti possono regolare Contrasto in qualsiasi modalità. 	
Nitidezza	0-5	<ul style="list-style-type: none"> • Gli utenti possono regolare Nitidezza in qualsiasi modalità. • Nitidezza migliora la nitidezza e i dettagli delle immagini. 	
Temperatura colore	Freddo	<ul style="list-style-type: none"> • L'impostazione predefinita di Temperatura colore è Normale. • Utilizzare il tasto Su o Giù per selezionare e visualizzare l'anteprima degli effetti della modalità. • Premere il tasto OK per confermare e applicare il tipo di modalità. • Gli utenti possono regolare Temperatura colore in modalità Personalizzazione. 	
	Normale		
	Caldo		
	Personalizzazione		R (0-100)
			B (0-100)
Dimensioni schermo	Automatico	<ul style="list-style-type: none"> • Gli utenti possono regolare Dimensioni schermo in qualsiasi modalità, risoluzione e Frequenza di agg. dello schermo. • L'impostazione predefinita è Automatico. 	
	4:3		
	16:9		
	21:9		

Sorgente di ingresso

Menu 1° livello	Menu 2° livello	Panoramica
HDMI1		<ul style="list-style-type: none"> • Gli utenti possono regolare Sorgente di ingresso in qualsiasi modalità.
HDMI2		
DP		
Scansione automatica	OFF	<ul style="list-style-type: none"> • Gli utenti possono utilizzare Tasto Navi per selezionare Sorgente di ingresso nello stato di seguito: <ul style="list-style-type: none"> • Con "Scansione automatica" impostato su "OFF" e il monitor in modalità di risparmio energetico; • Quando sul monitor viene visualizzato il messaggio "No Signal" (Nessun segnale).
	ON	

Tasto Navi



Menu 1° livello	Menu 2° livello	Panoramica
Su/ Giù/ Sinistra/ Destra	OFF	<ul style="list-style-type: none"> • L'impostazione predefinita del tasto Su è Modalità Giochi. • L'impostazione predefinita del tasto Giù è Assistenza schermo. • L'impostazione predefinita del tasto Sinistra è Sveglia. • L'impostazione predefinita del tasto Destra è Sorgente di ingresso. • Tutte le voci del Tasto Navi possono essere regolate tramite il Menu OSD.
	Luminosità	
	Modalità Giochi	
	Assistenza schermo	
	Sveglia	
	Sorgente di ingresso	
	Frequenza di agg.	
	Info su schermo	
	Visione notturna	

Impostazione

Menu 1° livello	Menu 2° livello	Panoramica
Lingua	繁體中文	<ul style="list-style-type: none"> • L'impostazione predefinita di Lingua è Inglese. • Gli utenti devono premere il tasto OK per confermare e applicare l'impostazione Lingua. • Lingua è un'impostazione indipendente. L'impostazione della lingua degli utenti ha la priorità sull'impostazione predefinita. Quando gli utenti impostano Ripristina su Sì, l'opzione Lingua non viene modificata.
	English	
	Français	
	Deutsch	
	Italiano	
	Español	
	한국어	
	日本語	
	Русский	
	Português	
	简体中文	
	Bahasa Indonesia	
	Türkçe	
	(Altre lingue saranno presto disponibili)	
Trasparenza	0~5	<ul style="list-style-type: none"> • Gli utenti possono regolare Trasparenza in qualsiasi modalità.
Timeout OSD	5~30 s	<ul style="list-style-type: none"> • Gli utenti possono regolare Timeout OSD in qualsiasi modalità.
RGB LED	OFF	<ul style="list-style-type: none"> • Gli utenti possono regolare RGB LED su ON o OFF. • L'impostazione predefinita è ON.
	ON	
Tasto di alim.	OFF	<ul style="list-style-type: none"> • Se impostato su OFF, gli utenti possono premere il Tasto di alim. per spegnere il monitor.
	Standby	<ul style="list-style-type: none"> • Se impostato su Standby, gli utenti possono premere il Tasto di alim. per spegnere il pannello e la retroilluminazione.
Info su schermo	OFF	<ul style="list-style-type: none"> • Le informazioni sullo stato del monitor vengono visualizzate sul lato destro dello schermo. • Gli utenti possono abilitare o disabilitare Info su schermo. L'impostazione predefinita è OFF.
	ON	

Menu 1° livello	Menu 2° livello	Panoramica
HDMI CEC	OFF	<ul style="list-style-type: none"> • L'impostazione predefinita è OFF. • HDMI CEC (Consumer Electronics Control) supporta Sony PlayStation®, Nintendo® Switch™ e vari dispositivi audiovisivi compatibili con CEC. • Se HDMI CEC è impostato su ON: <ul style="list-style-type: none"> • Il monitor si accende automaticamente all'accensione del dispositivo CEC. • Il dispositivo CEC entra in modalità di risparmio energetico quando il monitor è OFF. • Quando Sony PlayStation® o Nintendo® Switch™ sono collegate, Modalità Giochi e Modalità Pro vengono impostati automaticamente su Modalità utente (predefinita) e possono essere adattate alle modalità preferite dagli utenti in un secondo momento.
	ON	
Modalità Eco	OFF	<ul style="list-style-type: none"> • L'impostazione predefinita è ON. • Il messaggio di avviso viene visualizzato sullo schermo mentre Modalità Eco è impostato su OFF. • Una luminosità maggiore viene abilitata mentre Modalità Eco è impostato su OFF.
	ON	
Ripristina	Sì	<ul style="list-style-type: none"> • Gli utenti possono ripristinare le impostazioni OSD predefinite in qualsiasi modalità.
	No	

Specifiche

Modello	Optix MAG301RF
Dimensioni	29,5 inch
Curvatura	Piatto
Tipo di pannello	IPS rapido
Risoluzione	2560 x 1080 a 200Hz
Proporzioni	21:9
Luminosità (nit)	300 (Tip.)
Rapporto di contrasto	1000:1
Frequenza di agg.	200Hz
Tempo di risposta	1ms
Interfaccia di ingresso	<ul style="list-style-type: none"> • Porta HDMI 2.0 x 2 • DisplayPort 1.2 x1 • Porta USB 2.0 tipo A x2 • Porta upstream USB 2.0 tipo-B x 1
I/O	<ul style="list-style-type: none"> • Porta USB 2.0 tipo A x2 • Porta upstream USB 2.0 tipo-B x 1 • Connettore cuffie x1
Angoli di visione	178° (O) , 178° (V)
DCI-P3*/ sRGB	85% / 105%
Trattamento superficie	Antiriflesso
Colori display	1,07 B (8 bit +FRC)
Opzioni di alimentazione del monitor	19,0V  3,42A
Spec. adattatore di alimentazione	Modello: DA-65C19
Ingresso alimentazione	100~240 V CA, 50~60 Hz, 1,6 A max.
Uscita alimentazione	19,0V  3,42A
Regolazione (inclinazione)	-5° ~ 20°
Regolazione (altezza)	0 ~ 130mm

Modello		Optix MAG301RF
Regolazione (rotazione)		-45° ~ 45°
Blocco di sicurezza Kensington		Yes (Si)
Supporto VESA		<ul style="list-style-type: none"> • Tipo di piastra: 100 x 100 mm • Tipo di vite: M4 x 10 mm <ul style="list-style-type: none"> • Diametro filetto: 4 mm • Passo filetto: 0,7 mm • Lunghezza filetto: 10 mm
Dimensioni (L x A x P)		709,4 x 399,2 x 234,0 mm
Peso		7,25 Kg (netto) / 10,12 Kg (lordo)
Ambiente	Operativo	<ul style="list-style-type: none"> • Temperatura: Da 0°C a 40°C • Umidità: Da 20% a 90%, senza condensa • Altitudine: 0 ~ 5000m
	Archiviazione	<ul style="list-style-type: none"> • Temperatura: Da -20°C a 60°C • Umidità: Da 10% a 90%, senza condensa

* In base agli standard del test CIE1976.

Modalità di visualizzazione preimpostate

Standard	Risoluzione		Optix MAG301RF	
			HDMI	DP
VGA	640x480	a 60Hz	V	V
		a 67Hz	V	V
		a 72Hz	V	V
		a 75Hz	V	V
Dos-Mode	720x480	a 60Hz	V	V
	720x576	a 50Hz	V	V
SVGA	800x600	a 56Hz	V	V
		a 60Hz	V	V
		a 72Hz	V	V
		a 75Hz	V	V
XGA	1024x768	a 60Hz	V	V
		a 70Hz	V	V
		a 75Hz	V	V
SXGA	1280x1024	a 60Hz	V	V
		a 75Hz	V	V
WXGA+	1440x900	a 60Hz	V	V
WSXGA+	1680x1050	a 60Hz	V	V
Full HD	1920x1080	a 60Hz	V	V
WFHD	2560x1080	a 60Hz	V	V
		a 100Hz	V	V
		a 144Hz	V	V
		a 165Hz	X	V
		a 180Hz	V	X
		a 200Hz	X	V
Risoluzione di temporizzazione video	480P		V	V
	576P		V	V
	720P		V	V
	1080P a 60Hz		V	V
	1080P a 120Hz		V	V
	2560x1080P a 60Hz		V	V
	2560x1080P a 120Hz		V	V

Risoluzione dei problemi

Il LED di alimentazione è spento.

- Premere di nuovo il tasto di alimentazione del monitor.
- Verificare che il cavo di alimentazione del monitor sia collegato correttamente.

Nessuna immagine.

- Verificare che la scheda grafica del computer sia installata correttamente.
- Verificare che il computer e il monitor siano collegati a prese elettriche e accesi.
- Verificare che il cavo del segnale del monitor sia collegato correttamente.
- Il computer potrebbe essere in modalità standby. Premere un tasto per attivare il monitor.

L'immagine sullo schermo non è delle dimensioni corrette o non è centrata.

- Fare riferimento a Modalità di visualizzazione preimpostate per impostare il computer su un'impostazione adeguata per la visualizzazione sul monitor.

Nessun Plug & Play.

- Verificare che il cavo di alimentazione del monitor sia collegato correttamente.
- Verificare che il cavo del segnale del monitor sia collegato correttamente.
- Verificare che il computer e la scheda grafica sia compatibile Plug & Play.

Icone, caratteri o schermate sono sfocati o presentano problemi di colore.

- Evitare di utilizzare cavi prolunga video.
- Regolare luminosità e contrasto.
- Regolare il colore RGB o la temperatura del colore.
- Verificare che il cavo del segnale del monitor sia collegato correttamente.
- Verificare la presenza di pin piegati sul connettore del cavo del segnale.

Il monitor inizia a lampeggiare o mostra onde.

- Cambiare la frequenza di aggiornamento per adattarla alle funzionalità del monitor.
- Aggiornare i driver della scheda grafica.
- Tenere il monitor lontano da dispositivi elettrici che potrebbero causare interferenze elettromagnetiche (EMI).

Istruzioni per la sicurezza

- Leggere attentamente e completamente le istruzioni di sicurezza.
- Deve essere presa nota di tutti gli avvisi e le avvertenze riportate nel dispositivo o nella guida utente.
- Rivolgersi esclusivamente a personale qualificato per le riparazioni.

Alimentazione

- Assicurarsi che la tensione nominale sia nei limiti di sicurezza e che sia stata regolata in modo appropriato sul valore 100~240V prima di collegare il dispositivo alla presa di corrente.
- Se il cavo di alimentazione viene fornito con una spina a 3 pin, non disabilitare il pin di terra protettivo dalla spina. Il dispositivo deve essere collegato ad una presa di corrente con messa a terra.
- Verificare che il sistema di distribuzione dell'alimentazione nell'impianto sia dotato di interruttore del circuito da 120/240 V, 20 A (massimo).
- Scollegare sempre il cavo di alimentazione o togliere la corrente dalla presa a muro, quando il dispositivo resta inutilizzato per periodi prolungati per ridurre a zero i consumi di energia elettrica.
- Collocare il cavo di alimentazione in modo che nessuno possa calpestarlo. Non collocare nulla sopra il cavo di alimentazione.
- Se questo dispositivo viene fornito con un adattatore, utilizzare solo l'adattatore CA fornito da MSI approvato per l'uso con questo dispositivo.

Batteria

Prendere precauzioni speciali se questo dispositivo viene fornito con una batteria.

- Vi è pericolo di esplosione se la batteria è sostituita in modo scorretto. Sostituire solamente con lo stesso tipo di batteria, oppure con tipo equivalente raccomandato dal produttore.
- Evitare lo smaltimento di una batteria nel fuoco o in un forno caldo oppure lo schiacciamento meccanico o il taglio di una batteria, in quanto si potrebbe provocare un'esplosione.
- Evitare di lasciare la batteria in un ambiente a temperatura estremamente elevata o a pressione estremamente bassa, in quanto si potrebbe provocare un'esplosione o la perdita di liquidi o gas infiammabili.
- Non ingerire la batteria. Se la batteria a bottone viene ingerita, potrebbe causare gravi ustioni interne e portare alla morte. Tenere le batterie nuove e usate lontano dai bambini.

Unione Europea:



Le batterie, i gruppi batteria e gli accumulatori non devono essere smaltiti come rifiuti domestici indifferenziati. Utilizzare il sistema pubblico di raccolta per restituirli, riciclarli o trattarli in conformità con le normative locali.

Taiwan:



廢電池請回收

Per la protezione dell'ambiente, le batterie scariche devono essere smaltite separatamente per il riciclaggio o lo smaltimento specifico.

California, Stati Uniti:



La batteria a cella può contenere materiale perclorato e richiede un trattamento speciale se riciclata o smaltita in California.

Per ulteriori informazioni, visitare il sito: <https://dtsc.ca.gov/perchlorate/>

Ambiente

- Per ridurre la possibilità di lesioni dovute al calore o di surriscaldamento del dispositivo, non collocare il dispositivo su una superficie morbida e instabile né ostruire i ventilatori dell'aria.
- Utilizzare questo dispositivo solo su una superficie dura, piatta e stabile.
- Per evitare che il dispositivo si ribalti, fissarlo a una scrivania, a una parete o a un oggetto fisso con un dispositivo di fissaggio antiribaltamento che consenta di sostenere adeguatamente il dispositivo e mantenerlo al sicuro in posizione.
- Per prevenire il rischio di incendi o scosse elettriche, tenere il dispositivo lontano da umidità e temperature elevate.
- Non lasciare il dispositivo in ambienti d'immagazzinamento, non condizionati, con temperature superiori ai 60°C o inferiori ai -20°C, perché si può danneggiare il dispositivo.
- La temperatura operativa massima è di circa 40°C.
- Per la pulizia del dispositivo, assicurarsi di rimuovere la spina di alimentazione. Utilizzare un panno morbido, piuttosto che un prodotto chimico industriale, per pulire il dispositivo. Non versare mai alcun liquido nelle aperture perché possono provocare danni al dispositivo o provocare scosse elettriche.
- Tenere sempre il dispositivo lontano da oggetti con forte campo magnetico o elettrico.
- Se si verifica una qualsiasi delle seguenti situazioni, fare controllare il dispositivo dal personale dell'assistenza:
 - Il cavo di alimentazione o la spina è danneggiata.
 - Del liquido è penetrato nel dispositivo.
 - Il dispositivo è stato esposto ad umidità.
 - Il dispositivo non funziona bene oppure non funziona come descritto nella guida utente.
 - Il dispositivo è caduto e si è danneggiato.
 - Il dispositivo ha evidenti segni di rottura.

Certificazione TÜV Rheinland

Certificazione TÜV Rheinland Low Blue Light (Luce blu bassa)

È stato dimostrato che la luce blu provoca affaticamento e fastidio agli occhi. MSI ora offre monitor con certificazione TÜV Rheinland Luce blu bassa per garantire il comfort e il benessere degli occhi degli utenti. Attenersi alle istruzioni seguenti per ridurre i sintomi dall'esposizione prolungata allo schermo e alla luce blu.



- Collocare lo schermo a 50 – 70 cm (20 – 28 pollici) di distanza dagli occhi e leggermente al di sotto del livello degli occhi.
- Sbattere le palpebre consapevolmente ogni tanto aiuterà a ridurre l'affaticamento degli occhi dopo un tempo prolungato sullo schermo.
- Fare delle pause per 20 minuti ogni 2 ore.
- Distogliere lo sguardo dallo schermo e fissare un oggetto distante per almeno 20 secondi durante le pause.
- Fare degli allungamenti per alleviare la fatica o il dolore del corpo durante le pause.
- Utilizzare la modalità Lettore/Anti-Blu o attivare la funzione opzionale Luce blu bassa.

Certificazione TÜV Rheinland Flicker Free

- TÜV Rheinland ha testato questo prodotto per accertare se il display produce uno sfarfallio visibile e invisibile all'occhio umano e quindi affatica gli occhi degli utenti.
- TÜV Rheinland ha definito un catalogo di test, che stabilisce standard minimi a varie gamme di frequenza. Il catalogo dei test si basa su standard applicabili a livello internazionale o standard comuni nel settore e supera questi requisiti.
- Il prodotto è stato testato in laboratorio secondo questi criteri.
- La parola chiave "Flicker Free" (Antisfarfallio) conferma che il dispositivo non presenta alcuno sfarfallio visibile e invisibile definito in questo standard nell'intervallo 0 - 3000 Hz con varie impostazioni di luminosità.
- Il display non supporterà Flicker Free (Antisfarfallio) quando si abilita Anti Motion Blur (Anti effetto mosso)/MPRT. (La disponibilità di Anti Motion Blur (Anti effetto mosso)/MPRT varia a seconda dei prodotti.)



Avvisi normativi

Conformità CE

Questo dispositivo è conforme ai requisiti stabiliti dalla Direttiva del Consiglio sul ravvicinamento delle legislazioni degli Stati membri, alle Direttive sulla compatibilità elettromagnetica (2014/30/UE), alla Direttiva sulla bassa tensione (2014/35/UE), alla Direttiva ErP (2009/125/CE) e alla Direttiva RoHS (2011/65/UE). Questo prodotto è stato testato e ritenuto conforme alle norme armonizzate per gli apparecchi per la tecnologia dell'informazione in base alle Direttive della Gazzetta Ufficiale dell'Unione Europea.



Dichiarazione FCC-B sulle interferenze di frequenza radio

Questa attrezzatura è stata collaudata e trovata conforme ai limiti di un apparecchio digitale di Classe B, in conformità alla parte 15 delle Normative FCC. Questi limiti sono designati a fornire una protezione ragionevole da interferenze dannose in un'installazione privata. Questa attrezzatura genera, utilizza e può emanare energia di frequenza radio e, se non è installata ed utilizzata in accordo alle istruzioni date, può causare interferenze dannose alle comunicazioni radio. Non c'è tuttavia garanzia che non si verifichino interferenze in installazioni particolari. Se questa attrezzatura provoca interferenze dannose alla ricezione radio o televisiva, che possono essere determinate accendendo o spegnendo l'attrezzatura, l'utente è incoraggiato a cercare di correggere l'interferenza adottando una o più delle seguenti misure:



- Riorientare o riposizionare l'antenna di ricezione.
- Aumentare la distanza tra l'attrezzatura ed il ricevitore.
- Collegare l'attrezzatura ad una presa di corrente su un circuito diverso da quello al quale è collegato il ricevitore.
- Consultare il rivenditore o un tecnico specializzato radio / TV per aiuto.

Avviso 1

Cambiamenti o modifiche non espressamente approvati dalla parte responsabile alla conformità, possono annullare l'autorità dell'utente all'uso di questa attrezzatura.

Avviso 2

I cavi d'interfaccia, se usati, ed il cavo di alimentazione CA devono essere schermati, per essere conformi alle normative sulle emissioni.

Questo prodotto è conforme alla Parte 15 delle Norme FCC. Il funzionamento è soggetto alle seguenti due condizioni:

1. Questo dispositivo non può provocare interferenze dannose.
2. questo dispositivo deve accettare tutte le interferenze ricevute, incluse le interferenze che possono provocare operazioni indesiderate.

Dichiarazione RAEE

In base alla Direttiva dell'Unione Europea ("UE") sullo smaltimento delle attrezzature elettriche ed elettroniche, Direttiva 2012/19/UE, le "attrezzature elettriche ed elettroniche" non possono più essere smaltite insieme ai rifiuti urbani ed i produttori delle attrezzature previste sono obbligati a ritirare tali prodotti al termine della loro durata utile.



Informazioni sulle sostanze chimiche

In conformità con le normative sulle sostanze chimiche, quale la normativa UE REACH (normativa CE N. 1907/2006 del Parlamento e del Consiglio Europeo), MSI fornisce informazioni relative alle sostanze chimiche presenti nei prodotti sul sito:

https://storage-asset.msi.com/html/popup/csr/evmtptrtt_pcm.html

Caratteristiche del prodotto ecologico

- Ridotto consumo energetico durante l'uso e lo standby
- Uso limitato di sostanze dannose per l'ambiente e la salute
- Facile smantellamento e riciclaggio
- Uso ridotto delle risorse naturali incoraggiando il riciclaggio
- Durata allungata del prodotto grazie a facili aggiornamenti
- Ridotta produzione di rifiuti solidi grazie alla politica di ritiro dell'usato

Politica ambientale

- Il prodotto è stato progettato per permettere il riutilizzo ed il riciclaggio appropriato delle parti e non deve essere buttato via.
- Gli utenti devono rivolgersi al centro autorizzato di raccolta locale per il riciclare e smaltire i prodotti usati.
- Per altre informazioni sul riciclo, visitare il sito MSI e rivolgersi ad un distributore locale.
- Gli utenti possono contattarci all'indirizzo gpcontdev@msi.com per informazioni su smaltimento, ritiro, riciclaggio e smontaggio appropriato dei prodotti MSI.



Avvertenza!

L'uso eccessivo di schermi potrebbe influire sulla vista.

Raccomandazioni:

1. Effettuare una pausa di 10 minuti ogni 30 minuti di utilizzo dello schermo.
2. I bambini di età inferiore ai 2 anni non devono utilizzare lo schermo. Per i bambini di età pari o superiore a 2 anni, l'uso dello schermo deve essere limitato a meno di un'ora al giorno.

Avviso su copyright e marchi di fabbrica

Copyright © Micro-Star Int'l Co., Ltd. Tutti i diritti riservati. Il logo MSI è un marchio registrato della Micro-Star Int'l Co., Ltd. Tutti gli altri marchi e nomi menzionati possono essere marchi di fabbrica dei rispettivi proprietari. Nessuna garanzia in merito alla precisione o alla completezza è espressa o implicita. MSI si riserva il diritto di apportare modifiche al presente documento senza preavviso.

Supporto tecnico

Se si verificano dei problemi con il prodotto e nel manuale d'uso non si trovano le istruzioni per risolverli, rivolgersi al negozio dove è stato acquistato il prodotto oppure al rivenditore locale. In alternativa, visitare il sito <https://www.msi.com/support/> per ulteriori informazioni.