



Questo manuale d'istruzione è fornito da trovaprezzi.it. Scopri tutte le offerte per [Netgear MS105](#) o cerca il tuo prodotto tra le [migliori offerte di Switch](#)



Questo manuale d'istruzione è fornito da trovaprezzi.it. Scopri tutte le offerte per [Netgear MS105](#) o cerca il tuo prodotto tra le [migliori offerte di Switch](#)

NETGEAR
BUSINESS

Guida all'installazione

Switch Unmanaged Multi-Gigabit (2,5 G)
Ethernet a 5 porte
Modello MS105

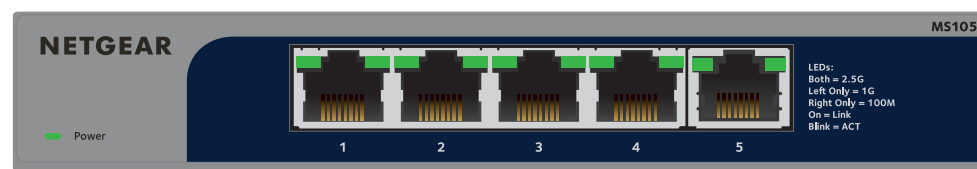

Contenuto della confezione

- Switch Unmanaged Multi-Gigabit (2,5 G) Ethernet a 5 porte NETGEAR
- Alimentatore
- Kit per il montaggio a parete
- Piedini di gomma
- Guida all'installazione

1. Registrazione dello switch

1. Da un computer o dispositivo mobile connesso a Internet, visitare my.netgear.com.
2. Accedere al proprio account NETGEAR.
NOTA: se non si dispone di un account NETGEAR gratuito, è possibile crearne uno. Viene visualizzata la pagina dei prodotti registrati.
3. Fare clic sul pulsante **REGISTER NEW PRODUCT** (Registra nuovo prodotto).
4. Nel campo **SERIAL NUMBER** (Numero di serie), immettere il numero di serie dello switch in uso.
Il numero di serie contiene 13 cifre. È stampato sull'etichetta dello switch.
5. Nei menu **PURCHASE DATE** (Data di acquisto), selezionare la data in cui è stato acquistato lo switch.
6. Fare clic sul pulsante **REGISTER** (REGISTRA).
A questo punto, lo switch risulta registrato sull'account NETGEAR.
Un messaggio di conferma viene inviato all'indirizzo e-mail associato all'account NETGEAR.

2. Collegamento dello switch

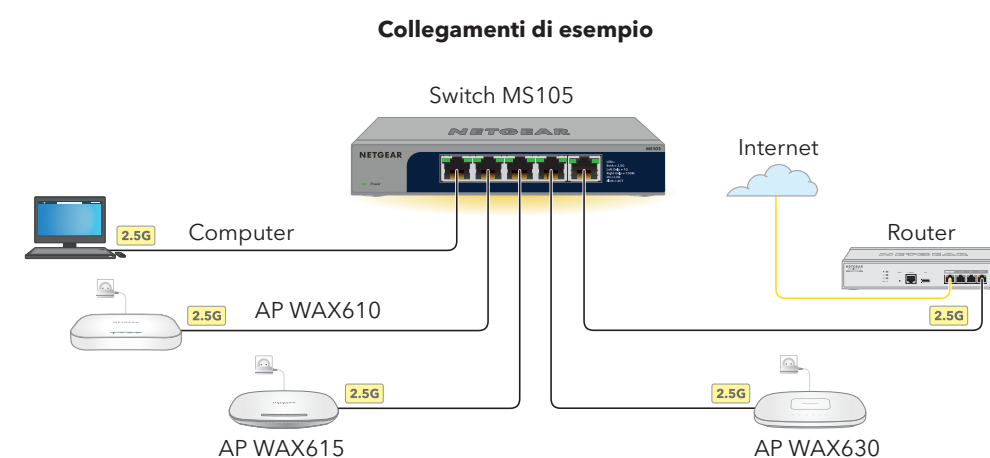

NOTA: ogni dispositivo collegato richiede un adattatore di alimentazione poiché lo switch MS105 non fornisce alimentazione PoE.

NOTA: tutte le porte dello switch supportano 2,5 Gbps, 1 Gbps e 100 Mbps. È possibile collegare qualsiasi dispositivo a qualsiasi porta dello switch. Si consiglia di utilizzare cavi di categoria 5e (Cat 5e) o superiore per le connessioni necessarie.

Questo switch è progettato solo per uso interno. Per effettuare la connessione a un dispositivo situato all'esterno, quest'ultimo deve essere correttamente dotato di messa a terra e protetto da sovratensione. Inoltre, è necessario installare un dispositivo di protezione da sovratensione Ethernet tra lo switch e il dispositivo esterno. L'inosservanza di queste procedure può provocare danni allo switch.

ATTENZIONE: prima di collegare lo switch a cavi o dispositivi esterni, consultare <https://kb.netgear.com/it/000057103> per informazioni sulla sicurezza e sulla garanzia.

3. Controllo dei LED

Quando si collega l'adattatore di alimentazione allo switch e il cavo a una presa di corrente, i LED indicano lo stato:

LED	Descrizione
LED di alimentazione	Verde fisso: lo switch è acceso e funziona normalmente. Spento: lo switch non riceve l'alimentazione.
LED di entrambe le porte	Verde fisso: collegamento a 2,5 Gbps su questa porta. Verde lampeggiante: attività a 2,5 Gbps su questa porta. Spento: nessun collegamento rilevato per questa porta.
Solo LED della porta sinistra	Verde fisso: collegamento a 1 Gbps su questa porta. Verde lampeggiante: attività a 1 Gbps su questa porta. Spento: nessun collegamento rilevato per questa porta.
Solo LED della porta destra	Verde fisso: collegamento a 100 Mbps su questa porta. Verde lampeggiante: attività a 100 Mbps su questa porta. Spento: nessun collegamento rilevato per questa porta.

Specifiche tecniche

Specifiche	Descrizione
Interfacce di rete	Connettori RJ-45 che supportano 100BASE-TX, 1000BASE-T e 2.5GBASE-T
Porte	5
Alimentatore	12 V con ingresso CC da 1 A
Massimo consumo energetico	7,66 W
Protezione hardware	Slot Kensington
Dimensioni (L x P x A)	158 x 101 x 27 mm
Peso	480 g
Temperatura di funzionamento	Da 0 a 40 °C (da 32 a 104 °F)
Umidità di funzionamento	Umidità relativa dal 10 al 90%, non condensata
Temperatura di stoccaggio	Da -20 a 70 °C (da -4 a 158 °F)
Umidità di stoccaggio	Umidità relativa dal 5 al 95%, non condensata
Altitudine massima per il funzionamento e lo stoccaggio	3.000 m
Conformità e certificazioni elettromagnetiche	Dispositivo elettromagnetico di classe B, FCC, ISED, CE, RCM, VCCI, BSMI, CCC, KC
Certificazioni di sicurezza	CB, CE LVD, BSMI, CCC, RCM



Giugno 2022

© NETGEAR, Inc. NETGEAR e il logo NETGEAR sono marchi di NETGEAR, Inc. Qualsiasi marchio non-NETGEAR è utilizzato solo come riferimento.

Montaggio dello switch su una parete

Si consiglia di utilizzare le viti di montaggio a parete fornite in dotazione. Le viti dello switch hanno un diametro di 6,5 mm e una lunghezza di 16 mm.

1. Individuare i due fori di montaggio sul pannello inferiore dello switch.
2. Segnare sulla parete e praticare i due fori di montaggio nel punto in cui si desidera fissare lo switch.

I due fori di montaggio devono essere a una distanza di 75 mm l'uno dall'altro, da centro a centro.

3. Inserire gli stop forniti nei fori sulla parete e stringere le viti usando un cacciavite a croce n. 2.

Lasciare sporgere le viti di circa 4 mm dalla parete in modo da poterle inserire nei fori del pannello inferiore.

Supporto e Community

Andare su [netgear.com/support](https://www.netgear.com/support) per trovare le risposte alle domande e accedere agli ultimi download.

È possibile trovare utili consigli anche nella Community NETGEAR, alla pagina community.netgear.com.

Conformità normativa e note legali

Per la conformità alle normative vigenti, compresa la Dichiarazione di conformità UE, leggere <https://www.netgear.com/about/regulatory/>.

Prima di collegare l'alimentazione, consultare il documento relativo alla conformità normativa.

Non utilizzare questo dispositivo in ambienti esterni.

Può essere applicato solo ai dispositivi da 6 GHz: utilizzare il dispositivo solo in un ambiente al chiuso. L'utilizzo di dispositivi a 6 GHz è vietato su piattaforme petrolifere, automobili, treni, barche e aerei, tuttavia il suo utilizzo è consentito su aerei di grandi dimensioni quando volano sopra i 10.000 piedi di altezza. L'utilizzo di trasmettitori nella banda 5.925-7.125 GHz è vietato per il controllo o le comunicazioni con sistemi aerei senza equipaggio.

NETGEAR, Inc.
piazza Della Repubblica
32, 20124 Milano

NETGEAR INTERNATIONAL LTD
Floor 1, Building 3
University Technology Centre
Curraheen Road, Cork,
T12EF21, Irlanda