



Questo manuale d'istruzione è fornito da trovaprezzi.it. Scopri tutte le offerte per [Severin MY 7114](#) o cerca il tuo prodotto tra le [migliori offerte di Aspirapolvere e Pulitrici](#)



Questo manuale d'istruzione è fornito da trovaprezzi.it. Scopri tutte le offerte per [Severin MY 7114](#) o cerca il tuo prodotto tra le [migliori offerte di Aspirapolvere e Pulitrici](#)

[www.severin.com](http://www.severin.com)

# **SEVERIN**

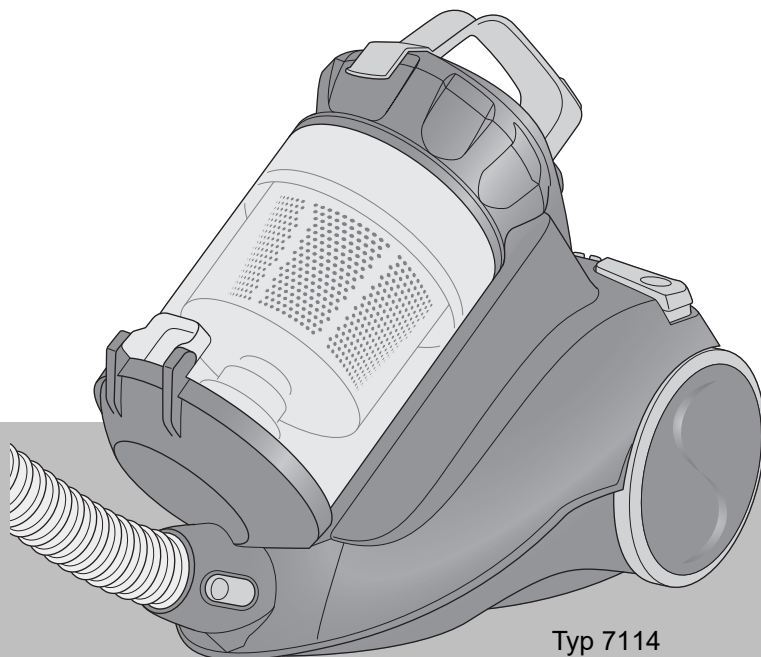

Typ 7114

<b>DE</b>	Multicyclone Bodenstaubsauger	Gebrauchsanleitung.....	<b>3</b>
<b>GB</b>	Multicyclone vacuum cleaner	Instruction manual .....	<b>12</b>
<b>FR</b>	Aspirateur traineau multicyclonique	Mode d'emploi.....	<b>21</b>
<b>NL</b>	Multicycloonstofzuiger	Bedieningshandleiding .....	<b>30</b>
<b>ES</b>	Aspirador multiciclón	Manual de instrucciones .....	<b>39</b>
<b>IT</b>	Aspirapolvere multicyclonico	Istruzioni per l'uso.....	<b>48</b>
<b>SE</b>	Multicyclone-golvdammsugare	Bruksanvisning .....	<b>57</b>
<b>PL</b>	Odkurzacz Multicyclone	Instrukcja obsługi .....	<b>66</b>

## Technische Daten

Modell	: MY7114
Energieeffizienzklasse	: A
Energieverbrauch	: 27,5 kWh/a
Teppichreinigungsklasse	: C
Hartbodenreinigungsklasse	: A
Staubemission	: A
Schallleistungspegel	: 74 dB
Leistungsaufnahme	: 750 W
Spannung/Frequenz	: 220 – 240 V, 50 Hz
Schutzklasse	: II
Stromkabellänge	: ca. 6m
Staubbehältervolumen	: ca. 1,8 Liter

Obige Werte wurden gemäß EU-VERORDNUNG Nr. 665/2013-II ermittelt.

Das Gerät wurde unter den dort definierten Bedingungen als Universalstaubsauger getestet.

## Liebe Kundin, lieber Kunde,

wir wünschen Ihnen mit dem Qualitätsprodukt aus dem Hause SEVERIN viel Freude und bedanken uns für Ihr Vertrauen. Die Marke SEVERIN steht seit über 120 Jahren für Beständigkeit, deutsche Qualität und Entwicklungskraft. Jedes Gerät wurde mit Sorgfalt hergestellt und geprüft.

Mit der sprichwörtlichen Sauerländer Gründlichkeit, Genauigkeit und Ehrlichkeit überzeugt das Familienunternehmen aus Sundern seit der Gründung 1892 mit innovativen Produkten Kunden in aller Welt.

In den acht Produktgruppen Kaffee, Frühstück, Küche, Grillen, Haushalt, Floorcare, Personal Care und Kühlen & Gefrieren bietet SEVERIN mit über 250 Produkten ein umfassendes Elektrokleingeräte-Sortiment. Für jeden Anlass das richtige Produkt!

Lernen Sie die SEVERIN-Produktvielfalt kennen und besuchen Sie uns unter [www.severin.com](http://www.severin.com).

**Ihre Geschäftsleitung und Mitarbeiter der SEVERIN Floorcare GmbH**

---

## Zu dieser Gebrauchsanleitung

Diese Gebrauchsanleitung enthält wichtige Tipps für Ihre Sicherheit sowie zum Gebrauch des Gerätes. Bei Nichtbeachtung der Gebrauchsanleitung kann es zu Verletzungen von Personen oder Schäden am Gerät kommen. Die Gebrauchsanleitung gut aufbewahren. Bei Weitergabe des Gerätes an Dritte die Gebrauchsanleitung mitgeben.

Gebrauchsanleitung vor dem ersten Gebrauch vollständig durchlesen.

---

## Inhaltsverzeichnis

<b>Vielen Dank</b> .....	<b>3</b>
<b>Sicherheitshinweise</b> .....	<b>4</b>
<b>Montieren</b> .....	<b>6</b>
<b>Staubsaugen</b> .....	<b>7</b>
<b>Gerät warten und reinigen</b> .....	<b>8</b>
<b>Probleme selbst beheben</b> .....	<b>9</b>
<b>Ersatzteile, Garantie und Entsorgung</b> .....	<b>11</b>

---

## Bebilderter Quick Start Guide liegt bei

Dieser Gebrauchsanleitung liegt ein bebildeter Quick Start Guide bei, der Ihnen weitere Tipps zu Gebrauch und Pflege des Gerätes liefert. Beide Anleitungen liegen unter [www.severin.com](http://www.severin.com) zum Download bereit.

# Sicherheitshinweise

## Gerät sicher anschließen

Das Gerät wird mit elektrischem Strom betrieben, dabei besteht grundsätzlich die Gefahr eines elektrischen Schlags. Deshalb:

- Staubsauger nur gemäß den Angaben auf dem Typenschild (Unterseite des Gerätes) anschließen und in Betrieb nehmen.
- Gerät und Stromkabel vor dem Benutzen auf eventuelle Beschädigungen kontrollieren. Niemals ein defektes Gerät oder ein Gerät mit defektem Stromkabel betreiben.
- Niemals versuchen, das Gerät oder sein Stromkabel eigenständig zu reparieren. Um Gefährdungen zu vermeiden, dürfen Reparaturen an Gerät und Stromkabel nur durch unseren Kundendienst durchgeführt werden. Ein defektes Gerät zur Reparatur an einen Fachhändler geben oder Kontakt mit dem SEVERIN-Kundendienst aufnehmen.
- Gerät nicht in Wasser oder andere Flüssigkeiten tauchen oder mit Flüssigkeiten behandeln. Gerät nicht im Freien oder in Räumen mit hoher Luftfeuchtigkeit betreiben. Den Stecker nicht mit nassen Händen anfassen.
- Darauf achten, dass das Stromkabel nicht geknickt, eingeklemmt oder überfahren wird oder mit Hitzequellen, Feuchtigkeit oder scharfen Kanten in Berührung kommt. Darauf achten, dass das Stromkabel nicht zur Stolperfalle wird.
- Gerät nicht am Stromkabel ziehen oder transportieren. Beim Herausziehen des Steckers aus der Steckdose immer direkt am Stecker ziehen.
- Nach Möglichkeit keine Verlängerungskabel benutzen. Falls dies unumgänglich ist, nur GS-geprüfte, einfache Verlängerungskabel (keine Mehrfachsteckdosen), die für die Leistungsaufnahme des Gerätes ausgelegt sind, benutzen.
- Vor dem Reinigen oder Warten des Gerätes sowie vor dem Zubehörwechsel Gerät ausschalten und Stecker aus der Steckdose ziehen.

## Sicherheit bestimmter Personengruppen

- Das Gerät kann von Kindern ab 8 Jahren und älter sowie von Personen mit reduzierten physischen, sensorischen oder mentalen Fähigkeiten oder Mangel an Erfahrung und/oder Wissen benutzt werden, wenn sie beaufsichtigt werden oder bezüglich des sicheren Gebrauchs des Gerätes unterwiesen wurden und die daraus resultierenden Gefahren verstanden haben.
  - Kinder dürfen nicht mit dem Gerät spielen oder sich auf das Gerät stellen oder setzen. Reinigung und Benutzer-Wartung dürfen nicht durch Kinder ohne Beaufsichtigung durchgeführt werden.
  - Kinder jünger als 8 Jahre von Gerät und Stromkabel fernhalten.
  - Verpackungsmaterialien außerhalb der Reichweite von Kindern aufbewahren und entsorgen. Anderenfalls besteht Erstickungsgefahr.
- 

## Bestimmungsgemäße Verwendung

Das Gerät darf nur im Haushalt eingesetzt werden. Dabei ausschließlich trockene, normal verschmutzte Böden oder je nach Zubehör auch Möbel und Polster saugen. Jede weitere Verwendung gilt als nicht bestimmungsgemäß und ist untersagt.

## Um Verletzungen, Bränden und Schäden vorzubeugen, darf das Gerät nicht eingesetzt werden für das Saugen von:

- Menschen, Tieren oder Pflanzen. Düsen und Saugöffnungen stets von sämtlichen Körperteilen, Haaren und Kleidungsstücken fernhalten. Nicht in Kopfnähe saugen.
- glühenden, brennenden oder glimmenden Partikeln (wie z. B. Asche, Kohle, Holzkohle, Zigaretten, Streichhölzer).
- explosiven oder leicht entzündlichen Stoffen oder Toner.
- Wasser und anderen Flüssigkeiten, z. B. feuchten Teppichreinigern.
- spitzen Gegenständen wie Glassplittern, Nägeln oder Bauschutt.

# Montieren

- Geräteteile nur montieren, wenn der Stecker aus der Steckdose gezogen ist.
- Schlauch und Teleskoprohr montieren ▷ *bebildeter Quick Start Guide (Seite 1)*.
- Nur unbeschädigte Düsen einsetzen. Beschädigte Düsen können Oberflächen zerkratzen.
- Düse je nach zu saugendem Untergrund auswählen:

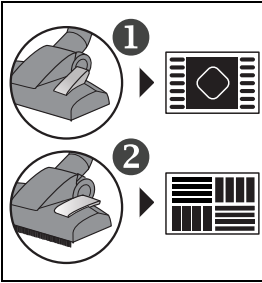

Die umschaltbare Bodendüse verfügt über 2 Einstellmöglichkeiten:

- Stellung 1 eignet sich bestens zur Aufnahme von Schmutz und Fasern von Teppichböden, Läufern usw. sowie zur Tiefenreinigung dieser Untergründe.
- Stellung 2 ist ideal für glatte Hartböden aller Art.

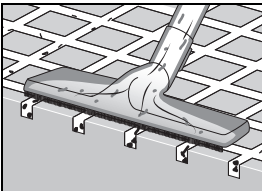

Die Hartbodendüse eignet sich bestens zur Reinigung von Hartböden mit Ritzen und Fugen. Um Ritzen und Fugen optimal zu reinigen, muss die Düse vollständig aufliegen. Um Grobschmutz aufzunehmen, kann es hilfreich sein, die Düse leicht anzukippen.

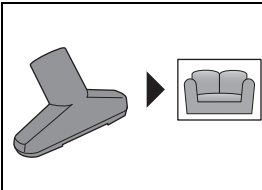

Die Polsterdüse eignet sich bestens für Polstermöbel, Polster und Matratzen.

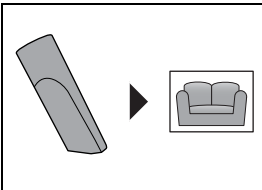

Die Fugendüse ist perfekt für Sofaritzen und andere, schwer zugängliche Zwischenräume geeignet.

# Staubsaugen

- Insbesondere beim Saugen von Treppen darauf achten, dass sich das Gerät stets unterhalb befindet. Anderenfalls kann das Gerät herabfallen und Verletzungen hervorrufen.
- Bei Verwendung einer Bürste mit rotierenden Borsten diese unbedingt von Menschen, Tieren und Pflanzen sowie von Kabeln und Leitungen fernhalten.
- Gerät nur verwenden, wenn der Staubbehälter und die Filter korrekt eingesetzt sind.
- Reinigungs- und Pflegehinweise der Bodenbelag-, Teppich- oder Möbelhersteller einhalten!
- Beim Einziehen des Stromkabels Stecker in der Hand halten und Richtung Kabelaufwicklung mitführen. Anderenfalls kann das Stromkabel umherschlingern, umstehende Personen verletzen, zur Stolperfalle werden oder Gegenstände umreißen.

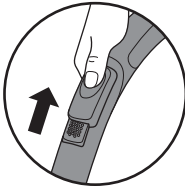

Wenn Gardinen, Vorhänge oder andere Gegenstände versehentlich eingesaugt wurden, schnell den Nebenluftregler öffnen, um diese Gegenstände wieder freizugeben.

Zusätzlich stets darauf achten, dass die zum Untergrund passende Saugleistung eingestellt ist, ▷ Seite 7, „Saugleistung einstellen“.

Für weitere Anwendungstipps siehe auch ▷ *bebildeter Quick Start Guide (Seite 2)*.

# Gerät warten und reinigen

## Staubbehälter leeren

- Vor dem Leeren des Staubbehälters Gerät ausschalten und Stecker aus der Steckdose ziehen.
- Staubbehälter spätestens dann leeren:
  - vor längerer Lagerung oder
  - vor dem Versand.

Der Inhalt des Staubbehälters kann im normalen Hausmüll entsorgt werden, sofern kein für den Hausmüll verbotener Schmutz enthalten ist.

Zum Leeren des Staubbehälters siehe auch ▷ *bebildeter Quick Start Guide (Seite 3)*.

---

## Filter reinigen oder ersetzen

- Vor Filterwechsel oder Filterreinigung Gerät ausschalten und Stecker aus der Steckdose ziehen.
- Der Motorfilter ist waschbar, jedoch weder spülmaschinen- noch waschmaschinentauglich.
- Den Motorfilter unter fließendem Wasser gründlich ausspülen (▷ *bebildeter Quick Start Guide, Seite 3*).

Den Motorfilter nach der Reinigung ca. 24 Stunden bei Raumtemperatur trocknen lassen.  
Den Motorfilter erst wieder einsetzen, wenn er völlig trocken ist.
- Den Ausblasfilter zur Reinigung erst ausklopfen und dann mit einer weichen Bürste ausbürsten (▷ *bebildeter Quick Start Guide, Seite 4*).

Zur Filterreinigung siehe auch ▷ *bebildeter Quick Start Guide*.

---

## Gerät reinigen

- Vor der Gerätereinigung Gerät ausschalten und Stecker aus der Steckdose ziehen.
- Gehäuse und Stromkabel dürfen aus Gründen der elektrischen Sicherheit nicht mit Flüssigkeiten behandelt oder gar darin eingetaucht werden. Gehäuse mit einem leicht angefeuchteten Tuch abwischen und anschließend trockenreiben.
- Zur Reinigung keine scharfen, scheuernden Reinigungsmittel oder harte Bürsten verwenden.

# Probleme selbst beheben

Damit möglichst gar keine Probleme auftreten, ist es wichtig, den Staubbehälter regelmäßig zu leeren sowie bei dieser Gelegenheit die Filter zu kontrollieren und je nach Verschmutzung zu reinigen.

Bevor Sie unseren Kundendienst kontaktieren, prüfen Sie stets anhand nachstehender Tabelle, ob Sie das Problem selbst beheben können.

Problem	Behebung
Gerät hört plötzlich auf zu saugen	<p>Der integrierte Überhitzungsschutz hat angesprochen (möglicherweise aufgrund eines überfüllten Staubfilterbeutels o. Ä.)</p> <p>In diesem Fall wie folgt vorgehen:</p> <ol style="list-style-type: none"><li>1. Gerät ausschalten.</li><li>2. Stecker aus der Steckdose ziehen.</li><li>3. Ursache der Überhitzung beseitigen (entweder muss der Staubbehälter geleert werden ▷ Seite 7, „Gerät nur verwenden, wenn der Staubbehälter und die Filter korrekt eingesetzt sind.“, die Filter gereinigt werden ▷ Seite 8, „Staubbehälter leeren“ oder es hat sich irgendwo eine Verstopfung gebildet, die beseitigt werden muss).</li><li>4. Bei der Suche nach der Ursache der Überhitzung Schlauch, Düse und Rohr mit einbeziehen.</li><li>5. Gerät wieder schließen und Zubehör wieder anbringen.</li><li>6. Circa weitere 45 Minuten warten.</li></ol> <p>Das abgekühlte Gerät kann wieder eingeschaltet werden.</p>

# Probleme selbst beheben

Problem	Behebung
Gerät nimmt kaum Schmutz auf bzw. Saugleistung lässt merklich nach	Der Staubbehälter muss geleert werden ▷ Seite 7, „Gerät nur verwenden, wenn der Staubbehälter und die Filter korrekt eingesetzt sind.“. Es empfiehlt sich, bei dieser Gelegenheit die Filter gleich mit zu reinigen ▷ Seite 8, „Staubbehälter leeren“.
	Die aufgesteckte Düse ist möglicherweise dem Bodenbelag nicht angemessen. Korrekte Düse auswählen und aufstecken, ▷ <i>bebildeter Quick Start Guide</i> , Seite 1.
	Bei aufgesteckter Bodendüse steht der Umschalter "Teppich/Hartboden" in einer dem Belag nicht angemessenen Stellung. Korrekte Schalterstellung wählen, ▷ <i>bebildeter Quick Start Guide</i> , Seite 1.
Staubbehälter hat sich beim Tragen gelöst	Wahrscheinlich wurde beim Tragen versehentlich die Taste zum Entriegeln des Staubbehälters betätigt. Darauf achten, dass diese Taste beim Tragen nicht betätigt wird.
Beim Saugen entsteht Geruch oder es tritt sogar Staub aus dem Gerät aus	Wahrscheinlich wurden Teile des Staubbehälters oder des Saugzubehörs, die Sie für Filterreinigung oder Zubehörwechsel demontiert wurden, nicht wieder korrekt eingebaut oder geschlossen. Alle Teile auf festen Sitz und Halt kontrollieren, ▷ <i>bebildeter Quick Start Guide</i> .

Wenn das nicht weiterhilft, wenden Sie sich an unseren Kundendienst (▷ Seite 75).

Die Kontaktdaten finden Sie im Anhang dieser Gebrauchsanleitung oder auf unserer Homepage.

# Ersatzteile, Garantie und Entsorgung

## Ersatz- und Zubehörteile bestellen

Folgende Zubehör- und Ersatzteile können Sie im Internet unter [www.severin.com](http://www.severin.com) im Menü „Service / Ersatzteil-Shop“ oder über die Hotline (▷ Seite 75) bequem bestellen:

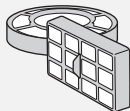

**6034048:**

1 Ausblasfilter +  
1 Motorfilter

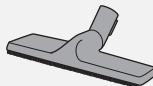

**PB7217:**

1 Parkettdüse

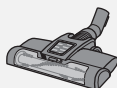

**TB7216:**

1 Turbobürste

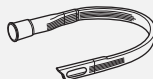

**ZB7214:**

1 lange flexible Fugendüse

## Garantie

Von den nachfolgenden Garantiebedingungen bleiben die gesetzlichen Gewährleistungsrechte gegenüber dem Verkäufer und eventuelle Verkäufergarantien unberührt.

**Sollte eine Reparatur erforderlich werden, setzen Sie sich telefonisch oder per Mail mit unserem Kundendienst in Verbindung. Die Kontaktdaten finden Sie im Anhang dieser Gebrauchsanleitung.** Wenden Sie sich im Garantiefall alternativ auch direkt an den Händler. Zusätzlich gewährt SEVERIN eine Herstellergarantie von zwei Jahren ab Kaufdatum. In diesem Zeitraum beseitigen wir kostenlos alle Mängel, die nachweislich auf Material- oder Fertigungsfehlern beruhen und die Funktion wesentlich beeinträchtigen. Weitere Ansprüche sind ausgeschlossen.

Von der Garantie ausgenommen sind: Schäden, die auf Nichtbeachtung der Gebrauchsanleitung, unsachgemäße Behandlung oder normalen Verschleiß zurückzuführen sind, ebenso leicht zerbrechliche Teile wie z. B. Glas, Kunststoff oder Glühlampen. Die Garantie erlischt bei Eingriff nicht von SEVERIN autorisierter Stellen.

## Entsorgung

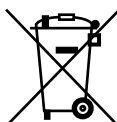

Geräte, die mit diesem Symbol gekennzeichnet sind, müssen getrennt vom Hausmüll entsorgt werden. Diese Geräte enthalten wertvolle Rohstoffe, die wiederverwertet werden können. Eine ordnungsgemäße Entsorgung schützt die Umwelt und die Gesundheit Ihrer Mitmenschen. Ihre Gemeindeverwaltung bzw. Ihr Fachhändler gibt Auskunft über die ordnungsgemäße Entsorgung.

## Dear Customers,

We wish you great joy with your high-quality SEVERIN product and we thank you for placing your trust in us.

---

## About this instruction manual

This instruction manual includes important tips for your safety and the use of the appliance. If the instruction manual is not heeded, there can be injuries to people or damage to the appliance. Keep the instruction manual safe. If you give or sell the appliance to somebody else, give this person the instruction manual.

Read the instruction manual completely before using the appliance for the first time.

---

## Table of Contents

<b>Thank you very much .....</b>	<b>12</b>
<b>Safety Instructions .....</b>	<b>13</b>
<b>Assembling .....</b>	<b>15</b>
<b>Vacuum cleaning .....</b>	<b>16</b>
<b>Maintaining and cleaning .....</b>	<b>17</b>
<b>Troubleshooting by yourself .....</b>	<b>18</b>
<b>Spare parts, warranty and disposal .....</b>	<b>20</b>

---

## Quick Start Guide with pictures included

This instruction manual comes with a Quick Start Guide with pictures, which provides you with additional tips for the use and care of the appliance. Both sets of instructions are available for download at [www.severin.com](http://www.severin.com).

# Safety Instructions

## Connecting the appliance safely

Since the appliance is operated with electrical current, there is a danger of electric shock. Therefore:

- Only connect and start up the vacuum cleaner according to the details on the name plate (underside of the appliance).
- Check the appliance and power cable for possible damage before use. Never operate a defective appliance or an appliance with a defective power cable.
- Never try to repair the appliance or its power cable yourself. To prevent hazards, repairs to the appliance and the power cable may only be made by our customer service. Give a defective appliance to a dealer or make contact with SEVERIN customer service.
- Do not immerse appliance in water or other liquids or treat it with liquids. Do not operate the appliance outdoors or in rooms with high humidity. Do not handle the plug with wet hands.
- Make sure that the power cable is not kinked, crushed or run over and that it does not come into contact with sources of heat, humidity and sharp edges. Make sure that the power cable does not become a stumbling hazard.
- Do not pull or transport the appliance using the power cable. When unplugging the plug from the outlet, always pull directly on the plug.
- If possible, do not use an extension cable. If this is unavoidable, only use GS-tested, simple extension cables (no multi-outlet adapters) that are designed for the appliance's power consumption.
- Before cleaning or maintaining the appliance, as well as before changing accessories, switch off the appliance and unplug the plug from the outlet.

# Safety Instructions

## Safety of particular groups of people

- This appliance may only be used by children over the age of 8 and by persons with reduced physical, sensory or mental capacities or a lack of experience and/or knowledge when they are supervised or if they have been instructed about the safe use of the appliance and have understood the risks resulting from the use of the appliance.
  - Children may not play with the appliance or stand or sit on the appliance. Cleaning and user maintenance may not be performed by children without supervision.
  - Keep children younger than 8 away from the appliance and power cable.
  - Keep packaging materials out of the reach of children and dispose of them. Otherwise they present a suffocation risk.
- 

## Intended use

The appliance may only be used in households. Only vacuum dry, normally-soiled floors or, depending on the accessories, also furniture and upholstery. Any other use is improper and is forbidden.

### **In order to prevent injuries, fires and damage, the appliance may not be used to vacuum:**

- People, animals and plants. Always keep nozzles and vacuum openings away from all body parts, hair and clothing. Do not vacuum near your head.
- Glowing or burning particles (such as ash, coals, charcoal, cigarettes, matches).
- Explosively or flammable materials or toner.
- Water and other liquids, e.g. damp carpet cleaners.
- Pointy objects such as glass splinters, needles or construction waste.

# Assembling

- Only assemble appliance parts when the plug has been disconnected from the mains socket.
- Fit the hose and the telescopic tube ▷ *illustrated quick start guide (page 1)*.
- Only use undamaged nozzles. Damaged nozzles can scratch surfaces.
- Select the appropriate nozzle for the surface being vacuum-cleaned:

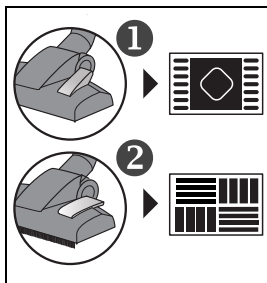

The switchable floor nozzle has 2 settings:

- Position 1 is excellently suited to cleaning dirt and fibres from carpets, rugs etc. and for deep cleaning of these surfaces.
- Position 2 is ideal for all kinds of smooth hard floors.

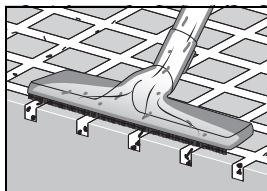

The hard floor nozzle is excellently suited for cleaning hard floors with crevices and joints. In order to clean crevices and joints most effectively, the nozzle must rest completely on the surface. To clean coarse soiling, it may be helpfully to angle the nozzle slightly.

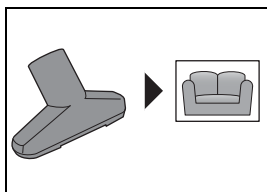

The upholstery nozzle is excellently suited for upholstered furniture, upholstery and mattresses.

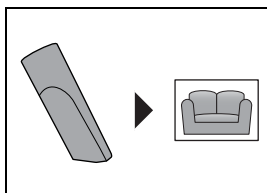

The crevice nozzle is perfectly suited for cracks in sofas and other spaces which are hard to reach.

# Vacuum cleaning

- Especially when vacuuming stairs, make sure that you are always above the appliance. Otherwise the appliance may fall down and cause injuries.
- When using of a brush with rotating bristles, keep it away from people, animals, plants, cables and lines at all times.
- Only use the appliance if the dust container and the filters have been correctly inserted.
- Follow the cleaning and maintenance instructions of the floor covering, carpet or furniture manufacturer!
- When pulling in the power cable, hold the plug in your hand and slide it in the direction in which the cable is winding. Otherwise the power cable can whip around, injure persons nearby, become a stumbling hazard or take objects along with it.

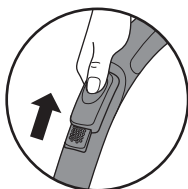

If curtains or other objects are accidentally suctioned, quickly open the slide vent to release the objects again.

In addition, always make sure that the appropriate suction power for the surface has been set ▷ *page 16, "Adjusting the suction power"*.

For additional tips, see also ▷ *illustrated quick start guide (page 2)*.

# Maintaining and cleaning

## Emptying the dust container

- Before changing the dust container, switch off the appliance and disconnect the plug from the outlet.
- Empty the dust container at the latest:
  - before longer storage or
  - before shipping.

The contents of the dust container can be disposed of in normal household garbage unless it contains dirt that is forbidden in the household garbage.

To empty the dust container, see also ▷ *illustrated Quick Start Guide (page 3)*.

---

## Cleaning or replacing the filter

- Before changing the filter or filter cleaning, switch off the appliance and disconnect the plug from the outlet.
- The motor filter can be washed, however it cannot be washed in the dishwasher or washing machine. Rinse the motor filter out thoroughly under running water (▷ *illustrated Quick Start Guide, page 3*). Let the motor filter dry for approx. 24 hours at room temperature after cleaning. Only insert the motor filter when it is completely dry.
- First knock out the exhaust filter for cleaning, then brush with a soft brush (▷ *illustrated Quick Start Guide, page 4*).

For the filter cleaning, see also ▷ *illustrated Quick Start Guide*.

---

## Cleaning

- Before cleaning, switch off the appliance and disconnect the plug from the outlet.
- The housing and power cable may not be handled with liquids or immersed in liquids for reasons of electrical safety. Rub housing with a slightly damp cloth and then dry.
- For cleaning, do not use any sharp or scouring cleansers or hard brushes.

# Troubleshooting by yourself

So that as few problems as possible arise, it is important to empty the dust container regularly and take this opportunity to check the filters and clean them if they are dirty.

Before contacting our customer service, check with the help of below table whether you can correct the problem yourself.

Problem	Solution
The appliance stops suddenly	<p>The integrated overheating protection has tripped (possibly due to a full dust bag or the like)</p> <p>In this case, clear the problem as follows:</p> <ol style="list-style-type: none"><li>1. Switch off the appliance.</li><li>2. Pull plug from main socket.</li><li>3. Remove the cause of overheating (either by emptying the dust container ▷ <i>page 17, "Emptying the dust container"</i>, cleaning the filters ▷ <i>page 17, "Cleaning or replacing the filter"</i> or disassembling telescopic tube and suction hose to remove blockages that might have built up).</li><li>4. Be sure to also check hose, nozzles and telescopic tube when searching for the cause of overheating.</li><li>5. Close the cover and re-fit all accessory.</li><li>6. Wait another 45 minutes.</li></ol> <p>After the appliance has cooled off, you may switch it on again.</p>

# Troubleshooting by yourself

Problem	Solution
The appliance hardly picks up any dust and/or the suction power drops	Empty and clean the dust container ▷ <i>page 17, "Emptying the dust container"</i> . It is recommended to service the filters at this occasion as well ▷ <i>page 17, "Cleaning or replacing the filter"</i> .
	Attached nozzle is unsuitable for the floor to be cleaned. Change the nozzle, ▷ <i>illustrated Quick Start Guide, page 1</i> .
	With the switchable floor nozzle attached, the switch is not in a position appropriate to the type of floor. Adjust the position of the floor nozzle switch, ▷ <i>illustrated Quick Start Guide, page 1</i> .
The dust container loosens itself while carrying	You possibly triggered the dust container release accidentally while carrying the appliance. Make sure not to push the dust container release while carrying.
Odours spread or even dust escapes from the appliance	Parts that were removed for servicing or changing of accessories have possibly not been re-installed or closed correctly. Check all parts for proper installation, ▷ <i>illustrated Quick Start Guide</i> .

If this does not help, contact our customer service (▷ *page 75*).

The contact data is in the appendix to this instruction manual or on our home page.

# Spare parts, warranty and disposal

## Ordering spare parts and accessories

The following spare parts and accessories can be ordered at [www.severin.com](http://www.severin.com) by using the "Service / Spare Parts Shop" menu or by contacting our hotline (▷ page 75):

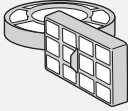

**6034048:**  
1 exhaust filter +  
1 motor filter



**PB7217:**  
1 parquet brush



**TB7216:**  
1 turbo brush

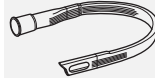

**ZB7214:**  
1 long, flexible crevice nozzle

## Warranty

The legal warranty rights with respect to the seller and any seller warranties are unaffected by the following warranty conditions.

**If repair should be necessary, contact our customer service via telephone or mail. The contact data is in the appendix to this instruction manual.** In case of warranty claim, you may also contact the dealer directly. In addition, SEVERIN grants a manufacturer's warranty of two years from the purchase date. In this period, we will eliminate all defects due to material or manufacturing errors and which compromise the function. Other claims are excluded.

Excepted from the warranty are: Damage that is due to non-observance of the instruction manual, improper handling or normal wear; also easily-breakable parts such as glass, plastic or light bulbs. Intervention of people not authorised by SEVERIN voids the warranty.

## Disposal



Appliances that are marked with this symbol must be disposed of separately from household garbage. These appliances contain valuable raw materials that can be recycled. Proper disposal protects the environment and the health of your fellow men. Your community government or your dealer can provide information about proper disposal.

## Chère cliente, cher client,

Nous espérons que ce produit de qualité fabriqué par les soins de la maison SEVERIN vous donnera pleine et entière satisfaction, et nous vous remercions de votre confiance.

---

## Au sujet de cette notice

Cette notice contient des informations importantes pour votre sécurité et pour l'utilisation optimale de l'appareil. En cas de non-respect des instructions, des personnes peuvent être blessées ou l'appareil endommagé. Conservez soigneusement cette notice. Faites-la suivre en cas de cession de l'appareil à un tiers.

Veuillez lire l'intégralité de la notice avant la première utilisation.

---

## Sommaire

<b>Remerciements .....</b>	<b>21</b>
<b>Consignes de sécurité .....</b>	<b>22</b>
<b>Montage .....</b>	<b>24</b>
<b>Passer l'aspirateur .....</b>	<b>25</b>
<b>Entretien et nettoyage de l'appareil .....</b>	<b>26</b>
<b>Résolution des pannes par l'utilisateur .....</b>	<b>27</b>
<b>Commande de pièces détachées ou d'accessoires ....</b>	<b>29</b>

---

## Prise en main rapide

Vous trouverez joint à cette notice un document illustré de prise en main rapide. Il contient davantage de conseils pour l'entretien et l'utilisation de votre appareil.

Ces deux notices peuvent être téléchargées à [www.severin.com](http://www.severin.com).

# Consignes de sécurité

## Branchement de l'appareil en toute sécurité

Cet appareil fonctionnant grâce à une alimentation électrique, un risque d'électrocution existe. Il convient donc de respecter les consignes suivantes :

- Respecter les indications figurant sur la plaque signalétique (placée sous l'appareil) pour le branchement et la mise en service.
- Vérifier avant usage que l'appareil et le cordon électrique sont exempts de défauts. Ne jamais mettre en marche un appareil défectueux ou dont le cordon d'alimentation est défectueux.
- Ne jamais essayer de pratiquer soi-même des réparations sur l'appareil ou le cordon d'alimentation. Pour éviter les risques, les réparations doivent exclusivement être effectuées par notre service après-vente. Le cas échéant, il convient de remettre l'appareil défectueux à votre revendeur ou de prendre contact avec le service après-vente de SEVERIN.
- Ne jamais immerger l'appareil dans l'eau ou dans d'autres liquides, ni effectuer un traitement avec des liquides. Ne pas utiliser l'appareil en plein air ni dans des pièces très humides. Ne pas toucher la fiche avec les mains humides.
- Veiller à ce que le cordon d'alimentation ne soit ni vrillé, ni coincé, ni écrasé. Empêcher tout contact avec des sources de chaleur, d'humidité ou avec des objets tranchants. Veiller à ne pas laisser le cordon dans le passage pour éviter tout risque de trébucher.
- Ne jamais tirer sur le cordon d'alimentation, ni transporter l'appareil en le tenant par le cordon. Pour le débrancher, tirer sur la fiche pour l'extraire de la prise.
- Dans la mesure du possible, ne pas utiliser de rallonge. Si cela est indispensable, n'utiliser que des rallonges simples (sans multiprise), homologuées GS, adaptées à la puissance de l'appareil.
- Éteindre et débrancher l'appareil avant toute opération de nettoyage, d'entretien ou tout changement de pièce.

# Consignes de sécurité

## Sécurité des personnes

- Cet appareil peut être utilisé par des enfants à partir de 8 ans ainsi que par des personnes aux facultés physiques, sensorielles ou mentales restreintes, ou ne possédant pas l'expérience et/ou les connaissances suffisantes, si elles sont surveillées ou bien ont été instruites sur l'utilisation en toute sécurité de l'appareil et qu'elles ont compris les dangers associés. Il convient d'empêcher les enfants de moins de 8 ans de toucher à l'appareil et au cordon d'alimentation.
- Il doit être interdit aux enfants de jouer avec l'appareil, ainsi que de monter ou de s'asseoir dessus. Les enfants ne doivent pas être autorisés à nettoyer ou à effectuer l'entretien de l'appareil sans surveillance.
- Stocker les emballages hors de la portée des enfants ou les mettre à la poubelle pour éviter tout risque d'étouffement.

---

## Utilisation conforme

L'utilisation de cet appareil n'est autorisée que pour un usage domestique. L'aspirateur doit être passé exclusivement sur des sols secs, normalement sales, ou sur des coussins et des meubles en utilisant les accessoires adaptés. Toute utilisation autre que celles décrites sera considérée comme non conforme.

## **Pour éviter tout risque de blessure, d'incendie, de dégâts matériels, l'aspiration des objets suivants est proscrite :**

- Personnes, animaux, plantes. Tenir en permanence les buses et les orifices d'aspiration éloignés de toute partie du corps, ainsi que des cheveux et des vêtements. Ne pas utiliser l'appareil à proximité du visage de personnes.
- Particules incandescentes, (p. ex. : cendres, braises, charbon de bois, cigarettes, allumettes).
- Matières explosives ou facilement inflammables, toner.
- Eau et autres liquides, p. ex. les mousses nettoyantes pour tapis.
- Objets pointus tels que du verre cassé, des clous ou des gravats.

# Montage

- N'installez d'accessoires que lorsque l'appareil est débranché.
- Montage du flexible et du tube télescopique ▷ *Prise en main rapide (page 1)*.
- Installez exclusivement des buses en parfait état. Des buses endommagées peuvent rayer les surfaces. Sélectionner la buse suivant la surface qui doit être aspirée :

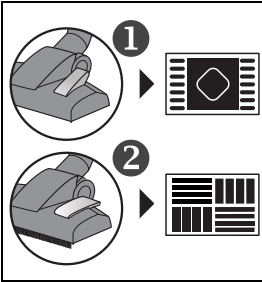

La brosse commutable dispose de 2 réglages :

- La position 1 est très bien adaptée pour aspirer la saleté et les fibres des moquettes, tapis, carpettes etc., ainsi que pour le nettoyage en profondeur de ces revêtements.
- La position 2 est idéale pour les sols durs lisses de toutes sortes.

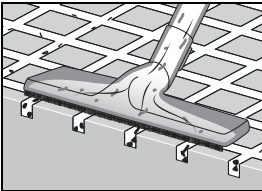

La brosse pour sols durs est très bien adaptée pour nettoyer les sols durs avec des fentes et des joints. Pour nettoyer les fentes et les joints d'une manière optimale, la brosse doit reposer bien à plat sur le sol. Pour enlever les saletés grossières, il peut être utile d'incliner légèrement la brosse.

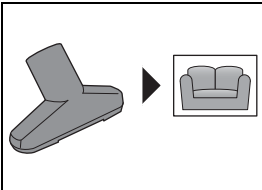

L'embout pour les coussins est très bien adapté pour les meubles capitonnés, les coussins et les matelas.

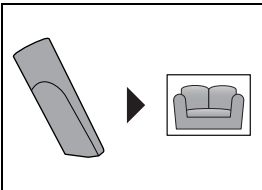

L'embout plat est parfait pour les fentes des banquettes et autres espaces difficilement accessibles.

# Passer l'aspirateur

- Veillez à ce que l'appareil soit toujours en contrebas, surtout lorsque vous passez l'aspirateur dans un escalier. Dans le cas contraire, vous pourriez vous blesser en cas de chute de l'appareil.
- Pour utiliser une brosse rotative, il faut absolument l'éloigner des hommes, des animaux et des plantes, ainsi que des câbles et des conduites.
- Utilisez l'appareil uniquement s'il est équipé d'un bac à poussière et d'un filtre.
- Respectez les conseils donnés par les fabricants pour l'entretien et le nettoyage des revêtements de sol, des tapis et des meubles.
- Lors du rangement du cordon d'alimentation, guidez-le dans le système d'enroulement en tenant la fiche à la main. Dans le cas contraire, le cordon risque de s'envoler, de blesser des personnes, de causer des chutes ou de faire tomber des objets.

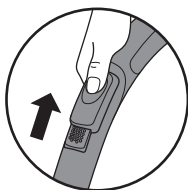

Si des rideaux, des doubles-rideaux ou d'autres objets ont été aspirés involontairement, ouvrir vite le variateur de puissance, pour libérer ces objets.

En plus, il faut toujours faire attention à ce que la puissance d'aspiration soit adaptée à la surface aspirée, ▷ page 25, „Régler la puissance d'aspiration“.

Pour d'autres conseils d'utilisation, cf. ▷ *Prise en main rapide* (page 2).

# Entretien et nettoyage de l'appareil

## Vider le réservoir à poussière

- Avant de vider le réservoir à poussière, éteignez l'appareil et débranchez-le.
- Videz le réservoir au plus tard :
  - avant de stocker l'appareil pendant une longue période ou
  - avant l'expédition.

Il est possible de mettre le contenu du réservoir aux ordures ménagères, s'il ne contient pas de déchet interdit par l'organisme collecteur.

Reportez-vous au document ▷ *Prise en main* pour plus de conseils pour vider le réservoir (page 3).

---

## Nettoyage ou remplacement du filtre

- Eteignez et débranchez l'appareil avant tout nettoyage ou remplacement du filtre.
- Rincez abondamment le filtre moteur à l'eau courante (▷ *Prise en main illustrée, page 3*).
- Le filtre moteur est lavable, mais ne passe ni au lave-linge ni au lave-vaisselle. Laissez-le sécher environ 24 heures à température ambiante après lavage, et ne le remettez en place que lorsqu'il est complètement sec.
- Pour nettoyer le filtre de sortie, tapotez-le puis frottez-le à l'aide d'une brosse souple (▷ *Prise en main illustrée, page 4*).

Reportez-vous au document ▷ *Prise en main illustrée* pour plus de conseils sur le nettoyage du filtre.

---

## Nettoyage de l'appareil

- Avant de nettoyer l'appareil, éteignez-le et débranchez-le.
- Pour des raisons de sécurité des appareils électriques, le corps de l'appareil et le cordon ne doivent pas être nettoyés avec des liquides, et encore moins être immergés. Passez un chiffon légèrement humide sur le corps de l'appareil pour le nettoyer, puis séchez-le tout de suite en frottant.
- N'utilisez ni détergent, ni produit abrasif ni brosse dure pour le nettoyage.

# Résolution des pannes par l'utilisateur

Afin d'éviter les pannes, il est important de vider régulièrement le réservoir à poussière, de contrôler à cette occasion l'état des filtres, et de les nettoyer si besoin.

Avant de contacter notre service après-vente, veuillez vérifier, en vous aidant du tableau ci-dessous, si vous ne pouvez pas résoudre vous-même le problème.

Panne	Solution
L'appareil s'arrête soudain d'aspirer	<p>La protection intégrée contre les surchauffes s'est déclenchée (certainement à cause d'un sac à poussière trop plein ou pour une raison semblable)</p> <p>Dans ce cas, procéder de la manière suivante :</p> <ol style="list-style-type: none"><li>1. Eteignez l'appareil.</li><li>2. Débranchez la fiche de la prise.</li><li>3. Supprimer la cause de la surchauffe (en changeant le réservoir à poussière ▷ page 26, „Vider le réservoir à poussière“, en nettoyant les filtres ▷ page 26, „Nettoyage ou remplacement du filtre“ ou en débouchant l'appareil).</li><li>4. Pour rechercher la cause de la surchauffe, contrôler aussi le flexible, la buse et le tube.</li><li>5. Refermer l'appareil et remettre les accessoires en place.</li><li>6. Attendre pendant 45 minutes environ.</li></ol> <p>Remettre en marche l'appareil refroidi.</p>

# Résolution des pannes par l'utilisateur

Panne	Solution
L'appareil n'aspire pas beaucoup de saletés, la puissance d'aspiration a fortement baissé	<p>Il faut vider le réservoir à poussière ▷ page 26, „Vider le réservoir à poussière“.</p> <p>A cette occasion, il est recommandé de nettoyer aussi les filtres ▷ page 26, „Nettoyage ou remplacement du filtre“.</p> <p>La buse utilisée n'est peut-être pas adaptée au sol. Sélectionner et monter la buse adaptée, ▷ <i>Prise en main rapide</i>, page 1.</p> <p>Le commutateur « tapis et moquettes/sols durs » de la brosse combinée n'est pas sur la position qui convient au revêtement de sol. Sélectionner la position du commutateur adaptée, ▷ <i>Prise en main rapide</i>, page 1.</p>
Le bac à poussière s'est décroché en portant l'appareil	<p>Vraisemblablement, la touche de déverrouillage du bac à poussière a été actionnée involontairement en portant l'appareil. Faire attention à ne pas appuyer sur cette touche en portant l'appareil.</p>
Une odeur survient en passant l'aspirateur ou de la poussière sort de l'appareil	<p>Vraisemblablement des éléments du bac à poussière ou des accessoires de l'aspirateur, démontés pour nettoyer les filtres ou changer les accessoires, n'ont pas été montés ou fermés correctement. Contrôler si tous les éléments sont bien en place et bien serrés, ▷ <i>Prise en main rapide</i>.</p>

Si cela ne suffit pas, contactez notre service après-vente (▷ page 75).

Vous trouverez ses coordonnées dans les annexes de cette notice ou sur notre page d'accueil.

# Pièces de rechange, garantie et mise au rebut

## Commande de pièces détachées ou d'accessoires

Vous pouvez commander facilement les pièces détachées ou les accessoires suivants sur Internet à [www.severin.com](http://www.severin.com) dans le menu « **Service / Ersatzteil-Shop** » (SAV / Boutique Pièces détachées) ou par notre service d'assistance téléphonique (▷ page 75) :

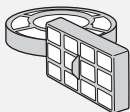

**6034048 :**

1 filtre de sortie d'air +  
1 filtre du moteur

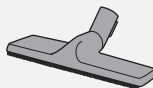

**PB7217 :**

1 brosse pour parquet

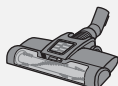

**TB7216 :**

1 brosse turbo

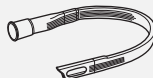

**ZB7214 :**

1 suceur long flexible

## Garantie

Les droits de garantie légaux vis-à-vis du vendeur et d'éventuelles garanties offertes par ce dernier persistent indépendamment des clauses de garantie définies ci-après.

**S'il était nécessaire de réparer l'appareil, contactez notre service après-vente par téléphone ou par courriel. Vous trouverez ses coordonnées dans les annexes de cette notice.**

Sinon, adressez-vous directement à votre revendeur pour faire jouer la garantie. SEVERIN vous assure également la garantie du fabricant pendant deux années à partir de la date d'achat. Pendant cette période, nous réparerons gratuitement toutes les pannes imputables à un défaut de matériel ou de fabrication et qui entraveraient sensiblement le fonctionnement de l'appareil. Tout autre recours est exclu.

Sont exclus de la garantie : les dommages causés par le non-respect des conditions d'utilisation, une manipulation incorrecte, l'usure normale, ainsi que les pièces fragiles (les parties en verre, en plastique ou les ampoules). La garantie est annulée en cas d'intervention d'un réparateur non agréé par SEVERIN.

## Mise au rebut



Les appareils sur lesquels figurent ce symbole ne doivent pas être jetés avec les ordures ménagères. Ils contiennent des matières premières précieuses, susceptibles d'être recyclées. En le mettant au rebut de manière conforme, vous contribuez à la protection de l'environnement et de la santé d'autrui. Renseignez-vous auprès de votre administration communale ou de votre revendeur pour savoir où le mettre au rebut.

## Beste klant,

Wij wensen u veel plezier met dit kwaliteitsproduct van SEVERIN en willen u hartelijk bedanken voor uw vertrouwen.

---

## Over deze handleiding

Deze handleiding bevat belangrijke aanwijzingen voor uw veiligheid en voor het gebruik van het apparaat. Bij niet-inachtneming van de handleiding kan lichamelijk letsel of schade aan het apparaat ontstaan. De handleiding goed bewaren. Bij doorgeven van het apparaat aan derden de handleiding meegeven.

Handleiding voor het eerste gebruik volledig doorlezen.

---

## Inhoudsopgave

<b>Hartelijk dank .....</b>	<b>30</b>
<b>Veiligheidsaanwijzingen .....</b>	<b>31</b>
<b>Monteren .....</b>	<b>33</b>
<b>Stofzuigen .....</b>	<b>34</b>
<b>Apparaat onderhouden en reinigen .....</b>	<b>35</b>
<b>Problemen zelf verhelpen .....</b>	<b>36</b>
<b>Reserveonderdelen en toebehoren bestellen .....</b>	<b>38</b>

---

## Korte geïllustreerde handleiding is bijgevoegd

Bij deze handleiding is een korte geïllustreerde handleiding gevoegd, die u verdere aanwijzingen geeft over gebruik en verzorging van het apparaat. Beide handleidingen kunnen gedownload worden van [www.severin.com](http://www.severin.com).

## Apparaat veilig aansluiten

Het apparaat loopt op elektrische stroom, daarbij bestaat in principe gevaar van een elektrische schok. Daarom:

- Stofzuiger alleen conform de gegevens op het typeplaatje (onderkant van het apparaat) aansluiten en in bedrijf nemen.
- Apparaat en stroomkabel voor het gebruik controleren op evt. beschadigingen. Nooit een defect apparaat of een apparaat met defecte stroomkabel gebruiken.
- Nooit proberen om het apparaat of de stroomkabel ervan zelf te repareren. Om gevaren te voorkomen mogen reparaties aan het apparaat en de stroomkabel alleen door onze klantenservice uitgevoerd worden. Een defect apparaat voor reparatie aan een dealer overhandigen of contact opnemen met de SEVERIN-klantenservice.
- Apparaat niet in water of andere vloeistoffen dompelen en niet met vloeistoffen behandelen. Apparaat niet gebruiken in de buitenlucht of ruimtes met hoge luchtvochtigheid. De stekker niet met natte handen aanraken.
- Erop letten, dat de stroomkabel niet geknikt, ingeklemd of erover heen gereden wordt of met hittebronnen, vocht of scherpe randen in aanraking komt. Erop letten, dat de stroomkabel niet voor struikelgevaar zorgt.
- Apparaat niet aan de stroomkabel trekken of transporteren. Bij het uittrekken van de stekker uit het stopcontact altijd direct aan de stekker trekken.
- Indien mogelijk geen verlengsnoeren gebruiken. Indien dit onvermijdelijk is, alleen GS-gecontroleerde, enkele verlengsnoeren (geen stekkerdozen) gebruiken die bedoeld zijn voor de krachtontneming van het apparaat.
- Voor het reinigen of onderhouden van het apparaat alsmede voor het wisselen van toebehoren apparaat uitschakelen en stekker uit het stopcontact trekken.

## Veiligheid van bepaalde groepen personen

- Het apparaat kan door kinderen vanaf 8 jaar en ouder alsmede door personen met verminderde fysieke, sensorische of mentale vaardigheden of gebrek aan ervaring en/of kennis alleen gebruikt worden, als er toezicht op hen gehouden wordt of als zij in het veilige gebruik van het apparaat geïnstrueerd zijn en de daaruit resulterende gevaren begrepen hebben. Apparaat en stroomkabel buiten bereik van kinderen jonger dan 8 jaar houden.
  - Kinderen mogen niet met het apparaat spelen of op het apparaat gaan zitten of staan. Reiniging en gebruikersonderhoud mag niet door kinderen zonder toezicht uitgevoerd worden.
  - Verpakkingsmaterialen buiten bereik van kinderen bewaren en verwijderen. Anders bestaat er verstikkingsgevaar.
- 

## Gebruik volgens de voorschriften

Het apparaat mag alleen in het huishouden gebruikt worden. Daarbij uitsluitend droge, normaal verontreinigde vloeren of afhankelijk van toebehoren ook meubels en kussens zuigen. Elk ander gebruik geldt als verkeerd gebruik en is verboden.

### **Om letsel, brand en schade te voorkomen, mag het apparaat niet gebruikt worden voor het zuigen van:**

- Mensen, dieren of planten. Mondstukken en zuigopeningen altijd buiten bereik houden van lichaamsdelen, haar en kledingstukken. Niet in de buurt van het hoofd zuigen.
- Gloeiende, brandende of smeulende deeltjes (zoals as, kool, houtskool, sigaretten, lucifers).
- Explosieve of licht ontvlambare stoffen of toners.
- Water en andere vloeistoffen, bijv. vochtige tapijtreinigers.
- Puntige voorwerpen zoals glassplinters, spijkers of puin.

# Monteren

- Apparaatonderdelen alleen monteren, als de stekker uit het stopcontact is getrokken.
- Slang en telescoopbuis monteren ▷ *geïllustreerde Quick Start Guide (pagina 1)*.
- Alleen onbeschadigde mondstukken gebruiken. Beschadigde mondstukken kunnen oppervlakken bekrassen. Mondstuk afhankelijk van te zuigen ondergrond selecteren:

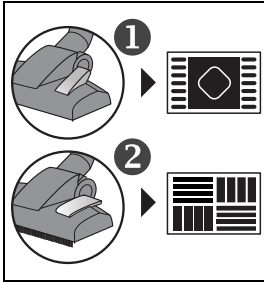

Het omschakelbare vloermondstuk beschikt over 2 instelmogelijkheden:

- Stand 1 is uitstekend geschikt voor het opnemen van vuil en vezels van tapijtvloeren, lopers enz. alsmede voor de dieptereiniging van deze ondergronden.
- Stand 2 is ideaal voor alle soorten glatte harde vloeren.

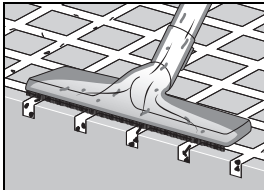

Het harde vloer-mondstuk is uitstekend geschikt voor de reiniging van harde vloeren met spleten en voegen. Om spleten en voegen optimaal te reinigen, moet het mondstuk volledig erop geplaatst worden. Om grof vuil op te nemen, kan het helpen om het mondstuk iets te kantelen.

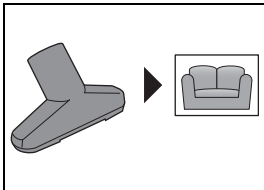

Het kussenmondstuk is uitstekend geschikt voor meubels met kussens, kussens en matrassen.

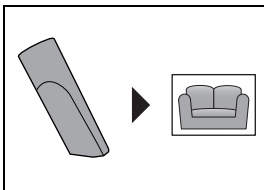

Het voegenmondstuk is uitstekend geschikt voor spleten in de bank en andere moeilijk toegankelijke tussenruimtes.

# Stofzuigen

- Vooral bij het zuigen van trappen erop letten, dat het apparaat zich altijd onder u bevindt. Anders kan het apparaat naar beneden vallen en verwondingen veroorzaken.
- Bij gebruik van een borstel met draaiende borstelharen moet deze beslist buiten bereik gehouden worden van mensen, dieren, planten, kabels en leidingen.
- Apparaat alleen gebruiken, als de stofbak en de filters correct geplaatst zijn.
- Reinigings- en verzorgingsaanwijzingen van de vloerbedekking-, tapijt- of meubelfabrikant in acht nemen!
- Bij het intrekken van de stroomkabel stekker in de hand houden en richting kabelopwikkeling meevoeren. Anders kan de stroomkabel rondslingeren, omstanders verwonden, struikelgevaar veroorzaken of voorwerpen omverhalen.

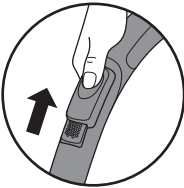

Als vitrages, gordijnen of andere voorwerpen per ongeluk ingezogen werden, snel de hulpluchtregelaar openen, om deze voorwerpen weer vrij te geven.

Bovendien er altijd op letten, dat het zuigvermogen is ingesteld dat bij de ondergrond past ▷ *pagina 34, „Zuigvermogen instellen“*.

Voor meer gebruikstips zie ook ▷ *geïllustreerde Quick Start Guide (pagina 2)*.

# Apparaat onderhouden en reinigen

## Stofreservoir legen

- Voor het legen van de stofreservoir apparaat uitschakelen en stekker uit het stopcontact trekken.
- Stofreservoir uiterlijk legen:
  - voor langere opslag of
  - voor verzending.

De inhoud van het stofreservoir kan met het normale huisvuil verwijderd worden, indien er geen vuil bijzit dat verboden is voor huisvuil.

Voor legen van het stofreservoir zie ook ▷ *korte geïllustreerde handleiding (pagina 3)*.

---

## Filter reinigen of vervangen

- Voor filtervervangning of filterreiniging apparaat uitschakelen en stekker uit het stopcontact trekken.
- Het motorfilter grondig uitspoelen onder stromend water (▷ *korte geïllustreerde handleiding, pagina 3*).
- Het motorfilter is wasbaar, echter niet geschikt voor spoelmachine of wasmachine. Het motorfilter na de reiniging ca. 24 uur op kamertemperatuur laten drogen. Het motorfilter pas weer plaatsen, als deze helemaal droog is.
- Het uitblaasfilter voor reiniging eerst uitkloppen en dan met een zachte borstel uitborstelen (▷ *korte geïllustreerde handleiding, pagina 4*).

Voor filterreiniging van de stofzak zie ook ▷ *korte geïllustreerde handleiding*.

---

## Reinigen

- Voor de apparaatreiniging apparaat uitschakelen en stekker uit het stopcontact trekken.
- Behuizing en stroomkabel mogen vanwege elektrische veiligheid niet met vloeistoffen behandeld worden of daarin gedompeld worden. Behuizing met een licht bevochtigde doek afvegen en vervolgens droogwrijven.
- Voor de reiniging geen agressieve, schurende reinigingsmiddelen of harde borstels gebruiken.

# Problemen zelf verhelpen

Om problemen te voorkomen is het belangrijk om het stofreservoir regelmatig te legen alsmede bij deze gelegenheid de filters te controleren en afhankelijk van de verontreiniging te reinigen.

Voordat u contact opneemt met onze klantenservice, moet u altijd aan de hand van de onderstaande tabel controleren, of u het probleem zelf kunt oplossen.

Probleem	Oplossing
Apparaat hoort plotseling op met zuigen	<p>De geïntegreerde oververhittingsbescherming is geactiveerd (mogelijk vanwege een te volle stoffilterzak e.d.)</p> <p>In dit geval als volgt te werk gaan:</p> <ol style="list-style-type: none"><li>1. Apparaat uitschakelen.</li><li>2. Stekker uit het stopcontact trekken.</li><li>3. Oorzaak van de oververhitting verhelpen (het stofreservoir moet worden geleegd ▷ <i>pagina 35</i>, „Stofreservoir legen“, de filters moeten gereinigd worden ▷ <i>pagina 35</i>, „Filter reinigen of vervangen“ of er is ergens een verstopping ontstaan, die verhelpen moet worden).</li><li>4. Bij het zoeken naar de oorzaak van de oververhitting slang, mondstuk en buis ook controleren.</li><li>5. Apparaat weer sluiten en toebehoren weer aanbrengen.</li><li>6. Ca. 45 minuten wachten.</li></ol> <p>Het afgekoelde apparaat kan weer ingeschakeld worden.</p>

# Problemen zelf verhelpen

Probleem	Oplossing
Apparaat neemt nauwelijks vuil op resp. zuigvermogen laat duidelijk te wensen over	<p>Het stofreservoir moet worden geleegd ▷ <i>pagina 35, „Stofreservoir legen“</i>.</p> <p>Aanbevolen wordt om bij deze gelegenheid de filters direct mee te reinigen ▷ <i>pagina 35, „Filter reinigen of vervangen“</i>.</p> <p>Het aangebrachte mondstuk is mogelijk niet geschikt voor de bodembedekking.</p> <p>Correct mondstuk selecteren en aanbrengen, ▷ <i>geïllustreerde Quick Start Guide, pagina 1</i>.</p> <p>Bij aangebracht vloermondstuk staat de schakelaar "Tapijt/Harde vloer" in een stand die niet bij de bodembedekking past.</p> <p>Correcte schakelaarstand selecteren, ▷ <i>geïllustreerde Quick Start Guide, pagina 1</i>.</p>
Stofreservoir is tijdens het dragen losgeraakt	<p>Waarschijnlijk werd tijdens het dragen per ongeluk de toets voor het ontgrendelen van het stofreservoir bediend.</p> <p>Erop letten, dat deze toets tijdens het dragen niet wordt bediend.</p>
Tijdens het zuigen ontstaat stank of er komt zelfs stof uit het apparaat	<p>Waarschijnlijk werden onderdelen van het stofreservoir of van de zuigertoebehoren, die voor filterreiniging of toebehorenvervanging gedemonteerd werden, niet weer correct gemonteerd of gesloten.</p> <p>Controleren of alle onderdelen goed vastzitten, ▷ <i>geïllustreerde Quick Start Guide</i>.</p>

Als dat niet verder helpt, neem dan contact op met onze klantenservice (▷ *pagina 75*).

De contactgegevens vindt u in de bijlage van deze handleiding of op onze homepage.

# Reserveonderdelen, garantie en verwijdering

## Reserveonderdelen en toebehoren bestellen

De volgende reserveonderdelen en toebehoren kunt u bestellen op [www.severin.com](http://www.severin.com) in het menu "Service / Ersatzteil-Shop" (Service / Reserveonderdelen-shop) of via de hotline (▷ pagina 75):

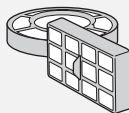

**6034048:**  
1 uitblaasfilter +  
1 motorfilter

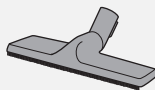

**PB7217:**  
1 parketmondstuk

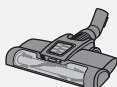

**TB7216:**  
1 turboborstel

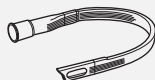

**ZB7214:**  
1 lang flexibel voegen-  
mondstuk

## Garantie

De wettelijke garantierechten voor de verkoper en evt. verkopergaranties worden niet aangetast door de onderstaande garantievoorwaarden.

**Mocht reparatie nodig zijn, neem telefonisch of via e-mail contact op met onze klantenservice. De contactgegevens vindt u in de bijlage van deze handleiding.** Bij garantiegevallen kunt u als alternatief ook direct contact opnemen met de dealer. Bovendien geeft SEVERIN een fabrieksgarantie van twee jaar vanaf de datum van aankoop. In deze periode repareren wij kosteloos alle gebreken, die aantoonbaar veroorzaakt worden door materiaal- of productiefouten en die de werking aanzienlijk verminderen. Verdere claims zijn uitgesloten.

Van garantie uitgesloten is: Schade, die terug te voeren is op de niet-inachtneming van de handleiding, ondeskundige behandeling of normale slijtage, evenals licht breekbare onderdelen zoals glas, kunststof of gloeilampen. De garantie komt te vervallen bij ingreep door instanties die niet door SEVERIN geautoriseerd zijn.

## Afvalverwijdering



Apparaten, die met dit symbool zijn aangeduid, moeten gescheiden van het huisvuil worden verwijderd. Deze apparaten bevatten waardevolle materialen, die gerecycled kunnen worden. Een correcte verwijdering beschermt het milieu en de gezondheid van de medemens. Uw gemeenteadministratie resp. uw dealer geeft informatie over de correcte verwijdering.

## Apreciada compradora, apreciado comprador,

deseamos que disfrute con este producto de calidad de SEVERIN y le agradecemos su confianza.

---

## Sobre este manual de instrucciones

Este manual de instrucciones contiene consejos importantes para su seguridad, así como sobre el uso del aparato. En caso de que no se sigan las instrucciones de este manual pueden producirse lesiones personales y daños materiales en el aparato. Conserve cuidadosamente este manual de instrucciones. En caso de que se realice la entrega del aparato a terceros, se debe entregar asimismo el manual de instrucciones.

Es necesario leer el manual de instrucciones por completo antes del primer uso.

---

## Índice

<b>Muchas gracias .....</b>	<b>39</b>
<b>Indicaciones de seguridad .....</b>	<b>40</b>
<b>Montaje .....</b>	<b>42</b>
<b>Aspirado .....</b>	<b>43</b>
<b>Mantenimiento y limpieza del aparato .....</b>	<b>44</b>
<b>Solución de problemas .....</b>	<b>45</b>
<b>Piezas de repuesto, garantía y eliminación .....</b>	<b>47</b>

---

## Se incluye una guía de inicio rápido con ilustraciones

Este manual de instrucciones incluye una guía de inicio rápido con ilustraciones que le proporciona más consejos sobre el uso y el cuidado del aparato. Ambos manuales pueden descargarse en [www.severin.com](http://www.severin.com).

# Indicaciones de seguridad

## Conexión segura del aparato

El aparato funciona con corriente eléctrica, por lo que existe riesgo de electrocución. Por ello:

- Conecte y ponga en funcionamiento el aspirador sólo conforme a los datos indicados en la placa de características (parte inferior del aparato).
- Revise posibles daños en el aparato y el cable eléctrico antes de su uso. No utilice nunca un aparato defectuoso o con un cable eléctrico defectuoso.
- No intente nunca reparar por cuenta propia el aparato o su cable eléctrico. Para evitar riesgos, las reparaciones del aparato y el cable eléctrico deben ser realizadas exclusivamente por nuestro servicio de atención al cliente. Los aparatos defectuosos deben ser enviados a un comercio especializado para su reparación, o bien contacte con el servicio de atención al cliente de SEVERIN.
- No sumerja el aparato en agua ni ningún otro líquido ni lo trate con líquido alguno. No ponga en funcionamiento el aparato al aire libre o en espacios con una elevada humedad ambiental. No toque el conector con las manos mojadas.
- Preste atención a que el cable eléctrico no esté doblado, aprisionado ni pase nada por encima, tampoco debe entrar en contacto con fuentes de calor, humedad o bordes afilados. Preste atención a que el cable de la fuente de alimentación no pueda causar tropiezos.
- No estire ni transporte el aparato cogiéndolo por el cable eléctrico. Para quitar el conector de la toma de corriente, tire siempre directamente del conector. Si es posible, no utilice cables de prolongación. Si resulta inevitable, utilice sólo cables alargadores simples con la marca de seguridad GS (no tomas de corriente múltiples) diseñados para el consumo de potencia del aparato.
- Antes de limpiar o realizar el mantenimiento del aparato, así como antes de cambiar los accesorios, se debe apagar el aparato y desenchufarlo de la toma de corriente.

# Indicaciones de seguridad

## Seguridad de determinados grupos de personas

- Este aparato puede ser utilizado por niños mayores de ocho años, así como por personas con capacidades físicas, sensoriales o mentales reducidas o con falta de experiencia o conocimientos bajo supervisión o si han sido debidamente instruidos sobre el uso seguro del aparato y los riesgos derivados del mismo.
  - Los niños no deben jugar con el aparato ni colocarse o sentarse encima. La limpieza y el mantenimiento no deben ser realizados por niños sin supervisión. Los niños menores de ocho años deben mantenerse alejados del aparato y del cable eléctrico.
  - Mantenga los materiales de embalaje fuera del alcance de los niños y deséchelos. De lo contrario existe riesgo de asfixia.
- 

## Uso previsto

El aparato debe utilizarse únicamente en el ámbito doméstico. El aparato debe utilizarse exclusivamente para aspirar suelos secos, con una suciedad normal o dependiendo de los accesorios, también muebles y cojines. Cualquier otro uso se considera no adecuado y está prohibido.

**Para prevenir lesiones, quemaduras o daños, el aparato no debe utilizarse para aspirar:**

- Sobre personas, animales o plantas. Las boquillas y aberturas de aspiración siempre deben mantenerse alejadas de cualquier parte del cuerpo, del pelo y de las prendas de vestir. No aspirar cerca de la cabeza.
- Partículas al rojo vivo, incandescentes o ardiendo (como por ejemplo, cenizas, carbón, brasas, cigarrillos o cerillas).
- Materiales explosivos o fácilmente inflamables o tóner.
- Agua y otros líquidos, por ejemplo producto limpiador de moquetas húmedo.
- Objetos afilados como esquirlas de vidrio, clavos o escombros.

# Montaje

- Las piezas del aparato sólo deben montarse si el conector está desenchufado de la toma de corriente. Monte la manguera y el tubo telescópico ▷ *Guía de inicio rápido con ilustraciones (página 1)*. Utilice sólo boquillas no dañadas. Las boquillas dañadas pueden rayar las superficies.
- Seleccione la boquilla adecuada para la superficie que va a aspirar:

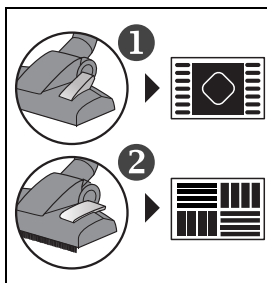

La boquilla conmutable dispone de 2 posiciones ajustables:

- La posición 1 es ideal para aspirar suciedad y fibras de suelos enmoquetados, alfombras, etc., así como para limpiarlos en profundidad.
- La posición 2 es ideal para suelos duros lisos de todo tipo.

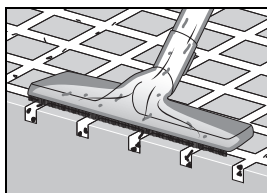

La boquilla para suelos duros es ideal para la limpieza de suelos duros con ranuras y juntas. Para limpiar ranuras y juntas de forma óptima hay que apoyar la boquilla por completo. Para atrapar la suciedad mayor puede ser útil inclinar la boquilla ligeramente.

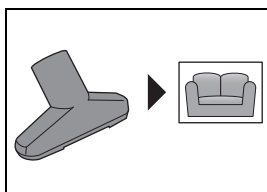

La boquilla para tapizados es ideal para muebles tapizados, cojines y colchones.

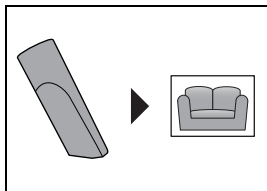

La boquilla para ranuras es ideal para ranuras de sofá y otros espacios intermedios de difícil acceso.

# Aspirado

- Especialmente al aspirar escaleras, procure que el aparato quede siempre por debajo. De lo contrario, el aparato podría caer y provocarle lesiones.
- Si utiliza un cepillo con cerdas giratorias, manténgalo siempre alejado de personas, animales y plantas, así como de cables y tuberías.
- No utilice el aparato sin haber colocado una bolsa para el polvo y los filtros.
- Es necesario respetar las indicaciones de limpieza y conservación de los fabricantes del pavimento, la alfombra o los muebles.
- Al recoger el cable eléctrico, sujete el conector con la mano y acompáñelo en dirección hacia el enrollado del cable. De otro modo, el cable eléctrico puede rodearle, lesionar a las personas que se encuentren alrededor, provocar tropiezos o arrastrar objetos.

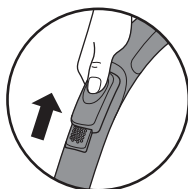

Si aspira por descuido cortinas u objetos similares, abra rápidamente el regulador de aire adicional para liberarlos. Al mismo tiempo, asegúrese siempre de que está ajustada la potencia de aspiración adecuada para la superficie aspirada, ▷ *página 43, „Ajustar la potencia de aspiración“*.

Para más consejos de utilización, consulte también la ▷ *guía rápida con ilustraciones (página 2)*.

# Mantenimiento y limpieza del aparato

## Vaciado del depósito de polvo

- Antes de vaciar el depósito de polvo, apague el aparato y desenchufe el conector de la toma de corriente.
- Vacíe el depósito de polvo como muy tarde:
  - antes de un largo almacenamiento o
  - antes de un transporte.

El contenido del depósito de polvo se puede eliminar con la basura doméstica normal siempre que no contenga ningún tipo de suciedad prohibida para la basura doméstica.

Para vaciar el depósito de polvo, véase también ▷ *Guía de inicio rápido con ilustraciones (página 3)*.

---

## Limpieza o sustitución de filtros

- Antes de cambiar los filtros o limpiarlos, apague el aparato y desenchufe el conector de la toma de corriente.
- Lave el filtro del motor a conciencia con agua corriente (▷ *Guía de inicio rápido ilustrada, página 3*).
- El filtro del motor se puede lavar, aunque no en el lavavajillas ni en la lavadora. El filtro del motor se debe dejar secar tras la limpieza a temperatura ambiente durante aprox. 24 horas. El filtro del motor se podrá volver a utilizar cuando esté completamente seco.
- Para limpiar el filtro de soplado, golpéelo primero y a continuación cepíllelo con un cepillo suave (▷ *Guía de inicio rápido ilustrada, página 4*).

Para la limpieza de los filtros véase también ▷ *Guía de inicio rápido con ilustraciones*.

---

## Limpiar el aparato

- Antes de limpiar el aparato, apague el aparato y desenchufe el conector de la toma de corriente.
- La carcasa y el cable eléctrico no deben tratarse con líquidos ni sumergirse en ellos por motivos de seguridad eléctrica. La carcasa se debe limpiar pasando un trapo ligeramente húmedo y después se debe secar frotando.
- Para la limpieza no deben utilizarse detergentes agresivos ni abrasivos o cepillos duros.

# Solución de problemas

Para evitar posibles problemas es importante vaciar el depósito de polvo regularmente y aprovechar la ocasión para revisar los filtros y limpiarlos en función de la suciedad acumulada.

Antes de contactar con nuestro servicio de atención al cliente, compruebe siempre si puede solucionar el problema por sí mismo con ayuda de la tabla siguiente.

Problema	Solución
El aparato deja de aspirar de forma repentina	<p>La protección de sobrecalentamiento integrada se ha activado (posiblemente debido a que la bolsa está excesivamente llena o algo similar.)</p> <p>En ese caso, proceda del siguiente modo:</p> <ol style="list-style-type: none"><li>1. Desconecte el aparato.</li><li>2. Desenchufe el conector de la toma de corriente.</li><li>3. Elimine la causa del sobrecalentamiento (o bien hay que vaciar el depósito de polvo ▷ <i>página 44</i>, „<i>Vaciado del depósito de polvo</i>“, o limpiar los filtros ▷ <i>página 44</i>, „<i>Limpieza o sustitución de filtros</i>“ o en algún punto se ha formado un tapón, que hay que eliminar).</li><li>4. Incluir el tubo flexible, la tobera y el tubo en la búsqueda de la causa del sobrecalentamiento.</li><li>5. Vuelva a cerrar el aparato y a colocar los accesorios.</li><li>6. Espere aproximadamente otros 45 minutos.</li></ol> <p>Ya puede volver a utilizar el aparato ya enfriado.</p>

# Solución de problemas

Problema	Solución
El aparato prácticamente no aspira suciedad o la potencia de aspiración desciende notablemente	<p>Hay que vaciar el depósito de polvo ▷ <i>página 44</i>, „<i>Vaciado del depósito de polvo</i>“.</p> <p>Se recomienda aprovechar la ocasión para limpiar los filtros ▷ <i>página 44</i>, „<i>Limpieza o sustitución de filtros</i>“.</p> <p>La tobera insertada puede no ser adecuada para el revestimiento de suelo aspirado.</p> <p>Seleccione y coloque la tobera correcta, ▷ <i>Guía de inicio rápido con ilustraciones</i>, página 1.</p> <p>Con la tobera de suelo insertada, el conmutador "Alfombra/suelo duro" se encuentra en una posición que no es adecuada al revestimiento aspirado.</p> <p>Seleccione la posición correcta del conmutador, ▷ <i>Guía de inicio rápido con ilustraciones</i>, página 1.</p>
El depósito de polvo se ha soltado al transportar el aparato	<p>Seguramente se ha accionado involuntariamente la tecla de desbloqueo del depósito de polvo al transportar el aparato.</p> <p>Asegúrese de no accionar la tecla durante el transporte.</p>
Al aspirar aparece olor o incluso sale polvo del aparato	<p>Posiblemente no se han vuelto a montar o cerrar correctamente partes del depósito de polvo o de los accesorios que se han desmontado para limpiar los filtros o para cambiar algún accesorio.</p> <p>Compruebe que todas las piezas están bien fijadas y sujetas, ▷ <i>Guía de inicio rápido con ilustraciones</i>.</p>

Si esto no le ayuda, diríjase a nuestro servicio de atención al cliente (▷ *página 75*).

Puede encontrar los datos de contacto en el anexo de este manual de instrucciones.

# Piezas de repuesto, garantía y eliminación

## Pedir piezas de repuesto y accesorios

Los siguientes accesorios y piezas de repuesto pueden solicitarse en Internet en [www.severin.com](http://www.severin.com), en el menú "Service / Ersatzteil-Shop" (Servicio / Tienda de piezas de repuesto) o bien a través de la línea de atención (▷ *página 75*):

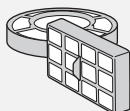

**6034048:**

1 filtro de soplado +  
1 filtro de motor

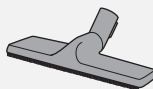

**PB7217:**

1 tobera para parquet

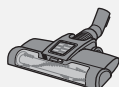

**TB7216:**

1 cepillo turbo

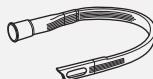

**ZB7214:**

1 tobera para ranuras larga  
flexible

## Garantía

Las siguientes condiciones de garantía no afectan a los derechos de garantía legal frente al vendedor y a otras posibles garantías del vendedor.

**Si resulta necesaria una reparación, póngase en contacto con nuestro servicio de atención al cliente por teléfono o por correo electrónico. Puede encontrar los datos de contacto en el anexo de este manual de instrucciones.**

En caso de garantía, también puede dirigirse directamente al distribuidor. Además, SEVERIN concede una garantía de fabricantes de dos años a partir de la fecha de la compra. Durante ese plazo de tiempo eliminaremos de forma gratuita cualquier deficiencia que pueda demostrarse que se debe a un fallo de material o de fabricación e impida un funcionamiento normal. Queda excluido cualquier otro derecho de reclamación. Quedan excluidos de la garantía: Los daños que se deban a la inobservancia del manual de instrucciones, la manipulación incorrecta o el desgaste normal, así como los referidos a piezas frágiles como cristal, plástico o bombillas. La garantía se extingue en caso de intervención por parte de instancias no autorizadas por SEVERIN.

## Eliminación

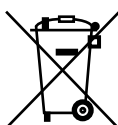

Los aparatos identificados con este símbolo deben eliminarse por separado de la basura doméstica. Los aparatos contienen materia prima valiosa que puede reutilizarse. Una eliminación de residuos correcta protege el medio ambiente y la salud de sus congéneres. La administración municipal o su distribuidor especializado le proporcionarán información sobre la eliminación de desechos adecuada.

## Gentile cliente,

grazie per la fiducia accordataci. Ci auguriamo che possa apprezzare appieno questo prodotto di qualità SEVERIN.

---

## Informazioni sulle presenti istruzioni per l'uso

Le istruzioni per l'uso contengono importanti suggerimenti per la Sua sicurezza e per l'uso dell'apparecchio. Il mancato rispetto delle istruzioni per l'uso può causare lesioni alle persone o danni all'apparecchio. Conservare con cura le istruzioni per l'uso. Nel caso di cessione dell'apparecchio a terzi, consegnare anche le istruzioni per l'uso.

Leggere attentamente tutte le istruzioni per l'uso precedentemente al primo uso.

---

## Indice

<b>Grazie .....</b>	<b>48</b>
<b>Avvertenze di sicurezza .....</b>	<b>49</b>
<b>Montaggio .....</b>	<b>51</b>
<b>Aspirazione della polvere .....</b>	<b>52</b>
<b>Manutenzione e pulizia dell'apparecchio .....</b>	<b>53</b>
<b>Eliminazione autonoma di problemi .....</b>	<b>54</b>
<b>Pezzi di ricambio, garanzia e smaltimento .....</b>	<b>56</b>

---

## Con guida rapida illustrata allegata

Alle presenti istruzioni per l'uso è allegata una guida rapida illustrata contenente ulteriori suggerimenti per l'uso e la cura dell'apparecchio. Entrambi i manuali sono disponibili per il download su [www.severin.com](http://www.severin.com).

## Collegamento sicuro dell'apparecchio

Poiché l'apparecchio è operato a corrente, di norma sussiste il rischio di scossa elettrica. Pertanto:

- Collegare e mettere in funzione l'aspirapolvere solo secondo i dati indicati nella targhetta identificativa (sotto all'apparecchio).
- Prima dell'uso verificare che apparecchio e cavo di alimentazione non presentino danneggiamenti. Non operare mai un apparecchio difettoso o con cavo di alimentazione difettoso.
- Non cercare mai di riparare da sé l'apparecchio o il relativo cavo di alimentazione. Per evitare l'esposizione a rischi, le riparazioni all'apparecchio e al cavo di alimentazione possono essere eseguite solo dalla nostra Assistenza Clienti. Se un apparecchio è difettoso, per la riparazione consegnarlo a un rivenditore qualificato oppure contattare all'Assistenza Clienti di SEVERIN.
- Non immergere l'apparecchio in acqua o in altri liquidi, né trattarlo con liquidi. Non operare l'apparecchio all'aperto o in locali ad alto tasso di umidità dell'aria. Non toccare la spina con le mani bagnate.
- Assicurarsi che il cavo d'alimentazione non venga piegato, schiacciato o premuto passandoci sopra e che il cavo non vada a contatto con fonti di calore, umidità o spigoli vivi. Assicurarsi che il cavo di alimentazione non sia causa di inciampo.
- Non tirare né trasportare l'apparecchio dal cavo di alimentazione. Nell'estrarre la spina dalla presa di corrente, afferrare sempre direttamente la spina.
- Se possibile non usare alcuna prolunga. Qualora ciò fosse inevitabile, usare solo prolunghe semplici omologate GS (non prese multiple) progettate per la potenza assorbita dall'apparecchio.
- Prima di eseguire la pulizia o la manutenzione dell'apparecchio, nonché prima di cambiare un accessorio, disattivare l'apparecchio e scollegare la spina.

# Avvertenze di sicurezza

## Sicurezza di determinati gruppi di persone

- I bambini a partire da 8 anni di età e le persone con abilità fisiche, sensoriali o cognitive ridotte o con scarsa esperienza e/o conoscenza possono usare questo apparecchio solo sotto sorveglianza, oppure se sono state istruite sul relativo uso sicuro e hanno compreso i rischi derivanti dallo stesso.
- I bambini non devono giocare con l'apparecchio o salirci o sedercisi sopra. Salvo sotto sorveglianza, i bambini non possono eseguire la pulizia e la manutenzione dell'utilizzatore.
- Tenere i bambini di età inferiore a 8 anni lontani dall'apparecchio e dal cavo di alimentazione.
- Conservare e smaltire i materiali di imballo al di fuori della portata dei bambini. Diversamente sussiste il rischio d'asfissia.

---

## Uso conforme

L'apparecchio può essere usato solo in ambiente domestico. Aspirare esclusivamente pavimenti asciutti normalmente sporchi oppure, a seconda dell'accessorio, anche mobili e imbottiti. Ogni altro utilizzo è ritenuto non conforme ed è vietato.

### **Al fine di prevenire lesioni, incendi e danni l'apparecchio non deve essere usato per aspirare:**

- Persone, animali o piante. Tenere ugelli e bocchette di aspirazione sempre lontane da qualsiasi parte del corpo, capelli e indumenti. Non aspirare con la testa vicina all'apparecchio.
- Particelle incandescenti, infuocate o ardenti (come ad esempio cenere, carbone, carbone di legna, sigarette, fiammiferi).
- Sostanze esplosive o facilmente infiammabili o toner.
- Acqua e altri liquidi, ad esempio lavamoquette umidi.
- Oggetti appuntiti come frantumi di vetro, chiodi o rifiuti edili.

# Montaggio

- Montare le parti dell'apparecchio solo a spina scollegata dalla presa.
- Montare il tubo flessibile e il tubo telescopico ▷ *Guida Rapida illustrata (pagina 1)*.
- Usare solo bocchette non danneggiate. Bocchette danneggiate possono graffiare le superfici.
- Scegliere la bocchetta a seconda del fondo da aspirare:

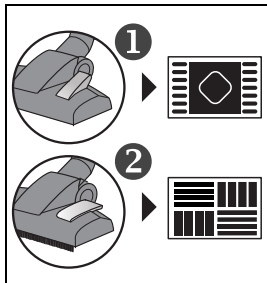

La bocchetta per pavimento ha 2 possibilità d'impostazione:

- Posizione 1 si adatta al meglio per aspirare impurità e fibre da moquette, passatoie ecc., nonché per pulire a fondo di tali basi.
- Posizione 2 è ideale per pavimenti duri lisci di tutti i tipi.

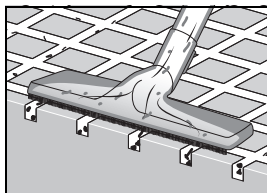

La bocchetta per pavimenti duri si adatta al meglio per pulire pavimenti duri con incisioni/fessure e giunti. Per pulire in modo ottimale incisioni/fessure e giunti, la bocchetta deve appoggiare completamente. Per aspirare il grosso dell'impurità, potrebbe essere d'aiuto inclinare leggermente la bocchetta.

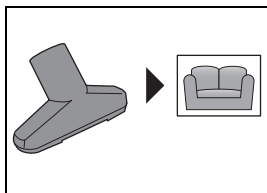

La bocchetta per imbottiti si adatta al meglio per mobili imbottiti, imbottiti e materassi.

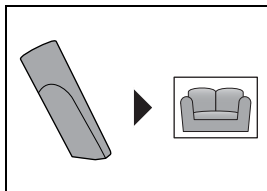

La bocchetta a lancia si adatta perfettamente per incisioni e fessure in divani e spazi vuoti difficilmente accessibili.

# Aspirazione della polvere

- In particolare quando si aspira polvere su scale, assicurarsi sempre che l'apparecchio sia al di sotto. Diversamente l'apparecchio potrebbe cadere causando lesioni.
- In caso di utilizzo di una spazzola con setole rotanti, tenerle assolutamente lontane da persone, animali e piante nonché da cavi e linee.
- Utilizzare l'apparecchio solo a raccogli-polvere e filtro correttamente inseriti.
- Rispettare le istruzioni di pulizia e cura del produttore della moquette, del tappeto o dei mobili.
- Per retrarre il cavo di alimentazione tenere in mano la spina e guidare il cavo nel senso di avvolgimento. Diversamente il cavo di alimentazione potrebbe serpeggiare, ferire le persone circostanti, causare inciampo o sbattere contro oggetti.

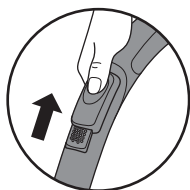

Se sono state accidentalmente aspirate cortine, tende o altri oggetti, aprire rapidamente il regolatore del flusso d'aria per liberare l'oggetto aspirato.

Assicurarsi inoltre sempre che sia impostata la potenza di aspirazione adatta per il fondo ▷ *Pagina 52, „Impostazione della potenza di aspirazione“.*

Per altri suggerimenti sull'applicazione vedere anche ▷ *Guida Rapida illustrata (pagina 2).*

# Manutenzione e pulizia dell'apparecchio

## Svuotamento del contenitore raccogli polvere

- Prima di svuotare il contenitore raccogli polvere, disattivare l'apparecchio e scollegare la spina dalla presa.
- Svuotare il contenitore raccogli polvere al più tardi:
  - prima di uno stoccaggio prolungato, o
  - prima della spedizione.

Il contenuto del contenitore raccogli polvere può essere smaltito come rifiuto domestico purché non contenga alcuna sporcizia non consentita per i rifiuti domestici.

Per svuotare il contenitore raccogli polvere vedere anche ▷ *la Guida Rapida illustrata (Pagina 3)*.

---

## Pulizia o cambio del filtro

- Prima di cambiare o pulire il filtro, disattivare l'apparecchio e scollegare la spina dalla presa.
- Lavare a fondo il filtro del motore con acqua corrente (▷ *Guida Rapida illustrata, Pagina 3*).
- Il filtro del motore può essere lavato, ma non in lavastoviglie né in lavatrice. Dopo aver pulito il filtro del motore lasciarlo asciugare a temperatura ambiente per ca. 24 ore.  
Reinserire il filtro del motore solo quando è completamente asciutto.
- Per pulire il filtro di spurgo dapprima batterlo leggermente per farlo uscire, quindi spazzolarlo con una spazzola morbida (▷ *Guida Rapida illustrata, Pagina 4*).

Per la pulizia del filtro vedere anche ▷ *la Guida Rapida illustrata*.

---

## Pulizia dell'apparecchio

- Prima di pulire l'apparecchio disattivarlo e scollegare la spina dalla presa.
- Per motivi di sicurezza elettrica, involucro e cavo di alimentazione non possono essere trattati con liquidi né tanto meno immersi negli stessi. Pulire l'involucro con un panno leggermente inumidito, quindi asciugarlo.
- Per la pulizia non utilizzare alcun detergente aggressivo o abrasivo, né spazzole dure.

# Eliminazione autonoma di problemi

Per evitare il più possibile che insorgano problemi è importante svuotare il contenitore raccogli-polvere regolarmente nonché, con l'occasione, controllare il filtro e, a seconda dell'impurità, pulirlo.

Prima di contattare la nostra Assistenza Clienti, verificare sempre se il problema può essere risolto sulla base della tabella che segue.

Problema	Risoluzione
L'apparecchio smette improvvisamente di aspirare	<p>Si è attivata la protezione contro il surriscaldamento integrata (probabilmente sulla base di sacchetto del filtro della polvere troppo pieno o altro del genere)</p> <p>In questo caso procedere come segue:</p> <ol style="list-style-type: none"><li>1. Disattivare l'apparecchio.</li><li>2. Scollegare la spina dalla presa.</li><li>3. Eliminare la causa del surriscaldamento (deve essere svuotato il contenitore raccogli-polvere ▷ <i>Pagina 53, „Svuotamento del contenitore raccogli-polvere“</i>, pulito il filtro ▷ <i>Pagina 53, „Pulizia o cambio del filtro“</i> oppure da qualche parte si è formato un intasamento che deve essere eliminato).</li><li>4. Nel ricercare la causa del surriscaldamento includere anche tubo flessibile, bocchetta e tubo.</li><li>5. Richiudere l'apparecchio e riapplicare l'accessorio.</li><li>6. Attendere all'incirca altri 45 minuti.</li></ol> <p>Una volta raffreddato l'apparecchio può essere riattivato.</p>

# Eliminazione autonoma di problemi

Problema	Risoluzione
L'apparecchio assorbe l'impurità con difficoltà o la potenza di aspirazione è sensibilmente ridotta	<p>Il contenitore raccogli-polvere deve essere svuotato, ▷ <i>Pagina 53, „Svuotamento del contenitore raccogli-polvere“.</i></p> <p>Con l'occasione si raccomanda di pulire contemporaneamente anche il filtro ▷ <i>Pagina 53, „Pulizia o cambio del filtro“.</i></p> <p>La bocchetta applicata probabilmente non è adeguata alla copertura del pavimento.</p> <p>Selezionare e applicare la bocchetta corretta, ▷ <i>Guida Rapida illustrata, pagina 1.</i></p> <p>Se è applicata la bocchetta per pavimento, il commutatore "Tappeto/pavimento duro" è su una posizione non adatta al rivestimento.</p> <p>Selezionare la posizione interruttore corretta, ▷ <i>Guida Rapida illustrata, pagina 1.</i></p>
Allo spostamento il contenitore raccogli-polvere si è allentato	<p>Allo spostamento probabilmente è stato azionato il tasto per lo sbloccaggio del contenitore raccogli-polvere.</p> <p>Assicurarsi che allo spostamento non venga azionato questo tasto.</p>
Durante l'aspirazione l'apparecchio emana odore o addirittura fuoriesce polvere	<p>Probabilmente delle parti del contenitore raccogli-polvere o dell'accessorio dell'aspirapolvere che sono state smontate per la pulizia del filtro o per il cambio dell'accessorio non sono state rimontate o richiuse correttamente.</p> <p>Controllare il corretto posizionamento e la tenuta sicura di tutte le parti, ▷ <i>Guida Rapida illustrata.</i></p>

Se ciò non fosse di aiuto, chiamare la nostra Assistenza Clienti (▷ *Pagina 75*). I dettagli di contatto sono riportati nell'Allegato alle presenti istruzioni per l'uso oppure nella nostra Home Page.

# Pezzi di ricambio, garanzia e smaltimento

## Ordine di pezzi di ricambio e accessori

I pezzi di ricambio e gli accessori che seguono possono essere ordinati con comodità accedendo alla Home Page del nostro sito Web [www.severin.com](http://www.severin.com) al menu „Service / Ersatzteil-Shop“ (Service / Acquisto ricambi) oppure tramite la Hotline (▷ [Pagina 75](#)):

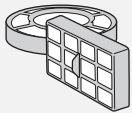
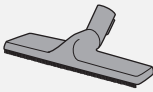
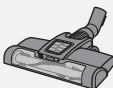
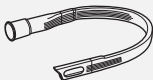
	<b>6034048:</b> 1 filtro di spurgo + 1 filtro motore		<b>PB7217:</b> 1 bocchetta parquet
	<b>TB7216:</b> 1 turbospazzola		<b>ZB7214:</b> 1 bocchetta flessibile lunga a lancia

## Garanzia

Le condizioni di garanzia che seguono non pregiudicano i diritti alla prestazione in garanzia di legge nei confronti del venditore, né eventuali garanzie del venditore.

**Qualora si rendesse necessaria una riparazione, contattare telefonicamente o per e-mail la nostra Assistenza Clienti. I dettagli di contatto sono riportati nell'Allegato alle presenti istruzioni per l'uso.** In caso di ricorso alla garanzia, in alternativa rivolgersi anche direttamente al rivenditore. SEVERIN concede inoltre una garanzia produttore di due anni a partire dalla data d'acquisto. In detto periodo viene effettuata senza spese l'eliminazione di tutti i difetti riconducibili in modo dimostrabile a difetti di materiale o di produzione e che compromettono in modo rilevante il funzionamento. Ogni altra rivendicazione è esclusa.

Sono esclusi dalla garanzia: Danni riconducibili al mancato rispetto delle istruzioni per l'uso, all'uso non conforme o a normale usura, come pure particolari fragili come ad esempio vetro, plastica o lamine. In caso d'intervento da parte di soggetti non autorizzati da SEVERIN la garanzia decade.

## Smaltimento



Gli apparecchi arrecanti questo simbolo devono essere smaltiti separatamente dai rifiuti domestici. Tali apparecchi contengono materie prime pregiate che possono essere riutilizzate. Lo smaltimento corretto protegge l'ambiente e la salute delle persone. L'amministrazione comunale o il proprio rivenditore forniscono informazioni sullo smaltimento corretto.

## Bästa/bäste kund,

vi tackar för ditt förtroende och önskar dig mycket glädje med din kvalitetsprodukt från SEVERIN.

---

## Om den här bruksanvisningen

Den här bruksanvisningen innehåller viktiga tips rörande din säkerhet och dammsugarens användning. Ignoreras bruksanvisningen kan det uppstå person- eller saksador. Förvara bruksanvisningen på en bra plats. Låt bruksanvisningen följa med, om dammsugaren skulle ges eller säljas till någon annan person.

Läs igenom hela bruksanvisningen, innan dammsugaren används första gången.

---

## Innehållsförteckning

<b>Tack så mycket .....</b>	<b>57</b>
<b>Säkerhetsanvisningar .....</b>	<b>58</b>
<b>Montering .....</b>	<b>60</b>
<b>Dammsugning .....</b>	<b>61</b>
<b>Underhåll och rengöring av apparaten .....</b>	<b>62</b>
<b>Åtgärdande av problem .....</b>	<b>63</b>
<b>Reservdelar, garanti och skrotning .....</b>	<b>65</b>

## Snabbstartsguide med bilder bifogas

Till den här bruksanvisningen bifogas en bildförsedd snabbstartsguide som ger dig fler tips om hur dammsugaren används. Båda bruksanvisningarna finns att hämta på [www.severin.com](http://www.severin.com).

## Säker anslutning av dammsugaren

Dammsugaren används med elektrisk ström, varför det alltid finns en risk att få en elektrisk stöt. Tänk därför på följande:

- Anslut och starta dammsugaren enligt uppgifterna på typskylten (på undersidan av dammsugaren).
- Kontrollera inför användningen att dammsugaren och strömkabeln inte är skadade. Använd aldrig en defekt dammsugare eller en som har en defekt strömkabel.
- Försök aldrig själv att reparera dammsugaren eller strömkabeln till den. För att undvika faror får endast vår kundtjänst utföra reparationer på dammsugaren. Lämna in en defekt dammsugare till en fackhandlare eller kontakta kundtjänsten på SEVERIN.
- Doppa aldrig ner dammsugaren i vatten eller i någon annan vätska och behandla den aldrig med vätskor. Använd aldrig dammsugaren utomhus eller i rum med hög luftfuktighet. Ta aldrig i stickkontakten med våta händer.
- Se till att strömkabeln varken är vikt, fastklämd eller överkörd och att den inte kommer i kontakt med värmekällor, fukt eller vassa kanter. Se till att man inte kan snubbla över strömkabeln.
- Varken dra eller flytta dammsugaren genom att hålla i strömkabeln. Håll alltid i stickkontakten, när du ska dra ut den ur eluttaget.
- Används helst inte en förlängningskabel. Om det är nödvändigt, ska du använda en kvalitetsstämplad enkel förlängningskabel (inget grenuttag), som är konstruerad för dammsugarens effektförbrukning.
- Stäng av dammsugaren och dra ut stickkontakten ur eluttaget inför rengöring och underhåll, liksom innan du byter tillbehör.

# Säkerhetsanvisningar

## Säkerhet för vissa persongrupper

- Dammsugaren kan användas av barn från 8 års ålder och av personer med reducerad fysisk, sensorisk eller mental förmåga eller brist på erfarenhet och/eller kunskap, om de hålls under uppsikt eller undervisas om en säker användning samt att de har förstått de faror som utgår från den.
  - Barn får inte leka med dammsugaren. De får inte heller stå eller sitta på den. Barn får inte rengöra eller göra ett för användaren tillåtet underhåll utan uppsikt.
  - Håll barn under 8 år borta från dammsugaren och strömkabeln.
  - Förvara och sophantera förpackningsmaterialet utom räckhåll för barn. Annars finns det risk för kvävning.
- 

## Avsedd användning

Dammsugaren får bara användas i hushållet. Dammsug bara torra, normalsmutsiga golv eller beroende på tillbehöret även möbler och dynor. All annan användning räknas som felaktig användning.

## För att förebygga personskador, bränder och sakskador får dammsugaren inte användas för dammsugning av:

- Människor, djur och växter. Håll alltid munstyckena och sugöppningarna borta från alla kroppsdelar, hår och kläder. Dammsug inte i närheten av huvudet.
- Glödande, brinnande eller glimmande partiklar (såsom aska, kol, träkol, cigaretter, tändstickor).
- Explosiva eller lättantändliga ämnen eller toner.
- Vatten och andra vätskor, exempelvis fuktiga mattrengöringsmedel.
- Spetsiga föremål, såsom glassplitter, spikar eller byggavfall.

# Montering

- Montera delar endast efter att stickkontakten har dragits ut ur eluttaget.
- Montera slangen och teleskopröret ▷ *Snabbstartsguide med bilder (sida 1)*. Använd bara oskadade munstycken. Skadade munstycken kan repa de ytor som ska dammsugas.
- Välj munstycke utifrån det underlag som ska dammsugas:

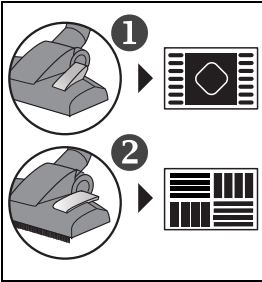

Det finns 2 inställningsmöjligheter på det omkopplingsbara golv-munstycket:

- Läge 1 passar bäst för uppsugning av smuts och fibrer från heltäckningsmattor, löpare med mera samt för djuprengöring av sådana underlag.

- Läge 2 är idealiskt för alla typer av släta, hårda golv.

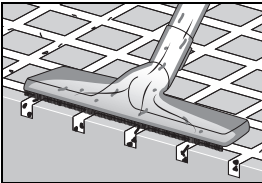

Munstycket för hårda golv passar bäst för rengöring av hårda golv med sprickor och fogar. Munstycket måste ligga an helt mot ytan, för att rengöringen av sprickor och fogar ska bli optimal. Det kan vara till hjälp att luta munstycket en aning, om man vill suga upp grov smuts.

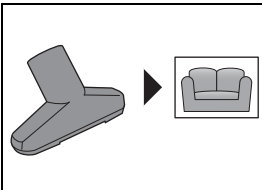

Möbelmunstycket passar bäst för stoppade möbler, dynor och madrasser.

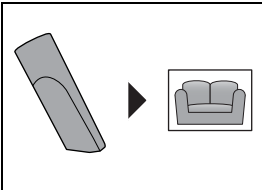

Fogmunstycket passar perfekt mellan soffdynorna och andra svår-tillgängliga mellanrum.

# Dammsugning

- Se särskilt vid dammsugning av trappor till att apparaten alltid står lägre än munstycket. I annat fall kan apparaten falla och framkalla personskador.
- Håll en roterande borste borta från människor, djur och växter, liksom från kablar och ledningar.
- Använd apparaten bara när en dammbehållaren och filtren är på plats.
- Följ rengörings- och skötselansvisningarna från tillverkaren av golvbeläggningsen, mattan eller möbelen!
- Håll stickkontakten i handen och låt den följa med i riktning mot kabelvindan, medan du rullar upp kabeln. I annat fall kan elkabeln kastas omkring och skada människor i närheten, bli till ett snubbelställe eller välta föremål.

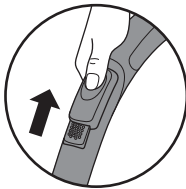

Öppna biluftventilen snabbt, om gardiner, förhängen eller andra föremål sugits in av misstag. Då lossar de från munstycket.

Ställ alltid in den sugeffekt som passar till underlaget, ▷ *sida 61, „Inställning av sugeffekt“.*

För fler användningstips, se även ▷ *Snabbstartsguide med bilder (sida 2).*

# Underhåll och rengöring av apparaten

## Tömning av dammbehållare

- Stäng av apparaten och dra ut stickkontakten ur eluttaget, innan du tömmer dammbehållaren.
- Töm dammbehållaren senast:
  - Inför en lång tids förvaring
  - Innan apparaten skickas

Innehållet i dammbehållaren kan kastas bland hushållsavfallet, under förutsättning att den inte innehåller smuts som är förbjuden för hushållsavfall.

För tömning av dammbehållare, se även ▷ *Snabbstartsguide med bilder (sida 3)*.

---

## Rengöring eller byte av filter

- Stäng av apparaten och dra ut stickkontakten ur eluttaget, innan du byter eller rengör filtret.
- Det går att tvätta motorfiltret, men varken i diskmaskin eller tvättmaskin.
- Spola rent motorfiltret noga under rinnande vatten (▷ *Snabbstartsguide med bilder, sida 3*).  
Låt motorfiltret torka i 24 timmar i rumstemperatur efter rengöringen.  
Sätt i motorfiltret först när det är helt torrt.
- Knacka före rengöringen ur utblåsningsfiltret och borsta sedan av det med en mjuk borste (▷ *Snabbstartsguide med bilder, sida 4*).

För rengöring av filter, se även ▷ *Snabbstartsguide med bilder*.

---

## Rengöring av apparaten

- Stäng av apparaten och dra ut stickkontakten ur eluttaget, innan du rengör apparaten.
- Höljet och strömkabeln får av säkerhetsskäl, på grund av elektriciteten, inte behandlas med vätska och de får absolut inte doppas ner i vätska. Våttorka höljet med en lätt fuktad trasa och torka det sedan med en torr trasa.
- Använd inga vassa, repande rengöringsmedel eller hårda borstar vid rengöringen.

# Åtgärdande av problem

För att det helst inte ska uppstå några problem, är det viktigt att tömma dammbehållaren regelbundet och samtidigt kontrollera filtren. Rengör dem vid behov.

Kontrollera alltid i den nedanstående tabellen, om du själv kan lösa problemet, innan du ringer vår kundtjänst.

Problem	Åtgärd
Apparaten slutar plötsligt att suga	<p>Det integrerade överhettningsskyddet har löst ut (eventuellt på grund av en överfull dammsugarpåse)</p> <p>Gör i så fall så här:</p> <ol style="list-style-type: none"><li>1. Stäng av apparaten.</li><li>2. Dra ut stickkontakten ur eluttaget.</li><li>3. Åtgärda orsaken till överhettningen (antingen måste dammbehållaren tömmas ▷ <i>sida 62</i>, „Tömning av dammbehållare“ eller filtret rengöras ▷ <i>sida 62</i>, „Rengöring eller byte av filter“ eller också har det någonstans bildats en igensättning som måste tas bort).</li><li>4. Kontrollera även slangen, munstycket och röret, när du letar efter orsaken till överhettningen.</li><li>5. Stäng apparaten igen och sätt tillbaka tillbehöret.</li><li>6. Vänta i ytterligare cirka 45 minuter.</li></ol> <p>Sedan kan du slå på apparaten igen.</p>

# Åtgärdande av problem

Problem	Åtgärd
Apparaten suger inte upp så mycket smuts eller sugeffekten avtar tydligt	<p>Dammbehållaren måste tömmas ▷ <i>sida 62, „Tömning av dammbehållare“.</i></p> <p>Vi rekommenderar att samtidigt rengöra filtret ▷ <i>sida 62, „Rengöring eller byte av filter“.</i></p> <p>Det munstycke som sitter på passar eventuellt inte för den aktuella golvbeläggningen.</p> <p>Välj och sätt på ett korrekt munstycke, ▷ <i>Snabbstartsguide med bilder, sida 1.</i></p> <p>Vid ett påsatt golvmunstycke står brytaren „Matta/hårt golv“ i ett läge som inte passar för den aktuella beläggningen.</p> <p>Välj rätt läge på brytaren, ▷ <i>Snabbstartsguide med bilder, sida 1.</i></p>
Dammbehållaren lossade, medan apparaten bärs	<p>Troligtvis aktiverades knappen för att lossa dammbehållaren, medan apparaten bärs.</p> <p>Se till att den här knappen inte aktiveras, när apparaten bärs.</p>
Det bildas en lukt vid dammsugningen eller det kommer till och med ut damm ur apparaten	<p>Troligtvis monterades eller stängdes inte de delar av dammbehållaren eller apparatens tillbehör, som demonterades inför rengöring av filter eller byte av tillbehör, korrekt.</p> <p>Kontrollera att alla delar sitter fast ordentligt, ▷ <i>Snabbstartsguide med bilder.</i></p>

Kontakta vår kundtjänst, om du inte hittar någon lösning (▷ *sida 75*).

Kontaktuppgifterna hittar du i bilagan i den här bruksanvisningen eller på vår webbplats.

# Reservdelar, garanti och skrotning

## Beställning av reservdelar och tillbehör

Följande tillbehör och reservdelar kan du enkelt beställa på [www.severin.com](http://www.severin.com) i menyn „Service/Ersatzteil-Shop“ (Service/reservdelsbutik) eller via vår hotline (▷ sida 75):

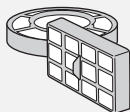

**6034048:**  
1 utblåsningsfilter +  
1 motorfilter

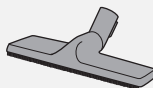

**PB7217:**  
1 parkettmunstycke

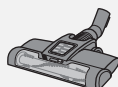

**TB7216:**  
1 turboborste

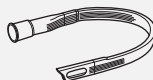

**ZB7214:**  
1 långt, flexibelt fogmunstycke

## Garanti

Den lagstadgade garantin från säljaren och eventuella säljgarantier berörs inte av de efterföljande garantivillkoren.

**Kontakta vår kundtjänst per telefon eller e-post, om en reparation skulle krävas. Kontaktuppgifterna hittar du i bilagan i den här bruksanvisningen.** Kontakta annars återförsäljaren direkt i ett garantifall. Dessutom lämnar SEVERIN en tillverkargaranti på två år från inköpsdatumet. Under den tidsperioden åtgärder vi kostnadsfritt alla fel som bevisligen beror på material- eller tillverkningsfel och som påverkar funktionen negativt i avsevärd omfattning. Övriga anspråk utesluts.

Garantin gäller inte för skador som härleds från ignorering av bruksanvisningen, felaktig användning eller normalt slitage, inte heller för ömtåliga delar såsom glas, plast och glödlampor. Garantin upphör att gälla vid ingrepp gjort av annan än en av SEVERIN auktoriserad verkstad.

## Skrotning



Apparater som har försetts med den här symbolen måste sopsorteras separerade från hushållssopor. Sådana apparater innehåller värdefulla ämnen som kan återanvändas. En korrekt utförd sopsortering skyddar miljön och dina medmänniskors hälsa. Miljökontoret på din ort och din fackhandlare kan ge information om hur den ska sopsorteras.

## Droga Klientko! Drogi Kliencie!

Życzymy wiele radości z produktu marki SEVERIN i dziękujemy za okazane nam zaufanie.

### Informacje o instrukcji obsługi

Niniejsza instrukcja obsługi zawiera ważne porady na temat bezpieczeństwa i obsługi urządzenia. Nieprzestrzeganie instrukcji obsługi może prowadzić do obrażeń ciała i uszkodzenia urządzenia. Proszę zachować instrukcję obsługi. Przy przekazywaniu urządzenia innej osobie należy także przekazać instrukcję.

Przed pierwszym użyciem dokładnie przeczytać instrukcję obsługi.

### Spis treści

<b>Dziękujemy .....</b>	<b>66</b>
<b>Wskazówki dotyczące bezpieczeństwa .....</b>	<b>67</b>
<b>Montaż .....</b>	<b>69</b>
<b>Odkurzanie .....</b>	<b>70</b>
<b>Konserwacja i czyszczenie urządzenia .....</b>	<b>71</b>
<b>Samodzielne usuwanie problemów .....</b>	<b>72</b>
<b>Części zamienne, gwarancja i utylizacja .....</b>	<b>74</b>

### W załączeniu ilustrowana krótka instrukcja obsługi

Do niniejszej instrukcji załączona jest ilustrowana krótka instrukcja obsługi, zawierająca dalsze porady na temat stosowania i pielęgnacji urządzenia. Obie instrukcje można pobrać na stronie [www.severin.com](http://www.severin.com).

# Wskazówki dotyczące bezpieczeństwa

## Właściwie podłączyć urządzenie

Urządzenie jest napędzane elektrycznie istnieje przy tym generalne zagrożenie porażenia prądem. Dlatego:

- podłączać i uruchamiać odkurzacz wyłącznie zgodnie z danymi na tabliczce znamionowej (dolna strona urządzenia).
- Przed użyciem sprawdzić urządzenie i przewód elektryczny pod kątem ewentualnych uszkodzeń. Nigdy nie używać uszkodzonego urządzenia ani urządzenia z uszkodzonym przewodem elektrycznym.
- Nigdy nie próbować samodzielnej naprawy urządzenia i jego przewodu elektrycznego. Aby uniknąć zagrożeń, należy zlecać naprawy urządzenia i przewodu elektrycznego wyłącznie naszemu serwisowi. Uszkodzone urządzenie należy oddać do naprawy w sklepie specjalistycznym lub skontaktować się z serwisem SEVERIN.
- Nie zanurzać urządzenia w wodzie ani w innych płynach i nie traktować go płynami. Nie używać urządzenia na wolnym powietrzu i w pomieszczeniach o wysokiej wilgotności. Nie dotykać wtyczki mokrymi rękami.
- Zwracać uwagę na to, aby przewód elektryczny nie został załamany, zakleszczony, aby nic po nim nie przejechało i aby nie miał kontaktu ze źródłami wysokiej temperatury, wilgocią i ostrymi krawędziami. Uważać, aby przewód elektryczny nie powodował zagrożenia potknięciem.
- Nie ciągnąć ani nie transportować urządzenia za przewód elektryczny. Przy wyjmowaniu wtyczki z gniazdka należy zawsze ciągnąć za wtyczkę. W miarę możliwości nie używać przedłużaczy. Jeśli jest to jednak konieczne, używać wyłącznie zwykłych przedłużaczy ze znakiem GS (bez gniazd zespolonych), przystosowanych do poboru mocy urządzenia.
- Przed czyszczeniem lub konserwacją urządzenia oraz przed wymianą osprzętu należy wyłączyć urządzenie i wyjąć wtyczkę z gniazdka.

# Wskazówki dotyczące bezpieczeństwa

## Bezpieczeństwo określonych grup osób

- Niniejsze urządzenie wolno użytkować dzieciom powyżej 8 lat oraz osobom o ograniczonej zdolności fizycznej, czuciowej lub intelektualnej i osobom nie mającym doświadczenia i/lub znajomości sprzętu, pod warunkiem że odbywa się to pod nadzorem lub po zapoznaniu się z zasadami bezpiecznego użytkowania sprzętu oraz ewentualnymi zagrożeniami z nim związanymi. Dzieci poniżej 8 lat trzymać z dala od urządzenia i przewodu zasilającego.
- Dzieciom nie wolno bawić się urządzeniem, na niego stawać ani siedzieć. Bez nadzoru nie wolno dzieciom czyścić ani wykonywać prac konserwacyjnych przewidzianych dla użytkownika.
- Materiały opakowaniowe trzymać i utylizować poza zasięgiem dzieci. W innym przypadku istnieje niebezpieczeństwo uduszenia.

## Zastosowanie zgodne z przeznaczeniem

Urządzenie wolno stosować jedynie w gospodarstwie domowym. Odkurzać jedynie suche, normalnie zabrudzone podłogi lub - zależnie od wyposażenia - meble i tapicerkę. Każde inne zastosowanie jest niezgodne z przeznaczeniem i jest niedozwolone.

## **Aby zapobiec obrażeniom ciała, pożarom i szkodom, nie wolno stosować urządzenia do odkurzania:**

- ludzi, zwierząt i roślin, Dysze i otwór zasysający należy zawsze trzymać z dala od wszystkich części ciała, włosów i odzieży. Nie odkurzać w pobliżu głowy.
- żarzących się, palących się lub tłących cząsteczek (np. popiół, węgiel, węgiel drzewny, papierosy, zapalki),
- wybuchowych lub łatwopalnych materiałów lub tonerów,
- wody lub innych płynów, np. środków do czyszczenia dywanów na mokro,
- ostrych przedmiotów, takich jak odłamki szkła, gwoździe lub gruz budowlany.

# Montaż

- Elementy urządzenia wolno montować jedynie po wyciągnięciu wtyczki z gniazdka.
- Zamontować waż i rurę teleskopową ▷ *ilustrowana krótka instrukcja obsługi (strona 1)*.
- Używać tylko nieuszkodzonych dysz. Uszkodzone dysze mogą rysować powierzchnie.
- Należy dobrać dyszę do odkurzanego podłoża:

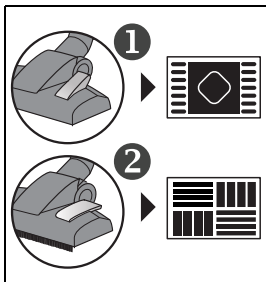

Przełączalna dysza podłogowa ma 2 możliwości ustawienia:

- Położenie 1 doskonale nadaje się do zbierania zabrudzenia i włókien z wykładzin podłogowych, chodników itp. oraz do głębokiego czyszczenia tych podłoży.
- Położenie 2 jest idealne do gładkich podłóg wszelkiego rodzaju.

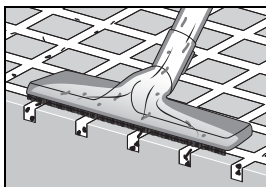

Dysza do twardych podłóg doskonale nadaje się do czyszczenia twardych podłóg ze szczelinami i fugami. Aby optymalnie wyczyścić szczeliny i fugi, dysza musi całkowicie przylegać. Przy zbieraniu zgrubnych zanieczyszczeń pomocne może być lekkie przechylenie dyszy.

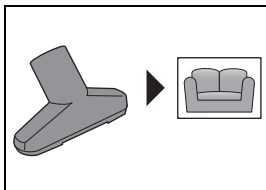

Dysza do tapicerki doskonale nadaje się do wyściełanych mebli, tapicerki i materacy.

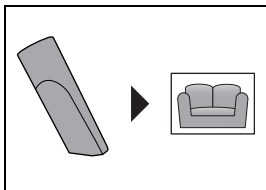

Dysza do fug doskonale czyści szczeliny w kanapach i inne trudno dostępne przestrzenie.

# Odkurzanie

- Szczególnie przy odkurzaniu schodów należy uważać, aby odkurzacz stałe znajdował się poniżej odkurzającego. W innym przypadku urządzenie może spaść i spowodować obrażenia.
- W przypadku stosowania szczotki obrotowej należy ją bezwzględnie trzymać z dala od ludzi, zwierząt i roślin oraz kabli i przewodów.
- Urządzenie stosować tylko z poprawnie założonym workiem na kurz i filtrami.
- Przestrzegać wskazówek producentów dotyczących czyszczenia i pielęgnacji wykładzin podłogowych, dywanów i mebli.
- Podczas wciągania przewodu zasilającego należy trzymać wtyczkę w dłoni i prowadzić w kierunku zwijania przewodu. W innym przypadku przewód może wić się, zranić osoby znajdujące się w pobliżu, spowodować potknięcie lub przewrócić przedmioty.

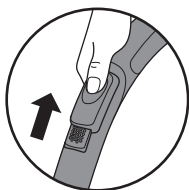

W razie przypadkowego wciągnięcia firanek, żaluzji lub innych przedmiotów należy szybko otworzyć regulator powietrza, aby uwolnić te przedmioty.

Dodatkowo należy zwracać uwagę na to, aby moc ssania była ustawiona odpowiednio do podłoża, ▷ *strona 70*, „Ustawianie mocy ssania”.

Dalsze porady dotyczące stosowania, patrz także ▷ *ilustrowana krótka instrukcja obsługi (strona 2)*.

# Konserwacja i czyszczenie urządzenia

## Opróżnianie zbiornika kurzu

- Przed opróżnieniem zbiornika kurzu należy wyłączyć urządzenie i wyciągnąć wtyczkę z gniazdka.
- Zbiornik kurzu należy opróżnić najpóźniej:
  - przed dłuższym składowaniem lub
  - przed wysyłką.

Zawartość zbiornika na kurz można wyrzucać do odpadów domowych, o ile nie zawiera on zanieczyszczeń, których nie wolno wyrzucać do odpadów domowych.

Informacje na temat opróżniania worka na kurz znajdują się także w [▷ ilustrowanej krótkiej instrukcji obsługi \(strona 3\)](#).

---

## Czyszczenie lub wymiana filtrów

- Przed wymianą lub czyszczeniem filtrów należy wyłączyć urządzenie i wyciągnąć wtyczkę z gniazdka.
- Dokładnie wypłukać filtr silnika pod bieżącą wodą ([▷ ilustrowana krótka instrukcja obsługi, strona 3](#)).
- Filtr silnika można myć, nie nadaje się jednak do czyszczenia w zmywarkach i pralkach. Po czyszczeniu należy zostawić filtr na 24 godziny w temperaturze pokojowej do wyschnięcia. Filtr silnika zakładać dopiero, gdy jest całkowicie suchy.
- W celu wyczyszczenia filtra wydmuchowego należy go najpierw wytrzeć a następnie wyszczotkować miękką szczotką ([▷ ilustrowana krótka instrukcja obsługi, strona 4](#)).

Informacje na temat czyszczenia filtrów znajdują się także w [▷ ilustrowanej krótkiej instrukcji obsługi](#).

---

## Czyszczenie urządzenia

- Przed czyszczeniem urządzenia należy je wyłączyć i wyciągnąć wtyczkę z gniazdka.
- Z uwagi na bezpieczeństwo nie wolno myć obudowy i przewodu zasilającego płynem ani ich zanurzać w płynie. Przetrzeć obudowę lekko nawilżoną ściereczką, a następnie wytrzeć do sucha.
- Nie stosować do czyszczenia ostrych, szorujących środków czyszczących ani twardych szczotek.

# Samodzielne usuwanie problemów

Aby nie dochodziło do powstawania problemów, ważna jest regularna wymiana zbiornika na kurz oraz sprawdzanie przy tej okazji filtrów i wyczyszczenie ich w razie zabrudzenia.

Przed skontaktowaniem się z serwisem proszę spróbować samodzielnie rozwiązać problem za pomocą poniższej tabeli.

Problem	Usunięcie
Urządzenie nagle przestaje zasysać	<p>Zadziała wbudowana ochrona przed przegrzaniem (na przykład z powodu przepelnienia worka na kurz itp.)</p> <p>W takim przypadku postępować w następujący sposób:</p> <ol style="list-style-type: none"><li>1. Wyłączyć urządzenie.</li><li>2. Wyciągnąć wtyczkę z gniazdka.</li><li>3. Usunąć przyczynę przegrzania (albo należy opróżnić zbiornik kurzu ▷ <i>strona 71</i>, „Opróżnianie zbiornika kurzu“ i wyczyścić filtry ▷ <i>strona 71</i>, „Czyszczenie lub wymiana filtrów“, albo gdzieś doszło do zatkania, które należy usunąć).</li><li>4. W poszukiwaniu przyczyny przegrzania uwzględnić wąż, dyszę i rurę.</li><li>5. Zamknąć urządzenie i założyć osprzęt.</li><li>6. Odczekać dalsze 45 minut.</li></ol> <p>Ochłodzone urządzenie można teraz włączyć.</p>

# Samodzielne usuwanie problemów

Problem	Usunięcie
Urządzenie prawie nie zbiera zanieczyszczeń lub widoczny jest wyraźny spadek mocy ssania	<p>Należy opróżnić zbiornik kurzu ▷ <i>strona 71</i>, „Opróżnianie zbiornika kurzu“.</p> <p>Zaleca się, aby przy tej okazji także wyczyścić filtry ▷ <i>strona 71</i>, „Czyszczenie lub wymiana filtrów“.</p> <p>Być może założona dysza nie jest odpowiednia do odkurzonej podłogi.</p> <p>Wybrać i nasadzić właściwą dyszę, ▷ <i>ilustrowana krótka instrukcja obsługi</i>, strona 1.</p> <p>Dysza podłogowa jest nasadzona, ale przełącznik "dywan/twarda podłoga" znajduje się w nieodpowiednim położeniu.</p> <p>Wybrać właściwe położenie przełącznika, ▷ <i>ilustrowana krótka instrukcja obsługi</i>, strona 1.</p>
Zbiornik kurzu poluzował się przy przenoszeniu	<p>Prawdopodobnie przy przenoszeniu niechcący naciśnięto przycisk odblokowania zbiornika kurzu.</p> <p>Zwracać uwagę na to, aby nie nacisnąć przycisku przy przenoszeniu.</p>
Podczas odkurzania powstaje nieprzyjemny zapach lub z urządzenia wydobywa się kurz	<p>Prawdopodobnie nie zamontowano poprawnie lub nie zamknięto elementów zbiornika kurzu lub wyposażenia odkurzacza, które zostały zdemontowane w celu wyczyszczenia filtrów lub wymiany wyposażenia.</p> <p>Sprawdzić prawidłowe osadzenie i podparcie wszystkich części, ▷ <i>ilustrowana krótka instrukcja obsługi</i>.</p>



Jeśli to nie pomoże, proszę zwrócić się do naszego serwisu (▷ *strona 75*).

Dane do kontaktów znajdują się w załączniku do niniejszej instrukcji obsługi lub na naszej stronie domowej.

# Części zamienne, gwarancja i utylizacja

## Zamawianie części zamiennych i wyposażenia

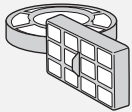
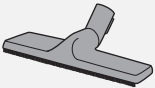
Następujące wyposażenie i części zamienne można wygodnie zamówić w internecie na stronie [www.severin.com](http://www.severin.com) w menu „Service / Ersatzteilshop“ (serwis / sklep części zamiennych) lub na infolinii (▷ strona 75):

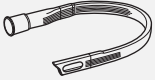
	<b>6034048:</b> 1 filtr wydechowy + 1 filtr silnika		<b>PB7217:</b> 1 dysza do parkietów
	<b>TB7216:</b> 1 szczotka turbo		<b>ZB7214:</b> 1 długa elastyczna dysza do fug

## Gwarancja

Poniższe warunki gwarancji nie naruszają ustawowych praw do świadczeń z tytułu rękojmi wobec sprzedawcy oraz ewentualnych gwarancji sprzedawcy.

**Jeśli wymagana jest naprawa, należy skontaktować się telefonicznie lub mailowo z naszym serwisem. Dane do kontaktów znajdują się w załączniku do niniejszej instrukcji obsługi.**

W przypadku objętym gwarancją można alternatywnie zwrócić się także bezpośrednio do sprzedawcy. Dodatkowo SEVERIN udziela gwarancji producenta na dwa lata od daty zakupu. W tym okresie bezpłatnie usuwamy wszelkie wady, przy których udowodnione jest, że spowodowane są błędami materiałowymi lub produkcyjnymi i w znaczny sposób pogarszają działanie. Dalsze roszczenia są wykluczone.

Gwarancją nie są objęte: szkody wynikłe z nieprzestrzegania instrukcji obsługi, niewłaściwego obchodzenia się lub normalnego zużycia, a także kruche części, takie jak szkło, tworzywo sztuczne czy żarówki. Gwarancja wygasa w razie manipulacji dokonywanych przez nieautoryzowane przez SEVERIN placówki.

## Utylizacja



Urządzeń oznakowanych tym symbolem nie wolno utylizować z odpadami domowymi! Te urządzenia zawierają cenne surowce, które można ponownie wykorzystać. Należyta utylizacja chroni środowisko i zdrowie ludzi. Informacji na temat właściwej utylizacji można zasięgnąć w urzędzie gminnym lub w sklepie specjalistycznym.

**Kundendienstzentralen**  
**Service Centres**  
**Centrales service-après-vente**  
**Oficinas centrales del servicio**  
**Centros de serviço**  
**Centrale del servizio clienti**  
**Service-centrales**  
**Centrale serviceafdelinger**  
**Centrala kundtjänstplatser**  
**Keskushuollot**  
**Servisné stredisko**  
**Centrala obsługi klientów**  
**Szerviz**  
**Κεντρικό σέρβις**

## **Deutschland**

SEVERIN Service  
Röhre 27  
59846 Sundern  
Telefon (02933) 982-460  
Telefax (02933) 982-480  
E-Mail: [service@severin.de](mailto:service@severin.de)

## **Austria**

Silva-Schneider Handelsgesellschaft GmbH  
Gewerbeparkstr. 7  
5081 Anif / Salzburg  
Tel.: +43 (0) 62 46 73 58 1  
Fax.: +43 (0) 62 46 / 72 70 2  
E-Mail: [office@silva-schneider.at](mailto:office@silva-schneider.at)

## **Belgique/Belgie**

BVBA Dancal Elektro

Kalkhoevestraat 1

B-8790 Waregem

Tel.: +32 56 71 54 51

Fax: +32 56 70 04 49

## **Bulgaria**

Pirita Ltd

3, Kapitan Dimitar

Spisarevski blvd

BG-1592 Sofia - Bulgaria

Tel.: +359 2 973 11 31, 973 55 33

Fax: +359 2 944 96 49

E-Mail: [vihra.koleva@pirita.bg](mailto:vihra.koleva@pirita.bg)

## **Danmark**

F&H of Scandinavia A/S

Gl. Skivevej 70

DK-8800 Viborg

Tel.: +45 8928 1300

Fax: +45 8928 1301

E-Mail: [info@fh-as.dk](mailto:info@fh-as.dk)

## **Bosnia i Herzegovina**

Malisic export-import d.o.o

Biletic polje

88260 Citluk

Tel.: +387 36 650 601

Fax: +387 36 651 062

## **Czech Republic**

BVZ Commerce s.r.o.

Parkerova 618

CZ 25067 Klecany

Tel.: +420 233 55 94 74

Fax: +420 233 55 81 59

## **España**

Severin Electrodomésticos España S.L.

C.C. 'Las Higueras'

Plaza Miguel de Cervantes s/n

45217 UGENA

Tel.: 925 51 34 05

Fax: 925 54 19 40

E-Mail: [severin@severin.es](mailto:severin@severin.es)

Web: <http://www.severin.es>

## **Estonia:**

Renerki Kaubanduse OÜ  
Tammsaare tee 134B  
Tallinn, Estonia  
Tel.: +372 6 512 222  
E-Mail: [klienditeenindus@renerk.ee](mailto:klienditeenindus@renerk.ee)

## **France**

SEVERIN France Sarl  
Service-Après-Vente  
4, rue Denis Papin  
67400 Illkirch-Graffenstaden  
Tél.: 03 88 47 62 08  
Fax: 03 88 47 62 09  
E-Mail: [sav@severin.fr](mailto:sav@severin.fr)  
Web: <http://www.severin.fr>

## **Italia**

Assistenza Severin Italia  
Numero verde 800224155  
Mail: [assistenza@severinitalia.it](mailto:assistenza@severinitalia.it)

## **Finland**

AV-Komponentti Oy  
Koronakatu 1 A  
02210 Espoo  
Tel.: +358 9 867 8020  
Fax: +358 9 867 80250  
Web: [www.avkomponentti.fi](http://www.avkomponentti.fi)

## **Greece**

BERSON / C. Sarafidis Bros S.A.  
Thessaloniki  
Agias Anastasias & Laertou str.  
57001 Pylaia  
tel. 2310-954020  
Athens  
47, Agamemnonos str.  
17675 Kallithea  
tel. 210-9478773

## **Latvia**

SIA GTCL BALTIC  
Piedrujas iela 7  
LV - Riga 1073  
Tel.: +371 29119989  
Fax: +371 67297769

## Luxembourg

Ser-Tec

Rue du Chateau d'Eau

3364 Leudelange

Tel.: +352 37 94 94 402

Fax: +352 37 94 94 400

## Magyarország

Dora-Land Kft.

2161 Csomád Szent István utca 13.

Tel.: (+36)70-884-9477

E-mail: sales@doraland.hu

## Nederland

Severin Nederland B.V.

Witteweg 60

1431 GZ Aalsmeer

Tel.: 0297-347054

info@severinnl.com

## Macedonia

Agrotehna

St. Prvomajska BB

1000-Skopje

MACEDONIA

E-Mail: servis@agrotehna.com.mk

Tel.: +389 2 / 24 45 009 or - 019

Fax : +389 2 24 63 270

## Malta

Crosscraft Co Ltd

Valletta Road

Paola. PLA1511

Malta

Tel: +356 21805805

+356 79498432

E-Mail: clyde@crosscraft.com.mt

## Norway

F&H of Scandinavia A /S

Trollåsveien 34

1414 Trollåsen

Tel.: +47 9244 8641

Fax: +47 6689 2070

E-Mail: info@fh-as.no

## **Polska**

Severin Polska Sp.z o.o.

Al.Jerozolimskie 56 C

00-803 Warszawa

Tel.: +48 882 000 370

E-Mail: reklamacje@severin.pl

## **Serbia**

Refot B

Pčinjska 17,

11 000 Beograd, Srbija

Tel.: +381 11 744-7038

E-mail: www.refot.com

## **Slovak Republic**

BVZ Commerce s.r.o.

Parkerova 618

CZ 25067 Klecany

Tel.: +420 233 55 94 74

Fax: +420 233 55 81 59

## **Switzerland**

BLUEPOINT Service Sagl

Via Cantonale 14

CH-6917 Barbengo

Tel.: +41 91 980 49 72

Fax: +41 91 605 37 55

E-Mail: info@bluepoint-service.ch

## **Portugal**

Auferma Comercio Internacional SA

Aguda Parque

Lago de Arcozelo No. 76, Armazem H3

P-4410 455 Arcozelo

Tel: +351 22 616 7300

Fax: +351 22 616 7325

## **Slovenia**

SEVTIS d.o.o.

Smartinska 130

1000 Ljubljana

Tel.: +386 1 542 1927

Fax: +386 1 542 1926

## **Svenska**

Rakspecialisten HS

Möllevångsgatan 34

214 20 Malmö

Tel.: +46 40 12 07 70

Fax: +46 40 6 11 03 35

E-Mail: info@rakspecialisten.se

## **SEVERIN Elektrogeräte GmbH**

Röhre 27

D-59846 Sundern

Tel +49 2933 982 - 0

Fax +49 2933 982 - 333

information@severin.de