



Questo manuale d'istruzione è fornito da trovaprezzi.it. Scopri tutte le offerte per [Stiga SRC 685 RG](#) o cerca il tuo prodotto tra le [migliori offerte di Macchine Giardinaggio](#)



Questo manuale d'istruzione è fornito da trovaprezzi.it. Scopri tutte le offerte per [Stiga SRC 685 RG](#) o cerca il tuo prodotto tra le [migliori offerte di Macchine Giardinaggio](#)

1715011392/1

02/2021

RC 685

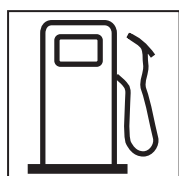

**IT Motosappatrice condotta a piedi - MANUALE DI ISTRUZIONI**

ATTENZIONE: prima di usare la macchina, leggere attentamente il presente libretto.

**BG Мотокултиватор управляван от право положение**

УПЪТВАНЕ ЗА УПОТРЕБА - ВНИМАНИЕ: преди да използвате машината прочетете внимателно настоящата книжка.

**CS Ručně vedený motokultivátor - NÁVOD K POUŽITÍ**

UPOZORNĚNÍ: před použitím stroje si pozorně přečtěte tento návod k použití.

**DE Handgeführte Motorhacke - GEBRAUCHSANWEISUNG**

ACHTUNG: vor inbetriebnahme des geräts die gebrauchsanleitung aufmerksam lesen.

**EL Σκαπτικό βενζίνης πεζού χειριστή - ΟΔΗΓΙΕΣ ΧΡΗΣΗΣ**

ΠΡΟΣΟΧΗ: πριν χρησιμοποιήσετε το μηχάνημα, διαβάστε προσεκτικά το παρόν εγχειρίδιο.

**EN Pedestrian-controlled Motor hoe - OPERATOR'S MANUAL**

WARNING: read thoroughly the instruction booklet before using the machine.

**ES Motoazada conducida de pie - MANUAL DE INSTRUCCIONES**

ATENCIÓN: antes de utilizar la máquina, leer atentamente el presente manual.

**ET Kõndiva juhiga mullafrees - KASUTUSJUHEND**

TÄHELEPANU: enne masina kasutamist lugeda tähelepanelikult antud kasutusjuhendit.

**HR Ručno upravljana motorna kopačica - PRIRUČNIK ZA UPORABU**

POZOR: prije uporabe stroja, pažljivo pročitajte ovaj priručnik.

**LT Pėsčio operatoriaus valdomas variklinis kultivatorius  
NAUDOJIMO INSTRUKCIJOS**

DĖMESIO: prieš naudojant įrenginį, atidžiai perskaityti šį naudotojo vadovą.

**LV Kājniekvadāms motorkaplis - LIETOŠANAS INSTRUKCIJA**

UZMANĪBU: pirms aparāta lietošanai rūpīgi izlasiet doto instrukciju.

**МК Моторен плуг - УПАТСТВА ЗА УПОТРЕБА**

ВНИМАНИЕ: прочитайте го внимателно ова упатство пред да ја користите машината.

**PL Glebogryzarka prowadzona przez operatora pieszego  
INSTRUKCJE OBSŁUGI**

OSTRZEŻENIE: przed użyciem maszyny, należy uważnie przeczytać niniejszą instrukcję.

**RO Motosapă cu conducător pedestru - MANUAL DE INSTRUCȚIUNI**

ATENȚIE: înainte de a utiliza mașina, citiți cu atenție manualul de față.

**RU Мотокультиватор с пешеходным управлением  
РУКОВОДСТВО ПО ЭКСПЛУАТАЦИИ**

ВНИМАНИЕ: прежде чем пользоваться оборудованием, внимательно прочтите это руководство по эксплуатации.

**SL Motorni prekopalnik za stoječega delavca - PRIROČNIK ZA UPORABO**

POZOR: preden uporabite stroj, pazljivo preberite priročnik z navodili.

**SR Motokultivator na guranje - PRIRUČNIK SA UPUTSTVIMA**

PAŽNJA: pre korišćenja mašine pažljivo pročitati ovaj priručnik.

**TR Ayak kumandalı motorlu çapa makinesi - KULLANIM KILAVUZU**

DİKKAT: makineyi kullanmadan önce talimatlar içeren kilavuzu dikkatle okuyun.

**UA мотокультиватора - Посібник користувача**

ПОПЕРЕДЖЕННЯ: Перед початком експлуатації уважно прочитайте даний посібник з експлуатації.

ITALIANO - Traduzione delle Istruzioni Originali .....	<b>IT</b>
БЪЛГАРСКИ - Инструкция за експлоатация .....	<b>BG</b>
ČESKY - Překlad původního návodu k používání .....	<b>CS</b>
DEUTSCH - Übersetzung der Originalbetriebsanleitung .....	<b>DE</b>
ΕΛΛΗΝΙΚΑ - Μετάφραση των πρωτοτυπων οδηγιων .....	<b>EL</b>
ENGLISH - <b>Original Instructions</b> .....	<b>EN</b>
ESPAÑOL - Traducción del Manual Original .....	<b>ES</b>
EESTI - Algupärased kasutusjuhendi tõlge .....	<b>ET</b>
HRVATSKI - Prijevod originalnih uputa .....	<b>HR</b>
LIETUVIŠKAI - Originalių instrukcijų vertimas .....	<b>LT</b>
LATVIEŠU - Instrukciju tulkojums no oriģināl valodas .....	<b>LV</b>
МАКЕДОНСКИ - Превод на оригиналните упатства .....	<b>MK</b>
POLSKI - Tłumaczenie instrukcji oryginalnej .....	<b>PL</b>
ROMÂNĂ - Traducerea manualului fabricantului .....	<b>RO</b>
РУССКИЙ - Перевод оригинальных инструкций .....	<b>RU</b>
SLOVENŠČINA - Prevod izvirnih navodil .....	<b>SL</b>
SRPSKI - Prevod originalnih uputstva .....	<b>SR</b>
TÜRKÇE - Orijinal Talimatların Tercümesi .....	<b>TR</b>
УКРАЇНСЬКА - Переклад цього оригінальної керівництво .....	<b>UA</b>



## Introduzione

Grazie per aver acquistato la nostra mini motozappatrice.

Le dimensioni ridotte, il peso leggero, la multifunzionalità, l'alta efficienza di dissodamento rotativo, la capacità di lavorare in montagna, in acqua, di attraversare le creste dei campi e i canali, la facilità di trasporto e di consegna rendono questo modello di motozappatrice particolarmente adatto ai lavori in aree montane e collinari, campi aridi o irrigati, frutteti, giardini, capanni con tetto ad arco, etc.

**Attenzione!** Prestare particolare attenzione alle seguenti informazioni:

Leggere attentamente questo manuale di lavoro e manutenzione prima di iniziare le operazioni ed attenersi al manuale durante il lavoro. Se lavorate nel rispetto del manuale, la nostra motozappatrice lavorerà in sicurezza ed affidabilità senza danneggiare l'attrezzatura e senza causare lesioni personali. Nel caso non si operi nel rispetto del manuale, possono occorrere seri danni o lesioni all'attrezzatura o alla vostra persona.

**Nota!** Qualora ci fossero problemi con la macchina, o aveste dubbi sul suo funzionamento, contattate il rivenditore locale della società.

## Indice

Capitolo I Norme di sicurezza .....	1
Capitolo II Simboli di sicurezza .....	3
Capitolo III Breve introduzione alla motozappatrice.....	3
(1) Principali parametri tecnici .....	3
(2) Parti e componenti principali della motozappatrice.....	4
Capitolo IV Funzionamento della motozappatrice .....	4
(1) Controlli ordinari .....	4
(2) Regolazioni della motozappatrice .....	6
Capitolo V Avviamento .....	9
(1) Come avviare la macchina.....	9
(2) Come fermare il motore .....	11
Capitolo VI Manutenzione del motore a benzina.....	11
Capitolo VII Manutenzione della motozappatrice .....	14
Capitolo VIII Localizzazione dei guasti.....	16

## Capitolo I Norme di sicurezza

### 1. Addestramento

- a) Leggere attentamente il manuale d'uso. Prendere familiarità con il corretto metodo di funzionamento della macchina ed apprendere come fermare la macchina e come disinnestare velocemente i dispositivi di funzionamento.
- b) È severamente vietato far utilizzare la macchina a bambini! Gli adulti possono utilizzare la macchina solo dopo aver attentamente letto il manuale!
- c) Assicurarsi che nessun'altra persona o cosa, in particolare bambini o animali, con potenziale rischio per la sicurezza, si trovino nell'area di lavoro.

### 2. Preparativi

- a) Controllare a fondo l'area di lavoro e rimuovere tutti i corpi estranei.
- b) Prima di avviare il motore, posizionare la leva in folle.
- c) Non azionare la macchina senza abiti adatti. Se il terreno è scivoloso, indossare scarpe antiscivolo per migliorare la vostra stabilità.
- d) Manipolare con attenzione il carburante che è altamente infiammabile! Prestare attenzione alle norme seguenti:
  - 1) Utilizzare un contenitore appropriato per conservare il carburante.
  - 2) Non riempire mai il serbatoio quando il motore è in funzione o è caldo,
  - 3) Prestare sempre attenzione quando si riempie il serbatoio all'aperto. Non provare mai a riempire il serbatoio in ambienti chiusi.
  - 4) Prima di avviare la macchina, stringere il tappo del serbatoio e pulire i residui di carburante.
  - 5) Non provare mai ad effettuare regolazioni a motore acceso!
  - 6) Per qualsiasi operazione o lavoro sulla macchina, come ad esempio preparazione e manutenzione, è obbligatorio indossare occhiali di sicurezza.

### 3. Funzionamento

- a) Quando si avvia il motore, la leva del cambio deve trovarsi in folle. Non avvicinare/posizionare mani e piedi sotto le parti rotanti.
- b) Quando si opera/si attraversa con la macchina una strada ciottolata, un marciapiedi un'autostrada, fare attenzione alle condizioni del traffico per individuare rischi potenziali! È severamente vietato trasportare persone!
- c) Se la macchina urta corpi estranei, spegnere immediatamente il motore e controllare accuratamente se la motozappatrice è danneggiata. Se la macchina è danneggiata, ripararla prima di riprendere il lavoro.
- d) Fare sempre attenzione alle condizioni ambientali per evitare scivolamenti o cadute.
- e) Se la macchina vibra in modo anomalo, spegnere immediatamente il motore! Individuare la causa: vibrazioni anomale normalmente indicano un guasto.
- f) Prima di lasciare la postazione operativa per riparare, aggiustare, controllare o rimuovere oggetti incastrati tra le lame, spegnere sempre il motore!
- g) Se la macchina è lasciata incustodita dall'operatore, prendere tutte le misure preventive necessarie, come disinnestare l'albero di trasmissione, abbassare i dispositivi accessori, posizionare la leva di avviamento in folle e spegnere il motore.

- h) Prima di pulire, riparare o controllare la macchina, l'operatore deve spegnere il motore e assicurarsi che le parti mobili siano ferme.
- i) Le emissioni del motore sono nocive. Non utilizzare la macchina in ambienti chiusi!
- j) Non azionare mai la moto zappatrice senza l'attrezzatura di protezione adatta, senza carter o altri dispositivi di protezione in posizione!
- k) Tenere la macchina lontano da bambini o animali domestici quando in funzione.
- l) Non sovraccaricare la macchina con eccessiva profondità di dissodamento o velocità troppo elevata.
- m) Non utilizzare la macchina ad alta velocità su una strada scivolosa. Fare attenzione quando si guida in retromarcia!
- n) Non lasciare che nessuno si avvicini alla macchina in funzione.
- o) Possono essere utilizzati solo dispositivi ed attrezzature accessorie (ad es. il contrappeso) autorizzati dal produttore.
- p) Non utilizzare mai la moto zappatrice se la visuale è ridotta o le condizioni di luce insufficienti.
- q) Fare attenzione quando si dissoda un terreno duro, perché le lame possono incastrarsi nel terreno, scaraventando la macchina in avanti. Qualora questo si verificasse, lasciare il manubrio e non cercare di controllare la macchina.
- r) Non utilizzare mai la motozappatrice su un terreno con forte pendenza.
- s) Fare attenzione a non ribaltare la macchina quando si percorre un terreno pendente, in salita o in discesa.

#### **4. Riparazione, manutenzione e rimessaggio**

- a) Tenere la macchina, i dispositivi e l'attrezzatura accessoria, inclusa la batteria, in condizioni di lavoro sicure. Se possibile, staccare la batteria prima di riporre la macchina per evitare che si ghiacci e ricaricarla in parte, se necessario.
- b) A intervalli prestabiliti controllare che le viti degli utensili da taglio, del motore e delle altre parti siano adeguatamente fissate, così da garantire un funzionamento sicuro della macchina.
- c) Conservare la macchina in luoghi chiusi e sempre lontano da fiamme. Far raffreddare il motore prima di riporre la macchina.
- d) Se la motozappatrice resta ferma a lungo è importante conservare il manuale.
- e) Non riparare la macchina se non si è in possesso degli strumenti adeguati e del manuale di istruzione per smontare, assemblare e riparare la macchina.

## Capitolo II Simboli di sicurezza

Se non si presta attenzione ai simboli seguenti si possono subire gravi lesioni. Leggere attentamente i simboli contenuti nel manuale e le norme di sicurezza.

Se i simboli si staccano o sono illeggibili, contattare il distributore per sostituirli.

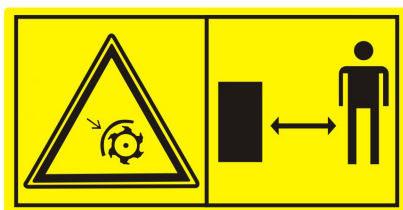
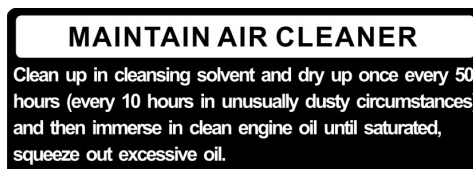

L'esempio della dichiarazione di conformità si trova nella penultima pagina del manuale.

## Capitolo III Breve introduzione alla motozappatrice

### (1) Principali parametri tecnici

Potenza nominale	3.5 kw
Velocità nominale	3300 giri/min
Avviamento	Avviamento a strappo
Peso	62.5 kg
Ampiezza di dissodamento	85 cm
Profondità di dissodamento	≥10 cm
Velocità di lavoro	0.1 m/s ~ 0.3 m/s
Trasmissione	Ingranaggi a bagno d'olio
Velocità di rotazione	120 giri/min
vibrazioni:	
maniglia di sinistra	3,67 m/s <sup>2</sup>
maniglia a destra	4,53 m/s <sup>2</sup>

## (2) Nome delle principali componenti della motozappatrice



Figura 1

- |   |                          |   |
|---|--------------------------|---|
| 1. Leva di accelerazione                      | 5. Ruota ausiliaria      | 9. Vite di regolazione<br>altezza pattino |
| 2. Leva disinnesto / Leva<br>comando frizione | 6. Fresa                 | 10. Registro stegole                      |
| 3. Tubo connettore stegole                    | 7. Pattino di profondità | 11. Leva del cambio                       |
| 4. Motore a benzina                           | 8. Scatola di riduzione  | 12. Stegola                               |

## Capitolo IV Funzionamento della motozappatrice

Prima che ogni motozappatrice lasci la fabbrica viene sottoposta a rodaggio preliminare. L'operatore deve comunque controllare tutti i meccanismi della macchina e regolarli prima dell'utilizzo.

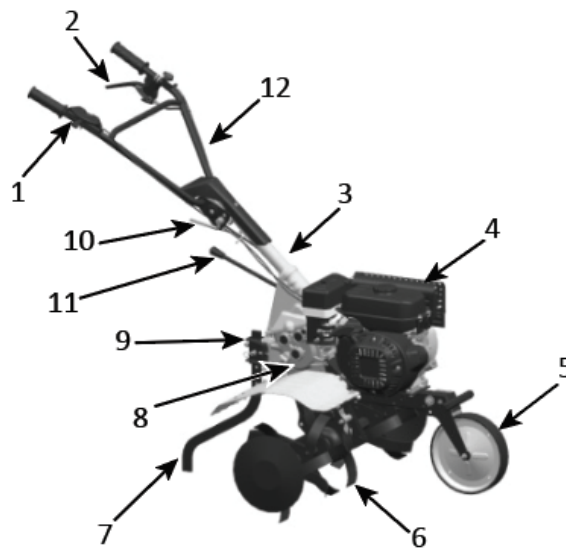
### (1) Controlli ordinari

1. Controllare l'olio del motore

**Attenzione!** Il motore deve essere riempito con 0,6 lt di olio motore. Se il livello dell'olio è inferiore, quando l'operatore utilizza il motore questo sarà seriamente danneggiato.

**Attenzione!** Utilizzare olio motore pulito e di alta qualità per motori a quattro tempi. L'utilizzo di olio impuro o di qualsiasi altro tipo di olio motore ridurrà la vita del motore.

- Posizionare il motore in posizione orizzontale
- Svitare l'asta di controllo del livello dell'olio e pulirla strofinandola (vedere fig. 3)
- Inserire l'asta di controllo del livello dell'olio nel bocchettone dell'olio (non ingranare le parti filettate)
- Estrarre l'asta di controllo del livello dell'olio per controllarne il livello. Se rientra nel raggio segnato dell'asta, va bene.

- SAE15W – 40 olio motore è un lubrificante generale ed è adatto alle temperature ambientali più comuni (vedere tab.1)

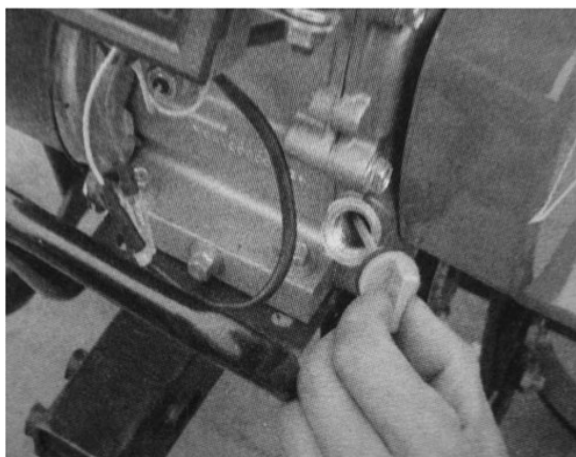

**Figure 3**

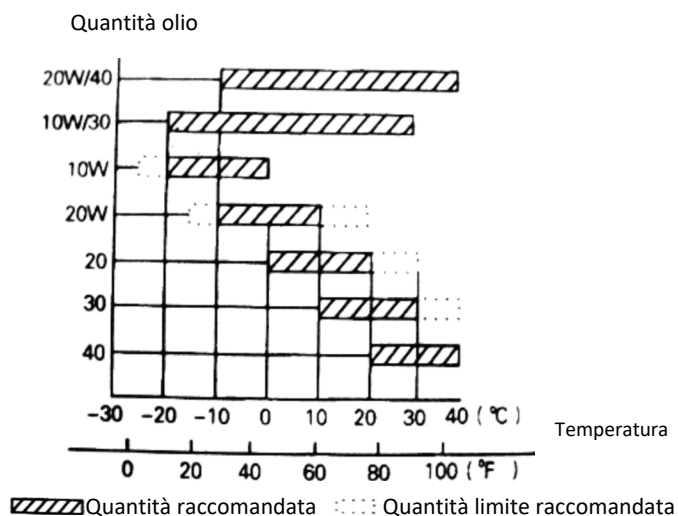

**Tabella 1**

## 2. Controllare l'olio nella scatola di riduzione

- Posizionare la motozappatrice su una superficie orizzontale e svitare l'asta di controllo del livello dell'olio (vedere fig.4)
- Normalmente l'olio deve essere 1,25 lt. Se il livello dell'olio è inferiore, aggiungere olio finché raggiunge la quantità prevista.
- Olio raccomandato SAE 15W – 40.

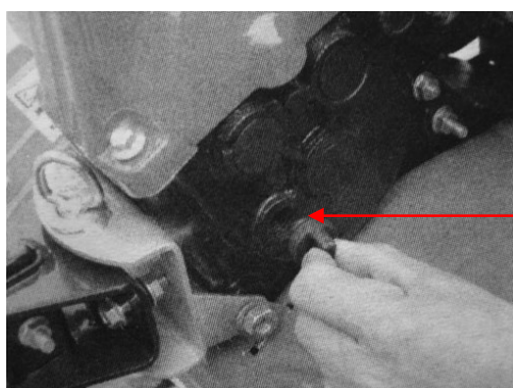

**Figure 4**

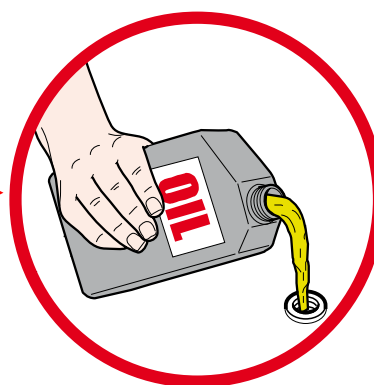

**Attenzione!** La macchina viene fornita priva di olio nella scatola di riduzione. Fare rifornimento!

### 3. Controllo del filtro dell'aria in bagno d'olio

**Attenzione!** Non provare ad avviare il motore senza filtro dell'aria o il motore si usurerà più velocemente.

- Svitare il dado ad alette e rimuovere il coperchio del filtro (Vedere figura 4A).
- Eseguire il rabbocco dell'olio fino al livello indicato (Tipo di olio: SAE 15W-40).



Figura 4a

### (2) Regolazioni della motozappatrice

#### 1. Regolazione delle stegole:

**Nota:** Prima di regolare l'altezza delle stegole, posizionare la macchina orizzontalmente su un terreno piano per evitare cadute accidentali.

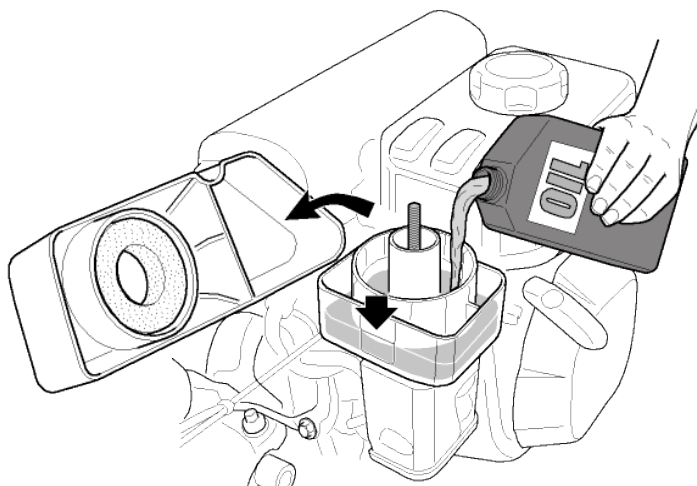
- Allentare il registro stegole e selezionare il foro nella posizione adatta. Regolare la barra incrociata delle stegole fino all'altezza del girovita dell'operatore, quindi ruotare il registro per stringerlo (vedere fig. 5)

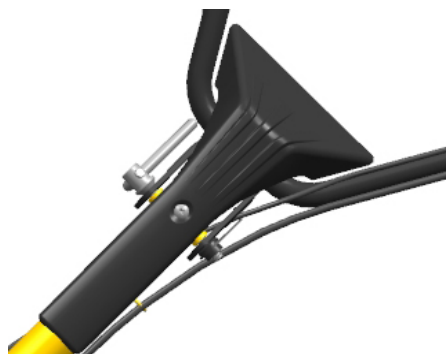

Figure 5

#### 2. Regolazione della profondità di dissodamento

- Regolare l'altezza del pattino di profondità per moderare la profondità di dissodamento. Per aumentare la profondità abbassare la leva, per ridurla alzare la leva (vedere fig. 6).

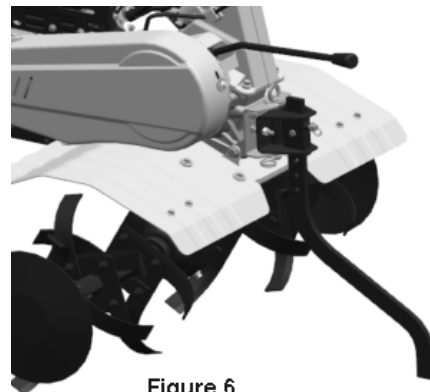

Figure 6

#### 3. Regolazione ed uso della frizione

**Nota:** prima di utilizzare la frizione, ridurre la velocità del motore.

- Innestando e disinnestando la frizione l'operatore può controllare la potenza del motore.
- Quando l'operatore tiene premuta la leva della frizione, la frizione è innestata, trasmette corrente al motore della motozappatrice e le frese iniziano a ruotare (vedere fig. 7).



Figure 7



Figure 8

- Quando l'operatore rilascia la leva della frizione, la frizione è disinnestata e la corrente del motore non è trasmessa alla motozappatrice e le frese smettono di ruotare (vedere fig. 8).

Nota: una regolazione impropria del cavo della frizione compromette il normale utilizzo del prodotto.

- Prima controllare la tensione della leva della frizione. Normalmente la leva deve avere un gioco di 4-8 mm; se così non fosse, allentare il dado di fissaggio e regolare la leva. Terminata la regolazione, stringere il dado di fissaggio.

- Se necessario, l'operatore può avviare il motore per controllare se la frizione si innesta e disinnesta correttamente.

#### 4. Regolazione della tensione della cinghia

**Attenzione!** La cinghia deve essere regolata presso un centro di assistenza designato

- Tenere premuta la leva della frizione ed alzare la puleggia di tensione per stringere la cinghia. Una cinghia adeguatamente tesa è lunga in tensione tra 60 e 65 mm (vedere fig. 10)

- Se la tensione della cinghia non rientra nei limiti di tensione normale, necessita di una regolazione. Prima di tutto, allentare i quattro dadi del motore; quindi se la cinghia è troppo molle, spingere in avanti il motore, e se la cinghia è troppo tesa, spingere indietro il motore finché la tensione della cinghia rientra nei limiti della norma. Infine stringere i dadi del motore e del piatto di connessione.

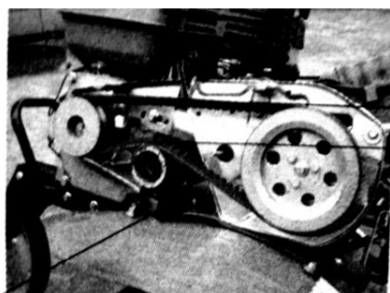

Engine mounting bolt  
Figure 10

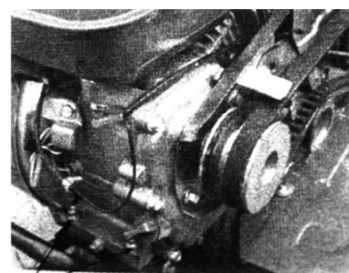

Engine mounting bolts  
Figure 11

- Allentare i dadi del carter della cinghia e tenendo premuta la leva della frizione regolare lo spazio tra il carter e la cinghia come indicato nelle figure.

#### 5. Regolazione della leva di accelerazione

- Velocità normale:  $1800 \pm 100$  giri/min; velocità elevata:  $3300 \pm 50$  giri/min. La velocità può essere regolata usando un contagiri.

- Modo di controllo e regolazione della velocità

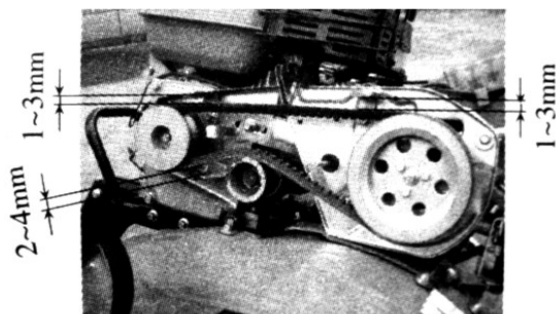

Figure 12



Figure 13 Accelerator valve regulator

1. Girare la leva di accelerazione sulla stegola al massimo senza carico e controllare se il contagiri indica una velocità tra  $3300 \pm 50$  giri/min. Quindi girare la leva al minimo e controllare se il contagiri indica una velocità di  $1800 \pm 100$  giri/min.

2. Se la velocità indicata dal contagiri non rientra nei limiti indicati, è necessario regolare il motore.

Per regolare il motore:

1) Controllare se collegamenti del cavo di accelerazione sono allentati o tagliati. Se sì, stringerli nuovamente.

2) Girare la leva di accelerazione sulla stegola al massimo senza carico, quindi moderare la velocità regolando i dadi del meccanismo di accelerazione del motore fino alla posizione adatta.

3) Dopo molte ore di lavoro, l'operatore può regolare i dadi della leva di accelerazione per regolare il motore.

## 7. Selezionare la posizione della leva del cambio

- si possono selezionare 3 posizioni (quattro posizioni in alcuni modelli) della leva del cambio della motozappatrice

- come cambiare marcia:

1) ruotare la leva di accelerazione in senso orario fino alla posizione all'estrema sinistra (minimo)

2) rilasciare la leva della frizione per disinnestare la frizione

3) spostare la leva del cambio nella posizione desiderata

4) premere la leva della frizione per avviare la motozappatrice

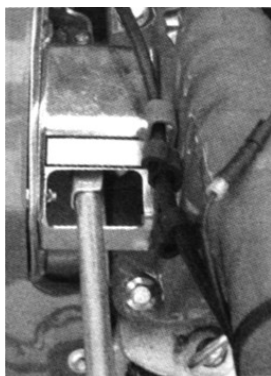

Figure 14

## 8. Regolazione della ruota ausiliaria

- 1) Regolare la ruota ausiliaria della motozappatrice nella posizione mostrata in figura 15 quando si viaggia su strada
- 2) Regolare la ruota ausiliaria della motozappatrice nella posizione mostrata in figura 16 quando si viaggia su un campo.



Figura 15



Figura 16

## Capitolo V Avviamento

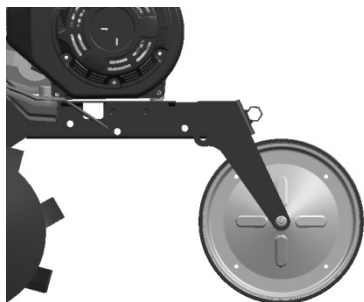
### (1) Come avviare il motore

**Attenzione!** Prima di avviare il motore, la leva del cambio deve essere in folle. La leva della frizione deve essere rilasciata.

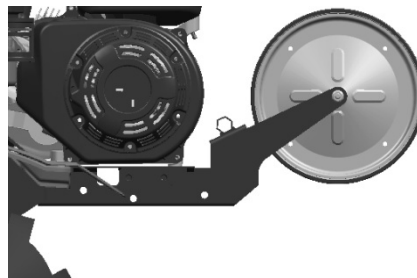
2. Posizionare la leva dell'aria su CLOSE (chiusa)

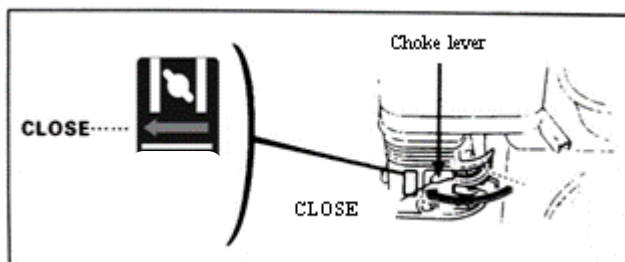

3. Girare leggermente la leva di accelerazione verso la massima velocità

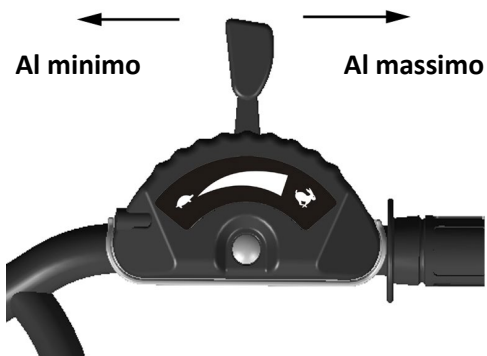

4. Posizionare l'interruttore del motore su ON (aperto)

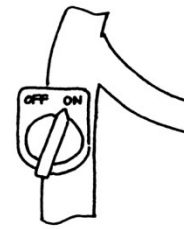

Tirare leggermente il cavo del motorino d'avviamento finché non fa resistenza, quindi tirarlo verso l'esterno velocemente e con forza.

**Nota!** Non rilasciare improvvisamente la leva, che potrebbe rimbalzare indietro colpendo e danneggiando il motore. Per rilasciarla, farla scorrere lentamente lungo il cavo di avviamento.

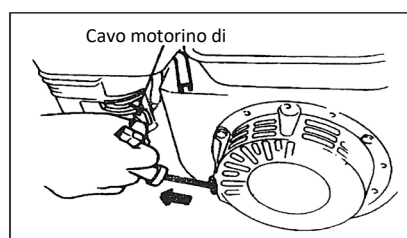

5. Dopo che il motore si è scaldato, spingere leggermente la leva dell'aria verso OPEN.

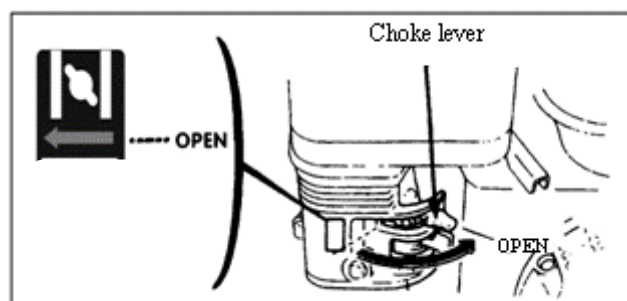

6. Utilizzare la leva di accelerazione (o la leva della valvola a farfalla) per regolare la velocità del motore fino al livello richiesto.

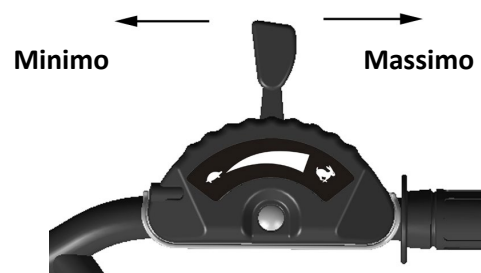

## (2) Come fermare il motore

- In caso di emergenza, il motore può essere fermato girando direttamente l'interruttore del motore su OFF.
- In condizioni normali, i passi da seguire per spegnere il motore sono i seguenti:

1. Spingere la leva di accelerazione verso il minimo

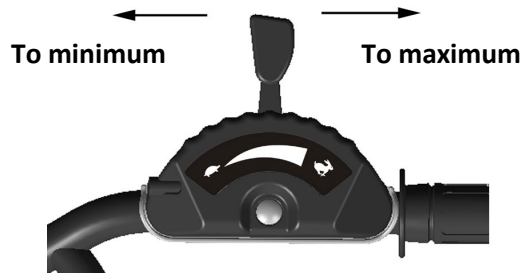

2. Girare l'interruttore del motore su OFF

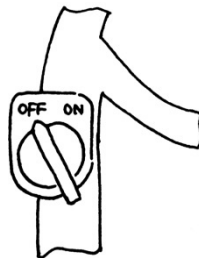

## Capitolo VI Manutenzione del motore a benzina

### **Attenzione!**

- Fermare il motore prima della manutenzione
- Per evitare un avvio accidentale del motore, posizionare l'interruttore del motore su OFF (fermo) e togliere la linea di connessione della candela di accensione.
- Il controllo e la manutenzione del motore possono essere eseguiti solo da un distributore autorizzato, a meno che l'operatore stesso sia in possesso degli strumenti e del materiale adatto al controllo e alla manutenzione e sia in grado di riparare ed eseguire la manutenzione del motore.

Nota:

- Se si vogliono mantenere buone prestazioni del motore, questo deve essere sottoposto a controlli e regolazione regolari. La manutenzione regolare garantisce una lunga vita del prodotto. Nella tabella seguente, sono descritti gli intervalli di manutenzione richiesti e le componenti da sottoporre a manutenzione.

Ciclo di manutenzione Mensilmente Per ore di utilizzo effettive, se inferiori al mese Componente		Uso quotidiano	Dopo il primo mese/dopo 20 ore	Ogni stagione/ogni 50 ore	Ogni 6 mesi/ogni 100 ore	Ogni anno o ogni 300 ore
Olio motore	Controllo livello dell'olio	●				
	Cambio olio		●		●	
Olio riduttore ingranaggi (applicabile ad alcuni modelli)	Controllo livello dell'olio	●				
	Cambio olio		●			●
Filtro dell'aria in bagno d'olio	Controllo	●				
	Pulizia	● (1)				
Candela di accensione	Controllo e pulizia				●	
Parascintille (opzionale)	Pulizia				●	
Serbatoio e filtro carburante	Pulizia			● (2)		
Valvola dell'aria	Controllo e regolazione					● (2)
Linea carburante	Controllo	Ogni 2 anni (se necessario, sostituire) ●(2)				

### Nota!

1. Se la macchina è utilizzata in condizioni polverose, aumentare la frequenza di manutenzione.
  2. L'operatore non può smontare il motore se non è in possesso di strumenti adatti e delle competenze meccaniche di riparazione.
- Alcune componenti possono essere sottoposte a manutenzione presso un distributore autorizzato.

### 1. Cambio olio motore

Scaricare l'olio del motore dopo aver scaldato il motore per assicurare uno scarico dell'olio veloce e completo.

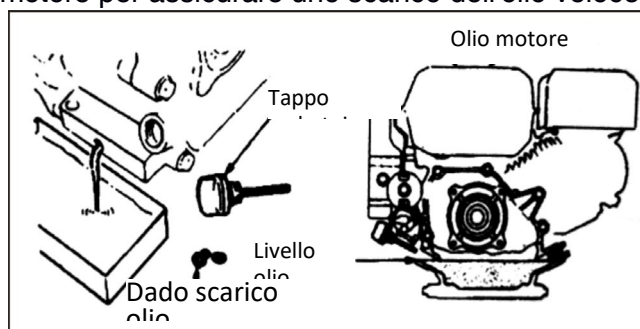

1. Svitare l'asta di controllo del livello dell'olio motore e il dado di scarico dell'olio per scaricare l'olio motore.
2. Riavvitare il dado di scarico dell'olio e stringerlo.
3. Riempire il motore con l'olio specificato e controllare il livello dell'olio.
4. Reinscrivere l'asta di controllo dell'olio.

Il volume dell'olio del motore dev'essere 0,6 lt.

## 2. Manutenzione del filtro dell'aria in bagno d'olio

Un filtro dell'aria sporco ostruirà il passaggio dell'aria nel carburatore. Per evitare guasti al carburatore, il filtro dell'aria deve essere sottoposto regolarmente a manutenzione. Se il motore deve lavorare in un ambiente polveroso, aumentare la frequenza di manutenzione.

**Attenzione!** Non utilizzare mai benzina o detergente a basso punto di combustione per pulire il filtro dell'aria perché potrebbe causare incendi.

**Nota!** Non provare mai ad avviare il motore senza il filtro dell'aria. Ciò potrebbe causare una veloce usura del motore. Mantenere sempre costante il livello dell'olio!

1. Smontare il dado a farfalla e l'alloggiamento del filtro d'aria e togliere l'elemento filtrante.
2. Utilizzare un detergente non infiammabile o ad alto punto di combustione per pulire l'elemento filtrante e fare asciugare.
3. Eseguire il rabbocco dell'olio fino al livello indicato (Tipo di olio: SAE 15W-40).
4. Riposizionare l'elemento filtrante e l'alloggiamento del filtro dell'aria.

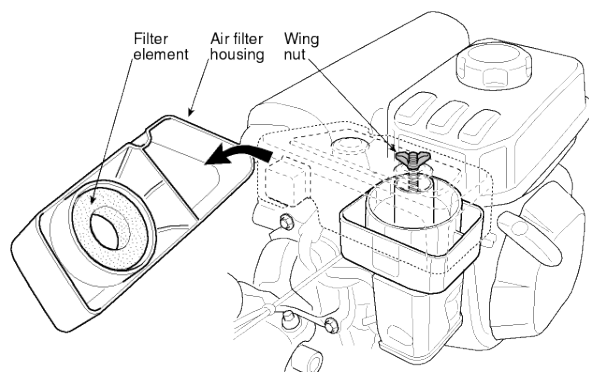

## 3. Manutenzione della candela di accensione

**Nota!** Non utilizzare mai una candela di accensione con un intervallo di calore scorretto. Per garantire il normale avvio del motore, la distanza tra gli elettrodi della candela di accensione deve essere adatta e priva di depositi.

1. Utilizzare una speciale chiave a bussola per staccare la candela di accensione

Speciale chiave a bussola per candela

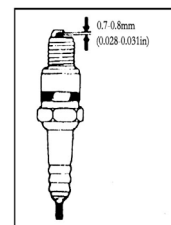
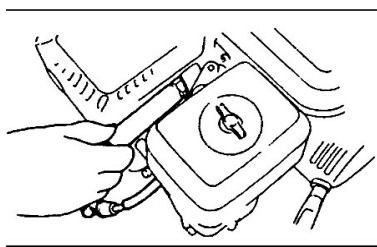
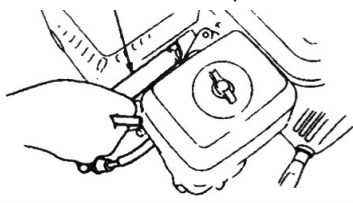

**Attenzione!** Se il motore si è appena arrestato, la marmitta sarà molto calda. Tenersi alla larga da alte temperature per evitare ustioni.

2. Controllare la candela di accensione. Se è usurata o l'isolante presenta crepe o danni, sostituirla; se presenta troppi depositi di carbone, utilizzare una spazzola metallica per pulirla.
3. Utilizzare uno spessimetro per misurare la distanza degli elettrodi della candela: il valore corretto deve essere tra 0,70 e 0,80 mm.
4. Controllare se la rondella della candela di accensione è in buone condizioni. Per evitare di rovinare la filettatura, utilizzare la mano per avvitare la candela di accensione.
5. Dopo aver avvitato la candela di accensione fino in fondo utilizzare una chiave a bussola speciale per stringere la candela e la rondella inferiore.

**Nota!** Se la candela di accensione è nuova, stringere la candela di altro mezzo giro dopo aver premuto la rondella saldamente.

Se la candela di accensione è utilizzata, stringerla di un altro ottavo/quarto di giro dopo aver premuto la rondella saldamente.

La candela di accensione deve essere adeguatamente stretta o si scalderà danneggiando il motore.

### **Attenzione!**

Se il motore si è appena arrestato, la marmitta sarà molto calda. Non intervenire sul motore prima che si sia raffreddato.

**Nota!** Il parascintille deve essere sottoposto a manutenzione ogni 100 ore per assicurare un lavoro efficiente.

- 1) Allentare due viti da 4 mm dal tubo di scarico e smontarlo
- 2) Allentare quattro viti da 5 mm dal paramarmitta per staccare il paramarmitta.
- 3) Allentare le viti da 4 mm dal parascintille per rimuoverlo dalla marmitta.
- 4) Utilizzare una spazzola per rimuovere i depositi di carbone dalla rete di protezione a maglia stretta del parascintille.

**Attenzione!** In aree boschive non utilizzare mai un motore senza il corretto parascintille. Potrebbe provocare incendi!

**Nota!** Il parascintille non deve avere crepe o danni. Se presenti, sostituire il parascintille.

#### 5. Regolazione del carburatore a giri minimi

- 1) Avviare il motore per scaldarlo fino alla temperatura normale.
  - 2) Quando il motore gira al minimo, regolare la vite esterna della valvola a farfalla per settare la normale velocità al minimo.
- Velocità al minimo normale:  $1800 \pm 150$  giri/min.

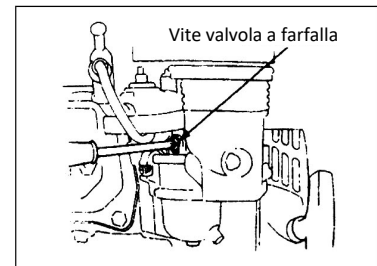

## **Capitolo VII Manutenzione della motozappatrice**

A causa dell'usura derivante dall'avviamento, dall'utilizzo della frizione e dei cambi di carico, i dadi della motozappatrice potrebbero allentarsi. I componenti possono usurarsi a causa della bassa potenza del motore a benzina, di elevati consumi di carburante e di altri guasti, che possono compromettere l'utilizzo della motozappatrice. Per limitare queste possibilità, è necessaria una manutenzione severa e regolare della motozappatrice, così che possa mantenere buone condizioni tecniche ed avere una vita più lunga.

### **I Rodaggio**

1. Consultare il manuale per informazioni riguardo il rodaggio del motore a benzina.
2. Una motozappatrice nuova o usata deve funzionare un'ora senza carichi, quindi per altre 5 ore e, quando il motore è ancora caldo, scaricare tutto l'olio del motore nella sottocoppa del motore a benzina. Quindi riempire il motore con olio motore come descritto nei passaggi 1 e 2 del capitolo II, quindi avviare per 4 ore per il rodaggio. A questo punto la macchina può essere utilizzata per uso agricolo.

### **II Manutenzione tecnica della motozappatrice**

1. Manutenzione a turni (prima e dopo ogni turno di lavoro)
  - 1) Ascoltare e osservare se sono presenti fenomeni anormali come rumore, surriscaldamento, dadi allentati, etc.
  - 2) Controllare se vi sono perdite di olio dal motore a benzina e dalla scatola di trasmissione
  - 3) Controllare che i livelli dell'olio del motore a benzina e della scatola di trasmissione siano compresi tra il segno superiore e quello inferiore degli indicatori di livello.
  - 4) Rimuovere tempestivamente sporco, fango, erba e macchie d'olio sulla macchina o sui suoi accessori.
- 5) Conservare registri dell'attività agricola.

## 2. Manutenzione di primo livello (ogni 150 ore di lavoro)

- 1) Eseguire ogni voce della manutenzione per ciascun turno.
- 2) Pulire la scatola di trasmissione e cambiare l'olio del motore.
- 3) Controllare, testare e regolare la frizione, il sistema delle marce e l'invertitore di marcia.

## 3. Manutenzione di secondo livello (ogni 800 ore di lavoro)

- 1) Eseguire ogni voce della manutenzione per 150 ore di lavoro.
- 2) Controllare gli ingranaggi e i cuscinetti. Se uno di essi è molto usurato, sostituirlo.
- 3) Se una delle parti o dei componenti della motozappatrice, come ad esempio le frese o i dadi, sono danneggiati, sostituirli!

## 4. Riparazioni e controlli tecnici (ogni 1500-2000 ore di lavoro)

- 1) Far smontare tutta la macchina presso un rivenditore locale autorizzato alla pulizia e al controllo. Se una delle parti o dei componenti sono molto usurate, sostituirli o ripararli.
- 2) Far controllare i dischi della frizione e la frizione da professionisti.

5. La riparazione e la manutenzione del motore a benzina devono essere eseguiti come da manuale.

## III Tabella di manutenzione tecnica della mini motozappatrice (la voce indicata con √ va sottoposta a manutenzione)

La manutenzione deve essere eseguita presso un centro assistenza autorizzato.

Intervalli di lavoro Tipo di manutenzione	Ogni giorno	Dopo 8 ore di lavoro a carico intermedio	Dopo il primo mese o dopo 20 ore	Dopo il terzo mese o dopo 150 ore	Ogni anno o ogni 1.000 ore	Ogni 2 anni o ogni 2.000 ore
Controllo e serraggio viti e dadi	√					
Controllo e aggiunta nuovo olio motore	√					
Pulizia e cambio olio motore		(Prima volta)	(Seconda volta)	(Terza volta e successive)		
Controllare perdite di olio	√					
Pulire sporco,erba e macchie d'olio	√					
Risoluzione problemi	√					
Regolazione parti operative	√					
Tensione cinghia	√					
Ingranaggi e cuscinetti					√	

#### IV Rimessaggio a lungo termine della mini motozappatrice

Se la motozappatrice deve essere riposta per lungo tempo, devono essere attuate le seguenti misure per evitare ruggine ed erosione.

1. Sigillare e riporre il motore a benzina come indicato nei requisiti del libretto del motore a benzina.
2. Pulire sporco e melma dalla superficie
3. Scaricare il lubrificante dalla scatola di trasmissione e riempirla con lubrificante nuovo
4. Applicare olio anti-corrosione sulle parti non verniciate della superficie non in lega di alluminio.
5. Tenere il prodotto in un luogo sicuro chiuso, ben ventilato ed asciutto.
6. Conservare gli strumenti, il certificato di qualità ed il manuale operativo allegato alla macchina.

#### Capitolo VIII Localizzazione dei guasti

Se il motore non può essere avviato, controllare:

1. che l'interruttore del motore sia su ON;
2. che ci sia sufficiente lubrificante nella macchina;
3. che la valvola del carburante sia su ON;
4. che ci sia carburante nel serbatoio;
5. che il carburante raggiunga il carburatore; per controllare ciò, l'operatore può allentare il dado di scarico del carburatore e posizionare la valvola del carburante su ON.

**Attenzione!** Se fuoriesce del carburante, rimuoverlo scrupolosamente e lasciare asciugare prima di controllare la candela di accensione o avviare il motore, poiché il carburante fuoriuscito e i suoi vapori potrebbero causare un incendio.

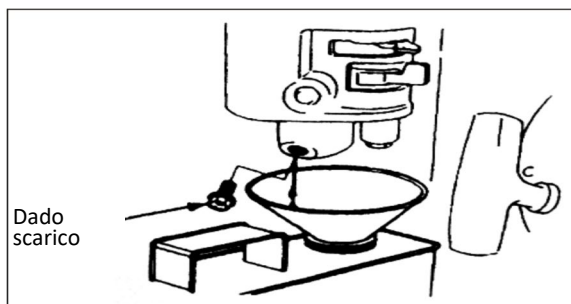

6. che la candela di accensione generi la scintilla.
  - a. Togliere il tappo della candela di accensione, rimuovere la polvere e staccare la candela.
  - b. Montare il tappo della candela di accensione sulla candela.
  - c. Collegare il corpo metallico della candela di accensione alla testata del motore. Tirare leggermente il motorino di avviamento per controllare che vengano prodotte le scintille. Se ciò avviene, rimontare la candela di accensione ed avviare il motore.
7. Se il motore comunque non parte, farlo riparare presso un rivenditore autorizzato.

**DICHIARAZIONE CE DI CONFORMITÀ** (Istruzioni Originali)  
(Direttiva Macchine 2006/42/CE, Allegato II, parte A)

1. **La Società:** ST. S.p.A. – Via del Lavoro, 6 – 31033 Castelfranco Veneto (TV) – Italy
2. Dichiaro sotto la propria responsabilità, che la macchina: Motozappatrice condotta a piedi  
zappare-dissodare terreno

a) Tipo / Modello Base

RC 685

b) Mese/Anno di costruzione

c) Matricola

d) Motore

a scoppio

3. È conforme alle specifiche delle direttive:

- MD: 2006/42/EC  
e) Ente Certificatore: /  
f) Esame CE del tipo: /
- EMCD: 2014/30/EU
- RoHS II: 2011/65/EU - 2015/863/EU

4. Riferimento alle Norme armonizzate:

EN 709:1997+A4:2009  
EN IEC 63000:2018

EN ISO 14982:2009

j) Potenza netta installata

3,5 kW

n) Persona autorizzata a costituire il Fascicolo Tecnico:

ST. S.p.A.  
Via del Lavoro, 6  
31033 Castelfranco Veneto (TV)- Italia

o) Castelfranco V.to, 11.02.2021

CEO Stiga Group  
Sean Robinson



<p><b>FR</b> (Traduction de la notice originale)</p> <p><b>Declaration CE de Conformité</b> (Directive Machines 2006/42/CE, Annexe II, partie A)</p> <p>1. La Société 2. Déclare sous sa propre responsabilité que la machine : Motobineuse à conducteur à pied / édificier retourmer terrain a) Type / Modèle de Base b) Mois / Année de construction c) Série d) Moteur; motor essence e. Est conforme aux prescriptions des directives : f) Organisme de certification g) Examen CE du Type h) Remis aux Normes harmonisées i) Niveau de puissance sonore mesuré j) Niveau de puissance sonore garanti k) Puissance nette installée l) Personne habilitée à établir le Dossier Technique : o) Lieu et Date</p>	<p><b>EN</b> (Translation of the original instruction)</p> <p><b>EC Declaration of Conformity</b> (Directive Machinery 2006/42/EC, Annex II, part A)</p> <p>1. The Company 2. Herby declares under its own responsibility that the machine: Pedestrian-controlled Motor hoe/hoisting/tilting land a) Type / Base Model b) Month / Year of manufacture c) Serial number d) Engine; petrol e) Motor; Verbrennungsmotor f. Is conform to the specifications of directives : g) Certifying body h) EC examination of Type i) Reference to harmonised Standards j) Sound power level measured k) Sound power level guaranteed l) Net power installed m) Person authorised to create the Technical Folder n) Place and Date</p>	<p><b>DE</b> (Übersetzung der Originalbetriebsanleitung)</p> <p><b>EG-Konformitätserklärung</b> (Maschinenrichtlinie 2006/42/EG, Anhang II, Teil A)</p> <p>1. Die Gesellschaft 2. Erklärt auf eigene Verantwortung, dass die Maschine: Handgeführte Motorhacke / boden hacken/plügen a) Typ / Basismodell b) Monat / Baujahr c) Seriennummer d) Motor: Verbrennungsmotor e. Den Anforderungen der folgenden Richtlinien entspricht: f) Zertifizierungsstelle g) EG-Baumusterprüfung h) Bezugnahme auf die harmonisierten Normen i) Gemessener Schalleistungspegel j) Garantiertes Schalleistungspegel k) Installierte Nettoleistung l) Zur Verfassung der technischen Unterlagen befugte Person: m) Ort und Datum</p>	<p><b>SL</b> (Prevod izvirnih navodil)</p> <p><b>EZ izjava o skladnosti</b> (Direktiva o mašinama 2006/42/ES, Priloga II, del A)</p> <p>1. Družba 2. pod lastno odgovornostjo izjavlja, da je stroj: Motorni prekopalnik za stojtega delavca / prekopalnik / orati zemljo a) Tip / osnovni model b) Mesec / Leto izdelave c) Serijska številka d) Motor: motor s notrajnim izgorovanjem e. Skladen je z določili direktiv : f) Ustanova, ki izda potrdilo g) ES pregled tipa h) Izjema iz uporabe usklajene predpise i) Izmerjen nivo zvočne moči j) Zagotovljen nivo zvočne moči k) Neto instalirana moč l) Oseba, pooblaščenca za sestavo tehnične knjižice: m) Kraj in datum</p>	<p><b>BS</b> (Prijevod originalnih uputa)</p> <p><b>EZ izjava o skladnosti</b> (Direktiva o mašinama 2006/42/EC, Priloga II, deo A)</p> <p>1. Firma 2. Daje izjavu pod vlastitom odgovornošću da je mašina: Motokultivator na guranje / kopanje/uzoravanje zemljišta a) Tip / Osnovni model b) Mjesec / Godina proizvodnje c) Sukladna s osnovnim zahtjevima direktive: d) Certifikaciono tijelo e) EZ ispitivanje tipa f) Pozivanje na usklađene norme g) Izmjereni nivo zvučne snage h) Garantovani nivo zvučne snage i) Neto instalirana snaga j) Čisti instalovani výkon k) Osoba ovlaštena za izradu tehničke brošure: l) Mjesto i datum</p>	<p><b>SK</b> (Preklad pôvodného návodu na použitie)</p> <p><b>ES vyhlásenie o zhode</b> (Smernica o Strojných zariadeniach 2006/42/ES, Príloha II, časť A)</p> <p>1. Spoločnosť 2. Vyhlasuje na vlastnú zodpovednosť, že stroj: Ručne vedený motorový rotavátor / kyprenie / prepracovanie terénu a) Typ / Základný model b) Mesiac / Rok výroby c) Výrobné číslo d) Motor: spaľovací motor 3. Je v zhode s nariadeniami smernice: e) Certifikačný orgán f) Skúška typu ES g) Odkaz na Harmonizované normy h) Nameraná úroveň akustického výkonu i) Zaručená úroveň akustického výkonu j) Čistý inštalovaný výkon k) Osoba autorizovaná na vytvorenie Technickej dokumentácie: l) Miesto a Dátum</p>
<p><b>NL</b> (Vertaling van de oorspronkelijke gebruiksaanwijzing)</p> <p><b>EG-Verklaring van overeenstemming</b> (Richtlijn Machines 2006/42/CE, Bijlage II, deel A)</p> <p>1. Het bedrijf 2. Verklaart onder zijn eigen verantwoordelijkheid dat de machine: Lopend bediende motorhacke/res / terrein rooien / opruimen a) Type / Basismodel b) Maand / Bouwjaar c) Serienummer d) Motor: accu 3. Voltoet aan de specificaties van de richtlijnen: e) Certificatie-instituut f) EG-onderzoek van het Type g) Verwijzing naar de Geharmoniseerde normen h) Gemeten niveau van geluidsvormogen i) Gegarandeerd niveau van geluidsvormogen j) Netto geluidsterm vermogen k) Bevoegd persoon voor het opstellen van het Technisch Dossier l) Plaats en Datum</p>	<p><b>ES</b> (Traducción del Manual Original)</p> <p><b>Declaración de Conformidad CE</b> (Directiva Máquinas 2006/42/CE, Anexo II, parte A)</p> <p>1. La Empresa 2. Declara bajo su propia responsabilidad que la máquina: Motocazadora conducida de pie / zapatero/terreno a) Tipo / Modelo Base b) Mes / Año de fabricación c) Matricula d) Motor: motor de explosión 3. Cumple con las especificaciones de las directivas: e) Ente certificador f) Examen CE del Tipo g) Referencia a las Normas armonizadas h) Nivel de potencia sonora medido i) Nivel de potencia sonora garantizado j) Potencia neta instalada k) Persona autorizada a realizar el Manual Técnico: l) Lugar y Fecha</p>	<p><b>PT</b> (Tradução do manual original)</p> <p><b>Declaração CE de Conformidade</b> (Diretiva de Máquinas 2006/42/CE, Anexo II, parte A)</p> <p>1. A Empresa 2. Declara sob a própria responsabilidade que a máquina: Motobazada para operador a pé / cavateiro/terreno a) Tipo / Modelo Base b) Mes / Ano de fabrico c) Matrícula d) Motor: motor a explosão 3. É conforme às especificações das diretivas: e) Órgão certificador f) Exame CE do Tipo g) Referência às Normas harmonizadas h) Nível medido de potência sonora i) Nível garantido de potência sonora j) Potência líquida instalada k) Pessoa autorizada a elaborar o Caderno Técnico l) Local e Data</p>	<p><b>RO</b> (Traducerea manualului fabricantului)</p> <p><b>CE-Declaratie de Conformitate</b> (Directiva Masini 2006/42/CE, Anexa II, partea A)</p> <p>1. Societatea 2. Declara pe propria raspundere ca masina: Motosapa cu conductor pe pedestru / a prăși/a ara terenul a) Tip / Model de bază b) Luna / Anul de fabricație c) Număr de serie d) Motor: motor cu combustie 3. Este în conformitate cu specificațiile directivelor: e) Organism de certificare f) Examinare CE de Tip 4. Referință la Standardele armonizate g) Nivel de putere sonoră măsurat h) Nivel de putere sonoră garantat i) Putere netă instalată j) Persoană autorizată să întocmească Dosarul Tehnic k) Locul și Data</p>	<p><b>LT</b> (Originalią instrukciją vertimas)</p> <p><b>EB atitikties deklaracija</b> (Mašinių direktyva 2006/42/CE, Priedas II, dalis A)</p> <p>1. Bendrovė 2. Pristatoma atsakomybę, kad įrenginys: Pėsčių operatoriaus valdomas variklinis kultivatorius / dirvos kultivavimas/suarmimas a) Tipas / Bazinis Modelis b) Mėnuo / Pagaminimo metai c) Serijos numeris d) Variklis: vidaus degimo variklis 3. Atitinka direktyvose pateiktas specifikacijas: e) Sertifikuojimo įstaiga f) CE tipo tyrimas g) Nuoroda į suderintas Normas h) Išmatuotas garso galios lygis i) Užtikrinamas garso galios lygis j) Įstaliuota naudingoji galia k) Autorizuotas asmuo sudaryti Techninę Dokumentaciją: l) Vieta ir Data</p>	<p><b>LV</b> (Instrukciju tulkojums no oriģinālvalodas)</p> <p><b>EK atbilstības deklarācija</b> (Direktīva 2006/42/EK par mašīnām, pielikums II, daļa A)</p> <p>1. Uzņēmums 2. Uzņemties par to pilnu atbildību, paziņo, ka mašīna: Kājniekvadāms motorkaplis / zemes kapšānārašana a) Tips / Bāzes modelis b) Mēnesis / Ražošanas gads c) Sērijas numurs d) Motors: iekšdedzes motors 3. Atbilst šādu direktīvu prasībām: e) Sertifikācijas iestāde f) CE tipveida pārbaude g) Apsauce uz harmonizētiem standartiem h) Izmērītais skaņas intensitātes līmenis i) Garantētais skaņas intensitātes līmenis j) Uzstādītā neto jauda k) Pilnvarotais darbinieks, kas sagatavoja tehnisko dokumentāciju: l) Vieta un datums</p>
<p><b>EL</b> (Μετάφραση του πρωτοτύπου των οδηγιών χρήσης)</p> <p><b>EK-Δήλωση συμμόρφωσης</b> (Οδηγία Μηχανών 2006/42/CE, Παράρτημα II, μέρος Α)</p> <p>1. Η Εταιρεία 2. Δηλώνει υπεύθυνα ότι η μηχανή: Σκαπτικό βενζίνης τύπου χειρός / εκσκαμνοεκτροχιστική εδδαφος a) Τύπος / Βασικό Μοντέλο b) Μήνας / Έτος κατασκευής c) Αριθμός μηχανής d) Κινητήρας: κινητήρας εσωτερικής ανάφλεξης 3. Συμμορφώνεται με τις προδιαγραφές της οδηγίας: e) Οργανισμός πιστοποίησης f) Εξέταση CE του Τύπου g) Αναφορά στους Χωρνομοζώνονες ενωμοζόνονες h) Στρωμένη μέτρησης ακουστικής ισχύος i) Στρωμένη ενωμοζόνονες ακουστικής ισχύος j) Κοβήδη εγκαταστήσηση ισχύος k) Εξουσιοδοτημένο άτομο για την κατάρτηση του Τεχνικού Φακλόου: l) Τόπος και Χρόνος</p>	<p><b>TR</b> (Orjinal Talimatların Terçimlesi)</p> <p><b>AT Uygunluk Beyanı</b> (2006/42/CE Makine Direktifi, Ek II, bölüm A)</p> <p>1. Şirket 2. Şahsi sorumluluğunda altında aşağıdaki makinenin: Ayak kumandalı motorlu çapa makinesi / toprak çapalamak / süzmek a) Tip / Standart model b) Üretim Ay / yıl c) Seri numarası d) Motor: patallı motor 3. Aşağıdaki direktiflerin özkilometre uygun olduğunu beyan etmektedir: e) Sertifikalandır kurum f) ... Tipi CE incelemesi 4. Harmonize standartlara atıf g) Ölçülen ses gücü seviyesi h) Garanti edilen ses gücü seviyesi i) Kurulu net güç j) Yetkili kişiyi onaylayan ve yetkili kişi: k) Yer ve Tarih</p>	<p><b>MK</b> (Превод на оригиналните упутства)</p> <p><b>Декларација за усогласеност со ЕУ</b> (Директива за машини 2006/42/CE, Анекс II, дел А)</p> <p>1. Компанијата 2. изјавува со целосна лична одговорност дека машината е: Моторен плуг / преопушувач/разводојач на теренот a) Тип / основен модел b) Месец / Година на производство c) вметка d) Motor: motor со согорување 3. Усогласно со спецификациите според директивите: e) Орган за сертификација f) Examine CE de Tip 4. Referință la Standardele armonizate g) Nivel medido de potencia sonora h) Nivel garantado de potencia sonora i) Puterea netă instalată j) Persoană autorizată a elabora o Caderno Técnico k) Local e Data</p>	<p><b>SR</b> (Prevod originalnih uputstava)</p> <p><b>EO deklaracija o usaglasenosti</b> (Direktiva o mašinama 2006/42/EC, Prilog II, deo A)</p> <p>1. Preduzeće 2. Daje izjavu pod vlastitom odgovornošću da je mašina: Motokultivator na guranje/ kopanje/uzoravanje zemljišta a) Tip / Osnovni model b) Mesec / Godina proizvodnje c) Serijski broj d) Motor: motor s unutrašnjim sagoravanjem 3. u skladu s osnovnim zahtjevima direktiva: e) Sertifikaciono telo f) CE tipa ispitivanje g) Pozivanje na usklađene norme h) Izmerjeni nivo zvučne snage i) Neto instalirana snaga j) Neto instalirana snaga k) Osoba ovlašćena za sastavljanje tehničke brošure l) Mesto i datum</p>	<p><b>BG</b> (Превод на оригиналните инструкции)</p> <p><b>EO декларация за съответствие</b> (Директива Машини 2006/42/ЕО, Приложение II, част А)</p> <p>1. Дружество 2. На собствена отговорност декларира, че машината: Мотокултиватор управљаван от право положение / копане / оран на почвата a) Вид / Базисен модел b) Месец / Година на производство c) Серен номер d) Мотор: мотор с вътрешно горене 3. Е в съответствие със спецификата на директивите: e) Орган за сертификация f) Мотор: мотор с вътрешно горене g) Измерен ниво звучна енергия h) Загтовен ниво звучна енергия i) Ниво на измерена акустична мощност j) Гарантован ниво на акустична мощност k) Лице, изпълнило длъжността Техническа Документация: l) Местно и дата</p>	<p><b>ET</b> (Alguparase kasutusjuhendi tõlge)</p> <p><b>EÜ vastavusdeklaratsioon</b> (Masinadirektiiv 2006/42/EÜ, Lisa II, osa A)</p> <p>1. Firma 2. Kinnitab omal vastutusel, et masin: Kõndiva juhiga mullafrees / maa kobestamine/kõndimine a) Tüüp / Põhimudel b) Kuu aega / Tootmisasta c) Matriskel d) Mootor: Siseõlemis mootor 3. Vastab direktiivide nõuetele: e) Kinnitav asutus f) EÜ tüübikõrdamine g) Viide ühildustatud standarditele h) Mõõdetud helivõimsuse tase i) Garanteeritud helivõimsuse tase j) Installeeritud netovõimsus k) Tehnilise Lehe autoriseeritud koostaja: l) Kohi ja Kuupäev</p>

<p><b>SL</b> (Prevod izvirnih navodil)</p> <p><b>EZ izjava o skladnosti</b> (Direktiva o mašinama 2006/42/ES, Priloga II, del A)</p> <p>1. Družba 2. Daje izjavu pod vlastitom odgovornošću da je stroj: Motorni prekopalnik za stojtega delavca / prekopalnik / orati zemljo a) Tip / osnovni model b) Mesec / Leto izdelave c) Serijska številka d) Motor: motor s notrajnim izgorovanjem e. Skladen je z določili direktiv : f) Ustanova, ki izda potrdilo g) ES pregled tipa h) Izjema iz uporabe usklajene predpise i) Izmerjen nivo zvočne moči j) Zagotovljen nivo zvočne moči k) Neto instalirana moč l) Oseba, pooblaščenca za sestavo tehnične knjižice: m) Kraj in datum</p>	<p><b>BS</b> (Prijevod originalnih uputa)</p> <p><b>EZ izjava o skladnosti</b> (Direktiva o mašinama 2006/42/EC, Prilog II, deo A)</p> <p>1. Firma 2. Daje izjavu pod vlastitom odgovornošću da je mašina: Motokultivator na guranje / kopanje/uzoravanje zemljišta a) Tip / Osnovni model b) Mjesec / Godina proizvodnje c) Serijski broj d) Motor: motor s unutrašnjim izgaranjem 3. sukladna s osnovnim zahtjevima direktive: e) Certifikaciono tijelo f) EZ ispitivanje tipa g) Pozivanje na usklađene norme h) Izmjereni nivo zvučne snage i) Garantovani nivo zvučne snage j) Neto instalirana snaga k) Osoba ovlaštena za izradu tehničke brošure: l) Mjesto i datum</p>	<p><b>SK</b> (Překlad pôvodného návodu na použitie)</p> <p><b>ES vyhlásenie o zhode</b> (Smernica o Strojných zariadeniach 2006/42/ES, Príloha II, časť A)</p> <p>1. Spoločnosť 2. Vyhlasuje na vlastnú zodpovednosť, že stroj: Ručne vedený motorový rotavátor / kyprenie / prepracovanie terénu a) Typ / Základný model b) Mesiac / Rok výroby c) Výrobné číslo d) Motor: spaľovací motor 3. Je v zhode s nariadeniami smernice: e) Certifikačný orgán f) Skúška typu ES g) Odkaz na Harmonizované normy h) Nameraná úroveň akustického výkonu i) Zaručená úroveň akustického výkonu j) Čisty inštalovaný výkon k) Osoba autorizovaná na vytvorenie Technickej dokumentácie: l) Miesto a Datum</p>
<p><b>RO</b> (Traducerea manualului fabricantului)</p> <p><b>CE-Declaratie de Conformitate</b> (Directiva Masini 2006/42/CE, Anexa II, partea A)</p> <p>1. Societatea 2. Declara pe propria raspundere ca masina: Motosapa cu conductor pe pedestru / a prăși/a ara terenul a) Tip / Model de bază b) Luna / Anul de fabricație c) Număr de serie d) Motor: motor cu combustie 3. Este în conformitate cu specificațiile directivelor: e) Organism de certificare f) Examinare CE de Tip 4. Referință la Standardele armonizate g) Nivel de putere sonoră măsurat h) Nivel de putere sonoră garantat i) Putere netă instalată j) Persoană autorizată să întocmească Dosarul Tehnic k) Locul și Data</p>	<p><b>LT</b> (Originalią instrukciją vertimas)</p> <p><b>EB atitikties deklaracija</b> (Mašinių direktyva 2006/42/CE, Priedas II, dalis A)</p> <p>1. Bendrovė 2. Pristatoma atsakomybę, kad įrenginys: Pėsčių operatoriaus valdomas variklinis kultivatorius / dirvos kultivavimas/suarmimas a) Tipas / Bazinis Modelis b) Mėnuo / Pagaminimo metai c) Serijos numeris d) Variklis: vidaus degimo variklis 3. Atitinka direktyvose pateiktas specifikacijas: e) Sertifikuojimo įstaiga f) CE tipo tyrimas g) Nuoroda į suderintas Normas h) Išmatuotas garso galios lygis i) Užtikrinamas garso galios lygis j) Įstaliuota naudingoji galia k) Autorizuotas asmuo sudaryti Techninę Dokumentaciją: l) Vieta ir Data</p>	<p><b>LV</b> (Instrukciju tulkojums no oriģinālvalodas)</p> <p><b>EK atbilstības deklarācija</b> (Direktīva 2006/42/EK par mašīnām, pielikums II, daļa A)</p> <p>1. Uzņēmums 2. Uzņemties par to pilnu atbildību, paziņo, ka mašīna: Kājniekvadāms motorkaplis / zemes kapšānārašana a) Tips / Bāzes modelis b) Mēnesis / Ražošanas gads c) Sērijas numurs d) Motors: iekšdedzes motors 3. Atbilst šādu direktīvu prasībām: e) Sertifikācijas iestāde f) CE tipveida pārbaude g) Apsauce uz harmonizētiem standartiem h) Izmērītais skaņas intensitātes līmenis i) Garantētais skaņas intensitātes līmenis j) Uzstādītā neto jauda k) Pilnvarotais darbinieks, kas sagatavoja tehnisko dokumentāciju: l) Vieta un datums</p>
<p><b>SR</b> (Prevod originalnih uputstava)</p> <p><b>EO deklaracija o usaglasenosti</b> (Direktiva o mašinama 2006/42/EC, Prilog II, deo A)</p> <p>1. Preduzeće 2. Daje izjavu pod vlastitom odgovornošću da je mašina: Motokultivator na guranje/ kopanje/uzoravanje zemljišta a) Tip / Osnovni model b) Mesec / Godina proizvodnje c) Serijski broj d) Motor: motor s unutrašnjim sagoravanjem 3. u skladu s osnovnim zahtjevima direktiva: e) Sertifikaciono telo f) CE tipa ispitivanje g) Pozivanje na usklađene norme h) Izmerjeni nivo zvučne snage i) Garantovani nivo zvučne snage j) Neto instalirana snaga k) Osoba ovlašćena za sastavljanje tehničke brošure l) Mesto i datum</p>	<p><b>BG</b> (Превод на оригиналните инструкции)</p> <p><b>EO декларация за съответствие</b> (Директива Машини 2006/42/ЕО, Приложение II, част А)</p> <p>1. Дружество 2. На собствена отговорност декларира, че машината: Мотокултиватор управљаван от право положение / копане / оран на почвата a) Вид / Базисен модел b) Месец / Година на производство c) Серен номер d) Мотор: мотор с вътрешно горене 3. Е в съответствие със спецификата на директивите: e) Орган за сертификация f) Мотор: мотор с вътрешно горене g) Измерен ниво звучна енергия h) Загтовен ниво звучна енергия i) Ниво на измерена акустична мощност j) Гарантован ниво на акустична мощност k) Лице, изпълнило длъжността Техническа Документация: l) Местно и дата</p>	<p><b>ET</b> (Alguparase kasutusjuhendi tõlge)</p> <p><b>EÜ vastavusdeklaratsioon</b> (Masinadirektiiv 2006/42/EÜ, Lisa II, osa A)</p> <p>1. Firma 2. Kinnitab omal vastutusel, et masin: Kõndiva juhiga mullafrees / maa kobestamine/kõndimine a) Tüüp / Põhimudel b) Kuu aega / Tootmisasta c) Matriskel d) Mootor: Siseõlemis mootor 3. Vastab direktiivide nõuetele: e) Kinnitav asutus f) EÜ tüübikõrdamine g) Viide ühildustatud standarditele h) Mõõdetud helivõimsuse tase i) Garanteeritud helivõimsuse tase j) Installeeritud netovõimsus k) Tehnilise Lehe autoriseeritud koostaja: l) Kohi ja Kuupäev</p>

**IT** • Il contenuto e le immagini del presente manuale d'uso sono stati realizzati per conto di ST. SpA e sono tutelati da diritto d'autore – E' vietata ogni riproduzione o alterazione anche parziale non autorizzata del documento.

**BG** • Съдържанието и изображенията в настоящото ръководство са извършени за ST. SpA и са защитени с авторски права – Забранява се всяко неоторизирано възпроизвеждане или промяна, дори и отчасти на документа.

**BS** • Sadržaj i slike iz ovog korisničkog priručnika napravljeni su isključivo za ST. SpA i zaštićeni su autorskim pravima – zabranjena je svaka neovlaštena reprodukcija ili izmjena dokumenta, djelomično ili u potpunosti.

**CS** • Obsah a obrázky v tomto návodu k použití byly zpracovány jménem společnosti ST. SpA a jsou chráněny autorským právem – Reprodukce či nepovolené pozměňování tohoto dokumentu, a to i částečně, je zakázáno.

**DA** • Indhold og illustrationer i denne vejledning er blevet skabt på vegne af ST. SpA og er beskyttet af ophavsret – Enhver gengivelse eller ændring, også delvis, af dokumentet uden autorisation hertil er forbudt.

**DE** • Inhalt und Bilder dieser Bedienungsanleitung wurden im Namen von ST. SpA erstellt und sind urheberrechtlich geschützt – Jede nicht genehmigte Vervielfältigung oder Veränderung, auch auszuweise, dieses Dokuments ist verboten.

**EL** • Το περιεχόμενο και οι εικόνες στο παρόν εγχειρίδιο χρήσης δημιουργήθηκαν για λογαριασμό της εταιρείας ST. SpA και προστατεύονται από πνευματικά δικαιώματα – Απαγορεύεται οποιαδήποτε αναπαραγωγή ή τροποποίηση, έστω και μερική, του εγγράφου χωρίς έγκριση.

**EN** • The content and images in this User Manual were produced expressly for ST. SpA and are protected by copyright – any unauthorised reproduction or modification to the document, either partially or in full, is prohibited.

**ES** • El contenido y las imágenes del presente manual de uso han sido creados por ST. SpA y están protegidos por los derechos de autor – Se prohíbe toda reproducción o modificación, incluso parcial, no autorizada del documento.

**ET** • Käesoleva kasutusjuhendi sisu ja kujutised on toodetud konkreetselt ettevõttele ST. SpA ja neile rakendub autorikaitseseadus – dokumendi igasugune osaline või täielik ilma loata reprodutseerimine või muutmise on keelatud.

**FI** • Tämän käyttöoppaan sisältö ja kuvat on valmistettu ST. SpA -yhtiön toimesta ja niitä suojaa tekijänoikeuslaki. – Asiakirjan kaikenlainen kopioiminen tai muuttaminen, osittainkin, on kielletty ilman erityistä lupaa.

**FR** • Le contenu et les images du présent manuel d'utilisation ont été réalisés pour le compte de ST. SpA et sont protégés par un droit d'auteur - Toute reproduction ou modification non autorisée, même partielle, du document, est interdite.

**HR** • Sadržaj i slike u ovom priručniku za uporabu izradeni su za tvrtku ST. SpA te su obuhvaćeni autorskim pravima – Zabranjuje se neovlašteno umnožavanje ili prilagodba, djelomična ili u cijelosti, ovog dokumenta.

**HU** • Ennek a használati útmutatónak a tartalma és a benne szereplő képek kizárólag a ST. SpA számára készültek és szerzői joggal védettek – tilos a dokumentum bármely részének vagy egészének engedély nélküli sokszorosítása és módosítása.

**LT** • Šio naudotojo vadovo turinys ir paveikslėliai skirti tik „ST. SpA“ ir yra saugomi autorių teisėmis – dokumentą atgaminti ar modifikuoti, visiškai arba iš dalies, yra draudžiama.

**LV** • Šis lietotāja rokasgrāmatas saturs un attēli ir veidoti tikai ST. SpA un ir aizsargāti ar autoritēšībām. Jebkāda dokumenta vai tā daļas prettiesiska kopēšana vai pārveide ir stingri aizliegta.

**MK** • Содржината и сликите во Упатството за корисникот се подготвени исклучиво за ST. SpA и се заштитени со авторски права – забрането е сеное делумно или целосно неовластено репродуцирање или измена на документот.

**NL** • De inhoud en de afbeeldingen van deze gebruikshandleiding werden gerealiseerd voor rekening van ST. SpA en zijn beschermd door het auteursrecht – Elke niet-geautoriseerde reproductie of wijziging, ook gedeeltelijke, van het document is verboden.

**NO** • Innholdet og bildene i denne brukerveiledningen er utført på oppdrag fra ST. SpA og er beskyttet ved opphavsrett - Enhver gjengivelse eller endring, selv kun delvis, er forbudt.

**PL** • Treść oraz ilustracje zawarte w niniejszej instrukcji obsługi powstały na zlecenie spółki ST. SpA i są chronione prawami autorskimi – Zabrania się wszelkiego kopiowania bądź modyfikowania, także częściowego, niniejszego dokumentu bez uzyskania stosownej zgody.

**PT** • As imagens e os conteúdos contidos no presente Manual do Utilizador foram expressamente criados para uso exclusivo da ST. SpA, encontrando-se protegidos por direitos de autor. Qualquer tipo de reprodução ou alteração, parcial ou integral, não autorizadas deste Manual estão expressamente proibidas.

**RO** • Conținutul și imaginile din manualul de utilizare de față au fost realizate în numele ST. SpA și sunt protejate de drepturi de autor – Este interzisă orice reproducere sau modificare chiar și parțială neautorizată a documentului.

**RU** • Тесты и изображения, содержащиеся в настоящем руководстве, были созданы в интересах ST. SpA и защищены авторскими правами – Любое несанкционированное воспроизведение или изменение документа запрещено.

**SK** • Obsah a obrázky v tomto návode na používanie boli spracované menom spoločnosti ST. SpA a sú chránené autorským právom – Reprodukcie či nepovolené pozmeňovanie tohto dokumentu, a to aj čiastočné, je zakázané.



**SL** • Vsebine in slike v tem uporabniškem priročniku so izdelane za podjetje ST. SpA in so zaščitenе z avtorskimi pravicami – vsakršno nepooblaščenо razmnoževanje ali spreminjanje dokumenta, v celoti ali delno, je prepovedano.

**SR** • Sadržaj i slike ovog priručnika za upotrebu su napravljeni u ime ST. SpA i zaštićeni su autorskim pravima – Zabranjena je svaka potpuna ili delimična reprodukcija ili izmena dokumenta bez odobrenja.

**SV** • Innehållet och bilderna i denna användarhandbok har framställts för ST. SpA och skyddas av upphovsrätt – all form av reproduktion eller ändring, även partiell, som inte auktoriserats är förbjuden.

**TR** • Bu Kullanıcı Kılavuzundaki içerik ve resimler açığıca ST. SpA için üretilmiştir ve telif hakkı ile korunmaktadır – dokümanın izinsiz olarak tamamen ya da kısmen herhangi bir şekilde çoğaltılması ya da değıştirilmesi yasaktır.



	 <b>LWA</b>   <b>dB</b>
Type: .....	
..... -s/n ..... -Art.N .....	<b>CE</b>