

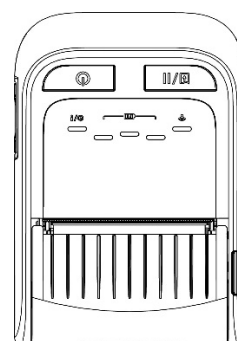

TDM-20, TDM-30

Stampante termica diretta portatile

MANUALE D'USO



Informazioni sul Copyright

©2019 TSC Auto ID Technology Co., Ltd,

Il Copyright di questo manuale, il software ed il firmware della stampante qui descritti sono di proprietà di TSC Auto ID Technology Co., Ltd. Tutti i diritti riservati.

CG Triumvirate è un marchio di fabbrica di Agfa Corporation. CG Triumvirate Bold Condensed è usato sotto licenza della Monotype Corporation. Windows è un marchio registrato della Microsoft Corporation.

Tutti gli altri marchi sono di proprietà dei loro rispettivi proprietari.

Le informazioni di questo documento sono soggette a modifica senza preavviso e non costituiscono un impegno da parte di TSC Auto ID Technology Co. Nessuna parte di questo manuale può essere riprodotta o trasmessa con qualsiasi mezzo, per qualsiasi scopo diverso dall'uso personale dell'acquirente, senza previa autorizzazione scritta di TSC Auto ID Technology Co., Ltd.

Conformità alle disposizioni di legge e Approvazioni



2014/30/EU(EMC), 2014/35/EU(LVD), 2011/65/EU(RoHS 2.0)
EN 55032 Classe B
EN 55024
EN61000-3-2:2014
EN61000-3-3:2013
EN 60950-1

FCC parte 15B, Classe B

Questa apparecchiatura è stata collaudata ed è risultata conforme ai limiti per i dispositivi digitali di Classe B, ai sensi della Parte 15 delle norme FCC. Questi limiti sono stati progettati per fornire una protezione ragionevole contro le interferenze dannose in installazioni residenziali. Questa apparecchiatura genera, utilizza ed è in grado di irradiare energia a radiofrequenza e, se non installata ed utilizzata secondo le istruzioni, può causare interferenze dannose alle comunicazioni radio. Tuttavia, non si garantisce che non si verifichino interferenze in una particolare installazione. Nel caso questa apparecchiatura provochi interferenze dannose alla ricezione di radio o televisione, determinabile tramite l'accensione e lo spegnimento dell'apparecchiatura stessa, si raccomanda vivamente di correggere le interferenze tramite una o più delle contromisure riportate di seguito:



- Riorientamento o riposizionamento dell'antenna di ricezione.
- Aumento della distanza tra l'apparecchiatura e il ricevitore.
- Collegamento dell'apparecchiatura a una presa elettrica o a un circuito diverso da quello in cui è collegato il ricevitore.
- Consultazione di un rivenditore o di un tecnico radio/ TV esperto per assistenza.

Questo dispositivo è conforme con la parte 15 delle normative FCC. Il funzionamento è soggetto alle due condizioni seguenti: (1) Questo dispositivo può causare interferenze dannose e (2) questo dispositivo deve accettare qualsiasi interferenza riceva, tra cui interferenze che possono provocare un funzionamento anomalo.

Questo apparecchio digitale di Classe B è conforme alle norme canadesi ICES-003

Cet appareil numérique de la classe B est conforme à la norme NMB-003 du Canada.



AS/NZS CISPR 22 Classe B
AS/NZS CISPR 32 Classe B



NOM-019-SCFI-1998



10 C.F.R. Section 430.23(aa) (Appendice Y - Sottoparte B, Parte 430)



TP TC 004/2011
TP TC 020/2011



LP0002



GB 4943.1
GB/T9254
GB 17625.1



IS 13252(Parte 1)/
IEC 60950-1



CNS 13438
CNS 14336-1
CNS 15663



KN 32 / KN 35

Importanti istruzioni di sicurezza:

1. Leggere tutte le istruzioni e conservarle per future utilizzi.
2. Seguire tutte le avvertenze e le istruzioni sul prodotto.
3. Scollegare la spina di alimentazione dalla presa CA prima della pulizia per evitare guasti.
Non utilizzare detergenti liquidi o spray. È possibile usare un panno umido per la pulizia.
4. La presa di rete deve essere installata vicino all'apparecchio e facilmente accessibile.
5. L'apparecchio deve essere protetto contro l'umidità.
6. Fissare bene l'apparecchio quando lo installate l'apparecchio. Capovolgimenti o cadute possono causare danni.
7. Assicurarsi di dare il corretto tipo e la corretta Potenza di alimentazione come riportato nell'etichetta fornita dal produttore.
8. Fare riferimento al manual utente per la massima temperatura dell'ambiente operative.

重要安全說明：

1. 閱讀所有這些說明，並保留以備未來使用。
2. 按照產品上的所有警告和說明進行操作。
3. 在清潔前或發生故障時，拔除電源插頭與交流電源插座的連接。

不要使用液體或噴霧清潔劑。建議使用濕布清潔。

4. 電源插座應安裝在設備附近及方便使用處。
5. 本機器必須防止潮濕。
6. 確保安裝設備時的穩定性，翻倒或跌落可能會導致設備損壞。
7. 確保按照製造商提供的標籤上標明之正確的額定功率和電源類型進行設定。
8. 請參考使用手冊以確認環境溫度的最大值。

AVVISO:

Pericolose parti in movimento, tenere lontani dita ed altre parti del corpo.

ATTENZIONE:

(Per apparecchi con batteria RTC (CR2032) o batterie ricaricabili)

Rischio di esplosione se la batteria viene sostituita con un tipo non corretto.

Smaltire le batterie usate secondo le istruzioni sotto riportate.

1. NON gettare la batteria nel fuoco.
2. NON cortocircuitare i contatti.
3. NON smontare la batteria.
4. NON gettare la batteria nei rifiuti urbani.
5. Il simbolo del bidone su ruote barrato, indica che la batteria non deve essere gettata nei rifiuti urbani.

警告：

（對於帶有 RTC（CR2032）電池或可充電電池組的設備）

如果更換不正確的電池類型，會有爆炸的危險。

請按照以下說明處理廢電池：

1. 請勿將電池投入火中。
2. 請勿使觸點短路。
3. 請勿拆卸電池。
4. 請勿將電池丟入都市廢棄物。
5. 垃圾桶畫叉圖案表示電池不應放置在都市廢棄物中。



Attenzione: La testina di stampa potrebbe essere molto calda e potrebbe causare ustioni. Lasciare che la testina di stampa si raffreddi.

ATTENZIONE:

Qualsiasi modifica o alterazione non approvata espressamente dal concessionario di questo dispositivo possono invalidare il diritto dell'utente ad utilizzare l'apparecchiatura.

Dichiarazione CE:

Questa apparecchiatura è conforme ai limiti di esposizione alle radiazioni UE, stabiliti per un ambiente non controllato. Questa apparecchiatura deve essere installata e utilizzata ad una distanza minima di 20 cm tra il radiatore e il proprio corpo.

Avvertenza circa l'esposizione ai campi radiofrequenza (per Bluetooth)

L'apparecchiatura è conforme ai limiti di esposizione FCC sulle radiofrequenze, stabiliti per un ambiente non controllato.

L'apparecchiatura non deve essere posizionata o utilizzato in congiunzione con qualsiasi altra antenna o trasmettitore.

Avviso per Canada, Industry Canada (IC)

Questo apparecchio digitale di Classe B è conforme alle norme canadesi ICES-003 e RSS-210.

Il funzionamento è soggetto alle due condizioni seguenti: (1) Questo dispositivo non può causare interferenze dannose e (2) questo dispositivo deve accettare qualsiasi interferenza, tra cui interferenze che possono provocare operazioni indesiderate.

Informazioni circa l'esposizione a campi a radiofrequenza (RF)

L'energia irradiata del dispositivo wireless è inferiore ai limiti di esposizione alle radiofrequenze stabiliti da Industry Canada (IC). Il dispositivo wireless deve essere utilizzato in modo tale da ridurre al minimo il contatto con le persone durante il normale funzionamento.

Questo dispositivo è stato testato ed è risultato conforme ai limiti di esposizione alle radiofrequenze di IC in condizioni di esposizione portatili. (Antenne che siano più corte di 20 cm rispetto al corpo di una persona). **(Per Bluetooth)**

Canada, avis de l'Industry Canada (IC)

Cet appareil numérique de classe B est conforme aux normes canadiennes ICES-003 et RSS-210.

Son fonctionnement est soumis aux deux conditions suivantes : (1) cet appareil ne doit pas causer d'interférence et (2) cet appareil doit accepter toute interférence, notamment les interférences qui peuvent affecter son fonctionnement.

Informations concernant l'exposition aux fréquences radio (RF)

La puissance de sortie émise par l'appareil sans fil est inférieure à la limite

d'exposition aux fréquences radio de l'Industry Canada (IC). Utilisez l'appareil sans fil de façon à minimiser les contacts humains lors du fonctionnement normal.

Ce périphérique a également été évalué et démontré conforme aux limites d'exposition radio-fréquence par l'IC pour des utilisations par des opérateurs mobiles (les antennes sont à moins de 20 cm du corps d'une personne). **(Pour le Bluetooth)**

NCC 警語:

經型式認證合格之低功率射頻電機，非經許可，公司、商號或使用者均不得擅自變更頻率、加大功率或變更原設計之特性及功能。(即低功率電波輻射性電機管理辦法第十二條)

低功率射頻電機之使用不得影響飛航安全及干擾合法通信；經發現有干擾現象時，應立即停用，並改善至無干擾時方得繼續使用。

前項合法通信，指依電信法規定作業之無線電通信。低功率射頻電機須忍受合法通信或工業、科學及醫療用電波輻射性電機設備之干擾。(即低功率電波輻射性電機管理辦法第十四條)

警告：

本電池如果更換不正確會有爆炸的危險，請依製造商說明書處理用過之電池。

NBTC SDoC



เครื่องวิทยุคมนาคมนี้ ได้รับยกเว้น ไม่ต้องได้รับใบอนุญาตให้มี ใช้ซึ่งเครื่องวิทยุคมนาคม หรือตั้งสถานีวิทยุคมนาคมตามประกาศ กสทช. เรื่อง เครื่องวิทยุคมนาคม และสถานีวิทยุคมนาคมที่ได้รับยกเว้นไม่ต้องได้รับใบอนุญาตวิทยุคมนาคมตามพระราชบัญญัติวิทยุคมนาคม พ.ศ. 2498



nanb. | โทรคมนาคม
กำกับดูแลเพื่อประชาชน
Call Center 1200 (InswS)

MFi per Bluetooth



L'uso del badge Made for Apple indica che un accessorio è stato progettato per collegarsi specificamente ai prodotti Apple identificati nel badge ed è stato certificato dallo sviluppatore per soddisfare gli standard di prestazioni di Apple. Apple non è responsabile del funzionamento di questo dispositivo o la sua conformità agli standard di sicurezza e normativi.

Per modello USA

Creato per iPhone®XS Max, iPhone XS, iPhone XR, iPhone X, iPhone 8, iPhone 8 Plus, iPhone 7, iPhone 7 Plus, iPhone SE, iPhone 6s, iPhone 6s Plus, iPhone 6, iPhone 6 Plus, iPhone 5s, iPad Pro® 12,9" (2ª generazione), iPad Pro 10,5", iPad® (6ª generazione), iPad (5ª generazione), iPad Pro 9,7", iPad Pro 12,9" (1ª generazione), iPad Air® 2, iPad mini™ 4, iPad mini 3, iPad Air, iPad mini 2, iPod touch® (6ª generazione)

iPad, iPad Air, iPad Pro, iPhone sono marchi di fabbrica di Apple Inc., registrati negli Stati Uniti e altri Paesi.

Per modello JP

Creato per iPhone XS Max, iPhone XS, iPhone XR, iPhone X, iPhone 8, iPhone 8 Plus, iPhone 7, iPhone 7 Plus, iPhone SE, iPhone 6s, iPhone 6s Plus, iPhone 6, iPhone 6 Plus, iPhone 5s, iPad Pro 12,9" (2ª generazione), iPad Pro 10,5", iPad (6ª generazione), iPad (5ª generazione), iPad Pro 9,7", iPad Pro 12,9" (1ª generazione), iPad Air 2, iPad mini 4, iPad mini 3, iPad Air, iPad mini 2, iPod touch (6ª generazione)

iPad, iPad Air, iPad Pro, iPhone sono marchi di fabbrica di Apple Inc., registrati negli Stati Uniti e altri Paesi. Il marchio di fabbrica "iPhone" viene utilizzato in Giappone con una licenza di Aiphone K.K.

Eccetto modelli USA, JP

Creato per iPhone XS Max, iPhone XS, iPhone XR, iPhone X, iPhone 8, iPhone 8 Plus, iPhone 7, iPhone 7 Plus, iPhone SE, iPhone 6s, iPhone 6s Plus, iPhone 6, iPhone 6 Plus, iPhone 5s, iPad Pro 12,9" (2ª generazione), iPad Pro 10,5", iPad (6ª generazione), iPad (5ª generazione), iPad Pro 9,7", iPad Pro 12,9" (1ª generazione), iPad Air 2, iPad mini 4, iPad mini 3, iPad Air, iPad mini 2, iPod touch (6ª generazione)

iPad, iPad Air, iPad Pro, iPhone sono marchi di fabbrica di Apple Inc., registrati negli Stati Uniti e altri Paesi.

Informazioni sui materiali in perclorato in California

Materiale perclorato: potrebbe richiedere un trattamento speciale. Vedere:

<http://www.dtsc.ca.gov/hazardouswaste/perchlorate/>.

La batteria a bottone del prodotto potrebbe contenere perclorato e potrebbe richiedere un trattamento speciale se riciclata o smaltita in California.

單元Unit	限用物質及其化學符號 Restricted substances and its chemical symbols					
	鉛 Lead (Pb)	汞 Mercury (Hg)	鎘 Cadmium (Cd)	六價鉻 Hexavalent chromium (Cr ⁺⁶)	多溴聯苯 Polybrominated biphenyls (PBB)	多溴二苯醚 Polybrominated diphenyl ethers (PBDE)
內外塑膠件	○	○	○	○	○	○
內外鐵件	-	○	○	○	○	○
滾輪	○	○	○	○	○	○
銘版	○	○	○	○	○	○
電路板	-	○	○	○	○	○
晶片電阻	-	○	○	○	○	○
積層陶瓷表面 黏著電容	○	○	○	○	○	○
集成電路-IC	-	○	○	○	○	○
電源供應器	○	○	○	○	○	○
印字頭	-	○	○	○	○	○
馬達	-	○	○	○	○	○
液晶顯示器	-	○	○	○	○	○
插座	-	○	○	○	○	○
線材	-	○	○	○	○	○
<p>備考 1. “超出 0.1 wt %” 及 “超出 0.01 wt %” 係指限用物質之百分比含量超出百分比含量基準值。</p> <p>Note 1 : “Exceeding 0.1 wt %” and “exceeding 0.01 wt %” indicate that the percentage content of the restricted substance exceeds the reference percentage value of presence condition.</p> <p>備考 2. “○” 係指該項限用物質之百分比含量未超出百分比含量基準值。</p> <p>Note 2 : “○” indicates that the percentage content of the restricted substance does not exceed the percentage of reference value of presence.</p> <p>備考 3. “-” 係指該項限用物質為排除項目。</p> <p>Note 3 : The “-” indicates that the restricted substance corresponds to the exemption.</p>						

Indice

1. Introduzione	1
1.1 Introduzione al prodotto	1
1.2 Caratteristiche del prodotto	2
1.2.1 Caratteristiche standard della stampante	2
1.2.2 Caratteristiche opzionali della stampante	3
1.3 Specifiche generali	5
1.4 Specifiche di stampa	6
1.5 Specifiche del supporto	7
2. Panoramica delle operazioni	8
2.1 Disimballaggio ed ispezione	8
2.2 Panoramica della stampante	9
2.2.1 Vista frontale	9
2.2.2 Vista interna	12
2.2.3 Vista posteriore	14
2.3 Controlli dell'operatore	16
2.3.1 LED e tasti	16
2.3.2 Ciclo di carica della batteria	21
3. Configurazione (usare TDM-20 come esempio)	25
3.1 Inserimento della batteria	25
3.2 Carica della batteria	26
3.2.1 Carica della batteria	26
3.2.2 Carica tramite caricabatterie a 4 alloggi (opzionale)	27
3.3 Comunicazione	28
3.3.1 Collegamento tramite il cavo di comunicazione	28
3.3.2 Collegamento tramite Bluetooth (opzionale)	28
3.4 Caricamento della carta	29
4. Accessori (usare TDM-20 come esempio)	30
4.1 Installazione della clip da cintura	30
4.2 Installazione del kit distanziatore supporti (opzionale)	31
4.3 Installazione della custodia con protezione ambientale IP54 con tracolla (opzionale)	33
4.4 Installazione del kit tracolla (opzionale)	35
4.5 Installazione dell'adattatore del supporto del veicolo per il supporto RAM (opzionale)	36
4.6 Carica tramite caricabatterie a 1 alloggi (opzionale)	38

4.7 Carica tramite caricabatterie a 4 alloggi (opzionale)	39
5. Utilità di accensione	42
5.1 Calibrazione del sensore supporto	42
5.2 Diagnostica e modalità Dump	43
5.3 Inizializzazione della stampante	47
6. Strumento di diagnostica	48
6.1 Avvio dello Diagnostic Tool (strumento di diagnostica)	48
6.2 Funzione della stampante	49
6.3 Calibratura del sensore supporto stampabile usando Diagnostic Tool	51
6.3.1 Calibrazione automatica	51
6.4 Impostazione di Wi-Fi tramite Printer Management (opzionale)	52
6.5 Configurazione Bluetooth tramite Diagnostic Tool (opzionale)	55
7. Risoluzione dei problemi	56
7.1 Problemi comuni	56
8. Manutenzione	58
Cronologia revisioni	59

1. Introduzione

1.1 Introduzione al prodotto

Congratulazioni per l'acquisto della stampante di codici a barre TSC.

Sfruttate la fama di TSC per le stampanti economiche e di lunga durata con la stampante per codici a barre per dispositivi mobili TDM-20 e TDM-30. TDM-20 e TDM-30 sono stampanti compatte e leggere, in grado di funzionare con qualsiasi applicazione di stampa per dispositivi mobili dovunque abbiate l'esigenza di ricevute o etichette veloci e semplici

Le stampanti TDM-20 e TDM-30 sono progettate per durare in ambienti estremi, grazie al telaio esterno con grado di protezione IP54 in grado di resistere alla polvere e all'acqua e la loro durata consente di continuare a stampare anche a seguito di una caduta da 2,5 metri di altezza.

Questa stampante piccola e leggera può essere indossata confortevolmente per un intero turno di lavoro, senza interferire con le attività dell'utente. Utilizza USB, tag NFC, Bluetooth o un modulo Wi-Fi a/b/g/n e BT4.2 per il collegamento a un computer portatile o persino ad uno smartphone e produrre ora dopo ora ricevute chiare e facili da leggere.

Per stampare ricevute o etichette, è possibile utilizzare il software di etichettatura incluso o il linguaggio della stampante TSC per creare il modello di etichetta. Per ulteriori informazioni su TSPL2, fare riferimento al manuale di programmazione TSPL/TSPL2 sul [sito Web di TSC](#).

- Applicazioni
 - Consegne dirette al punto di vendita (DSD)
 - Prova di consegna e ritiro
 - Riparazione/installazione in loco
 - Mobile ticketing
 - Ordinazioni al tavolo
 - Multe per divieto di parcheggio
 - Biglietteria a bordo
 - Lettura di fatture/contatori di rete
 - Laboratori

1.2 Caratteristiche del prodotto

1.2.1 Caratteristiche standard della stampante

La stampante offre le seguenti caratteristiche standard

Descrizione delle caratteristiche	
TDM20	TDM30
Stampa termica diretta	
Sensore riflettente del segno nero	
Sensore di apertura testina	
3 tasti operativi (On/Off, alimentazione/pausa e apertura coperchio)	
Versione LED: <ul style="list-style-type: none"> ● 5 LED: 1 per stato stampante; 3 per capacità batteria; 1 per stato wireless 	Versione LED: <ul style="list-style-type: none"> ● 5 LED: 1 per stato stampante; 3 per capacità batteria; 1 per stato wireless Versione LCD: <ul style="list-style-type: none"> ● Display LCD a colori: mostra lo stato della batteria, il tipo di supporto, la versione del firmware e i messaggi di errore ● 1 LED per stato stampante ● 1 LED per stato wireless (3 colori)
Cicalino programmabile avviso acustico	
Batteria ricaricabile agli ioni di litio	
Processore RISC 32-bit a prestazioni elevate	
Interfaccia micro USB 2.0 (modalità ad alta velocità)	
DRAM da 32 MB	
Memoria Flash da 16 MB	
TSPL-EZD (EPL2, ZPL2 e DPL), Epson® ESC-POS o TSPL-EZ con supporto lingue di emulazione CPCL	
I caratteri ed i codici a barre possono essere stampati in una qualsiasi delle quattro direzioni (0, 90, 180, 270 gradi)	
8 caratteri bitmap alfanumerici	
Font scalabile One Monotype Imaging® CG Triumvirate Bold Condensed	
Motore integrato font Monotype True Type	
Caratteri scaricabili dal PC alla memoria della stampante	
Aggiornamenti firmware scaricabili	
Supporto della funzione Cura TPH	

1.2.2 Caratteristiche opzionali della stampante

Serie TDM-20:

La stampante offre le seguenti caratteristiche opzionali.

Descrizione delle caratteristiche	Opzioni utente	Opzioni produttore
Wi-Fi 802.11 a/b/g/n e Bluetooth V4.2, tag NFC e interfaccia ad alta velocità USB 2.0		<input type="radio"/>
MFi Bluetooth V5.0 con tag NFC e interfaccia ad alta velocità USB 2.0		<input type="radio"/>
Kit di montaggio veicolo		<input type="radio"/>
Base di aggancio veicolo		<input type="radio"/>
Kit linerless		<input type="radio"/>
Cavo tipo micro USB 2.0	<input type="radio"/>	
Batteria ricaricabile agli ioni di litio	<input type="radio"/>	
Caricabatterie a 4 alloggi	<input type="radio"/>	
Base di aggancio a 1 alloggi (usare con stampante pronta per base di aggancio)	<input type="radio"/>	
Base di aggancio a 4 alloggi (usare con stampante pronta per base di aggancio)	<input type="radio"/>	
Presse accendisigari per automobile 12-24VDC	<input type="radio"/>	
Adattatore a 12-60 V CC con cavo adattatore accendisigari	<input type="radio"/>	
Kit distanziatore supporti (supporta larghezze del rotolo da 1, 1,5 e 2 pollici)	<input type="radio"/>	
Telaio esterno con protezione ambientale IP54 con tracolla	<input type="radio"/>	
Kit tracolla (senza custodia con protezione ambientale)	<input type="radio"/>	
CD	<input type="radio"/>	

Serie TDM-30:

Descrizione delle caratteristiche	Opzioni utente	Opzioni produttore
Wi-Fi 802.11 a/b/g/n con Bluetooth V4.2, tag NFC e interfaccia USB 2.0		<input type="radio"/>
MFi Bluetooth V5.0 con tag NFC e interfaccia USB 2.0		<input type="radio"/>
Kit di montaggio veicolo		<input type="radio"/>
Stampante pronta per base di aggancio veicolo		<input type="radio"/>
Kit linerless		<input type="radio"/>
Testina di stampa avanzata		<input type="radio"/>
Sensore riflettente spaziatura (fare riferimento al manuale di programmazione per la procedura di impostazione)		<input type="radio"/>
Cavo tipo micro USB 2.0	<input type="radio"/>	
Batteria agli ioni di litio (3.080 mAh)	<input type="radio"/>	
Batteria intelligente agli ioni di litio	<input type="radio"/>	
Caricabatterie a 1 alloggiamento	<input type="radio"/>	
Caricabatterie a 4 alloggiamenti	<input type="radio"/>	
Base di aggancio a 1 alloggiamento (usare con stampante pronta per base di aggancio)	<input type="radio"/>	
Base di aggancio a 4 alloggiamenti (usare con stampante pronta per base di aggancio)	<input type="radio"/>	
Presse accendisigari per automobile 12-24VDC	<input type="radio"/>	
Adattatore a 12-60 V CC con cavo adattatore accendisigari	<input type="radio"/>	
Kit guidacarta	<input type="radio"/>	
Kit distanziatore supporti (supporta larghezze del rotolo da 1/1,5/2/2,5 pollici)	<input type="radio"/>	
Telaio esterno con protezione ambientale IP54 con tracolla	<input type="radio"/>	
Tracolla con adattatore (senza custodia con protezione ambientale)	<input type="radio"/>	
CD	<input type="radio"/>	

1.3 Specifiche generali

Specifiche generali		
	TDM-20	TDM-30
Dimensioni fisiche	79 mm (L) x 36.5 mm (H) x 116 mm (P)	105 mm (L) x 49.5 mm (H) x 116 mm (P)
Guscio	Plastica	Plastica
Peso (con batteria)	0,215 kg (0,47 libbre)	0,375 kg (0,83 libbre)
Parte elettrica	<ul style="list-style-type: none"> ■ Capacità di carica interna (batteria inserita) Ingresso: 100-240 V CA, 2,5 A, 50-60 Hz Uscita: 12 V CC/1 A ■ Presa accendisigari per automobile 12-24 V CC ■ Alimentatore con interruttore automatico <p>Capacità di carica esterna (senza batteria)</p> <ul style="list-style-type: none"> ■ Caricabatterie della stampante singolo - Ingresso: 12 V/1 A - Uscita: 12 V/0,9 A ■ Caricabatterie della stampante a 4 alloggi - Ingresso: 12 V/5 A - Uscita: 12 V/0,9 A (ciascun alloggi) ■ Caricabatterie a 4 alloggi - Ingresso: 24 V CC/2,5 A - Uscita: 8,4 V/1,5 A*4 CC ■ Batteria Capacità: 1.130 mAh Uscita: 7,4 V <p>Nota: La stampante si spegne automaticamente dopo 30 minuti quando si</p>	<ul style="list-style-type: none"> ■ Capacità di carica interna (batteria inserita) Ingresso: 100-240 V CA, 2,5 A, 50-60 Hz Uscita: 12 V CC/1 A ■ Presa accendisigari per automobile 12-24 V CC ■ Alimentatore con interruttore automatico <p>Capacità di carica esterna (senza batteria)</p> <ul style="list-style-type: none"> ■ Caricabatterie della stampante singolo Ingresso: 12 V/2 A Uscita: 12 V/2 A ■ Caricabatterie della stampante a 4 alloggi Ingresso: 12 V/5 A Uscita: 12 V/5 A ■ Caricabatterie a 1 alloggi - Ingresso: 12 V/2 A - Uscita: 8,4 V/1,5 A ■ Caricabatterie a 4 alloggi - Ingresso: 24 V CC/2,5 A - Uscita: 8,4 V/1,5 A*4 CC <p>Nota: La stampante si spegne automaticamente dopo 30 minuti quando si interrompe l'uso.</p>

	interrompe l'uso.	
Batteria	Uscita: 7.4VDC	Uscita: 7.4VDC
	Capacità: 1.130 mAh	Capacità: 3.080 mAh
	Tempo di ricarica: 2,5 ore in condizioni di 25°C (tramite caricabatterie a 12 V/1 A)	Tempo di ricarica: 3,5~4,0 ore (tramite caricabatterie a 12 V/1 A)
Condizioni ambientali	Temperatura d'esercizio: -15* ~ 50°C (5 ~ 122°F) Temperatura di magazzinaggio: -30 ~ 70 °C (-22 ~ 158°F) Umidità relativa: - Funzionamento: dal 10 al 90%, senza condensa - Immagazzinaggio: dal 10 al 90%, senza condensa IP54 con custodia Caduta da 1,8 m (5,9 ft) senza telaio esterno con protezione ambientale IP54 Caduta da 2,5 m (8,2 ft) con telaio esterno con protezione ambientale IP54	

1.4 Specifiche di stampa

Specifiche di stampa	TDM-20	TDM-30
Risoluzione testina	203 punti/pollice (8 punti/mm)	
Metodo di stampa	Termico diretto	
Dimensioni punto (larghezza x lunghezza)	0,125 x 0,125 mm (1 mm = 8 punti)	
Velocità di stampa (pollici/secondo)	4 IPS massimo (102 mm/sec)	
Larghezza massima di stampa	48 mm (1,89")	72 mm (2,83")
Lunghezza massima di stampa	Carta per ricevute continua: 2.794 mm (110")	
Deviazione stampa	Verticale: 1 mm massimo	
	Orizzontale: 1 mm massimo	

1.5 Specifiche del supporto

Specifiche del supporto	TDM-20	TDM-30
Capacità del rotolo	Max. diametro esterno: 30 mm (1,18")	Max. diametro esterno: 40 mm (1,57")
Tipo di supporto	Continuo, con marcatore, etichetta parziale con spaziatura (la pellicola è trasparente e può essere rilevata dal sensore riflettente) ed etichetta senza pellicola selezionata	Modello sensore riflettente: Carta per ricevute, carta per ricevute con marcatore (segno nel lato di stampa) ed etichetta selezionata Modello sensore spaziatura: Carta per ricevute, carta per ricevute con marcatore (segno nel lato di stampa (impostazione predefinita) o sul retro) ed etichetta con spaziatura
Tipo di avvolgimento del supporto stampabile	Arrotolato all'esterno	
Ampiezza supporto	25,4 mm (1") ~ 2.794 mm (110") Modalità strappo: Lunghezza massima di stampa 50 mm (1,97)	
Ampiezza del supporto	Max. 58 mm (inclusa pellicola) Segno nero: min. 8 mm (L) x 2 mm (H)	Max. 80 mm (inclusa pellicola) Segno nero: min. 8 mm (L) x 2 mm (H) Spaziatura: min. 8 mm (L) x 2 mm (H) Con guidacarta: 20 mm (0,79") ~ 70 mm (2,75")
Spessore del supporto	0,06 mm (2 mil) ~ 0,10 mm (3,94 mil)	0,06 mm (2 mil) ~ 0,16 mm (6 mil)

Nota: Individuare il marcatore sul lato di stampa quando si utilizzano etichette continue con marcatore.

2. Panoramica delle operazioni

2.1 Disimballaggio ed ispezione

Questa stampante è confezionata in modo particolare per sopportare eventuali danni provocati durante il trasporto. Al ricevimento della stampante codici a barre, controllare con attenzione la stampante ed i contenuti della confezione. Conservare i materiali d'imballaggio nel caso si debba inviare la stampante in futuro.

La confezione della stampante deve includere i seguenti elementi.

- Una stampante
- Una batteria Li-Ion
- Una Guida all'installazione rapida
- Un adattatore con interruttore automatico
- Una clip da cintura

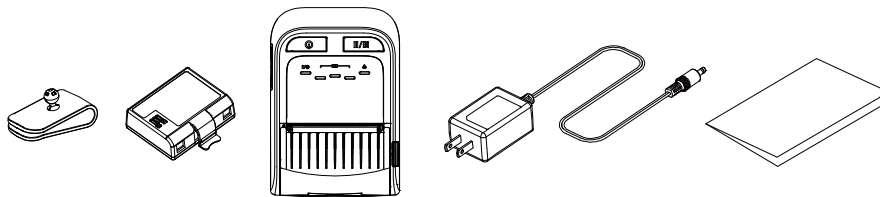

Se manca uno di questi elementi, mettersi in contatto con il Centro assistenza clienti del rivenditore o distributore.

2.2 Panoramica della stampante

2.2.1 Vista frontale

TDM-20



1. Tasto di accensione/spegnimento
2. Tasto alimentazione/arresto
3. LED
4. Coperchio del supporto
5. Finestra visione supporto stampabile
6. Tasto di rilascio del coperchio supporto stampabile

TDM-30 (versione LED):



1. Tasto di accensione/spegnimento
2. Tasto alimentazione/arresto
3. LED
4. Coperchio del supporto
5. Finestra visione supporto stampabile
6. Tasto di rilascio del coperchio supporto stampabile

TDM-30 (versione LCD):

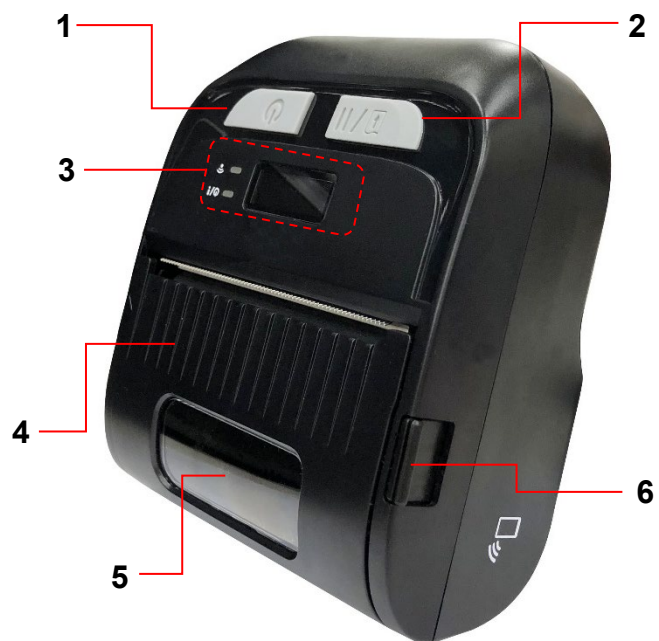

1. Tasto di accensione/spegnimento
2. Tasto alimentazione/arresto
3. LED e schermo LCD
4. Coperchio del supporto
5. Finestra visione supporto stampabile
6. Tasto di rilascio del coperchio supporto stampabile

2.2.2 Vista interna

TDM-20:

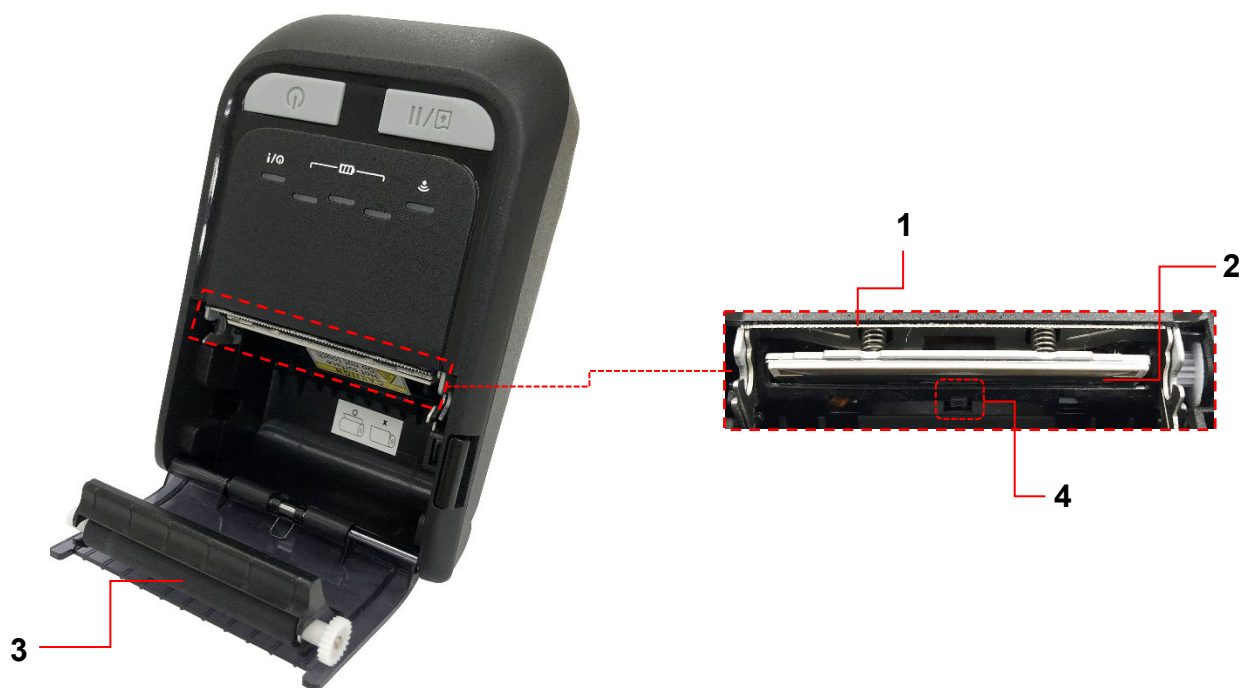

1. Piastra di strappo
2. Testina della stampante
3. Rullo della piastra
4. Sensore marcatore

TDM-30:

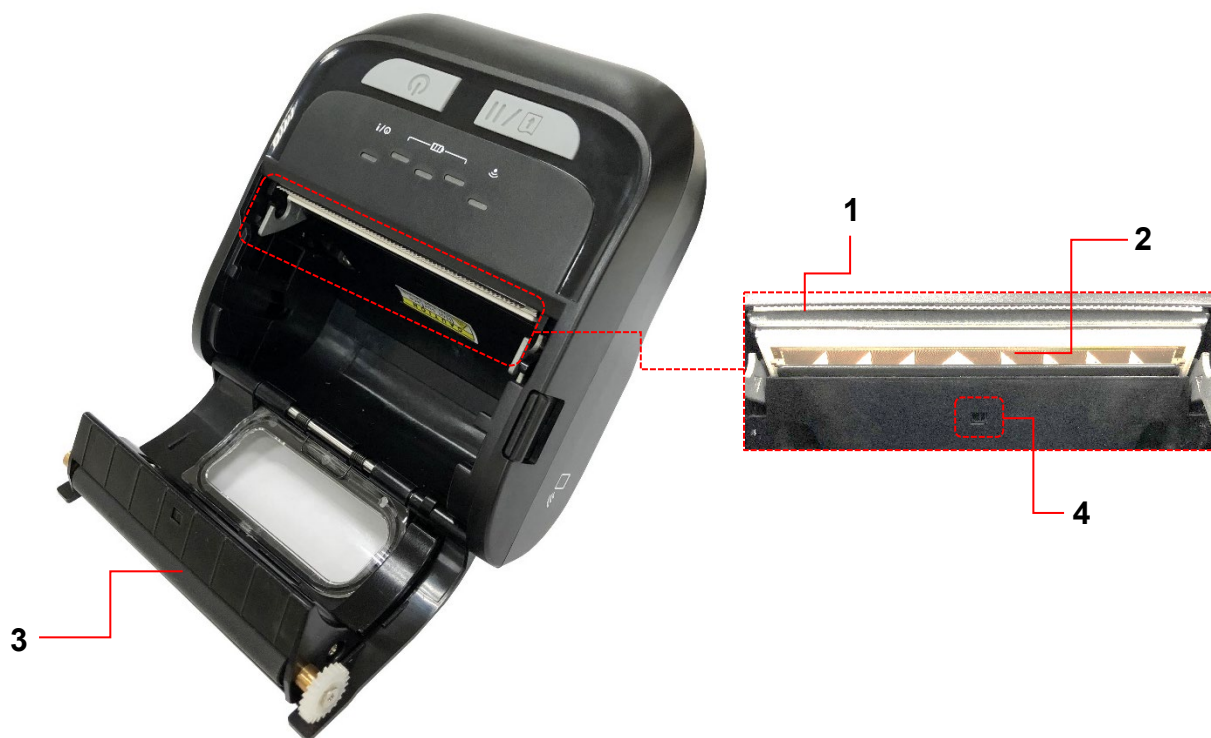

- 1. Piastra di strappo
- 2. Testina della stampante
- 3. Rullo della piastra
- 4. Sensore marcatore

2.2.3 Vista posteriore

TDM-20:



1. Batteria agli ioni di litio
2. Fermo del vano batterie
3. Coperchio dell'interfaccia
4. Jack di alimentazione
5. Interfaccia USB

TDM-30:



- 1. Batteria agli ioni di litio
- 2. Fermo del vano batterie
- 3. Coperchio dell'interfaccia
- 4. Jack di alimentazione
- 5. Interfaccia USB



2.3 Controlli dell'operatore

2.3.1 LED e tasti



TDM-20:



1. Tasto di accensione/spegnimento
2. Tasto alimentazione/pausa
3. LED di stato della stampante
4. LED del livello di carica batteria

Tasti	Funzione
	<ol style="list-style-type: none">1. Tenere premuto per 2-3 secondi per accendere la stampante.2. Tenere premuto per 2-3 secondi per spegnere la stampante.
	<ol style="list-style-type: none">1. Stato pronto: Alimentare una etichetta2. Stato di stampa: Messa in pausa dell'attività di stampa



5. LED di stato wireless



LED	Stato		Indicazione
LED di stato della stampante 	Spento		La stampante è pronta
	Verde (lampeggiante)		La stampante è in pausa
	Verde (lampeggiante ogni due secondi)		Modalità sospensione/accesso alla modalità sospensione dopo l'arresto per più di 2 minuti (l'intervallo può essere modificato; fare riferimento al manuale di programmazione TSPL/TSPL2 sul sito Web TSC).
	Rosso (fisso)		Il coperchio del supporto stampabile è aperto
	Rosso (lampeggiante)		Errore stampante
	Giallo (lampeggiante)		Batteria in carica.
LED di stato batteria 	Verde (lampeggiante)		Batteria in carica.
	Verde (fisso)		Batteria in carica.
LED di stato wireless/Bluetooth 	Bluetooth/ Wi-Fi	Blu (lampeggiante)	Dispositivo Bluetooth/Wi-Fi in comunicazione.
		Blu (fisso)	Il dispositivo Bluetooth/Wi-Fi è pronto.

TDM-30 (LED):

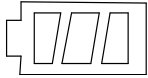

1. Tasto di accensione/spegnimento
2. Tasto alimentazione/pausa
3. LED di stato della stampante
4. LED del livello di carica batteria
5. LED di stato wireless

Tasti	Funzione
	<ol style="list-style-type: none">1. Tenere premuto per 2-3 secondi per accendere la stampante.2. Tenere premuto per 2-3 secondi per spegnere la stampante.
	<ol style="list-style-type: none">1. Stato pronto: Alimentare una etichetta2. Stato di stampa: Messa in pausa dell'attività di stampa

LED	Stato	Indicazione
LED di stato della stampante 	Spento	La stampante è pronta
	Verde (lampeggiante)	La stampante è in pausa
	Verde (lampeggiante ogni due secondi)	Modalità sospensione/accesso alla modalità sospensione dopo l'arresto per più di 2 minuti (l'intervallo può essere modificato; fare riferimento al manuale di programmazione TSPL/TSPL2 sul sito Web TSC).
	Rosso (fisso)	Il coperchio del supporto stampabile è aperto
	Rosso (lampeggiante)	Errore stampante
	Giallo (lampeggiante)	Batteria in carica.
LED di stato batteria 	Verde (lampeggiante)	Batteria in carica.
	Verde (fisso)	Batteria in carica.
LED di stato Wi-Fi/Bluetooth 	Verde (lampeggiante)	Dispositivo Wi-Fi in comunicazione
	Verde (fisso)	Il dispositivo Wi-Fi è pronto
	Blu (lampeggiante)	Dispositivo Bluetooth in comunicazione
	Blu (fisso)	Dispositivo Bluetooth pronto
	Bianco (lampeggiante)	Dispositivi Bluetooth e Wi-Fi coesistenti in comunicazione
	Bianco (fisso)	I dispositivi Bluetooth e Wi-Fi coesistenti sono pronti

TDM-30 (LCD):



1. Tasto di accensione/spegnimento
2. Tasto alimentazione/pausa
3. LED di stato stampante/stato wireless
4. Schermo LCD (indica stato della batteria/tipo di supporto/versione del firmware/messaggi di errore)

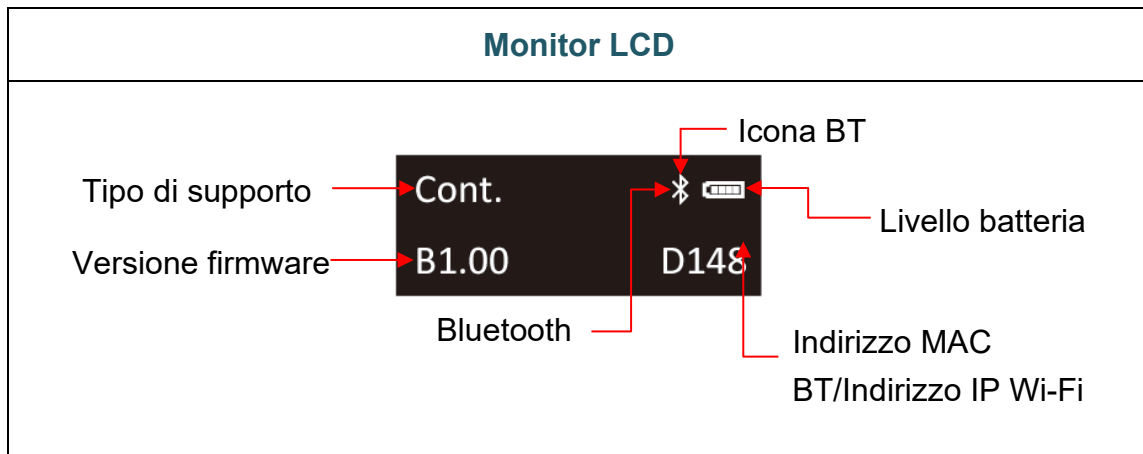





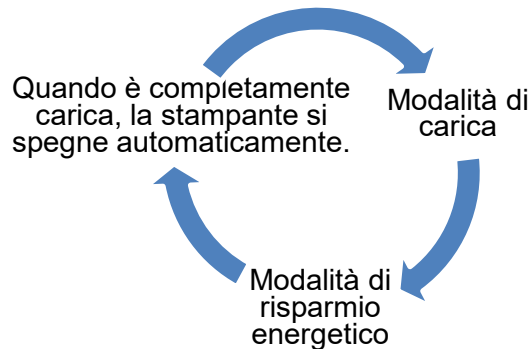

Tasti	Funzione
	<ol style="list-style-type: none"> 1. Tenere premuto per 2-3 secondi per accendere la stampante. 2. Tenere premuto per 2-3 secondi per spegnere la stampante.
	<ol style="list-style-type: none"> 1. Stato pronto: Alimentare una etichetta 2. Stato di stampa: Messa in pausa dell'attività di stampa

2.3.2 Ciclo di carica della batteria

TDM-20:

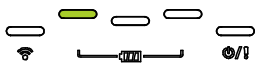
1. Carica della batteria quando si **accende** la stampante.







Ciclo di carica	Versione LED	
1. Carica della batteria quando si accende la stampante. 		Livello di carica: 0~30%
		Livello di carica: 30~60%
		Livello di carica: 60~100%
		Livello di carica: 100%
2. Modalità di risparmio energetico	1. Il LED di stato della stampante lampeggia in giallo. 2. Premere il tasto di accensione/spegnimento quando si carica la batteria. La stampante esce dalla modalità di risparmio energetico. 3. Scollegare l'alimentazione della stampante per uscire dalla modalità di risparmio energetico.	
3. Quando è completamente carica, la stampante si spegne automaticamente.		

Nota:

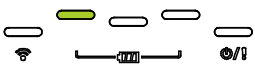
1. Il LED di stato della stampante lampeggia in giallo durante la carica della batteria.
2. Premere il tasto di accensione/spegnimento quando si carica la batteria. Il LED mostra lo stato di carica.
3. Quando la batteria è completamente carica e si arresta la stampa per qualche istante, la stampante si spegne automaticamente.

2. Carica della batteria quando si **spegne la stampante.**

Ciclo di carica	Versione LED	
Carica della batteria quando si spegne la stampante. 		Livello di carica: 0~30%
		Livello di carica: 30~60%
		Livello di carica: 60~100%
		Livello di carica: 100%



Nota:

1. Il LED di stato della stampante lampeggia in giallo durante la carica della batteria.
2. Premere il tasto di accensione/spegnimento quando si carica la batteria. Il LED mostra lo stato di carica.
3. Quando la batteria è completamente carica e si arresta la stampa per qualche istante, la stampante si spegne automaticamente.

TDM-30:

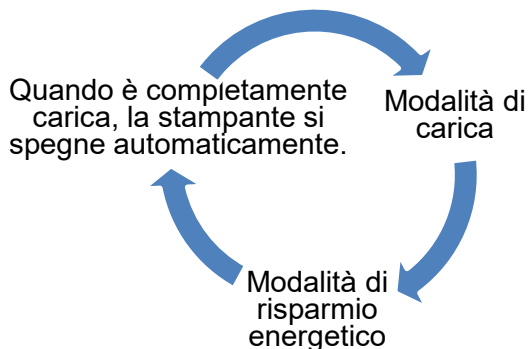
1. Carica della batteria quando si **accende la stampante.**

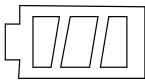
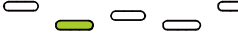

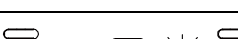
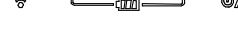

Ciclo di carica	Versione LED		Versione LCD	
1. Carica della batteria quando si accende la stampante. 		Livello di carica: 0~30%	1 blocco lampeggiante	Livello di carica: 0~25%
		Livello di carica: 30~60%	2 blocchi lampeggianti	Livello di carica: 25~50%
		Livello di carica: 60~100%	3 blocchi lampeggianti	Livello di carica: 50~75%
		Livello di carica: 100%	4 blocchi lampeggianti	Livello di carica: 75~100%
				4 blocchi fissi
2. Modalità di risparmio energetico	1. Il LED di stato della stampante lampeggia in giallo. 2. Premere il tasto di accensione/spegnimento quando si carica la batteria. La stampante esce dalla modalità di risparmio energetico. 3. La modalità di risparmio energetico termina se si scollega l'alimentazione dalla stampante.			
3. Quando è completamente carica, la stampante si spegne automaticamente.				

Nota:

1. Il LED di stato della stampante lampeggia in giallo durante la carica della batteria.
2. Premere il tasto di accensione/spegnimento quando si carica la batteria. Il LED/il monitor LCD mostra lo stato di carica.
3. Quando la batteria è completamente carica e si arresta la stampa per qualche istante, la stampante si spegne automaticamente.

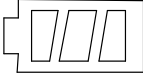
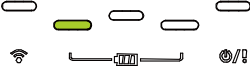
2. Carica della batteria quando si **spegne la stampante.**

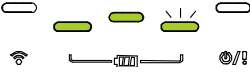
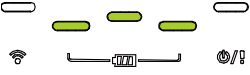
Ciclo di carica	Versione LED		Versione LCD	
Carica della batteria quando si spegne la stampante. 		Livello di carica: 0~30%	1 blocco lampeggiante	Livello di carica: 0~25%
		Livello di carica: 30~60%	2 blocchi lampeggianti	Livello di carica: 25~50%
		Livello di carica: 60~100%	3 blocchi lampeggianti	Livello di carica: 50~75%
		Livello di carica: 100%	4 blocchi lampeggianti	Livello di carica: 75~100%
			4 blocchi fissi	Livello di carica: 100%

Nota:

1. Il LED di stato della stampante lampeggia in giallo durante la carica della batteria.
2. Premere il tasto di accensione/spegnimento quando si carica la batteria. Il LED/il monitor LCD mostra lo stato di carica.
3. Quando la batteria è completamente carica e si arresta la stampa per qualche istante, la stampante si spegne automaticamente.

3. Controllare la capacità di carica della batteria intelligente su Printer Management.

L'utente può utilizzare l'utilità TSC Printer Management (TPM) per controllare il livello e la durata della batteria.

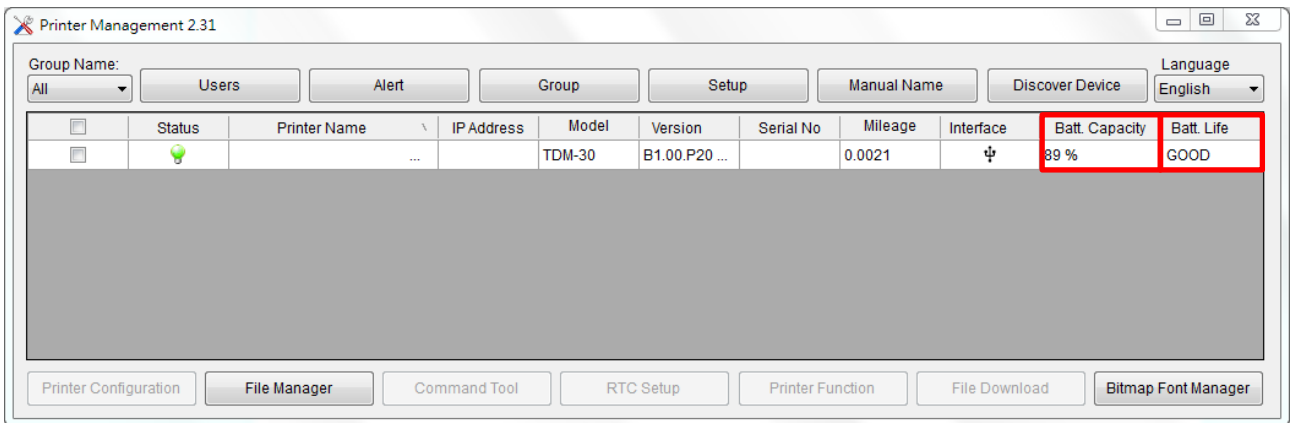

3. Configurazione (usare TDM-20 come esempio)

3.1 Inserimento della batteria



1. Inserire la batteria sul lato sinistro dell'alloggio batteria sul retro della stampante.



2. Premere la batteria verso il basso e tirare il fermo della batteria per bloccare la batteria.

Avvertenza di sicurezza della batteria

1. **NON** gettare la batteria nel fuoco. **NON** cortocircuitare i contatti.
2. **NON** smontare la batteria. **NON** gettare la batteria nei rifiuti urbani.



3. Il simbolo del bidone su ruote barrato () indica che la batteria non deve essere gettata nei rifiuti urbani.

3.2 Carica della batteria

Prima del primo utilizzo, per la ricarica completa sono necessarie tra 1,5 e 2 ore. La vita della batteria è 300 volte per i cicli di caricamento e scaricamento.

3.2.1 Carica della batteria

	<ol style="list-style-type: none">1. Aprire il coperchio dell'interfaccia e inserire il cavo di alimentazione nel connettore di alimentazione.
	<ol style="list-style-type: none">2. Inserire il cavo di alimentazione in una presa di corrente adatta. Nota: Fare riferimento alla sezione 2.3.2 per ulteriori informazioni sul ciclo di carica della batteria.

Temperatura di carica

Le normali condizioni di funzionamento della batteria vanno da 0°C a 40°C (da 32°F a 104°F). Il dispositivo o il caricabatterie esegue sempre la carica della batteria in modo sicuro e ottimale. A temperature più elevate (ad esempio, circa +40°C (+104°F) o durante la carica all'accensione delle stampanti), la stampante o il caricabatterie potrebbero arrestare la carica per un determinato periodo di tempo per mantenere la batteria a temperature accettabili.

3.2.2 Carica tramite caricabatterie a 4 alloggi (opzionale)



1. Collegare il cavo di alimentazione al jack di alimentazione sul caricabatterie.



2. Inserire la stampante nell'alloggio del caricabatterie come mostrato.

Nota:

Fare riferimento alla [sezione 3.1](#) per la procedura di installazione della batteria.



3. Spingere il fermo della batteria e inserire correttamente la batteria.
4. Inserire il cavo di alimentazione in una presa di corrente adatta, quindi accendere l'interruttore d'alimentazione. Si avvia la carica.

Nota:

La batteria è completamente carica e il LED giallo si spegne e diventa verde.

3.3 Comunicazione

3.3.1 Collegamento tramite il cavo di comunicazione

- Cavo da USB a USB (opzionale)



3.3.2 Collegamento tramite Bluetooth (opzionale)

Predefinito	
Nome	RF-BHS
PIN	0000

Accendere la stampante e assicurarsi che il dispositivo Bluetooth sia attivo.

Nota:

Fare riferimento alla [sezione 6.5](#) per modificare il nome predefinito e il PIN.

3.4 Caricamento della carta



1. Aprire il coperchio della stampante premendo il tasto di sblocco del coperchio del supporto stampabile.



2. Collocare il rotolo del supporto sul lato corretto ed estrarre una quantità sufficiente di carta dalla piastra di strappo.

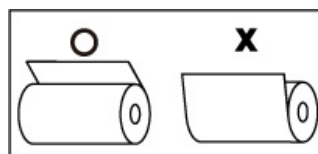

3. Premere il coperchio del supporto su entrambi i lati per chiuderlo e assicurarsi che il coperchio del supporto sia chiuso correttamente.

4. Accessori (usare TDM-20 come esempio)

4.1 Installazione della clip da cintura



1. Ruotare la batteria verso il retro della stampante e bloccare la clip da cintura sul foro sopra la stampante.



2. Premere la sfera sulla clip da cintura sul foro come mostrato. La stampante può essere appesa sulla cintura.

4.2 Installazione del kit distanziatore supporti (opzionale)



1. Aprire il coperchio della stampante premendo il tasto di sblocco del coperchio del supporto stampabile.

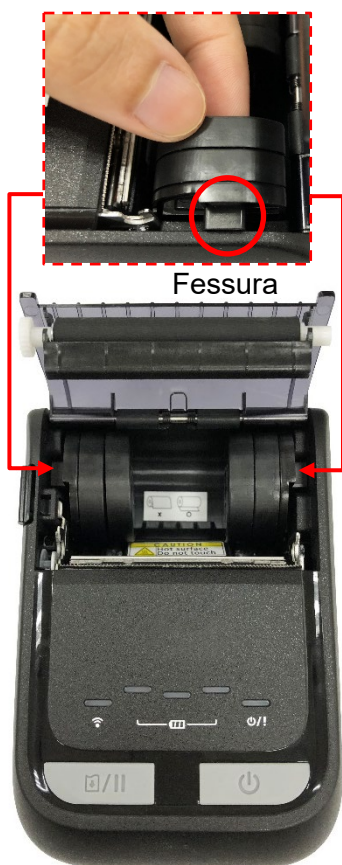

2. Inserire i distanziatori del supporto su entrambi i lati degli alloggi, quindi completare l'installazione.



Nota:

1. Il kit distanziatore supporti può facilmente modificare la larghezza di fissaggio del supporto compresa tra 1", 1,5" e 2" spostando entrambi i lati degli adattatori.
2. Quando si installano i distanziatori dei supporti, il numero di distanziatori dei supporti deve essere lo stesso su entrambi i lati.

4.3 Installazione della custodia con protezione ambientale IP54 con tracolla (opzionale)



1. Aprire la cerniera nella direzione della freccia indicata sul coperchio della custodia.

Chiudere la cerniera del coperchio della custodia



2. Posizionare la stampante nella custodia.

Nota:

Il lato di stampa deve essere rivolto verso il coperchio esterno, come indicato.

-
3. Chiudere la cerniera del coperchio della custodia. Il coperchio esterno deve essere aperto e fissato durante la stampa.

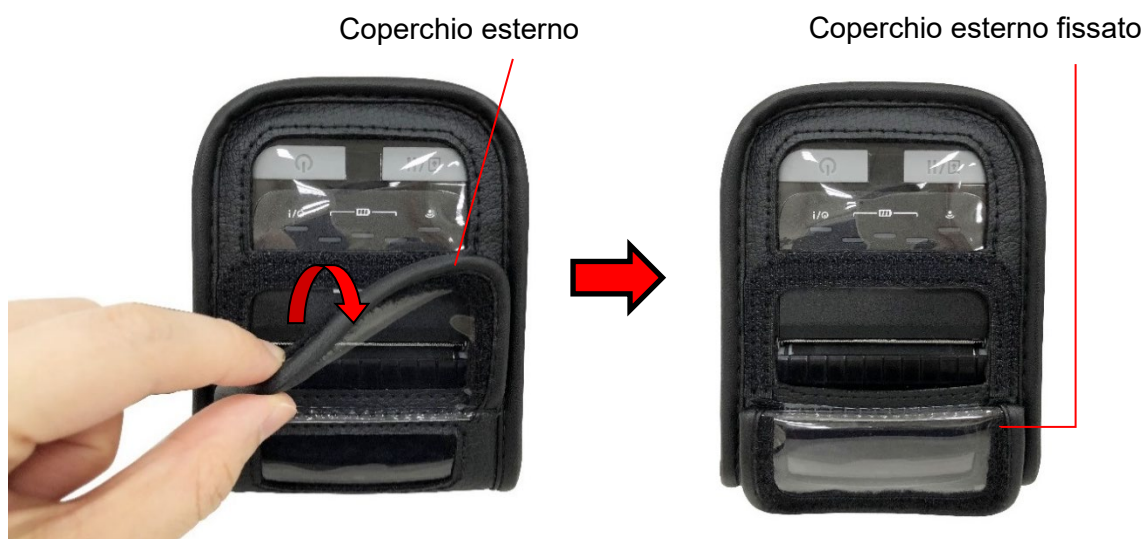

4.4 Installazione del kit tracolla (opzionale)



1. Ruotare la stampante sul retro, rimuovere la batteria sul retro della stampante e bloccare il kit tracolla nel foro sopra la batteria, come indicato.



2. Reinscrivere la batteria e la stampante può essere appesa alla tracolla.

4.5 Installazione dell'adattatore del supporto del veicolo per il supporto RAM (opzionale)



Perni in rame

1. Ruotare la stampante sul retro.

Nota:

Scegliere la stampante con **perni in rame**, come indicato.



Perni in rame

2. Installare l'adattatore del supporto del veicolo, allinearlo con i perni in rame e fissarlo con due viti, come indicato.

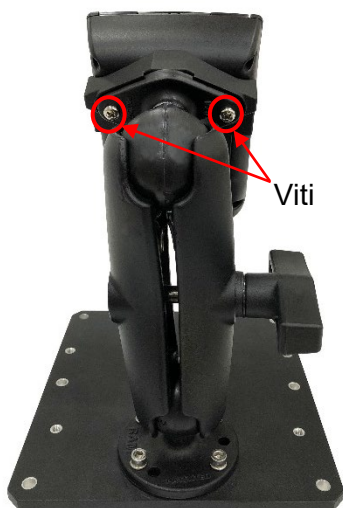



3. Fissare l'adattatore del supporto del veicolo sull'adattatore a sfera con due viti.



4. Installare e fissare il supporto del veicolo con l'adattatore a sfera sul supporto RAM, quindi completare l'installazione.
Nota: Il supporto RAM non è incluso nell'opzione.

4.6 Carica tramite caricabatterie a 1 alloggiamento (opzionale)

	<ol style="list-style-type: none">1. Spingere correttamente la stampante sul caricabatterie.
	<ol style="list-style-type: none">2. Collegare il cavo di alimentazione al jack di alimentazione sul caricabatterie.
	<ol style="list-style-type: none">3. Inserire il cavo di alimentazione in una presa di corrente adatta.

4.7 Carica tramite caricabatterie a 4 alloggi (opzionale)



**Posizionamento verticale
(deve essere installato con supporto
base)**



Posizionamento orizzontale



**Posizionamento verticale
(deve essere installato con supporto
base)**

1. Gli utenti possono installare il caricabatterie a 4 alloggi in posizione verticale o orizzontale.

2. Installare la stampante sul caricabatterie come indicato.

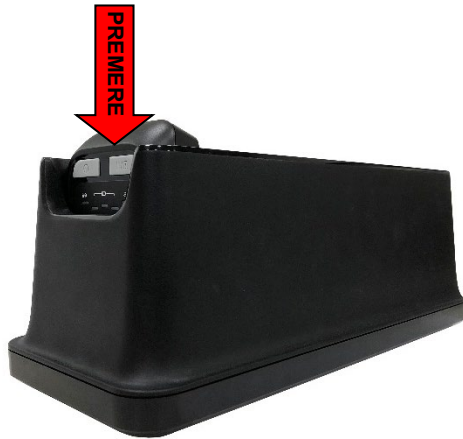

Posizionamento orizzontale



3. Collegare il cavo di alimentazione al jack di alimentazione sul caricabatterie.



4. Inserire il cavo di alimentazione in una presa di corrente adatta.

-
5. Accendere l'interruttore d'alimentazione del caricabatterie. Lampeggia in blu e avvia la carica.



Nota: Quando la batteria è completamente carica, il LED giallo si spegne e appare un LED verde di carica completa.

5. Utilità di accensione

Ci sono tre utilità di accensione per configurare e testare l'hardware di stampa. Queste utilità sono attivate premendo il tasto ALIMENTAZIONE (🔌/🔄), poi accendendo la stampante e rilasciando simultaneamente il tasto in posizioni diverse del LED.

Seguire le istruzioni in basso per le differenti utilità di accensione.

1. Spegnerla stampante.
2. Tenere premuto il tasto ALIMENTAZIONE (🔌/🔄), quindi accendere la stampante (🔌).
3. Rilasciare il tasto (🔌/🔄) quando il LED indica posizioni diverse per diverse funzioni.

Utilità di accensione	Le posizioni del LED cambiano secondo il seguente schema:				
LED					
Funzioni	(Fisso)	(5 lampeggiamenti)	(5 lampeggiamenti)	(5 lampeggiamenti)	(Verde fisso)
1. Calibrazione del sensore supporto		<i>Rilascio</i>			
2. Diagnostica e modalità Dump			<i>Rilascio</i>		
3. Inizializzazione della stampante				<i>Rilascio</i>	

5.1 Calibrazione del sensore supporto

Attenersi alle istruzioni che seguono per calibrare il sensore del supporto stampabile.





1. Spegnerla stampante.
2. Tenere premuto il tasto ALIMENTAZIONE (🔌/🔄), quindi accendere la stampante (🔌).
3. Rilasciare il tasto ALIMENTAZIONE (🔌/🔄) quando il LED diventa e lampeggia. (Durante i 5 lampeggiamenti va bene qualsiasi verde)

- Calibra la sensibilità del sensore marcatore.
- Il colore dei LED cambierà nel seguente ordine.

(giallo) → (5 lampeggiamenti) → (5 lampeggiamenti) → (verde fisso)

5.2 Diagnostica e modalità Dump

Seguire le fasi di cui in basso.

1. Spegner la stampante.
2. Tenere premuto il tasto ALIMENTAZIONE () , quindi accendere la stampante () .
3. Rilasciare il tasto ALIMENTAZIONE () quando il LED diventa  e lampeggia. (Durante i 5 lampeggiamenti va bene qualsiasi verde)

- Il colore dei LED cambierà nel seguente ordine.

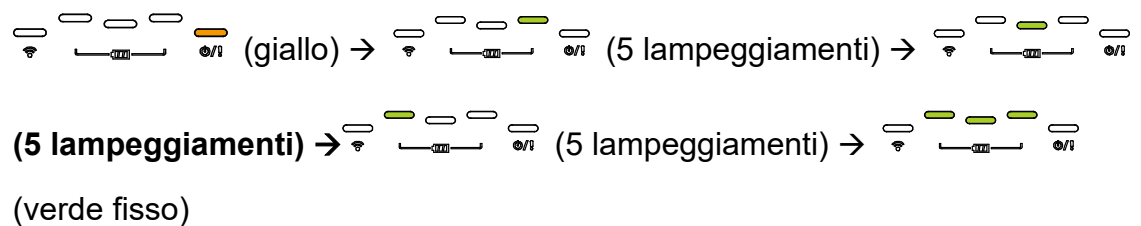

4. Calibra il sensore e misura la lunghezza del supporto, e stampa le impostazioni interne, quindi entra in modalità Dump.
5. Spegner e riaccendere la stampante per tornare alle normali condizioni di stampa.

■ Verifica automatica

La stampante stampa la propria configurazione dopo la calibrazione del sensore supporto. La stampa della diagnostica può essere usata per controllare se ci sono danni ai punti dell'elemento riscaldante, le configurazioni della stampante e lo spazio di memoria disponibile.

Stampa del test della testina	
<pre> ----- SYSTEM INFORMATION ----- MODEL: XXXXXX FIRMWARE: X.XX CHECKSUM: XXXXXXXX S/N: XXXXXXXXXXXX TCF: NO DATE: 1970/01/01 TIME: 00:04:18 NON-RESET: 110 m (TPH) RESET: 110 m (TPH) NON-RESET: 0 (CUT) RESET: 0 (CUT) ----- </pre>	<ul style="list-style-type: none"> Nome del modello Versione firmware Checksum firmware Numero seriale stampante File di configurazione TSC Data di sistema Orario di sistema Metratura stampa (in metri) Contatore tagli
<pre> ----- PRINTING SETTING ----- SPEED: 5 IPS DENSITY: 8.0 WIDTH: 4.00 INCH HEIGHT: 4.00 INCH GAP: 0.00 INCH INTENSION: 5 CODEPAGE: 850 COUNTRY: 001 ----- </pre>	<ul style="list-style-type: none"> Velocità di stampa (pollici/secondo) Toni scuri di stampa Dimensioni etichette (pollici) Distanza di spaziatura (pollici) Sensore dello spazio tra le etichette/segno nero Pagina codice Codice Paese
<pre> ----- Z SETTING ----- DARKNESS: 16.0 SPEED: 4 IPS WIDTH: 4.00 INCH TILDE: 7EH (~) CARET: 5EH (^) DELIMITER: 2CH (,) POWER UP: NO MOTION HEAD CLOSE: NO MOTION ----- </pre>	<ul style="list-style-type: none"> Informazioni di impostazione ZPL Toni scuri di stampa Velocità di stampa (pollici/secondo) Dimensioni etichetta Prefisso di controllo Prefisso formato Delimitatore prefisso Azione stampante all'accensione Azione a chiusura testina <p>Nota: ZPL sta emulando il linguaggio Zebra®.</p>

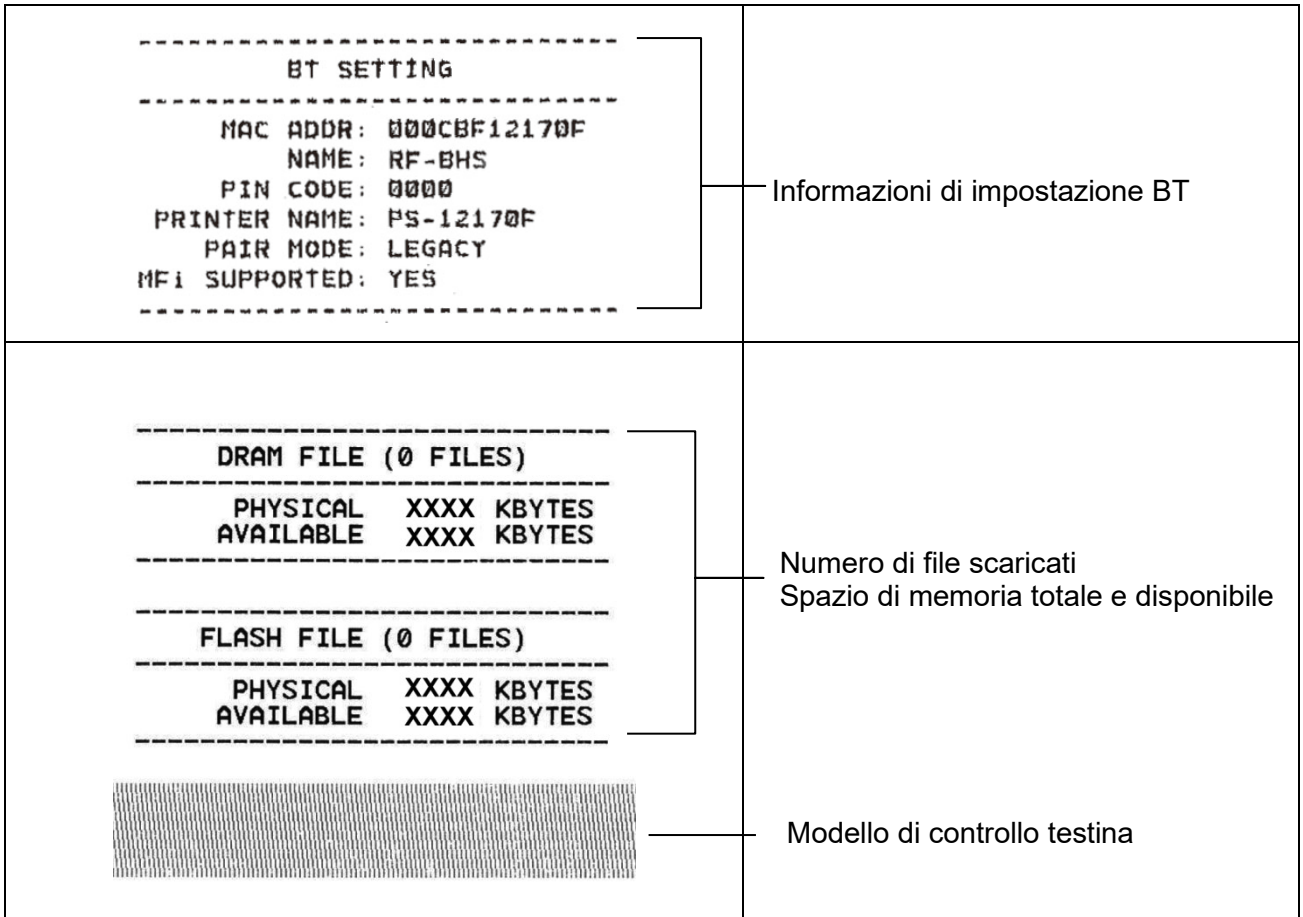

■ Modalità Dump

La stampante entrerà in modalità deposito una volta stampata la configurazione dell'apparecchio. In modalità dump, tutti i caratteri saranno stampati su 2 colonne, come segue. I caratteri sulla sinistra sono quelli ricevuti dal sistema; i caratteri sulla destra sono i valori esadecimali corrispondenti dei caratteri sulla sinistra. Permettono all'utente o ai tecnici di verificare e rimuovere gli errori del programma.

Dati ASCII	→	<pre> SPEED 2.0 53 50 45 45 44 20 32 2E 30 0D DENSITY 8 0A 44 45 4E 53 49 54 59 20 38 SET PEEL 0D 0A 53 45 54 20 50 45 45 4C OFF DIRE 20 4F 46 46 0D 0A 44 49 52 45 CTION 0 0 43 54 49 4F 4E 20 30 0D 0A 47 AP 3.00 mm 41 50 20 33 2E 30 30 20 6D 6D 0.00 mm 2C 30 2E 30 30 20 6D 6D 0D 0A REFERENCE 52 45 46 46 52 45 4E 43 45 20 0.0 SET C 30 2C 30 0D 0A 53 45 54 20 43 UTTER OFF 55 54 54 45 52 20 4F 46 46 0E SIZE 100. 0A 53 49 5A 45 20 31 30 30 2E 02 mm.65.0 30 32 20 6D 6D 2C 36 35 2E 30 4 mm CLS 34 20 6D 6D 0D 0A 43 4C 53 0D BARCODE 1 0A 42 41 52 43 4F 44 45 20 31 44.149."39 34 34 2C 31 34 39 2C 22 33 39 ".120.1.0. 22 2C 31 32 30 2C 31 2C 30 2C 2.6."57114 32 2C 36 2C 22 35 37 31 31 34 3BT" PRIN 33 38 54 22 0D 0A 50 52 49 4E T 1.1 SPE 54 20 31 2C 31 0D 0A 53 50 45 ED 2.0 DE 45 44 20 32 2E 30 0D 0A 44 45 NSITY 8 S 4E 53 49 54 59 20 38 0D 0A 53 ET PEEL OF 45 54 20 50 45 45 4C 20 4F 46 F DIRECTI 46 0D 0A 44 49 52 45 43 54 49 ON 0 GAP 4F 4E 20 30 0D 0A 47 41 50 20 3.00 mm.0. 33 2E 30 30 20 6D 6D 2C 30 2E 00 mm REF 30 30 20 6D 6D 0D 0A 52 45 46 ERENCE 0.0 45 52 45 4E 43 45 20 30 2C 30 SET CUTT 0D 0A 53 45 54 20 43 55 54 54 ER OFF SI 45 52 20 4F 46 46 0D 0A 53 49 ZE 100.02 5A 45 20 31 30 30 2E 30 32 20 mm.65.04 m 6D 6D 2C 36 35 2E 30 34 20 6D m CLS BA 6D 0D 0A 43 4C 53 0D 0A 42 41 RCODE 144. 52 43 4F 44 45 20 31 34 34 2C 149."39".1 31 34 39 2C 22 33 39 22 2C 31 20.1.0.2.0 32 30 2C 31 2C 30 2C 32 2C 36 ".571143BT 2C 22 35 37 31 31 34 33 38 54 . PRINT 1 22 0D 0A 50 52 49 4E 54 20 31 .1 2C 31 0D 0A </pre>	←	Dati esadecimali relativi alla colonna di sinistra dei dati ASCII
------------	---	---	---	--









Nota:

1. La larghezza minima delle etichette per il test della modalità Dump è 2". (Le dimensioni predefinite per la modalità Dump dipendono dalle dimensioni della stampante. Per etichette più piccole, è necessario regolare manualmente la larghezza nelle impostazioni)
2. Spegner e riaccendere la stampante per tornare alle normali condizioni di stampa.

5.3 Inizializzazione della stampante

L'inizializzazione della stampante viene utilizzata per azzerare la DRAM e ripristinare le impostazioni predefinite della stampante.

L'inizializzazione della stampante viene attivata mediante le seguenti procedure.

1. Spegner la stampante.
2. Tenere premuto il tasto ALIMENTAZIONE () e ) , quindi accendere la stampante () .
3. Rilasciare il tasto ALIMENTAZIONE quando il LED diventa      e lampeggia. (Durante i cinque lampeggiamenti va bene qualsiasi verde).

- Il colore dei LED cambierà nel seguente ordine.

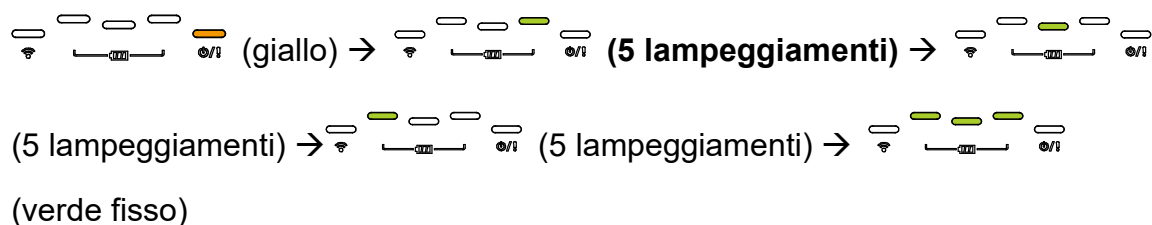



La configurazione della stampante verrà ripristinata ai valori predefiniti come segue dopo l'inizializzazione.

Parametro	Impostazione predefinita
Velocità	76,2 mm/sec (3 ips)
Densità	8
Ampiezza del supporto	1,89" (48 mm)
Altezza del supporto	2" (50,8 mm)
Direzione di stampa	0
Punto di riferimento	0,0 (angolo in alto a sinistra)
Allineamento	0
Pagina codice	850
Azzerà memoria flash	No (N/D)
Indirizzo IP	DHCP

6. Strumento di diagnostica

L'utilità Diagnostic Tool di TSC è uno strumento integrato che include funzioni che permettono di controllare le impostazioni/lo stato della stampante, modificare le impostazioni della stampante, scaricare grafica, caratteri e firmware, creare caratteri stampante bitmap e di inviare comandi alla stampante. Con l'aiuto di questo potente strumento si possono vedere immediatamente stato ed impostazioni della stampante, potendo così risolvere con più facilità i problemi.

6.1 Avvio dello Diagnostic Tool (strumento di diagnostica)

1. Fare doppio clic sull'icona di Diagnostic Tool   per avviare il software.
2. L'utilità Diagnostic Tool include quattro funzioni: Configurazione stampante, Gestione file, Gestione caratteri bitmap e Comandi.

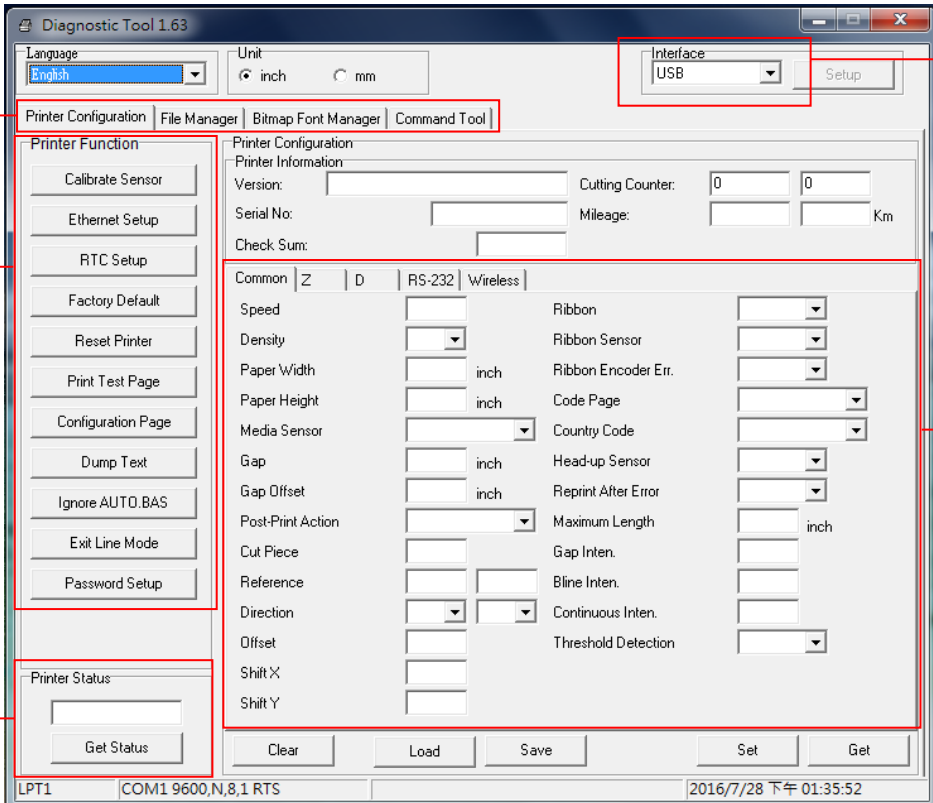

Schede delle funzioni

Funzioni della stampante

Stato della stampante

Interfaccia

Configurazione stampante

6.2 Funzione della stampante

1. Selezionare l'interfaccia PC collegata alla stampante di codici a barre.

L'interfaccia predefinita d'impostazione è l'interfaccia USB. Se alla stampante sono collegati dei dispositivi USB, non è necessario eseguire alcuna modifica nel campo Interface (Interfaccia).

2. Fare clic sul tasto "Funzioni stampante" per eseguire la configurazione.
3. Di seguito sono elencate nel dettaglio le funzioni del gruppo Funzioni stampante.

	Funzione	Descrizione
	Calibratura sensore	Calibra il sensore specificato nel campo Media sensor (Sensore supporto stampabile) del gruppo Printer Setup (Configurazione stampante).
	Configurazione Ethernet	Configurazione di IP address (Indirizzo IP), Subnet Mask e Gateway della rete Ethernet integrata.
	Impostazione RTC	Sincronizza l'orologio in tempo reale (RTC) della stampante col PC.
	Impostazioni predefinite	Inizializza la stampante e ripristina le impostazioni sui valori predefiniti. (Fare riferimento alla sezione 5.3)
	Ripristino stampante	Riavvia la stampante.
	Stampa pagina di prova	Stampa una pagina di prova.
	Pagina di configurazione	Stampa della configurazione stampante (fare riferimento alla sezione 5.2)
	Testo di scarico	Attiva la modalità Dump della stampante.
	Ignora AUTO.BAS	Ignora il programma AUTO.BAS scaricato.
	Esci da modalità linea	Uscire da modalità linea.
	Impostazione password	Imposta la password per proteggere le impostazioni.

Per ulteriori informazioni su Diagnostic Tool, fare riferimento alla guida rapida dell'utilità di diagnostica sul sito Web ufficiale TSC in [Download \ Manuali \ Utilità \ Guida rapida dell'utilità di diagnostica](#).

Nota: Sono disponibili tre diverse modalità di stampa. È possibile scaricare il comando sul manuale di programmazione TSPL/TSPL2 nel [sito Web TSC](#):

Modalità di stampa	
BOZZA	Elevata velocità di stampa con densità inferiore.
OTTIMALE	In base al contenuto dell'etichetta, come codice a barre, testo e grafica, consente di ridurre la velocità di stampa per ottenere una qualità di stampa più elevata.
STANDARD (predefinito)	Velocità equalità di stampa standard.

6.3 Calibratura del sensore supporto stampabile usando Diagnostic Tool

6.3.1 Calibrazione automatica

1. Assicurarsi che il supporto sia già installato e che il coperchio del supporto sia chiuso. (Fare riferimento alla [sezione 3.4](#))
2. Accendere l'interruttore della stampante.
3. Aprire Diagnostic Tool e impostare l'interfaccia. (L'impostazione predefinita è USB)

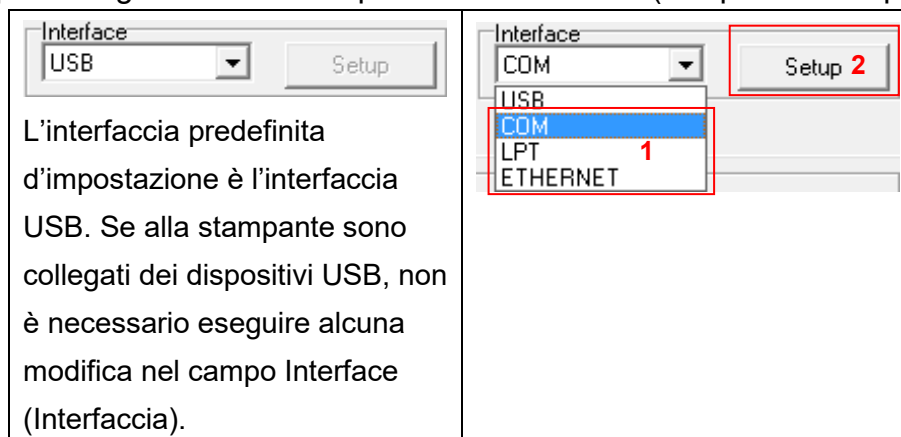

4. Fare clic sul tasto "Calibra sensore".
5. Selezionare il tipo di supporto stampabile e fare clic sul tasto "Calibra".

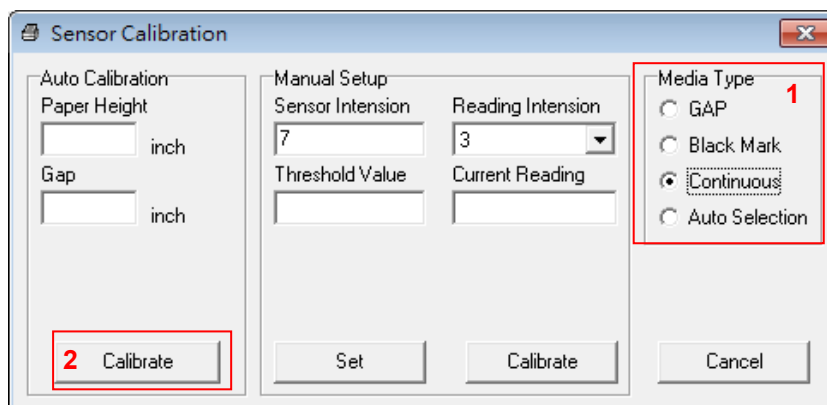

Nota: TDM-20 è in grado di supportare esclusivamente i tipi di supporto continuo, fustellato, ricevute e con marcatore.

6.4 Impostazione di Wi-Fi tramite Printer Management

(opzionale)

1. Assicurarsi che il supporto sia già installato e che il coperchio del supporto sia chiuso. (Fare riferimento alla [sezione 3.4](#))
2. Collegare il cavo USB al computer ed alla stampante.
3. Accendere la stampante.
4. Avviare Printer Management facendo doppio clic sull'icona.
5. Selezionare la stampante nell'elenco, quindi fare clic sul tasto "Configurazione stampante" per accedere alla pagina delle impostazioni.

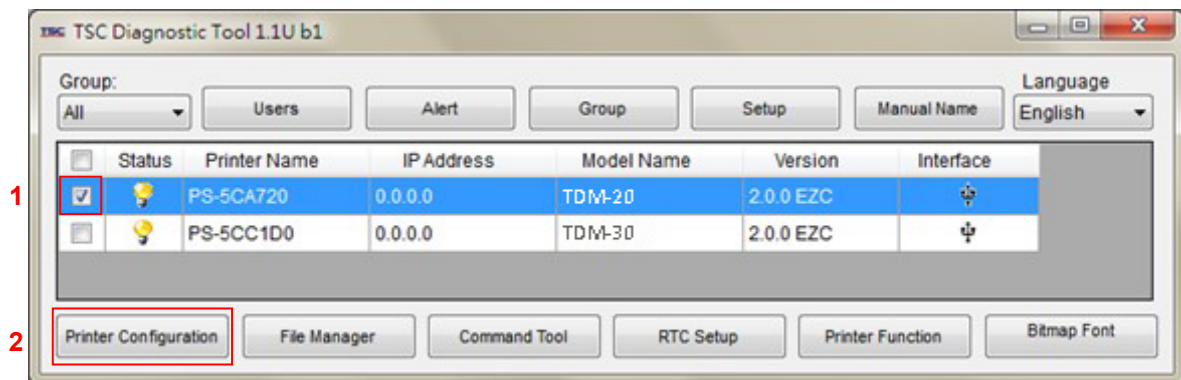

6. Selezionare la scheda "Wi-Fi" per configurare il modulo wireless.

▪ WPA-Personal

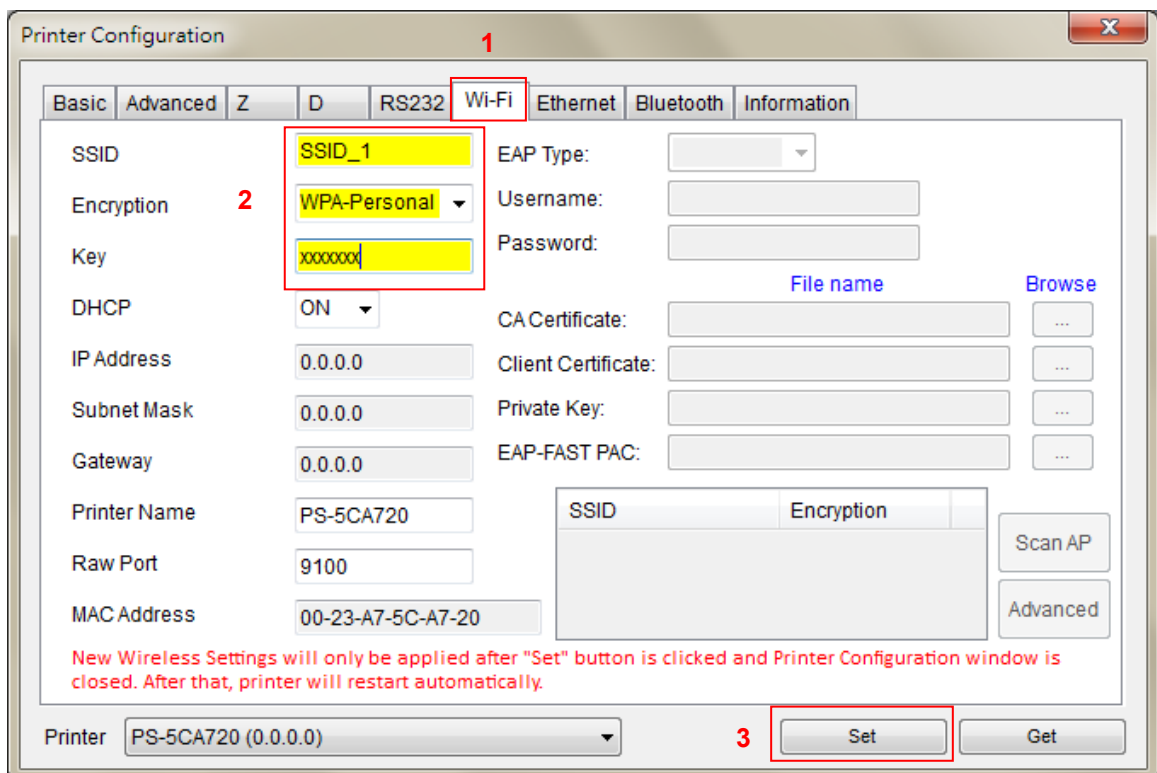

- **WPA-Enterprise**

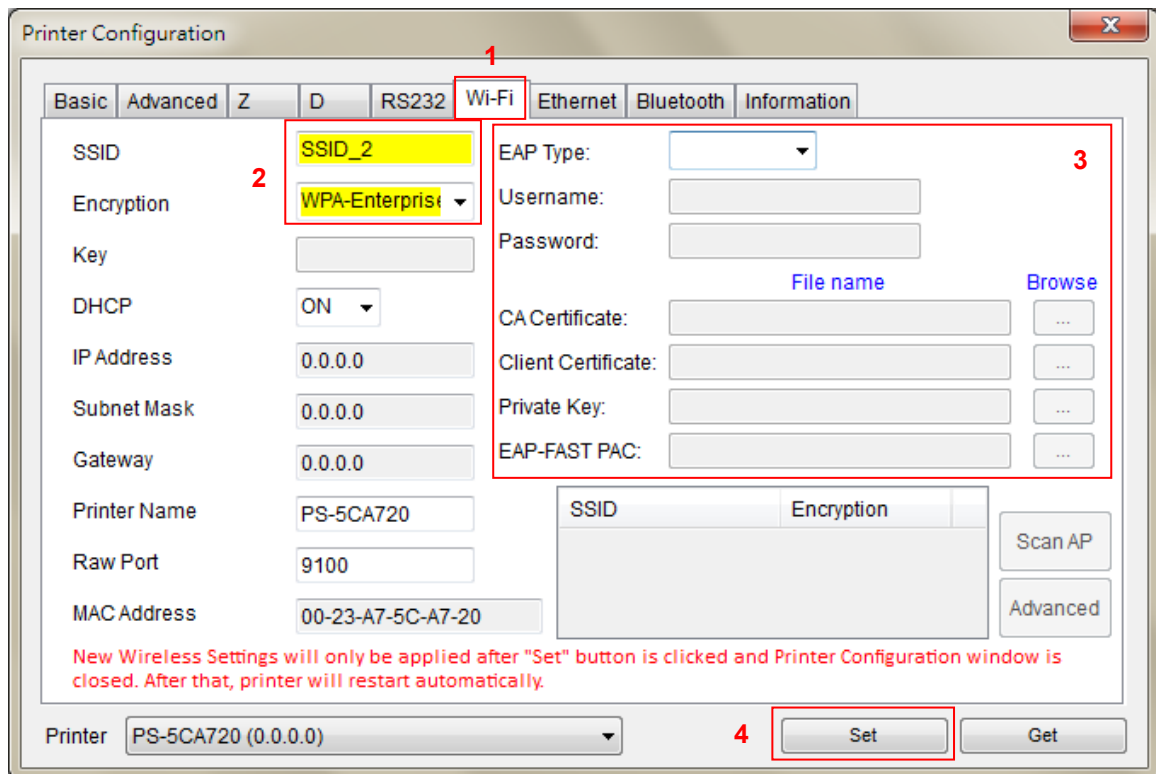

Nota:

- * L'indirizzo IP predefinito si ottiene dal server DHCP (Dynamic Host Configuration Protocol). Per cambiare l'impostazione sull'indirizzo IP statico, selezionare la voce DHCP su "OFF", poi inserire indirizzo IP statico, subnet mask e gateway.
 - * Su DHCP, l'utente può modificare il nome della stampante con un altro nome di modello nel campo "Nome stampante".
 - * L'utente può anche modificare la porta non elaborata nel campo "Porta non elaborata".
 - * Prima dell'impostazione, il campo immesso viene visualizzato in giallo per il promemoria.
7. Dopo aver fatto clic sul tasto "Imposta", chiudere questa pagina di configurazione "Configurazione stampante" e fare clic sul tasto "OK" nella finestra "Conferma" per ripristinare la stampante.

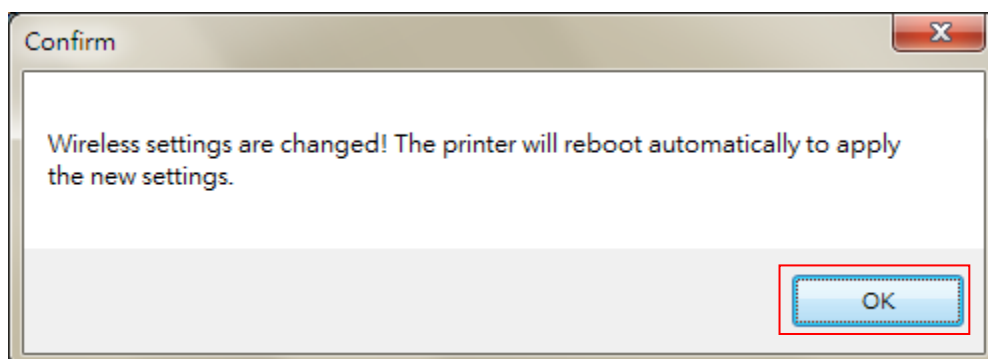

8. L'indirizzo IP viene visualizzato nel campo "Indirizzo IP". Il modulo Wi-Fi è stato connesso.

Nota: L'indirizzo IP deve essere visualizzato entro circa 5~15 secondi dall'accensione della stampante. In caso contrario, effettuare di nuovo la configurazione.

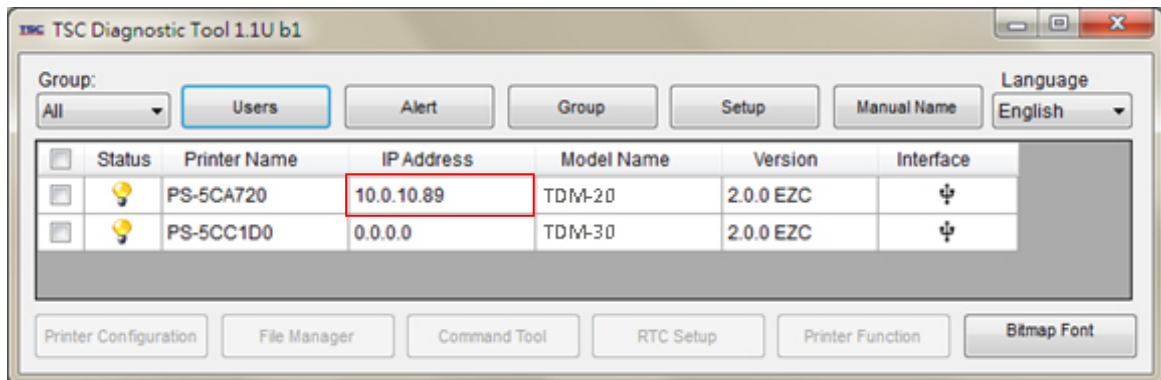

6.5 Configurazione Bluetooth tramite Diagnostic Tool (opzionale)

1. Assicurarsi che il supporto sia già installato e che il coperchio del supporto sia chiuso. (Fare riferimento alla [sezione 3.4](#))
2. Accendere l'interruttore della stampante.
3. Aprire Diagnostic Tool e impostare l'interfaccia. (L'impostazione predefinita è USB)

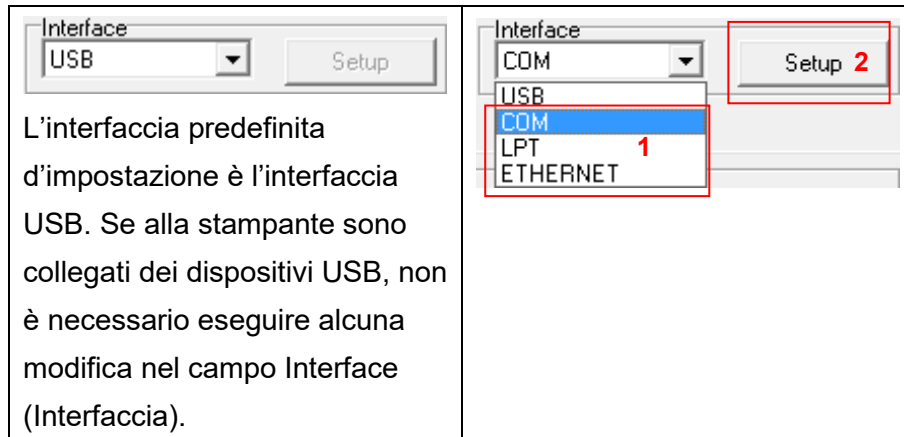

4. Selezionare la scheda "Wireless" e la voce "Built-in wireless module" (Modulo wireless integrato).
5. Inserire il new BT Local Name (Nuovo nome locale Bluetooth) o il BT PIN Code (codice PIN Bluetooth) nell'editor.
6. Premere il tasto "Set" (Imposta) per impostare il nuovo nome per il Bluetooth o il codice PIN Bluetooth della stampante.
7. Premere il tasto "Ottieni" per ripristinare le impostazioni. Accertarsi che le impostazioni del modulo Bluetooth siano impostate correttamente.

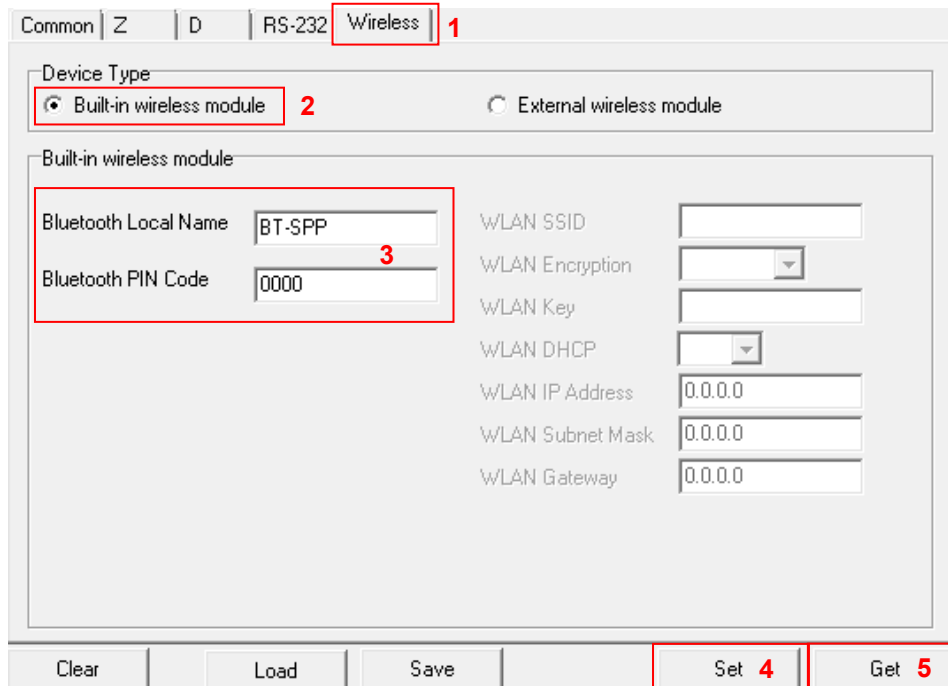

Nota:

* La stampante si collega al computer tramite cavo USB opzionale.

7. Risoluzione dei problemi

7.1 Problemi comuni

La guida che segue è un elenco dei problemi più comuni che si possono riscontrare quando si usa questa stampante di codici a barre. Se la stampante continua non funzionare dopo avere eseguito tutte le azioni correttive suggerite, mettersi in contatto con l'Assistenza clienti del rivenditore o distributore per ottenere assistenza.

Problema	Possibile causa	Procedura correttiva
L'indicatore di alimentazione non si accende	<ul style="list-style-type: none"> * La batteria non è stata installata correttamente. * I piedini dei contatti metallici della batteria sono sporchi. * La batteria è completamente scarica. 	<ul style="list-style-type: none"> * Pulire i contatti metallici della batteria. * Reinserire la batteria. * Accendere la stampante. * Caricare la batteria.
- Lo stato della stampante sul display DiagTool mostra "Carrello aperto" .	<ul style="list-style-type: none"> * Il coperchio del supporto è aperto. 	<ul style="list-style-type: none"> * Chiudere il coperchio del supporto.
- Lo stato della stampante sul display DiagTool mostra "Carta esaurita" .	<ul style="list-style-type: none"> * Il rotolo supporto stampabile si sta esaurendo. * Il supporto è installato in modo non corretto. * Il sensore marcatore non è calibrato. 	<ul style="list-style-type: none"> * Sostituire il rotolo del supporto stampabile. * Fare riferimento alle istruzioni della sezione 3.4 per installare di nuovo il rotolo del supporto. * Calibrare il sensore marcatore.
- Lo stato della stampante sul display DiagTool mostra "Carta inceppata" .	<ul style="list-style-type: none"> * Il sensore marcatore non è calibrato adeguatamente. * Assicurarsi che le dimensioni del supporto siano impostate in modo appropriato. * Il supporto potrebbe essere inceppato all'interno del meccanismo di stampa. 	<ul style="list-style-type: none"> * Calibrare il sensore marcatore. * Impostare le dimensioni del supporto in modo corretto. * Pulire il meccanismo della stampante.
Memoria esaurita (FLASH / DRAM)	<ul style="list-style-type: none"> * Lo spazio della memoria FLASH/DRAM è esaurito. 	<ul style="list-style-type: none"> * Eliminare i file inutilizzati dalla memoria FLASH/DRAM. * Eseguire la diagnostica della stampante e controllare lo spazio disponibile in memoria per DRAM o FLASH. * Controllare lo spazio disponibile in memoria per DRAM o FLASH tramite DiagTool.

<p>Qualità di stampa mediocre</p>	<ul style="list-style-type: none"> * Il coperchio del supporto non è agganciato in modo appropriato. * Sulla testina è presente un accumulo di polvere o adesivo. * La densità di stampa non è impostata in modo appropriato. * La testina è danneggiata. 	<ul style="list-style-type: none"> * Assicurarsi che i lati destro/sinistro del coperchio del supporto siano completamente agganciati. * Pulire la testina. * Pulire il rullo della piastra. * Regolare la densità e la velocità di stampa. * Eseguire la diagnostica della stampante e controllare se nella pagina di prova mancano dei punti. * Sostituire con un rotolo di supporto stampabile adeguato.
<p>Manca la stampa sul lato sinistro o destra dell'etichetta</p>	<ul style="list-style-type: none"> * Le dimensioni delle etichette non sono impostate in modo appropriato. 	<ul style="list-style-type: none"> * Impostare le dimensioni appropriate delle etichette.
<p>Linee grigie sull'etichetta vuota</p>	<ul style="list-style-type: none"> * La testina è sporca. * Il rullo della piastra è sporco. 	<ul style="list-style-type: none"> * Pulire la testina. * Pulire il rullo della piastra.
<p>Stampa irregolare</p>	<ul style="list-style-type: none"> * La stampante è in modalità Dump esadecimale. 	<ul style="list-style-type: none"> * Spegnerla stampante per uscire dalla modalità Dump.

8. Manutenzione

Questa sezione presenta gli attrezzi ed i metodi per la pulizia e la manutenzione della stampante.

1. Usare i seguenti materiali per pulire la stampante.

- Cotton fioc
- Panno che non lasci residui
- Aspiratore/pennello a soffietto
- Etanolo al 100% o alcol isopropilico

2. La procedura per la pulizia è descritta di seguito.

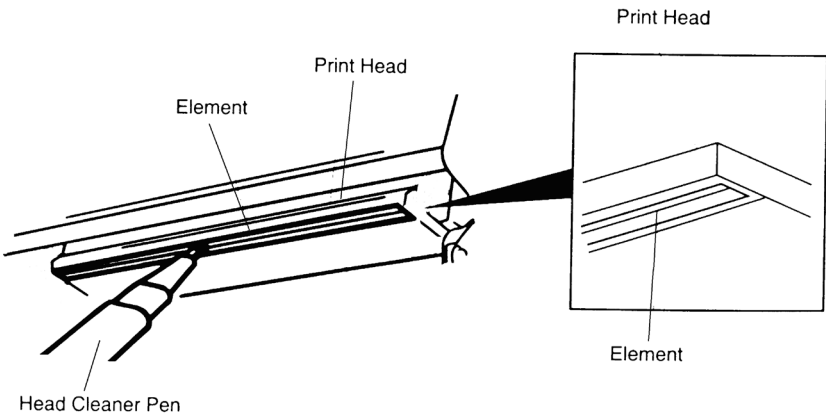
Parti della stampante	Metodo	Intervallo
Testina della stampante	<ol style="list-style-type: none"> 1. Spegner sempre la stampante prima di pulire la testina. 2. Consentire alla testina di raffreddarsi per almeno un minuto. 3. Usare un cotton fioc ed etanolo puro al 100% o alcol isopropilico per pulire la superficie della testina. 	Pulire la testina quando si cambia il rotolo delle etichette
	 <p>Il diagramma illustra la struttura della testina della stampante. A sinistra, una vista isometrica mostra il 'Print Head' e gli 'Element' all'interno di un alloggiamento. Un 'Head Cleaner Pen' è applicato alla punta della testina. A destra, un riquadro ingrandito mostra una vista dettagliata di un 'Element' con linee orizzontali che rappresentano i canali di stampa.</p>	
Rullo della piastra	<ol style="list-style-type: none"> 1. Spegner la stampante. 2. Ruotare il rullo della piastra e pulirlo accuratamente con acqua. 	Pulire il rullo della piastra quando si cambia il rotolo delle etichette
Barra di strappo/spellicolazione	Usare un panno senza che non lasci residui ed etanolo puro al 100% per pulire.	Quando necessario
Sensore	Aria compressa o aspirazione	Ogni mese
Esterno	Pulire con un panno inumidito d'acqua	Quando necessario
Interno	Pennello o aspirazione	Quando necessario

Nota:

- Non toccare la testina con le mani. Se si tocca accidentalmente, usare l'Etanolo per pulirla.

- Utilizzare etanolo al 100% o alcol isopropilico. NON usare alcol per disinfezione perché può danneggiare la testina.
- Pulire regolarmente la testina ed il sensore di fornitura quando si cambia il nastro per mantenere le prestazioni della stampante ed allungarne la durata.

Cronologia revisioni

Data	Indice	Editore
2019/10/22	Aggiunta di Conformità alle disposizioni di legge e Approvazioni (MFi per Bluetooth)	Kate
2019/11/7	Aggiornamento del capitolo 2.3.2 Ciclo di carica della batteria	Kate
2019/12/11	Aggiunta di Conformità alle disposizioni di legge e Approvazioni (Informazioni sui materiali in perclorato in California)	Kate
2020/3/30	Aggiunta di Conformità alle disposizioni di legge e Approvazioni (NBTC SDoC)	Camille
2021/2/9	Combinazione con il Manuale utente di TDM-30.	Linda



TSC Auto ID Technology Co., Ltd.

Sede dell'azienda

9F., No.95, Minquan Rd., Xindian Dist.,
New Taipei City 23141, Taiwan (R.O.C.)

TEL: +886-2-2218-6789

FAX: +886-2-2218-5678

Sito Web: www.tscprinters.com

E-mail: printer_sales@tscprinters.com

tech_support@tscprinters.com

Stabilimento di Li Ze

No.35, Sec. 2, Ligong 1st Rd., Wujie Township,
Yilan County 26841, Taiwan (R.O.C.)

TEL: +886-3-990-6677

FAX: +886-3-990-5577