

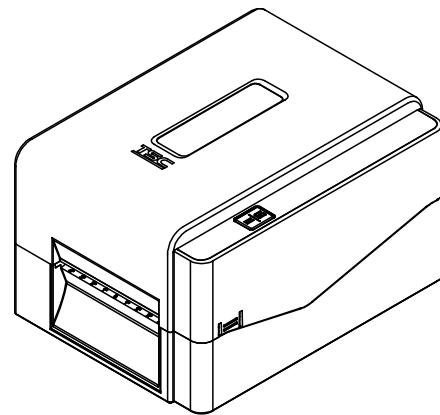

Serie TE200/ TE210/ TE300/ TE310

**STAMPANTE CODICI A BARRE A
TRASFERIMENTO TERMICO / TERMICA
DIRETTA**

**MANUALE
D'USO**



Informazioni sul Copyright

©2017 TSC Auto ID Technology Co., Ltd,

Il copyright di questo manuale, il software ed il firmware della stampante qui descritti sono di proprietà di TSC Auto ID Technology Co., Ltd. Tutti i diritti riservati.

CG Triumvirate è un marchio di Agfa Corporation. CG Triumvirate Bold Condensed è usato sotto licenza della Monotype Corporation. Windows è un marchio registrato di Microsoft Corporation.

Tutti gli altri marchi sono di proprietà dei loro rispettivi proprietari.

Le informazioni di questo documento sono soggette a modifica senza preavviso e non costituiscono un impegno da parte di TSC Auto ID Technology Co. Nessuna parte di questo manuale può essere riprodotta o trasmessa con qualsiasi mezzo, per qualsiasi scopo diverso dall'uso personale dell'acquirente, senza previa autorizzazione scritta di TSC Auto ID Technology Co.

Conformità alle disposizioni di legge e Approvazioni



Serie TE200/ TE300:

EN 55032, Classe A

EN 55024

EN 60950-1

Questo è un prodotto classe A. In un ambiente domestico questo prodotto può causare interferenze radio di cui l'utente potrebbe dover adottare adeguate contromisure.

Serie TE210/ TE310:

EN 55032, Classe B

EN 55024

EN 61000-3-2

EN 61000-3-3

EN 60950-1

Serie TE200/ TE300:

FCC parte 15B, Classe A

ICES-003, Classe A

Questa apparecchiatura è stata collaudata ed è risultata conforme ai limiti per i dispositivi digitali di Classe A, ai sensi della Parte 15 delle norme FCC. Questi limiti sono progettati per fornire una protezione ragionevole dalle interferenze nocive quando l'apparecchiatura è in funzione in un ambiente commerciale.

Questa apparecchiatura genera, utilizza ed è in grado di irradiare energia a radiofrequenza e, se non installata ed utilizzata secondo le istruzioni presenti nel manuale del produttore, può causare interferenze dannose alle comunicazioni radio. Il funzionamento di questa apparecchiatura in un'area residenziale potrebbe causare interferenze nocive, che l'utente deve correggere a proprie spese.

Questo apparecchio digitale di Classe A è conforme alle norme canadesi ICES-003

Cet appareil numérique de la classe A est conform à la norme NMB-003 du Canada.



Questo dispositivo è conforme con la parte 15 delle normative FCC. Il funzionamento è soggetto alle due condizioni seguenti: (1) Questo dispositivo può causare interferenze dannose e (2) questo dispositivo deve accettare qualsiasi interferenza riceva, tra cui interferenze che possono provocare un funzionamento anomalo.

Serie TE210/ TE310:

FCC parte 15B, Classe B

Questa apparecchiatura è stata collaudata ed è risultata conforme ai limiti per i dispositivi digitali di Classe B, ai sensi della Parte 15 delle norme FCC. Questi limiti sono stati progettati per fornire una protezione ragionevole contro le interferenze dannose in installazioni residenziali. Questa apparecchiatura genera, utilizza ed è in grado di irradiare energia a radiofrequenza e, se non installata ed utilizzata secondo le istruzioni, può causare interferenze dannose alle comunicazioni radio. Tuttavia, non si garantisce che non si verifichino interferenze in una particolare installazione. Nel caso questa apparecchiatura provochi interferenze dannose alla ricezione di radio o televisione, determinabile tramite l'accensione e lo spegnimento dell'apparecchiatura stessa, si raccomanda vivamente di correggere le interferenze tramite una o più delle contromisure riportate di seguito:

- Riorientamento o riposizionamento dell'antenna di ricezione.
- Aumento della distanza tra l'apparecchiatura e il ricevitore.
- Collegamento dell'apparecchiatura in una presa elettrica o in un circuito diverso da quello in cui è collegato il ricevitore.
- Consultazione di un rivenditore o di un tecnico radio/ TV esperto per assistenza.

Questo dispositivo è conforme con la parte 15 delle normative FCC. Il funzionamento è soggetto alle due condizioni seguenti: (1) Questo dispositivo può causare interferenze dannose e (2) questo dispositivo deve accettare qualsiasi interferenza riceva, tra cui interferenze che possono provocare un funzionamento anomalo.

Questo apparecchio digitale di Classe B è conforme alle norme canadesi ICES-003

Cet appareil numérique de la classe B est conforme à la norme NMB-003 du Canada.



Serie TE200/ TE300:
AS/NZS CISPR 32, Classe A

Serie TE210/ TE310:
AS/NZS CISPR 32, Classe B



UL 60950-1
CSA C22.2 No. 60950-1-07



EN 60950-1

Serie TE200/ TE300:

GB 4943.1
GB 9254, Classe A
GB 17625.1



此为 A 级产品，在生活环境中，该产品可能会造成无线电干扰，在这种情况下，可能需要用户对干扰采取切实可行的措施。

Serie TE210/ TE310:

GB 4943.1
GB 9254, Classe B
GB 17625.1



Energy Star for Imaging Equipment Version 2.0



TP TC 004
TP TC 020



IS 13252(Parte 1)/
IEC 60950-1



KN 32
KN 35

Nota: Potrebbero presentarsi delle differenze di certificazione nei modelli della serie, per sicurezza si prega di fare riferimento all'etichetta del prodotto.

Importanti istruzioni sulla sicurezza:

1. Leggere attentamente le istruzioni e conservarle per futura consultazione.
2. Seguire gli avvisi e le istruzioni sul prodotto.
3. Scollegare la spina di alimentazione dalla presa di corrente CA prima della pulizia o in caso di guasto. Non usare prodotti per la pulizia liquidi o aerosol. È possibile usare un panno umido per la pulizia.
4. La presa della corrente deve essere installata vicino alla macchina ed essere facilmente accessibile.
5. L'unità deve essere protetta dall'umidità.
6. Quando si installa il dispositivo mantenere la stabilità, inclinarlo o farlo cadere potrebbe causare danni.
7. Accertarsi di utilizzare il voltaggio e il tipo di alimentazione corretti come indicato sull'etichetta fornita dal produttore.
8. Fare riferimento al manuale utente per la massima temperatura ambiente per il corretto funzionamento.

AVVISO:

Parti in movimento pericolose, tenere lontane le dita e le altre parti del corpo.

ATTENZIONE:

(Per dispositivi con batterie RTC (CR2032) o batterie ricaricabili)

Rischio di esplosioni se la batteria sostituita non è del tipo corretto.

Smaltire le batterie esauste secondo le istruzioni riportate in basso.

1. NON gettare la batteria nel fuoco.
2. NON cortocircuitare i contatti.
3. NON smontare la batteria.
4. NON gettare la batteria nei rifiuti urbani.
5. Il simbolo del cassonetto barrato indica che la batteria non deve essere gettata nei rifiuti urbani.



ATTENZIONE: La testina potrebbe essere calda e causare bruciate gravi.

Lasciar raffreddare la testina.

ATTENZIONE:

Qualsiasi modifica o alterazione non approvata espressamente dal concessionario di questo dispositivo possono invalidare il diritto dell'utente ad utilizzare l'apparecchiatura.

Dichiarazione CE:

Questa apparecchiatura è conforme ai limiti di esposizione alle radiazioni UE, stabiliti per un ambiente non controllato. Questa apparecchiatura deve essere installata e utilizzata ad una distanza minima di 20 cm tra il radiatore e il proprio corpo.

Tutte le modalità operative:

2,4 GHz: 802.11b, 802.11g, 802.11n (HT20), 802.11n (HT40)

5GHz: 802.11a,

La frequenza, la modalità e la massima potenza trasmessa nell'UE sono elencati di seguito:

2400 MHz – 2483,5 MHz: 19,88 dBm (EIRP)

5150 MHz – 5250 MHz: 17,51 dBm (EIRP)

5150-5350 MHz solo per uso all'interno

5470-5725 MHz per uso all'interno/all'esterno

Limitazioni in AZE

Le informazioni nazionali sulle limitazioni sono fornite di seguito

Banda di frequenza	Country (Paese)	Osservazione
5150-5350 MHz	Azerbaijan	Non è necessaria alcuna licenza per l'uso all'interno e la potenza non superare 30 mW
5470-5725MHz		

Con la presente, TSC Auto ID Technology Co., Ltd. dichiara che il tipo di apparecchiatura radio [Wi-Fi] IEEE 802.11 a/b/g/n è conforme alla Direttiva 2014/53/UE

Il testo completo della Dichiarazione di conformità è disponibile al seguente indirizzo:
[http:// www.tscprinters.com](http://www.tscprinters.com)

Avvertenza circa l'esposizione ai campi radiofrequenza (Wi-Fi)

Questo strumento deve essere installato e utilizzato in conformità alle istruzioni fornite e non deve essere posizionato o utilizzato in congiunzione con qualsiasi altra antenna o trasmettitore. Gli utenti finali e gli installatori devono fornire le istruzioni per l'installazione dell'antenna e le condizioni operative del trasmettitore per soddisfare i criteri di conformità circa l'esposizione a campi a radiofrequenza.

Valore SAR: 0,736 W/kg

Avvertenza circa l'esposizione ai campi radiofrequenza (Per Bluetooth)

L'apparecchiatura è conforme ai limiti di esposizione FCC sulle radiofrequenze, stabiliti per un ambiente non controllato.

L'apparecchiatura non deve essere posizionata o utilizzato in congiunzione con qualsiasi altra antenna o trasmettitore.

Avviso per Canada, Industry Canada (IC)

Questo apparecchio digitale di Classe B è conforme alle norme canadesi ICES-003 e RSS-210.

Il funzionamento è soggetto alle due condizioni seguenti: (1) Questo dispositivo non può causare interferenze dannose e (2) questo dispositivo deve accettare qualsiasi interferenza, tra cui interferenze che possono provocare operazioni indesiderate.

Informazioni circa l'esposizione a campi a radiofrequenza (RF)

L'energia irradiata del dispositivo wireless è inferiore ai limiti di esposizione alle radiofrequenze stabiliti da Industry Canada (IC). Il dispositivo wireless deve essere utilizzato in modo tale da ridurre al minimo il contatto con le persone durante il normale funzionamento.

Questo dispositivo è stato testato ed è risultato conforme ai limiti del Tasso di assorbimento specifico stabilito da IC quando installato in uno specifico prodotto operante in condizioni di esposizione portatili. **(Per Wi-Fi)**

Questo dispositivo è stato testato ed è risultato conforme ai limiti di esposizione alle radiofrequenze di IC in condizioni di esposizione portatili. (Antenne che siano più corte di 20 cm rispetto al corpo di una persona). **(Per Bluetooth)**

Canada, avis de l'Industry Canada (IC)

Cet appareil numérique de classe B est conforme aux normes canadiennes ICES-003 et RSS-210.

Son fonctionnement est soumis aux deux conditions suivantes : (1) cet appareil ne doit pas causer d'interférence et (2) cet appareil doit accepter toute interférence, notamment les interférences qui peuvent affecter son fonctionnement.

Informations concernant l'exposition aux fréquences radio (RF)

La puissance de sortie émise par l'appareil sans fil est inférieure à la limite d'exposition aux fréquences radio de l'Industry Canada (IC). Utilisez l'appareil sans fil de façon à minimiser les contacts humains lors du fonctionnement normal.

Ce périphérique a été évalué et démontré conforme aux limites SAR (Specific Absorption Rate – Taux d'absorption spécifique) par l'IC lorsqu'il est connecté à des dispositifs hôtes spécifiques opérant dans des conditions d'utilisation mobile. **(Pour le Wi-Fi)**

Ce périphérique a également été évalué et démontré conforme aux limites d'exposition radio-fréquence par l'IC pour des utilisations par des opérateurs mobiles (les antennes sont à moins de 20 cm du corps d'une personne). **(Pour le Bluetooth)**

NCC 警語:

經型式認證合格之低功率射頻電機，非經許可，公司、商號或使用者均不得擅自變更頻率、加大功率或變更原設計之特性及功能。(即低功率電波輻射性電機管理辦法第十二條)

低功率射頻電機之使用不得影響飛航安全及干擾合法通信；經發現有干擾現象時，應立即停用，並改善至無干擾時方得繼續使用。

前項合法通信，指依電信法規定作業之無線電通信。低功率射頻電機須忍受合法通信或工業、科學及醫療用電波輻射性電機設備之干擾。(即低功率電波輻射性電機管理辦法第十四條)

Indice

1. Introduzione	1
1.1 Introduzione al prodotto	1
1.2 Caratteristiche del prodotto	2
1.2.1 Caratteristiche standard della stampante	2
1.2.2 Caratteristiche opzionali della stampante.....	3
1.3 Specifiche generali.....	4
1.4 Specifiche di stampa.....	4
1.5 Specifiche del nastro	5
1.6 Specifiche del supporto stampabile	5
2. Descrizione delle operazioni	6
2.1 Disimballaggio ed Ispezione.....	6
2.2 Descrizione della stampante	7
2.2.1 Vista anteriore.....	7
2.2.2 Vista interna.....	8
2.2.3. Vista posteriore.....	9
3. Configurazione	10
3.1 Configurazione della stampante	10
3.2 Caricamento del nastro.....	11
3.3 Caricamento della carta.....	14
3.3.1 Caricamento dei rotoli di etichette	14
3.3.2 Installazione supporto rotolo etichette esterno (optional).....	17
3.3.3 Caricamento del supporto in modalità Taglierino (optional)	19
3.3.4 Caricamento del supporto in modalità Taglierino (optional)	21
4. LED e Tasti di funzione	23
4.1 Indicatore LED.....	23
4.2 Funzione dei tasti normali	23
4.3 Utilità d'accensione.....	23
4.3.1 Calibratura del sensore separazione / tacche (black mark).....	24
4.3.2 Calibrazione del sensore dello spazio tra le etichette/del segno nero, Self-test e modalità Deposito	25
4.3.3 Inizializzazione della stampante	28
4.3.4 Impostazione del sensore tacche (black mark) come sensore della carta e calibratura del sensore tacche (black mark).....	29
4.3.5 Impostazione del sensore separazione come sensore della carta e calibratura del separazione.....	30

4.3.6 Ignorare AUTO.BAS.....	30
5. Strumento di diagnostica	31
5.1 Avvio dello Strumento di diagnostica.....	31
5.2 Funzioni della stampante.....	32
5.3 Calibratura del sensore supporto stampabile usando Diagnostic Tool.....	33
5.3.1 Calibratura automatica.....	33
6. Risoluzione dei problemi	34
6.1 Problemi comuni	34
7. Manutenzione	36
Cronologia revisioni	37

1. Introduzione

1.1 Introduzione al prodotto

Congratulazioni per l'acquisto della stampante di codici a barre TSC.

Le serie di stampanti TE200/TE210/TE300/TE310 presentano un motore singolo in grado di gestire la grande capacità di nastri da 300 metri e grandi rotoli di supporti all'interno del loro design sottile. Se la capacità interna di etichette da 5" non è sufficiente, basta aggiungere uno supporto per rotolo esterno e la serie TE può facilmente gestire rotoli di etichette OD 8" progettati per costose stampanti industriali.

Per rispettare i diversi requisiti di stampa, le serie TE200/TE300 e TE210/TE310 offrono capacità di memoria differenti. Inoltre, le serie TE210/TE310 dispongono di kit di spellicolazione e taglierina acquistabili dagli utenti. Il suo design con sensore marcatore mobile si adatta ad una vasta gamma di etichette. Sono inclusi tutti i più comuni formati dei codici a barre. I caratteri ed i codici a barre possono essere stampati in una qualsiasi delle quattro direzioni.

Le stampanti della serie TE200/TE210/TE300/TE310 integrano il motore di font di alta qualità e alte prestazioni MONOTYPE IMAGING® True Type e un font comune CG Triumvirate Bold Condensed. Grazie al design flessibile del firmware, si possono scaricare caratteri True Type dal PC alla memoria della stampante per stampare le etichette. Oltre ai font scalabili, fornisce anche una scelta di differenti formati del font bitmap alfanumerico. Integrando copiose funzioni, è la stampante dalle prestazioni più alte e più economica della sua classe!

Per stampare i formati di etichetta, consultare le istruzioni fornite con il proprio software di etichettatura; se è necessario scrivere programmi personalizzati, consultare il manuale di programmazione del TSPL/TSPL2 presente sul sito internet di TSC all'indirizzo <http://www.tscprinters.com>.

- Applicazioni
 - Produzione e Magazzino
 - Cantieri
 - Etichette articoli
 - Etichette istruzioni
 - Etichette agenzia
 - Assistenza medica
 - Identificazione pazienti
 - Farmacia
 - Identificazione campioni
 - Servizio pacchi
 - Etichette Spedizione / Ricezione
 - Small Office/Home Office
 - Vendita dettaglio
 - Etichette prezzi
 - Etichette scaffale
 - Etichette gioielli

1.2 Caratteristiche del prodotto

1.2.1 Caratteristiche standard della stampante

La stampante offre le seguenti caratteristiche standard.

Caratteristiche standard del prodotto	TE200 (Modello 203 dpi)	TE300 (Modello 300 dpi)	TE210 (Modello 203 dpi)	TE310 (Modello 300 dpi)
Stampa a trasferimento termico	○	○	○	○
Stampa termica diretta	○	○	○	○
Plastica	○	○	○	○
Gap sensor (Sensore spaziatura)	○	○	○	○
Sensore riflettente totalmente mobile del segno nero	○	○	○	○
Sensore del nastro	○	○	○	○
Sensore di apertura testina	○	○	○	○
Interfaccia USB 2.0 (Hi-Speed)	○	○	○	○
16 MB di memoria DRAM	○	○	-	-
64 MB di memoria DRAM	-	-	○	○
Memoria Flash da 8 MB	○	○	-	-
Memoria Flash da 128 MB	-	-	○	○
Lettole di schede SD (riservare un connettore PIN per l'aggiornamento del firmware attraverso la scheda durante la manutenzione).	-	-	-	-
RTC	-	-	○	○
CICALINO	-	-	○	○
Un pulsante per inserimento e pausa	○	○	○	○
Un indicatore LED per 3 colori	○	○	○	○
Emulazioni standard del settore predefinite, includendo il supporto del linguaggio Eltron® e Zebra®	○	○	○	○
8 caratteri alfanumerici bitmap interni	○	○	○	○
I caratteri ed i codici a barre possono essere stampati in una qualsiasi delle quattro direzioni (0, 90, 180, 270 gradi)	○	○	○	○
Font Engine True Type interno Monotype Imaging® con un carattere scalabile CG Triumvirate Bold Condensed	○	○	○	○
Caratteri scaricabili dal PC alla memoria della stampante	○	○	○	○
Aggiornamenti firmware scaricabili	○	○	○	○

Stampa di testo, codici a barre, grafica/immagini (fare riferimento al Manuale di programmazione TSPL/TSPL2 per i codepage supportati)						
Codici a barre supportati		Immagini supportate				
Codici a barre 1D	Codici a barre 2D					
Codice 128UCC, Codice128 sottogruppi A \ B \ C, EAN128, Interleaved 2 di 5, Interleaved 2 di 5 con cifra di codice Codice 39, Codice 39 con cifra di controllo Codice 93, EAN13, EAN8, UPCA, UPCE, EAN e UPC con aggiunta di 2 (5) cifre Codabar, Postnet, MSI, MSI con cifra di controllo, PLESSEY, China post, ITF14, Codice 11, TELEPEN, TELEPENN, PLANET, Codice 49, Deutsche Post Identcode, Deutsche Post Leitcode, LOGMARS	GS1 DataBar, GS1 DataMatrix, Maxicode, AZTEC, PDF417, QR Code, Micro PDF 417	BITMAP, BMP, PCX (Grafica 256 colori al massimo)	<input type="radio"/>	<input type="radio"/>	<input type="radio"/>	<input type="radio"/>

1.2.2 Caratteristiche opzionali della stampante

La stampante offre le seguenti caratteristiche opzionali.

Caratteristiche opzionali del prodotto	Opzioni utente	Opzioni rivenditore	Opzioni produttore
Piastra di prolunga per gruppo rotolo esterno con mandrino per etichette con anima da 3" (8,4 OD)	<input type="radio"/>		
Bluetooth interno v4.0			<input type="radio"/>
Solo serie TE210/TE310:			
- KP-200 Plus (con interfaccia RS-232) - KU-007 Plus (con interfaccia RS-232) - Modulo BT esterno (interfaccia RS-232)	<input type="radio"/>		

Modulo di spellicolazione		○	
Taglierino con taglio completo (taglierino a ghigliottina) Spessore carta: 0,06~0,19 mm		○	
Taglierino con taglio completo/parziale (taglierino a ghigliottina) Spessore carta: 0,06~0,19 mm		○	

1.3 Specifiche generali

Specifiche generali	TE200/ TE300	TE210/ TE310
Dimensioni fisiche	204 mm (L) x 164 mm (H) x 280 mm (P)	
Peso	2,4kg	2,5kg
Elettrica	Alimentatore esterno a conversione universale Ingresso: AC 100-240V, 2A, 50-60 Hz Uscita: CC 24V, 2,5 A, 60 W, LPS	
Condizioni ambientali	Funzionamento: 5 ~ 40° C (41 ~ 104° F), 25~85% senza condensa Immagazzinaggio: -40 ~ 60° C(-40 ~ 140° F), 10~90% senza condensa	

1.4 Specifiche di stampa

Specifiche di stampa	TE200 (Modello 203 dpi)	TE300 (Modello 300 dpi)	TE210 (Modello 203 dpi)	TE310 (Modello 300 dpi)
Risoluzione testina	203 punti/pollice (8 punti/mm)	300 punti/pollice (12 punti/mm)	203 punti/pollice (8 punti/mm)	300 punti/pollice (12 punti/mm)
Metodo di stampa	Trasferimento termico e stampa termica diretta			
Dimensioni punto (larghezza x lunghezza)	0,125 x 0,125 mm (1 mm = 8 punti)	0,084 x 0,084 mm (1 mm = 11,8 punti)	0,125 x 0,125 mm (1 mm = 8 punti)	0,084 x 0,084 mm (1 mm = 11,8 punti)
Velocità di stampa (pollici/secondo)	Fino a 6 ips	Fino a 5 ips	Fino a 6 ips	Fino a 5 ips
Velocità di stampa per la modalità di spellicolazione	Nessuno		Fino a 3 ips	
Larghezza massima di stampa	108 mm (4,25")	105,7 mm (4,16")	108 mm (4,25")	105,7 mm (4,16")
Lunghezza massima di stampa	2.794 mm (110")	1.016 mm (40")	25.400 mm (1000")	11.430 mm (450")

1.5 Specifiche del nastro

Specifiche del nastro	
Diametro esterno del nastro	Anima 1 pollice: 67mm massimo
	Anima 0,5 pollice: 40mm massimo
Lunghezza del nastro	Anima interna 1 pollici: 300 metri
	Anima interna 0,5 pollici: 110 metri
Diametro interno anima nastro	0,5 e 1 pollice
Larghezza del nastro	40~110 mm
Tipo di avvolgimento del nastro	Arrotolato all'esterno

1.6 Specifiche del supporto stampabile

Specifiche del supporto stampabile	TE200 (Modello 203 dpi)	TE300 (Modello 300 dpi)	TE210 (Modello 203 dpi)	TE310 (Modello 300 dpi)
Capacità rotolo etichette	Diametro esterno massimo 5"			
Tipo di supporto stampabile	Continuo, fustellato, con marcatore, ripiegato, con tacca			
Tipo di avvolgimento del supporto stampabile	Arrotolato all'esterno			
Ampiezza del supporto	20 mm ~ 112 mm max.			
Spessore del supporto	0,06 mm (2,36 mil) ~ 0,19 mm (7,48 mil)			
Diametro anima supporto stampabile	1" (25,4 mm) e 1,5" (38 mm) anima carta ID			
Lunghezza etichette	Lunghezza massima di stampa 5 mm ~			
Lunghezza etichette (modalità spellicolatore)	Nessuno		1" ~ 6" (25,4 ~ 152,4 mm)	
Lunghezza etichette (modalità taglierino)	Nessuno		Lunghezza massima di stampa 1"~	
Altezza spaziatura	2 mm (0,09") minimo			
Altezza marcatore	2 mm (0,09") minimo			
Larghezza marcatore	8 mm (0,31") minimo			

2. Descrizione delle operazioni

2.1 Disimballaggio ed Ispezione

Questa stampante è confezionata in modo da sopportare eventuali danni provocati durante il trasporto. Al ricevimento della stampante codici a barre, controllare con attenzione la stampante ed i contenuti della confezione. Conservare i materiali d'imballaggio nel caso si debba inviare la stampante in futuro.

La confezione della stampante deve includere i seguenti elementi.

- Una stampante
- Una Guida all'installazione rapida
- Un cavo d'alimentazione
- Un alimentatore esterno con interruttore universale
- Un cavo interfaccia USB
- Un paio di mandrini per nastri da 1" per nastri da 300 m
- Un'anima di cartone per nastro da 1"
- Un mandrino per etichette con due linguette di fissaggio e due adattatori da 1,5"

Se manca uno di questi elementi, mettersi in contatto con il Centro assistenza clienti del rivenditore o distributore.

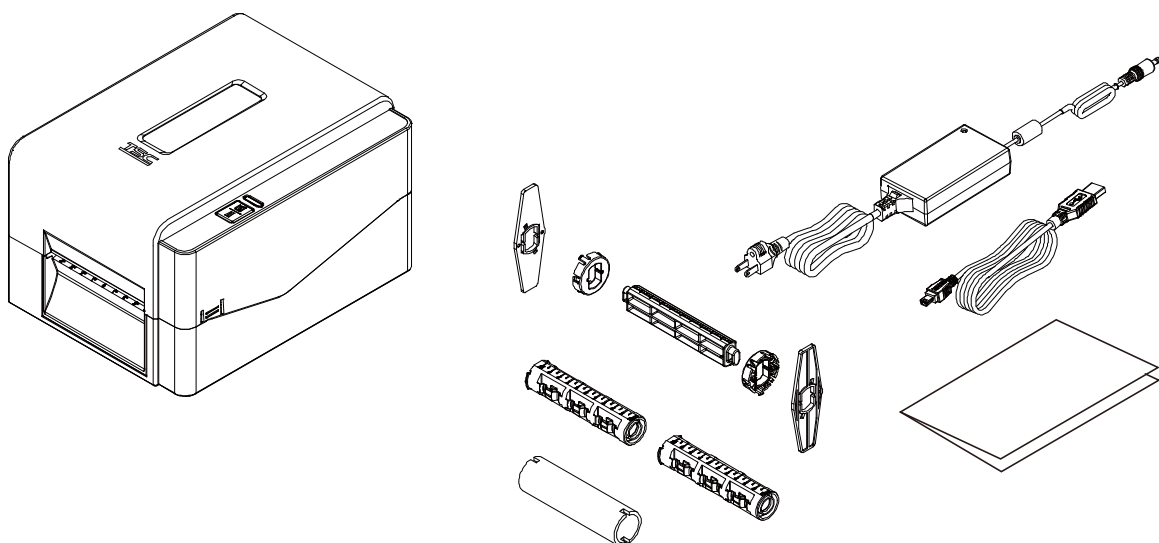

2.2 Descrizione della stampante

2.2.1 Vista anteriore



1. Indicatore LED
2. Tasto alimentazione/pausa
3. Linguetta per l'apertura della copertura superiore
4. Uscita fogli

2.2.2 Vista interna

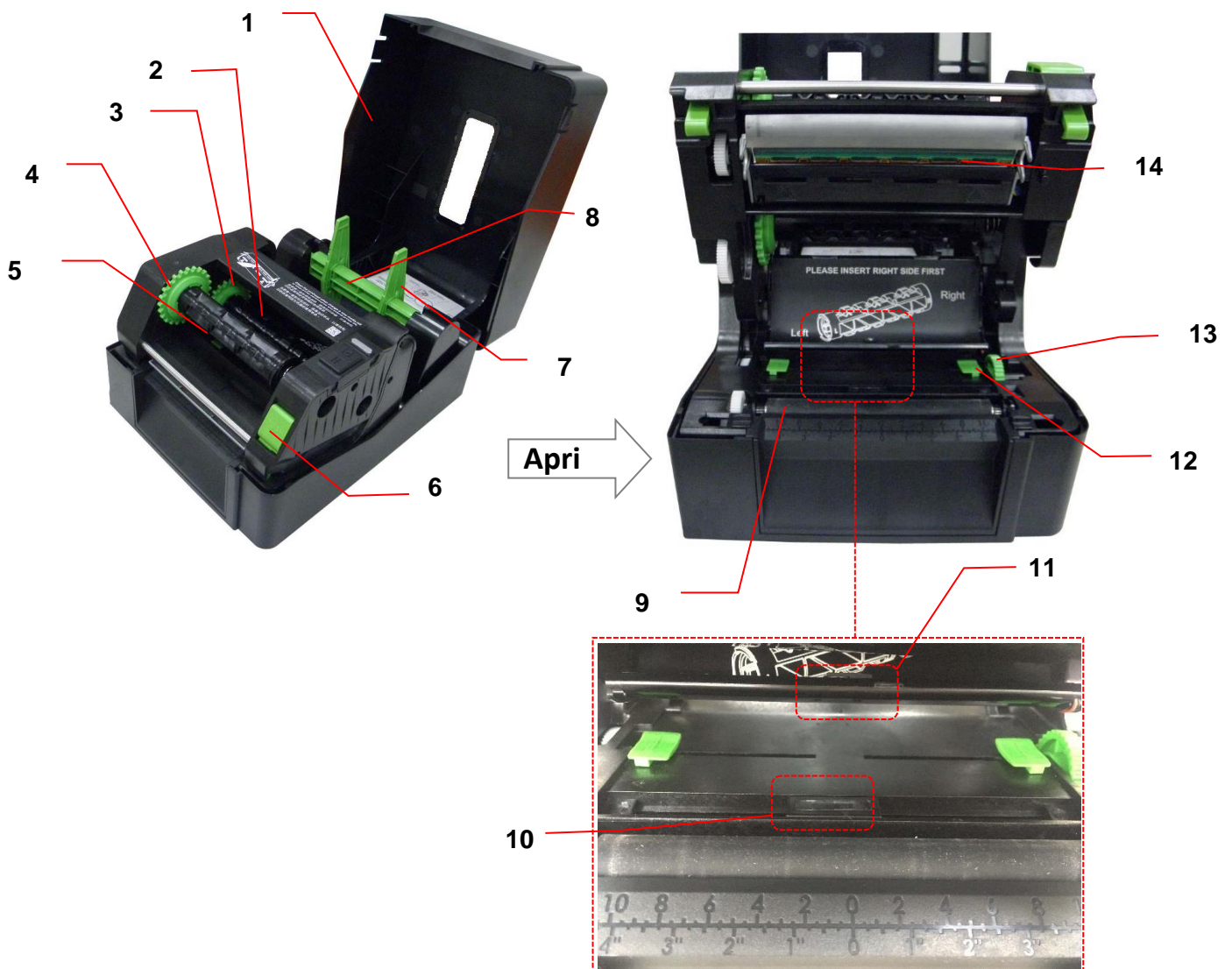

- | | |
|--|---|
| 1. Coperchio superiore della stampante | 8. Mandrino fornitura supporto stampabile |
| 2. Mandrino di fornitura nastro | 9. Rullo della piastra |
| 3. Attacco d'alimentazione del nastro | 10. Sensore marcatore |
| 4. Attacco di avvolgimento del nastro | 11. Sensore spaziatura |
| 5. Mandrino di riavvolgimento nastro | 12. Coperchio del supporto stampabile |
| 6. Tasto di sblocco della testina | 13. Manopola di regolazione del supporto stampabile |
| 7. Linguette di fissaggio | 14. Testina |

AVVISO
PARTI MOBILI PERICOLOSE
TENERE LONTANE LE DITA E LE
ALTRE PARTI DEL CORPO

2.2.3. Vista posteriore

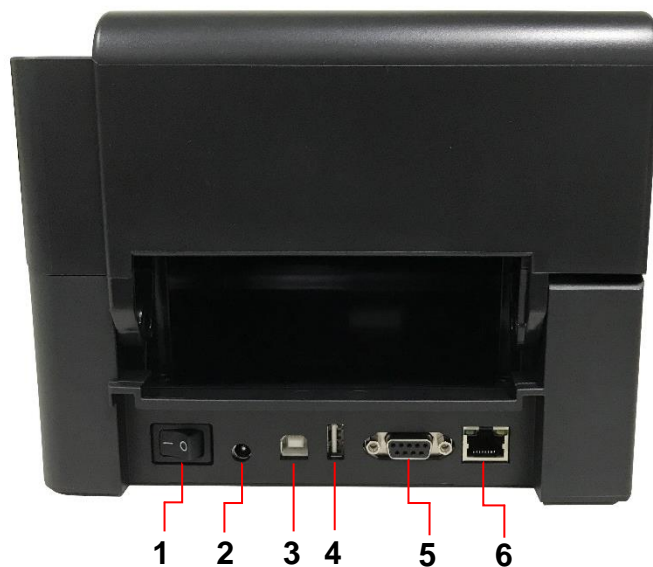

1. Interruttore d'alimentazione
2. Jack alimentazione
3. Interfaccia USB (modalità USB 2.0/ Hi-Speed)
4. Host USB (solo serie TE210/TE310)
5. Interfaccia RS-232 (solo serie TE210/TE310)
6. Interfaccia Ethernet (solo serie TE210/TE310)

Nota:

Questa immagine dell'interfaccia è solo per riferimento. Fare riferimento alle specifiche del prodotto per informazioni sulle interfacce disponibili.

3. Configurazione

3.1 Configurazione della stampante

Collocare la stampante su una superficie piatta e sicura, quindi seguire le istruzioni in basso:

1. Inserire il cavo elettrico nell'attacco di alimentazione sul retro della stampante. Quindi inserire l'altra estremità in una presa correttamente messa a terra.
2. Collegare la stampante al computer usando il cavo USB fornito in dotazione.
3. Premere l'interruttore sul lato "-" per accendere la stampante.
4. Se si desidera guardare i video di installazione della stampante, leggere il codice QR sul lato destro per ottenere maggiori informazioni.

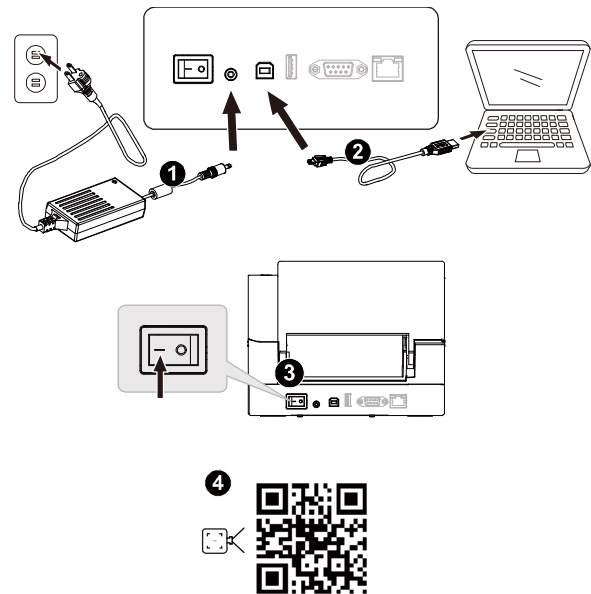

Nota:

- * Impostare l'interruttore della stampante sulla posizione di SPEGNIMENTO prima di collegare il cavo d'alimentazione al connettore della stampante.
- * Questa immagine dell'interfaccia è solo per riferimento. Fare riferimento alle specifiche del prodotto per informazioni sulle interfacce disponibili.

3.2 Caricamento del nastro



1. Aprire il coperchio della stampante premendo le linguette d'apertura copertura superiore su ciascun lato della stampante.



2. Inserire l'anima di cartone nel mandrino di riavvolgimento nastro.
Nota: Quando si installa il mandrino di riavvolgimento del nastro, seguire la direzione.



3. Inserire prima il lato destro del mandrino di riavvolgimento del nastro. Quindi, inserire il lato sinistro nel foro sul lato sinistro della base di riavvolgimento nastro (verde).

Nota:

Può anche essere sostituito da un rotolo di carta da 0,5 o 1 pollice con tacche su entrambi i lati.

Inserirlo direttamente nel mozzo di riavvolgimento del nastro.

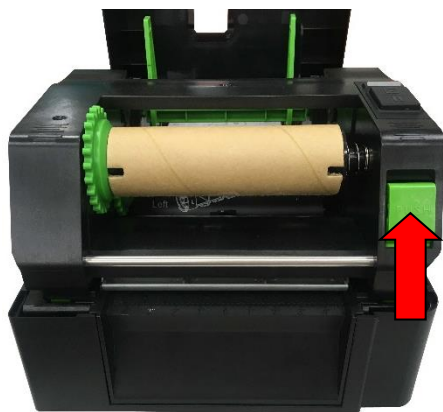

Apri



4. Spingere la leva di sblocco della testina per aprire il meccanismo della testina.



5. Inserire il nastro nel mandrino.
Nota: Il mandrino del nastro può essere sostituito inserendo il nastro con le tacche su entrambi i lati direttamente sul meccanismo del nastro.

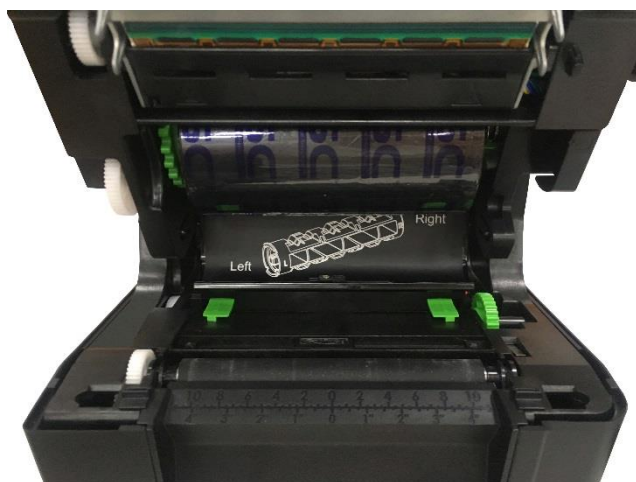

6. Inserire il lato destro del mandrino di alimentazione del nastro (contrassegnato con "R") prima sul mozzo di alimentazione del nastro. Quindi, inserire il lato sinistro nel foro sul lato sinistro del mozzo di riavvolgimento nastro (verde).

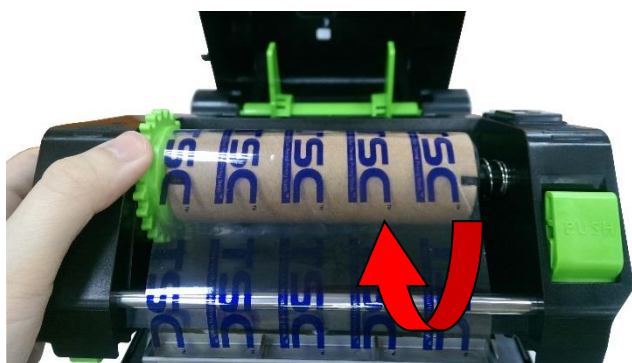

7. Tirare l'estremità iniziale del nastro attraverso la testina ed attaccarla all'anima di riavvolgimento.
8. Girare il mozzo di avvolgimento nastro finché l'estremità iniziale di plastica del nastro è ben avvolta e la sezione nera del nastro copre la testina della stampante.

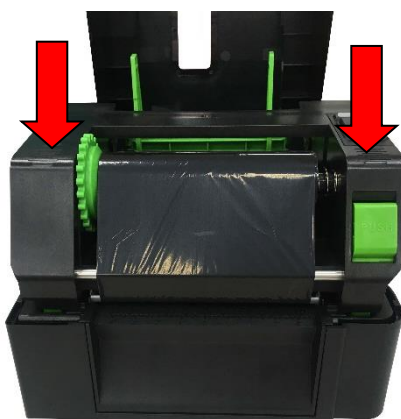

9. Chiudere il meccanismo della testina con entrambe le mani assicurandosi che i fermi siano agganciati in modo appropriato.

● **Percorso di caricamento del nastro**

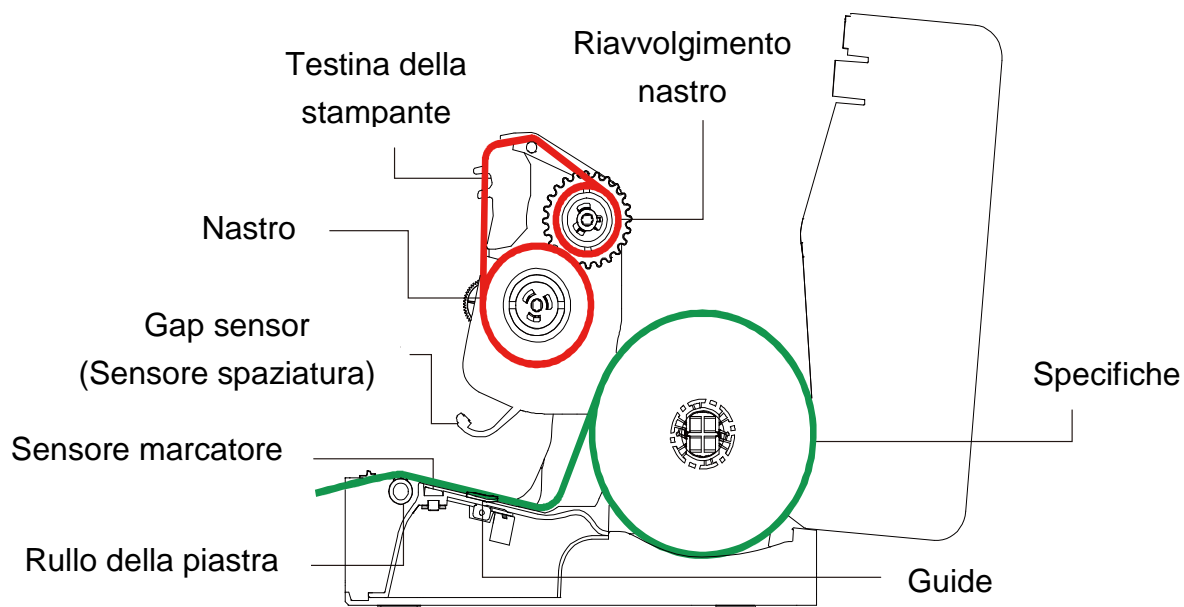

Nota:

Fare riferimento ai video di installazione della stampante su [TSC YouTube](#).

3.3 Caricamento della carta

3.3.1 Caricamento dei rotoli di etichette



1. Aprire il coperchio della stampante premendo le linguette d'apertura copertura superiore su ciascun lato della stampante.

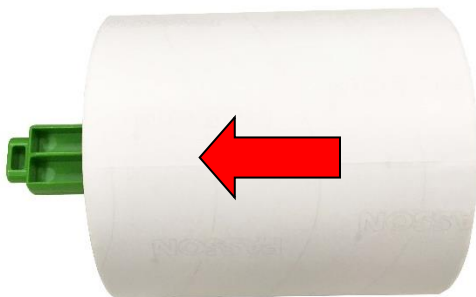

2. Inserire il rotolo di carta nel mandrino di alimentazione supporto stampabile ed usare le due linguette di fissaggio per fissare il rotolo di carta al centro del mandrino. (Se la larghezza della carta è di 4", è possibile rimuovere le linguette di fissaggio dal mandrino di alimentazione.)

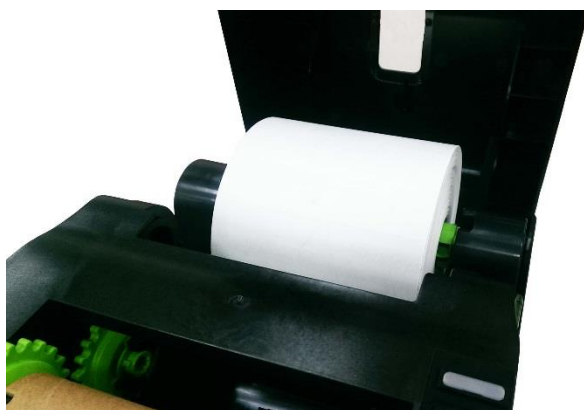

3. Collocare un rotolo di carta sul supporto rotolo.

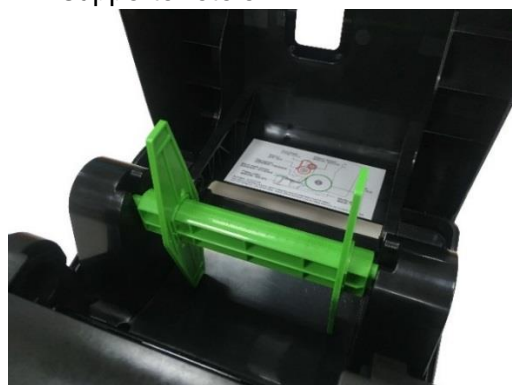

Mandrino per supporto fissato con due linguette di fissaggio e due adattatori da 1,5"

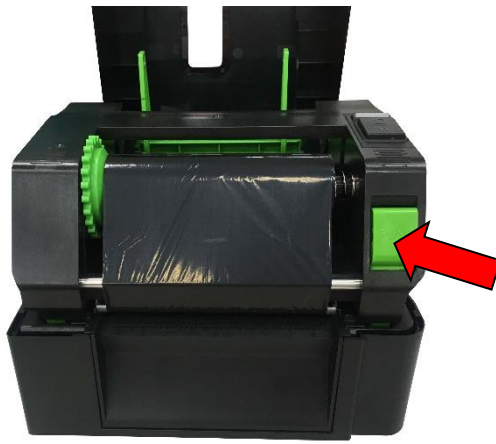

4. Spingere la leva di sblocco della testina per aprire il meccanismo della testina.

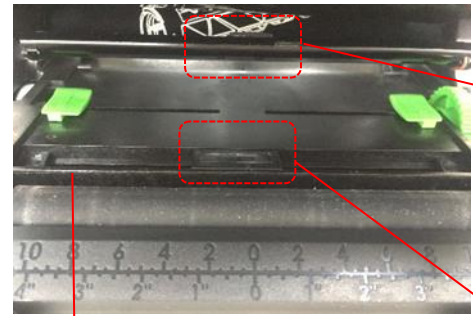

Gap sensor
(Sensore spaziatura)

Rullo della piastra

Sensore marcatore

Nota: La posizione del sensore del segno nero è mobile e il sensore spaziatura è fisso. Assicurarsi che la spaziatura o il marcatore si trovi nella posizione dove passerà la spaziatura/marcatore del supporto per il rilevamento.



5. Inserire passare la carta, con lato stampabile rivolto verso l'alto attraverso il sensore della carta e mettere l'etichetta iniziale sul rullo. Spostare le guide per adattarle alla larghezza dell'etichetta.

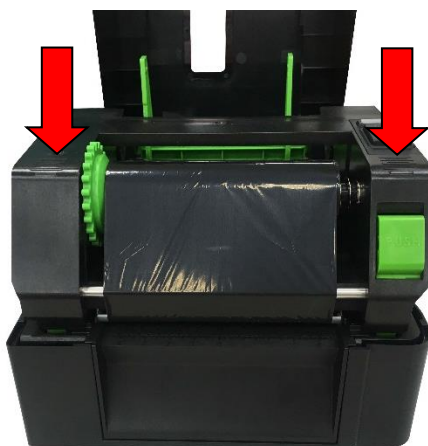

6. Chiudere il meccanismo della testina con entrambe le mani assicurandosi che i fermi siano agganciati in modo appropriato.

7. Usare "Diagnostic Tool (Strumento di diagnostica)" per impostare il tipo di sensore e calibrare il sensore selezionato. (Avviare "Diagnostic tool" → Selezionare la scheda "Printer Configuration" → Fare clic sul pulsante "Calibrate Sensor") Consultare la sezione 5.3.

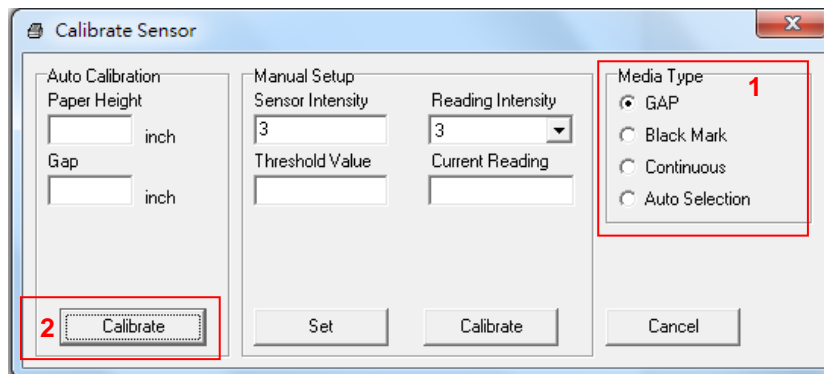

Nota:

* Quando si cambia il supporto stampabile, calibrare il sensore spaziatura/marcatore.



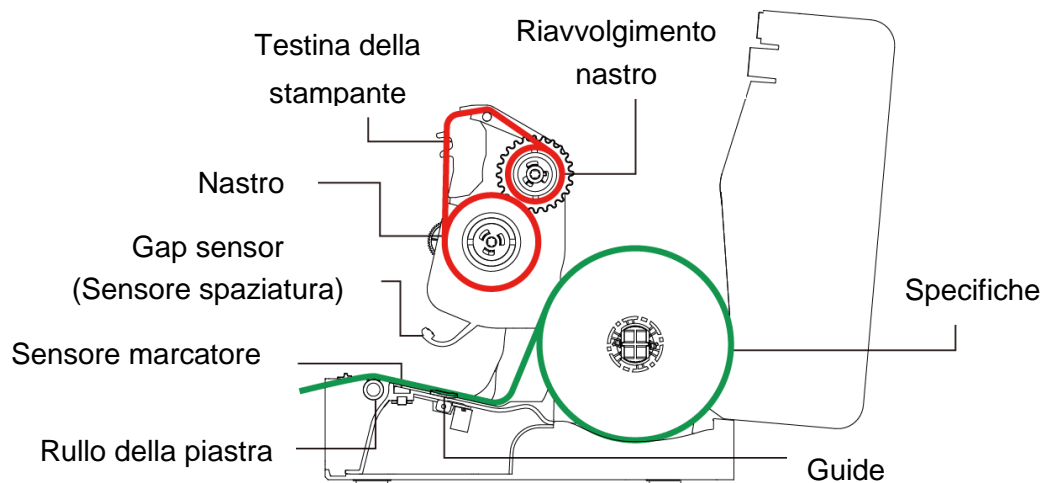

* Fare riferimento al video su [TSC YouTube](#).

● **Percorso di caricamento del supporto stampabile**

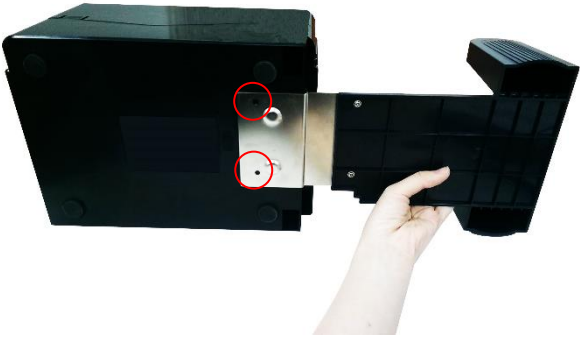

AVVISO/ATTENZIONE
PARTI MOBILI PERICOLOSE. TENERE LONTANE LE DITA E LE ALTRE PARTI DEL CORPO.
PARTIES MOBILES DANGEREUSES. TENIR LES DOIGTS ET LES AUTRES PARTIES DU CORPS ÉLOIGNÉS.

3.3.2 Installazione supporto rotolo etichette esterno (optional)

	<p>1. Collegare la piastra di prolunga sulla parte inferiore della stampante.</p> 
<p>Mandrino per etichette da 1 pollice</p> 	<p>2. Inserire un mandrino etichette da 3" (o 1") in un rotolo di carta. Quindi, installarlo sul supporto rotolo di carta esterno.</p> <p>Mandrino per etichette da 3 pollice</p> 
	<p>3. Infilare la carta attraverso l'ingresso posteriore etichette esterne.</p>



4. Fare riferimento al capitolo 3.3.1 per l'installazione delle etichette. Usare "Diagnostic Tool (Strumento di diagnostica)" per impostare il tipo di sensore e calibrare il sensore selezionato.

Nota:

Quando si cambia il supporto stampabile, calibrare il sensore spaziatura/marcatore.

3.3.3 Caricamento del supporto in modalità Taglierino (solo serie TE210/TE310, opzione rivenditore)



1. Fare riferimento al capitolo 3.3.1 per l'installazione delle etichette. Usare "Diagnostic Tool (Strumento di diagnostica)" per impostare il tipo di sensore e calibrare il sensore selezionato.
2. Aprire il coperchio della stampante premendo le linguette d'apertura copertura superiore su ciascun lato della stampante.

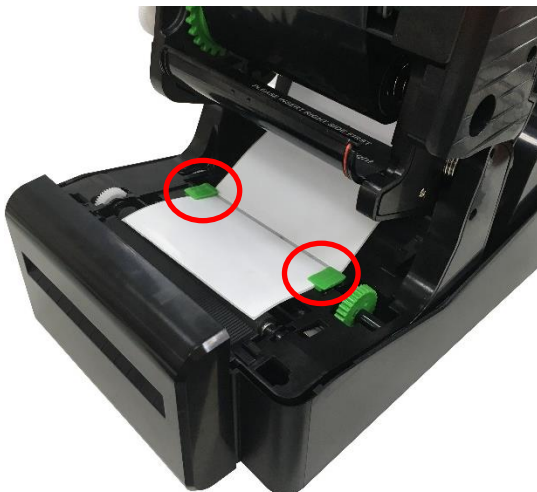

3. Spingere il pulsante di rilascio della testina di stampa per aprire il meccanismo quindi inserire il supporto attraverso il relativo sensore. Spostare le guide per adattarle alla larghezza dell'etichetta.

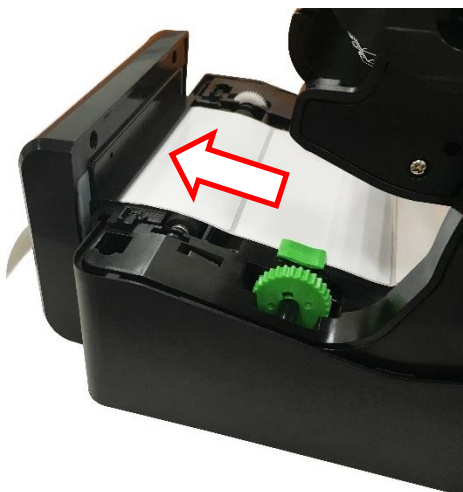

4. Infilare la carta nell'apertura del taglierino.



5. Chiudere il meccanismo della testina come indicato.



6. Chiudere il coperchio della stampante. Usare "Diagnostic Tool" per impostare la modalità di taglio selezionando l'opzione "CUTTER" (Taglierino) per l'impostazione Post-Print Action (Azione post-stampa) e poi fare clic sul tasto "Set" (Imposta) per abilitare la modalità di taglio. Premere il tasto FEED per fare una prova.

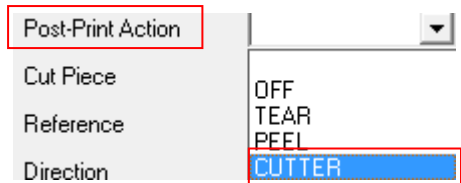

Nota:

Quando si cambia il supporto stampabile, calibrare il sensore spaziatura/marcatore.

3.3.4 Caricamento del supporto in modalità Taglierino (solo serie TE210/TE310, opzione rivenditore)



1. Fare riferimento al capitolo 3.3.1 per l'installazione delle etichette. Usare "Diagnostic Tool (Strumento di diagnostica)" per impostare il tipo di sensore e calibrare il sensore selezionato.
2. Aprire il coperchio della stampante premendo le linguette d'apertura copertura superiore su ciascun lato della stampante.



3. Spingere il pulsante di rilascio della testina di stampa per aprire il meccanismo quindi inserire il supporto attraverso il relativo sensore. Spostare le guide per adattarle alla larghezza dell'etichetta.

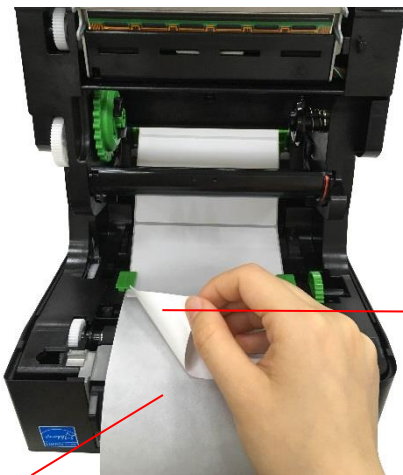

4. Tirare le etichette attraverso la parte frontale della stampante, staccare alcune etichette e lasciare solo la pellicola.

Pellicola1

Etichetta



Coperchio alloggiamento pellicola

5. Aprire il coperchio alloggiamento pellicola. Infilare la pellicola nella fessura del coperchio pellicola.



6. Chiudere il modulo di pellicolazione. Usare "Diagnostic Tool" per impostare la modalità di pellicolazione selezionando l'opzione "PEEL" (Spellicolazione) per l'impostazione Post-Print Action (Azione post-stampa) e poi fare clic sul tasto "Set" (Imposta) per abilitare la modalità di pellicolazione.

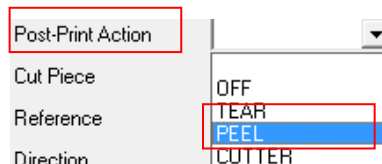

7. Chiudere il coperchio del supporto e completare il modulo pellicolazione.

Nota:

Il modulo pellicolazione supporta solo carta semplice.

4. LED e Tasti di funzione

Questa stampante ha un tasto ed un indicatore LED tricolore. Mediante le indicazioni del LED con colori differenti e premendo i tasti, la stampante può fare entrare le etichette, mettere in pausa l'attività di stampa, selezionare e calibrare il sensore del supporto cartaceo, stampare il rapporto di self-test della stampante, resettare la stampante ai valori predefiniti (inizializzazione). Fare riferimento alle seguenti operazioni del tasto per le diverse funzioni.

4.1 Indicatore LED

Colore del LED	Descrizione
Verde/fisso	Si illumina per indicare che il dispositivo è acceso e pronto per l'uso.
Verde/lampeggiante	Si illumina quando il sistema sta scaricando i dati dal PC alla memoria, oppure quando la stampante è in stato di pausa.
Giallo	Si illumina per indicare che il sistema sta cancellando i dati dalla stampante.
Rosso/fisso	Si illumina per indicare che la testina di stampa è aperta, la taglierina dà errore.
Rosso/lampeggiante	Si illumina quando c'è un errore di stampa come coperchio aperto, assenza carta, inceppamento carta, errore memoria, eccetera.

4.2 Funzione dei tasti normali

1. Ingresso etichette

Quando la stampante è pronta (verde/acceso), premere il tasto per far passare un'etichetta all'inizio della prossima.

2. Messa in pausa dell'attività di stampa

Quando la stampante sta stampando, premere il tasto per sospendere la stampa. Quando la stampante è in stato di pausa il LED lampeggerà di colore verde. Premere di nuovo il tasto per continuare l'attività di stampa.

4.3 Utilità d'accensione

Ci sono sei utilità d'accensione per impostare e controllare l'hardware della stampante. Queste utilità sono attivate premendo il tasto FEED, poi accendendo la stampante e rilasciando simultaneamente il tasto quando il LED cambia colore.

Seguire le istruzioni in basso per le differenti utilità di accensione.

1. Spegnerne usando l'interruttore di corrente della stampante.
2. Tenere premuto il tasto, quindi accendere l'alimentatore.
3. Rilasciare il tasto quando il LED indica le diverse funzioni mediante colori differenti.

<i>Utilità di accensione</i>	Il colore del LED cambierà secondo il seguente schema:						
<i>Funzioni</i>	Giallo	Rosso (5 lampeggi amenti)	Giallo (5 lampeggi amenti)	Verde (5 lampeggi amenti)	Verde/giallo (5 lampeggiame nti)	Rosso/giall o (5 lampeggia menti)	Verde fisso
1. Calibrazione del sensore dello spazio tra le etichette/segno nero		<i>Rilascio</i>					
2. Calibrazione del sensore dello spazio tra le etichette/del segno nero, Self-test e accesso alla modalità Deposito			<i>Rilascio</i>				
3. Inizializzazione della stampante				<i>Rilascio</i>			
4. Imposta il sensore del segno nero come sensore del supporto cartaceo e calibra il sensore del segno nero.					<i>Rilascio</i>		
5. Impostare il sensore dello spazio tra le etichette come sensore del supporto cartaceo e calibrarlo.						<i>Rilascio</i>	
6. Saltare AUTO.BAS							<i>Rilascio</i>

4.3.1 Calibratura del sensore separazione / tacche (black mark)

La sensibilità del sensore del segno nero/dello spazio tra le etichette deve essere calibrata in base alle seguenti condizioni:

1. Una stampante nuova
2. Cambio delle etichette.
3. Inizializzazione della stampante

Seguire le istruzioni in basso per calibrare il sensore del nastro e dello spazio tra le etichette/del segno nero.

1. Spegnerne usando l'interruttore di corrente.
2. Tenere premuto il tasto, quindi accendere l'alimentatore.
3. Rilasciare il tasto quando il LED diventa di colore **rosso** e lampeggia. (È valido qualsiasi LED color rosso durante i 5 lampeggiamenti).

- Calibrerà il sensore del nastro e il sensore dello spazio tra le etichette/del segno nero.
- Il colore del LED cambierà con il seguente ordine:
Ambra → **rosso (lampeggia 5 volte)** → ambra (lampeggia 5 volte) → verde (lampeggia 5 volte) → verde/ambra (lampeggia 5 volte) → rosso/ambra (lampeggia 5 volte) → verde

Nota:

Selezionare il sensore di tipo separazione o tacche (black mark) usando il comando GAP o BLINE prima di seguire la calibratura del sensore.

Per ulteriori informazioni sul comando GAP e BLINE, fare riferimento al manuale di programmazione TSPL/TSPL2.

4.3.2 Calibrazione del sensore dello spazio tra le etichette/del segno nero, Self-test e modalità Deposito

Durante la calibratura del sensore separazione / tacche (black mark), la stampante misurerà la lunghezza delle etichette, stamperà la configurazione interna (diagnostica) sull'etichetta e poi accederà alla modalità di scarico. La calibrazione del sensore dello spazio tra le etichette o del segno nero, dipende dalle impostazioni del sensore nell'ultima attività di stampa.

Seguire le istruzioni in basso per calibrare il sensore.

1. Spegnerne usando l'interruttore di corrente.
2. Tenere premuto il tasto, quindi accendere l'alimentatore.
3. Rilasciare il tasto quando il LED diventa di colore **ambra** e lampeggia. (È valido qualsiasi LED color ambra durante i 5 lampeggiamenti)
 - Il colore del LED cambierà nel seguente ordine.
Ambra → rosso (lampeggia 5 volte) → **ambra (lampeggia 5 volte)** → verde (lampeggia 5 volte) → verde/ambra (lampeggia 5 volte) → rosso/ambra (lampeggia 5 volte) → verde
4. Calibra il sensore e misura la lunghezza delle etichette, e stampa le impostazioni interne, quindi entra in modalità deposito.

Nota:

Selezionare il sensore di tipo separazione o tacche (black mark) usando Diagnostic Tool (Strumento di diagnostica) o il comando GAP o BLINE prima di seguire la calibratura del sensore. Per ulteriori informazioni sul comando GAP e BLINE, fare riferimento al manuale di programmazione TSPL/TSPL2.

■ Self-test

La stampante stamperà la configurazione dopo la calibratura del sensore spaziatura / tacche (black mark). La stampa della diagnostica può essere usata per controllare se ci sono danni ai punti dell'elemento riscaldante, le configurazioni della stampante e lo spazio di memoria disponibile.

Stampa del test della testina	
<pre> ----- SYSTEM INFORMATION ----- MODEL: XXXXXX FIRMWARE: X.XX CHECKSUM: XXXXXXXX S/N: XXXXXXXXXXXX TCF: NO DATE: 1970/01/01 TIME: 00:04:18 NON-RESET: 110 m (TPH) RESET: 110 m (TPH) NON-RESET: 0 (CUT) RESET: 0 (CUT) ----- </pre>	<p>Nome del modello Versione firmware Checksum firmware Numero seriale stampante File di configurazione TSC Data di sistema Orario di sistema Metratura stampa (in metri) Conteggio tagli</p>
<pre> ----- PRINTING SETTING ----- SPEED: 5 IPS DENSITY: 8.0 WIDTH: 4.00 INCH HEIGHT: 4.00 INCH GAP: 0.00 INCH INTENSION: 5 CODEPAGE: 850 COUNTRY: 001 ----- </pre>	<p>Velocità di stampa (pollici/secondo) Intensità di stampa Dimensioni etichette (pollici) Distanza di spaziatura (pollici) Sensore dello spazio tra le etichette/segno nero Code page (Pagina di codici) Codice paese</p>
<pre> ----- Z SETTING ----- DARKNESS: 16.0 SPEED: 4 IPS WIDTH: 4.00 INCH TILDE: 7EH (~) CARET: 5EH (^) DELIMITER: 2CH (,) POWER UP: NO MOTION HEAD CLOSE: NO MOTION ----- </pre>	<p>Informazioni impostazioni ZPL Intensità di stampa Velocità di stampa (pollici/secondo) Dimensioni etichetta Prefisso di controllo Prefisso formato Delimitatore prefisso Azione stampante all'accensione Azione a chiusura testina</p>
<p>Nota: ZPL sta emulando il linguaggio Zebra®.</p>	

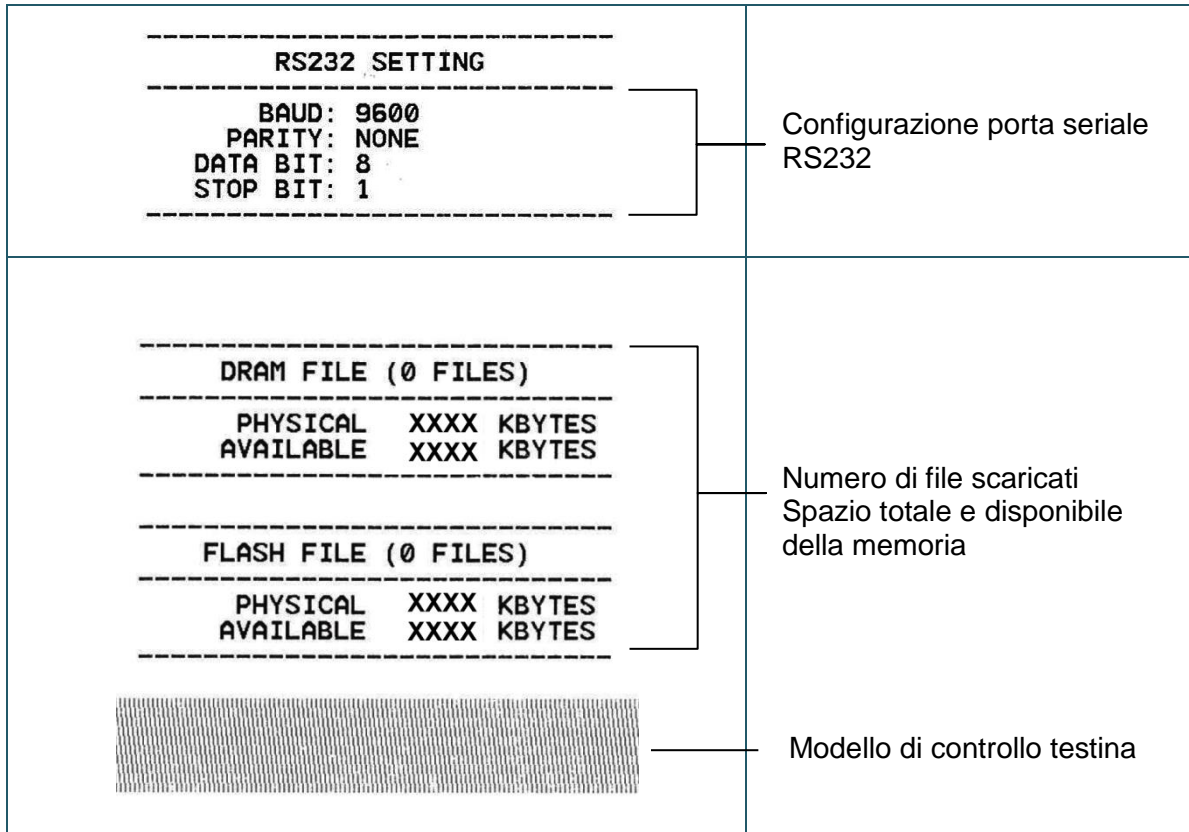

■ Modalità deposito

La stampante accederà alla modalità dump dopo avere stampato la configurazione. In modalità dump, tutti i caratteri saranno stampati su 2 colonne, come segue. I caratteri sulla sinistra sono quelli ricevuti dal sistema; i caratteri sulla destra sono i valori esadecimali corrispondenti dei caratteri sulla sinistra. Permettono all'utente o ai tecnici di verificare e rimuovere gli errori del programma.

Dati ASCII	→	<pre>SPEED 2.0 53 60 45 45 44 20 32 2E 30 0D DENSITY 8 0A 44 45 4E 53 49 54 59 20 38 SET PEEL 0D 0A 53 45 54 20 50 45 45 4C OFF DIRE 20 4F 46 46 0D 0A 44 49 52 45 CTION 0 0 43 54 49 4F 4E 20 30 0D 0A 47 AP 3.00 mm 41 50 20 33 2E 30 30 20 6D 6D .0.00 mm 2C 30 2E 30 30 20 6D 6D 0D 0A REFERENCE 52 45 46 45 52 45 4E 43 45 20 0.0 SET C 30 2C 30 0D 0A 53 45 54 20 43 UTTER OFF 55 54 54 45 52 20 4F 46 46 0D SIZE 100. 0A 53 49 5A 45 20 31 30 30 2E 02 mm.65.0 30 32 20 6D 6D 2C 36 35 2E 30 4 mm CLS 34 20 6D 6D 0D 0A 43 4C 53 0D BARCODE 1 0A 42 41 52 43 4F 44 45 20 31 44.149."39 34 34 2C 31 34 39 2C 22 33 39 ".120.1.0. 22 2C 31 32 30 2C 31 2C 30 2C 2.6."57114 32 2C 36 2C 22 35 37 31 31 34 3BT" PRIN 33 38 54 22 0D 0A 50 52 49 4E T 1.1 SPE 54 20 31 2C 31 0D 0A 53 50 45 ED 2.0 DE 45 44 20 32 2E 30 0D 0A 44 45 NSITY 8 S 4E 53 49 64 59 20 38 0D 0A 53 ET PEEL OF 45 54 20 50 45 45 4C 20 4F 46 F DIRECTI 46 0D 0A 44 49 52 45 43 54 49 ON 0 GAP 4F 4E 20 30 0D 0A 47 41 50 20 3.00 mm.0. 33 2E 30 30 20 6D 6D 2C 30 2E 00 mm REF 30 30 20 6D 6D 0D 0A 52 45 46 ERENCE 0.0 45 52 45 4E 43 45 20 30 2C 30 SET CUTT 0D 0A 53 45 54 20 43 55 54 54 ER OFF SI 45 52 20 4F 46 46 0D 0A 53 49 ZE 100.02 5A 45 20 31 30 30 2E 30 32 20 mm.65.04 m 6D 6D 2C 36 35 2E 30 34 20 6D m CLS BA 6D 0D 0A 43 4C 53 0D 0A 42 41 RCODE 144. 52 43 4F 44 45 20 31 34 34 2C 149."39"1 31 34 39 2C 22 33 39 22 2C 31 20.1.0.2.0 32 30 2C 31 34 39 22 2C 31 ".571143BT 2C 22 35 37 31 31 34 33 38 54 " PRINT 1 22 0D 0A 50 52 49 4E 54 20 31 .1 2C 31 0D 0A</pre>	←	Dati esadecimali relativi alla colonna di sinistra dei dati
------------	---	--	---	--

Nota:

1. La modalità Dump necessita di fogli larghi 4" (ca. 10 cm).
2. Accendere/spengere la stampante per ripristinarla alle normali condizioni di stampa.

4.3.3 Inizializzazione della stampante

L'inizializzazione della stampante viene utilizzata per azzerare la DRAM e ripristinare le impostazioni predefinite della stampante.

L'inizializzazione della stampante viene attivata mediante le seguenti procedure.

1. Spegnerne usando l'interruttore di corrente.
2. Tenere premuto il tasto, quindi accendere l'alimentatore.
3. Rilasciare il tasto quando il LED diventa di colore **verde** dopo avere lampeggiato per 5 volte di colore ambra. (Durante i cinque lampeggiamenti va bene qualsiasi verde).

■ Il colore del LED cambierà come segue:

Ambra → rosso (lampeggia 5 volte) → ambra (lampeggia 5 volte) → **verde (lampeggia 5 volte)** → verde/ambra (lampeggia 5 volte) → rosso/ambra (lampeggia 5 volte) → verde

La configurazione della stampante verrà ripristinata ai valori predefiniti come segue dopo l'inizializzazione.

Parametro	Impostazione predefinita
Speed (Velocità)	127 mm/sec (5 ips) (203DPI) 76 mm/sec (3 ips) (300DPI)
Density (Densità)	8
Ampiezza etichetta	4" (101,5 mm)
Altezza etichetta	4" (101,5 mm)
Sensor Type (Tipo di sensore)	Gap sensor (Sensore spaziatura)
Impostazioni dello spazio tra le etichette	0,12" (3,0 mm)
Print Direction (Direzione di stampa)	0
Reference Point (Punto di riferimento)	0,0 (angolo in alto a sinistra)
Offset (Allineamento)	0
Modalità strappo	Acceso
Modalità per funzione adesiva	Spento
Cutter Mode (Modalità taglierino)	Spento
Code Page (Pagina di codici)	850
Country Code (Codice paese)	001
Clear Flash Memory (Azzera memoria flash)	No

4.3.4 Impostazione del sensore tacche (black mark) come sensore della carta e calibratura del sensore tacche (black mark)

Seguire le fasi di cui in basso.

1. Spegnerne usando l'interruttore di corrente.
2. Tenere premuto il tasto, quindi accendere l'alimentatore.
3. Rilasciare il tasto quando il LED diventa di colore **verde/ambra** dopo avere lampeggiato per 5 volte di colore verde. (Durante i cinque lampeggiamenti va bene qualsiasi verde/giallo).

- Il colore del LED cambierà come segue:

Ambra → rosso (lampeggia 5 volte) → ambra (lampeggia 5 volte) → verde (lampeggia 5 volte) → **verde/ambra (lampeggia 5 volte)** → rosso/ambra (lampeggia 5 volte) → verde

4.3.5 Impostazione del sensore separazione come sensore della carta e calibratura del separazione

Seguire le fasi di cui in basso.

1. Spegnerne usando l'interruttore di corrente.
2. Tenere premuto il tasto, quindi accendere l'alimentatore.
3. Rilasciare il tasto quando il LED diventa di colore **rosso/ambra** dopo avere lampeggiato per 5 volte di colore verde/ambra. (Durante i cinque lampeggiamenti va bene qualsiasi rosso/giallo).

- Il colore del LED cambierà come segue:

Ambra → rosso (lampeggia 5 volte) → ambra (lampeggia 5 volte) → verde (lampeggia 5 volte) → verde/ambra (lampeggia 5 volte) → **rosso/ambra (lampeggia 5 volte)** → verde

4.3.6 Ignorare AUTO.BAS

Il linguaggio di programmazione TSPL2 permette di scaricare u file eseguibile sulla memoria Flash. La stampante, non appena accesa, eseguirà immediatamente il programma AUTO.BAS. Il programma AUTO.BAS può essere interrotto senza eseguire il programma usando l'utilità d'accensione.

Seguire le procedure in basso per ignorare il programma AUTO.BAS.

1. Spegnerne la stampante.
2. Premere il tasto FEED e accendere la stampante.
3. Rilasciare il tasto FEED quando il LED diventa **verde fisso**.

- Il colore del LED cambierà come segue:



Ambra → rosso (lampeggia 5 volte) → ambra (lampeggia 5 volte) → verde (lampeggia 5 volte) → verde/ambra (lampeggia 5 volte) → rosso/ambra (lampeggia 5 volte) → **verde**

4. La stampante verrà interrotta per eseguire il programma AUTO.BAS.

5. Strumento di diagnostica

Diagnostic Utility TSC è uno strumento integrato che include funzioni che permettono di controllare le impostazioni/lo stato della stampante, modificare le impostazioni della stampante, scaricare grafica, caratteri e firmware, creare caratteri stampante bitmap e di inviare comandi alla stampante. Con l'aiuto di questo potente strumento si possono vedere immediatamente stato ed impostazioni della stampante, potendo così risolvere con più facilità i problemi.

5.1 Avvio dello Strumento di diagnostica

1. Fare doppio clic sull'icona di Diagnostic tool   per avviare il software.
2. L'utilità Diagnostic Tool include quattro funzioni: Printer Configuration (Configurazione stampante), File Manager (Gestione file), Bitmap Font Manager (Gestione caratteri bitmap) e Command Tool (Comandi).

Schede delle funzioni

Funzioni della stampante

Stato della stampante

Interfaccia

Configurazione stampante

5.2 Funzioni della stampante

1. Selezionare l'interfaccia PC collegata alla stampante di codici a barre.

L'interfaccia predefinita d'impostazione è l'interfaccia USB. Se alla stampante sono collegati dei dispositivi USB, non è necessario eseguire alcuna modifica nel campo Interface (Interfaccia).

2. Fare clic sul tasto "Printer Function" (Funzioni stampante) per eseguire la configurazione.
3. Di seguito sono elencate nel dettaglio le funzioni del gruppo Printer Function (Funzioni stampante).

	Funzione	Descrizione
	Calibrate Sensor (Calibratura sensore)	Calibra il sensore specificato nel campo Media sensor (Sensore supporto stampabile) del gruppo Printer Setup (Configurazione stampante).
	Ethernet Setup (Configurazione Ethernet)	Configurazione di IP address (Indirizzo IP), Subnet Mask e Gateway della rete Ethernet integrata.
	RTC Setup (Impostazione RTC)	Sincronizza l'orologio in tempo reale (RTC) della stampante col PC.
	Print Test Page (Stampa pagina di prova)	Stampa una pagina di prova
	Reset Printer (Ripristino stampante)	Riavvia la stampante
	Factory Default (Impostazioni predefinite)	Inizializza la stampante e ripristina le impostazioni sui valori predefiniti. (Fare riferimento alla sezione 4.3.3)
	Testo di scarico	Attiva la modalità Dump della stampante.
	Ignore AUTO.BAS (Ignora AUTO.BAS)	Ignora il programma AUTO.BAS scaricato
	Pagina di configurazione	Stampa della configurazione stampante (fare riferimento alla sezione 4.3.2)
	Password Setup (Impostazione password)	Imposta la password per proteggere le impostazioni

Per altre informazioni su Diagnostic Utility Tool, fare riferimento alla Guida rapida che si trova nel sito di [TSC](http://www.tsc.com).

5.3 Calibratura del sensore supporto stampabile usando

Diagnostic Tool

5.3.1 Calibratura automatica

1. Accertarsi che il supporto sia già installato e che il meccanismo della testina di stampa sia chiuso. (Fare riferimento alla sezione 3,3.)

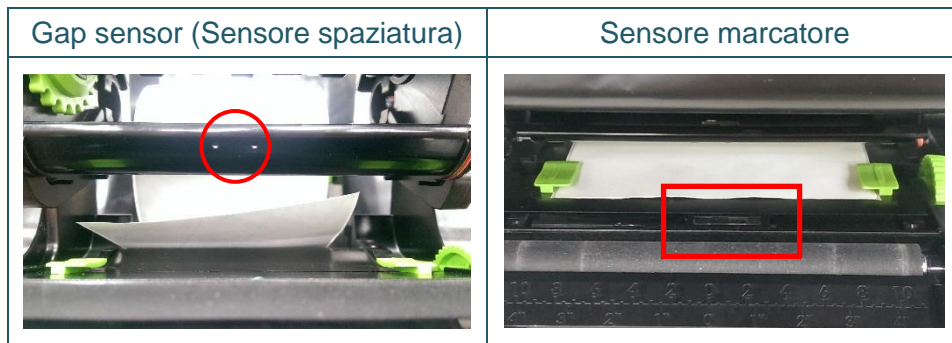

2. Accendere la stampante.
3. Aprire Diagnostic Tool e l'interfaccia d'impostazione. (L'impostazione predefinita è USB.)

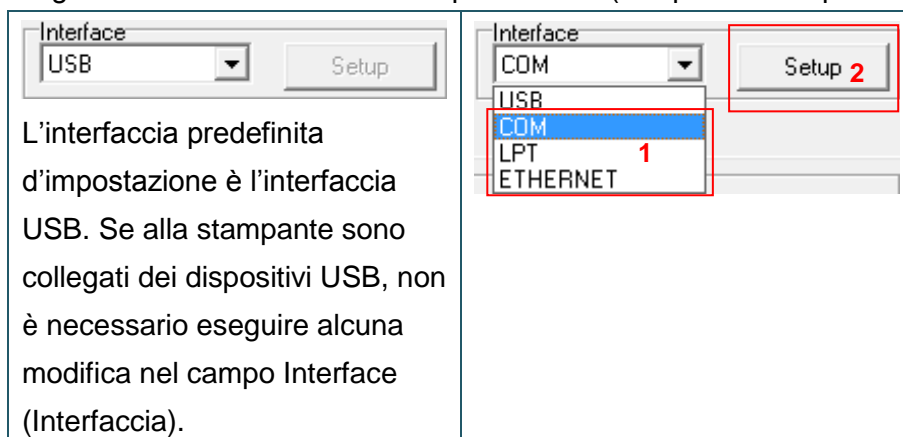

4. Fare clic sul tasto "Calibrate Sensor" (Calibra sensore).
5. Selezionare il tipo di supporto stampabile e fare clic sul tasto "Calibrate" (Calibra).

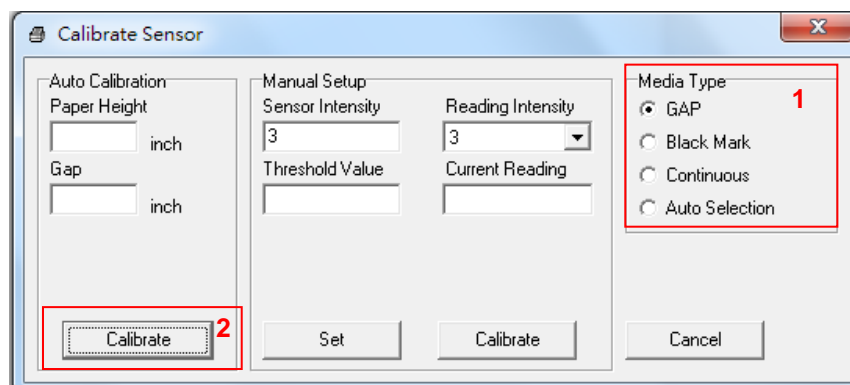

6. Risoluzione dei problemi

6.1 Problemi comuni

La guida che segue è un elenco dei problemi più comuni che si possono riscontrare quando si usa questa stampante di codici a barre. Se la stampante continua a non funzionare dopo aver eseguito tutte le azioni correttive suggerite, mettersi in contatto con il Centro assistenza clienti del rivenditore o con il distributore per ottenere assistenza.

Problema	Possibile causa	Procedura correttiva
L'indicatore d'alimentazione non si illumina,	* Il cavo d'alimentazione non è collegato in modo appropriato.	* Collegare il cavo d'alimentazione alla stampante e ad una presa a muro. * Accendere la stampante.
- Lo stato stampante di DiagTool visualizza " Head Open " (Testina aperta). - Il LED indica " Rosso (fisso) ".	* Il carrello della stampante è aperto.	* Chiudere il carrello della stampante.
- Lo stato stampante di DiagTool visualizza " Ribbon End Err. " (Errore fine nastro) oppure " Ribbon Encoder Err. " (Errore codifica nastro) - Il LED indica " Rosso (fisso) ".	* Il nastro si sta esaurendo. * Il nastro non è installato in modo corretto.	* Sostituire il rotolo del nastro. * Fare riferimento alle istruzioni della sezione 3.2 per installare di nuovo il nastro.
- Lo stato stampante di DiagTool visualizza " Out of Paper " (Manca carta). - Il LED indica " Rosso (fisso) ".	* Le etichette si stanno esaurendo. * Le etichette non sono installate in modo corretto. * Il sensore spaziatura/marcatore non è calibrato	* Sostituire il rotolo delle etichette. * Fare riferimento alle istruzioni della sezione 3.3 per installare di nuovo il rotolo etichette. * Calibrare il sensore spaziatura/marcatore.
- Lo stato stampante di DiagTool visualizza " Paper Jam " (Carta inceppata). - Il LED indica " Rosso (fisso) ".	* Il sensore spaziatura/marcatore non è impostato in modo appropriato. * Assicurarsi che le dimensioni delle etichette siano impostate in modo appropriato. * Le etichette potrebbero essere inceppate all'interno del meccanismo di stampa.	* Calibrare il sensore spaziatura/marcatore. * Impostare in modo appropriato le dimensioni delle etichette.
Non stampa	* Il cavo non è collegato in modo appropriato all'interfaccia seriale, USB o parallela. * La configurazione pin del cavo seriale non è con assegnazione pin a pin.	* Collegare di nuovo il cavo all'interfaccia. * Usare un cavo nuovo. * Il nastro ed il supporto stampabile non sono compatibili. * Verificare la parte inchiostrata del nastro. * Ricaricare il nastro. * Pulire la testina. * L'impostazione della densità di stampa non è corretta. * Il connettore della testina non è collegato in modo appropriato alla testina. Spegner la stampante e collegare di nuovo il connettore. * Controllare il programma per verificare se c'è un comando PRINT alla fine del file e che ci sia il comando CRLF al termine di ciascuna stringa di comando.
Memoria esaurita (FLASH / DRAM)	* Lo spazio della memoria FLASH/DRAM è esaurito.	* Eliminare i file inutilizzati dalla memoria FLASH/DRAM.
Qualità di stampa mediocre	* Il nastro ed il supporto	* Ricaricare nastro e supporto stampabile.

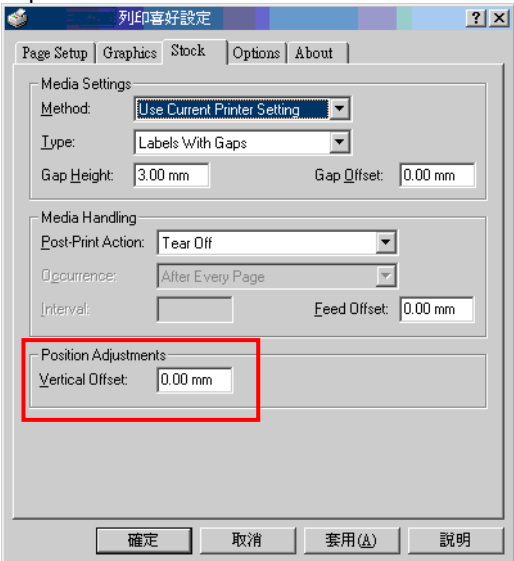
	<p>stampabile non sono caricati in modo appropriato.</p> <ul style="list-style-type: none"> * Sulla testina c'è un accumulo di polvere o adesivo. * La densità di stampa non è impostata in modo appropriato. * La testina è danneggiata. * Il nastro ed il supporto stampabile non sono compatibili. 	<ul style="list-style-type: none"> * Pulire la testina. * Pulire il rullo della piastra. * Regolare la densità e la velocità di stampa. * Eseguire il test della stampante e controllare se mancano dei punti nella stampa del test. * Usare nastro e rotolo etichette appropriati e compatibili. * Il meccanismo di stampa meccanismo non aggancia la testina in modo appropriato.
Durante la stampa è stata saltata un'etichetta	<ul style="list-style-type: none"> * Le dimensioni delle etichette non sono specificate in modo appropriato. * La sensibilità del sensore non è impostata in modo appropriato. * Il sensore del supporto stampabile è coperto di polvere. 	<ul style="list-style-type: none"> * Verificare che le dimensioni delle etichette siano impostate in modo appropriato. * Calibrare il sensore usando le opzioni Auto Gap (Spaziatura automatica) o Manual Gap (Spaziatura manuale). * Pulire la polvere dal sensore spaziatura/marcatore usando un soffiatore.
La posizione di stampa delle etichette piccole non è corretta	<ul style="list-style-type: none"> * La sensibilità del sensore supporto stampabile non è impostata in modo appropriato. * Le dimensioni delle etichette non sono corrette. * L'impostazione dello spostamento verticale del driver non è corretta. 	<ul style="list-style-type: none"> * Calibrare di nuovo la sensibilità del sensore. * Impostare le dimensioni appropriate di etichette e spaziatura. * Se si usa il software BarTender, impostare lo spostamento verticale nel driver. 
Manca la stampa sul lato sinistro o destro dell'etichetta	<ul style="list-style-type: none"> * Le dimensioni delle etichette non sono impostate in modo appropriato. 	<ul style="list-style-type: none"> * Impostare le dimensioni appropriate delle etichette.
Problema di increspamento	<ul style="list-style-type: none"> * L'installazione del nastro non è corretta. * L'installazione del supporto stampabile non è corretta. * La densità di stampa non è corretta. * L'avanzamento del supporto stampabile non è corretto. 	<ul style="list-style-type: none"> * Impostare la densità appropriata per ottenere una buona qualità di stampa. * Assicurarsi che la guida delle etichette tocchi il lato della guida del supporto stampabile.
Linee grigie sull'etichetta vuota	<ul style="list-style-type: none"> * La testina è sporca. * Il rullo della piastra è sporco. 	<ul style="list-style-type: none"> * Pulire la testina. * Pulire il rullo della piastra.
Stampa irregolare	<ul style="list-style-type: none"> * La stampante è in modalità Scarico esadecimale. 	<ul style="list-style-type: none"> * Spegnerla stampante per ignorare la modalità Dump.

7. Manutenzione

Questa sezione presenta gli attrezzi ed i metodi per la pulizia e la manutenzione della stampante.

1. Usare i seguenti materiali per pulire la stampante.

- Cotton fioc
- Panno che non lasci residui
- Aspiratore / pennello a soffiato
- Etanolo al 100%

2. La procedura per la pulizia è descritta di seguito

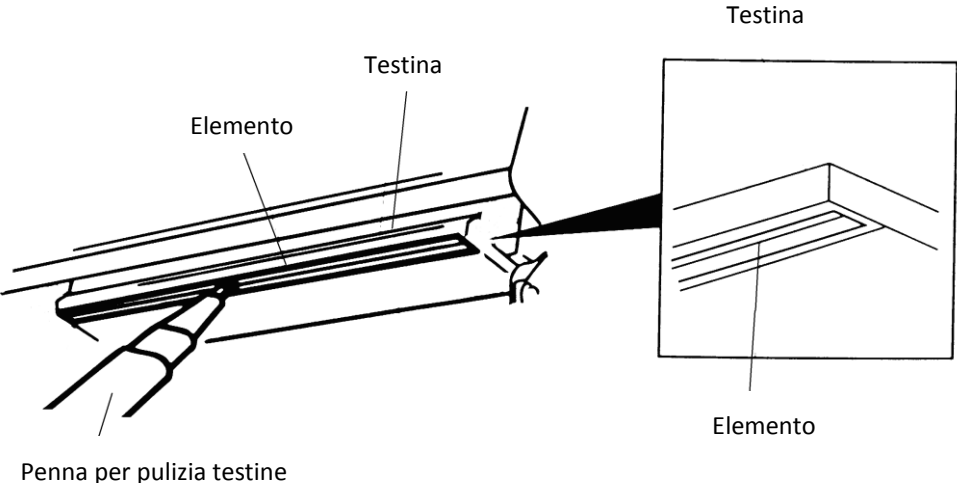
Parti della stampante	Metodo	Frequenza
Testina	<ol style="list-style-type: none"> 1. Spegnerne sempre la stampante prima di pulire la testina. 2. Consentire alla testina di raffreddarsi per almeno un minuto. 3. Usare un cotton fioc e etanolo puro al 100% per pulire la superficie della testina. 	Pulire la testina quando si cambia il rotolo delle etichette.
	 <p>Penna per pulizia testine</p>	
Rullo della piastra	<ol style="list-style-type: none"> 1. Spegnerne la stampante. 2. Ruotare il rullo della piastra e pulirlo accuratamente con una soluzione al 100% di Etanolo usando un tampone oppure un panno senza peluria. 	Pulire il rullo della piastra quando si cambia il rotolo delle etichette.
Barra di strappo/spellicolazione	Usare un panno senza che non lasci residui ed etanolo puro al 100% per pulire.	Quando necessario
Sensore	Aria compressa o aspirazione	Mensilmente
Esterno	Pulire con un panno inumidito d'acqua	Quando necessario
Interno	Pennello o aspirazione	Quando necessario

Nota:

- Non toccare la testina con le mani. Se si tocca accidentalmente, usare dell'etanolo per pulirla.
- Usare etanolo puro al 100%. NON usare alcol per disinfezione perché può danneggiare la testina.
- Pulire regolarmente la testina ed il sensore di fornitura quando si cambia il nastro per mantenere le prestazioni della stampante ed allungarne la durata.



TSC Auto ID Technology Co., Ltd.

Sede dell'azienda

9F., No.95, Minguan Rd., Xindian Dist.,
New Taipei City 23141, Taiwan (R.O.C.)

TEL: +886-2-2218-6789

FAX: +886-2-2218-5678

Sito: www.tscprinters.com

E-mail: printer_sales@tscprinters.com

tech_support@tscprinters.com

Li Ze Plant

No.35, Sec. 2, Ligong 1st Rd., Wujie Township,
Yilan County 26841, Taiwan (R.O.C.)

TEL: +886-3-990-6677

FAX: +886-3-990-5577