



Questo manuale d'istruzione è fornito da trovaprezzi.it. Scopri tutte le offerte per **ZyXEL WAC500** o cerca il tuo prodotto tra le **migliori offerte di Altri dispositivi di rete**



Questo manuale d'istruzione è fornito da trovaprezzi.it. Scopri tutte le offerte per **ZyXEL WAC500** o cerca il tuo prodotto tra le **migliori offerte di Wireless e Bluetooth**

ZYXEL

WAC500

802.11ax (WiFi 6) Dual-Radio Unified Access Point



Quick Start Guide

ENGLISH | DEUTSCH | ESPAÑOL | FRANÇAIS
ITALIANO

Support Information

North America +1 800 255 4101
support@zyxel.com

EU https://support.zyxel.eu

EU Importer
ZyXel Communications A/S
Gladsaxevej 378, 2. th. 2860 Søborg, Denmark
https://www.zyxel.com/dk/da/

US Importer
ZyXel Communications, Inc
1130 North Miller Street Anaheim, CA 92806-2001
https://www.zyxel.com/us/en/

Copyright © 2020 ZyXel Communications Corp. All Rights Reserved.



Hardware Installation

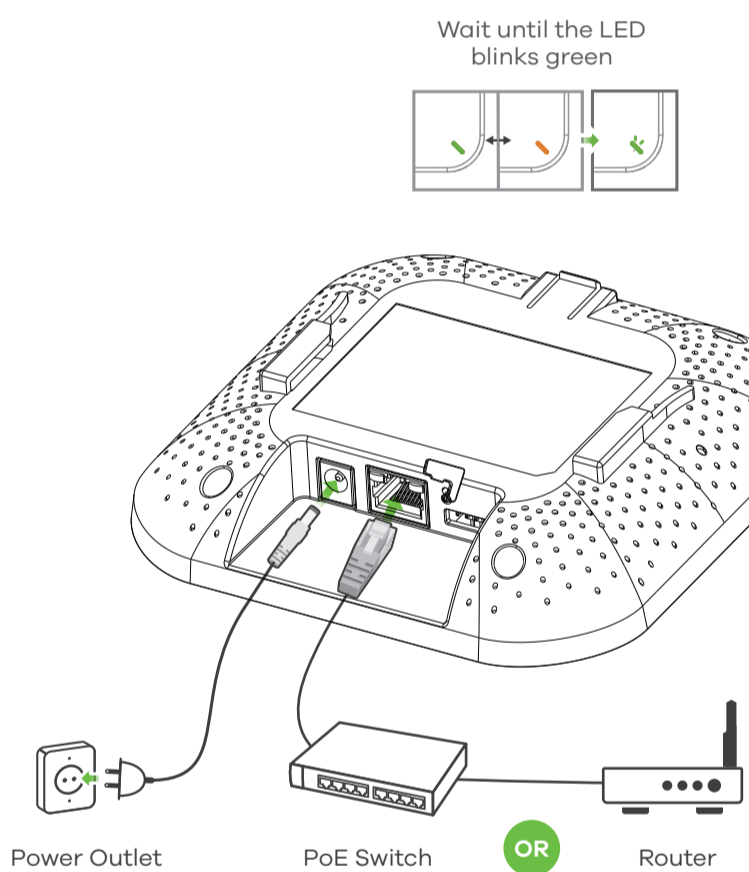

- EN** Connect the **UPLINK** port to a router with Internet access. If you are not using PoE, connect the WAC500 power socket to an appropriate power source.
- DE** Verbinden Sie den **UPLINK** Port mit einem Router mit Internetzugang. Wenn Sie PoE nicht verwenden, schließen Sie den Netzadapter an eine geeignete Stromquelle an.
- ES** Conecte el puerto **UPLINK** a un router con acceso a Internet. Si no está utilizando PoE, conecte la toma de corriente a una fuente de alimentación adecuada.
- FR** Connectez le port **UPLINK** à un routeur ayant accès à Internet. Si vous n'utilisez pas PoE, branchez la prise de courant à une source d'alimentation appropriée.
- IT** Connetti la porta **UPLINK** a un router con accesso a Internet. Se non si utilizza PoE, collegare la presa di corrente a una fonte di alimentazione appropriata.

Option A Cloud Management

Option 1: Use **MAC address** and **serial number** to add a device in the NCC



- EN** Follow the steps below to manage the WAC500 through the ZyXel cloud-based network management system.
Note: Make sure the connected router has Internet access.
1 Go to the ZyXel Nebula Control Center (NCC) website (https://nebula.zyxel.com). Click **Get Started** to sign up for a myZyXel account and log in.
- DE** Führen Sie die folgenden Schritte aus, um den WAC500 über das Cloud-basierte Netzwerkmanagementsystem von ZyXel zu verwalten.
Hinweis: Stellen Sie sicher, dass der angeschlossene Router über einen Internetzugang verfügt.
1 Gehen Sie auf die NCC-Website (ZyXel Nebula Control Center) (https://nebula.zyxel.com). Klicken Sie auf **Erste Schritte**, um sich für ein myZyXel Konto registrieren und sich anzumelden.
- ES** Siga los siguientes pasos para administrar el WAC500a través del sistema de administración de redes basado en la nube de ZyXel.
Nota: Asegúrese de que el router conectado tenga acceso a Internet.
1 Vaya a la página web Nebula Control Center (NCC) de ZyXel (https://nebula.zyxel.com). Haga clic en **Comenzar** para registrarse en una cuenta myZyXel e iniciar sesión.
- FR** Suivez les étapes ci-dessous pour gérer le WAC500 via le système de gestion de réseau cloud de ZyXel.
Remarque : Assurez-vous que le routeur connecté dispose d'un accès à Internet.
1 Allez sur le site ZyXel Nebula Control Center (NCC) (https://nebula.zyxel.com). Cliquez sur **Démarrer** pour ouvrir un compte myZyXel et vous connecter.
- IT** Seguire la procedura seguente per gestire il WAC500 attraverso il sistema di gestione della rete basato su cloud ZyXel.
Nota: Assicurarsi che il router connesso disponga di un accesso a Internet.
1 Andare al sito web ZyXel Nebula Centro di controllo (NCC): (https://nebula.zyxel.com). Clicca su **Inizio** per creare un account myZyXel ed entrare.

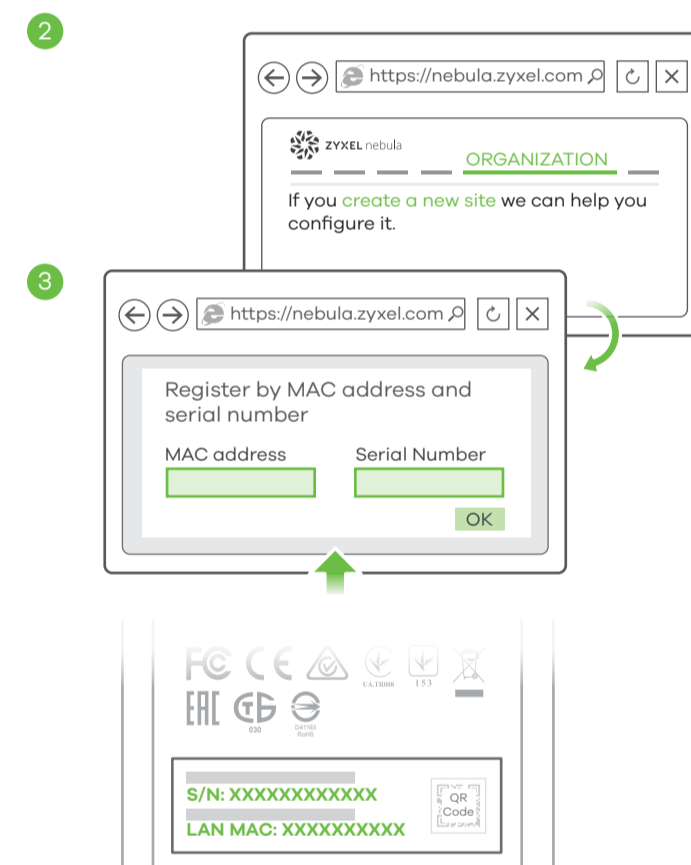

- EN** 2 Create an organization and a site (network) in the NCC.
3 Enter the WAC500's LAN MAC address and serial number (S/N) (see the label on the device) in the NCC configuration screen.
Note: The WAC500 will go into cloud management mode automatically and restart after it is registered to a site. See the NCC User's Guide for more information about configuring the WAC500 through the NCC.
- DE** 2 Erstellen Sie eine Organisation und einen Standort (Netzwerk) im NCC.
3 Geben Sie die LAN MAC-Adresse und die Seriennummer (S/N) des WAC500 (siehe Etikett auf dem Gerät) im NCC-Konfigurationsbildschirm ein.
Hinweis: Der WAC500 wechselt automatisch in den Cloud Verwaltungsmodus und startet neu, nachdem er auf einer Seite registriert wurde. Weitere Informationen zur Konfiguration des WAC500 über das NCC finden Sie im NCC-Benutzerhandbuch.
- ES** 2 Cree una organización y un sitio (red) en el NCC.
3 Introduzca la dirección MAC de la LAN del WAC500 y el número de serie (S/N) (ver la etiqueta del dispositivo) en la pantalla de configuración del NCC.
Nota: El WAC500 entrará en modo administración de nube automáticamente y se reiniciará tras registrarse en un sitio. Consulte la Guía del usuario NCC para más información sobre la configuración del WAC500 a través de NCC.
- FR** 2 Créez une organisation et un site (réseau) dans le NCC.
3 Entrez l'adresse MAC LAN et le numéro de série (S/N) (voir l'étiquette sur l'appareil) du WAC500 dans l'écran de configuration du NCC.
Remarque : Le WAC500 passera automatiquement en mode de gestion du cloud et redémarrera après avoir été enregistré sur un site. Reportez-vous au guide de l'utilisateur du NCC pour plus d'informations sur la configuration du WAC500 via le NCC.
- IT** 2 Create un'organizzazione e un sito (rete) nella NCC.
3 Immettere l'indirizzo MAC LAN e il numero di serie (S/N) del WAC500 (vedere l'etichetta sul dispositivo) nella schermata di configurazione NCC.
Nota: Il WAC500 passerà automaticamente alla modalità di gestione cloud e si riavvia dopo la registrazione in un sito. Per ulteriori informazioni sulla configurazione di WAC500 tramite NCC, consultare la Guida dell'utente del NCC.

Option 2: Use ZyXel Nebula Mobile app to add a device in the NCC

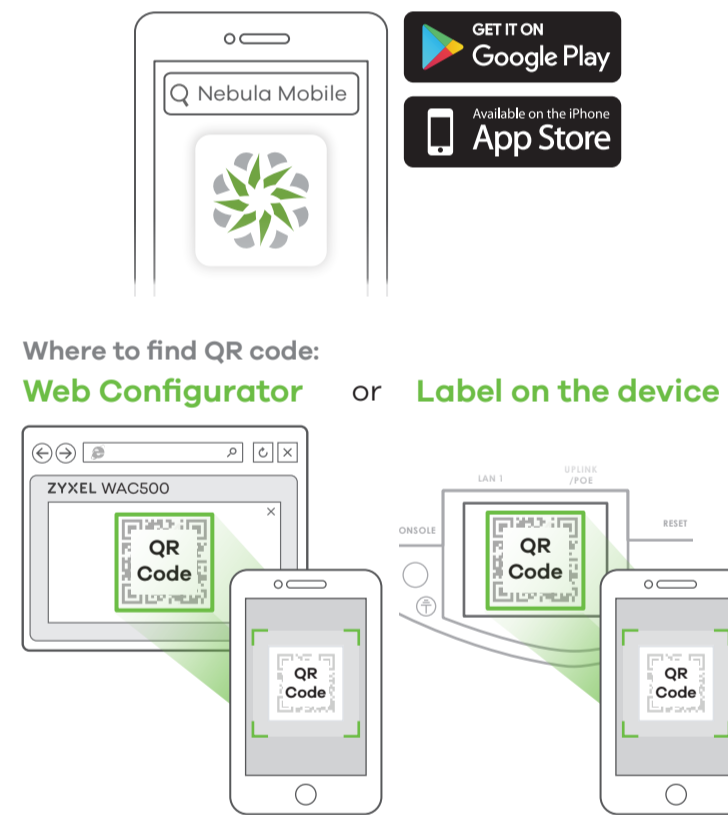

- EN** Download and open the **ZyXel Nebula Mobile** app. Log in with your myZyXel account.
Create an organization and site or select an existing site. Scan the WAC500's QR code to add it to the site. (You can find the QR code in its web configurator or on a label on the device or its box.)
Note: The WAC500 will go into cloud management mode automatically and restart after it is registered to a site.
- DE** Laden Sie die **ZyXel Nebula Mobil**-App herunter und öffnen Sie sie. Melden Sie sich mit Ihrem myZyXel-Konto an.
Erstellen Sie eine Organisation und einen Standort oder wählen Sie einen bestehenden Standort. Scannen Sie den QR-Code des WAC500, um ihn zum Standort hinzuzufügen. (Der QR-Code befindet sich im Web-Konfigurator oder auf einem Etikett auf dem Gerät oder seinem Gehäuse.)
Hinweis: Der WAC500 wechselt automatisch in den Cloud Verwaltungsmodus und startet neu, nachdem er auf einer Seite registriert wurde.
- ES** Descargue y abra la aplicación **movil ZyXel Nebula**. Inicie sesión con su cuenta de myZyXel.
Cree una organización y un sitio o seleccione un sitio existente. Lea el código QR del WAC500 para añadirlo al sitio. (Puede encontrar el código QR en su configurador web o en una etiqueta en el dispositivo o en su caja.)
Nota: El WAC500 entrará en modo administración de nube automáticamente y se reiniciará tras registrarse en un sitio.
- FR** Téléchargez et ouvrez l'application **ZyXel Nebula Mobile**. Connectez-vous avec votre compte myZyXel.
Créez une organisation et un site ou sélectionnez un site existant. Scannez le code QR du WAC500 pour l'ajouter au site. (Le code QR se trouve dans son configurateur Web ou sur une étiquette apposée sur l'appareil ou son boîtier.)
Remarque : Le WAC500 passera automatiquement en mode de gestion du cloud et redémarrera après avoir été enregistré sur un site.
- IT** Scaricare e aprire la **ZyXel Nebula Mobile** app. Accedere con il proprio account myZyXel.
Creare un'organizzazione e un sito o selezionare un sito esistente. Passate allo scanner il codice QR di WAC500 per aggiungerlo al sito. (Trovare il codice QR sul suo configuratore web o su un'etichetta sul dispositivo o sulla sua confezione.)
Nota: Il WAC500 passerà automaticamente alla modalità di gestione cloud e si riavvia dopo la registrazione in un sito.

Option B Standalone Management

1-a WiFi connection

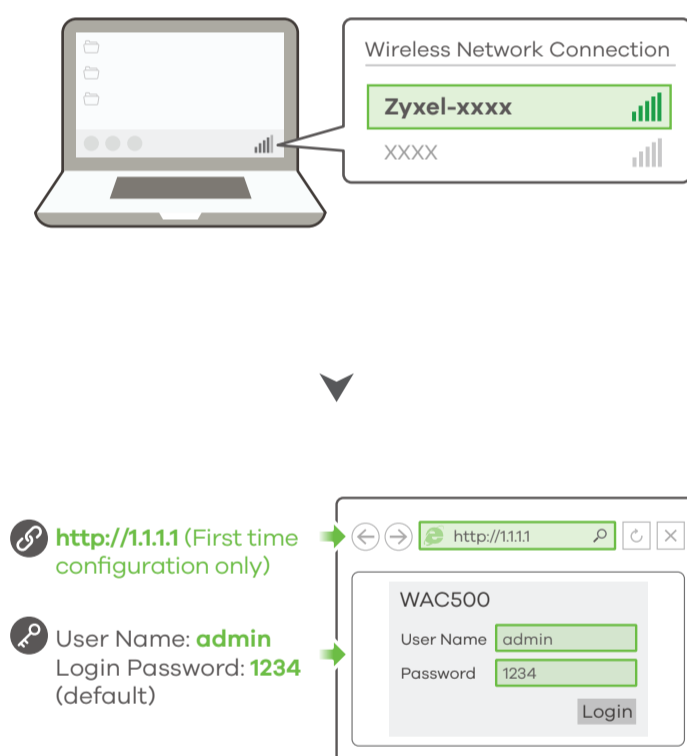

- EN** 1-a From a WiFi enabled computer, search for the WAC500's default WiFi network name (**ZyXel-xxxx**, where **xxxx** is the last four characters of the MAC address) and connect to it.
Open your web browser and enter "http://11.11" for initial configuration. Enter the default user name (**admin**) and password (**1234**). Click **Login**.
Note: If the WAC500 cannot connect to the Internet, use the DHCP-assigned IP address of the WAC500 to access its web configurator. Check the connected router or DHCP server for the IP address of the WAC500.
- DE** 1-a Suchen Sie mit einem WLAN-fähigen Computer nach dem WLAN-Standardnamen des WAC500 (**ZyXel-xxxx**, wobei **xxxx** die letzten vier Zeichen der MAC-Adresse sind), und stellen Sie die Verbindung zu diesem her.
Öffnen Sie Ihren Webbrowser, und geben Sie für die Erstkonfiguration "http://11.11" ein. Geben Sie den Standardbenutzernamen (**admin**) und das Kennwort (**1234**) ein. Klicken Sie auf **Login**.
Hinweis: Wenn der WAC500 keine Verbindung zum Internet herstellen kann, verwenden Sie die DHCP-zugewiesene IP-Adresse des WAC500, um auf dessen Web-Konfigurator zuzugreifen. Überprüfen Sie den angeschlossenen Router oder DHCP-Server für die IP-Adresse des WAC500.
- ES** 1-a En un ordenador con WiFi activado, busque la conexión WiFi predeterminada del WAC500 nombre de la red (**ZyXel-xxxx**, donde **xxxx** son los últimos cuatro caracteres de la dirección MAC) realice la conexión.
Abra el navegador y escriba "http://11.11" para la configuración inicial. Escriba el nombre de usuario predeterminado (**admin**) y la contraseña (**1234**). Haga clic en **Login** (iniciar sesión).
Nota: Si el WAC500 no puede conectarse a Internet, use la dirección IP asignada por DHCP del WAC500 para acceder a su configurador web. Compruebe el router o servidor DHCP conectado para ver la dirección IP del WAC500.
- FR** 1-a À partir d'un ordinateur connecté par WiFi, recherchez le nom de réseau WiFi par défaut du WAC500 (**ZyXel-xxxx**, où **xxxx** représentent les quatre derniers caractères de l'adresse MAC) et connectez-vous à celui-ci.
Ouvrez votre navigateur Web et saisissez « http://11.11 » pour la configuration initiale. Saisissez le nom d'utilisateur par défaut (**admin**) et le mot de passe (**1234**). Cliquez sur **Connexion**.
Remarque : Si le WAC500 ne peut pas se connecter à Internet, utilisez l'adresse IP attribuée par DHCP du WAC500 pour accéder à son configurateur Web. Vérifiez l'adresse IP du WAC500 sur le routeur ou le serveur DHCP connecté.
- IT** 1-a Da un computer abilitato WiFi, cercare il WiFi di default del WAC500 nome della rete (**ZyXel-xxxx**, dove **xxxx** rappresenta gli ultimi quattro caratteri dell'indirizzo MAC) e connettersi ad essa.
Aprire il browser web e digitare "http://11.11" per la configurazione iniziale. Inserirsi il nome predefinito utente (**admin**) e la password (**1234**). Clicca su **Login** (accedi).
Nota: Se il WAC500 non riesce a connettersi a Internet, usa l'indirizzo IP del WAC500 assegnato da DHCP per accedere alla configurazione web. Controlla il router connesso o il server DHCP per verificare l'indirizzo IP del WAC500.

1-b Wired connection

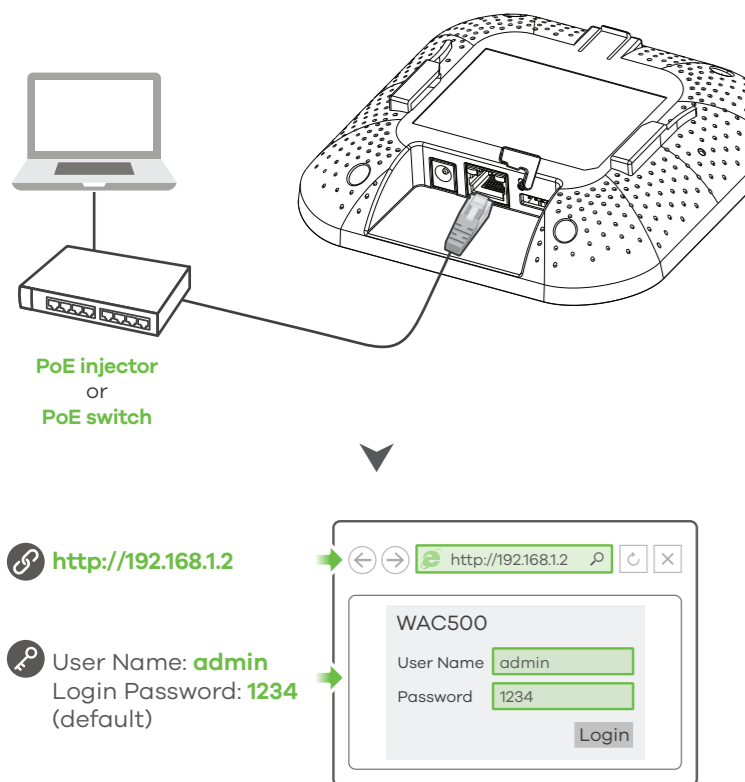

EN **1-b** Use an Ethernet cable to connect your computer to the **UPLINK** port of the WAC500 through a PoE injector or PoE switch. Use its DHCP-assigned IP or default static IP address "http://192.168.1.2" to access the web configurator. Make sure your computer IP address is in the same subnet as the WAC500's.

DE **1-b** Verwenden Sie ein Ethernet-Kabel, um Ihren Computer über einen PoE-Injektor oder einen PoE-Switch mit dem **UPLINK** Port des WAC500 zu verbinden. Verwenden Sie die vom DHCP-Server zugewiesene IP-Adresse oder die statische Standard-IP-Adresse "http://192.168.1.2", um auf den Web-Konfigurator zuzugreifen. Die IP-Adresse des Computers muss sich im selben Subnetz befinden wie die des WAC500.

ES **1-b** Use un cable Ethernet para conectar su computadora al puerto **UPLINK** de la WAC500 a través de un inyector PoE o un interruptor PoE. Utilice su IP DHCP asignada o una dirección IP estática "http://192.168.1.2" para acceder al configurador web. Compruebe que la dirección IP del ordenador esté en la misma subred que el WAC500.

FR **1-b** Utilisez un câble Ethernet pour connecter votre ordinateur au port **UPLINK** du WAC500 via un injecteur PoE ou un commutateur PoE. Utilisez son IP DHCP attribuée ou l'adresse IP statique par défaut "http://192.168.1.2" pour accéder au configurateur Web. Vérifiez que l'adresse IP de votre ordinateur se trouve dans le même sous-réseau que le WAC500.

IT **1-b** Utilizzare un cavo Ethernet per collegare il computer alla porta **UPLINK** del WAC500 tramite un iniettore PoE o un interruttore PoE. Usare l'IP DHCP assegnato o l'indirizzo IP statico predefinito "http://192.168.1.2" per accedere al configuratore web. Assicurarsi che l'indirizzo IP del computer si trovi nella stessa sottorete del WAC500.

2

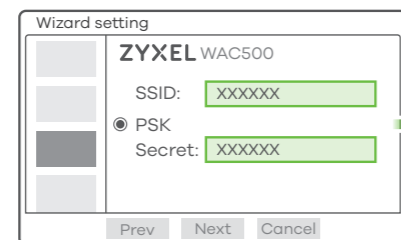

Note 1
SSID (WiFi Network Name):
PSK (WiFi Password):

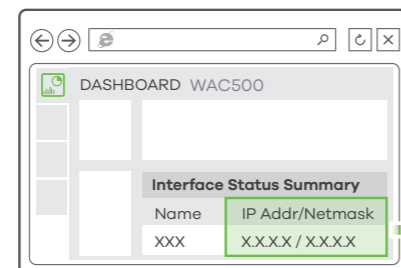

Note 2
Current IP Address:

3



Note 1

EN **2** The wizard appears automatically. Use the wizard to set up your WAC500. **Note:** It takes 1 to 2 minutes to apply your wizard changes. The power LED will blink red and green alternatively. The power and WiFi LEDs then turn steady green when the system is ready. Check the **Dashboard** screen and note down the WAC500's IP address in case you need to access it's web configurator again. **Note:** The 1.11.1 is for initial setup only. It is not usable after the WAC500 is configured.

DE **2** Der Assistent erscheint automatisch. Richten Sie den WAC500 mit dem Assistenten ein. **Hinweis:** Es dauert 1 bis 2 Minuten, bis der Assistent die Änderungen übernimmt. Die POWER LED blinkt nun abwechselnd rot und grün. Wenn das System bereit ist, leuchten die LED-Anzeigen POWER und WiFi (WLAN) grün. Rufen Sie das **Dashboard**-Fenster auf, und notieren Sie sich die IP-Adresse des WAC500, falls Sie nochmals auf den Web-Konfigurator zugreifen müssen. **Hinweis:** 1.11.1 kann nur bei der Erstkonfiguration verwendet werden, nicht jedoch, wenn der WAC500 schon einmal konfiguriert wurde.

ES **2** El asistente aparecerá automáticamente. Utilice el asistente para configurar su WAC500. **Nota:** el asistente tarda entre 1 y 2 minutos en aplicar los cambios. El LED de alimentación parpadeará en rojo y verde alternativamente. Los LEDs de alimentación y WiFi se mantendrán en verde fijo cuando el sistema esté listo. Compruebe la pantalla **Dashboard** (Panel) y anote la dirección IP del WAC500 por si necesita acceder de nuevo al configurador web. **Nota:** 1.11.1 es sólo para la configuración inicial. No se puede usar después de que el WAC500 haya sido configurado.

FR **2** L'assistant apparaît automatiquement. Utilisez l'assistant pour configurer votre WAC500. **Remarque:** 1 à 2 minutes sont nécessaires pour appliquer les modifications de l'assistant. Le voyant d'alimentation clignote en rouge et vert alternativement. Les voyants d'alimentation et WiFi s'allument en vert continu quand le système est prêt. Consultez l'écran du **Tableau de bord** et notez l'adresse IP du WAC500 au cas où vous auriez besoin d'accéder de nouveau à son configurateur Web. **Remarque:** L'adresse 1.11.1 est uniquement destinée à la configuration initiale. Elle n'est pas utilisable une fois que le WAC500 est configuré.

IT **2** La procedura guidata viene visualizzata automaticamente. Utilizzare la procedura guidata per configurare il WAC500. **Nota:** Ci vogliono 1 o 2 minuti per applicare le modifiche della procedura guidata. Il LED di alimentazione lampeggia in rosso e verde alternativamente. I LED di alimentazione e WiFi diventano poi verde fisso quando il sistema è pronto. Controlla lo schermo del **cruscotto** e annota l'indirizzo IP del WAC500 per potere accedere in caso di necessità al configuratore web. **Nota:** 1.11.1 è solo per la configurazione iniziale. Non è utilizzabile dopo che il WAC500 sia stato configurato.

IT **3** Utilizzare le nuove impostazioni wireless del WAC500 (SSID e chiave) per ri-connettere alla rete WiFi del WAC500 per l'accesso a Internet se il cambiate nella procedura guidata.

Wall / Ceiling Mounting

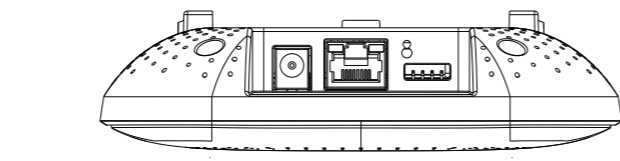

1-a

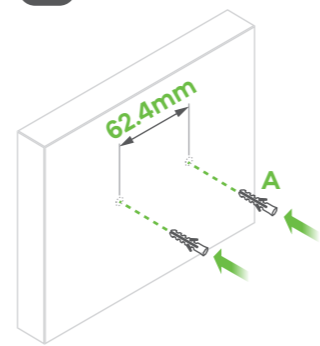

1-b

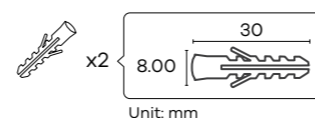
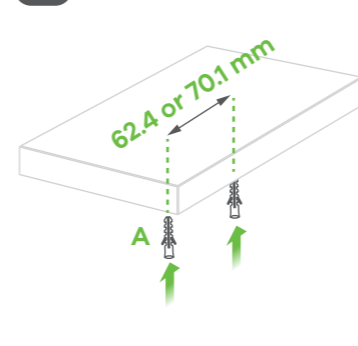

EN **1-a** **Wall mounting:** Drill two holes for the screw anchors (A), 62.4 mm apart. Insert the screw anchors into the wall.

DE **1-a** **Wandmontage:** Bohren Sie die zwei Löcher für die Schraubdübel (A) in einem Abstand von 62,4 mm. Bringen Sie die Schraubdübel an der Wand an.

ES **1-a** **Montaje en pared:** Taladre dos agujeros para los anclajes de tornillo (A), con 62,4 mm de separación. Inserte los anclajes de tornillo en la pared.

FR **1-a** **Montage mural :** Percer deux trous à 62,4 mm l'un de l'autre pour les chevilles (A). Insérer les chevilles dans le mur.

IT **1-a** **Montaggio a parete:** Fai due buchi per i sostegni a vite (A), spazati di 62,4 mm. Inserisci nel muro i sostegni a vite.

IT **1-b** **Montaggio a soffitto:** Fai due buchi per i sostegni a vite (A), spazati di 62,4 mm o di 70,1 mm. Inserisci nel soffitto i sostegni a vite.

2

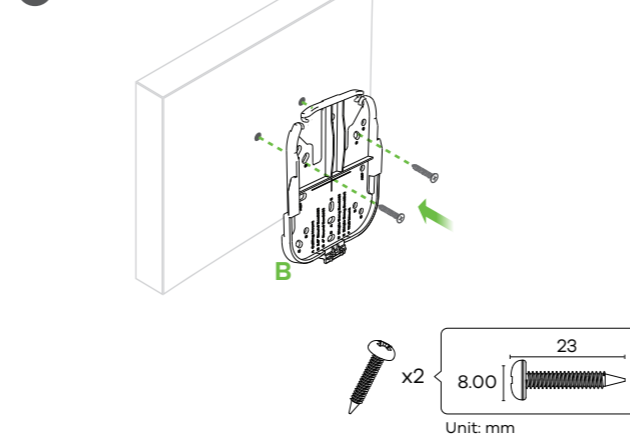

3

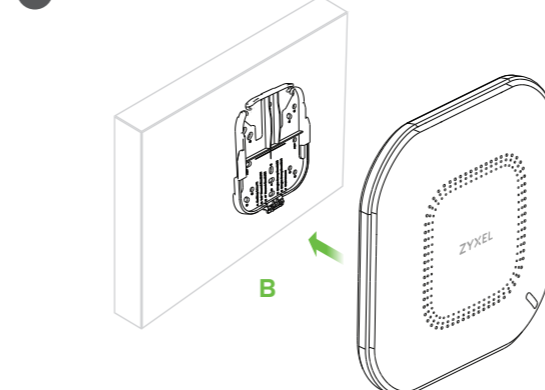

EN **2** Install two mounting screws through the holes on the bracket (B) into the plugs/anchors to secure the bracket to the wall/ceiling. Make sure the screws are snugly and securely fastened to the wall/ceiling.

DE **2** Bringen Sie zwei Montageschrauben durch die Öffnungen der Halterung (B) in die Dübel an, um die Halterung an der Wand/Decke zu befestigen. Stellen Sie sicher, dass die Schrauben fest in der Wand/Decke befestigt sind.

ES **2** Instale los dos tornillos de montaje a través de los agujeros del soporte (B) en los tacos o anclajes para fijar el soporte a la pared o techo. Asegúrese de que los tornillos estén perfectamente apretados y seguros en la pared o techo.

FR **2** Une vez que el soporte esté unido a la pared / techo, deslice el WAC500 sobre el soporte hasta que encaje en su lugar.

IT **2** Inserire due viti per l'installazione attraverso i fori della staffa (B) nei tasselli/ancoraggi per fissare la staffa alla parete/soffitto. Assicurarsi che le viti siano saldamente e sicuramente fissate alla parete/soffitto. Una volta che la staffa è attaccata al muro o al soffitto, fai scorrere il WAC500 sulla staffa finché non va a posto con un click.

IT **3** Una volta che la staffa è attaccata al muro o al soffitto, fai scorrere il WAC500 sulla staffa finché non va a posto con un click.

T-bar Ceiling Mounting

1

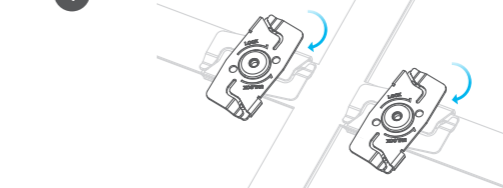

2

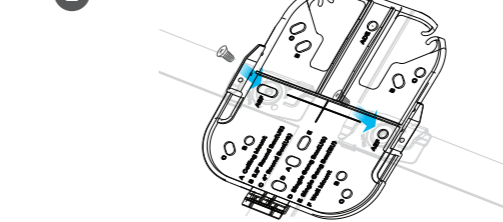

3

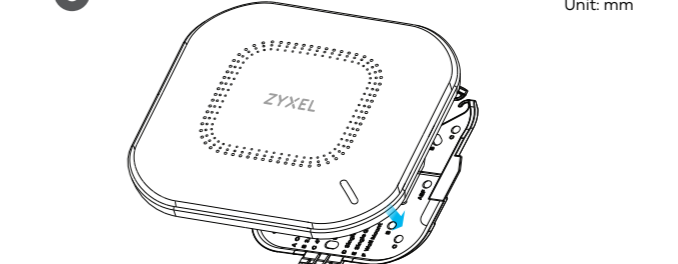

EN **1** Attach two clips to the ceiling grids as shown. **2** Install two screws to secure the bracket to the clips. **3** Slide the WAC500 onto the bracket until it clicks into the place. **Note:** Clips (ACCESSORY-ZZ0105F) are sold separately.

DE **1** Befestigen Sie zwei Clips wie abgebildet an den Deckenrastern. **2** Befestigen Sie die Halterung mit zwei Schrauben an den Clips. **3** Schieben Sie den WAC500 auf die Halterung, bis er einrastet. **Hinweis:** Clips (ZUBEHÖR-ZZ0105F) sind separat erhältlich.

ES **1** Fije dos clips a las rejillas del techo como se muestra. **2** Instale dos tornillos para asegurar el soporte a los clips. **3** Deslice el WAC500 en el soporte hasta que encaje en su lugar. **Nota:** Los clips (ACCESSORY-ZZ0105F) se venden por separado.

FR **1** Fixer deux clips aux grilles de plafond comme indiqué. **2** Installer deux vis pour fixer le support aux clips. **3** Faire glisser le WAC500 sur le support jusqu'à ce qu'il s'enclenche. **Remarque:** Les clips (ACCESSORY-ZZ0105F) sont vendus séparément.

IT **1** Inserisci le due clip nelle barre del soffitto, come in figura. **2** Usa due viti per attaccare la staffa alle clip. **3** Fai scorrere il WAC500 sulla staffa finché non va a posto con un click. **Nota:** Le clip (ACCESSORY-ZZ0105F) vengono vendute a parte.

ZYXEL

WAC500

802.11ac Wave2 Dual-Radio
Unified Access Point



Quick Start Guide

SVENSKA | ROMÂNĂ | БЪЛГАРСКИ | РУССКИЙ |
简体中文 | 繁體中文

Hardware Installation

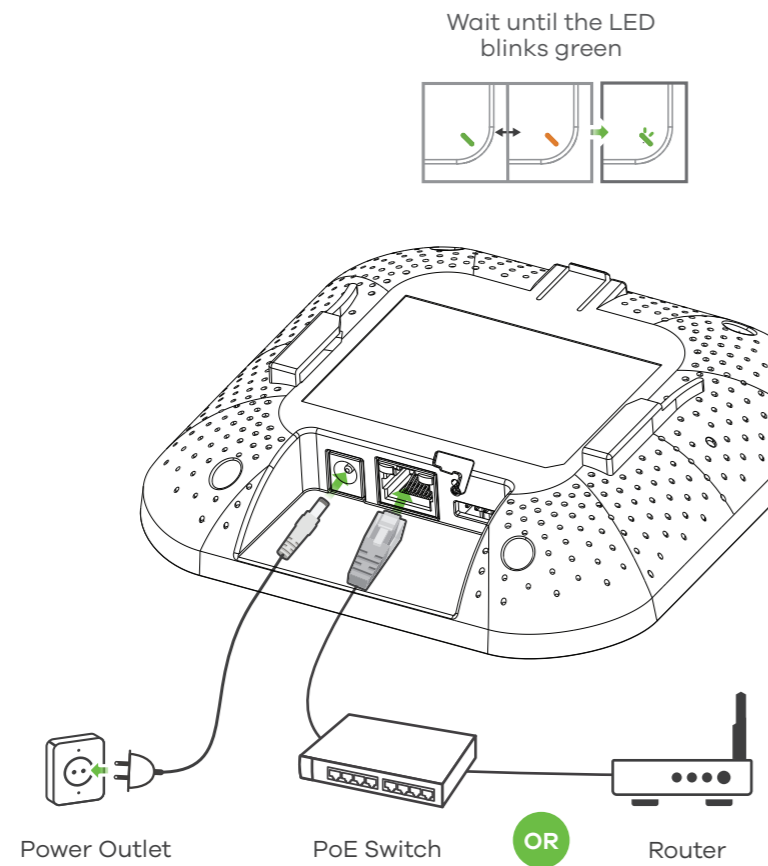

Support Information

Taiwan + 886 2 2739 9889
EU, Russia <https://support.zyxel.eu>
retail@zyxel.com.tw

See the User's Guide at www.zyxel.com for more information, including customer support and safety warnings.

EU Importer
ZyXel Communications A/S
Gladsaxevej 378, 2. th. 2860 Søborg, Denmark
<https://www.zyxel.com/dk/da/>

US Importer
ZyXel Communications, Inc
1130 North Miller Street Anaheim, CA 92806-2001
<https://www.zyxel.com/us/en/>

Copyright © 2020 ZyXel Communications Corp. All Rights Reserved.



Option A Cloud Management

Option 1: Use MAC address and serial number to add a device in the NCC



SE Följ nedanstående steg för att hantera WAC500 genom Zyxels molnbaserade nätverkshanteringsystem.
Obs : Se till att den anslutna routern har internetåtkomst.
1 Gå till webbplatsen för ZyXel Nebula Control Center (NCC) (<https://nebula.zyxel.com>). Klicka på **Kom igång** för att registrera dig för ett myZyXel-konto och logga in.

RO FUrmați pașii de mai jos pentru a gestiona dispozitivul WAC500 prin sistemul de gestionare a rețelei bazat pe cloud ZyXel.
Notă : Asigurați-vă că ruterul conectat are acces la internet.
1 Accesați site-ul web ZyXel Nebula Control Center (NCC - Centrul de control ZyXel Nebula) (<https://nebula.zyxel.com>). Faceți clic pe **Get Started (Începeți)** pentru a vă înregistra pentru un cont myZyXel și conectați-vă.

BG Следвайте стъпките по-долу, за да управлявате чрез базирания на облак система за управление на мрежата на ZyXel.
Забележка : Уверете се, че свързаният рутер има интернет достъп.
1 Посетете уеб сайта на ZyXel Nebula Control Center (NCC) (<https://nebula.zyxel.com>). Щракнете върху Начало, за да създадете акаунт в myZyXel и да влезете.

RU Для управления WAC500 через систему сетевого управления на основе ZyXel Cloud выполните следующие действия.
Примечание : Убедитесь, что подключенный маршрутизатор имеет доступ в интернет.
1 Перейдите на сайт ZyXel Nebula Control Center (NCC) (<https://nebula.zyxel.com>). Нажмите **Начать работу**, чтобы зарегистрировать аккаунт myZyXel и войти в систему.

簡中 按照下方的步驟操作，通過 ZyXel 基於雲的網絡管理系統管理 WAC500。
注意： 確保連接的路由器已接入互聯網。
1 請訪問 ZyXel 的 Nebula 控制中心 (NCC) 網站 (<https://nebula.zyxel.com>)。單擊開始以註冊 myZyXel 帳戶並登錄。

繁中 請依照下列步驟，經由 ZyXel 雲端網路管理系統管理 WAC500。
註： 確認連接的路由器可存取網際網路。
1 請前往 ZyXel Nebula 控制中心 (NCC) 網站 (<https://nebula.zyxel.com>)。按一下開始註冊 myZyXel 帳戶，並登入帳戶。

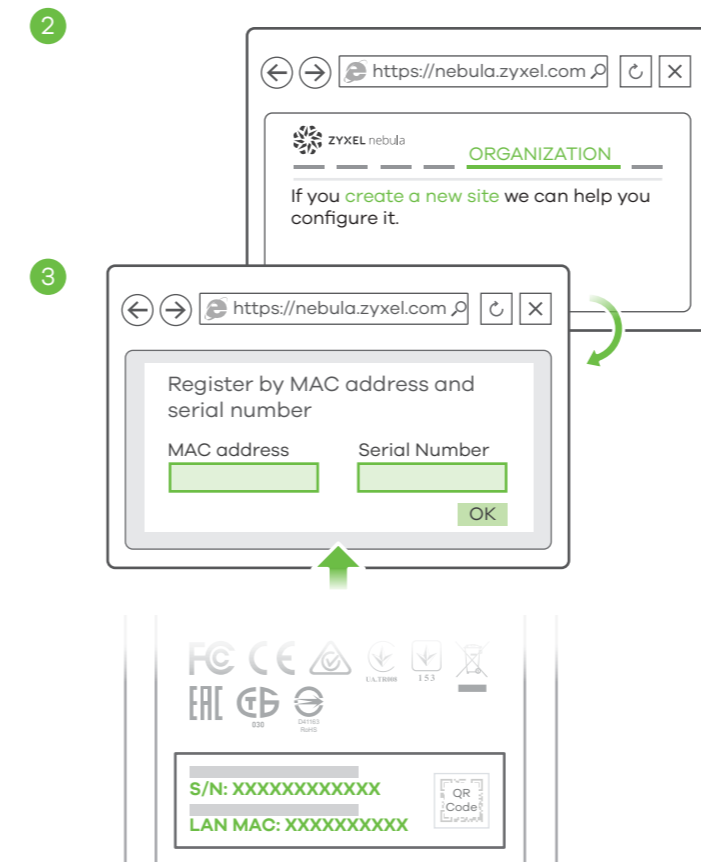

SE 2 Skapa en organisation och en site (nätverk) i NCC.
3 Ange WAC500:s LAN MAC-adress och serienummer (S/N) (se etiketten på enheten) i NCC-konfigurationskärmen.
Obs : WAC500 öppnar molnhanteringsläget automatiskt och startar om efter den är registrerad på en sida. Se NCC bruksanvisningen för mer information om konfiguration av WAC500 via NCC.

RO 2 Creați o organizație și un site (rețea) în NCC.
3 Introduceți adresa MAC a rețelei LAN a dispozitivului WAC500 și numărul de serie (S/N) (vedeți eticheta de pe dispozitiv) în ecranul de configurare NCC.
Notă : Dispozitivul WAC500 va intra automat în modul de gestionare cloud și va reporni după ce este înregistrat pe un site. Consultați Ghidul utilizatorului NCC pentru mai multe informații privind configurarea dispozitivului WAC500 prin NCC.

BG 2 Създайте организация и сайт (мрежа) в NCC.
3 Въведете LAN MAC адреса и серийния номер (S/N) на WAC500 (вижте етикета на устройството) в екрана за конфигурация на NCC.
Забележка : WAC500 автоматично ще влезе в режим на управление на облака и ще се рестартира, след като се регистрира към даден сайт. Вижте ръководството за потребителя на NCC за повече информация относно конфигурирането на WAC500 чрез NCC.

RU 2 Создайте организацию и (сетевой) узел в центре NCC.
3 В окне конфигурации NCC введите адрес LAN MAC и серийный номер (S/N) устройства WAC500 (указанные на этикетке устройства).
Примечание : После регистрации устройства WAC500 на сайте оно автоматически переключится в режим облачного управления и перезапустится. Дополнительные сведения о настройке WAC500 через центр NCC приведены в руководстве пользователя NCC.

簡中 2 在 NCC 中创建组织和站点 (网络)。
3 在 NCC 配置屏幕中，输入 WAC500 的 LAN MAC 地址和序列号 (S/N) (见设备上的标签)。
注意： WAC500 将自动进入云管理模式，并在注册到站点后重启。有关通过 NCC 配置 WAC500 的更多信息，请参见 NCC 用户指南。

繁中 2 在 NCC 建立組織及網站 (網路)。
3 在 NCC 設定畫面中輸入 WAC500 的 LAN MAC 位址和序號 (S/N) (請參閱裝置上的標籤)。
註： WAC500 會自動進入雲端管理模式，並在註冊到網站後重新啟動。有關透過 NCC 設定 WAC500 的更多資訊，請參閱 NCC 使用手冊。

Option 2: Use ZyXel Nebula Mobile app to add a device in the NCC

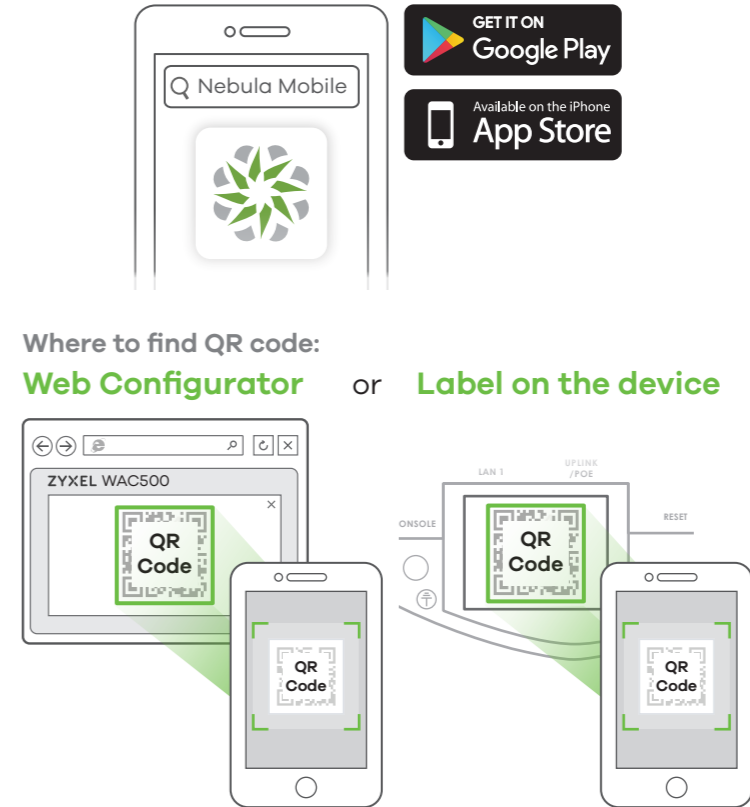

Where to find QR code:
Web Configurator or **Label on the device**

SE Ladda ned och öppna appen **ZyXel Nebula Mobile**. Logga in med ditt myZyXel-konto.
Skapa en organisation och site eller välj en redan befintlig site. Skanna WAC500:s QR-kod för att lägga till den till site. (Du hittar QR-koden i dess webbkonfigurator eller på en etikett på enheten eller dess box.)
Obs : WAC500 öppnar molnhanteringsläget automatiskt och startar om efter den är registrerad på en sida.

RO Descărcați și deschideți aplicația mobilă ZyXel Nebula. Conectați-vă la contul myZyXel.
Creați o organizație și un site sau selectați un site existent. Scațați codul QR al dispozitivului WAC500 pentru a-l adăuga la site. (Puteți găsi codul QR în configuratorul web sau pe o etichetă de pe dispozitiv sau de pe cutia acestuia.)
Notă : Dispozitivul WAC500 va intra automat în modul de gestionare cloud și va reporni după ce este înregistrat pe un site.

BG Изтеглете и отворете мобилното приложение ZyXel Nebula. Влезте със своя акаунт в myZyXel.
Създайте организация и сайт или изберете съществуващ сайт. Сканирайте QR кода на WAC500, за да го добавите към сайта. (Можете да намерите QR кода в този уеб конфигуриращ или на етикета на устройството или кутията му.)
Забележка : WAC500 автоматично ще влезе в режим на управление на облака и ще се рестартира, след като се регистрира към даден сайт.

RU Загрузите и запустите приложение **ZyXel Nebula Mobile**. Войдите в свой аккаунт на myZyXel.
Создайте организацию и сетевой сайт или выберите существующий сайт. Отсканируйте QR-код WAC500, чтобы добавить его к сайту. (QR-код указан в веб-конфигураторе, а также на этикетке на упаковке или на корпусе устройства).
Примечание : После регистрации устройства WAC500 на сайте оно автоматически переключится в режим облачного управления и перезапустится.

簡中 下載並打開 ZyXel Nebula Mobile 應用程式。使用您的 myZyXel 帳戶登錄。創建組織和站点或選擇現有站点。掃描 WAC500 的二維碼，將其添加到站点中。(您可以在 web 配置程序中找到這個二維碼；也可在設備或其包裝盒上的標籤上找到。)
注意： WAC500 將自動進入云管理模式，並在註冊到站点後重启。

繁中 下載並打開 ZyXel Nebula Mobile 應用程式。使用您的 myZyXel 帳號登入。建立組織及網站，或選取現有的網站。掃描 WAC500 的 QR 碼，以將其新增到網站。(您可以在其網頁設定介面、裝置上的標籤或包裝盒上找到 QR 碼。)
註： WAC500 會自動進入雲端管理模式，並在註冊到網站後重新啟動。

Option B Standalone Management

1-a WiFi connection

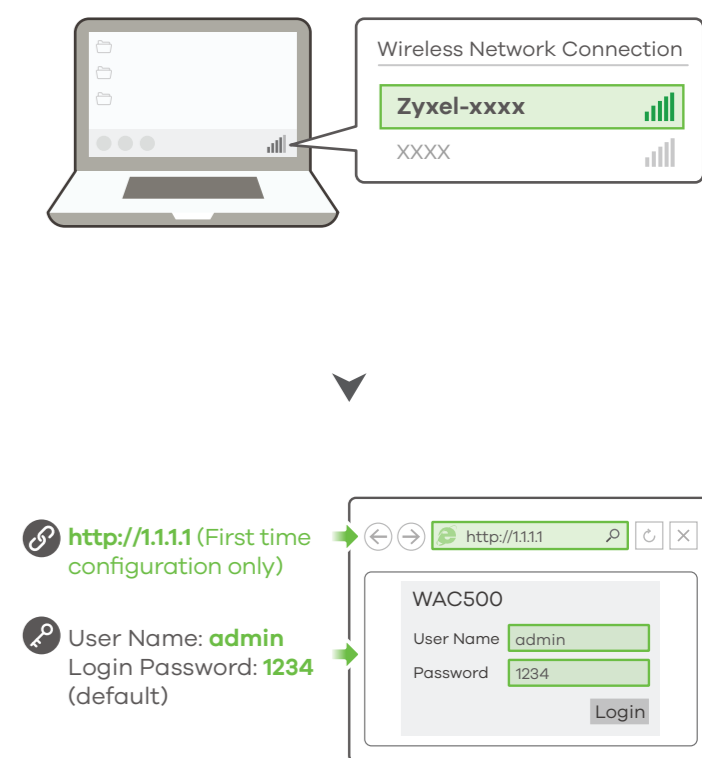

SE 1-a Från en WiFi-aktiverad dator söker du efter WAC500:s standard-WiFi nätverksnamn (**ZyXel-xxxx**, där xxxx är de fyra sista tecknen i MAC-adressen) och ansluter till den.
Öppna webbläsaren och skriv in "http://1.1.1.1" för den initiala konfigurationen. Ange standardanvändarnamn (**admin**) och lösenord (**1234**). Klicka på **Logga in**.
Obs : Om WAC500 inte kan ansluta till internet, använd WAC500:s DHCP-tilldelade IP-adress för att öppna dess webbkonfigurator. Kontrollera den anslutna routern eller DHCP-servern för WAC500:s IP-adress.

RO 1-a De pe un computer cu WiFi activat, căutați numele rețelei WiFi implicite a dispozitivului WAC500 (**ZyXel-xxxx**, unde xxxx reprezintă ultimele patru caractere ale adresei MAC) și conectați-vă la aceasta.
Deschideți browserul web și introduceți „http://1.1.1.1” pentru configurația inițială. Introduceți numele de utilizator implicit (**admin**) și parola (**1234**). Faceți clic pe Login.
Notă : Dacă WAC500 nu se poate conecta la internet, utilizați adresa IP a WAC500 alocată de DHCP pentru a accesa configuratorul web al acestuia. Verificați routerul sau serverul DHCP conectat pentru a afla adresa IP a WAC500.

BG 1-a От компютър с разрешена WiFi връзка потърсете името на WiFi мрежата по подразбиране на WAC500 (**ZyXel-xxxx**, където xxxx са последните четири знака от MAC адреса) и се свържете към нея.
Отворете уеб браузър и въведете "http://1.1.1.1" за първоначална конфигурация. Въведете потребителското име по подразбиране (**admin**) и паролата (**1234**). Натиснете Login (Вход).
Забележка : Ако WAC500 не може да се свърже с Интернет, използвайте приписания от DHCP IP адрес на WAC500 за достъп до уеб конфигурираща мрежа. Проверете свързания маршрутизатор или DHCP сървър за IP адреса на WAC500.

RU 1-a На компьютер с активированным WiFi найдите название сети WiFi по умолчанию WAC500 (Формат: **ZyXel-xxxx**, где xxxx — последние четыре символа MAC-адреса) и подсоединитесь к этой сети.
Откройте веб-браузер и введите "http://1.1.1.1" в начальных конфигурациях. Введите базовые имя пользователя (**admin**) и пароль (**1234**). Нажмите **Login** (Вход).
Примечание : Если устройству WAC500 не удается подключиться к интернету, подключитесь к веб-конфигуратору устройства с использованием IP-адреса WAC500, присвоенного DHCP-сервером. Проверьте IP-адрес WAC500 в настройках подключенного роутера или DHCP-сервера.

簡中 1-a 使用有 WiFi 功能的電腦搜索 WAC500 默认 WiFi 网络 (**ZyXel-xxxx**, xxxx 是 MAC 地址的最后四个字符)，并进行连接。
打开 web 浏览器，在地址栏中输入 "http://1.1.1.1" 进行初始配置。输入默认用户名 (**admin**) 和密码 (**1234**)，单击 Login 进行登录。
注：如果 WAC500 无法连接到互联网，请使用 WAC500 的 DHCP 指定的 IP 地址来访问其 Web 配置程序。请检查连接的路由器或 DHCP 服务器以获取 WAC500 的 IP 地址。

繁中 1-a 從可使用 WiFi 的電腦搜尋 WAC500 的預設 WiFi 網路名稱 (**ZyXel-xxxx**，其中 xxxx 為 MAC 位址的最後四個字元)並連線。
開啟您的網頁瀏覽器並輸入「http://1.1.1.1」以進行初始設定。輸入預設使用者名稱 (**admin**) 及預設密碼 (**1234**)。按一下 Login (登入)。
註：如果 WAC500 無法連接到網際網路，請使用 WAC500 的 DHCP 指派的 IP 位址來存取網頁設定介面。請檢查連接的路由器或 DHCP 伺服器以取得 WAC500 的 IP 位址。

1-b Wired connection

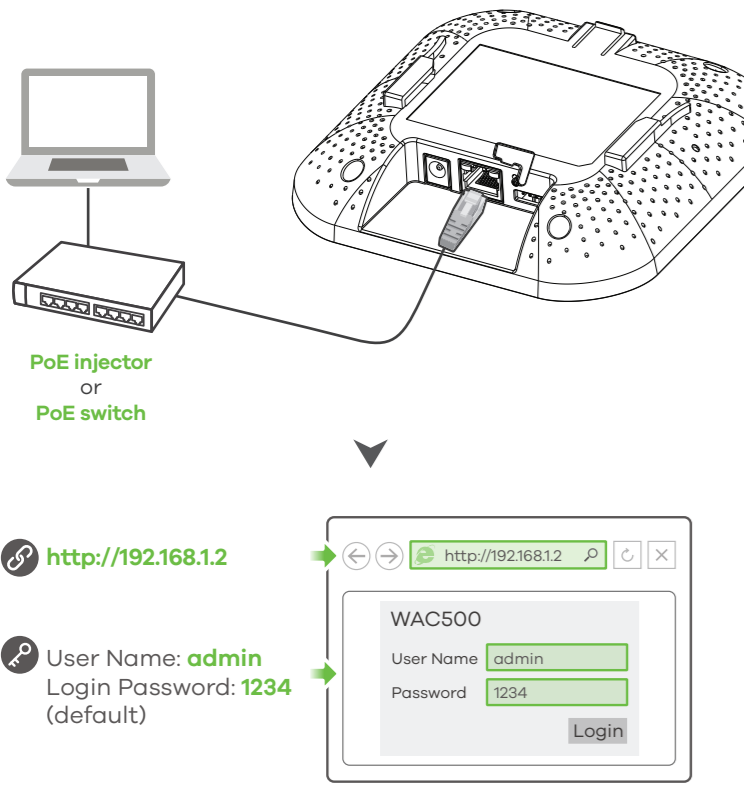

SE 1-b Använd en Ethernet-kabel för att ansluta en dator till WAC500 **UPLINK-port** via en PoE-injektor eller PoE-omkopplare. Använd den DHCP-tilldelade IP- eller statiska IP-standardadressen "http://192.168.1.2" för att öppna webbkonfiguratoren. Kontrollera att datorns IP-adress finns i samma delnät som WAC500.

RO 1-b Utilizați un cablu Ethernet pentru a vă conecta computerul la portul **UPLINK** al WAC500 prin intermediul unui injector PoE sau un switch PoE. Utilizați adresa IP atribuită de DHCP sau adresa IP statică implicită „http://192.168.1.2” pentru a accesa configuratorul web. Asigurați-vă că adresa IP a computerului este în aceeași subrețea precum cea a dispozitivului WAC500.

BG 1-b Използвайте Ethernet кабел, за да свържете компютъра с порта за **UPLINK** на WAC500 чрез PoE инжектор или PoE превключвател. Използвайте неговия IP с DHCP назначение или статичен IP адрес по подразбиране "http://192.168.1.2", за да осъществите достъп до уеб конфигурираща. Уверете се, че IP адресът на компютъра е в същата подмрежа като този на WAC500.

RU 1-b С помощью кабеля Ethernet подключите компьютер к **магистральному** **UPLINK** на WAC500 через инжектор PoE или коммутатор PoE. Для доступа к веб-конфигуратору используйте назначенный DHCP или статический IP-адрес по умолчанию "http://192.168.1.2". Проверьте, находится ли IP адрес вашего компьютера в той же маске подсети, что и WAC500.

簡中 1-b 使用以太网电缆通过 PoE 供电器和 PoE 交换机将计算机连接到 WAC500 的 **UPLINK** 端口。请使用 DHCP 分配 IP 地址或默认静态 IP 地址 "http://192.168.1.2" 访问 web 配置程序。同时请确保电脑 IP 地址与 WAC500 地址处于相同子网中。

繁中 1-b 使用乙太網路線，經由 PoE 供電器或 PoE 交換器將電腦連接到 WAC500 的 **UPLINK** 連接埠。使用 DHCP 指派的 IP 或預設靜態 IP 位址 "http://192.168.1.2" 以存取網頁設定介面。確認電腦與 WAC500 的 IP 位址位於同一個子網路中。

2

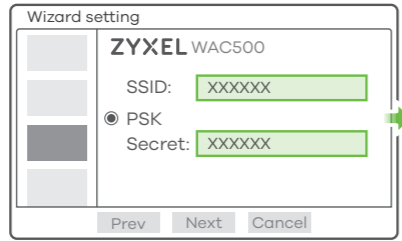

Note 1
SSID (WiFi Network Name):
PSK (WiFi Password):

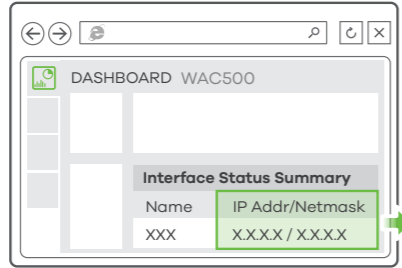

Note 2
Current IP Address:

3

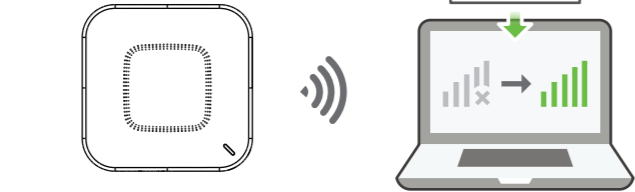

Note 1

SE 2 Guiden visar automatiskt. Använd guiden för att konfigurera WAC500. Obs: Det tar 1 till 2 minuter att verkställa ändringarna för guiden. LED-lampan för ström börjar blinka med rött sken återerat med grönt. Strömlampan och LED-lampan för LED-börjar lysa med fast grönt sken när systemet är klart. Kontrollera skärmen för **Anslagsstavlan** och skriv ned WAC500's IP-adress om du behöver få åtkomst till webbkonfiguratoren igen.

RO 2 Expertul apare automat. Utilizați expertul pentru a configura dispozitivul WAC500. Notă: Aplicarea modificărilor expertului durează 1 - 2 minute. LED-ul de alimentare va ilumina intermitent roșu și verde în mod alternativ. LED-urile WiFi și de alimentare devin apoi de culoare verde constantă atunci când sistemul este pregătit. Consultați ecranul Dashboard (Tablou de bord) și notați adresa IP a dispozitivului WAC500, în cazul în care trebuie să accesați din nou configuratorul web.

BG 2 Светеникът се появява автоматично. Използвайте светеника, за да настроите WAC500. Забележка: Отнема 1–2 минути, за да се приложат промените от светеника. Светодиодът за захранване ще мига последователно в червено и зелено. Светодиодите за захранване и WiFi след това ще светят в постоянно зелено, когато системата е готова. Проверете екрана Dashboard (Табло) и отбележете IP адреса на WAC500, в случай че трябва да осъществите отново достъп до неговия уеб конфигурираща.

RU 2 Автоматически появится мастер настройки. С помощью этого мастера настройте свой WAC500. Прим.: Для активации введенных вами изменений потребуется 1-2 минуты. Светодиодный индикатор питания будет поочередно гореть красным и зеленым. После того, как система будет готова к работе, светодиодные индикаторы питания и WiFi будут гореть зеленым без мигания. Проверьте экран **Dashboard** "Информационная панель" и запишите IP-адрес WAC500 на тот случай, если вам понадобится еще раз войти в веб-конфигуратор.

簡中 2 设置向导会自动弹出。请按照向导操作，设置 WAC500。注意：应用向导更改需要 1 到 2 分钟。期间 power LED 指示灯将交替闪烁红色光和绿色光。系统就绪后，power LED 指示灯和 WiFi LED 指示灯将呈稳定绿色光。完成后请查看 **Dashboard** (控制面板) 屏幕，记下 WAC500 IP 地址。留作日后访问 web 配置程序之用。

繁中 2 精靈會自動出現。使用精靈來設定 WAC500。註：套用精靈變更需時 1 至 2 分鐘。電源 LED 指示燈會交替閃爍紅光和綠光。系統準備妥當後，電源及 WiFi LED 指示燈會穩定亮著綠燈。檢查設定畫面，並記下 WAC500 的 IP 位址，以便您需要再次存取網頁設定介面。

簡中 3 设置向导会自动弹出。请按照向导操作，设置 WAC500。注意：应用向导更改需要 1 到 2 分钟。期间 power LED 指示灯将交替闪烁红色光和绿色光。系统就绪后，power LED 指示灯和 WiFi LED 指示灯将呈稳定绿色光。完成后请查看 **Dashboard** (控制面板) 屏幕，记下 WAC500 IP 地址。留作日后访问 web 配置程序之用。

繁中 3 精靈會自動出現。使用精靈來設定 WAC500。註：套用精靈變更需時 1 至 2 分鐘。電源 LED 指示燈會交替閃爍紅光和綠光。系統準備妥當後，電源及 WiFi LED 指示燈會穩定亮著綠燈。檢查設定畫面，並記下 WAC500 的 IP 位址，以便您需要再次存取網頁設定介面。

簡中 3 如果在精靈中變更 WAC500 的無線設定 (SSID 和金鑰)，請使用新的設定來重新連線至 WAC500 的 WiFi 網路以接取網頁設定。

Wall / Ceiling Mounting

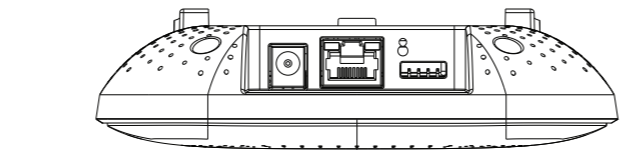

1-a

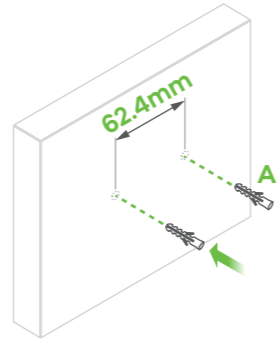

1-b

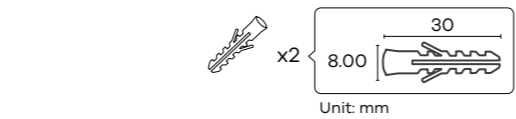
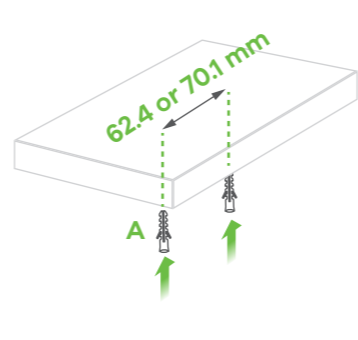

SE 1-a **Väggmontering:** Borra två hål för skruvankarna (A), 62,4 mm från varandra. Tryck in skruvankarna i väggen.

1-b **Takmontering:** Borra två hål för skruvankarna (A), 62,4 mm eller 70,1 mm från varandra. Tryck in skruvankarna i taket.

RO 1-a **Montarea pe perete:** Executați două găuri pentru ancorele cu șurub (A), la o distanță de 62,4 mm una de cealaltă. Introduceți ancorele cu șurub în perete.

1-b **Montarea pe plafon:** Executați două găuri pentru ancorele cu șurub (A), la o distanță de 62,4 mm sau 70,1 mm una de cealaltă. Introduceți ancorele cu șurub în tavan.

BG 1-a **Стенен монтаж:** Пробийте два отвора за винтовите анкери (A) на разстояние от 62,4 mm един от друг. Завийте винтовите анкери в стената.

1-b **Таванен монтаж:** Пробийте два отвора за винтовите анкери (A) на разстояние от 62,4 mm или на 70,1 mm един от друг. Вкарвайте винтовите анкери в тавана.

RU 1-a **Настенный монтаж:** Просверлите два отверстия для резьбовых дюбелей (A) на расстоянии 62,4 mm друг от друга. Вверните в стену резьбовые дюбели.

1-b **Потолочный монтаж:** Просверлите два отверстия для резьбовых дюбелей (A) на расстоянии 62,4 mm или 70,1 mm друг от друга. Вверните в потолок резьбовые дюбели.

簡中 1-a **墙面安装:** 为螺旋锚钻两个孔 (A)，间距为 62.4 毫米。将螺旋锚插入墙壁中。

1-b **吊顶安装:** 为螺旋锚钻两个孔 (A)，间距为 62.4 或 70.1 毫米。将螺旋锚插入天花板。

繁中 1-a **壁掛安裝:** 鑽出兩個相距 62.4 mm 的洞，以鎖進塑膠釘套 (A)。將塑膠釘套插入牆壁。

1-b **天花板吊裝:** 鑽出兩個相距 62.4 mm 或 70.1 mm 的洞，以鎖進塑膠釘套 (A)。將塑膠釘套插入天花板。

2

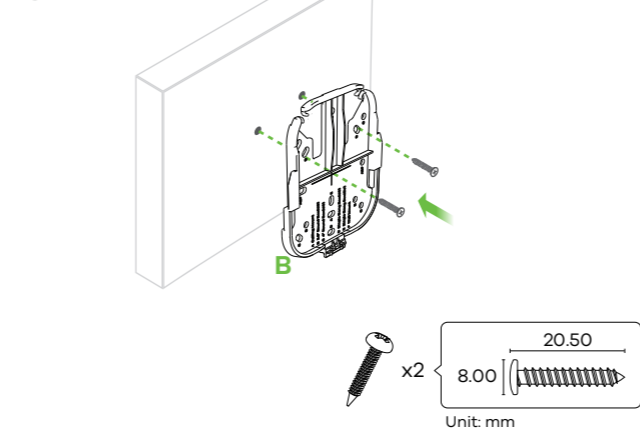

3

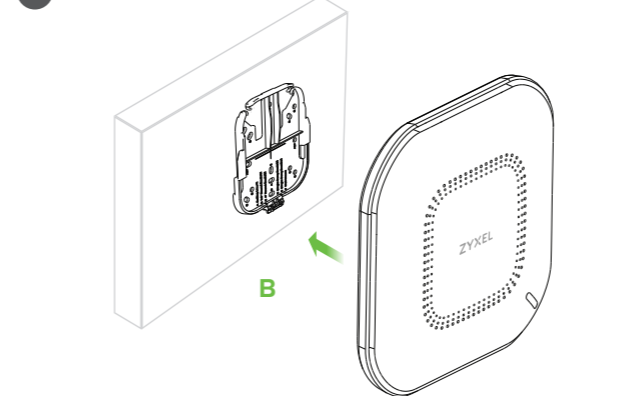

SE 2 Installera de två monteringskruvarna i hålen i fästet (B) i pluggarna/förankringarna för att säkra fästet i väggen/taket. Se till att skruvarna ligger tätt och säkert mot väggen/taket.

3 Efter att fästet har monterats på väggen/i taket, dra WAC500 på fästet tills det klickar fast.

RO 2 Instalați două șuruburi de montare prin găurile de pe suport (B) în dibluri/buloanele de ancorare pentru a fixa suportul pe perete/plafon. Asigurați-vă că șuruburile sunt fixate bine și ferm pe perete/plafon.

3 După ce consola este atașată de perete/tavan, glisați WAC500 pe consola până când se aude un clic.

BG 2 Монтирайте два монтажни винта през отворите на скобата (B) в дюбелите/анкерите, за да фиксирате скобата към стената/тавана. Уверете се, че винтовете са затегнати плътно и сигурно към стената/тавана.

3 След като конзолата е прикачена към стената/тавана, плъзнете WAC500 в конзолата докато не щракне на мястото си.

RU 2 Вставьте два крепежных винты в дюбели через отверстия в монтажном кронштейне (B), и прикрепите монтажный кронштейн к стене. Убедитесь, что винты плотно и надежно закреплены в стене/потолке.

3 После прикрепления кронштейна к стене/потолку наденьте устройство WAC500 на кронштейн и сдвиньте устройство до его защелкивания.

簡中 2 通过支架 (B) 上的螺丝孔将两颗安装螺丝装入壁塞/膨胀螺丝中，将支架固定到墙壁/天花板上。

3 在支架安装至墙壁/天花板上后，将 WAC500 滑到支架上，直至咔哒一声就位。

繁中 2 將兩個固定螺絲穿過支架 (B) 上的孔，鎖進壁塞/膨脹螺絲，將支架固定在牆壁/天花板上。

3 將 WAC500 滑入支架，直到其固定。

T-bar Ceiling Mounting

1

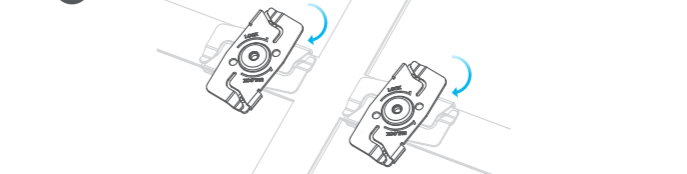

2

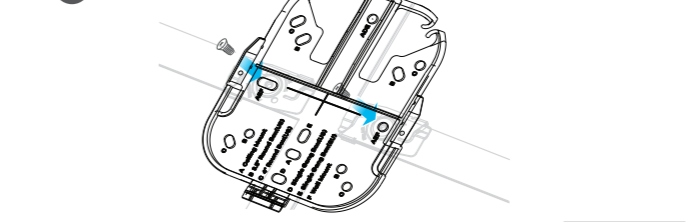

3

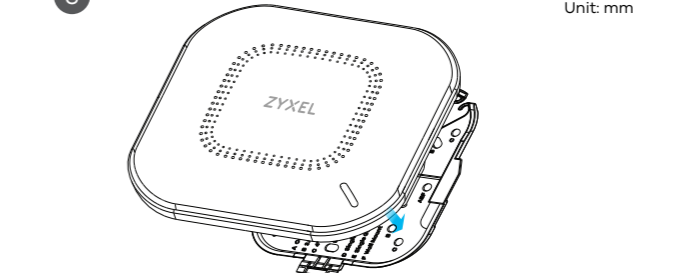

SE 1 Fästa två klämmor på taggaller enligt bilden.
2 Skruva fast två skruvar som håller fast fästet klämmorna.
3 Dra WAC500 på fästet tills det klickar fast.

RO 1 Atașați două cleme de grilajul tavanului, așa cum este indicat.
2 Montați două șuruburi pentru a fixa consola de cleme.
3 Glisați WAC500 pe consola până când se aude un clic.

BG 1 Прикачете две щипки към решетката на тавана, както е показано.
2 Инсталирайте два винта, за да фиксирате конзолата и щипките.
3 Плъзнете WAC500 върху конзолата, докато не щракне на мястото си.

RU 1 Прикрепите два зажима к потолочной решетке, как показано на рисунке.
2 Вверните два винта для прикрепления кронштейна к зажимам.
3 Наденьте устройство WAC500 на кронштейн и сдвиньте устройство до его защелкивания.

簡中 1 将两个夹子安装到天花板网格上，如图所示。
2 安装两颗螺钉，将支架固定到夹子上。
3 将 WAC500 滑到支架上，直至咔哒一声就位。

繁中 1 將兩個扣塊裝到天花板格柵上，如圖所示。
2 鎖入兩顆螺絲，將支架固定在扣塊上。
3 將 WAC500 滑入支架，直到其固定。

註: 扣塊 (ACCESSORY-ZZ0105F) 需另購。

WAC500

802.11ax (WiFi 6) Dual-Radio Unified Access Point



Quick Start Guide

ČEŠTINA | MAGYAR | POLSKI | SLOVENŠČINA

Hardware Installation

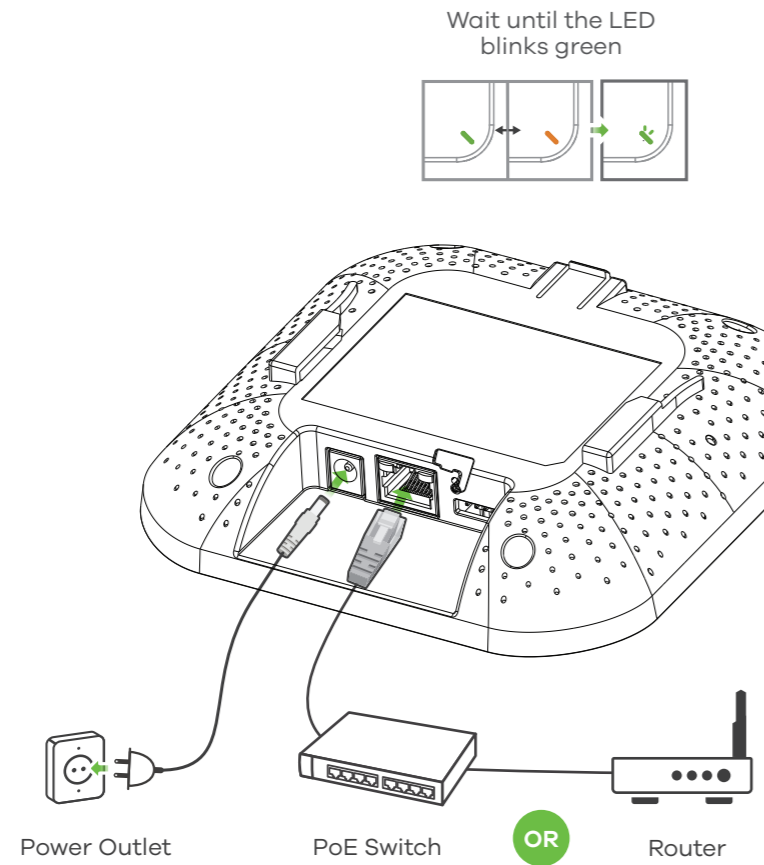

Option A Cloud Management

Option 1: Use MAC address and serial number to add a device in the NCC

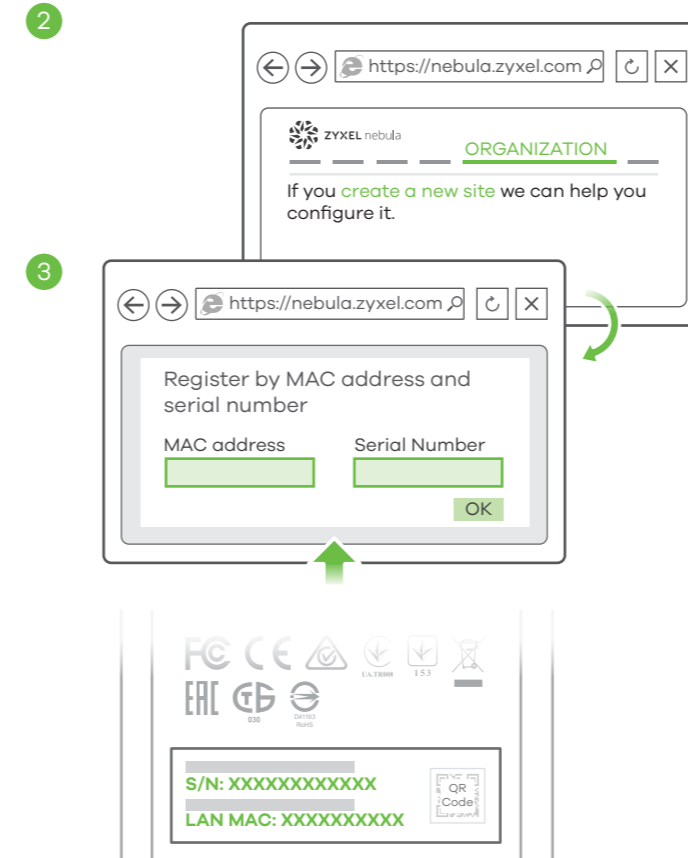

Option 2: Use ZyXel Nebula Mobile app to add a device in the NCC

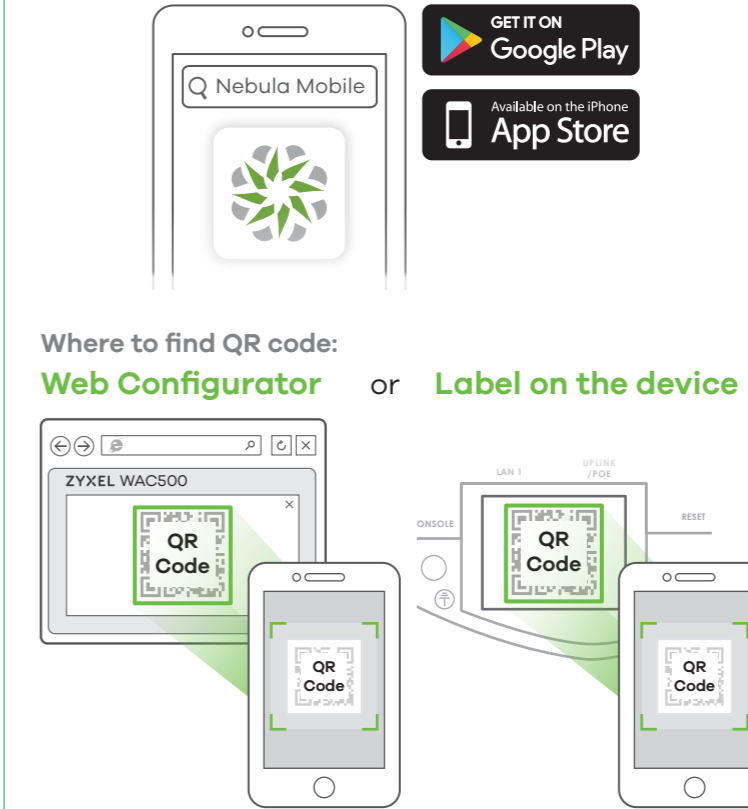

Option B Standalone Management

1-a WiFi connection

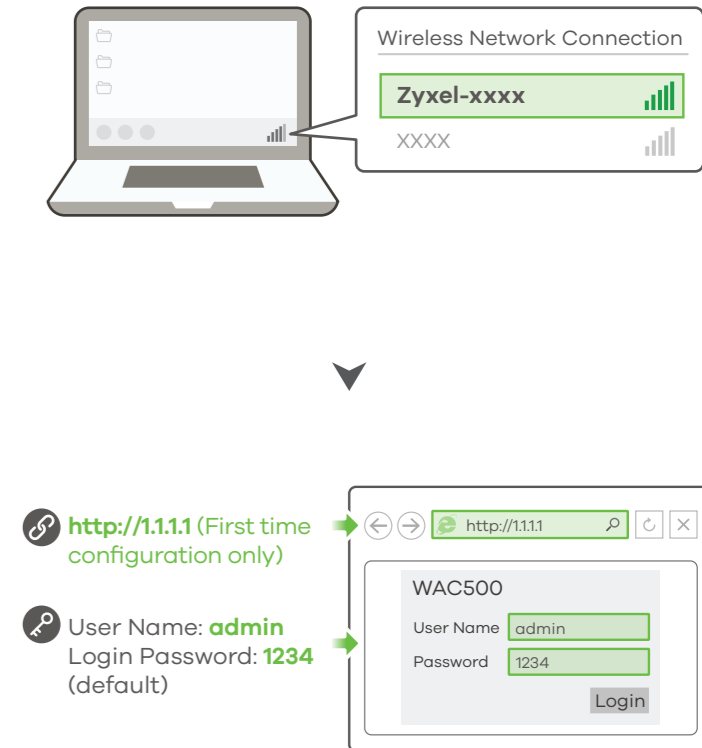

Support Information

North America +1 800 255 4101
EU https://support.zyxel.eu
support@zyxel.com

- CZ** Připojte port **UPLINK** do routeru s přístupem k internetu. Pokud nepoužíváte PoE, připojte zástrčku WAC500 do vhodného zdroje napájení.
- HU** Csatlakoztassa az **UPLINK** portot internetkapcsolattal rendelkező útválasztóhoz. Ha nem használja a PoE funkciót, csatlakoztassa az WAC500 tápcsatlakozót megfelelő áramforráshoz.
- PL** Podłącz port **UPLINK** do routera z dostępem do Internetu. Jeżeli nie używasz zasilania PoE, podłącz gniazdo zasilania WAC500 do odpowiedniego źródła zasilania.
- SL** Povežite vrata **UPLINK** z usmerjevalnikom z dostopom do interneta. Če ne uporabljate PoE, priključite napajalno vtičnico WAC500 na ustrezen vir napajanja.

- CZ** Ke správě zařízení WAC500 prostřednictvím cloudového systému pro správu sítí společnosti ZyXel použijte níže uvedený postup.
Poznámka: Ujistěte se, že připojený router má přístup k internetu.
1 Přejděte na web ZyXel NCC (Nebula Control Center) (<https://nebula.zyxel.com>). Klikněte na **Get Started** (Začínáme), zaregistrujte si účet myZyXel a přihlaste se.
- HU** Kövesse az alábbi lépéseket az WAC500 kezeléséhez a ZyXel felhőalapú hálózatkezelési rendszeren keresztül.
Megjegyzés: Ügyeljen rá, hogy a csatlakoztatott útválasztó rendelkezzen internetkapcsolattal.
1 Látogasson el a ZyXel Nebula Control Center (NCC) weboldalra (<http://nebula.zyxel.com>). Kattintson a **Get Started** (kezds) lehetőségre, hogy regisztrálja myZyXel fiókját és bejelentkezzen.
- PL** Aby zarządzać urządzeniem WAC500 poprzez oparty na chmurze system zarządzania siecią ZyXel, postępuj zgodnie z poniższymi krokami.
Uwaga: Upewnij się, że podłączony router posiada dostęp do Internetu.
1 Przejdź do strony internetowej ZyXel Nebula Control Center (NCC) (<https://nebula.zyxel.com>). Kliknij **Get Started**, aby założyć konto myZyXel i zalogować się.
- SL** Za upravljanje prek sistema za upravljanje omrežja v oblaku ZyXel sledite spodnjim korakom.
Opomba: Assurez-vous que le routeur connecté dispose d'un accès à Internet.
1 Obiščite spletno mesto ZyXel Nebula Control Center (NCC) (<https://nebula.zyxel.com>). Kliknite **Get Started** (Začetek), da se registrirate za račun myZyXel in se prijavite.

- CZ** **2** V NCC vytvořte organizaci a síť.
3 Na konfigurační obrazovce NCC zadejte MAC adresu LAN zařízení WAC500 a sériové číslo (S/N) (viz štítek na zařízení).
Poznámka: Zařízení WAC500 automaticky přejde do režimu cloudové správy a po registraci na webu se restartuje. Další informace o konfiguraci zařízení WAC500 na webu NCC najdete v uživatelské příručce NCC.
- HU** **2** Hozzon létre egy szervezetet és egy munkaterületet (hálózatot) az NCC-ben.
3 Írja be az WAC500 LAN MAC-címét és sorozatszámát (S/N) (lásd a terméken lévő címkét) az NCC konfigurációs képernyőjén.
Megjegyzés: Az WAC500 automatikusan felhőkezelési üzemmódba kapcsol, és újraindul, miután egy munkaterülethez regisztrálva lett. Olvassa el az NCC használati útmutatóját az WAC500 NCC-n keresztül további beállításáról.
- PL** **2** Utwórz organizację i stronę (sieć) w NCC.
3 Na ekranie konfiguracyjnym NCC wprowadź adres MAC oraz numer seryjny (S/N) urządzenia sieciowego WAC500 (patrz etykieta na urządzeniu).
Uwaga: Po rejestracji urządzenie WAC500 przejdzie automatycznie w tryb zarządzania chmurą i uruchomi się ponownie. Więcej informacji na temat konfiguracji urządzenia WAC500 za pomocą NCC można znaleźć w Podręczniku użytkownika NCC.
- SL** **2** Ustvarite organizacijo in mesto (mrežo) v NCC-ju.
3 Vnesite LAN MAC naslov in serijsko številko (S/N) naprave WAC500 (glejte nalepko na napravi) na zaslono konfiguracije NCC-ja.
Opomba: WAC500 bo samodejno prešel v način upravljanja v oblaku in se znova zagnal, ko se registrira na spletnem mestu. Za več informacij o konfiguriranju naprave WAC500 prek NCC-ja glejte uporabniški priročnik NCC-ja.

- CZ** Stáhněte si aplikaci **ZyXel Nebula Mobile** a otevřete ji. Přihlaste se pomocí svého účtu myZyXel.
Vytvořte organizaci a síť nebo vyberte již existující síť. Naskenujte QE kód na zařízení WAC500 a přidejte je do sítě. (QR kód najdete ve webovém konfigurátoru nebo na štítku na zařízení či na jeho balení).
Poznámka: Zařízení WAC500 automaticky přejde do režimu cloudové správy a po registraci na webu se restartuje.
- HU** Töltse le és nyissa meg a **ZyXel Nebula Mobile** alkalmazást. Jelentkezzen be myZyXel fiókjával.
Hozzon létre egy szervezetet és egy munkaterületet, vagy válasszon ki egy létező munkaterületet. Olvassa le az WAC500 QR-kódját, hogy a munkaterülethez adja. (A QR-kódot a webes konfigurátorban találja vagy egy címkén a készüléken vagy annak dobozán).
Megjegyzés: Az WAC500 automatikusan felhőkezelési üzemmódba kapcsol, és újraindul, miután egy munkaterülethez regisztrálva lett.
- PL** bierz i otwórz aplikację **myZyXel Nebula**. Zaloguj się za pomocą konta myZyXel.
Stwórz organizację i witrynę lub wybierz istniejącą witrynę. zeskanuj kod QR urządzenia WAC500 i dodaj go do witryny. (Kod QR można znaleźć w konfiguratorze sieci lub na etykiecie, która znajduje się na urządzeniu lub na opakowaniu.)
Uwaga: Po rejestracji urządzenie WAC500 przejdzie automatycznie w tryb zarządzania chmurą i uruchomi się ponownie.
- SL** Prenesite in odprite aplikacijo **ZyXel Nebula Mobile**. Prijavite se z računom myZyXel.
Ustvarite organizacijo in mesto ali izberite obstoječe mesto. Skenirajte kodo QR s naprave WAC500, da je dodate na mesto. (Kodo QR lahko najdete v spletnem konfiguratorju, na nalepki na napravi ali na škattli.)
Opomba: WAC500 bo samodejno prešel v način upravljanja v oblaku in se znova zagnal, ko se registrira na spletnem mestu.

- CZ** **1-a** V počítači s podporou Wi-Fi vyhledejte název výchozí Wi-Fi sítě zařízení WAC500 (**ZyXel-xxxx**, kde xxxx jsou poslední čtyři znaky MAC adresy) a připojte se k ní.
Otevřete webový prohlížeč a pro počáteční konfiguraci zadejte „http://1.1.1.1“. Zadejte výchozí uživatelské jméno (**admin**) a heslo (**1234**). Klikněte na **Přihlásit**.
Poznámka: Pokud se zařízení WAC500 nemůže připojit k internetu, použijte IP adresu zařízení WAC500 přiřazenou přes DHCP a otevřete webový konfigurátor. Zkontrolujte, zda připojený router nebo server DHCP obsahuje IP adresu zařízení WAC500.
- HU** **1-a** WiFi-kapcsolattal rendelkező számítógépről keresse meg az WAC500 alapértelmezett WiFi hálózati nevét (**ZyXel-xxxx**, ahol az xxx a MAC-cím utolsó négy karaktere), és csatlakozzon hozzá.
Nyissa meg a böngészőjét, és az első beállításához írja be a címsorba, hogy „http://1.1.1.1“, adja meg az alapértelmezett felhasználónevet (**admin**) és jelszót (**1234**). Kattintson a **Login** (Bejelentkezés) gombra.
Megjegyzés: Ha az WAC500 nem tud csatlakozni az internethez, használja az WAC500 DHCP által kiosztott IP-címét, hogy hozzáférjen a webes konfigurátorhoz. A csatlakoztatott útválasztón vagy DHCP-kiszolgálón ellenőrizze az WAC500 IP-címét.
- PL** **1-a** Na komputerze z włączonym WiFi wyszukaj domyślną nazwę sieci WiFi urządzenia WAC500 (**ZyXel-xxxx**, gdzie xxxx oznacza cztery ostatnie znaki adresu MAC) i połącz się z nią.
Otwórz przeglądarkę internetową i wpisz adres „http://1.1.1.1” w celu wstępnej konfiguracji. Wprowadź domyślną nazwę użytkownika (**admin**) oraz hasło (**1234**). Kliknij **Login**.
Uwaga: Jeżeli urządzenie WAC500 nie może połączyć się z Internetem, użyj przydzielonego przez DHCP adresu IP urządzenia WAC500, aby uzyskać dostęp do konfiguratora sieciowego. Sprawdź podłączony router lub serwer DHCP pod kątem adresu IP urządzenia WAC500.
- SL** **1-a** V računalniku, ki podpira WiFi, poiščite privzeto ime omrežja naprave WAC500 (**ZyXel-xxxx**, kjer so xxxx zadnji štiri znaki MAC naslova) in se povežite z njim.
Odprite spletni brskalnik in za začetek konfiguracije vnesite „http://1.1.1.1“. Vnesite privzeto uporabniško ime (**admin**) in geslo (**1234**). Kliknite **Login** (Prijava).
Opomba: Če se WAC500 ne more povežati z internetom, za dostop do spletnega konfiguratorja uporabite DHCP dodeljen IP-naslov naprave WAC500. Za IP naslov naprave WAC500 preverite povezani usmerjevalnik ali DHCP strežnik.

See the User's Guide at www.zyxel.com for more information, including customer support and safety warnings.

EU Importer
ZyXel Communications A/S
Gladsaxevej 378, 2. th. 2860 Søborg, Denmark
<https://www.zyxel.com/dk/da/>

US Importer
ZyXel Communications, Inc
1130 North Miller Street Anaheim, CA 92806-2001
<https://www.zyxel.com/us/en/>



1-b Wired connection

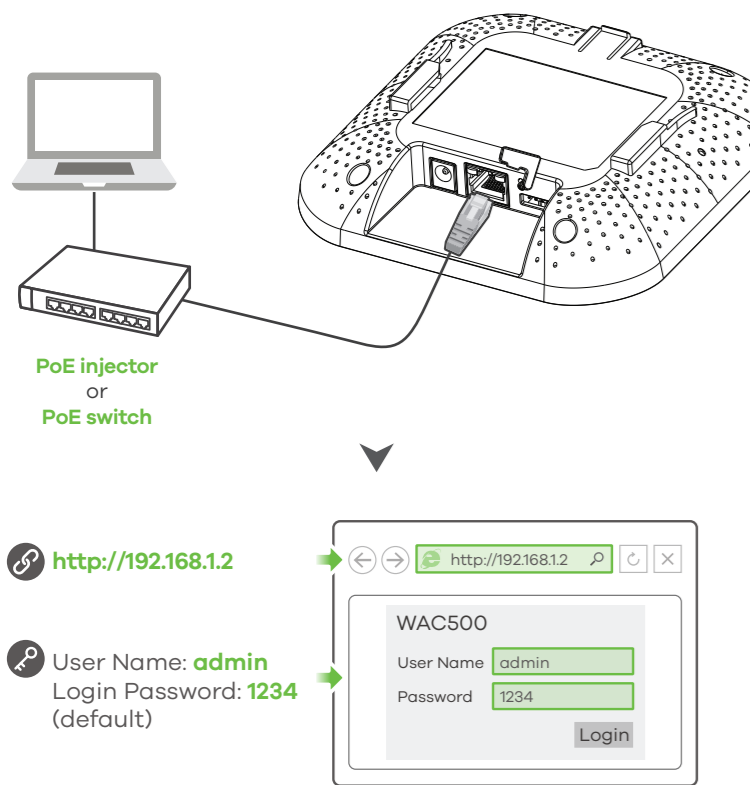

CZ **1-b** Pomocí ethernetového kabelu připojte počítač k portu **UPLINK** zařízení WAC500 přes injektor nebo přepínač PoE.
Pro přístup k webovému konfiguratoru použijte IP adresu zařízení přiřazenou přes DHCP nebo výchozí statickou IP adresu „http://192.168.1.2“. IP adresa počítače musí být ve stejné podsíti jako IP adresa zařízení WAC500.

HU **1-b** Ethernet kábellet csatlakoztassa számítógépét a WAC500 **UPLINK** portjához egy PoE injektor vagy PoE switch közbeiktatásával.
Használja a DHCP által kiosztott IP-címet, vagy az alapértelmezett statikus IP-címet (http://192.168.1.2) a webes konfigurátor eléréséhez. Ügyeljen rá, hogy számítógépe IP-címe ugyanahhoz az alhálózathoz tartozzon, mint az WAC500.

PL **1-b** Użyj kabla Ethernet w celu podłączenia komputera do portu **UPLINK** urządzenia WAC500 poprzez iniektor lub przełącznik PoE.
Użyj adresu IP przypisanego przez DHCP lub domyślnego statycznego adresu IP „http://192.168.1.2” w celu uzyskania dostępu do konfiguratora internetowego. Upewnij się, że adres IP komputera znajduje się w tej samej podsieci co urządzenie WAC500.

SL **1-b** Z Ethernet kablom povežite računalnik na vrata **UPLINK** naprave WAC500 prek injektorja PoE ali stikala PoE.
Uporabite svoj DHCP dodeljen ali prizveti statični IP naslov »http://192.168.1.2« za dostop do spletnega konfiguratorja. Prepričajte se, da je IP naslov vašega računalnika v istem podomrežju kot WAC500.

2

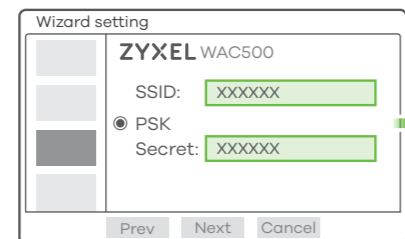

Note 1
SSID (WiFi Network Name):
PSK (WiFi Password):

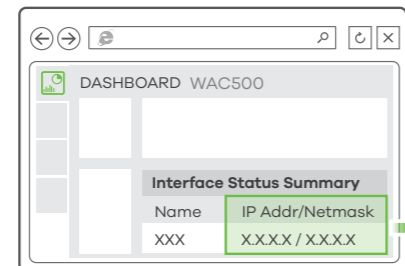

Note 2
Current IP Address:

3



CZ **2** Automaticky se otevře průvodce. Použijte jej k nastavení zařízení WAC500.
Poznámka : Změny provedené v průvodci se projeví až za 1 až 2 minuty. LED kontrolka napájení bliká střídavě červeně a zeleně. Jakmile je systém připraven, kontrolky napájení a Wi-Fi sítě se rozsvítí zeleně. Zkontrolujte obrazovku **Dashboard** (plocha) a запиšte si IP adresu zařízení WAC500 pro případ, že byste znovu potřebovali otevřít webový konfigurator.

Poznámka : Adresa 1.1.1.1 slouží pouze pro počáteční nastavení. Jakmile bude zařízení WAC500 nakonfigurováno, nelze ji použít.
3 Pro přístup k internetu znovu připojte k Wi-Fi síti zařízení WAC500 pomocí nového nastavení bezdrátové sítě zařízení WAC500 (SSID a klíč) (pokud jste je v průvodci změnili).

HU **2** A varázsló automatikusan megjelenik. A varázsló segítségével állítsa be WAC500 készülékét.
Megjegyzés : 1-2 percet van szükség, hogy a varázsló alkalmazza a módosításokat. A tápellátás LED felváltva pirosan és zölden villog. A tápellátás és a WiFi LED ezt követően folyamatosan zöldre vált, ha a rendszer kész. Tekintse át a **Dashboard** képernyőt, és jegyezze fel az WAC500 IP-címet, ha a későbbiekben ismét szeretne hozzáférni a webes konfigurátorhoz.
Megjegyzés : Az 1.1.1.1 csak a legelső beállításához használható. Az WAC500 beállítását követően nem használható.

3 Használja a WAC500 új vezetékes hálózati beállításait (SSID és kulcs), hogy ismét csatlakozzon a WAC500 WiFi hálózathoz internet-hozzáférés céljából, ha a varázslóban megváltoztattátja azokat.

PL **2** Okno kreatora zostanie otwarte automatycznie. Do konfiguracji urządzenia WAC500 użyj kreatora.
Uwaga : Zmiany wprowadzone w kreatorze staną się aktywne po upływie od 1 do 2 minut. Dioda LED zasilania będzie migać na przemian kolorem czerwonym i zielonym. Gdy system będzie gotowy do użytku, diody LED zasilania i WiFi zmienią kolor na zielony. Otwórz ekran **Panelu sterowania** i zapisz adres IP urządzenia WAC500, aby zachować go dla ponownej konfiguracji w przyszłości.
Uwaga : Adres 1.1.1.1 służy tylko do konfiguracji wstępnej. Nie może być on używany po skonfigurowaniu urządzenia WAC500.

3 Używaj nowych ustawień bezprzewodowych urządzenia z WAC500 (SSID i klucz) w celu ponownego podłączenia go do sieci Wi-Fi, aby uzyskać dostęp do internetu w przypadku zmiany tych ustawień w kreatorze konfiguracji.

SL **2** Čarovnik se odpre samodejno. Uporabite čarovnika za namestitve naprave WAC500.
Opomba : Za uveljavitev sprememb čarovnika so potrebne 1 do 2 minuti. Lučka LED napajanja bo utripala rdeče in zeleno. Lučke LED napajanje in WiFi bodo potem zasvetile zeleno, ko je sistem pripravljen. Preverite zaslon **Dashboard** (Nadzorna plošča) in zabeležite IP-naslov naprave WAC500, če boste morali znova dostopati do spletnega konfiguratorja.
Opomba : 1.1.1.1 je samo za začetno namestitve. Po konfiguraciji naprave WAC500 tega naslova ni mogoče uporabiti.

3 Použite nové nastavenia bezdrôtovej siete zariadenia WAC500 (SSID a kľúč) na pripojenie k Wi-Fi sieti zariadenia WAC500 na prístup do internetu, ak ich zmeníte v sprievodcovi.

Wall / Ceiling Mounting

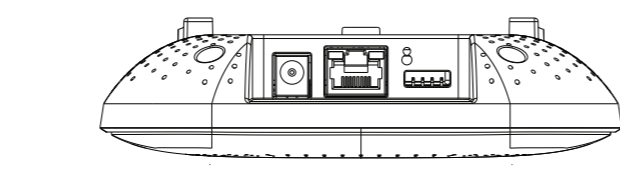

1-a

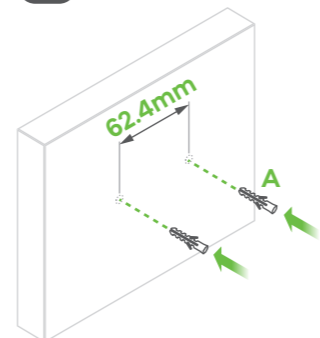

1-b

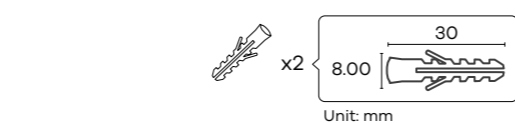
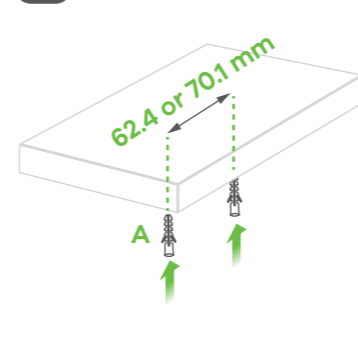

CZ **1-a** **Montáž na stěnu** : Vyrvejte dva otvory pro hmoždinky (A), 62,4 mm od sebe. Do zdi vsadte hmoždinky.

1-b **Montáž na strop** : Vyrvejte dva otvory pro hmoždinky (A), 62,4 mm nebo 70,1 mm od sebe. Do otvorů ve stropě zasuňte hmoždinky a šrouby.

HU **1-a** **Felszerelés falra** : Fúrjon két furatot a fali tipliknek (A) egymástól 62,4 mm távolságra. Illesze a fali tipliket a falba.

1-b **Felszerelés mennyezetre** : Fúrjon két furatot a fali tipliknek (A) egymástól 62,4 mm vagy 70,1 mm távolságra. Illesze a fali tipliket a mennyezetre.

PL **1-a** **Montaż na ścianie** : Wywierć dwa otwory na kotwy śrubowe (A) w odstępnie 62,4 mm. Włóż kotwy śrubowe do otworów w ścianie.

1-b **Montaż na suficie** : Wywierć dwa otwory na kotwy śrubowe (A) w odstępnie 62,4 mm lub 70,1 mm. Włóż kotwy śrubowe do otworów w suficie.

SL **1-a** **Montaža na steno** : Izvrtajte dve luknji za vijajčna sidra (A), ločene 62,4 mm. Vstavite vijajčna sidra v zid.

1-b **Montaža na strop** : Izvrtajte dve luknji za vijajčna sidra (A), ločene 62,4 mm ali 70,1 mm. Vstavite vijajčna sidra v strop.

2

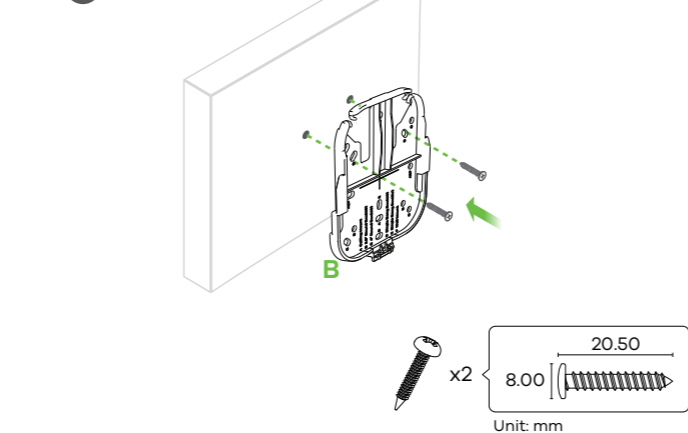

3

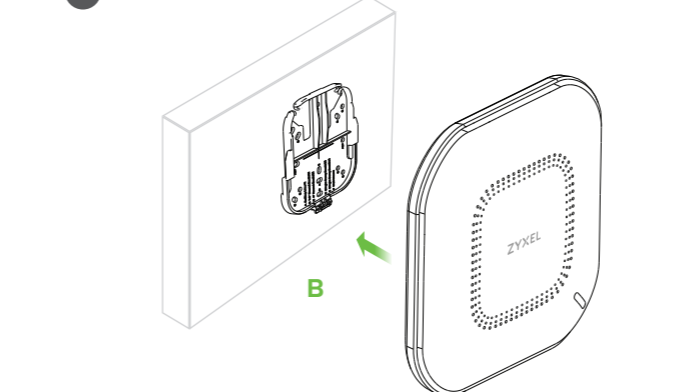

CZ **2** Skrze otvory v rámu (**B**) provlékněte dva šrouby a ty vsadte do hmoždinek; tím zajistíte rám na zeď/strop. Zkontrolujte, zda jsou šrouby pevně a bezpečně upevněny do zdi/stropu.

3 Jakmile rám připevníte ke zdi/stropu, vsuňte zařízení WAC500 do rámu, dokud nezapadne na místo.

HU **2** Helyezzen két fali rögzítőcsavart a konzolon (**B**) lévő furatokon keresztül a tiplikbe, hogy rögzítse a konzolt a falra/mennyezetre. Ügyeljen rá, hogy a csavarokat szorosan és stabilan rögzítse a falhoz/mennyezethez.

3 Miután rögzítette a konzolt a falra/mennyezetre, csúsztassa az WAC500 készülékét a konzolra, amíg a helyére nem pattan.

PL **2** Wkręć dwie śruby montażowe przez otwory na ramie (**B**) do kołków rozporowych/kotw w celu przymocowania ramy do ściany/sufitu. Upewnij się, że śruby zostały prawidłowo przymocowane do ściany/sufitu.

3 Po zamontowaniu ramy do ściany/sufitu wsuń urządzenie WAC500 do ramy, aż usłyszysz kliknięcie.

SL **2** Namestitve dva stenska montažna vijaka skozi luknje v nosilcu (**B**) v vložke/sidra, da pritrđite nosilec na steno/strop. Vijake pravilno in dobro pritrđite v steno/strop.

3 Ko nosilec pritrđite na steno/strop, potisnite napravo WAC500 na nosilec, dokler ne zaskoči na mesto.

T-bar Ceiling Mounting

1

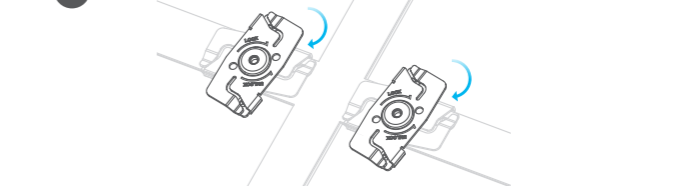

2

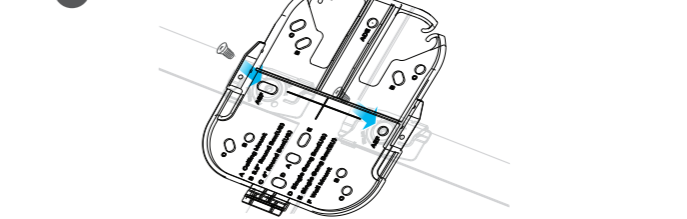

3

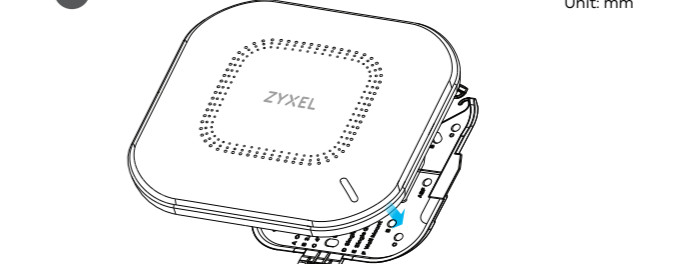

CZ **1** Podle obrázku připevněte dvě svorky ke stropní mřížce.
2 Zašroubováním dvou šroubů zajistíte rám do svorek.
3 Vsuňte zařízení WAC500 do rámu, dokud nezapadne na místo.

Poznámka : Svorky (PŘÍSLUŠENSTVÍ-ZZ0105F) se prodávají samostatně.

HU **1** Rögzítsen két patentet a mennyezeti rácsra az ábrán látható módon.
2 Két csavarral rögzítse a konzolt a patentekhez.

3 Csúsztassa az WAC500 készülékét a konzolra, amíg a helyére nem pattan.

Megjegyzés : A patenteket (ZZ0105F tartozék) külön vásárolhatja meg.

PL **1** Do kratki sufitowej przymocuj dwa zaciski w sposób pokazany na ilustracji.

2 Wkręć dwie śruby, aby zamocować ramę do zacisków.

3 Wsuń urządzenie WAC500 do ramy, aż usłyszysz kliknięcie.

Uwaga : Zaciski (DODATKOWE WYPOSAŻENIE-ZZ0105F) są sprzedawane oddzielnie.

SL **1** Na stropne rešetke pritrđite dve sponki, kot je prikazano.

2 Montirajte dva vijaka, da pritrđite nosilec na sponki.

3 Potisnite napravo WAC500, dokler se ne zaskoči na mesto.

Opomba : Sponki (OPREMA-ZZ0105F) se prodajajo ločeno.