



EPSON

DS-1730

Guida utente

Caratteristiche del prodotto

Introduzione allo scanner

Specifiche e posizionamento degli originali

Scansione

Manutenzione

Soluzione dei problemi

Sommario

Informazioni sul manuale

Introduzione ai manuali.	5
Marchi e simboli.	5
Descrizioni utilizzate in questo manuale.	5
Riferimenti per i sistemi operativi.	6
Copyright.	6
Marchi.	7

Istruzioni importanti

Avvertenze per la sicurezza.	9
Limitazioni sulla copia.	10

Caratteristiche del prodotto

Ritaglio automatico per più originali.	12
Capacità di scansione di vari tipi di originali.	12
Protezione della carta per ridurre i danni agli originali.	13
Avviso di sporcizia sull'ADF.	13

Introduzione allo scanner

Nomi e funzioni delle parti.	16
Tasti e luci sul Pannello di Controllo.	18
Pulsanti e spie.	18
Indicatori d'errore.	18
Informazioni sulle applicazioni.	19
Applicazione per la scansione di documenti (Document Capture Pro / Document Capture).	19
Applicazione per il controllo dello scanner (Epson Scan 2).	20
Applicazione per l'aggiornamento di software e Firmware (EPSON Software Updater).	20
Software per la gestione dei dispositivi su una rete (Epson Device Admin).	21
Applicazione per la creazione di pacchetti driver (EpsonNet SetupManager).	21
Informazioni su elementi opzionali e materiali di consumo.	21
Codici kit di pulizia.	21

Specifiche e posizionamento degli originali

Posizionare gli originali nell'ADF.	23
---	----

Specifiche generali per gli originali in fase di scansione (ADF).	23
Tipi di originali che richiedono attenzione (ADF).	23
Tipi di originali per i quali non è possibile effettuare la scansione (ADF).	24
Specifiche e posizionamento degli originali (ADF).	25
Posizionare gli originali sul vetro dello scanner.	35
Posizionamento di un originale.	36
Posizionamento di originali spessi.	37
Posizionamento di più originali contemporaneamente.	39
Uso congiunto dell'ADF e del vetro dello scanner in un'unica scansione.	41

Scansione

Scansione mediante un tasto dello scanner.	45
Scansione da computer.	45
Scansione mediante Document Capture Pro (Windows).	45
Scansione mediante Document Capture (Mac OS).	52
Scansione tramite Epson Scan 2.	58
Funzione di regolazione della qualità dell'immagine del software.	63
Impostare un lavoro.	63
Creazione di un lavoro e assegnazione di un lavoro al pannello di controllo (Windows).	63
Creazione e registrazione di un lavoro (Mac OS).	63
Assegnazione di un lavoro al Pannello di controllo (Mac OS).	64

Funzioni utili

Impostare la funzione di rilevamento macchie sulla superficie di vetro.	66
Configurare la funzione di protezione dei documenti.	67

Manutenzione

Pulizia esterna dello scanner.	70
Pulizia dell'ADF.	70
Ripristino del numero di scansioni dopo la pulizia dell'ADF (Pulizia regolare).	74
Pulizia del vetro dello scanner.	75
Risparmio energetico.	77

Trasporto dello scanner.	78
Aggiornamento Applicazioni e Firmware.	79
Aggiornamento del firmware senza connettersi a Internet.	79

Soluzione dei problemi

Problemi con lo scanner.	82
La spia dello scanner segnala un errore.	82
Visualizzazione di un messaggio che invita a eseguire la pulizia (Pulizia regolare).	82
Lo scanner non si accende.	82
Lo scanner si spegne improvvisamente.	82
Problemi all'avvio della scansione.	83
Impossibile avviare la scansione dal computer.	83
Problemi di alimentazione carta.	85
Vengono alimentati più originali insieme (doppia alimentazione).	85
Rimuovere gli originali inceppati dallo scanner.	85
Si verificano di frequente inceppamenti della carta, errori di alimentazione della carta e problemi di protezione dei documenti.	91
Protezione carta non funziona correttamente.	92
Originali non espulsi correttamente.	92
Originali che si sporcano.	92
Rallentamento della velocità di scansione nella scansione continua.	92
La scansione richiede molto tempo.	93
Problemi relativi all'immagine acquisita.	93
Compaiono colori irregolari, sporczia, punti, ecc. quando si scannerizza dal vetro dello scanner.	93
Compaiono strisce quando si esegue la scansione dall'ADF.	93
L'avviso relativo alle macchie all'interno dello scanner continua a essere visualizzato.	94
I colori sono disomogenei nelle immagini scansionate con l'ADF.	94
Il testo scansionato dall'ADF appare distorto, sfocato o disallineato.	95
Ingrandire o ridurre l'immagine acquisita utilizzando l'ADF.	95
Nell'immagine acquisita viene visualizzata un'immagine presente sul retro dell'originale.	95
Il testo o le immagini acquisite sono sfocati.	96
Visualizzazione dei motivi Moiré (ombra a reticolo).	97
Non è possibile effettuare la scansione dell'area corretta sul vetro dello scanner.	97
Non è possibile eseguire la scansione di più originali contemporaneamente.	98

Il bordo dell'originale non viene sottoposto a scansione quando si rileva automaticamente il formato.	98
Il carattere non viene riconosciuto correttamente.	99
Margini della rilegatura di un opuscolo distorti o sfocati.	99
Impossibile risolvere i problemi nell'immagine acquisita.	100
Problemi con Document Capture Pro.	100
Disinstallare e Installare Applicazioni.	101
Disinstallazione delle applicazioni.	101
Installazione delle applicazioni.	102

Specifiche tecniche

Specifiche generali dello scanner.	104
Specifiche di formato e peso.	105
Specifiche elettriche.	106
Specifiche ambientali.	107
Requisiti di sistema.	107
Licenza OSS.	107

Standard e approvazioni

Standard e approvazioni per i modelli europei.	109
Standard e approvazioni per il modello australiano	109
Standard e approvazioni per i modelli statunitensi e canadesi.	109

Informazioni di assistenza

Sito Web di supporto.	111
Come contattare l'assistenza Epson.	111
Prima di contattare Epson.	111
Assistenza utenti — USA e Canada.	111
Assistenza utenti — America Latina.	112
Assistenza utenti — Europa.	113
Assistenza utenti - Taiwan.	113
Assistenza utenti - Australia.	114
Assistenza utenti - Nuova Zelanda.	114
Assistenza utenti - Singapore.	115
Assistenza utenti — Thailandia.	115
Assistenza utenti - Vietnam.	116
Assistenza utenti — Indonesia.	116
Assistenza utenti - Hong Kong.	116
Assistenza utenti - Malaysia.	117
Assistenza utenti - India.	117
Assistenza utenti - Filippine.	118

Informazioni sul manuale

Introduzione ai manuali.	5
Marchi e simboli.	5
Descrizioni utilizzate in questo manuale.	5
Riferimenti per i sistemi operativi.	6
Copyright.	6
Marchi.	7

Introduzione ai manuali

Nel sito Web di supporto Epson sono disponibili le versioni più recenti dei manuali seguenti.

Per visualizzare i manuali d'uso, visitare il seguente sito Web e cercare il proprio modello:

<https://epson.com/support> (U.S.)

<https://epson.ca/support> (Canada)

<https://latin.epson.com/support> (America Latina)

<http://www.epson.eu/support> (Europa)

<http://support.epson.net/> (Altre regioni)

Inizia qui (manuale cartaceo)

Fornisce informazioni sull'impostazione dello scanner.

Questa guida "Guida utente" (manuale digitale)

Fornisce istruzioni sull'uso del prodotto, la manutenzione e la risoluzione di problemi.

Oltre ai manuali precedenti, nelle applicazioni sono inclusi diversi manuali e guide.

Marchi e simboli



Attenzione:

Istruzioni che devono essere seguite attentamente per evitare danni personali.



Importante:

Istruzioni che devono essere seguite per evitare danni alle apparecchiature.

Nota:

Fornisce informazioni complementari e di riferimento.

Informazioni correlate

➔ Collegamenti alle relative sezioni.

Descrizioni utilizzate in questo manuale

Le schermate delle applicazioni si riferiscono a Windows 10 o macOS High Sierra. Il contenuto visualizzato nelle schermate varia a seconda del modello in uso e del contesto di utilizzo.

Le illustrazioni usate in questo manuale sono di semplice riferimento. Sebbene possano differire leggermente dal prodotto effettivo, i metodi di esecuzione sono identici.

Riferimenti per i sistemi operativi

Windows

Nel presente manuale, termini quali "Windows 11", "Windows 10", "Windows 8.1", "Windows 8", "Windows 7", "Windows Server 2022", "Windows Server 2019", "Windows Server 2016", "Windows Server 2012 R2", "Windows Server 2012", "Windows Server 2008 R2" e "Windows Server 2008" vengono utilizzati per i sistemi operativi indicati di seguito. Inoltre, il termine "Windows" viene utilizzato per tutte le versioni del sistema operativo.

- Sistema operativo Microsoft® Windows® 11
- Sistema operativo Microsoft® Windows® 10
- Sistema operativo Microsoft® Windows® 8.1
- Sistema operativo Microsoft® Windows® 8
- Sistema operativo Microsoft® Windows® 7
- Sistema operativo Microsoft® Windows Server® 2022
- Sistema operativo Microsoft® Windows Server® 2019
- Sistema operativo Microsoft® Windows Server® 2016
- Sistema operativo Microsoft® Windows Server® 2012 R2
- Sistema operativo Microsoft® Windows Server® 2012
- Sistema operativo Microsoft® Windows Server® 2008 R2
- Sistema operativo Microsoft® Windows Server® 2008

Mac OS

In questo manuale, il termine "Mac OS" viene utilizzato per fare riferimento a Mac OS X 10.9 o versioni successive, nonché macOS 11 o versioni successive.

Copyright

Nessuna parte di questa pubblicazione può essere riprodotta, memorizzata in un sistema di recupero, trasmessa in qualsiasi forma e con qualsiasi mezzo, elettronico, meccanico, di fotocopiatura, registrazione o altro, senza il previo consenso scritto di Seiko Epson Corporation. Nessuna responsabilità viene assunta in relazione all'uso delle informazioni in essa contenute. Né ci si assume alcuna responsabilità per eventuali danni derivanti dall'uso delle informazioni qui contenute. Le informazioni qui contenute sono state progettate solo per l'uso con questo prodotto Epson. Epson non è responsabile per l'utilizzo di queste informazioni con altri prodotti.

Né Seiko Epson Corporation né le sue affiliate sono responsabili verso l'acquirente di questo prodotto o verso terzi per danni, perdite, costi o spese sostenute dall'acquirente o da terzi a seguito di incidente, cattivo uso o abuso di questo prodotto oppure modifiche non autorizzate, riparazioni o alterazioni questo prodotto, oooore (esclusi gli Stati Uniti) la mancata stretta osservanza delle istruzioni operative e di manutenzione di Seiko Epson Corporation.

Seiko Epson Corporation e le sue affiliate non sono responsabili per eventuali danni o problemi derivanti dall'uso di opzioni o materiali di consumo diversi da quelli designati come prodotti originali Epson oppure prodotti approvati Epson da Seiko Epson Corporation.

Seiko Epson Corporation non potrà essere ritenuta responsabile per eventuali danni derivanti da interferenze elettromagnetiche che avvengono per l'uso di cavi di interfaccia diversi da quelli designati come prodotti approvati Epson da Seiko Epson Corporation.

© 2025 Seiko Epson Corporation

Il contenuto di questo manuale e le specifiche di questo prodotto sono soggette a modifiche senza preavviso.

Marchi

- Microsoft, Windows, and Windows Server are trademarks of the Microsoft group of companies.
- Apple, Mac, macOS, and OS X are trademarks of Apple Inc., registered in the U.S. and other countries.
- Evernote is a registered trademark or trademark of the Evernote Corporation in the United States.
- Avviso generale: tutti gli altri marchi registrati sono di proprietà dei rispettivi proprietari e sono utilizzati solo a scopo identificativo.

Istruzioni importanti

Avvertenze per la sicurezza. 9

Limitazioni sulla copia. 10

Avvertenze per la sicurezza

Leggere e seguire queste istruzioni per garantire un uso sicuro del prodotto. Assicurarsi di conservare il manuale come riferimento futuro. Seguire attentamente tutte le avvertenze e istruzioni applicate sul prodotto.

- Alcuni dei simboli utilizzati sul prodotto sono per garantire la sicurezza e il corretto utilizzo del prodotto. Visitare il seguente sito web per conoscere il significato dei simboli.
<http://support.epson.net/symbols>
- Posizionare il prodotto su una superficie piana e stabile di dimensioni maggiori rispetto alla base del prodotto stesso. Se il prodotto viene posizionato vicino una parete, lasciare più di 10 cm (3,94 pol.) di spazio tra il retro del prodotto e la parete stessa.
- Evitare luoghi esposti a polvere, urti e vibrazioni.
- Posizionare il prodotto sufficientemente vicino al computer per poter collegare facilmente il cavo di interfaccia. Non collocare o conservare il prodotto o il cavo di alimentazione all'esterno, in prossimità di polvere o sporco eccessivi, acqua, fonti di calore o in luoghi soggetti a urti, vibrazioni, temperatura o umidità elevate, esposti a luce solare diretta, sorgenti di illuminazione intensa o brusche variazioni di temperatura e umidità.
- Non usare il prodotto con le mani bagnate.
- Posizionare il prodotto vicino a una presa elettrica dove poter collegare facilmente il cavo di alimentazione.
- Il cavo di alimentazione deve essere disposto in modo da evitare abrasioni, tagli, logoramento, piegamenti e attorcigliamenti. Non collocare oggetti sopra il cavo ed evitare che il cavo possa essere calpestato. Prestare particolare attenzione nel mantenere l'estremità del cavo ben tesa.
- Utilizzare esclusivamente il cavo di alimentazione fornito con il prodotto e non utilizzare il cavo con altre apparecchiature. L'utilizzo di altri cavi con questo prodotto o l'utilizzo del cavo di alimentazione fornito con altre apparecchiature può provocare incendi o scosse elettriche.
- Utilizzare esclusivamente il tipo di alimentazione elettrica indicata sull'etichetta del prodotto e fornire sempre alimentazione direttamente da una presa di corrente elettrica domestica.
- Quando si collega questo prodotto a un computer o altro dispositivo tramite cavo, assicurarsi del corretto orientamento dei connettori. Per ciascun connettore è previsto solo un orientamento corretto. Se un connettore viene inserito con l'orientamento errato, possono verificarsi danneggiamenti a entrambi i dispositivi collegati tramite il cavo.
- Evitare l'uso di prese che si trovino sullo stesso circuito di fotocopiatrici o sistemi di aerazione che si accendono e spengono regolarmente.
- Se si collega il prodotto a una prolunga, assicurarsi che l'ampereaggio totale dei dispositivi collegati non sia superiore a quello supportato dal cavo. Assicurarsi inoltre che l'ampereaggio totale di tutti i dispositivi collegati alla presa a muro non sia superiore al livello massimo consentito dalla presa a muro.
- Non smontare, modificare o tentare di riparare il prodotto o i relativi accessori opzionali con modalità diverse da quelle specificatamente descritte nei manuali del prodotto.
- Non inserire oggetti in alcuna delle aperture, in quanto potrebbero entrare a contatto con zone sotto tensione pericolose o mettere in corto circuito parti interne. Prestare attenzione ai rischi di scosse elettriche.
- Se si verificano danni alla spina, sostituire il cavo o consultare un elettricista qualificato. Se la spina dispone di fusibili, accertarsi di sostituirli con fusibili di dimensioni e tensione nominale corrette.
- Scollegare il prodotto e il cavo di alimentazione dalla presa elettrica e contattare personale qualificato di assistenza tecnica se si verificano le seguenti condizioni: Il cavo di alimentazione o la spina sono danneggiati; del liquido è entrato nel prodotto; il prodotto o il cavo di alimentazione sono caduti o il telaio è danneggiato; il prodotto o il cavo di alimentazione non funzionano in modo normale o mostrano evidenti peggioramenti delle prestazioni. (Non regolare alcun dispositivo di controllo non trattato dalle istruzioni per l'uso.)

- Prima della pulizia, scollegare il prodotto e il cavo di alimentazione dalla presa di corrente. Pulire utilizzando soltanto un panno umido. Non usare detergenti liquidi o spray.
- Se non si intende utilizzare il prodotto e i relativi accessori opzionali per un periodo prolungato, assicurarsi di scollegare il cavo di alimentazione dalla presa di corrente.
- Se il cavo di alimentazione fornito con il prodotto è dotato di uno spinotto per la messa a terra, collegare lo scanner a una presa con messa a terra. La mancata osservanza di questa istruzione potrebbe causare un incendio o una scossa elettrica.
- Non collocare oggetti pesanti sul vetro dello scanner e non premere sullo stesso con eccessiva forza.

Limitazioni sulla copia

Al fine di assicurare un uso responsabile e legale del prodotto, osservare le limitazioni che seguono.

La copia dei seguenti articoli è proibita dalla legge:

- Banconote, monete, titoli di stato e buoni del tesoro, titoli emessi da autorità municipali
- Francobolli non affrancati, cartoline pre-affrancate e altri titoli postali con valore postale
- Marche da bollo governative e titoli emessi in base a procedura legale

Prestare attenzione quando si copiano i seguenti articoli:

- Titoli trasferibili privati (certificati azionari, buoni negoziabili, assegni, ecc.), tessere gratuite con validità mensile, tessere in esclusiva, ecc.
- Passaporti, patenti, certificati di sana costituzione, lasciapassare, buoni pasto, biglietti, ecc.

Nota:

Inoltre, la copia di tali articoli può essere proibita dalla legge.

Uso responsabile di materiali protetti da copyright:

I prodotti possono essere oggetto di comportamenti illegali se vengono utilizzati per copiare materiali protetti dal diritto d'autore. A meno di non agire dietro consiglio di un avvocato di fiducia, comportarsi in modo responsabile e rispettoso ottenendo il permesso del detentore del copyright prima di copiare materiale pubblicato.

Caratteristiche del prodotto

Ritaglio automatico per più originali.	12
Capacità di scansione di vari tipi di originali.	12
Protezione della carta per ridurre i danni agli originali.	13
Avviso di sporczia sull'ADF.	13

Ritaglio automatico per più originali

Quando si esegue la scansione dal vetro dello scanner, è possibile acquisire più originali contemporaneamente senza doverli scansionare uno per uno. Gli originali vengono automaticamente ritagliati in immagini separate e salvati.

Questa funzione supporta non solo gli originali di formato standard, ma anche quelli di forma irregolare, come ricevute, fatture e foto di varie dimensioni.

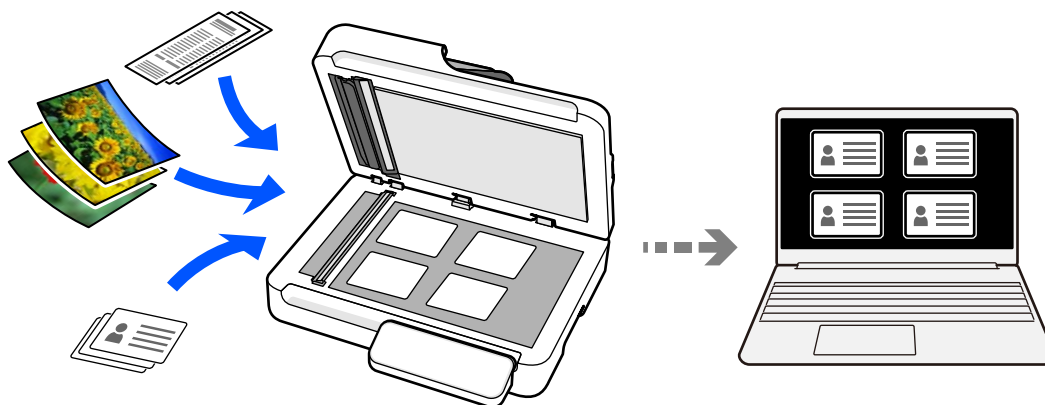

Informazioni correlate

➔ [“Posizionamento di più originali contemporaneamente” a pagina 39](#)

Capacità di scansione di vari tipi di originali

Per la scansione di vari tipi di originali sono disponibili due metodi: l'ADF (Alimentatore automatico di documenti) e il vetro dello scanner.

- ADF: adatto per la scansione di grandi volumi di originali o di carta lunga.
- Vetro dello scanner: adatto per documenti delicati, foto, carte d'identità, libretti e altri oggetti che non possono essere scansionati con l'ADF.

È inoltre possibile eseguire una scansione continua combinando l'ADF e il vetro dello scanner. La funzione di rilevamento automatico del formato salva gli originali come un singolo file del formato appropriato, consentendo di selezionare in modo efficiente il metodo di scansione ottimale per ciascun originale.

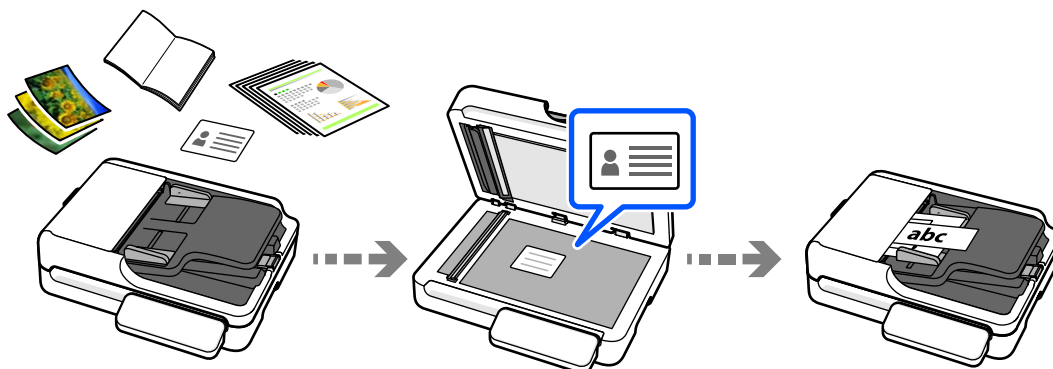

Informazioni correlate

- ➔ [“Specifiche e posizionamento degli originali” a pagina 22](#)
- ➔ [“Uso congiunto dell'ADF e del vetro dello scanner in un'unica scansione” a pagina 41](#)

Protezione della carta per ridurre i danni agli originali

Questo scanner è dotato di una funzione di protezione della carta. Se il sensore rileva un errore, ad esempio durante la scansione di un documento nell'ADF che è stato pinzato, arresterà la scansione per evitare danni al documento che potrebbero essere causati da un inceppamento carta.

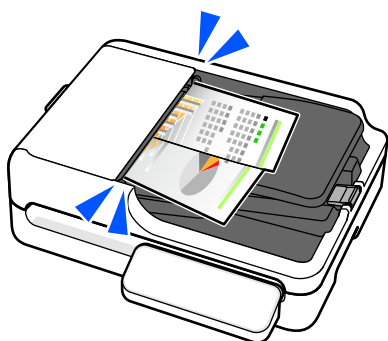

Informazioni correlate

- ➔ [“Configurare la funzione di protezione dei documenti” a pagina 67](#)

Avviso di sporcizia sull'ADF

Questo scanner è in grado di rilevare la presenza di sporco sulla superficie dell'ADF (sensore di scansione) e avvisa che è necessario pulire il vetro prima che lo sporco possa causare la comparsa di linee (strisce) nelle immagini acquisite.

Mantenere pulita la superficie del vetro per evitare una riduzione della qualità dell'immagine.

Per impostazione predefinita, questa funzione è disattivata.

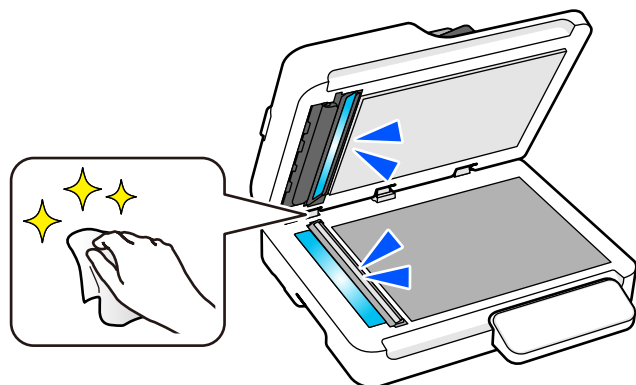

Informazioni correlate

- ➔ [“Impostare la funzione di rilevamento macchie sulla superficie di vetro” a pagina 66](#)

➔ [“Pulizia dell'ADF” a pagina 70](#)

Introduzione allo scanner

Nomi e funzioni delle parti.	16
Tasti e luci sul Pannello di Controllo.	18
Informazioni sulle applicazioni.	19
Informazioni su elementi opzionali e materiali di consumo.	21

Nomi e funzioni delle parti

Nota:

L'etichetta è applicata sulla parte superiore o laterale del prodotto. In condizioni particolari consentite dalla normativa, l'etichetta è applicata sul fondo del prodotto o sotto il coperchio.

Fronte

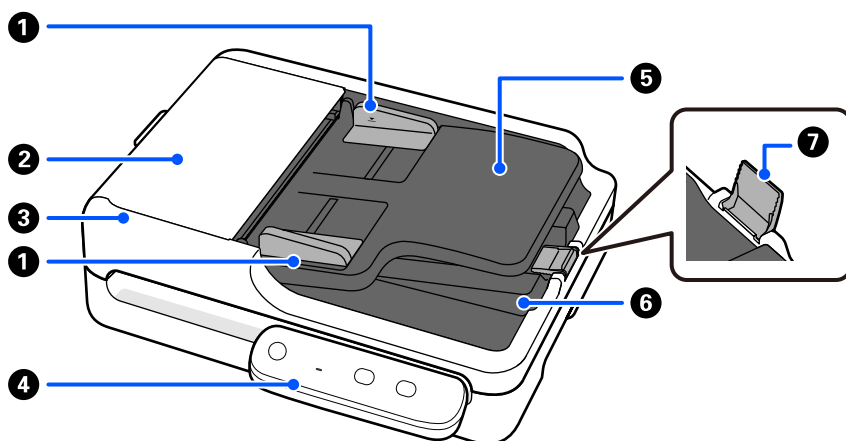

1	Guide laterali	Utilizzare le guide per sostenere l'originale nel vassoio di alimentazione per facilitare l'alimentazione. Scorrere alla lunghezza degli originali.
2	Coperchio dell'ADF	Aprirlo durante la pulizia dell'ADF o la rimozione di tutti gli originali inceppati.
3	ADF (Alimentatore automatico di documenti)	Alimenta automaticamente gli originali caricati.
4	Pannello di controllo	Consente di visualizzare lo stato dello scanner ed esegue operazioni dello scanner.
5	Vassoio di alimentazione	Carica gli originali.
6	Vassoio di uscita	Ospita gli originali espulsi dallo scanner.
7	Fermo	Impedisce che gli originali espulsi fuoriescano dal vassoio di uscita.

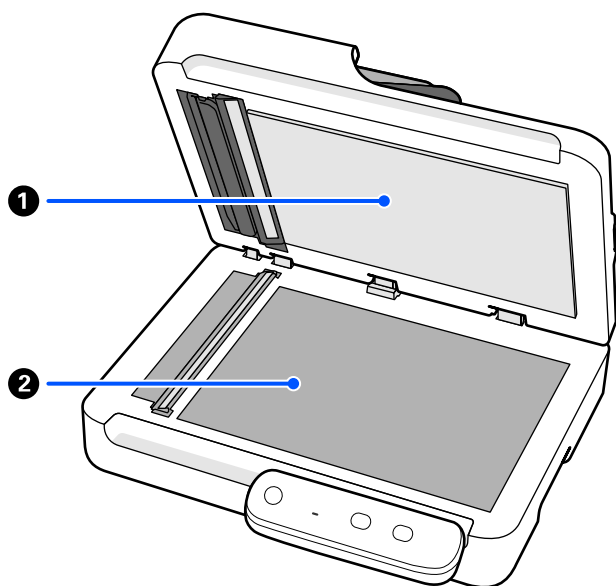

①	Coperchio documenti	Blocca la luce esterna durante la scansione.
②	Vetro dello scanner	Posizionare gli originali che non è possibile alimentare con l'ADF.

Laterale/Posteriore

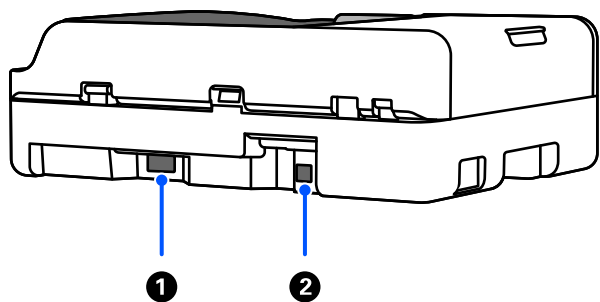

①	Ingresso CA	Collegare il cavo di alimentazione.
②	Porta USB	Collegare un cavo USB.

Informazioni correlate

➔ [“Pulizia del vetro dello scanner” a pagina 75](#)

Tasti e luci sul Pannello di Controllo

Pulsanti e spie

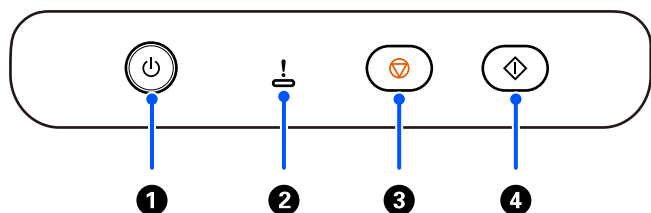



1		Pulsante/spia alimentazione	Accende o spegne lo scanner. Non spegnere lo scanner mentre la spia lampeggia, poiché lo scanner sta funzionando o elaborando dei dati.
2		Spia Errore	Indica che si è verificato un errore. Vedere "Spie di errore" per maggiori dettagli.
3		Tasto Stop	Cancella la scansione.
4		Pulsante Avvio	Consente di avviare la scansione.

Informazioni correlate

➔ ["Indicatori d'errore" a pagina 18](#)

Indicatori d'errore

Indicatore	Stato	Soluzioni
Spento Lampeggia	Gli originali sono inceppati nell'ADF.	Aprire il coperchio dell'ADF quindi rimuovere gli originali inceppati. Chiudere il coperchio dell'ADF per eliminare l'errore. Caricare di nuovo gli originali.
Spento Acceso	Il coperchio dell'ADF è aperto. Lo scanner è stato avviato in modalità di recupero, perché l'aggiornamento del firmware non è riuscito.	Chiudere il coperchio dell'ADF. Attenersi alla seguente procedura per tentare di aggiornare nuovamente il firmware. 1. Collegare il computer e lo scanner con un USB. 2. Scaricare l'ultima versione del firmware dalla pagina Home di Epson, quindi avviare l'aggiornamento.

Indicatore	Stato	Soluzioni
<p> Lampeggia velocemente</p> <p> Lampeggia velocemente</p>	Si è verificato un errore fatale.	Spegnere e riaccendere. Se l'errore continua a presentarsi, contattare il rivenditore locale. Negli Stati Uniti, in Canada e in America Latina, contattare il supporto Epson.

Informazioni correlate

➔ [“Rimuovere gli originali inceppati dallo scanner” a pagina 85](#)

Informazioni sulle applicazioni

Questa sezione introduce presenta le applicazioni disponibili per lo scanner. L'ultima applicazione può essere installata sul sito Web Epson.

Applicazione per la scansione di documenti (Document Capture Pro / Document Capture)

Document Capture Pro* è un'applicazione che consente di effettuare la scansione di originali come documenti in modo efficace.

È possibile registrare una serie di operazioni, come Scansione — Salva — Invia, come un “lavoro”. Registrando una serie di operazioni in anticipo come lavoro, è possibile eseguire tutte le operazioni semplicemente selezionando il lavoro. Assegnando un lavoro al pulsante sul pannello di controllo dello scanner, è possibile avviare un lavoro premendo il pulsante.

Consultare la guida di Document Capture Pro (Windows) o Document Capture (Mac OS) per istruzioni su come utilizzare l'applicazione.

* La denominazione è quella utilizzata da Windows. In Mac OS, la denominazione utilizzata è Document Capture.

Avvio in sistemi Windows

Windows 11

Fare clic sul pulsante Start e selezionare **Tutte le app > Epson Software > Document Capture Pro**.

Windows 10

Fare clic sul pulsante Start e selezionare **Epson Software > Document Capture Pro**.

Windows 8.1/Windows 8

Immettere il nome dell'applicazione nell'accesso alla ricerca, quindi selezionare l'icona visualizzata.

Windows 7

Fare clic sul pulsante Start e selezionare **Tutti i programmi > Epson Software > Document Capture Pro**.

Avvio in sistemi Mac OS

Selezionare **Vai > Applicazioni > Epson Software > Document Capture**.

Applicazione per il controllo dello scanner (Epson Scan 2)

Epson Scan 2 è un driver dello scanner che consente di controllare lo scanner. Consente di regolare le dimensioni, la risoluzione, la luminosità, il contrasto e la qualità dell'immagine acquisita. È possibile avviare quest'applicazione anche da un'applicazione compatibile TWAIN.

Consultare la guida di Epson Scan 2 per maggiori informazioni su come utilizzare l'applicazione.

Avvio in sistemi Windows

Nota:

*Nei sistemi operativi Windows Server accertarsi che sia installata la funzionalità **Esperienza desktop**.*

Windows 11/Windows Server 2022

Fare clic sul pulsante Start e selezionare **Tutte le app > EPSON > Epson Scan 2**.

Windows 10/Windows Server 2016/Windows Server 2019

Fare clic sul pulsante Start e selezionare **EPSON > Epson Scan 2**.

Windows 8.1/Windows 8/Windows Server 2012 R2/Windows Server 2012

Immettere il nome dell'applicazione nell'accesso alla ricerca, quindi selezionare l'icona visualizzata.

Windows 7/Windows Server 2008 R2/Windows Server 2008

Fare clic sul pulsante Start e scegliere **Tutti i programmi o Programmi > EPSON > Epson Scan 2 > Epson Scan 2**.

Avvio in sistemi Mac OS

Selezionare **Vai > Applicazione > Epson Software > Epson Scan 2**.

Applicazione per l'aggiornamento di software e Firmware (EPSON Software Updater)

EPSON Software Updater è un'applicazione che installa un nuovo software e aggiorna firmware su Internet. Per verificare regolarmente le informazioni di aggiornamento, impostare l'intervallo di controllo degli aggiornamenti nelle impostazioni di aggiornamento automatico di EPSON Software Updater.

Nota:

I sistemi operativi Windows Server non sono supportati.

Avvio in sistemi Windows

Windows 11

Fare clic sul pulsante Start e selezionare **All apps > Epson Software > EPSON Software Updater**.

Windows 10

Fare clic sul pulsante Start e selezionare **Epson Software > EPSON Software Updater**.

Windows 8.1/Windows 8

Immettere il nome dell'applicazione nell'accesso alla ricerca, quindi selezionare l'icona visualizzata.

Windows 7

Fare clic sul pulsante Start e selezionare **Tutti i programmi > Epson Software > EPSON Software Updater**.

Avvio in sistemi Mac OS

Selezionare Vai > Applicazioni > Epson Software > EPSON Software Updater.

Software per la gestione dei dispositivi su una rete (Epson Device Admin)

Epson Device Admin è un software applicativo multifunzionale che gestisce il dispositivo sulla rete.

Sono disponibili le seguenti funzioni.

- Monitorare o gestire fino a 2000 stampanti o scanner nel segmento
- Fare un rapporto dettagliato, come per lo stato dei materiali di consumo o del prodotto
- Aggiornare il firmware del prodotto
- Introdurre il dispositivo nella rete
- Applicare le impostazioni unificate a più dispositivi.

È possibile scaricare Epson Device Admin dal sito Web del supporto Epson. Per ulteriori informazioni, vedere la documentazione o la guida di Epson Device Admin.

Applicazione per la creazione di pacchetti driver (EpsonNet SetupManager)

EpsonNet SetupManager è un software per la creazione di un pacchetto per una semplice installazione dello scanner, come l'installazione del driver dello scanner e altro ancora. Questo software consente all'amministratore di creare dei pacchetti specifici di software e di distribuirli tra i vari gruppi.

Per ulteriori informazioni, visitare il sito web locale Epson.

<http://www.epson.com>

Informazioni su elementi opzionali e materiali di consumo

Codici kit di pulizia

Utilizzarli per la pulizia interna dell'ADF. Questo kit è composto da liquido detergente e un panno di pulizia.

Nome parte	Codici
Kit di pulizia	B12B819291

Informazioni correlate

➔ [“Pulizia dell'ADF” a pagina 70](#)

Specifiche e posizionamento degli originali

Posizionare gli originali nell'ADF.23

Posizionare gli originali sul vetro dello scanner.35

Uso congiunto dell'ADF e del vetro dello scanner in un'unica scansione.41

Posizionare gli originali nell'ADF

Specifiche generali per gli originali in fase di scansione (ADF)

- Carta bianca
- Carta fine
- Carta riciclata
- Carta termica

Il formato caricabile varia a seconda del tipo degli originali, alla risoluzione di scansione e al metodo di scansione.

Nota:

- Tutti gli originali devono essere piani ai bordi.
- Assicurarsi che eventuali arricciature sul bordo degli originali siano nel seguente intervallo.
 - ❶ deve essere 5 mm (0.2 in.) o meno.
 - ❷ deve essere 3 mm (0.12 in.) o meno.
 - ❸ deve essere uguale o superiore a ❷ se ❶ o ❷ è pari o inferiore a 1 mm (0.04 in.). Se ❶ o ❷ è maggiore di 1 mm (0.04 in.), deve essere almeno 10 volte più grande di ❷.

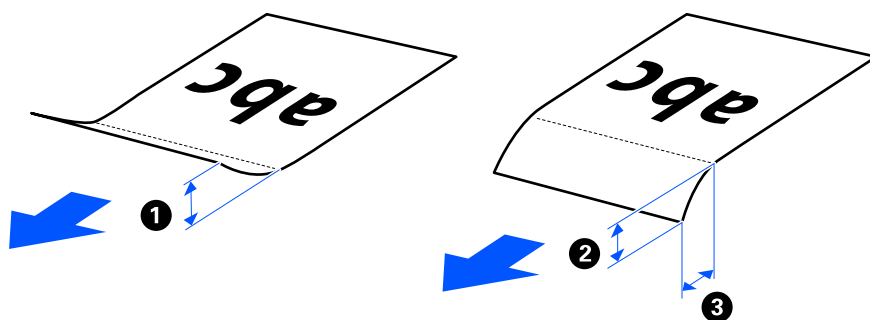

- Anche quando l'originale adempie alle specifiche per gli originali che possono essere inseriti nell'ADF, esso potrebbe non essere alimentato dall'ADF a seconda delle proprietà o della qualità della carta. Inoltre, alcuni originali potrebbero ridurre la qualità della scansione.

Per questi tipi di originali, utilizzare il vetro dello scanner.

Informazioni correlate

- ➔ [“Originali di dimensioni standard” a pagina 25](#)
- ➔ [“Carta lunga” a pagina 28](#)
- ➔ [“Mix di originali” a pagina 32](#)

Tipi di originali che richiedono attenzione (ADF)

I seguenti tipi di originali non possono essere acquisite correttamente mediante ADF. Se non è possibile eseguire la scansione con l'ADF, utilizzare il vetro dello scanner.

- Originali con una superficie irregolare come la carta intestata
- Originali increspatisi o con pieghe

- Originali perforati
- Originale con etichette o adesivi
- Carte copiative
- Originali spiegazzati
- Carta patinata



Importante:

La carta copiativa contiene sostanze chimiche che potrebbero danneggiare i rulli dello scanner. Se si scansiona carta copiativa, pulire regolarmente l'ADF.

Nota:

- La scansione di originali stropicciati può essere eseguita meglio se si appianano le grinze prima della scansione.*
- Per eseguire la scansione di originali delicati o originali che si spiegazzano facilmente, utilizzare il vetro dello scanner.*
- Le etichette o gli adesivi devono essere saldamente attaccati agli originali senza sporgenze di colla. Quando si scansiona un originale con etichette o adesivi che sembrano potersi staccare facilmente, utilizzare il vetro dello scanner.*
- Cercare di stirare gli originali arricciati prima della scansione.*

Informazioni correlate

➔ [“Posizionare gli originali sul vetro dello scanner” a pagina 35](#)

Tipi di originali per i quali non è possibile effettuare la scansione (ADF)

Per evitare danni agli originali o allo scanner, non caricare i seguenti originali nell' ADF. Per questi tipi di originali, utilizzare il vetro dello scanner.

- Foto
- Opuscoli
- Originali non cartacei (come plastica trasparente, tessuto e lamine metalliche)
- Originali con colla
- Originali con molte grinze o arricciature
- Originali trasparenti, come lucidi
- Originali con carta carbone sul retro
- Originali con inchiostro umido
- Originali con note adesive attaccate
- Originali con i punti metallici o fermagli

Nota:

- Non inserire direttamente nell'ADF originali di valore o documenti importanti che non si desidera danneggiare. Errate alimentazioni provocano stropicciature o possono danneggiare l'originale. Per questi tipi di originali, utilizzare il vetro dello scanner.*
- Eseguire la scansione di foto o originali che presentano strappi, grinze o arricciamenti significativi dal vetro dello scanner.*

Informazioni correlate

➔ [“Posizionare gli originali sul vetro dello scanner” a pagina 35](#)

Specifiche e posizionamento degli originali (ADF)

Se l'originale non è posizionato correttamente, non può essere rilevato.

Originali di dimensioni standard

Specifiche per Originali di formato standard

Di seguito sono riportate le specifiche degli originali di formato standard che possono essere scansionati utilizzando l'ADF.

Specifiche	Formato	Spessore (peso)	Tipo carta	Capacità di carico e spessore
Legal	215,9×355,6 mm (8,5×14 pollici)	Da 50 a 120 g/m ²	Carta bianca Carta fine Carta riciclata	Spessore della pila di originali: inferiore a 6,6 mm (0.26 in.) (80 g/m ² : 60 fogli) La capacità di carico varia a seconda del tipo di carta.
Letter	215,9×279,4 mm (8,5×11 pollici)			
A4	210×297 mm (8,27×11,7 pollici)			
B5	182×257 mm (7,17×10,12 pollici)			
A5	148×210 mm (5,83×8,27 pollici)			
A6	105×148 mm (4,13×5,83 pollici)			

Nota:

Se nessun formato carta corrisponde a un formato standard, è possibile impostare un formato carta personalizzato come formato definito dall'utente.

Lo spessore totale che si può impostare è fino a 6,6 mm (0.26 in.), lo stesso della carta di formato standard.

[“Registrazione di formati definiti dall'utente in Epson Scan 2” a pagina 61](#)

Posizionare Originali di formato standard

Nota:

Verificare i punti seguenti prima di eseguire la scansione.

- Verificare che non vi siano originali sul vetro dello scanner.
- Assicurarsi che non vi sia polvere o sporcizia nelle aree indicate nella seguente illustrazione.

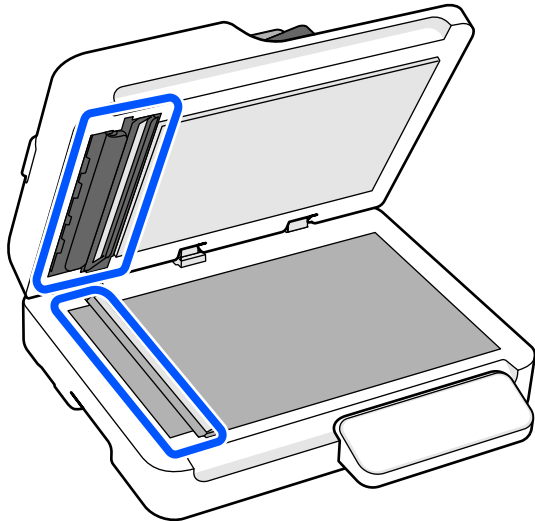

1. Far scorrere completamente le guide laterali sul vassoio di alimentazione.

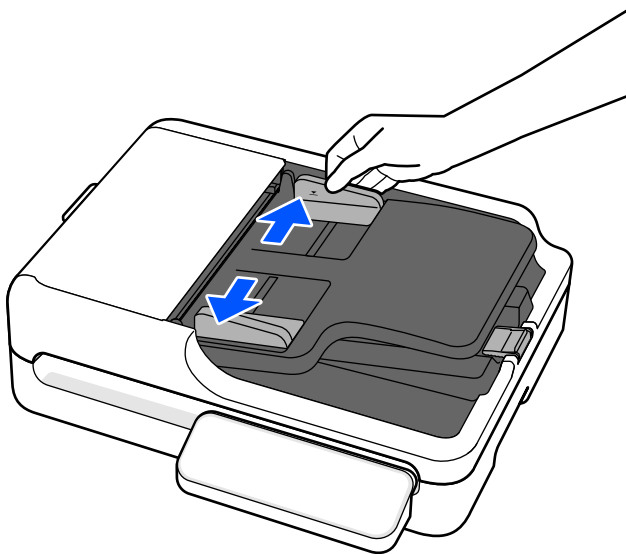

2. Ventilare gli originali.

Tenere entrambe le estremità degli originali e scuoterli un paio di volte, quindi battere i bordi superiori del foglio su una superficie piana per allineare i fogli.

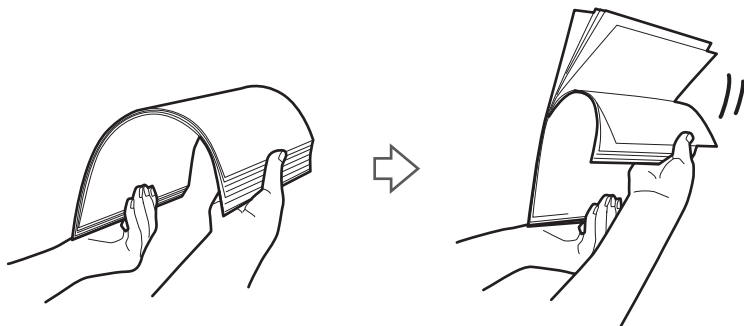

3. Posizionare gli originali nel vassoio di alimentazione rivolti verso l'alto con l'estremità superiore rivolta verso l'ADF.

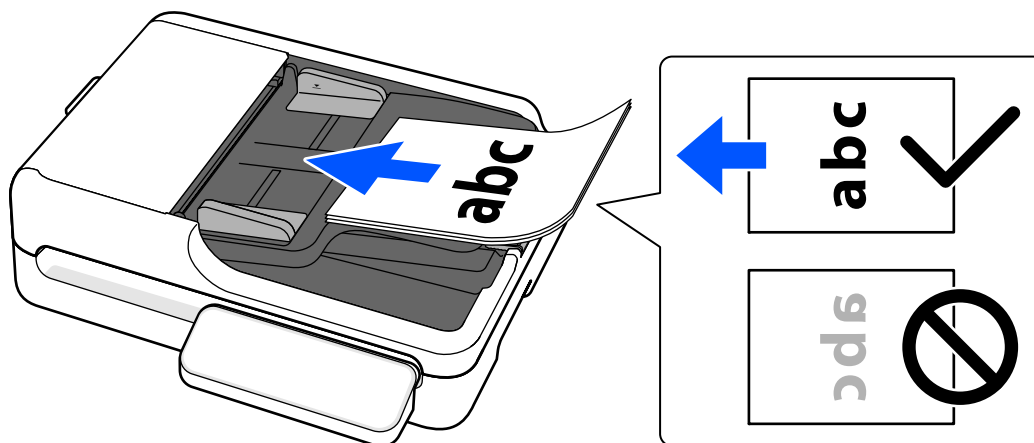

Far scorrere gli originali in ADF finché non incontrano resistenza.

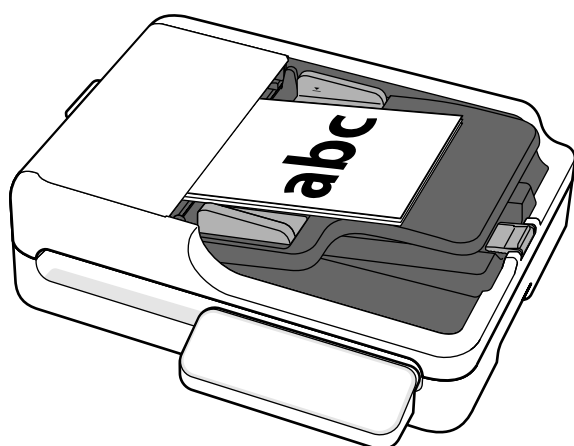

Nota:

Controllare quanto segue quando si caricano originali con fori di perforazione, come la carta a fogli sciolti.

- ❑ Non ci sono fori entro 15 mm (0.59 in.) a sinistra e a destra del centro dell'originale (una larghezza di 30 mm (1.18 in.)).
- ❑ Non ci sono sbavature o arricciamenti ai bordi dei fori di perforazione.

4. Regolare le guide laterali per adattarle all'originale senza spazi vuoti. In caso contrario, gli originali potrebbero essere alimentati inclinati.

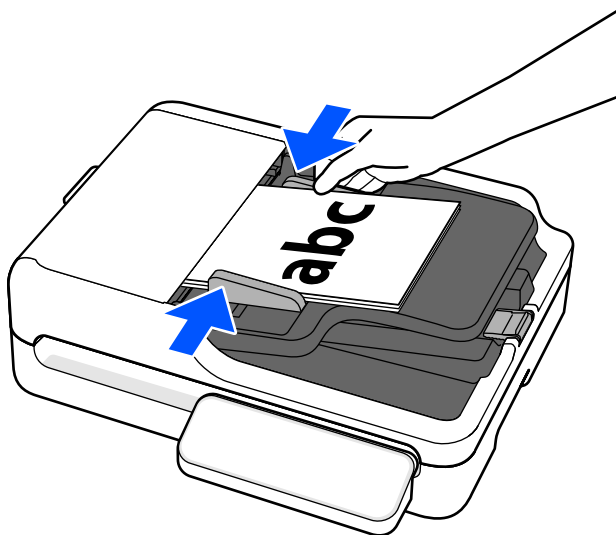

Nota:

Quando si esegue la scansione di originali di piccoli formati o con il fermo sollevato, sollevare il vassoio di alimentazione per rimuovere gli originali scansionati.

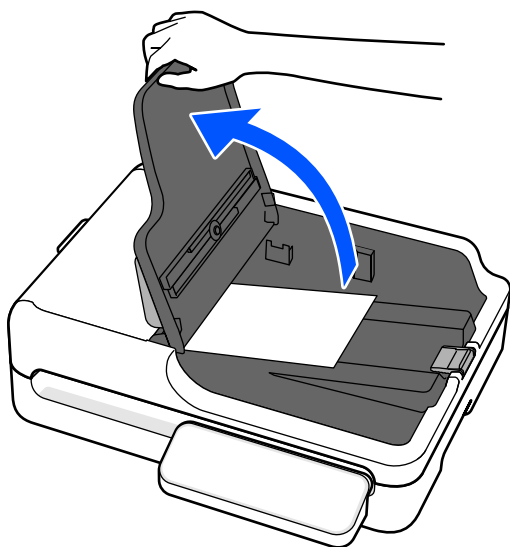

Carta lunga

Specifiche della carta lunga

Questa sezione fornisce le specifiche della carta lunga che è possibile caricare nell'ADF.

Nota:

- Per carta lunga si intendono originali di lunghezza pari o superiore a 393,8 mm (15.5 in.).
- Quando si esegue la scansione di carta lunga, la velocità di scansione è inferiore.

Formato	Spessore (peso)	Tipo carta	Capacità di carico
Larghezza: da 105,0 mm (4.13 in.) a 215,9 mm (8.5 in.) Lunghezza massima: 3.048,0 mm (120 in.)*	Da 50 a 120 g/m ²	Carta bianca Carta fine Carta riciclata	1 foglio

* L'elenco seguente mostra le lunghezze massime in base alla risoluzione di scansione.

- Da 50 a 300 dpi: 3.048,0 mm (120 in.)
- Da 301 a 600 dpi: 762,0 mm (30 in.)

Posizionamento di carta lunga

Nota:

Verificare i punti seguenti prima di eseguire la scansione.

- Verificare che non vi siano originali sul vetro dello scanner.
- Assicurarsi che non vi sia polvere o sporcizia nelle aree indicate nella seguente illustrazione.

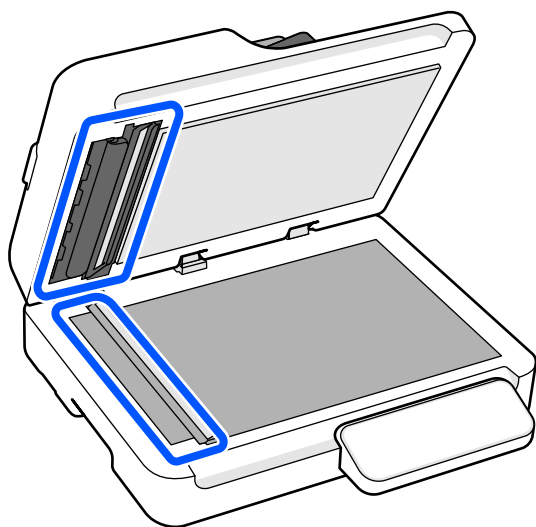

1. Far scorrere completamente le guide laterali sul vassoio di alimentazione.

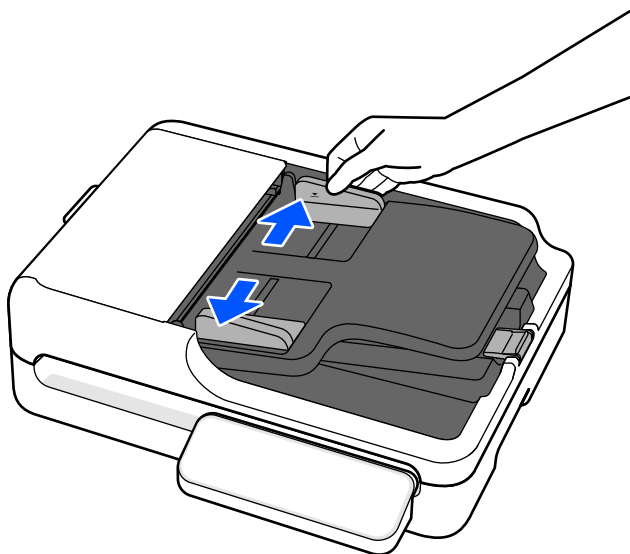

2. Caricare direttamente gli originali nel vassoio di alimentazione rivolti verso l'alto, con l'estremità superiore rivolta verso ADF.

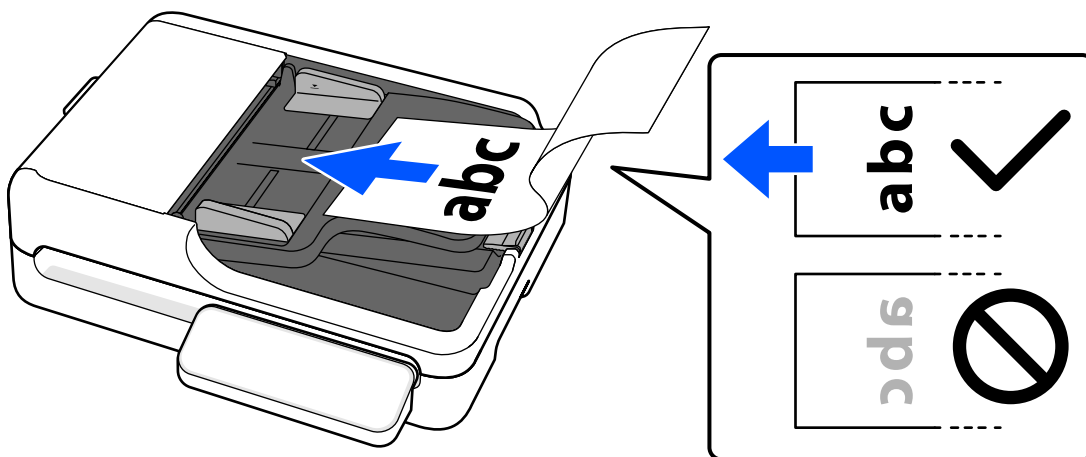

Far scorrere gli originali in ADF finché non incontrano resistenza.

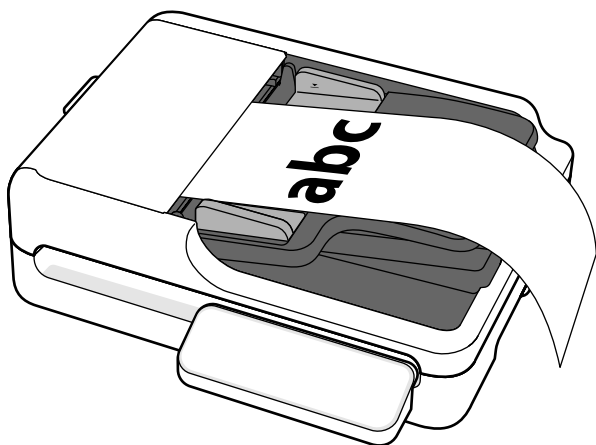

3. Regolare le guide laterali per adattarle all'originale senza spazi vuoti. In caso contrario, gli originali potrebbero essere alimentati inclinati.

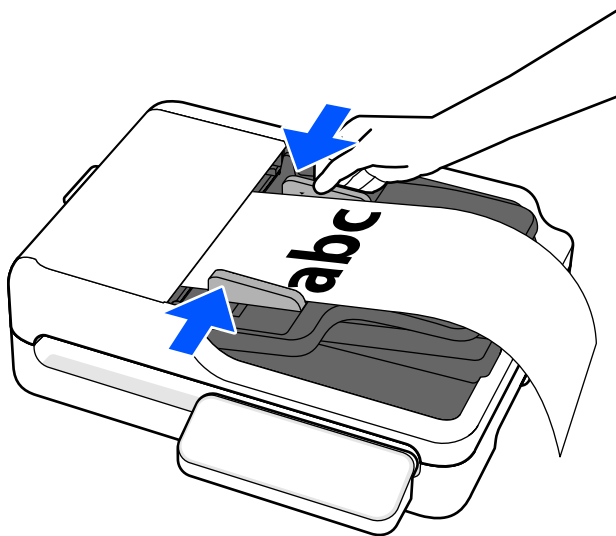

Nota:

Sostenere la carta lunga sia all'ingresso in modo che non cada fuori dall'ADF, che all'uscita, in modo che la carta espulsa non cada dal vassoio di uscita.

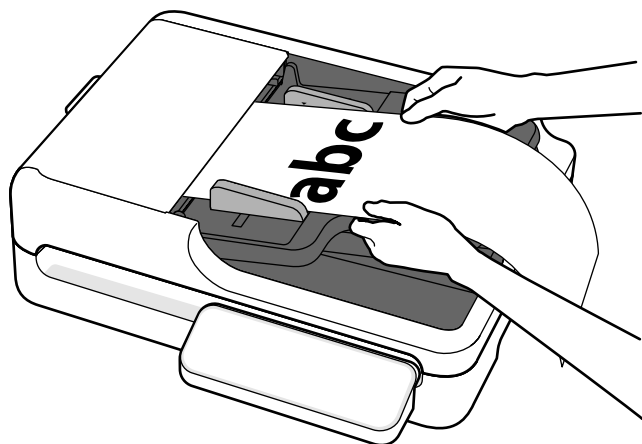

Durante la scansione, impostare il **Dimensione Documento** in base alla lunghezza dell'originale.

- Quando si utilizza Document Capture Pro/Document Capture: premere il pulsante **Impostazioni dettagliate** nella schermata delle impostazioni di scansione per aprire la schermata di Epson Scan 2. In **Impostaz. principali**, impostare **Dimensione Documento** su **Rilev Auto (Carta lunga)** o **Personalizza**.
- Quando si utilizza Epson Scan 2: in **Impostaz. principali**, impostare **Dimensione Documento** su **Rilev Auto (Carta lunga)** o **Personalizza**.

[“Registrazione di formati definiti dall'utente in Epson Scan 2” a pagina 61](#)

Mix di originali

Posizionare un mix di originali di diversi formati

È possibile posizionare ed eseguire la scansione di gruppi di originali di formato diverso (da 105,0×148,0 mm (4.13×5.83 in.) al formato A4 o Letter) fino a uno spessore totale di 6,6 mm (0.26 in.). È anche possibile caricare un mix di tipi di carta o di spessore.

! *Importante:*

- Quando si posizionano e scansionano originali di formati diversi, gli originali potrebbero essere alimentati inclinati poiché non tutti gli originali sono supportati dalle guide laterali.*
- Gli originali caricati possono incepparsi o essere alimentati inclinati se sono di tipi o formati molto diversi, ad esempio nei seguenti casi.*
 - Carta sottile e carta spessa*
 - Carta formato A4 e formato piccolo*
 - Combinazioni di carta piegata o stropicciata*

Se gli originali vengono alimentati inclinati, verificare se ci sono problemi nelle immagini acquisite. Se l'immagine è inclinata, ridurre il numero di originali caricati ed eseguire nuovamente la scansione.

Nota:

Verificare i punti seguenti prima di eseguire la scansione.

- Verificare che non vi siano originali sul vetro dello scanner.*
- Assicurarsi che non vi sia polvere o sporcizia nelle aree indicate nella seguente illustrazione.*

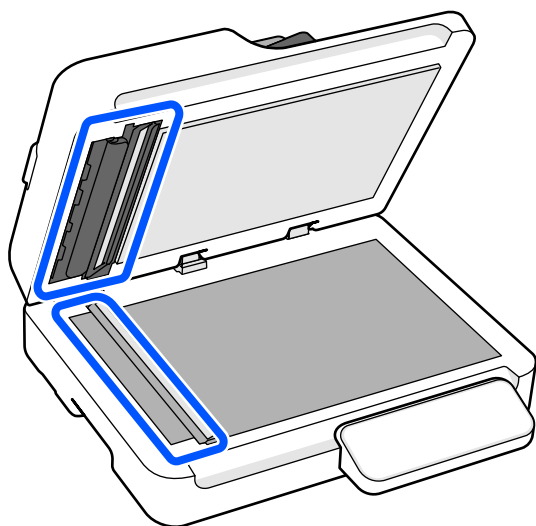

1. Far scorrere completamente le guide laterali sul vassoio di alimentazione.

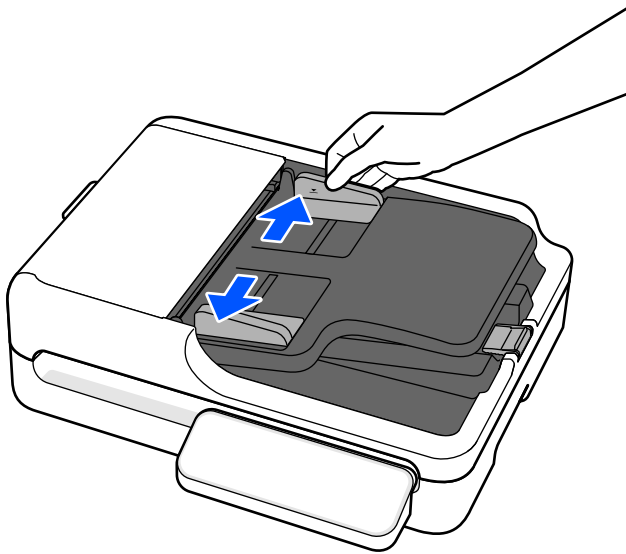

2. Caricare gli originali con il lato da sottoporre a scansione rivolto verso l'alto al centro del vassoio di alimentazione in ordine discendente di grandezza della carta, con la più grande sotto e la più piccola sopra.

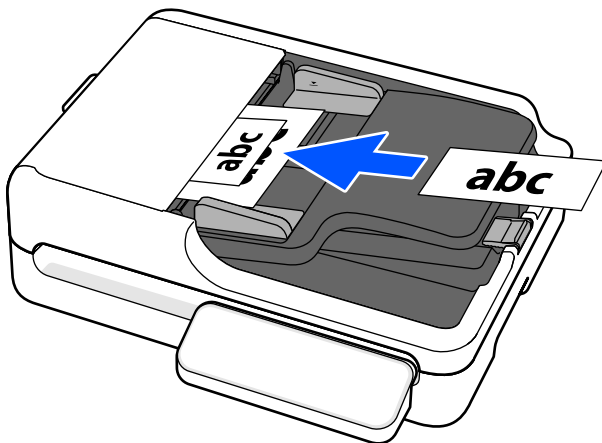

! Importante:

Verificare quanto segue quando si caricano originali di formati diversi.

- Far scorrere gli originali con i loro bordi allineati finché non incontrano resistenza nell'ADF.
- Caricare gli originali al centro del vassoio di alimentazione.
- Caricare gli originali posizionandoli dritti.

In caso contrario, gli originali potrebbero essere alimentati inclinati o incepparsi.

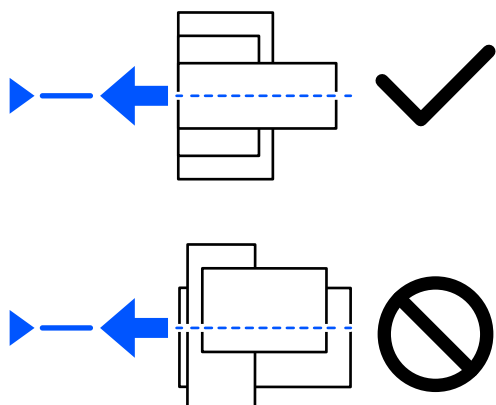

3. Allineare le guide laterali all'originale più largo.

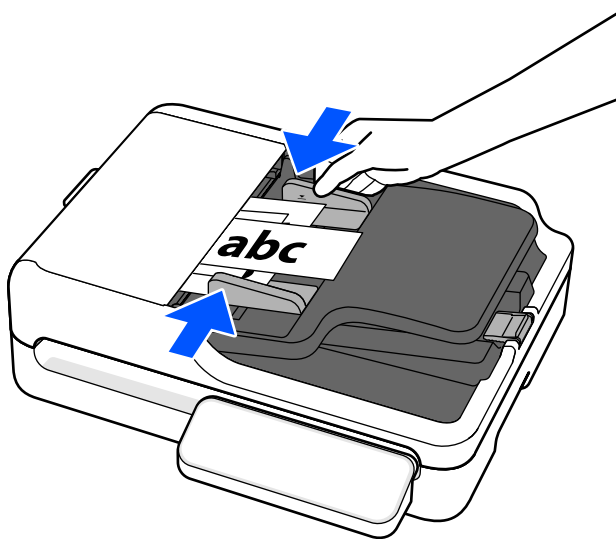

Durante la scansione, impostare **Dimensione Documento** su **Rilevamento Automatico** nelle Impostazioni di scansione.

- Durante l'utilizzo Document Capture Pro/Document Capture: impostare **Formato documento** su **Rilevamento automatico** nelle Impostazioni di scansione.
- Quando si utilizza Epson Scan 2: in **Impostaz. principali**, impostare **Dimensione Documento** su **Rilevamento Automatico**.

Nota:

Quando si esegue la scansione di originali di piccoli formati o con il fermo sollevato, sollevare il vassoio di alimentazione per rimuovere gli originali scansionati.

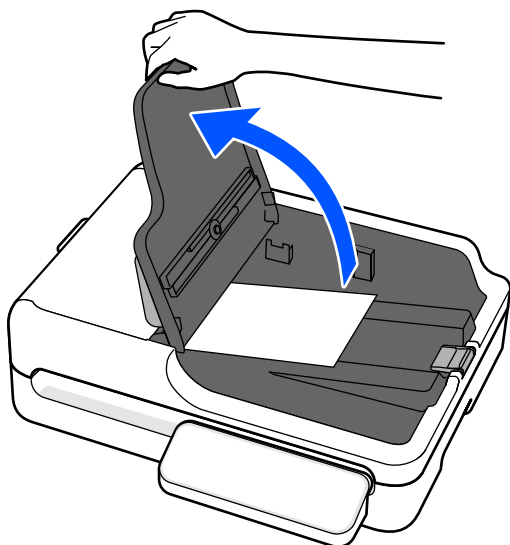

Posizionare gli originali sul vetro dello scanner

! Importante:

- ❑ Non collocare oggetti pesanti sul vetro dello scanner e non premere sullo stesso con eccessiva forza. In caso contrario, lo scanner potrebbe danneggiarsi.

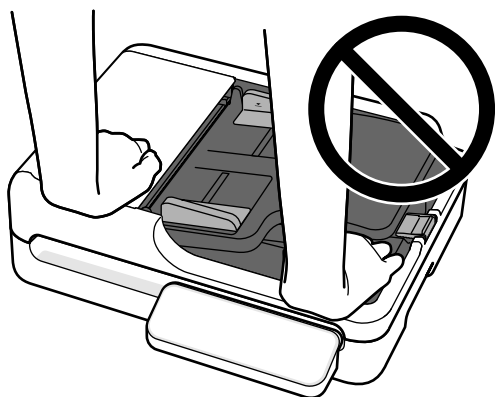

- ❑ Non aprire il coperchio documenti ad un angolo più ampio di 70 gradi. Ciò potrebbe provocare danni ai cardini.
- ❑ Rimuovere l'originale al termine della scansione. Se gli originali vengono mantenuti sul vetro dello scanner per un periodo di tempo prolungato, potrebbero aderire alla superficie del vetro.

Nota:

- ❑ *Mantenere sempre pulito il vetro dello scanner.*

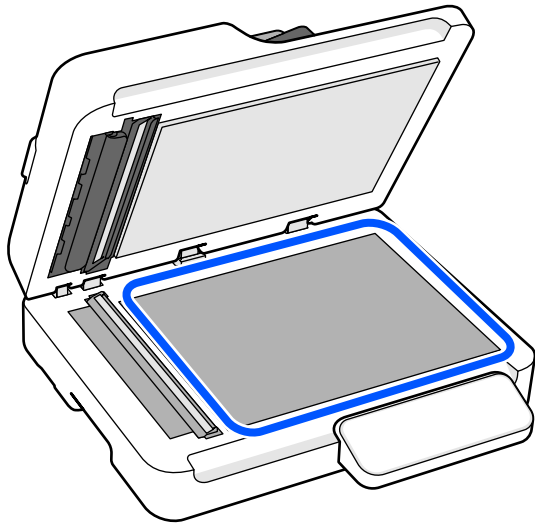

- ❑ *Quando ci sono originali sia nell'ADF che sul vetro dello scanner, la scansione dall'ADF ha la priorità.
Si applica quando **Origine documento** è impostata su **Rilevamento Automatico** in Document Capture Pro/Document Capture o Epson Scan 2.*

Posizionamento di un originale

1. Aprire il coperchio documenti.

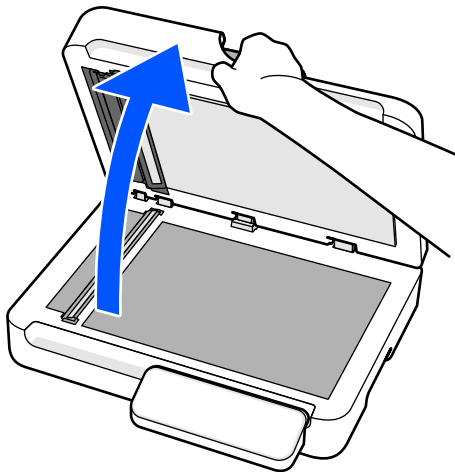

2. Collocare l'originale a faccia in giù e allinearlo all'angolo.

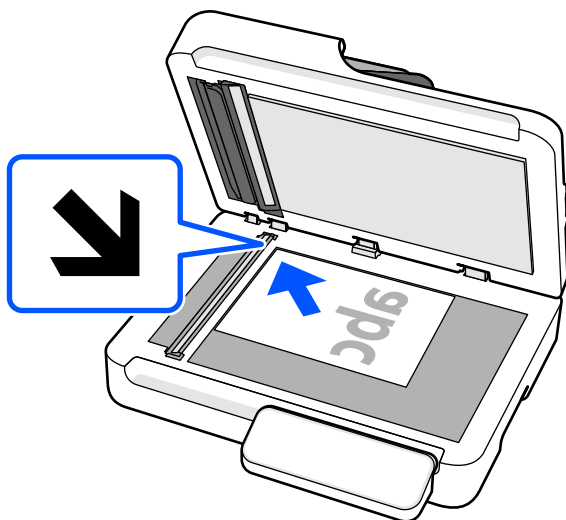

Nota:

- Il formato massimo degli originali di cui è possibile eseguire la scansione è 215,9×297,1 mm (8.5×11.7 in.).
- Sul vetro dello scanner sono presenti aree che non possono essere sottoposte a scansione sui bordi superiore, inferiore, sinistro e destro.
 - In alto: 1,5 mm (0.06 in.)
 - Sinistra: 1,5 mm (0.06 in.)
 - Destra: 8 mm (0.31 in.)
 - In basso: 15 mm (0.59 in.)

3. Chiudere delicatamente il coperchio documenti in modo che l'originale non si sposti.

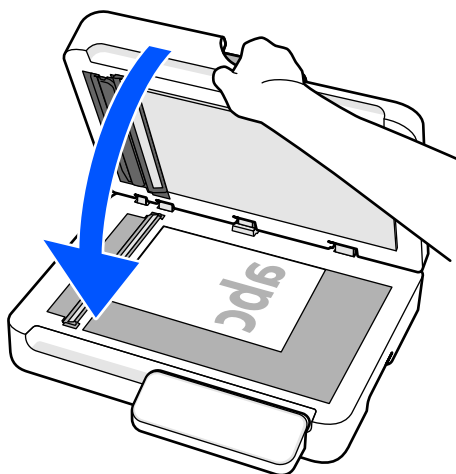

Posizionamento di originali spessi

Il vetro dello scanner può contenere originali di spessore fino a 30 mm (1.18 in.).

Nota:

Quando si esegue la scansione di originali spessi, come dei libri, assicurarsi che la luce esterna, ad esempio quella delle lampade o di altre sorgenti, non venga proiettata direttamente sul vetro dello scanner. Le immagini acquisite potrebbero contenere disturbi o il rilevamento automatico del formato del documento potrebbe non funzionare.

1. Aprire il coperchio documenti.

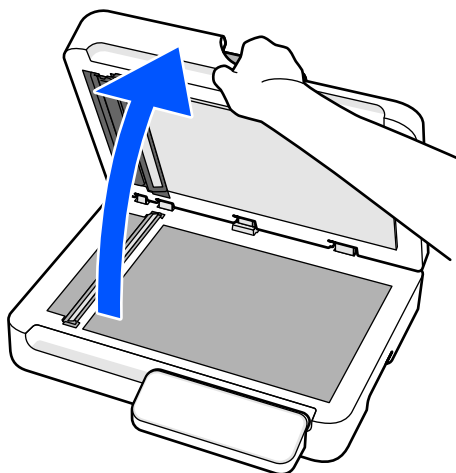

2. Posizionare l'originale a faccia in giù al centro del vetro dello scanner.

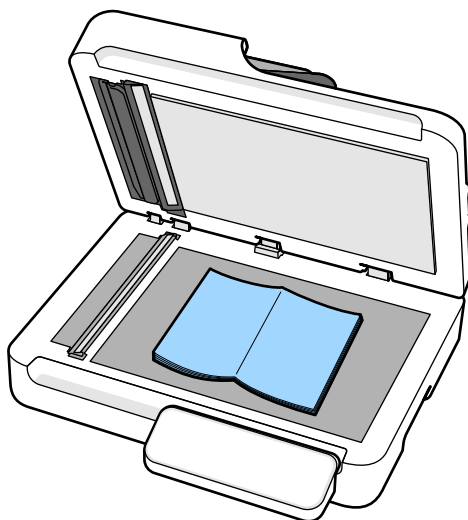

Nota:

- Il formato massimo degli originali di cui è possibile eseguire la scansione è 215,9×297,1 mm (8.5×11.7 in.).
- Sul vetro dello scanner sono presenti aree che non possono essere sottoposte a scansione sui bordi superiore, inferiore, sinistro e destro.
 - In alto: 1,5 mm (0.06 in.)
 - Sinistra: 1,5 mm (0.06 in.)
 - Destra: 8 mm (0.31 in.)
 - In basso: 15 mm (0.59 in.)

3. Chiudere delicatamente il coperchio documenti in modo che l'originale non si sposti.

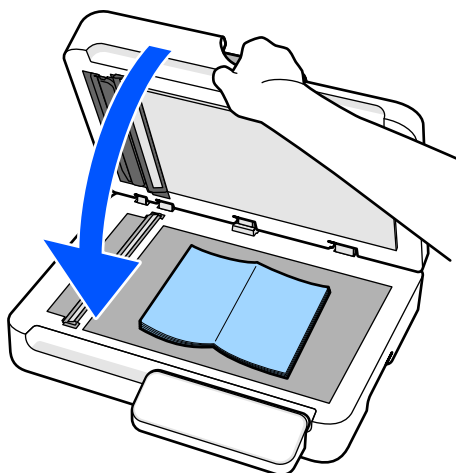

! Importante:

Non premere troppo sul vetro dello scanner. In caso contrario, lo scanner potrebbe danneggiarsi.

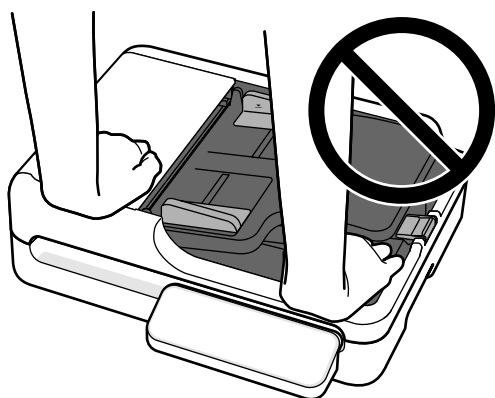

Posizionamento di più originali contemporaneamente

Quando si esegue la scansione dal vetro dello scanner, è possibile acquisire più originali contemporaneamente senza doverli scansionare uno per uno. Gli originali vengono automaticamente ritagliati in immagini separate e salvati. Questa funzione supporta non solo gli originali di formato standard, ma anche quelli di forma irregolare, come ricevute, fatture e foto di varie dimensioni.

Nota:

Quando si esegue la scansione di originali spessi, assicurarsi che la luce esterna, ad esempio quella delle lampade o di altre sorgenti, non venga proiettata direttamente sul vetro dello scanner. Il ritaglio automatico dell'immagine potrebbe non funzionare.

1. Aprire il coperchio documenti.

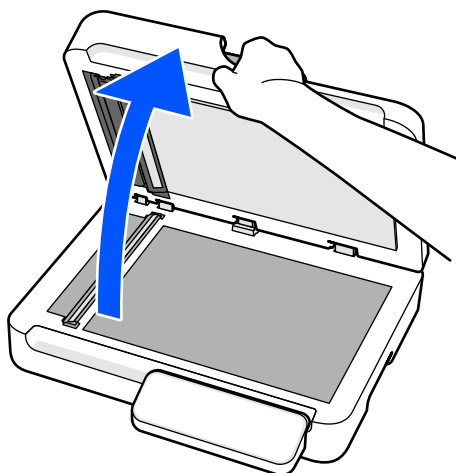

2. Posizionare ogni originale rivolto verso il basso sul vetro dello scanner. Posizionare gli originali in modo che rispettino i seguenti requisiti.

- Tenere ogni originale lontano dai bordi del vetro dello scanner alle seguenti distanze:

- In alto: 6 mm (0.24 in.)
- Sinistra: 6 mm (0.24 in.)
- Destra: 12 mm (0.47 in.)
- In basso: 20 mm (0.79 in.)

- Lasciare uno spazio di almeno 20 mm (0.79 in.) tra ogni originale.

- Gli originali devono avere un formato di almeno 20×20 mm (0.79×0.79 in.).

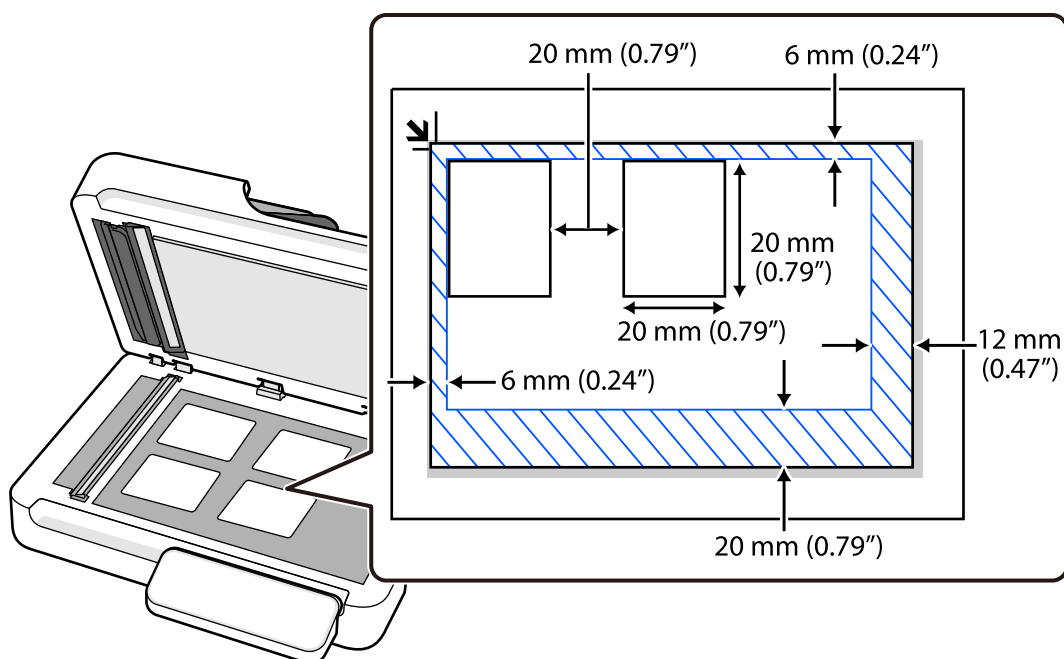

3. Chiudere delicatamente il coperchio documenti in modo che l'originale non si sposti.

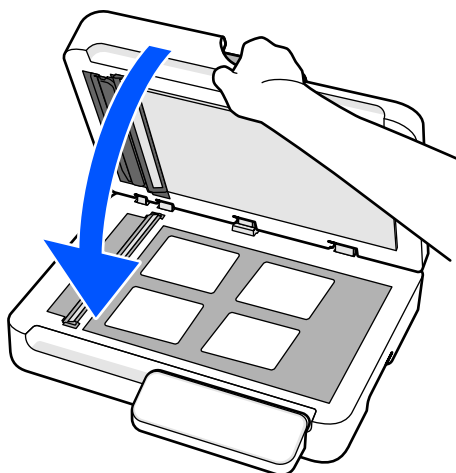

Durante la scansione, impostare **Dimensione Documento** su **Rilevamento Automatico** nelle Impostazioni di scansione.

- Durante l'utilizzo Document Capture Pro/Document Capture: impostare **Formato documento** su **Rilevamento automatico** nelle Impostazioni di scansione.
- Quando si utilizza Epson Scan 2: in **Impostaz. principali**, impostare **Dimensione Documento** su **Rilevamento Automatico**. Durante l'anteprima, viene visualizzata l'intera area scansionabile. Si consiglia di eseguire la scansione con **Agg./mod. pagine dopo scans.** selezionata e di controllare l'immagine scansionata nella schermata di modifica prima di salvarla.

Uso congiunto dell'ADF e del vetro dello scanner in un'unica scansione

Quando si esegue la scansione dall'ADF e dal vetro dello scanner in un'unica scansione, completare la prima scansione, quindi eseguire la scansione degli altri originali da un'altra fonte di documenti.

Quando si utilizza Epson Scan 2

Selezionare **Rilevamento Automatico** da **Origine documento**, quindi selezionare **Agg./mod. pagine dopo scans.** prima di avviare la scansione.

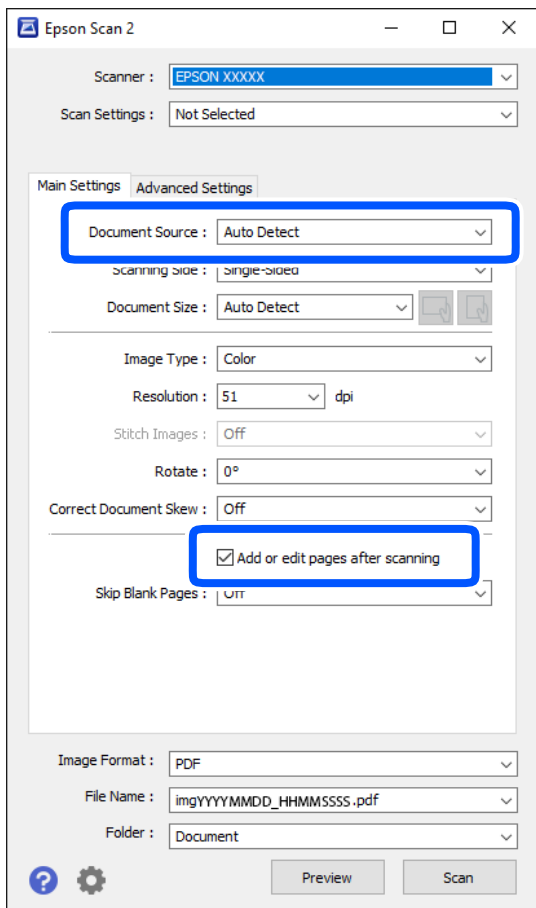

Al termine della scansione, viene visualizzata la schermata **Aggiungi pagina**. Inserire l'originale successivo e fare clic su **Aggiungi** per eseguire la scansione.

Nota:

Quando ci sono originali sia nell'ADF che sul vetro dello scanner, la scansione dall'ADF ha la priorità.

Quando si utilizza Document Capture Pro

Quando la scansione è completata e viene visualizzata la schermata **Modifica risultati acquisiti**, posizionare l'originale successivo e fare clic sul pulsante **+Aggiungi**.

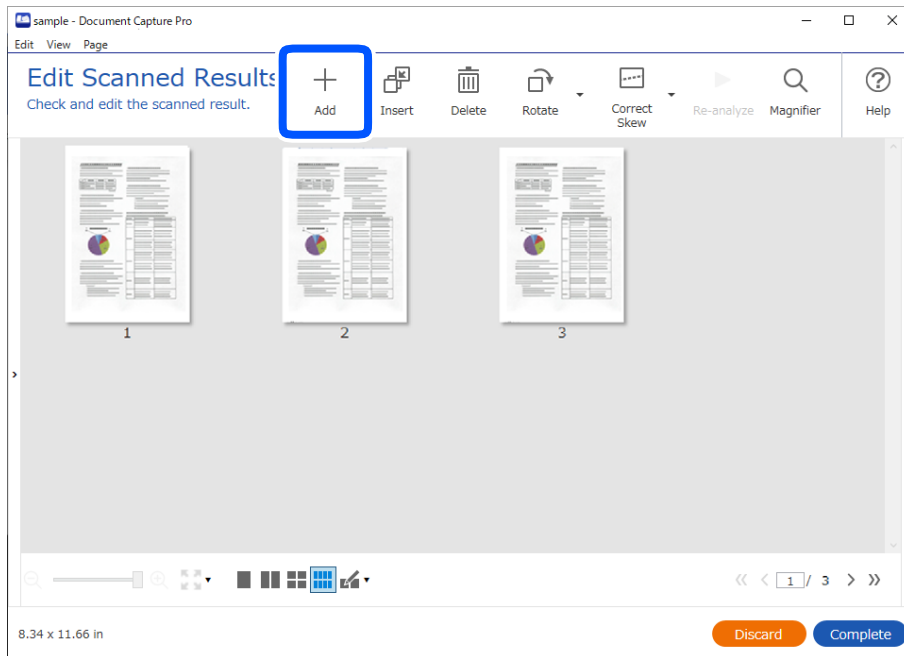

Nella schermata Impostazioni di scansione, selezionare **Origine** e fare clic su **OK** per avviare la scansione.

Nota:

- Se la schermata **Modifica risultati acquisiti** non viene visualizzata durante la scansione di un lavoro, selezionare **Mostra finestra di dialogo Modifica pagina prima del salvataggio** nella schermata **Salva impostazioni dalle impostazioni del lavoro**.
- È anche possibile saltare la schermata **Modifica risultati acquisiti**. Nella schermata di **Impostazioni di scansione**, selezionare **Rilevamento automatico** da **Origine**, quindi selezionare **Mostra la finestra di dialogo di conferma dopo la scansione** prima di avviare la scansione.
- Quando è selezionato **Rilevamento automatico** e ci sono originali sia nell'ADF che sul vetro dello scanner, la scansione dall'ADF ha la priorità.

Scansione

Scansione mediante un tasto dello scanner.	45
Scansione da computer.	45
Impostare un lavoro.	63

Scansione mediante un tasto dello scanner

È possibile eseguire la scansione usando il tasto dello scanner.

Nota:

- Verificare che Epson Scan 2 sia installato sul computer e che lo scanner sia collegato al computer in modo corretto.
- Quando Document Capture Pro (Windows) o Document Capture (Mac OS) è installato sul computer, è possibile assegnare il lavoro a un pulsante sullo scanner ed eseguire il lavoro premendolo.

1. Posizionare l'originale.
2. Premere il pulsante .

Nota:

Consultare la guida Document Capture Pro (Windows) o Document Capture (Mac OS) per ulteriori dettagli sulle assegnazioni dei pulsanti.

Informazioni correlate

➔ [“Impostare un lavoro” a pagina 63](#)

Scansione da computer

Scansione mediante Document Capture Pro (Windows)

Document Capture Pro consente di digitalizzare in modo rapido ed efficiente gli originali e i moduli per soddisfare ogni necessità.

Document Capture Pro dispone delle seguenti funzioni.

- È possibile gestire ed eseguire una serie di operazioni, come la scansione e il salvataggio, come un “lavoro”.
- È possibile configurare un “lavoro” per salvare le immagini scansionate in vari formati (PDF/BMP/JPEG/JPEG2000/TIFF/Multi-TIFF/PNG/DOCX/XLSX/PPTX).
- È possibile ordinare i lavori in modo automatico inserendo fogli divisorii tra gli originali o utilizzando le informazioni del codice a barre sugli originali.
- È possibile eseguire l'output delle informazioni di scansione o altri elementi necessari per il contenuto scansionato come dati di indice.
- È possibile impostare più destinazioni.
- È possibile eseguire una scansione utilizzando operazioni semplici senza dover creare un lavoro.

L'utilizzo di queste funzioni consente di digitalizzare documenti cartacei in modo più efficiente, ad esempio eseguendo la scansione di un grande numero di documenti o utilizzandole su una rete.

Nota:

- Per informazioni dettagliate su come usare Document Capture Pro, fare riferimento al seguente URL:
<https://support.epson.net/dcp/>
- Document Capture Pro non supporta Windows Server.

Cos'è la scansione di un lavoro?

Registrando una serie di operazioni utilizzate di frequente come lavoro, è possibile eseguire tutte le operazioni semplicemente selezionando il lavoro.

Assegnando un lavoro al pulsante dello scanner, è possibile eseguire un lavoro anche dal pannello di controllo.

Informazioni correlate

➔ [“Impostare un lavoro” a pagina 63](#)

Esecuzione della scansione di un lavoro

Questa sezione illustra il flusso di lavoro per la scansione utilizzando un lavoro esistente.

1. Selezionare lo scanner che si desidera utilizzare dalla schermata superiore di Document Capture Pro. All'avvio, il software si connette automaticamente all'ultimo scanner utilizzato.

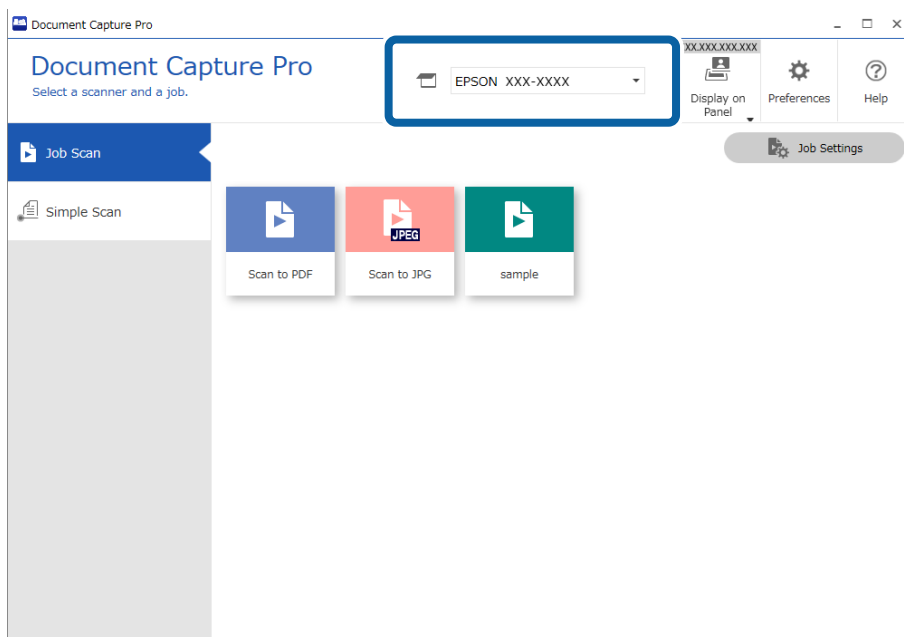

- Fare clic sulla scheda **Scansione processo**, quindi fare clic sull'icona del lavoro da eseguire.

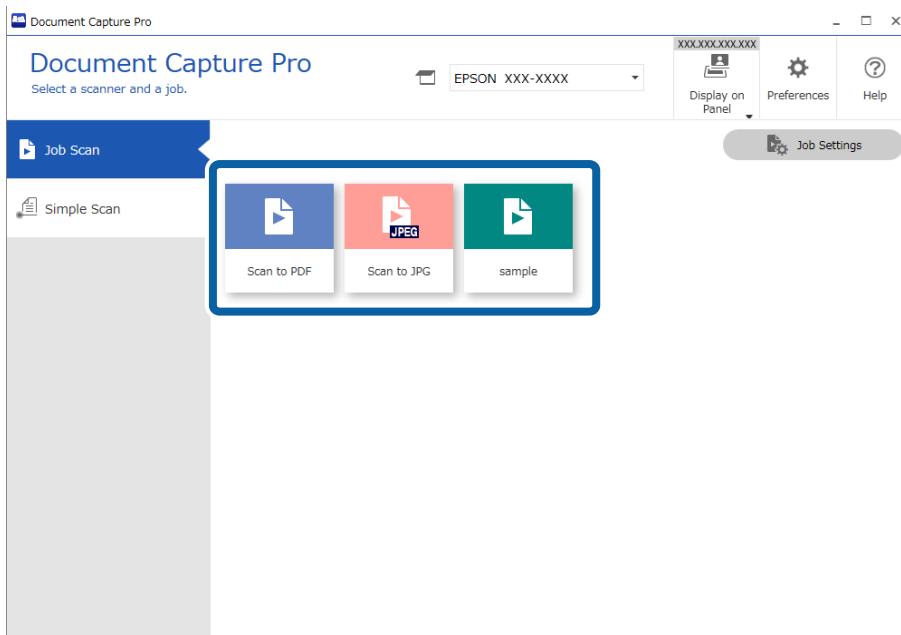

Viene eseguito il lavoro selezionato.

Quando si esegue un lavoro per cui è stato selezionato **Mostra anteprima durante la scansione** nelle impostazioni di scansione, viene visualizzata una schermata di anteprima durante la scansione.

- Se si esegue un lavoro contenente i seguenti elementi nelle Impostazioni nome file, Impostazioni di separazione o Indice definito dall'utente da Impostazioni di salvataggio e gli elementi vengono rilevati nella pagina acquisita, l'area di rilevamento viene visualizzata nell'immagine come un riquadro. Se necessario, correggere manualmente i risultati del riconoscimento, o modificare l'area ed eseguire nuovamente il riconoscimento.
 - OCR
 - Codice a barre
 - Modulo
 - MRZ di un passaporto

MRZ di un documento di viaggio

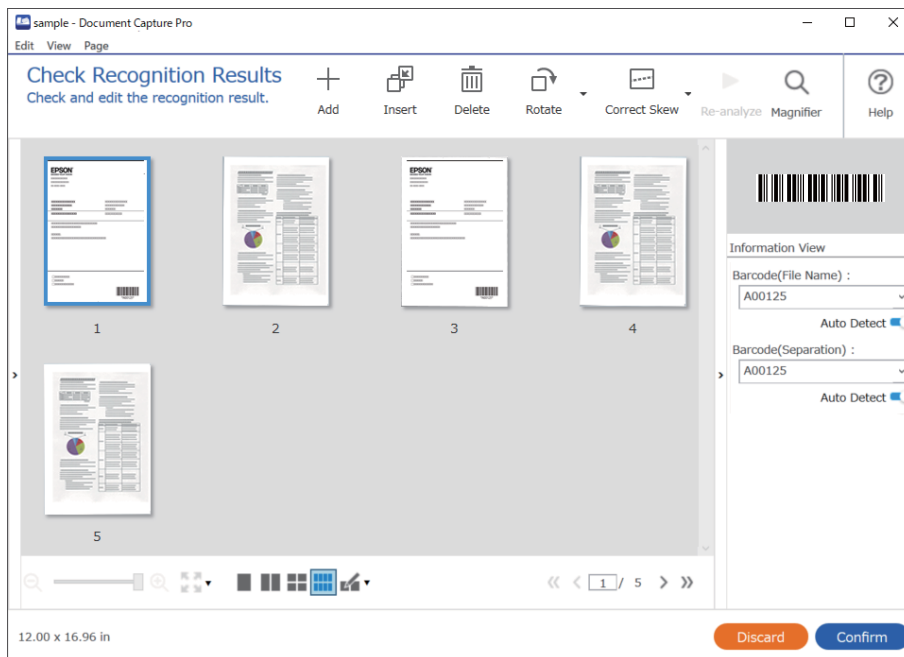

4. Per i lavori per cui è stato selezionato **Mostra finestra di dialogo Modifica pagina prima del salvataggio** nelle Impostazioni di scansione, verificare i risultati della scansione nella schermata **Modifica risultati acquisiti** dopo la scansione, quindi eseguire le modifiche necessarie.

È possibile verificare e modificare quanto segue nella schermata **Modifica risultati acquisiti**.

- Risultati della separazione
- Immagini acquisite
- Dati di indice

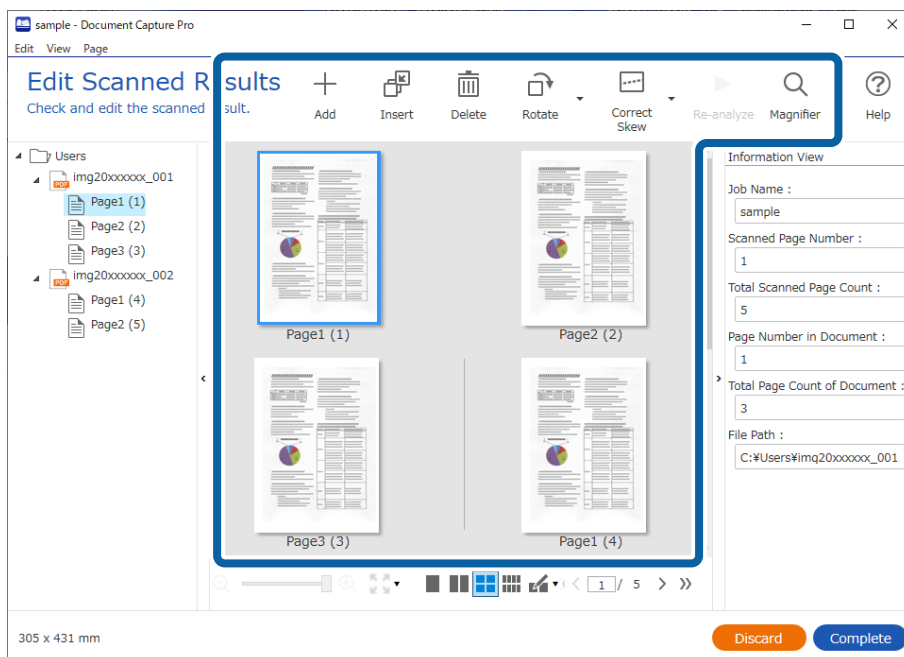

5. Fare clic su **Completo** per terminare l'esecuzione della scansione del lavoro.

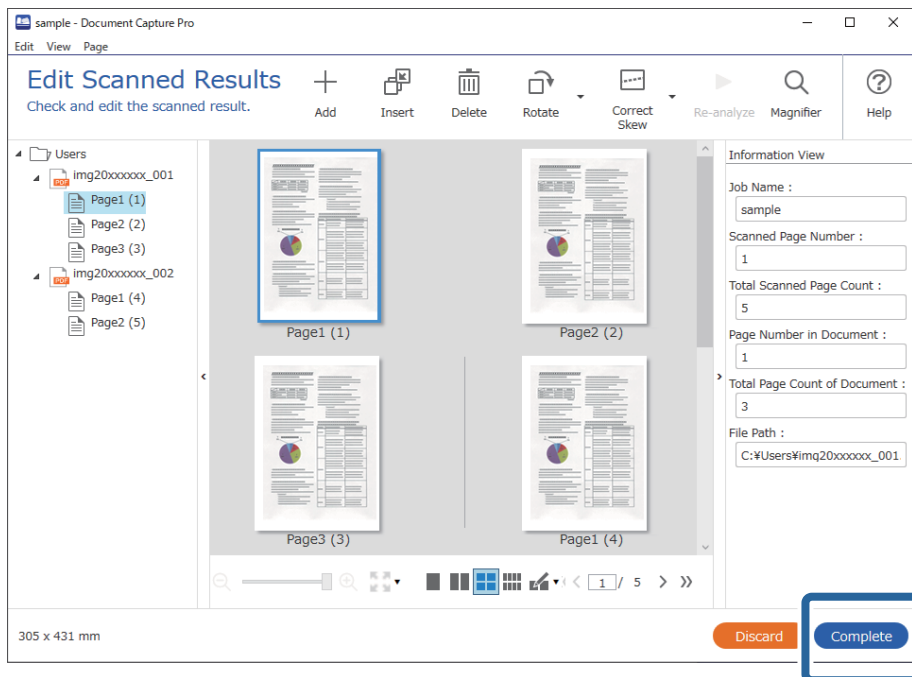

Cos'è la scansione semplice?

È possibile acquisire documenti senza creare un lavoro. Verificare i risultati dopo la scansione, quindi salvare o impostare la destinazione.

Assegnando le impostazioni di scansione semplice al pulsante dello scanner, è possibile eseguire una scansione semplice anche dal pannello di controllo.

Esecuzione di una scansione semplice

Questa sezione illustra il flusso di lavoro della scansione senza utilizzare un lavoro.

1. Selezionare lo scanner che si desidera utilizzare dalla schermata superiore di Document Capture Pro. All'avvio, il software si connette automaticamente all'ultimo scanner utilizzato.

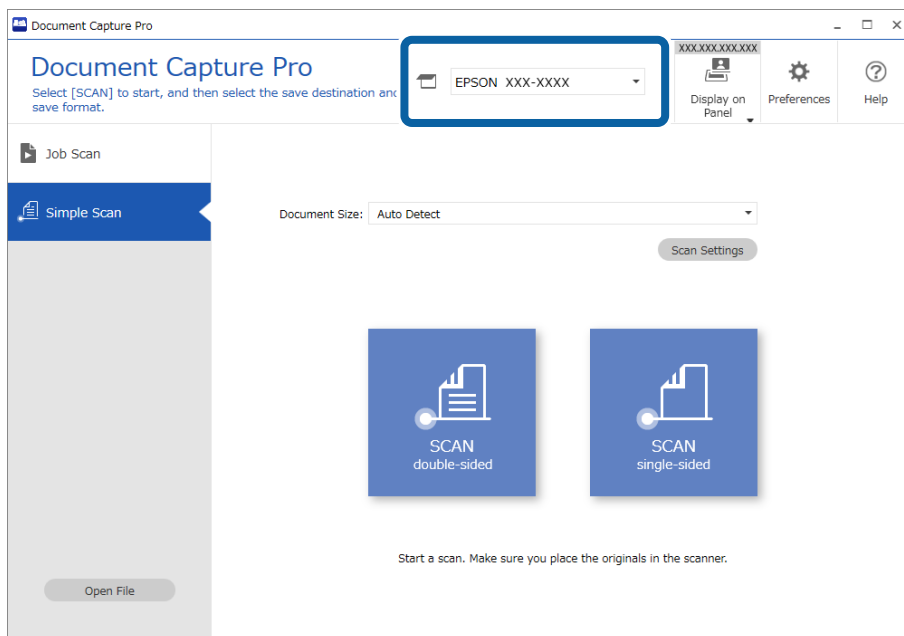

2. Fare clic sulla scheda **Scansione semplice**, selezionare **Formato documento**, quindi fare clic sull'icona **Scansionedoppio lato** o **Scansionelato singolo**.

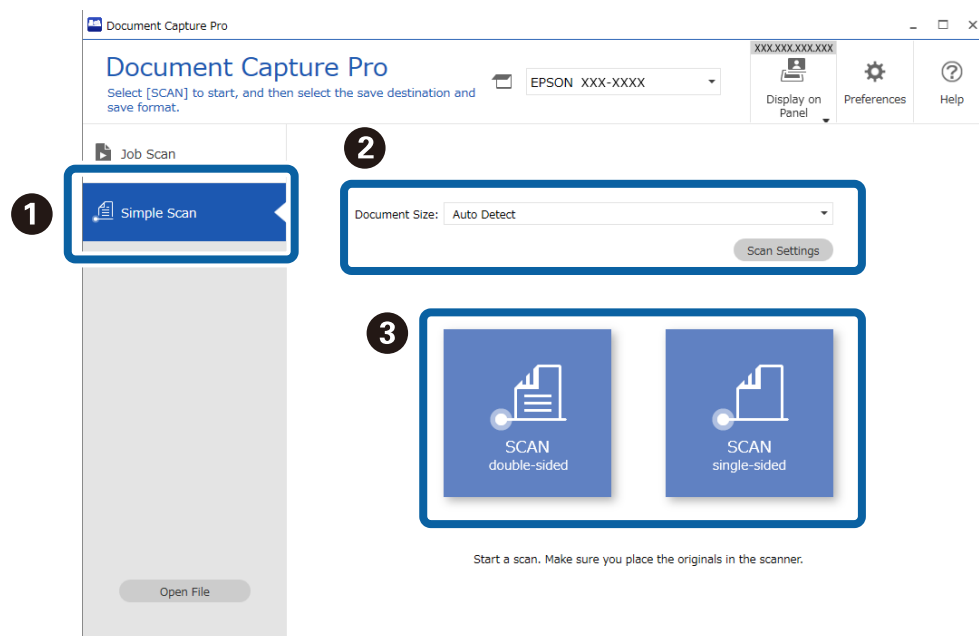

Nota:

Fare clic su **Impostazioni scansione** per impostare la risoluzione. È possibile configurare impostazioni più dettagliate da Epson Scan 2.

Viene visualizzata l'immagine scansionata.

3. Verificare i risultati della scansione nella schermata **Modifica risultati acquisiti**, modificare quanto necessario, quindi fare clic su **Avanti**.

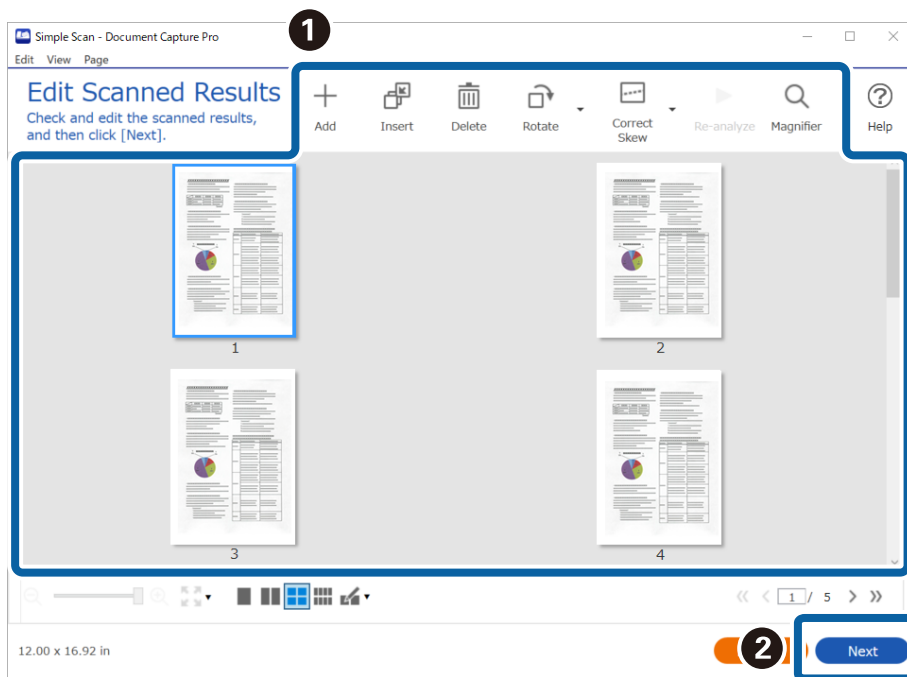

4. Selezionare la destinazione per i dati scansionati nella schermata **Seleziona destinazione**.

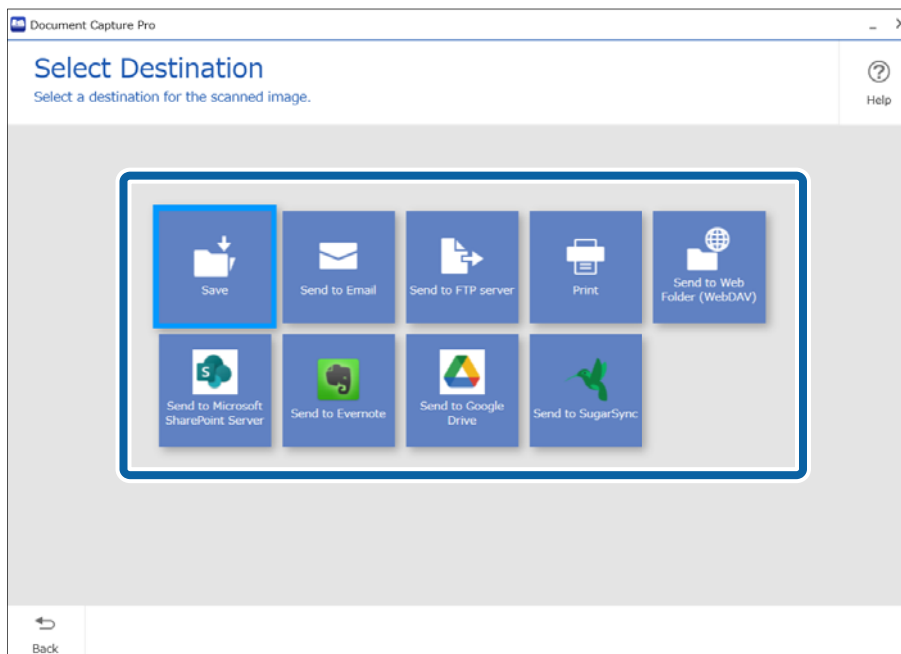

5. Impostare il file da salvare e il formato di salvataggio nella schermata **Impostazioni di destinazione**. È inoltre possibile configurare impostazioni più dettagliate a seconda della destinazione.

Le voci visualizzate dipendono dalla destinazione. La seguente schermata viene visualizzata quando viene selezionato **Salva**.

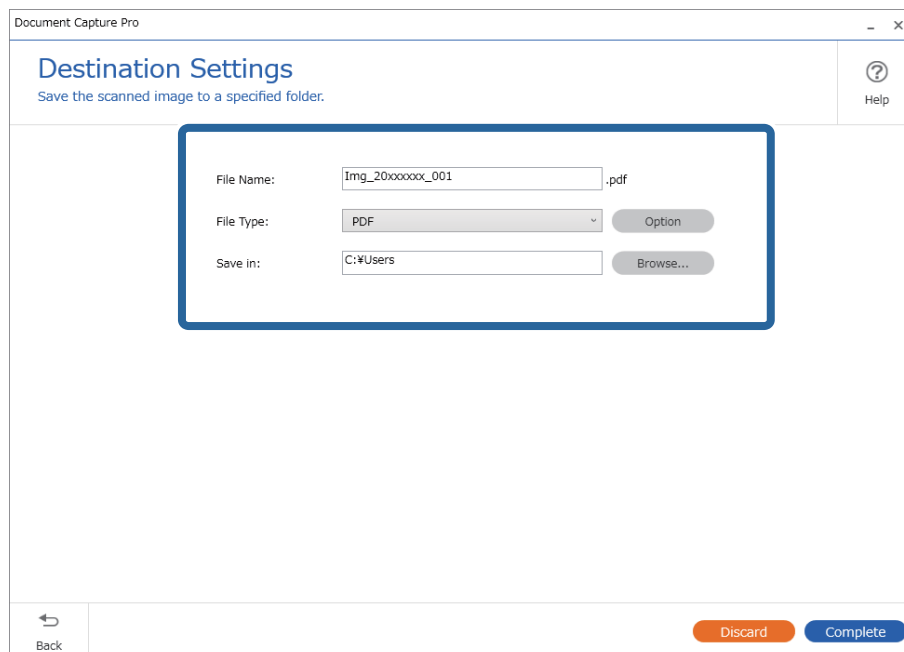

6. Fare clic su **Completo** per terminare l'esecuzione della scansione semplice.

Scansione mediante Document Capture (Mac OS)

Questa applicazione consente di eseguire diverse attività, quali il salvataggio dell'immagine sul computer, l'invio tramite e-mail, la stampa, il caricamento su un server o un servizio cloud. È possibile registrare impostazioni di scansione per un processo, per semplificare le operazioni di scansione.

Consultare la guida di Document Capture per dettagli sulle funzioni.

Nota:

Non utilizzare la funzione di cambio rapido utente se lo scanner è in uso.

1. Avviare Document Capture.

Selezionare **Finder** > **Vai** > **Applicazioni** > **Epson Software** > **Document Capture**.

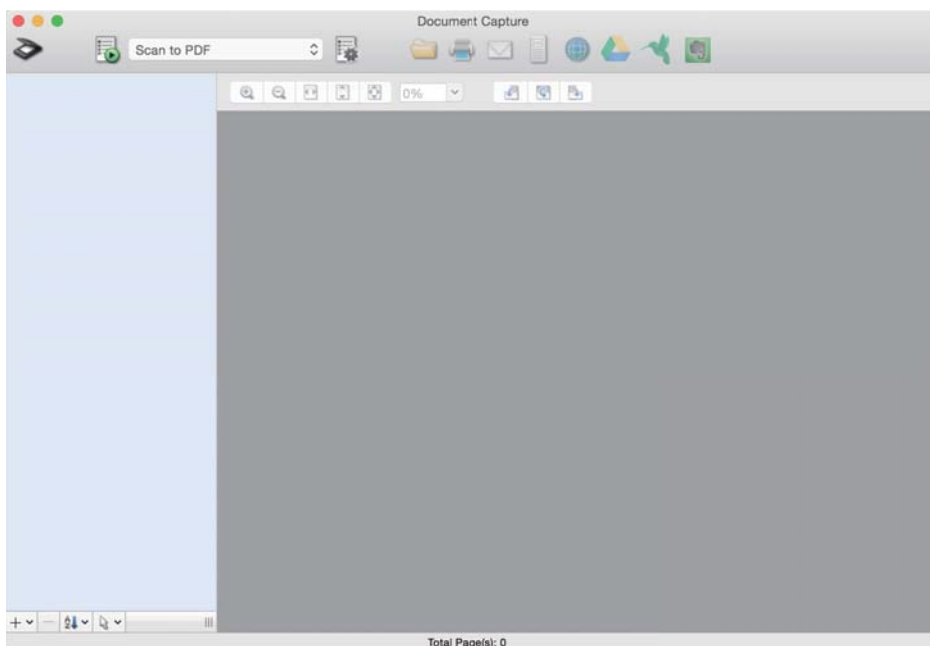

Nota:

Potrebbe essere necessario selezionare lo scanner da utilizzare dall'elenco di scanner.

2. Fare clic su .

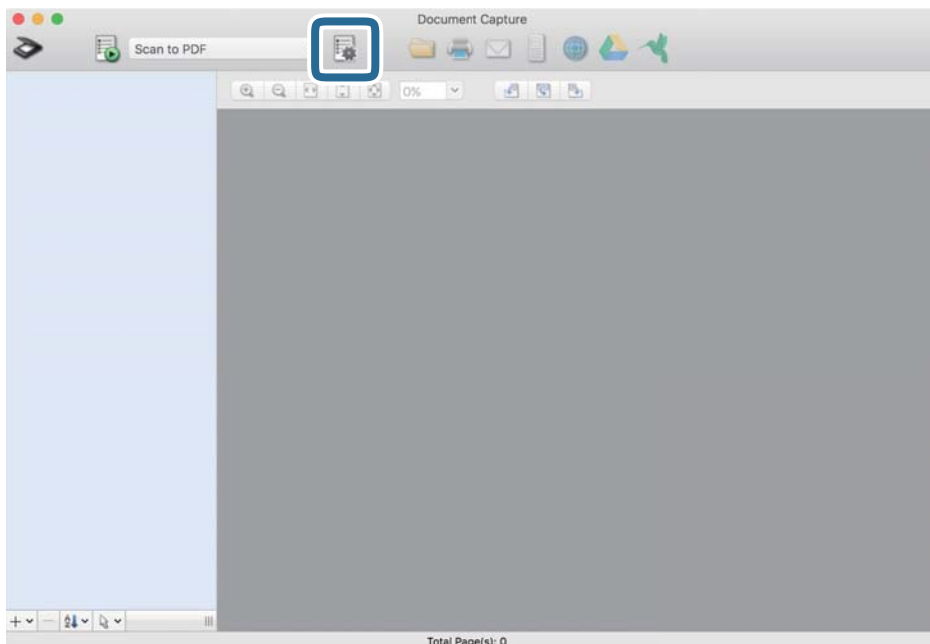

Verrà visualizzata la schermata **Elenco processi**.

Nota:

È disponibile un lavoro preimpostato che consente di salvare le immagini scansionate come PDF. Quando si usa questo lavoro, saltare questa procedura e passare alla procedura 10.

3. Fare clic sull'icona +.

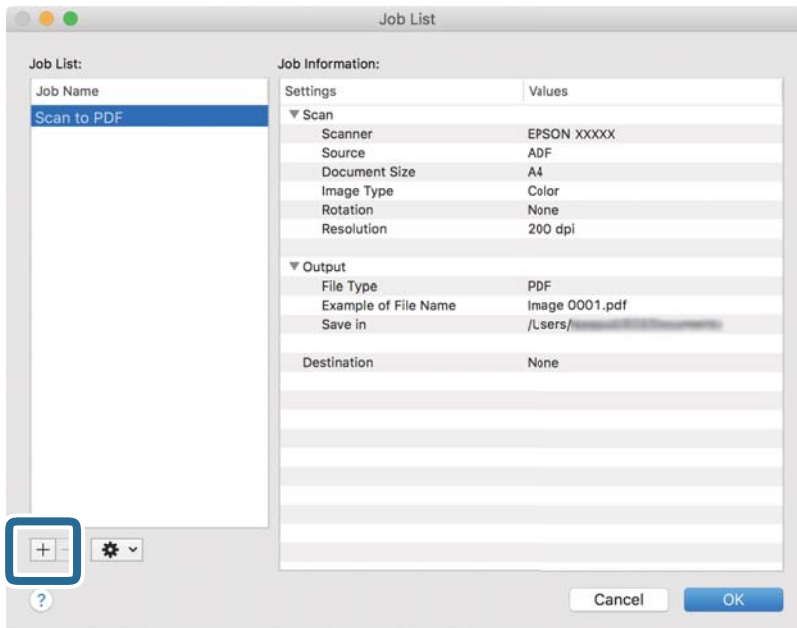

Viene visualizzata la schermata di impostazione del lavoro.

4. Impostare il **Nome processo**.

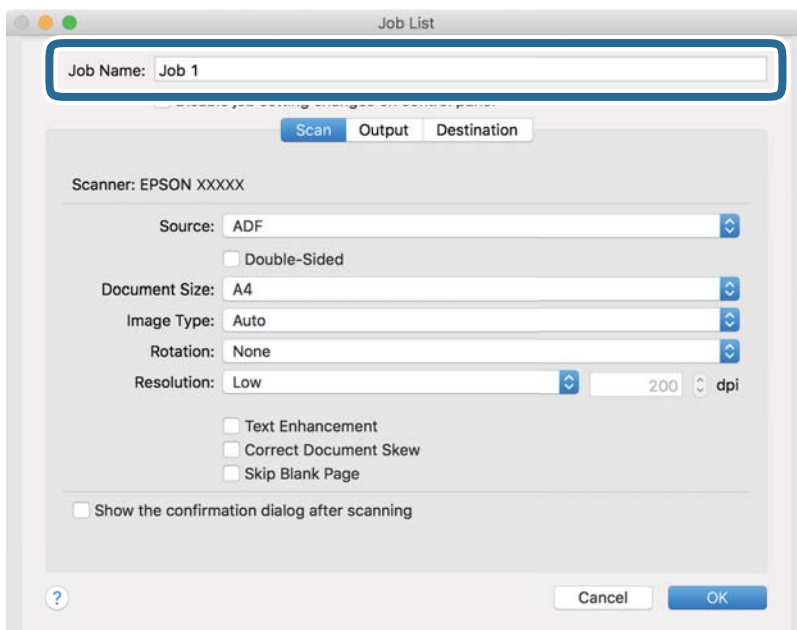

5. Configurare le impostazioni di scansione nella scheda **Scansione**.

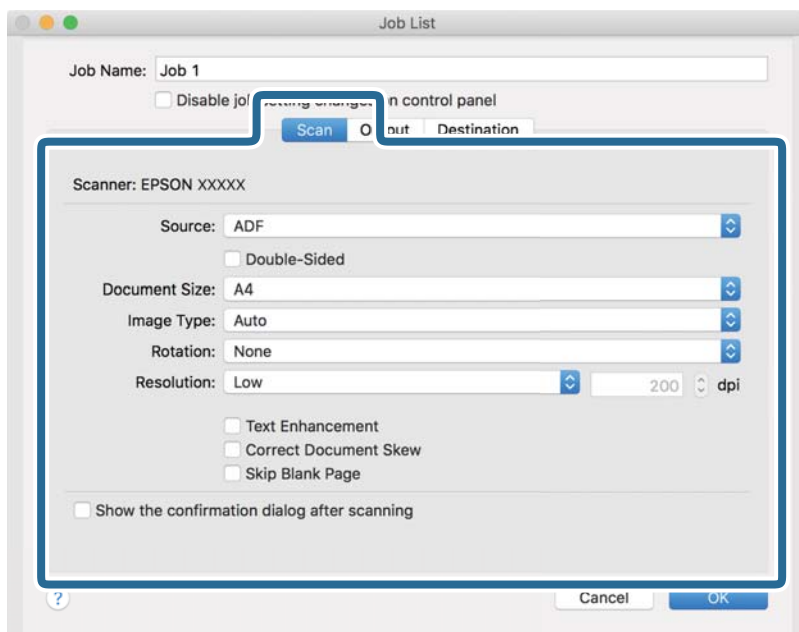

- Origine:** Selezionare la posizione dove è collocato l'originale. Selezionare fronte-retro per eseguire la scansione su entrambi i lati degli originali.
- Formato documento:** Selezionare il formato dell'originale inserito.
- Tipo di immagine:** Selezionare il colore che si desidera utilizzare per salvare l'immagine acquisita.
- Rotazione:** Selezionare l'angolo di rotazione a seconda dell'originale che si desidera acquisire.
- Risoluzione:** Selezionare la risoluzione.

Nota:

È inoltre possibile regolare l'immagine utilizzando i seguenti elementi.

- Miglioramento testo:** Selezionare questa opzione per rendere le lettere sfocate dell'originale chiare e nitide.
- Correggi inclinazione documento:** Selezionare questa opzione per correggere l'inclinazione dell'originale.
- Salta pagina vuota:** Selezionare questa opzione per saltare le pagine vuote, se presenti, negli originali.

6. Fare clic su **Output** ed eseguire le impostazioni di uscita.

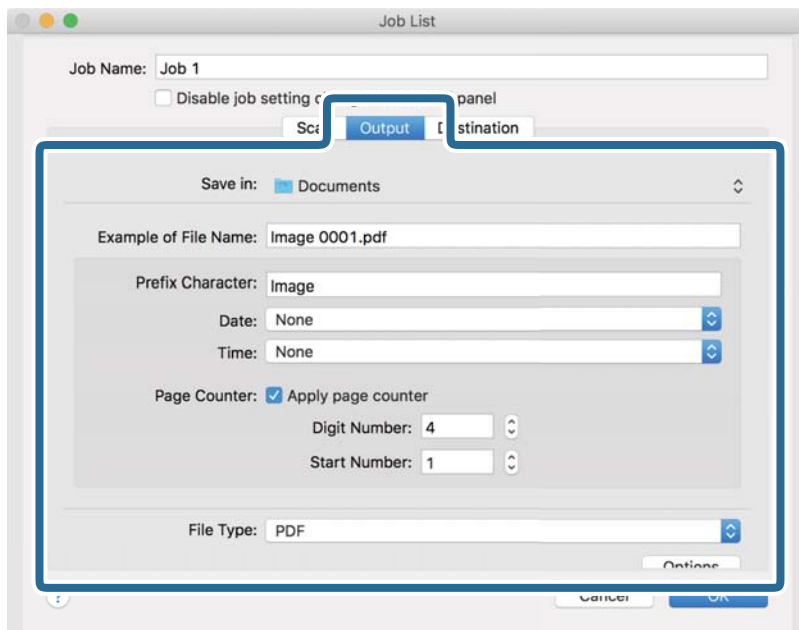

- Salva in:** Selezionare la cartella di salvataggio per l'immagine acquisita.
- Esempio di nome file:** Visualizza un esempio del nome del file per le impostazioni correnti.
- Carattere prefisso:** Impostare un prefisso per il nome del file.
- Data:** Aggiungere la data al nome del file.
- Ora:** Aggiungere l'ora al nome del file.
- Contatore pagina:** Aggiungere il contapagina al nome del file.
- Tipo file:** Selezionare il formato di salvataggio dall'elenco. Fare clic su **Opzioni** per eseguire le impostazioni dettagliate per il file.

7. Fare clic su **Destinazione**, quindi selezionare la **Destinazione**.

Gli elementi di impostazione della destinazione vengono visualizzati in base alla destinazione selezionata. Eseguire impostazioni dettagliate come necessario. Fare clic sull'icona ? (Aiuto) per dettagli su ogni voce.

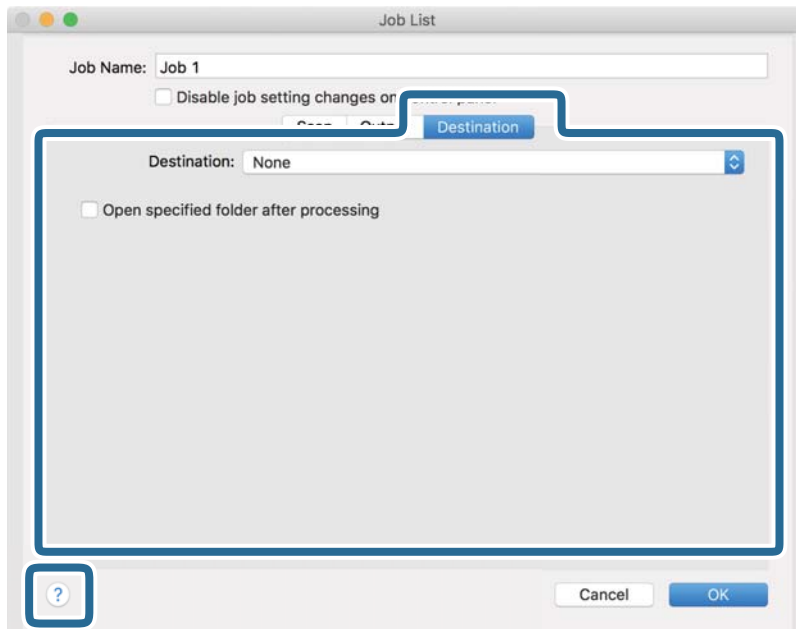

Nota:

- Per effettuare il caricamento su un servizio cloud, è necessario impostare previamente l'account con il servizio cloud.
- Se si vuole usare Evernote come destinazione, scaricare l'applicazione Evernote dal sito Evernote Corporation e installarla prima di utilizzare questa funzione.

8. Fare clic su **OK** per chiudere la schermata delle impostazioni del lavoro.
9. Fare clic su **OK** per chiudere la schermata **Elenco processi**.
10. Collocare l'originale.

11. Selezionare il lavoro dall'elenco a tendina, quindi fare clic sull'icona .

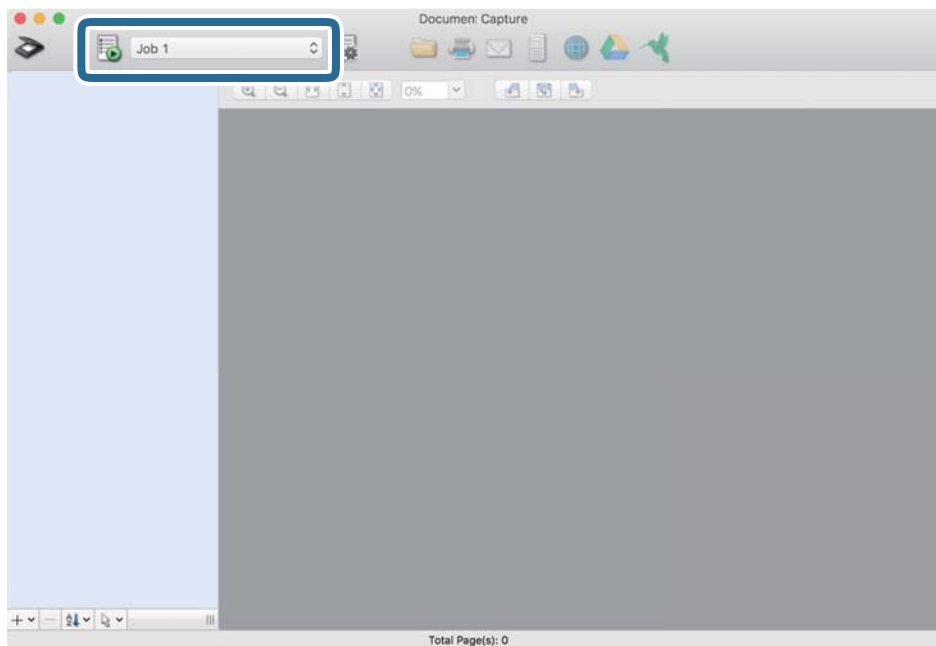

Viene eseguito il lavoro selezionato.

12. Seguire le istruzioni visualizzate sullo schermo.

L'immagine acquisita viene salvata con le impostazioni effettuate per il lavoro.

Nota:

È possibile eseguire la scansione degli originali e inviare l'immagine acquisita senza utilizzare il lavoro. Fare clic su  ed eseguire le impostazioni di scansione, quindi fare clic su **Scansione**. Infine fare clic sulla destinazione cui si desidera inviare l'immagine acquisita.

Scansione tramite Epson Scan 2

È possibile eseguire la scansione degli originali utilizzando le impostazioni dettagliate, adatte per i documenti di testo.

1. Posizionare l'originale.
2. Avviare Epson Scan 2.
 - Windows 11
Fare clic sul pulsante Start e selezionare **All apps > EPSON > Epson Scan 2**.
 - Windows 10/Windows Server 2022/Windows Server 2019/Windows Server 2016
Fare clic sul pulsante Start e selezionare **EPSON > Epson Scan 2**.
 - Windows 8.1/Windows 8/Windows Server 2012 R2/Windows Server 2012
Immettere il nome dell'applicazione nell'accesso alla ricerca, quindi selezionare l'icona visualizzata.
 - Windows 7/Windows Server 2008 R2/Windows Server 2008
Fare clic sul tasto Avvio, quindi selezionare **Tutti i Programmi** o **Programmi > EPSON > Epson Scan 2 > Epson Scan 2**.

❑ Mac OS

Selezionare **Vai > Applicazioni > Epson Software > Epson Scan 2.**

3. Configurare le impostazioni seguenti nella scheda **Impostaz. principali.**

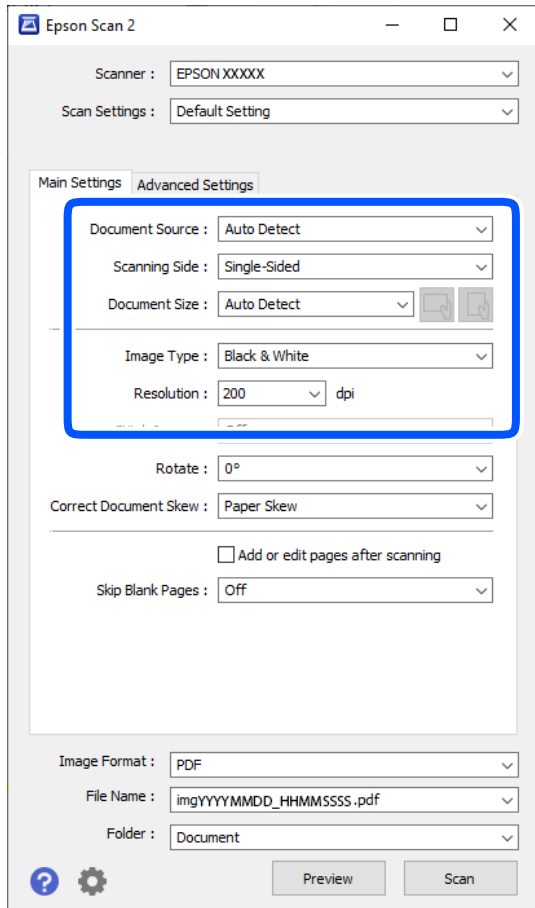

- ❑ **Origine documento:** selezionare la posizione dove è collocato l'originale. Quando è selezionato **Rilevamento Automatico** e ci sono originali sia nell'ADF che sul vetro dello scanner, la scansione dall'ADF ha la priorità.
- ❑ **Lato scansione:** Selezionare il lato dell'originale su cui si desidera eseguire la scansione quando si effettua la scansione dall'ADF. Selezionare **Fronte-Retro** per eseguire la scansione su entrambi i lati degli originali.
- ❑ **Dimensione Documento:** selezionare il formato dell'originale posizionato.
Quando si caricano originali con formati non convenzionali, vedere quanto segue per effettuare le impostazioni.
 - ❑ Quando si posizionano più originali contemporaneamente sul vetro dello scanner: selezionare **Rilevamento Automatico**.
 - ❑ Quando si carica carta lunga nell'ADF: selezionare **Rilev Auto (Carta lunga)** o selezionare **Personalizza** per creare un formato personalizzato.
 - ❑ Se il formato dell'originale di cui si desidera eseguire la scansione non è sulla lista: selezionare **Rilevamento Automatico** o **Personalizza** per creare un formato personalizzato.

- Pulsanti  (Orientamento originale): selezionare l'orientamento dell'originale posizionato. A seconda del formato dell'originale, questa voce potrebbe essere impostata automaticamente e non essere modificabile.
- Tipo immagine:** Selezionare il colore che si desidera utilizzare per salvare l'immagine acquisita.
- Risoluzione:** Impostare la risoluzione.

Nota:

Nella scheda **Impostaz. principali** è possibile effettuare anche le seguenti impostazioni.

- Unisci Immag.:** selezionare questa opzione per unire le immagini del fronte e del retro quando si scansionano entrambi i lati dell'originale.
- Ruota:** selezionare per ruotare l'originale in senso orario e scansionarlo.
- Correggi Allineamento Doc.:** selezionare per correggere l'inclinazione dell'originale.
- Agg./mod. pagine dopo scans.:** selezionare per aggiungere diversi originali o modificare (ruotare, spostare o eliminare) le pagine scansionate dopo la scansione.
- Salta Pagine Vuote:** selezionare per saltare le pagine vuote negli originali quando si esegue la scansione dall'ADF.

Alcune voci potrebbero non essere disponibili a seconda di altre impostazioni effettuate.

4. Configurare altre impostazioni di scansione se necessario.

- È possibile visualizzare in anteprima l'immagine acquisita facendo clic sul pulsante **Anteprima**. Si apre la finestra di anteprima e viene visualizzata l'immagine di anteprima.
Quando si effettua un'anteprima con l'ADF, l'originale viene espulso dall'ADF. Posizionare di nuovo l'originale espulso.
- Nella scheda **Impostazioni avanzate** è possibile effettuare regolazioni dell'immagine utilizzando le impostazioni dettagliate disponibili per i documenti di testo, come quelli che seguono.
 - Rimuovi sfondo:** rimuove lo sfondo degli originali.
 - Miglioramento testo:** consente di rendere più chiare e nitide le lettere sfocate nell'originale.
 - Separazione Area:** consente di rendere le lettere più chiare e le immagini omogenee quando si esegue la scansione in bianco e nero di un documento contenente immagini.
 - Scarta:** consente di rimuovere il colore specificato per l'immagine acquisita, quindi salvarla in scala di grigi o in bianco e nero. Ad esempio, durante la scansione è possibile cancellare i contrassegni o le note scritte a margine con una penna colorata.
 - Migliora Colore:** consente di migliorare il colore specificato per l'immagine acquisita, quindi salvarla in scala di grigi o in bianco e nero. Ad esempio, è possibile migliorare lettere o linee che sono di colori chiari.

Nota:

Alcune voci potrebbero non essere disponibili a seconda di altre impostazioni effettuate.

5. Effettuare le impostazioni di salvataggio file.

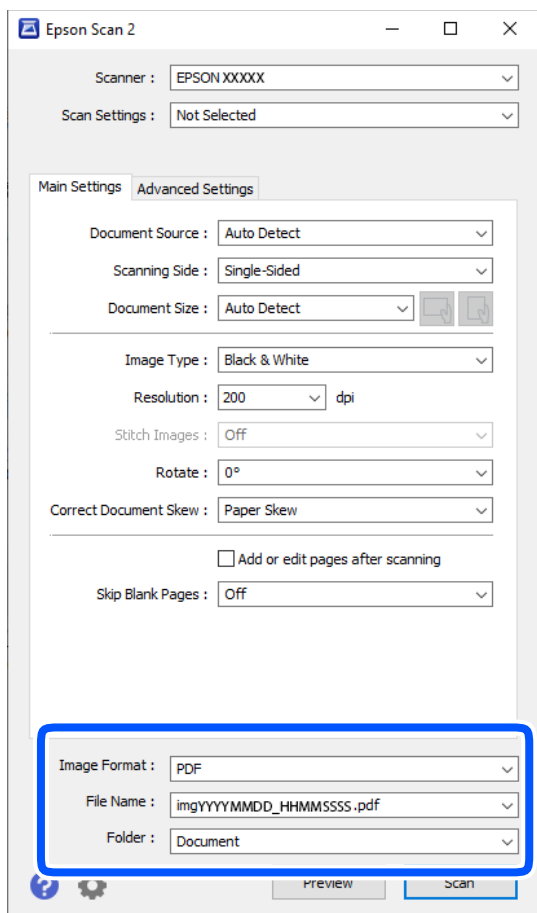

- ❑ **Formato Immagine:** selezionare dall'elenco il formato file per salvare l'immagine acquisita.
È possibile configurare impostazioni dettagliate per ciascun formato file, fatta eccezione per BITMAP e PNG. Dopo aver selezionato il formato di salvataggio, selezionare **Opzioni** dall'elenco.
- ❑ **Nome File:** verificare il nome del file visualizzato.
È possibile modificare le impostazioni per il nome del file selezionando **Settaggi** dall'elenco.
- ❑ **Cartella:** selezionare la cartella di salvataggio per l'immagine acquisita dall'elenco.
È possibile selezionare un'altra cartella o creare una nuova cartella selezionando **Seleziona** dall'elenco.

6. Fare clic su **Acquisisci**.

Nota:

È inoltre possibile avviare la scansione premendo il tasto  sul pannello di controllo dello scanner.

L'immagine acquisita viene salvata nella cartella specificata.

Registrazione di formati definiti dall'utente in Epson Scan 2

In Epson Scan 2 è possibile registrare formati definiti dall'utente per gli originali da scansionare.

Quando si utilizza Document Capture Pro, è possibile aprire la finestra premendo il pulsante **Impostazioni dettagliate** sulla schermata Impostazioni scansione.

1. In Epson Scan 2, selezionare **Impostaz. principali** e quindi selezionare **Dimensione Documento > Personalizza**.
2. Fare clic sul pulsante + nella schermata di **Dimensione Documento**.
3. Inserire un nome per salvare il formato definito dall'utente.
4. Immettere la **Larghezza** e la **Lunghezza** del formato che si desidera registrare.
Quando si seleziona **Rileva lunghezza carta**, lo scanner rileva automaticamente la lunghezza dell'originale. Quando si utilizza questa funzione, non è possibile immettere una **Lunghezza**.

Nota:

*L'utilizzo di **Rileva lunghezza carta** può rallentare la velocità di scansione.*

5. Fare clic su **OK**.

Il formato definito dall'utente registrato viene aggiunto all'elenco **Dimensione Documento**.

Impostazione di una risoluzione adatta allo scopo di scansione

Vantaggi e svantaggi dell'aumento di risoluzione

La risoluzione indica il numero di pixel (la parte più piccola di un'immagine) per ciascun pollice (25,4 mm) ed è misurata in dpi (punti per pollice). Il vantaggio di aumentare la risoluzione è che i dettagli nell'immagine si affinano. Lo svantaggio è che le dimensioni del file sono grandi.

- Le dimensioni del file aumentano
(Quando si raddoppia la risoluzione, le dimensioni del file diventano circa quattro volte maggiori.)
- Per eseguire scansione, salvataggio e lettura dell'immagine è necessario del tempo
- Per l'invio e la ricezione di email o fax è necessario molto tempo
- L'immagine diventa troppo grande per adattarsi al display o alla stampa su carta

Elenco delle risoluzioni consigliate per soddisfare il vostro scopo

Vedere la tabella e impostare la risoluzione adatta allo scopo dell'immagine acquisita.

Scopo	Risoluzione (Riferimento)
Visualizzazione su uno schermo Invio per e-mail	Fino a 200 dpi
Utilizzo riconoscimento ottico dei caratteri (OCR) Creazione di un testo PDF ricercabile	Da 200 a 300 dpi
Stampa con una stampante Invio tramite fax	Da 200 a 300 dpi

Funzione di regolazione della qualità dell'immagine del software

Epson Scan 2 (driver dello scanner) consente di regolare la qualità dell'immagine durante la scansione. Quando si utilizza Document Capture Pro, è possibile aprire la finestra Epson Scan 2 premendo il pulsante **Impostazioni dettagliate** nella schermata delle impostazioni di scansione.

È possibile regolare la qualità delle immagini acquisite utilizzando le funzioni nella scheda **Impostazioni avanzate**. Per maggiori dettagli su ciascuna funzione, consultare la guida visualizzata sullo schermo.

Nota:

Alcune voci potrebbero non essere disponibili a seconda di altre impostazioni effettuate.

Impostare un lavoro

È possibile registrare una serie di operazioni, come Scansione — Salva — Invia, come un “lavoro”.

Registrando una serie di operazioni in anticipo come lavoro tramite Document Capture Pro (Windows) o Document Capture (Mac OS), è possibile eseguire tutte le operazioni semplicemente selezionando il lavoro.

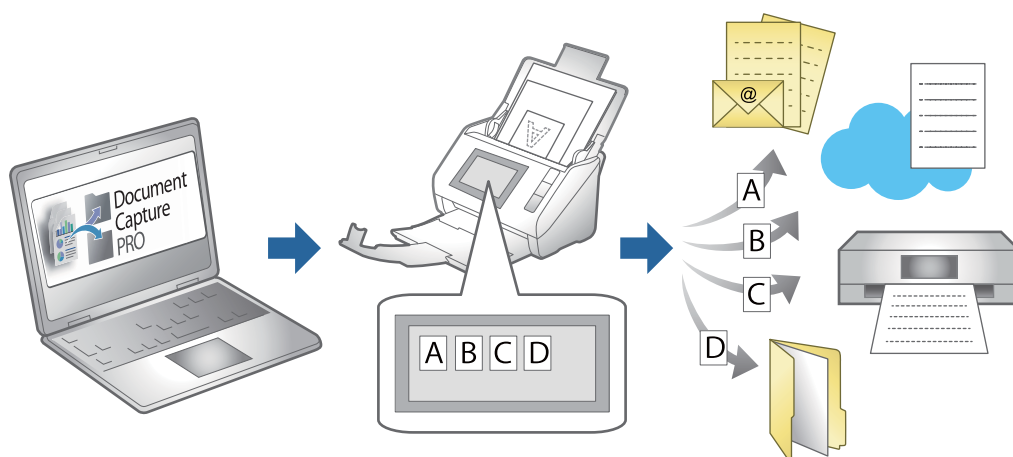

Creazione di un lavoro e assegnazione di un lavoro al pannello di controllo (Windows)

Per ulteriori informazioni, consultare il manuale di Document Capture Pro. Accedere all'URL riportato sotto per visualizzare il manuale più recente.

<https://support.epson.net/dcp/>

Nota:

È disponibile un lavoro predefinito che salva le immagini scansionate in formato PDF.

Creazione e registrazione di un lavoro (Mac OS)



Illustra come impostare un lavoro in Document Capture. Consultare la guida di Document Capture per dettagli sulle funzioni.

1. Avviare Document Capture.

2. Fare clic sull'icona  nella finestra principale.
Verrà visualizzata la finestra **Elenco processi**.
3. Fare clic sull'icona +.
Verrà visualizzata la finestra **Impostazioni processo**.
4. Effettuare le impostazioni del lavoro sulla finestra **Impostazioni processo**.
 - Nome processo:** Inserire il nome del lavoro che si desidera registrare.
 - Scansione:** Definire le impostazioni di scansione, quali la dimensione degli originali o la risoluzione.
 - Output:** Impostare la destinazione di salvataggio, il formato di salvataggio, le regole di assegnazione dei nomi ai file e così via.
 - Destinazione:** Selezionare la destinazione delle immagini acquisite. È possibile inviarle via e-mail o inoltrarle a un server FTP o server Web.
5. Fare clic su **OK** per ritornare alla finestra **Elenco processi**.
Il lavoro creato viene registrato in **Elenco processi**.
6. Fare clic su **OK** per ritornare alla finestra principale.

Assegnazione di un lavoro al Pannello di controllo (Mac OS)

Illustra come assegnare un lavoro al pannello di controllo dello scanner in Document Capture. Consultare la guida di Document Capture per dettagli sulle funzioni.

1. Avviare Document Capture.
2. Fare clic sull'icona  nella finestra principale.
Verrà visualizzata la finestra **Elenco processi**.
3. Fare clic sull'icona  e selezionare **Impostazioni evento**.
4. Selezionare il lavoro che si desidera eseguire sul pannello di controllo dal menu a tendina.
5. Fare clic su **OK** per ritornare alla finestra **Elenco processi**.
Il lavoro sarà assegnato al pannello di controllo dello scanner.
6. Fare clic su **OK** per ritornare alla finestra principale.

Funzioni utili

Impostare la funzione di rilevamento macchie sulla superficie di vetro.66

Configurare la funzione di protezione dei documenti. 67

Impostare la funzione di rilevamento macchie sulla superficie di vetro

Nell'immagine possono apparire linee verticali (strisce) a causa della polvere o dello sporco sulla superficie di vetro all'interno dello scanner (il sensore di scansione dell'ADF).

Quando **Rileva vetro sporco** è impostato su Attiva, lo scanner rileva eventuali macchie sulla superficie di vetro all'interno dello scanner e visualizza una notifica sullo schermo del computer.

Quando questa notifica viene visualizzata, pulire le superfici di vetro all'interno dello scanner con lo specifico kit di pulizia o un panno morbido.

L'impostazione di default è **Off**.

1. Avviare Epson Scan 2 Utility.

Windows 11/Windows Server 2022

Fare clic sul pulsante Start e scegliere **Tutte le app > EPSON > Epson Scan 2 Utility**.

Windows 10/Windows Server 2016

Fare clic sul pulsante Start e selezionare **EPSON > Epson Scan 2 Utility**.

Windows 8.1/Windows 8/Windows Server 2012 R2/Windows Server 2012

Immettere il nome dell'applicazione nell'accesso alla ricerca, quindi selezionare l'icona visualizzata.

Windows 7/Windows Server 2008 R2/Windows Server 2008

Fare clic sul pulsante Start e selezionare **Tutti i programmi** o **Programmi > EPSON > Epson Scan 2 > Epson Scan 2 Utility**.

Mac OS

Selezionare **Vai > Applicazioni > Epson Software > Epson Scan 2 Utility**.

2. Configurare le impostazioni seguenti nella scheda **Impostazione dello scanner**.

Impostare **Rileva vetro sporco** su **On-Basso** o **On-Alto**.

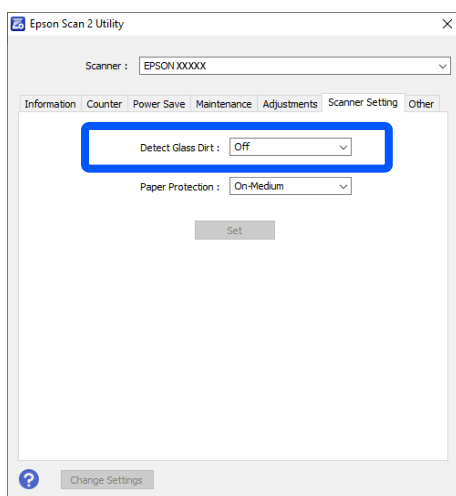

Nota:

- Alcune macchie potrebbero non essere rilevate correttamente.
- Se il rilevamento non funziona correttamente, provare a modificare le impostazioni.
Se le macchie non vengono rilevate, selezionare **On-Alto**. Se le macchie vengono rilevate erroneamente, selezionare **On-Basso** o **Off**.

3. Fare clic su **Imposta** per applicare le impostazioni allo scanner.

Configurare la funzione di protezione dei documenti

Quando si esegue la scansione utilizzando l'ADF e si verificano le seguenti condizioni, lo scanner rileva un carico eccessivo sull'ADF e interrompe immediatamente la scansione per ridurre i danni all'originale.

- Si è verificato un errore nell'alimentazione della carta
- Un originale è alimentato inclinato

L'impostazione di default è **On-Medio**.



Importante:

- Questa funzione non impedisce che tutti gli originali vengano danneggiati.
- Gli errori di alimentazione della carta potrebbero non essere rilevati a seconda delle condizioni degli originali alimentati.

1. Avviare Epson Scan 2 Utility.
 - Windows 11/Windows Server 2022
Fare clic sul pulsante Start e scegliere **Tutte le app > EPSON > Epson Scan 2 Utility**.
 - Windows 10/Windows Server 2016
Fare clic sul pulsante Start e selezionare **EPSON > Epson Scan 2 Utility**.
 - Windows 8.1/Windows 8/Windows Server 2012 R2/Windows Server 2012
Immettere il nome dell'applicazione nell'accesso alla ricerca, quindi selezionare l'icona visualizzata.
 - Windows 7/Windows Server 2008 R2/Windows Server 2008
Fare clic sul pulsante Start e selezionare **Tutti i programmi o Programmi > EPSON > Epson Scan 2 > Epson Scan 2 Utility**.
 - Mac OS
Selezionare **Vai > Applicazioni > Epson Software > Epson Scan 2 Utility**.

2. Configurare le impostazioni seguenti nella scheda **Impostazione dello scanner**.

Impostare **Protezione carta** su **On-Basso**, **On-Medio** o **On-Alto**.

Per attivare questa funzione, selezionare il livello di rilevamento che si desidera utilizzare. Consultare la tabella seguente per informazioni dettagliate su ciascun livello.

Livello	Descrizione
On-Basso	Ridurre la sensibilità per rilevare l'inclinazione degli originali.
On-Medio	Rilevare l'inclinazione degli originali pinzati e l'inclinazione che On-Basso non è stato in grado di rilevare.

Livello	Descrizione
On-Alto	Aumentare la sensibilità per rilevare l'inclinazione degli originali.

È anche possibile disattivare questa funzione.

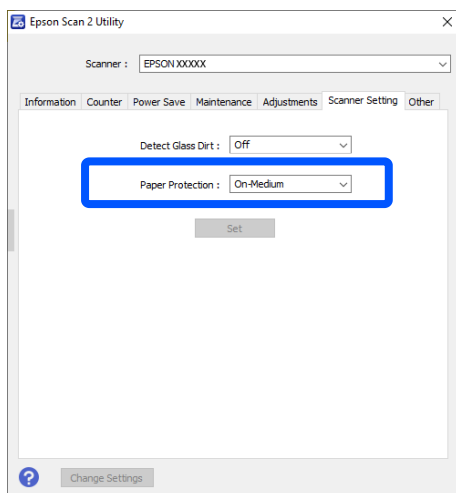

Nota:

- Questa operazione potrebbe non essere eseguita correttamente a seconda dell'originale, delle condizioni di alimentazione della carta e del livello impostato.
- Se si verificano frequentemente falsi positivi, provare ad abbassare il livello.
- Se l'originale ha una forma irregolare o viene acquisito inclinato, potrebbe essere impropriamente rilevato come un errore di alimentazione della carta.
- Quando si caricano più originali, assicurarsi di allineare i bordi di entrata degli originali. Gli originali possono essere rilevati erroneamente come errori di alimentazione se i bordi non sono allineati, anche se sono stati scansionati correttamente.
- Assicurarsi di allineare l'originale con le guide laterali per evitare di acquisirlo inclinato.

3. Fare clic su **Imposta** per applicare le impostazioni allo scanner.

Manutenzione

Pulizia esterna dello scanner.	70
Pulizia dell'ADF.	70
Pulizia del vetro dello scanner.	75
Risparmio energetico.	77
Trasporto dello scanner.	78
Aggiornamento Applicazioni e Firmware.	79

Pulizia esterna dello scanner

Pulire eventuali macchie sulla struttura esterna con un panno asciutto o un panno inumidito con un detergente delicato e acqua.



Importante:

- Non usare mai alcool, solventi o liquidi corrosivi per pulire lo scanner. Ciò potrebbe causare deformazioni o scolorimento.
- Non lasciare che l'acqua penetri all'interno del prodotto. Ciò potrebbe causare un malfunzionamento.
- Non aprire mai l'involucro dello scanner.

1. Premere il tasto  per spegnere lo scanner.
2. Scollegare il cavo di alimentazione dallo scanner.
3. Pulire l'involucro esterno con un panno imbevuto con detergente delicato ed acqua.

Pulizia dell'ADF

Dopo aver utilizzato lo scanner per un po' di tempo, la polvere di carta e la polvere sul percorso della carta dell'ADF e sulle sezioni del vetro potrebbero causare problemi nell'alimentazione della carta o di qualità dell'immagine acquisita. Pulire l'ADF ogni 5,000 scansioni.

È possibile verificare l'ultimo numero di scansioni in Epson Scan 2 Utility.

Se una superficie è macchiata con un materiale difficile da rimuovere, utilizzare un kit di pulizia originale Epson per rimuovere le macchie. Utilizzare una piccola quantità di detergente su un panno da pulizia per rimuovere le macchie.



Attenzione:

Fare attenzione a non incastrare mani o capelli nei rulli quando si pulisce l'ADF. Ciò potrebbe causare lesioni.



Importante:

- Non usare mai alcool, solventi o liquidi corrosivi per pulire lo scanner. Ciò potrebbe causare deformazioni o scolorimento.
- Non spruzzare liquidi o lubrificanti sullo scanner. Danni all'apparecchiatura o ai circuiti potrebbero compromettere il funzionamento.
- Non aprire mai l'involucro dello scanner.

Nota:

È possibile impostare notifiche e avvisi sui tempi di pulizia dopo l'esecuzione di un certo numero di scansioni in Epson Scan 2 Utility. Per impostazione predefinita, viene inviata una notifica ogni 5,000 scansioni.

1. Aprire il coperchio documenti.

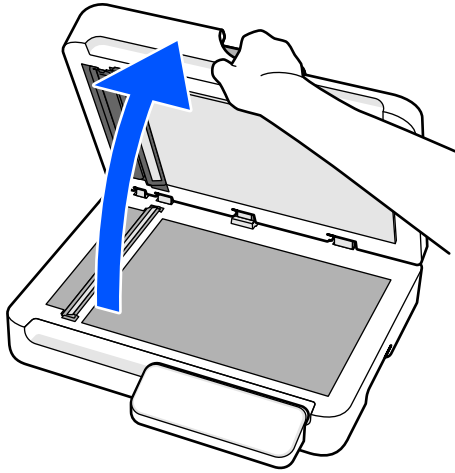

2. Preparare un panno morbido e asciutto.

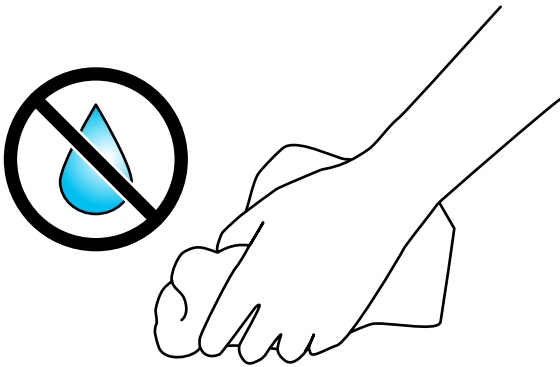

3. Eliminare eventuali macchie dal sensore superiore e dal percorso carta.

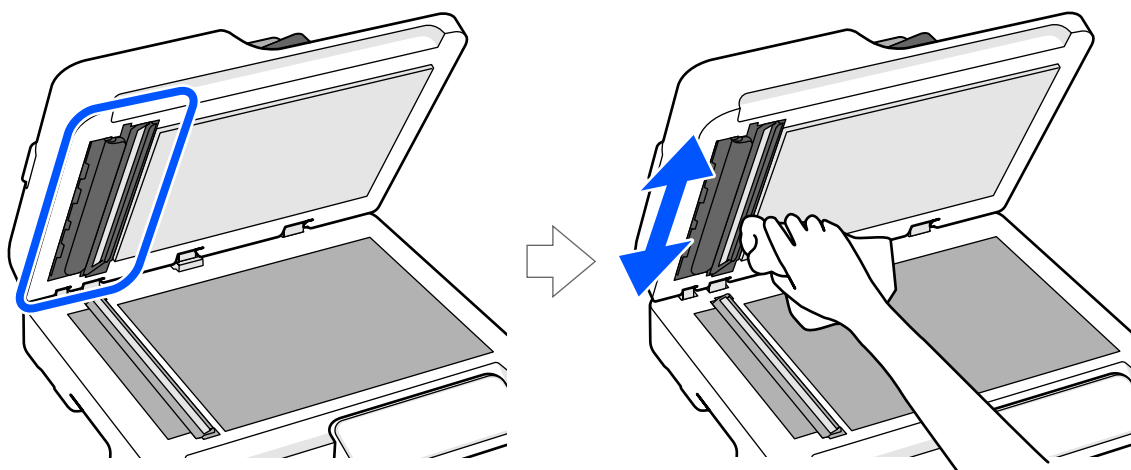

4. Eliminare eventuali macchie dal sensore inferiore e dal percorso carta.

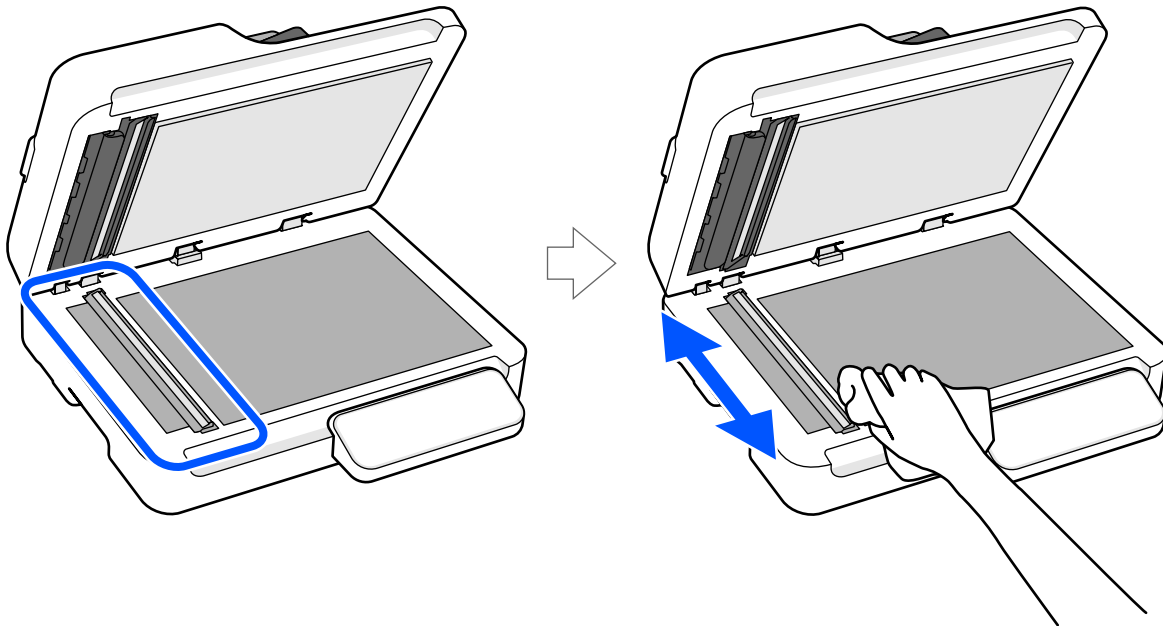

5. Chiudere il coperchio documenti.

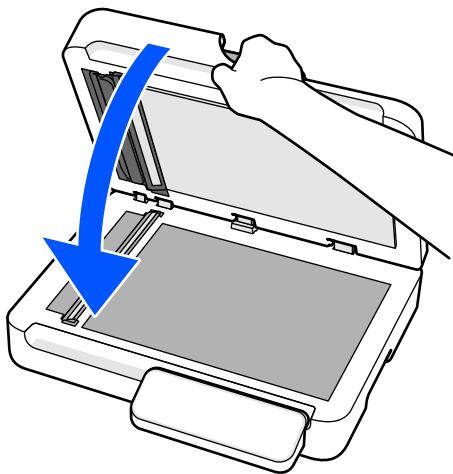

6. Aprire il coperchio dell'ADF.

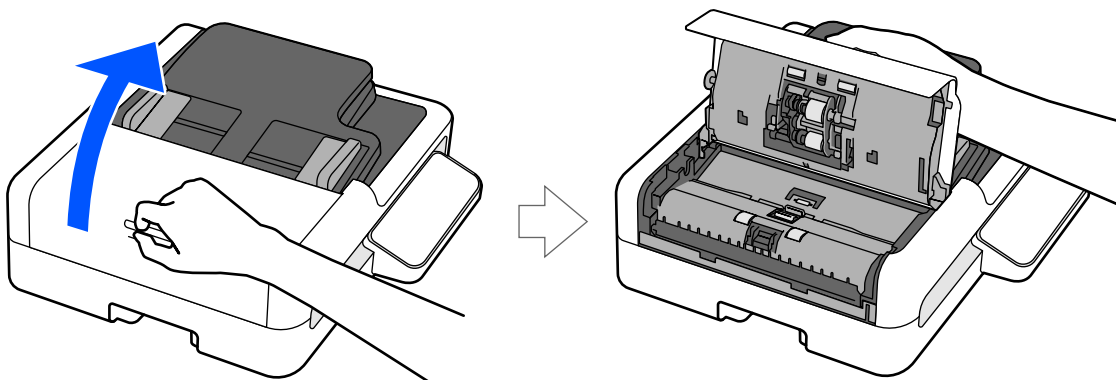

7. Preparare un panno morbido inumidito con acqua.

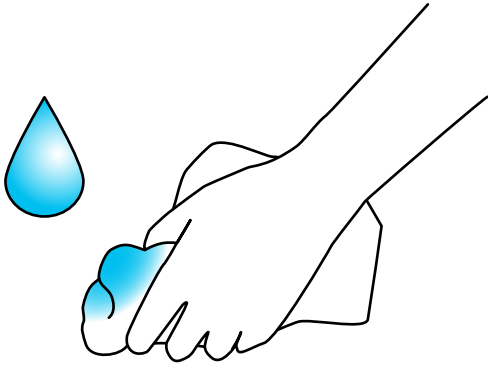

8. Eliminare le macchie dai rulli superiori (due punti).

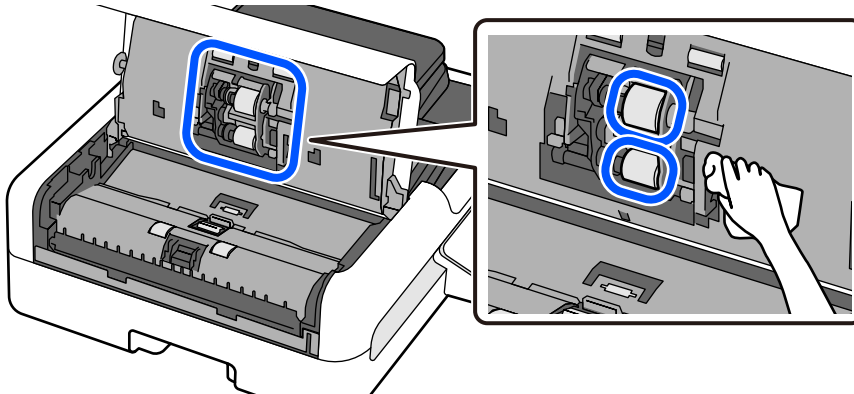

9. Eliminare le macchie dai rulli inferiori (due punti) e dai tamponi (due punti).

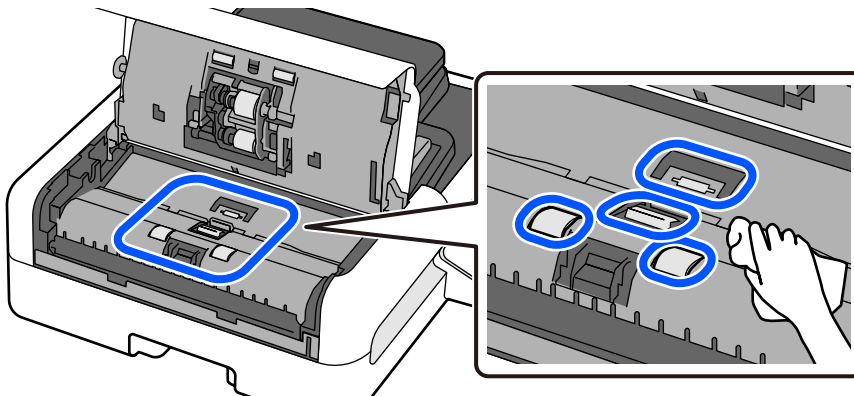

10. Chiudere il coperchio dell'ADF.

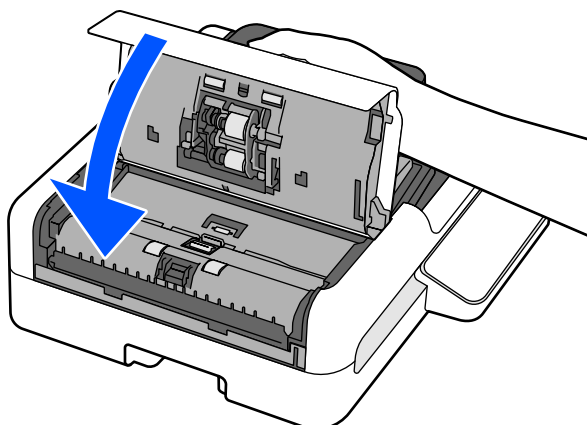

11. Azzerare il numero di scansioni sull'Epson Scan 2 Utility.

Ripristino del numero di scansioni dopo la pulizia dell'ADF (Pulizia regolare)

Dopo aver pulito l'ADF (Pulizia regolare), reimpostare il numero di scansione utilizzando l'Epson Scan 2 Utility.

1. Accendere lo scanner.
2. Avviare Epson Scan 2 Utility.
 - Windows 11/Windows Server 2022
Fare clic sul pulsante Start e scegliere **Tutte le app > EPSON > Epson Scan 2 Utility**.
 - Windows 10/Windows Server 2016
Fare clic sul pulsante Start e selezionare **EPSON > Epson Scan 2 Utility**.
 - Windows 8.1/Windows 8/Windows Server 2012 R2/Windows Server 2012
Immettere il nome dell'applicazione nell'accesso alla ricerca, quindi selezionare l'icona visualizzata.
 - Windows 7/Windows Server 2008 R2/Windows Server 2008
Fare clic sul pulsante Start e selezionare **Tutti i programmi o Programmi > EPSON > Epson Scan 2 > Epson Scan 2 Utility**.
 - Mac OS
Selezionare **Vai > Applicazioni > Epson Software > Epson Scan 2 Utility**.
3. Fare clic sulla scheda **Manutenzione**.

4. Fare clic su **Ripristina** in **Pulizia regolare**.

Nota:

L'operazione di azzeramento non è possibile quando **Avviso pulizia regolare** non è selezionato.

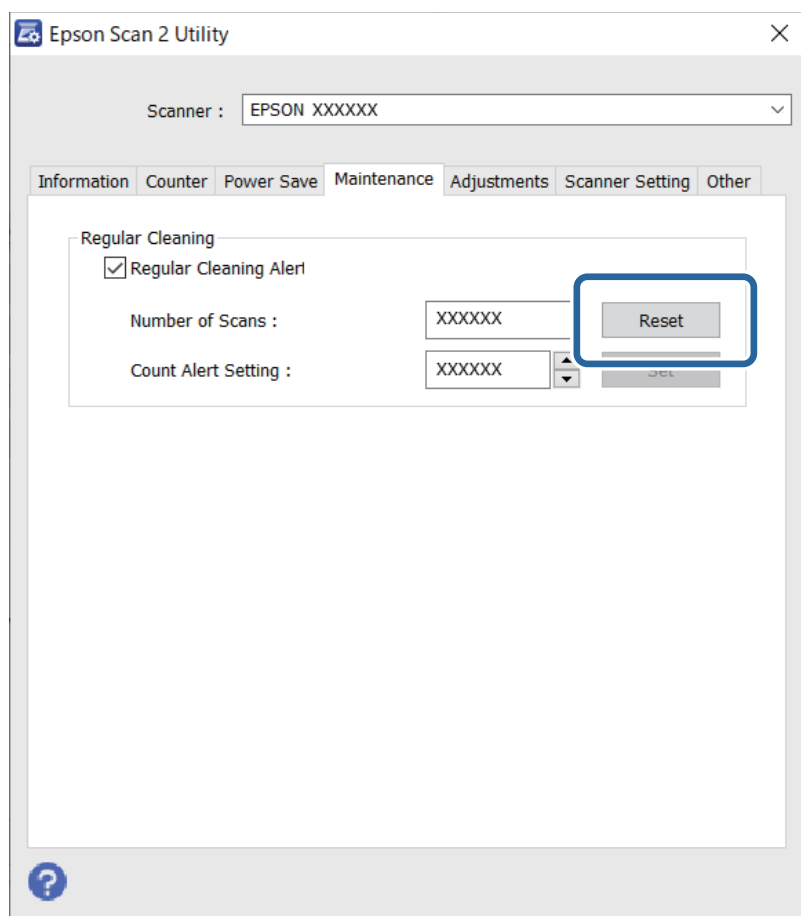

Pulizia del vetro dello scanner

Quando le immagini acquisite risultano macchiate o rigate, pulire il vetro dello scanner.

! Importante:

- Non usare mai alcool, solventi o liquidi corrosivi per pulire lo scanner. Ciò potrebbe causare deformazioni o scolorimento.
- Non spruzzare liquidi o lubrificanti sullo scanner. Danni all'apparecchiatura o ai circuiti potrebbero compromettere il funzionamento.
- Non aprire mai l'involucro dello scanner.

1. Aprire il coperchio documenti.

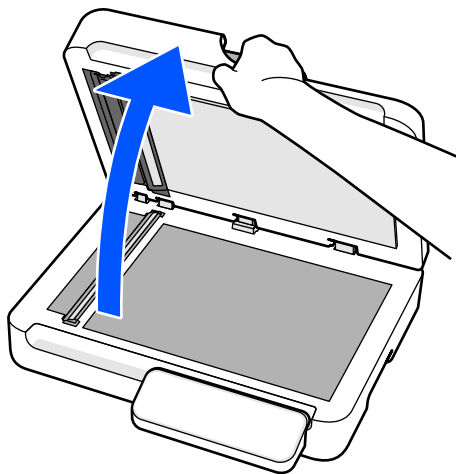

2. Preparare un panno morbido e asciutto.

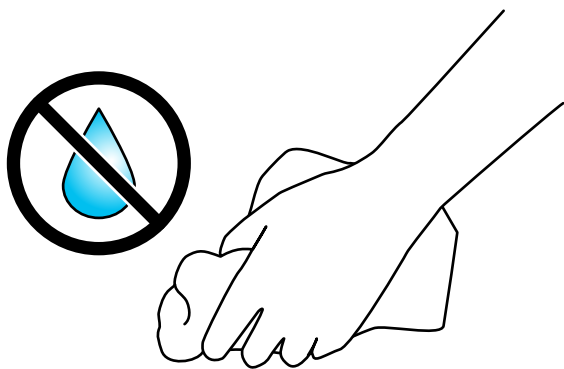

3. Rimuovere eventuali macchie sul vetro dello scanner.

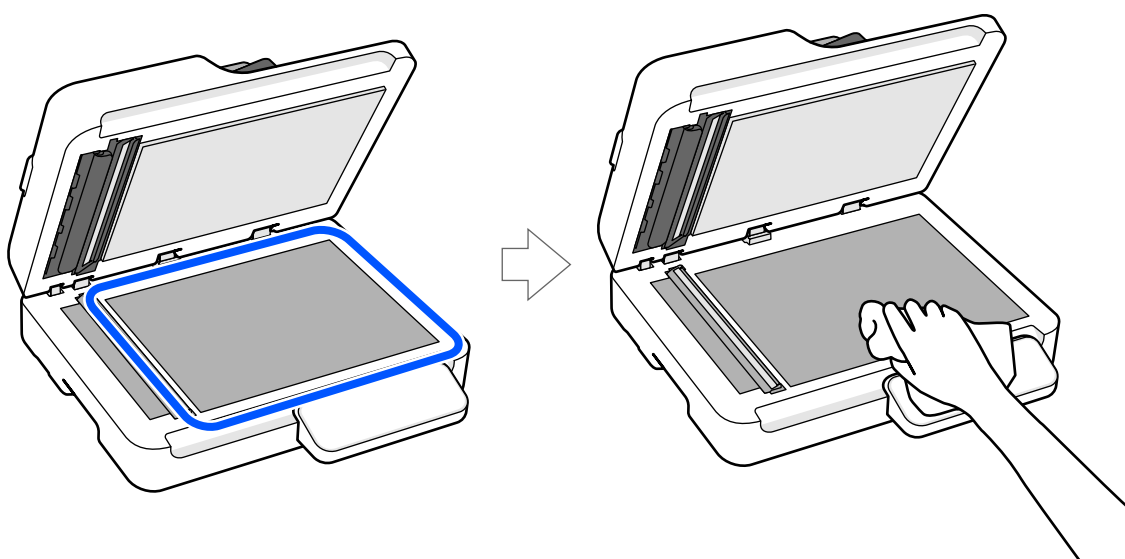

! **Importante:**

- Non mettere troppa forza sulla superficie del vetro.
- Non utilizzare spazzole o strumenti duri. Eventuali graffi sul vetro possono incidere sulla qualità della scansione.
- Se la superficie del vetro è unta o sporca di un materiale difficile da rimuovere, utilizzare una piccola quantità di detergente per vetri su un panno morbido per pulirla. Dopo aver rimosso le macchie, pulire accuratamente per assicurarsi che non rimanga umidità.
- Non utilizzare il kit di pulizia Epson per pulire il vetro dello scanner.

4. Chiudere il coperchio documenti.

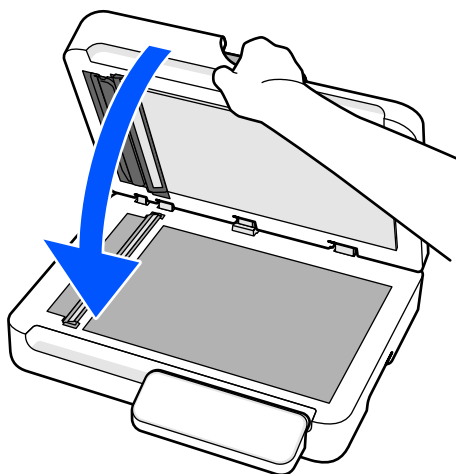

Risparmio energetico

È possibile regolare l'intervallo di tempo che deve trascorrere prima che venga attivato il risparmio energetico. Un intervallo di attesa maggiore incide sul consumo energetico del prodotto. Tenere presente le ricadute sull'ambiente prima di effettuare qualsiasi modifica.

1. Avviare Epson Scan 2 Utility.
 - Windows 11/Windows Server 2022
Fare clic sul pulsante Start e scegliere **Tutte le app > EPSON > Epson Scan 2 Utility**.
 - Windows 10/Windows Server 2016
Fare clic sul pulsante Start e selezionare **EPSON > Epson Scan 2 Utility**.
 - Windows 8.1/Windows 8/Windows Server 2012 R2/Windows Server 2012
Immettere il nome dell'applicazione nell'accesso alla ricerca, quindi selezionare l'icona visualizzata.
 - Windows 7/Windows Server 2008 R2/Windows Server 2008
Fare clic sul pulsante Start e selezionare **Tutti i programmi o Programmi > EPSON > Epson Scan 2 > Epson Scan 2 Utility**.
 - Mac OS
Selezionare **Vai > Applicazioni > Epson Software > Epson Scan 2 Utility**.
2. Fare clic sulla scheda **Risparmio energia**.

3. Impostare **Timer riposo (minuti)**, **Timer di spegnimento (minuti)** o **Spegnimento se scollegato**, quindi fare clic su **Imposta**.

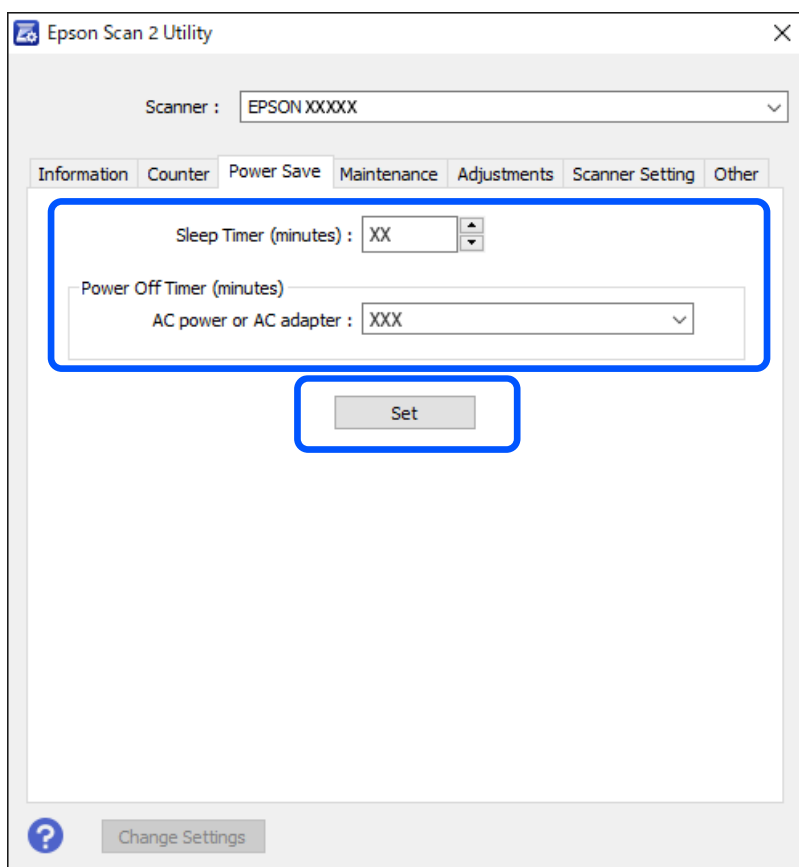

Nota:

Le funzionalità disponibili possono variare in base al luogo di acquisto.

Trasporto dello scanner

Quando è necessario trasportare lo scanner per spostamenti o per le riparazioni, seguire i passaggi che seguono per imballarlo.



Attenzione:

Quando si trasporta lo scanner, mettere le mani sul fondo su entrambi i lati dello scanner, e poi tenerlo in posizione orizzontale. Se lo scanner è inclinato o posizionato verticalmente durante il trasporto, l'ADF può aprirsi. Ciò potrebbe causare lesioni.

1. Premere il tasto  per spegnere lo scanner.
2. Scollegare il cavo di alimentazione dallo scanner.
3. Rimuovere il cavo USB.
4. Assicurarsi che non vi siano originali all'interno dello scanner.

5. Montare i materiali di protezione forniti con lo scanner, quindi reimballare lo scanner nella confezione originale o in una scatola robusta.

Aggiornamento Applicazioni e Firmware

L'aggiornamento di applicazioni e firmware potrebbe consentire di risolvere alcuni problemi e aggiungere funzionalità o migliorare quelle esistenti. Verificare che sia in uso la versione più recente di applicazioni e firmware.

Importante:

- Mentre è in corso l'aggiornamento, non spegnere né il computer, né lo scanner.

1. Assicurarsi che lo scanner e il computer siano collegati e che il computer sia connesso a Internet.
2. Avviare EPSON Software Updater e aggiornare le applicazioni o il firmware.

Nota:

I sistemi operativi Windows Server non sono supportati.

- Windows 11

Fare clic sul pulsante Start e selezionare **Tutte le app > Epson Software > EPSON Software Updater**.

- Windows 10

Fare clic sul pulsante Start e selezionare **Epson Software > EPSON Software Updater**.

- Windows 8.1/Windows 8

Immettere il nome dell'applicazione nell'accesso alla ricerca, quindi selezionare l'icona visualizzata.

- Windows 7

Fare clic sul pulsante Start e selezionare **Tutti i programmi o Programmi > Epson Software > EPSON Software Updater**.

- Mac OS

Selezionare **Finder > Vai > Applicazioni > Epson Software > EPSON Software Updater**.

Nota:

Se l'applicazione che si desidera aggiornare non viene visualizzata nell'elenco, non è possibile aggiornarla mediante EPSON Software Updater. Verificare le versioni più recenti delle applicazioni sul sito web Epson locale.

<http://www.epson.com>

Aggiornamento del firmware senza connettersi a Internet

È possibile scaricare il firmware del dispositivo sul computer dal sito web Epson, quindi collegare il dispositivo e il computer tramite un cavo USB per aggiornare il firmware.

Nota:

Prima dell'aggiornamento, assicurarsi che il driver dello scanner Epson Scan 2 sia installato tuo computer. Se Epson Scan 2 non è installato, installarlo nuovamente.

1. Controllare il sito web di Epson per la versione più recente degli aggiornamenti del firmware.

<http://www.epson.com>

- Se è presente il firmware per il proprio scanner, scaricarlo e andare al passaggio successivo.

- Se non ci sono informazioni sul firmware sul sito Web, significa che si sta già utilizzando il firmware più recente.
- 2. Collegare il computer contenente il firmware scaricato allo scanner tramite un cavo USB.
- 3. Fare doppio clic sul file .exe scaricato.
Epson Firmware Updater viene avviato.
- 4. Seguire le istruzioni visualizzate sullo schermo.

Soluzione dei problemi

Problemi con lo scanner.	82
Problemi all'avvio della scansione.	83
Problemi di alimentazione carta.	85
Problemi relativi all'immagine acquisita.	93
Problemi con Document Capture Pro.	100
Disinstallare e Installare Applicazioni.	101

Problemi con lo scanner

La spia dello scanner segnala un errore

Controllare quanto segue se le spie dello scanner segnalano un errore.

- Assicurarsi che non vi siano originali inceppati all'interno dell'ADF.
- Assicurarsi che il coperchio dell'ADF sia chiuso.
- Assicurarsi che lo scanner sia connesso correttamente al computer.
- Assicurarsi che Epson Scan 2 sia installato correttamente.
- Se l'aggiornamento del firmware ha esito negativo e lo scanner entra in modalità di recupero, aggiornare il firmware di nuovo utilizzando una connessione USB.
- Riavviare lo scanner. Se il problema non viene risolto, il prodotto potrebbe non funzionare correttamente. Inoltre, potrebbe essere necessario sostituire la sorgente luminosa nell'unità scanner. Contattare il rivenditore. Negli Stati Uniti, in Canada e in America Latina, contattare il supporto Epson.

Informazioni correlate

- ➔ [“Indicatori d'errore” a pagina 18](#)
- ➔ [“Si verificano di frequente inceppamenti della carta, errori di alimentazione della carta e problemi di protezione dei documenti” a pagina 91](#)

Visualizzazione di un messaggio che invita a eseguire la pulizia (Pulizia regolare)

Questo messaggio viene visualizzato quando è attivata l'impostazione di notifica della Pulizia regolare ed è stato raggiunto il numero di scansioni impostato.

Pulire l'ADF, quindi utilizzare l'Epson Scan 2 Utility per reimpostare il conteggio delle scansioni dopo la pulizia.

Informazioni correlate

- ➔ [“Pulizia dell'ADF” a pagina 70](#)
- ➔ [“Ripristino del numero di scansioni dopo la pulizia dell'ADF \(Pulizia regolare\)” a pagina 74](#)

Lo scanner non si accende

- Verificare che il cavo di alimentazione sia saldamente collegato allo scanner e alla presa elettrica.
- Verificare che la presa elettrica funzioni. Collegare un altro dispositivo alla presa elettrica e verificare che si accenda.

Lo scanner si spegne improvvisamente

Controllare l'impostazione di spegnimento automatico in Epson Scan 2 Utility. Se l'impostazione di spegnimento automatico è attivata, lo scanner si spegne automaticamente dopo un determinato periodo di tempo.

Informazioni correlate

➔ [“Risparmio energetico” a pagina 77](#)

Problemi all'avvio della scansione

Impossibile avviare la scansione dal computer

Verifica dello stato della connessione (Windows)

Utilizzare Epson Scan 2 Utility per verificare lo stato della connessione.

Nota:

Epson Scan 2 Utility è un'applicazione in dotazione con il software dello scanner.

1. Avviare Epson Scan 2 Utility.
 - Windows 11
Fare clic sul pulsante Start e selezionare **Tutte le app > EPSON > Epson Scan 2 Utility**.
 - Windows 10
Fare clic sul pulsante Start e selezionare **EPSON > Epson Scan 2 Utility**.
 - Windows 8.1/Windows 8
Immettere il nome dell'applicazione nell'accesso alla ricerca, quindi selezionare l'icona visualizzata.
 - Windows 7
Fare clic sul pulsante Start e selezionare **Tutti i programmi o Programmi > EPSON > Epson Scan 2 > Epson Scan 2 Utility**.
2. Sulla schermata di **Epson Scan 2 Utility**, aprire l'elenco di **Scanner** e fare clic su **Settaggi** per aprire la schermata **Impostazioni scanner**.
Se la schermata **Impostazioni scanner** è già visualizzata, passare alla fase successiva.
3. Se lo scanner non viene visualizzato nella schermata **Impostazioni scanner**, significa che non è stato rilevato.
Assicurarsi che lo scanner sia collegato al computer mediante un cavo USB.

Se non si riesce a eseguire la scansione anche dopo aver collegato il cavo USB, controllare le informazioni relative.

Informazioni correlate

➔ [“Lo scanner non può essere connesso tramite USB” a pagina 84](#)

➔ [“Impossibile eseguire la scansione nonostante sia stata stabilita una connessione” a pagina 84](#)

Verifica dello stato della connessione (Mac OS)

Utilizzare Epson Scan 2 Utility per verificare lo stato della connessione.

Nota:

Epson Scan 2 Utility è un'applicazione in dotazione con il software dello scanner.

1. Avviare Epson Scan 2 Utility.
Selezionare **Vai > Applicazioni > Epson Software > Epson Scan 2 Utility**.
2. Sulla schermata di **Epson Scan 2 Utility**, aprire l'elenco di **Scanner** e fare clic su **Settaggi** per aprire la schermata **Impostazioni scanner**.
Se la schermata **Impostazioni scanner** è già visualizzata, passare alla fase successiva.
3. Se lo scanner non viene visualizzato nella schermata **Impostazioni scanner**, significa che non è stato rilevato.
Assicurarsi che lo scanner sia collegato al computer mediante un cavo USB.

Se non si riesce a eseguire la scansione anche dopo aver collegato il cavo USB, controllare le informazioni relative.

Informazioni correlate

- ➔ [“Lo scanner non può essere connesso tramite USB” a pagina 84](#)
- ➔ [“Impossibile eseguire la scansione nonostante sia stata stabilita una connessione” a pagina 84](#)

Lo scanner non può essere connesso tramite USB

Possono essere prese in considerazione le seguenti cause.

■ Il cavo USB non è stato inserito correttamente nella presa elettrica.

Soluzioni

Collegare saldamente il cavo USB allo scanner e al computer.

■ Si è verificato un problema con il hub USB.

Soluzioni

Se si utilizza un hub USB, provare a collegare lo scanner direttamente al computer.

■ C'è un problema con il cavo USB o con l'ingresso USB.

Soluzioni

Se non è possibile riconoscere il cavo USB, utilizzare una porta diversa o sostituire il cavo USB.

■ Lo scanner è spento.

Soluzioni

Assicurarsi che lo scanner sia acceso.

Inoltre, attendere che la spia di stato smetta di lampeggiare, indicando che lo scanner è pronto per eseguire la scansione.

Impossibile eseguire la scansione nonostante sia stata stabilita una connessione

■ Le applicazioni richieste non sono installate sul computer in uso.

Soluzioni

Assicurarsi che siano installate le seguenti applicazioni:

- Document Capture Pro (Windows) o Document Capture (Mac OS)
- Epson Scan 2

Se le applicazioni non sono installate, installarle di nuovo.

Il lavoro non viene assegnato al tasto dello scanner.

Soluzioni

Verificare che il lavoro sia stato assegnato correttamente al tasto dello scanner in Document Capture Pro (Windows) o Document Capture (Mac OS).

Se si utilizza un programma compatibile con TWAIN, come impostazione di origine non è stato selezionato lo scanner corretto. (Windows)

Soluzioni

Accertarsi di selezionare lo scanner corretto dall'elenco dei programmi.

Problemi di alimentazione carta

Vengono alimentati più originali insieme (doppia alimentazione)

Verificare quanto segue in caso di doppia alimentazione.

- Se un originale si inceppa, aprire il coperchio dell'ADF e rimuovere l'originale.
- Verificare l'immagine acquisita, quindi scansionare nuovamente gli originali, se necessario.

Se questo accade frequentemente, provare quanto segue.

- Se si caricano originali non supportati, lo scanner potrebbe alimentare più originali alla volta.
- Diminuire il numero di originali immessi alla volta.
- Pulire l'ADF.
[“Pulizia dell'ADF” a pagina 70](#)

Informazioni correlate

- ➔ [“Pulizia dell'ADF” a pagina 70](#)
- ➔ [“Rimuovere gli originali inceppati dallo scanner” a pagina 85](#)

Rimuovere gli originali inceppati dallo scanner

Se un originale si inceppa all'interno dell'ADF, attenersi alla procedura qui di seguito per rimuoverlo.

1. Rimuovere l'originale non alimentato.

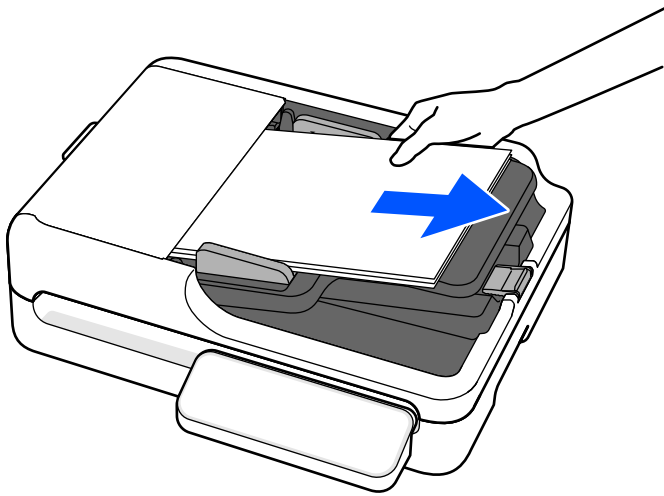

2. Aprire il coperchio dell'ADF.

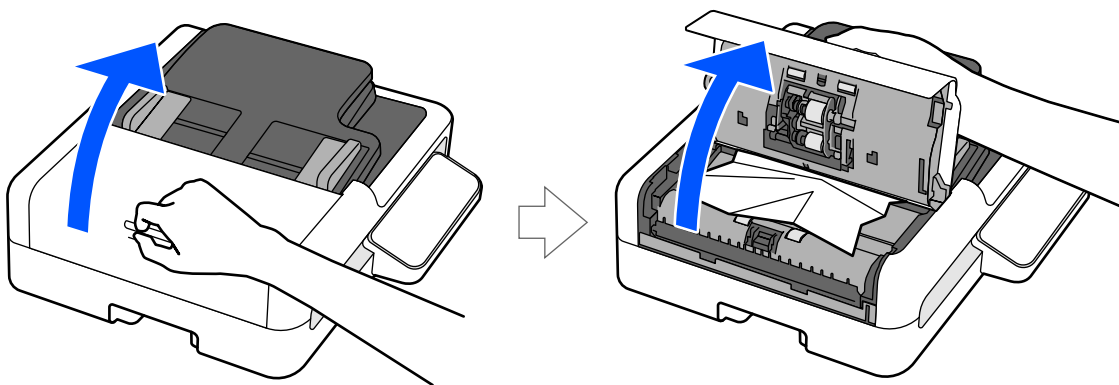

3. Rimuovere gli originali inceppati.

- ❑ Se ci sono originali sul lato del vassoio di alimentazione, estrarli come mostrato nell'illustrazione.

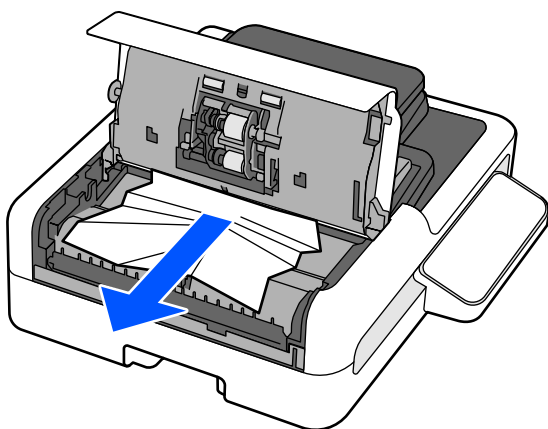

- ❑ Se ci sono originali sul lato del vassoio di uscita, estrarli come mostrato nell'illustrazione.

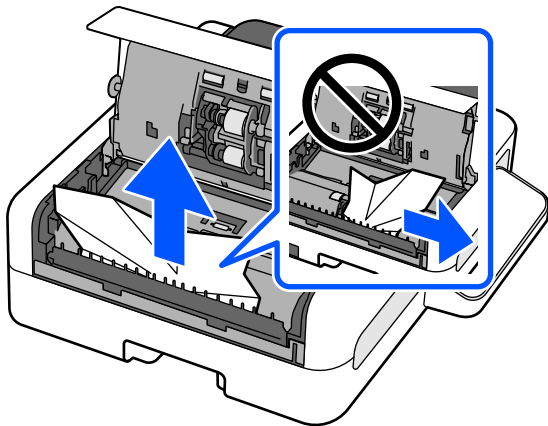

Importante:

Non estrarre gli originali lateralmente. In caso contrario, l'originale o l'ADF potrebbero danneggiarsi.

4. Chiudere il coperchio dell'ADF.

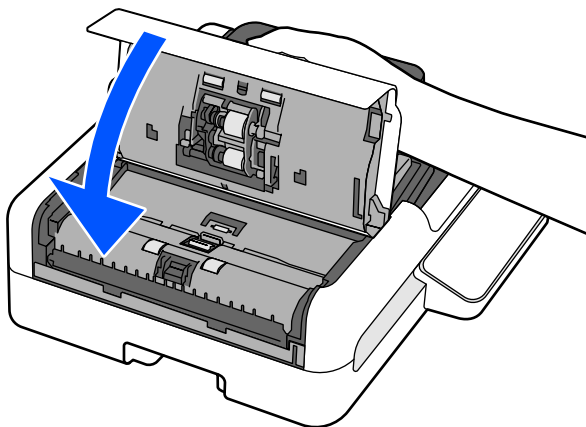

5. Sollevare il vassoio di alimentazione.

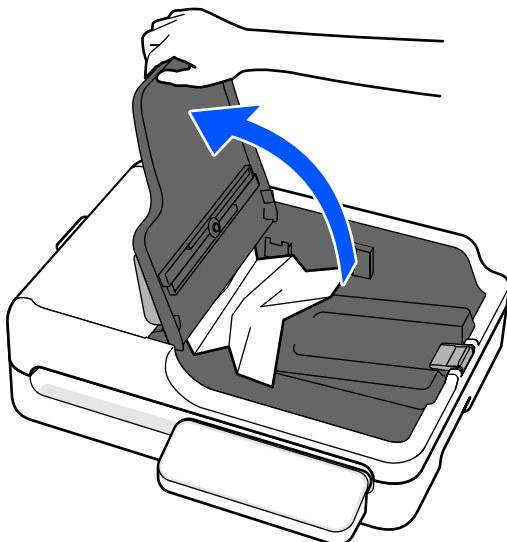

6. Rimuovere gli originali inceppati.

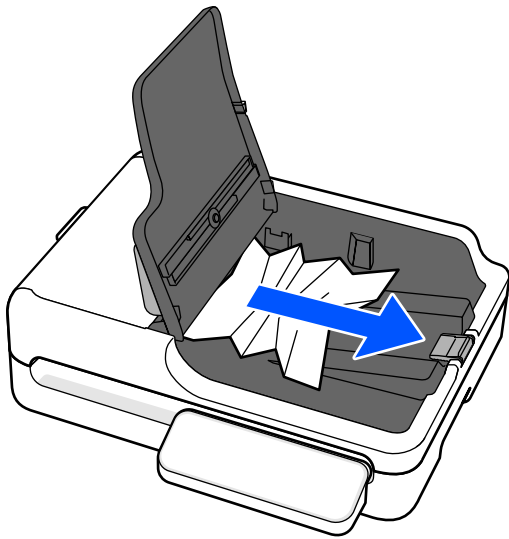

7. Abbassare il vassoio di alimentazione.

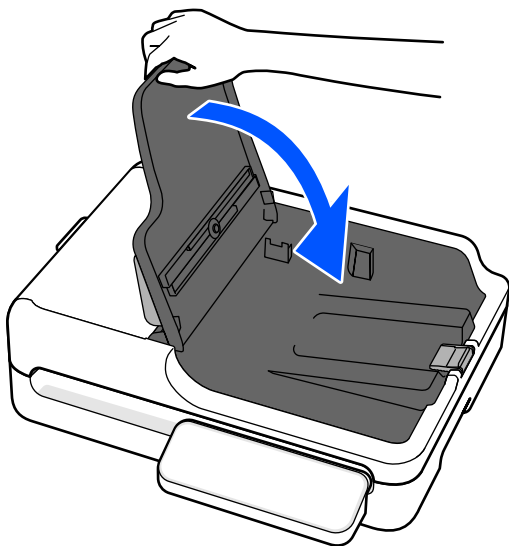

8. Aprire il coperchio documenti.

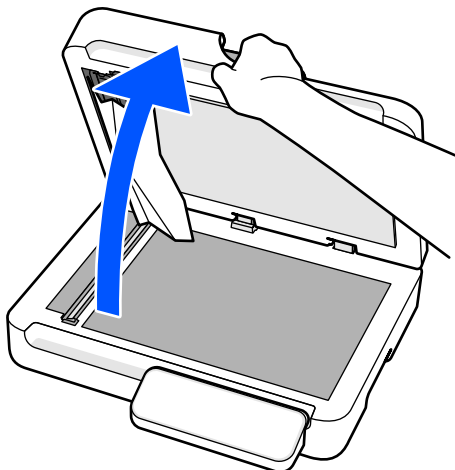

9. Rimuovere gli originali inceppati.

! *Importante:*

Rimuovere gli originali inceppati come mostrato nella figura. In caso contrario, l'originale o l'ADF potrebbero danneggiarsi.

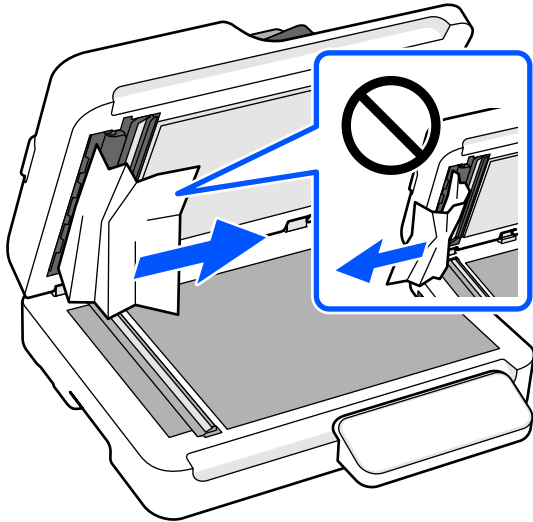

10. Chiudere il coperchio documenti.

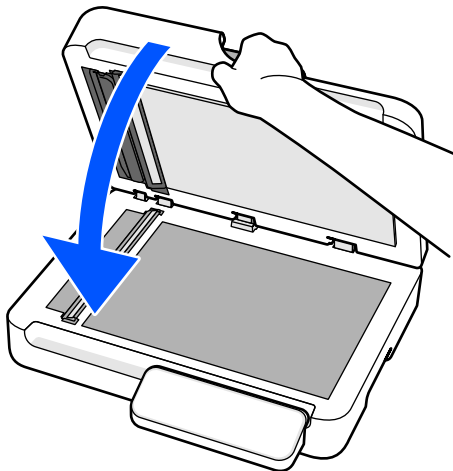

11. Aprire il coperchio dell'ADF.

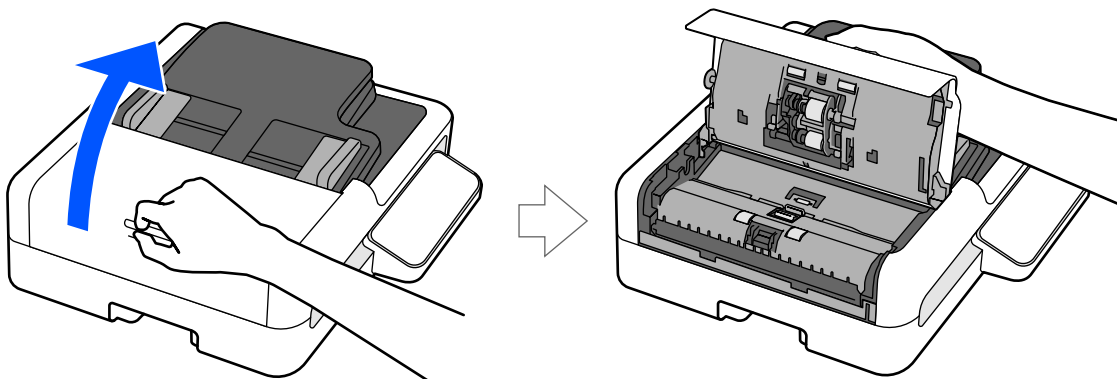

12. Assicurarsi che non rimangano fogli (o pezzi di carta) nelle aree indicate nell'illustrazione.

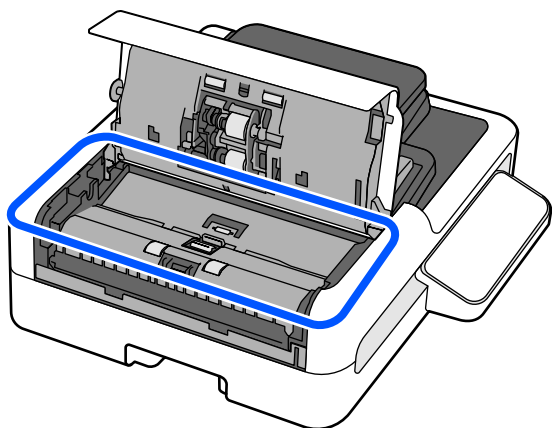

13. Chiudere il coperchio dell'ADF.

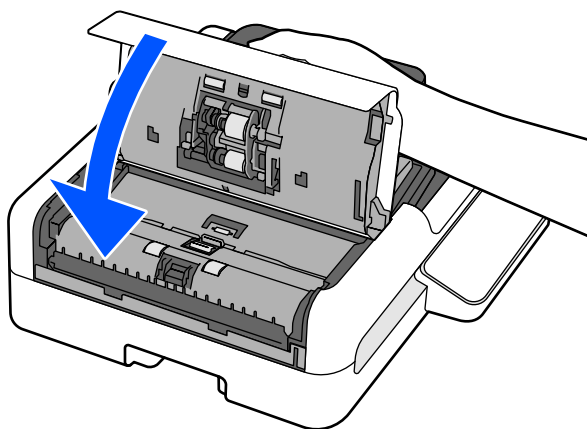

Nota:

- Se l'errore continua a verificarsi dopo aver rimosso l'originale inceppato, aprire il coperchio dell'ADF e controllare nuovamente che non rimangano pezzi di carta.
- Quando si esegue la scansione utilizzando l'ADF, accertarsi che gli originali siano posizionati correttamente. Inoltre, accertarsi che gli originali soddisfino le condizioni e il tipo di carta richiesti per la scansione con l'ADF.

Informazioni correlate

- ➔ “Vengono alimentati più originali insieme (doppia alimentazione)” a pagina 85
- ➔ “Si verificano di frequente inceppamenti della carta, errori di alimentazione della carta e problemi di protezione dei documenti” a pagina 91
- ➔ “Protezione carta non funziona correttamente” a pagina 92
- ➔ “Tipi di originali che richiedono attenzione (ADF)” a pagina 23
- ➔ “Tipi di originali per i quali non è possibile effettuare la scansione (ADF)” a pagina 24
- ➔ “Specifiche e posizionamento degli originali (ADF)” a pagina 25

Si verificano di frequente inceppamenti della carta, errori di alimentazione della carta e problemi di protezione dei documenti

Se si verificano i seguenti problemi, verificare l'originale e lo stato dello scanner.

- Si verificano di frequente inceppamenti degli originali
- Si verificano di frequente errori di alimentazione della carta
- Si verificano di frequente problemi di protezione dei documenti

Aspetti da verificare quando si caricano gli originali

- Se si utilizzano originali piegati o arricciati, appiattirli prima di caricarli.
- Quando si utilizzano originali di formati diversi, caricarli con il lato da scansionare rivolto verso l'alto e in ordine discendente di grandezza della carta, con la più grande sotto e la più piccola al centro nel vassoio di alimentazione. Successivamente, far scorrere le guide laterali per allinearle con gli originali di larghezza maggiore.

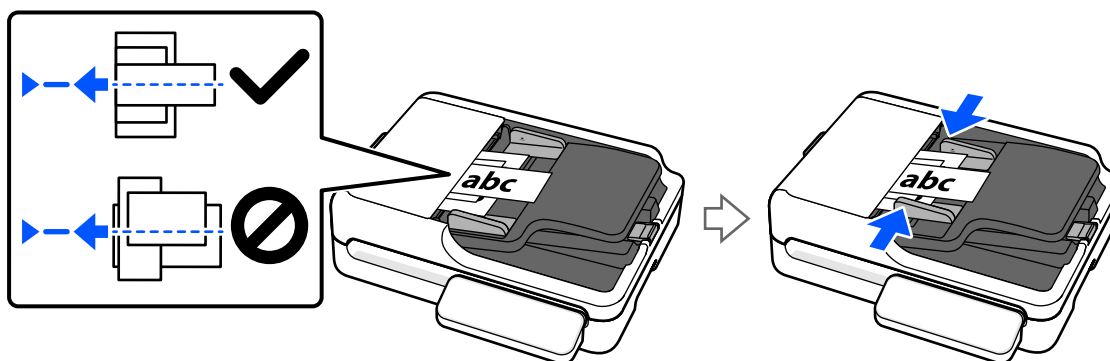

[“Posizionare un mix di originali di diversi formati” a pagina 32](#)

Se il problema persiste, provare a scansionare separatamente gli originali di ciascun formato oppure scansionare gli originali uno per uno. Allineare le guide laterali alla larghezza degli originali ogni volta che se ne carica uno.

Nota:

È possibile utilizzare i seguenti metodi per eseguire la scansione degli originali più volte separatamente e salvarli in un unico file.

- Quando si utilizza Epson Scan 2, selezionare la casella di controllo **Agg./mod. pagine dopo scans.**, quindi eseguire la scansione dell'originale. È possibile aggiungere originali diversi o modificare (ruotare, spostare ed eliminare) le pagine scansionate successivamente alla scansione. Per maggiori dettagli, consultare la guida di Epson Scan 2.
- Quando si utilizza Document Capture Pro, è possibile aggiungere originali per la scansione o modificare le pagine scansionate (ruotare, spostare o eliminare) nella schermata **Modifica risultati acquisiti**. In alternativa, è possibile eseguire rapidamente ulteriori scansioni senza modificare le impostazioni selezionando **Mostra la finestra di dialogo di conferma dopo la scansione** nella schermata Impostazioni scansione.
Per maggiori dettagli, consultare la guida di Document Capture Pro.
- Dopo la scansione, rimuovere l'originale dal vassoio di uscita.

Aspetti da verificare sullo scanner

Pulire l'ADF.

[“Pulizia dell'ADF” a pagina 70](#)

Informazioni correlate

- ➔ [“Tipi di originali che richiedono attenzione \(ADF\)” a pagina 23](#)
- ➔ [“Posizionare un mix di originali di diversi formati” a pagina 32](#)
- ➔ [“Pulizia dell'ADF” a pagina 70](#)
- ➔ [“Vengono alimentati più originali insieme \(doppia alimentazione\)” a pagina 85](#)
- ➔ [“Protezione carta non funziona correttamente” a pagina 92](#)

Protezione carta non funziona correttamente

In base all'originale e al livello impostato, questa opzione potrebbe non funzionare correttamente.

- Se si verificano frequentemente falsi positivi, provare ad abbassare il livello.
- Se l'originale è danneggiato, verificare che questa funzione sia abilitata. Se è già abilitata, aumentare il livello di protezione per la funzione.

Informazioni correlate

- ➔ [“Configurare la funzione di protezione dei documenti” a pagina 67](#)
- ➔ [“Rimuovere gli originali inceppati dallo scanner” a pagina 85](#)

Originali non espulsi correttamente

Se gli originali scansionati sono disallineati o sparsi, o se cadono dal vassoio di uscita, sollevare il fermo.

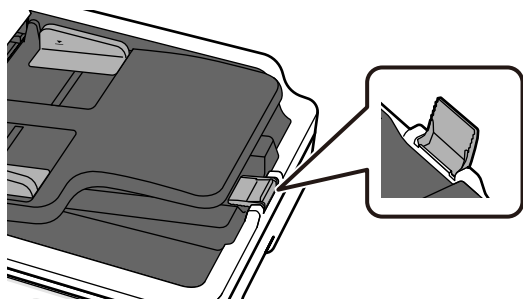

Originali che si sporcano

Pulire all'interno dello scanner.

Informazioni correlate

- ➔ [“Pulizia dell'ADF” a pagina 70](#)

Rallentamento della velocità di scansione nella scansione continua

Durante la scansione continua utilizzando ADF, la scansione rallenta per impedire che il motore dello scanner si surriscaldi e si guasti. Tuttavia, è possibile continuare la scansione.

Per riacquistare la normale velocità di scansione, lasciare inattivo lo scanner per almeno 30 minuti. La velocità di scansione non si ripristina, anche se l'apparecchio è spento.

La scansione richiede molto tempo

- La velocità di scansione potrebbe ridursi a seconda delle condizioni di scansione, come l'alta risoluzione, le funzioni di regolazione dell'immagine, il formato del file e così via.
- Se si utilizza un hub USB, provare a collegare lo scanner direttamente al computer.
- Quando si utilizza il software di sicurezza, escludere il file TWAIN.log dal monitoraggio, o impostare TWAIN.log come file in sola lettura. Per ulteriori informazioni sulle funzioni del software di protezione, consultare la guida fornita con il software. Il file TWAIN.log è salvato nelle seguenti posizioni.
C:\Users\<(nome utente)\AppData\Local\Temp

Informazioni correlate

- ➔ [“Impostazione di una risoluzione adatta allo scopo di scansione” a pagina 62](#)

Problemi relativi all'immagine acquisita

Compaiono colori irregolari, sporczia, punti, ecc. quando si scannerizza dal vetro dello scanner

- Pulire il vetro dello scanner.
- Rimuovere la sporczia o gli elementi estranei che aderiscono all'originale.
- Non premere con troppa forza l'originale o sul coperchio. Se si preme con troppa forza, possono verificarsi sfocature, macchie e punti.

Compaiono strisce quando si esegue la scansione dall'ADF

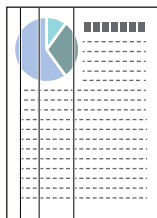

- Pulire l'ADF.
Possono comparire delle righe (strisce) nell'immagine quando detriti o sporczia penetrano nell'ADF.
- Rimuovere eventuali detriti o sporczia presenti sull'originale.

- ❑ Con la funzione **Rileva vetro sporco**, viene visualizzata una notifica quando viene rilevata della sporcizia sulla superficie del vetro dello scanner all'interno dello scanner (il sensore di scansione dell'ADF).

Selezionare la scheda **Impostazione dello scanner**, quindi selezionare **On-Alto** o **On-Basso** da **Rileva vetro sporco** in Epson Scan 2 Utility.

Quando viene visualizzato un avviso, pulire le superfici di vetro all'interno dello scanner utilizzando un kit di pulizia originale Epson o un panno morbido.

[“Pulizia dell'ADF” a pagina 70](#)

Nota:

- ❑ *Alcune macchie potrebbero non essere rilevate correttamente.*
- ❑ *Se il rilevamento non funziona correttamente, modificare le impostazioni.*
*Se le macchie non vengono rilevate, selezionare **On-Alta**. Se le macchie vengono rilevate erroneamente, selezionare **On-Bassa** o **Dis.***

Informazioni correlate

- ➔ [“Pulizia dell'ADF” a pagina 70](#)
- ➔ [“Impostare la funzione di rilevamento macchie sulla superficie di vetro” a pagina 66](#)

L'avviso relativo alle macchie all'interno dello scanner continua a essere visualizzato

Se la schermata di avviso viene visualizzata dopo la pulizia dell'interno dello scanner, è necessario sostituire la parte in vetro.

Contattare il rivenditore locale per la riparazione. Negli Stati Uniti, in Canada e in America Latina, contattare il supporto Epson.

Informazioni correlate

- ➔ [“Pulizia dell'ADF” a pagina 70](#)

I colori sono disomogenei nelle immagini scansionate con l'ADF

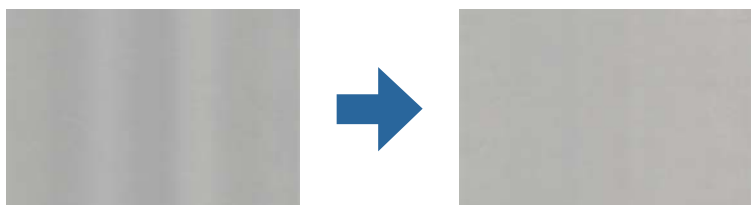

Se lo scanner viene esposto a luce intensa come la luce solare diretta, il sensore all'interno dello scanner non rileva correttamente la luce e i colori dell'immagine acquisita risultano irregolari.

- ❑ Cambiare l'orientamento dello scanner in modo che non vi sia una luce forte nell'ADF.
- ❑ Spostare lo scanner in una posizione non esposta a luce intensa.

Il testo scansionato dall'ADF appare distorto, sfocato o disallineato

- Provare a capovolgere l'originale con il lato da scansionare rivolto verso l'alto. Questo potrebbe migliorare i risultati.
- A seconda dell'originale, la scansione dall'ADF potrebbe non risultare chiara. Collocare l'originale sul vetro dello scanner.

Ingrandire o ridurre l'immagine acquisita utilizzando l'ADF

Quando si ingrandisce o si riduce l'immagine acquisita utilizzando l'ADF, è possibile regolare il rapporto di ingrandimento utilizzando la funzione **Regolazioni** in Epson Scan 2 Utility. Questa funzione è disponibile solo per Windows.

Nota:

Epson Scan 2 Utility è una delle applicazioni fornite con il software dello scanner.

1. Avviare Epson Scan 2 Utility.
 - Windows 11/Windows Server 2019/Windows Server 2022
Fare clic sul pulsante Start e selezionare **Tutte le app > EPSON > Epson Scan 2 Utility**.
 - Windows 10/Windows Server 2016
Fare clic sul pulsante Start e selezionare **EPSON > Epson Scan 2 Utility**.
 - Windows 8.1/Windows 8/Windows Server 2012 R2/Windows Server 2012
Immettere il nome dell'applicazione nell'accesso alla ricerca, quindi selezionare l'icona visualizzata.
 - Windows 7/Windows Server 2008 R2
Fare clic sul pulsante Start e selezionare **Tutti i programmi o Programmi > EPSON > Epson Scan 2 > Epson Scan 2 Utility**.
2. Selezionare la scheda **Regolazioni**.
3. Usare **Espansione/Contrazione** per regolare il rapporto di ingrandimento per le immagini acquisite.
4. Fare clic su **Imposta** per applicare le impostazioni allo scanner.

Nell'immagine acquisita viene visualizzata un'immagine presente sul retro dell'originale

Le immagini sul retro dell'originale possono comparire nell'immagine acquisita.

- Quando si esegue la scansione di originali sottili sul vetro dello scanner, posizionare un foglio di carta nera sull'originale.

- Quando si seleziona **Auto**, **Colore** o **Grigi** come **Tipo immagine**:
 - Verificare che sia selezionato **Rimuovi sfondo**.

Document Capture Pro (Windows)/Document Capture (Mac OS X): premere il pulsante **Impostazioni dettagliate** nella schermata Impostazioni scansione per aprire la schermata Epson Scan 2. Nella scheda **Impostazioni avanzate**, selezionare **Rimuovi sfondo**.

Epson Scan 2: nella scheda **Impostazioni avanzate**, selezionare **Rimuovi sfondo**.
 - Regolare la luminosità e la densità.

Epson Scan 2: regolare il **Luminosità** nella scheda **Impostazioni avanzate**.
- Quando si seleziona **Bianco e Nero** da **Tipo immagine**:

Verificare che sia selezionato **Miglioramento testo**.

Document Capture Pro (Windows)/Document Capture (Mac OS X): nella schermata Impostazioni scansione, selezionare **Miglioramento testo**.

Epson Scan 2: nella scheda **Impostazioni avanzate**, selezionare **Miglioramento testo**.

A seconda delle condizioni dell'immagine acquisita, fare clic su **Settaggi**, quindi spostare il cursore verso **Rimuovi lo sfondo**.

Il testo o le immagini acquisite sono sfocati

È possibile regolare l'aspetto dell'immagine o del testo acquisiti aumentando la risoluzione o regolando la qualità dell'immagine.

- Modificare la risoluzione ed eseguire di nuovo la scansione.

Impostare la risoluzione adatta allo scopo dell'immagine acquisita.
- Verificare che sia selezionato **Miglioramento testo**.

Document Capture Pro (Windows)/Document Capture (Mac OS X): nella schermata Impostazioni scansione, selezionare **Miglioramento testo**.

Epson Scan 2: nella scheda **Impostazioni avanzate**, selezionare **Miglioramento testo**.

Quando si seleziona **Bianco e Nero** come **Tipo immagine**, a seconda delle condizioni dell'immagine acquisita, fare clic su **Settaggi** e regolare il cursore per **Enfatizza le lettere poco visibili** / **Rimuovi lo sfondo**, disattivare **Rimuovi il rumore del punto**, o impostare il livello su **Bassa**.
- Se si esegue la scansione in formato JPEG, provare a modificare il livello di compressione.

Document Capture Pro (Windows)/Document Capture (Mac OS X): fare clic su **Opzioni** nella schermata Impostazioni di salvataggio per modificare la qualità JPEG.

Epson Scan 2: fare clic su **Formato Immagine** > **Opzioni**, quindi modificare la **Qualità imm.**

Inoltre, verificare quanto segue quando si esegue la scansione dal vetro dello scanner.

- Assicurarsi che l'originale sia posizionato in piano sul vetro dello scanner. Assicurarsi inoltre che l'originale non sia sgualcito o deformato.
- Prestare attenzione a non spostare l'originale o lo scanner durante la scansione.
- Assicurarsi che lo scanner sia collocato su una superficie piana e stabile.

Informazioni correlate

- ➔ [“Impostazione di una risoluzione adatta allo scopo di scansione” a pagina 62](#)

Visualizzazione dei motivi Moiré (ombre a reticolo)

Se l'originale è un documento stampato, i motivi moiré (ombre a reticolo) possono essere visualizzati nell'immagine della scansione.

- Selezionare **Deretinatura** nella scheda **Impostazioni avanzate** nella schermata Epson Scan 2.

Quando si utilizza Document Capture Pro, è possibile aprire la schermata Epson Scan 2 premendo il pulsante **Impostazioni dettagliate** sulla schermata Impostazioni scansione. Selezionare **Deretinatura** nella scheda **Impostazioni avanzate**.



- Modificare la risoluzione ed eseguire di nuovo la scansione.

Non è possibile effettuare la scansione dell'area corretta sul vetro dello scanner

- Assicurarsi che l'originale sia posizionato correttamente rispetto ai segni di allineamento.
- Se i bordi dell'immagine acquisita vengono tagliati, spostare leggermente l'originale dai bordi del vetro dello scanner.
- Se l'originale è spesso, posizionarlo al centro del vetro dello scanner. Assicurarsi che la luce esterna, ad esempio quella delle lampade o di altre sorgenti, non venga proiettata direttamente sul vetro dello scanner.
- Il formato massimo degli originali di cui è possibile eseguire la scansione è 215,9×297,1 mm (8.5×11.7 in.).
- Sul vetro dello scanner sono presenti aree che non possono essere sottoposte a scansione sui bordi superiore, inferiore, sinistro e destro.
 - In alto: 1,5 mm (0.06 in.)
 - Sinistra: 1,5 mm (0.06 in.)
 - Destra: 8 mm (0.31 in.)
 - In basso: 15 mm (0.59 in.)
- Verificare le impostazioni in **Correzione del bordo**. Se attivata, i bordi dell'immagine vengono corretti. Provare a cambiare l'impostazione.

Document Capture Pro (Windows)/Document Capture (Mac OS X): premere il pulsante **Impostazioni dettagliate** nella schermata Impostazioni scansione per aprire la schermata Epson Scan 2. Nella scheda **Impostazioni avanzate**, selezionare **Nessuno** da **Correzione del bordo**.

Epson Scan 2: nella scheda **Impostazioni avanzate**, selezionare **Nessuno** da **Correzione del bordo**.

Informazioni correlate

- ➔ [“Posizionamento di un originale” a pagina 36](#)

Non è possibile eseguire la scansione di più originali contemporaneamente

- Quando si posizionano più originali sul vetro dello scanner, accertarsi che soddisfino i seguenti requisiti.
 - Tenere ogni originale lontano dai bordi del vetro dello scanner alle seguenti distanze:
 - In alto: 6 mm (0.24 in.)
 - Sinistra: 6 mm (0.24 in.)
 - Destra: 12 mm (0.47 in.)
 - In basso: 20 mm (0.79 in.)
 - Lasciare uno spazio di almeno 20 mm (0.79 in.) tra ogni originale.
 - Gli originali devono avere un formato di almeno 20×20 mm (0.79×0.79 in.).

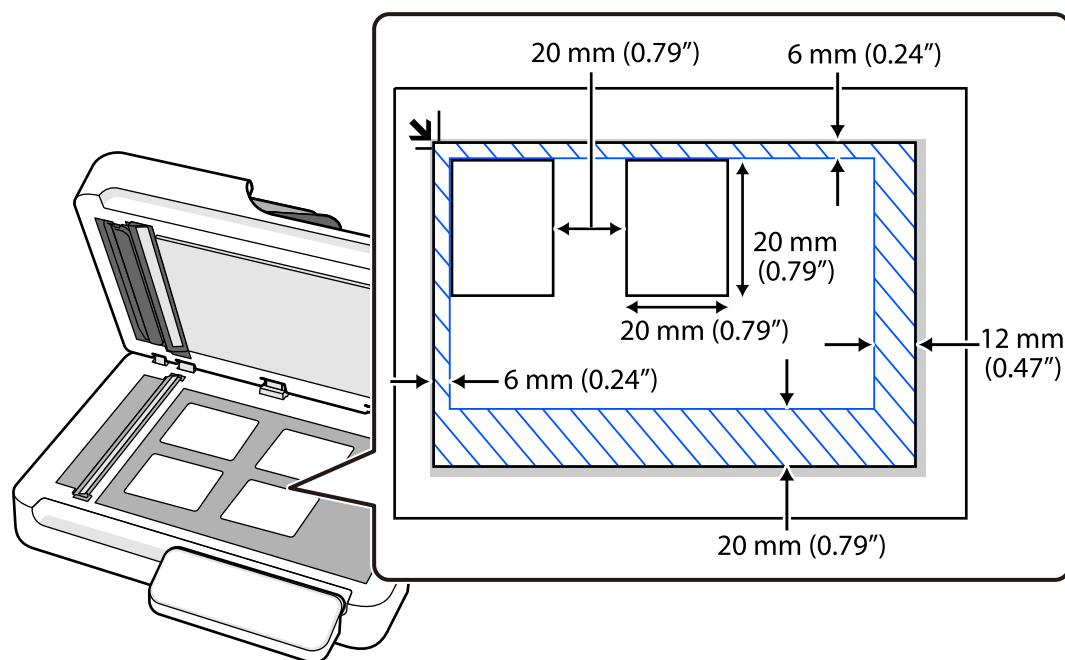

- Verificare che gli originali siano posizionati dritti.
- Durante la scansione, impostare **Dimensione Documento** su **Rilevamento Automatico** nelle Impostazioni di scansione.
- A seconda degli originali, si potrebbe non essere in grado di eseguire la scansione di più originali contemporaneamente. Scansionare questi originali uno alla volta.

Informazioni correlate

➔ [“Posizionamento di più originali contemporaneamente” a pagina 39](#)

Il bordo dell'originale non viene sottoposto a scansione quando si rileva automaticamente il formato

A seconda dell'originale, il bordo dell'originale può non essere sottoposto a scansione quando se ne rileva automaticamente il formato.

- Regolare **Margini ritaglio per dimensione "Auto"** nella schermata Epson Scan 2. Quando si utilizza Document Capture Pro, è possibile aprire la schermata Epson Scan 2 premendo il pulsante **Impostazioni dettagliate** sulla schermata Impostazioni scansione.

Fare clic sulla scheda **Impostaz. principali** > **Dimensione Documento** > **Settaggi**. Sulla schermata **Impostazioni Formato documento**, regolare **Margini ritaglio per dimensione "Auto"**.

- A seconda dell'originale, l'area dell'originale potrebbe non venire rilevata correttamente quando si utilizza la funzione **Rilevamento Automatico**. Selezionare il formato corretto dell'originale dall'elenco **Dimensione Documento**.

Nota:

Se il formato dell'originale di cui si desidera eseguire la scansione non è nell'elenco, creare il formato manualmente sulla schermata Epson Scan 2. Quando si utilizza Document Capture Pro, è possibile aprire la schermata Epson Scan 2 premendo il pulsante **Impostazioni dettagliate** sulla schermata Impostazioni scansione.

Fare clic sulla scheda **Impostaz. principali** > **Dimensione Documento**, quindi selezionare **Personalizza**.

Il carattere non viene riconosciuto correttamente

Controllare quanto segue per aumentare il tasso di riconoscimento dell'OCR (Riconoscimento ottico dei caratteri).

- Controllare che l'originale sia posizionato dritto.
- Utilizzare un originale con testo chiaro. Il riconoscimento del testo può ridursi nei seguenti tipi di originali.
 - Originali che sono stati copiati diverse volte
 - Originali ricevuti tramite fax (a bassa risoluzione)
 - Originali con caratteri o interlinee molto strette
 - Originali con righe o sottolineature sul testo
 - Originali con testo scritto a mano
 - Originali con pieghe o grinze
- La carta termica come le ricevute possono deteriorarsi con il tempo o l'attrito. Eseguirne la scansione il prima possibile.
- Quando si esegue il salvataggio su Microsoft® Office o file **PDF Ricercabile**, controllare che siano selezionate le lingue corrette.
- Se si ha impostato **Tipo immagine** su **Colore** o **Grigi** in Epson Scan 2, provare a regolare l'impostazione **Miglioramento testo**.
Fare clic sulla scheda **Impostazioni avanzate** > **Miglioramento testo** > **Settaggi**, quindi selezionare **Enfatizzare le lettere poco visibili per l'OCR** come **Modalità**.

Nota:

È necessario disporre di EPSON Scan OCR component eseguire il salvataggio come **PDF ricercabile**. Viene installato automaticamente quando si configura lo scanner utilizzando il programma di installazione.

Margini della rilegatura di un opuscolo distorti o sfocati

Durante la scansione di un opuscolo sul vetro dello scanner, i caratteri possono apparire distorti o sfocati sul margine della rilegatura. Se si verifica questo tipo di problema, il testo non viene riconosciuto correttamente quando si salva la scansione dell'immagine come **Searchable PDF**.

Per ridurre la distorsione o la sfocatura sul margine della rilegatura, premere delicatamente la copertina del documento e tenerla premuto durante la scansione per appiattire l'opuscolo. Prestare attenzione a non spostare l'opuscolo durante la scansione.



Importante:

Non premere la copertina del documento troppo forte. In caso contrario, l'opuscolo o lo scanner potrebbero essere danneggiati.

Impossibile risolvere i problemi nell'immagine acquisita

Se il problema persiste dopo aver provato tutte le soluzioni indicate, inizializzare le impostazioni del driver dello scanner (Epson Scan 2) tramite Epson Scan 2 Utility.

Nota:

Epson Scan 2 Utility è una delle applicazioni fornite con il software dello scanner.

1. Avviare Epson Scan 2 Utility.
 - Windows 11/Windows Server 2019/Windows Server 2022
Fare clic sul pulsante Start e selezionare **Tutte le app > EPSON > Epson Scan 2 Utility**.
 - Windows 10/Windows Server 2016
Fare clic sul pulsante Start e selezionare **EPSON > Epson Scan 2 Utility**.
 - Windows 8.1/Windows 8/Windows Server 2012 R2/Windows Server 2012
Immettere il nome dell'applicazione nell'accesso alla ricerca, quindi selezionare l'icona visualizzata.
 - Windows 7/Windows Server 2008 R2/Windows Server 2008
Fare clic sul pulsante Start e selezionare **Tutti i programmi o Programmi > EPSON > Epson Scan 2 > Epson Scan 2 Utility**.
 - Mac OS
Selezionare **Vai > Applicazioni > Epson Software > Epson Scan 2 Utility**.
2. Selezionare la scheda **Altre**.
3. Fare clic su **Ripristina**.

Nota:

Se il problema persiste dopo l'inizializzazione, disinstallare e reinstallare il driver dello scanner (Epson Scan 2).

Problemi con Document Capture Pro

Per problemi che si verificano durante la scansione con Document Capture Pro, accedere al seguente URL per consultare il manuale di Document Capture Pro.

<https://support.epson.net/dcp/>

Disinstallare e Installare Applicazioni

Disinstallazione delle applicazioni

Potrebbe essere necessario disinstallare e installare nuovamente le applicazioni per risolvere alcuni problemi o nel caso si esegua un aggiornamento del sistema operativo. Eseguire l'accesso al computer come amministratore. Se viene richiesto, immettere la password di amministratore.

Disinstallazione delle applicazioni per Windows

1. Chiudere tutte le applicazioni in esecuzione.
2. Scollegare lo scanner dal computer.
3. Aprire il Pannello di controllo:
 - Windows 11/Windows Server 2022
Fare clic sul pulsante Start e selezionare **Tutte le app > Strumenti di Windows > Pannello di controllo**.
 - Windows 10/Windows Server 2016/Windows Server 2019
Fare clic sul pulsante Start e selezionare **Sistema Windows > Pannello di controllo**.
 - Windows 8.1/Windows 8/Windows Server 2012 R2/Windows Server 2012
Selezionare **Desktop > Impostazioni > Pannello di controllo**.
 - Windows 7/Windows Server 2008 R2
Fare clic sul pulsante Start e selezionare **Pannello di controllo**.
4. Selezionare **Disinstalla un programma** in **Programmi**.
5. Selezionare il programma che si desidera disinstallare.
6. Fare clic su **Disinstalla/Cambia** o su **Disinstalla**.

Nota:
Nella successiva schermata Controllo dell'account utente, fare clic su Continua.
7. Seguire le istruzioni visualizzate sullo schermo.

Nota:
*Potrebbe venire visualizzato un messaggio di richiesta di riavvio del computer. In questo caso, assicurarsi di selezionare **Sì, riavviare il computer adesso** e fare clic su **Fine**.*

Disinstallazione delle applicazioni per Mac OS

Nota:
Assicurarsi di avere installato EPSON Software Updater.

1. Scaricare il programma di disinstallazione utilizzando EPSON Software Updater.
Il programma di disinstallazione deve essere scaricato una sola volta; non è necessario ripetere l'operazione ogni volta che si desidera disinstallare un'applicazione.

2. Scollegare lo scanner dal computer.
3. Per disinstallare il driver dello scanner, selezionare **Preferenze di Sistema** dal menu Apple > **Stampanti e Scanner** (o **Stampa e Acquisizione, Stampa e Fax**), quindi rimuovere lo scanner dall'elenco degli scanner attivi.
4. Chiudere tutte le applicazioni in esecuzione.
5. Selezionare **Vai > Applicazioni > Epson Software > Programma di disinstallazione**.
6. Selezionare l'applicazione che si desidera disinstallare e fare clic su Disinstalla.



Importante:

Il programma di disinstallazione rimuove dal computer tutti i driver degli scanner Epson. Se si utilizzano più driver degli scanner Epson e si desidera eliminare solo alcuni driver, eliminare prima tutti i driver, quindi reinstallare i driver dello scanner necessari.

Nota:

*Se l'applicazione che si desidera disinstallare non viene visualizzata nell'elenco delle applicazioni, non è possibile disinstallarla mediante il programma di disinstallazione. Per disinstallarla, scegliere **Vai > Applicazioni > Epson Software**, selezionare l'applicazione che si desidera disinstallare e trascinarla sull'icona del cestino.*

Installazione delle applicazioni

Per installare le applicazioni seguire le istruzioni riportate di seguito.

Nota:

- Eseguire l'accesso al computer come amministratore. Se viene richiesto, immettere la password di amministratore.
- Prima di reinstallare le applicazioni, è necessario disinstallarle.

1. Chiudere tutte le applicazioni in esecuzione.
2. Durante l'installazione del driver dello scanner (Epson Scan 2), disconnettere temporaneamente lo scanner e il computer.

Nota:

Non collegare lo scanner al computer fino a quando non viene richiesto.

3. Visitare il seguente sito Web e cercare il proprio modello per accedere al programma di installazione.

<https://epson.com/support> (U.S.)

<https://epson.ca/support> (Canada)

<https://latin.epson.com/support> (America Latina)

<https://epson.sn> > **Impostazione** (Altre regioni)

Specifiche tecniche

Specifiche generali dello scanner.	104
Specifiche di formato e peso.	105
Specifiche elettriche.	106
Specifiche ambientali.	107
Requisiti di sistema.	107
Licenza OSS.	107

Specifiche generali dello scanner

Nota:

Le specifiche sono soggette a modifiche senza preavviso.

Tipo di scanner	Scanner piano a colori con ADF
Dispositivo fotoelettrico	CIS
Pixel reali (scanner glass)	10,200×14,040 a 1,200 dpi
Sorgente luminosa	LED RGB
Risoluzione ottica	ADF: 600 dpi (scansione principale), 600 dpi (scansione secondaria) Vetro dello scanner: 1,200 dpi (scansione principale), 1,200 dpi (scansione secondaria)
Risoluzione di scansione	Da 50 a 1,200 dpi (con incrementi di 1 dpi)
Formati documenti	ADF: <input type="checkbox"/> Massimo: 215.9×3,048.0 mm (8.5×120 pollici) <input type="checkbox"/> Minimo: 105.0×148.0 mm (4.13×5.83 pollici) Vetro dello scanner: <input type="checkbox"/> Massimo 215.9×297.1 mm (8.5×11.7 pollici)
Ingresso carta (ADF)	Caricamento documento rivolto verso l'alto
Uscita carta (ADF)	Espulsione documento rivolto verso il basso
Capacità carta (ADF)	60 fogli di carta da 80 g/m ²
Intensità colore	Colore <input type="checkbox"/> 30 bit per pixel interno (10 bit per pixel per colore interno) <input type="checkbox"/> 24 bit per pixel esterno (8 bit per pixel per colore esterno) Scala di grigi <input type="checkbox"/> 10 bit per pixel interno <input type="checkbox"/> 8 bit per pixel esterno Bianco e nero <input type="checkbox"/> 10 bit per pixel interno <input type="checkbox"/> 1 bit per pixel esterno
Interfaccia	USB ad alta velocità

Specifiche di formato e peso

Formati

Quando il fermo è riposto (unità: mm (pollici))

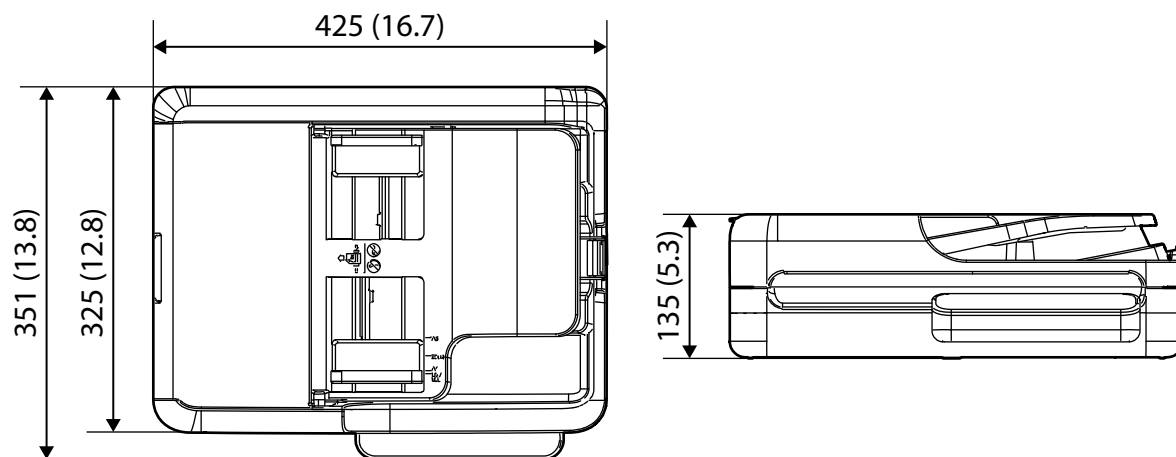

Quando il fermo è esteso (unità: mm (pollici))

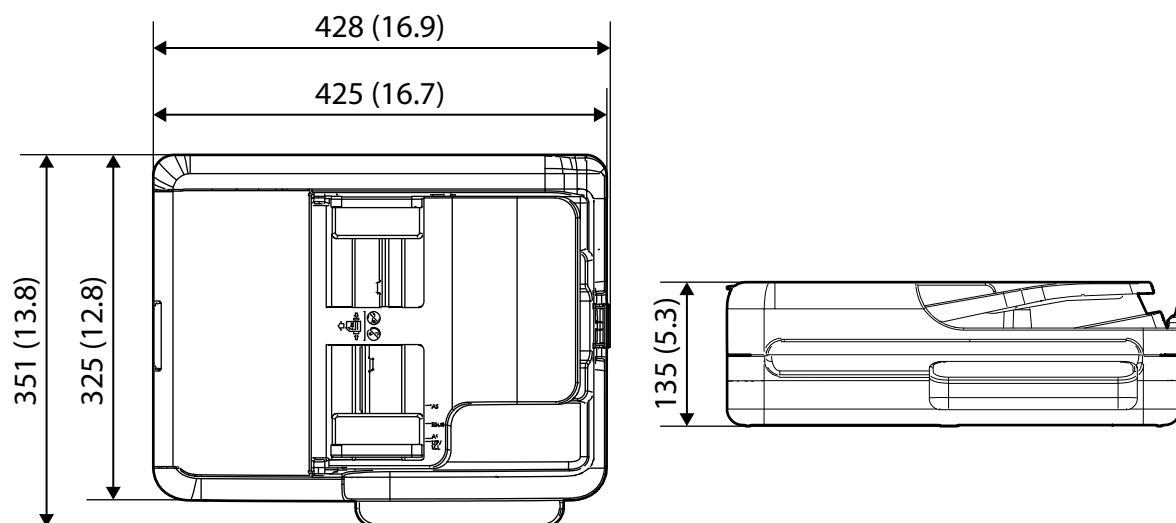

Spazio di installazione (unità: mm (pollici))

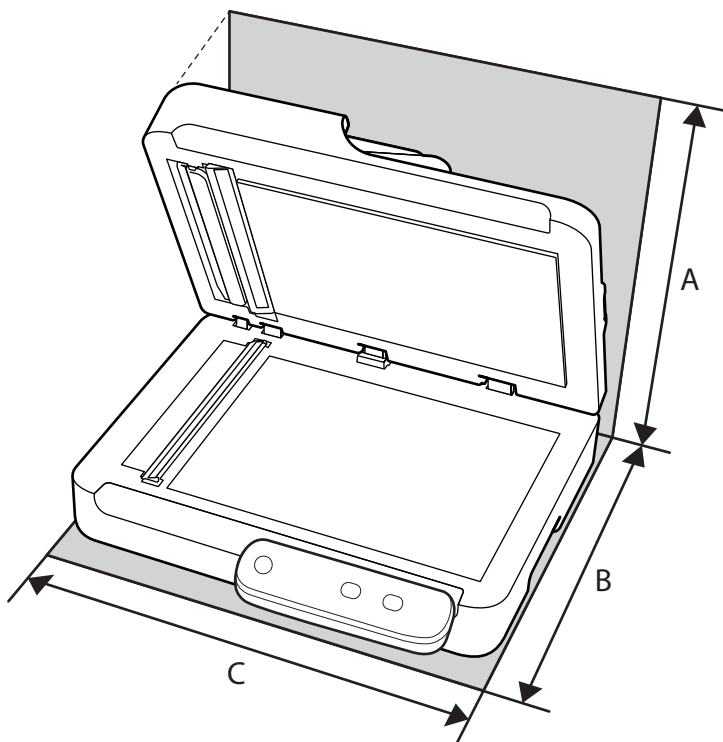

A	388 mm (15.3 pollici)
B	392 mm (15.5 pollici)
C	428 mm (16.9 pollici)

Peso

Circa 4.9 kg (10.8 lb)

Specifiche elettriche

Modello	Modello con tensione CA 100–240 V	Modello con tensione CA 220–240 V
Gamma di frequenza nominale	50–60 Hz	50–60 Hz
Corrente nominale	0.3 A	0.15 A
Consumo energetico	<input type="checkbox"/> Funzionamento: circa 9.0 W <input type="checkbox"/> Modalità Pronto: circa 3.8 W <input type="checkbox"/> Modalità Sleep: circa 0.9 W <input type="checkbox"/> Spento: circa 0.1 W	<input type="checkbox"/> Funzionamento: circa 9.0 W <input type="checkbox"/> Modalità Pronto: circa 3.8 W <input type="checkbox"/> Modalità Sleep: circa 0.9 W <input type="checkbox"/> Spento: circa 0.1 W

Nota:

- Controllare l'etichetta sullo scanner per informazioni sulla tensione.
- Per gli utenti europei, visitare il seguente sito web per informazioni sul consumo energetico.
<https://www.epson.eu/energy-consumption>

Specifiche ambientali

Temperatura	Durante il funzionamento	Da 5 a 35 °C (da 41 a 95 °F)
	Quando non in uso	Da -25 a 60 °C (da -13 a 140 °F)
Umidità relativa	Durante il funzionamento	Da 15 a 80% (senza condensa)
	Quando non in uso	Da 15 a 85% (senza condensa)
Condizioni operative		Ambiente di ufficio o domestico tipico. Evitare l'uso dello scanner alla luce solare diretta, in prossimità una forte sorgente luminosa o in presenza di grandi quantità di polvere.

Requisiti di sistema

I sistemi operativi supportati possono variare a seconda dell'applicazione.

Windows	Windows 11 o versioni successive Windows 10 Windows 8/8.1 Windows 7 Windows Server 2008 o versioni successive*2
Mac OS*1	Mac OS X 10.9.5 o versioni successive, macOS 11 o versioni successive

*1 La funzione Commutazione rapida utente non è supportata su Mac OS o versioni successive.

*2 Document Capture Pro non supporta Windows Server.

Licenza OSS

È possibile verificare le licenze OSS incluse in questo prodotto dal seguente URL.

https://support.epson.net/sec_pubs/redirect2.php?model=ds-1730&type=othg&lang=en&filename=oss.pdf

Standard e approvazioni

Standard e approvazioni per i modelli europei. 109

Standard e approvazioni per il modello australiano. 109

Standard e approvazioni per i modelli statunitensi e canadesi. 109

Standard e approvazioni per i modelli europei

Il seguente modello è marcato CE/UKCA e conforme ai requisiti di legge.

Il testo integrale della dichiarazione di conformità è disponibile presso il seguente sito web:

<https://www.epson.eu/conformity>

J451A



Standard e approvazioni per il modello australiano

EMC	AS/NZS CISPR32 Class B
-----	------------------------

Epson dichiara che l'apparecchiatura indicata di seguito è conforme ai requisiti essenziali e alle altre disposizioni pertinenti della direttiva AS/NZS4268:

J451A

Epson non può essere ritenuta responsabile per eventuali inadempienze ai requisiti di protezione derivanti da una modifica sconsigliata del prodotto.

Standard e approvazioni per i modelli statunitensi e canadesi

Sicurezza	UL60950-1 CAN/CSA-C22.2 No.60950-1-07
EMC	FCC Part 15 Subpart B Class B CAN ICES (B)/NMB (B)

Informazioni di assistenza

Sito Web di supporto.	111
Come contattare l'assistenza Epson.	111

Sito Web di supporto

Per ulteriore assistenza, visitare il sito Web di supporto Epson indicato di seguito. Selezionare il paese o la regione di residenza e visitare la sezione relativa al supporto del sito Web Epson locale. Nel sito sono disponibili anche driver, domande frequenti, manuali e altro materiale scaricabile.

<https://support.epson.net>

<https://www.epson.eu/support> (Europa)

Se il prodotto Epson non funziona correttamente e non è possibile risolvere il problema, contattare i servizi di assistenza Epson.

Come contattare l'assistenza Epson

Prima di contattare Epson

Se il prodotto Epson in uso non funziona correttamente e non è possibile risolvere il problema attenendosi alle procedure di risoluzione dei problemi indicate nella documentazione del prodotto, contattare i servizi di assistenza Epson. Se l'elenco seguente non contiene alcun centro di assistenza Epson per l'area di residenza, contattare il rivenditore presso cui è stato acquistato il prodotto.

Il centro di assistenza Epson può rispondere più rapidamente se vengono fornite le seguenti informazioni:

- Numero di serie del prodotto
(L'etichetta con il numero di serie in genere si trova sul retro del prodotto)
- Modello del prodotto
- Versione del software del prodotto
(Fare clic su **About**, **Version Info** o pulsanti simili nel software del prodotto)
- Marca e modello del computer in uso
- Nome e versione del sistema operativo del computer
- Nome e versione delle applicazioni software generalmente utilizzate con il prodotto

Nota:

In alcuni prodotti, i dati dell'elenco di composizione fax e/o le impostazioni di rete potrebbero essere salvati nella memoria del prodotto. In seguito a eventuali guasti o riparazioni del prodotto, i dati e/o le impostazioni potrebbero andare persi. Anche durante il periodo di garanzia, Epson non può essere ritenuta responsabile della perdita di dati e non è tenuta a eseguire il backup o il recupero di dati e/o impostazioni. Si consiglia pertanto di eseguire un backup dei dati o di prenderne nota.

Assistenza utenti — USA e Canada

Se è necessario contattare Epson per i servizi di assistenza tecnica, utilizzare le seguenti opzioni di assistenza.

Assistenza via Internet

Visitate il sito Web dell'assistenza Epson all'indirizzo <https://epson.com/support> (Stati Uniti) o <https://epson.ca/support> (Canada) e selezionate il vostro prodotto per trovare soluzioni ai problemi più comuni. È possibile scaricare driver e documentazione, ottenere FAQ e consigli per la risoluzione dei problemi o inviare un'e-mail a Epson con le proprie domande.

Parlare con un rappresentante dell'assistenza

Prima di chiamare l'assistenza Epson, tenere a portata di mano le seguenti informazioni:

- Nome prodotto
- Numero di serie del prodotto (si trova su un'etichetta del prodotto)
- Prova di acquisto (ad esempio la ricevuta del negozio) e data di acquisto
- Configurazione del computer
- Descrizione del problema

Quindi chiamare:

- Stati Uniti: (562) 276-4300, dalle 07:00 alle 16:00, ora del Pacifico, dal lunedì al venerdì
- Canada: (905) 709-3839, dalle 07:00 alle 16:00, ora del Pacifico, dal lunedì al venerdì

I giorni e gli orari di assistenza sono soggetti a modifiche senza preavviso. Potrebbero essere applicati costi di chiamata o di interurbana.

Acquisto di materiali di consumo e accessori

È possibile acquistare accessori originali Epson all'indirizzo <https://epson.com> (vendite negli Stati Uniti) o <https://epson.ca> (vendite in Canada). È inoltre possibile acquistare i materiali di consumo presso un rivenditore autorizzato Epson. Per trovare il rivenditore più vicino, chiamare il numero 800-GO-EPSON (800-463-7766) negli Stati Uniti o 800-807-7766 in Canada.

Assistenza utenti — America Latina

Se è necessario contattare Epson per i servizi di assistenza tecnica, utilizzare le seguenti opzioni di assistenza.

Assistenza via Internet

Visitare il sito <https://latin.epson.com/support> e selezionare il prodotto per trovare soluzioni ai problemi più comuni. È possibile scaricare driver e documentazione, ottenere consigli per la risoluzione dei problemi o inviare un'e-mail a Epson con le proprie domande.

Parlare con un rappresentante dell'assistenza

Prima di chiamare l'assistenza Epson, tenere a portata di mano le seguenti informazioni:

- Nome prodotto
- Numero di serie del prodotto (si trova su un'etichetta del prodotto)
- Prova di acquisto (ad esempio la ricevuta del negozio) e data di acquisto
- Configurazione del computer
- Descrizione del problema

Quindi chiamare:

Paese	Telefono
Argentina	0800-288-37766
Bolivia*	800-100-116

Paese	Telefono
Brasile	Capitali di Stato e aree metropolitane: 3004-6627 Altre aree: 0800-377-6627/0800-EPSONBR
Cile	(56 2) 2484-3400
Colombia	Bogota: 601 602 4751 Altre città: 01-8000-915235
Costa Rica	800-377-6627
Repubblica Dominicana*	1-888-760-0068
Ecuador*	1-800-000-044
El Salvador*	800-6570
Guatemala*	1-800-835-0358
Messico	Città del Messico: (52 55) 1323-2052 Altre città: 800-087-1080
Nicaragua*	00-1-800-226-0368
Panama*	00-800-052-1376
Paraguay	009-800-521-0019
Perù	Lima: (51 1) 418-0210 Altre città: 0800-10126
Uruguay	00040-5210067

* Contattare la compagnia telefonica locale per chiamare questo numero verde da un telefono cellulare.

Se il proprio Paese non compare nell'elenco, contattare l'ufficio vendite del Paese più vicino. Potrebbero essere applicati costi di chiamata o di interurbana.

Acquisto di materiali di consumo e accessori

È possibile acquistare accessori originali Epson presso un rivenditore autorizzato Epson. Per trovare il rivenditore più vicino, visitare il sito <https://latin.epson.com> o chiamare l'ufficio vendite Epson più vicino.

Assistenza utenti — Europa

Per informazioni su come contattare l'assistenza Epson, consultare il documento di garanzia paneuropeo.

Assistenza utenti - Taiwan

Per informazioni, supporto e servizi di assistenza, contattare:

World Wide Web

<http://www.epson.com.tw>

Sono disponibili informazioni su specifiche dei prodotti, driver da scaricare e domande sui prodotti.

HelpDesk Epson

Telefono: +886-2-2165-3138

Gli operatori dell'HelpDesk sono in grado di rispondere per telefono ai seguenti quesiti:

- Richieste di informazioni commerciali e sui prodotti
- Domande sull'utilizzo dei prodotti o su eventuali problemi
- Richieste di informazioni sui centri di assistenza e sulla garanzia

Centro assistenza riparazioni

<http://www.tekcare.com.tw/branchMap.page>

Tekcare Corporation è un centro assistenza autorizzato per Epson Taiwan Technology & Trading Ltd.

Assistenza utenti - Australia

Epson Australia è lieta di mettere a disposizione dei propri utenti un servizio clienti di alta qualità. Oltre alla documentazione del prodotto, sono disponibili le seguenti fonti di informazioni:

URL Internet

<http://www.epson.com.au>

Si consiglia agli utenti di visitare le pagine del sito Web di Epson Australia. Il sito può risultare estremamente utile, poiché mette a disposizione degli utenti un'area per il download di driver, punti di contatto Epson, informazioni sui nuovi prodotti e supporto tecnico (tramite e-mail).

HelpDesk Epson

Telefono: 1300-361-054

Per garantire assistenza ai nostri clienti è infine disponibile l'HelpDesk Epson. Gli operatori dell'HelpDesk possono fornire assistenza agli utenti per le operazioni relative a installazione, configurazione e utilizzo del prodotto Epson acquistato. Gli operatori dell'HelpDesk responsabili delle informazioni commerciali possono fornire brochure sui nuovi prodotti Epson e indicare l'ubicazione dei rivenditori o dei centri di assistenza più vicini. Contattando l'HelpDesk, gli utenti troveranno risposta a numerosi quesiti.

Si consiglia di tenere a portata di mano tutte le informazioni necessarie al momento della chiamata. Maggiore è il numero di informazioni a disposizione, più in fretta sarà possibile risolvere il problema. Tra le informazioni fondamentali rientrano la documentazione del prodotto Epson, il tipo di computer, il sistema operativo e le applicazioni in uso, nonché qualsiasi altro tipo di informazione ritenuto necessario.

Trasporto del prodotto

Epson consiglia di conservare la confezione del prodotto per un futuro trasporto.

Assistenza utenti - Nuova Zelanda

Epson Nuova Zelanda è lieta di mettere a disposizione dei propri utenti un servizio clienti di alta qualità. Oltre alla documentazione del prodotto, per ricevere informazioni vengono messi a disposizione i seguenti canali:

URL Internet

<http://www.epson.co.nz>

Si consiglia agli utenti di visitare le pagine del sito Web di Epson Nuova Zelanda. Il sito può risultare estremamente utile, poiché mette a disposizione degli utenti un'area per il download di driver, punti di contatto Epson, informazioni sui nuovi prodotti e supporto tecnico (tramite e-mail).

HelpDesk Epson

Telefono: 0800 237 766

Per garantire assistenza ai nostri clienti è infine disponibile l'HelpDesk Epson. Gli operatori dell'HelpDesk possono fornire assistenza agli utenti per le operazioni relative a installazione, configurazione e utilizzo del prodotto Epson acquistato. Gli operatori dell'HelpDesk responsabili delle informazioni commerciali possono fornire brochure sui nuovi prodotti Epson e indicare l'ubicazione dei rivenditori o dei centri di assistenza più vicini. Contattando l'HelpDesk, gli utenti troveranno risposta a numerosi quesiti.

Si consiglia di tenere a portata di mano tutte le informazioni necessarie al momento della chiamata. Maggiore è il numero di informazioni a disposizione, più in fretta sarà possibile risolvere il problema. Tra le informazioni da preparare: documentazione del prodotto Epson, tipo di computer, sistema operativo, programmi applicativi e tutti i dati ritenuti necessari.

Trasporto del prodotto

Epson consiglia di conservare la confezione del prodotto per un futuro trasporto.

Assistenza utenti - Singapore

Le fonti di informazione, supporto e servizi di assistenza presso Epson Singapore sono:

World Wide Web

<http://www.epson.com.sg>

Sono disponibili informazioni su specifiche dei prodotti, driver da scaricare, risposte alle domande frequenti, informazioni commerciali e supporto tecnico tramite e-mail.

HelpDesk Epson

Numero gratuito: 800-120-5564

Gli operatori dell'HelpDesk sono in grado di rispondere per telefono ai seguenti quesiti:

- Richieste di informazioni commerciali e sui prodotti
- Domande sull'utilizzo dei prodotti e risoluzione di problemi
- Richieste di informazioni sui centri di assistenza e sulla garanzia

Assistenza utenti — Thailandia

Per informazioni, supporto e servizi di assistenza, contattare:

World Wide Web

<http://www.epson.co.th>

Sono disponibili informazioni su specifiche dei prodotti, driver da scaricare e risposte alle domande frequenti; inoltre, è possibile richiedere informazioni tramite e-mail.

Call center Epson

Telefono: 66-2460-9699

E-mail: support@eth.epson.co.th

Gli operatori del Call center sono in grado di rispondere per telefono ai seguenti quesiti:

- Richieste di informazioni commerciali e sui prodotti
- Domande sull'utilizzo dei prodotti o su eventuali problemi
- Richieste di informazioni sui centri di assistenza e sulla garanzia

Assistenza utenti - Vietnam

Per informazioni, supporto e servizi di assistenza, contattare:

Centro riparazioni Epson

27 Yen Lang, Trung Liet Ward, Dong Da District, Ha Noi City. Tel: +84 24 7300 0911

38 Le Dinh Ly, Thac Gian Ward, Thanh Khe District, Da Nang. Tel: +84 23 6356 2666

194/3 Nguyen Trong Tuyen, Ward 8, Phu Nhuan Dist., HCMC. Tel: +84 28 7300 0911

31 Phan Boi Chau, Ward 14, Binh Thanh District, HCMC. Tel: +84 28 35100818

Assistenza utenti — Indonesia

Per informazioni, supporto e servizi di assistenza, contattare:

World Wide Web

<http://www.epson.co.id>

- Informazioni su specifiche dei prodotti e driver da scaricare
- Domande frequenti, informazioni commerciali, domande tramite e-mail

Hotline Epson

Telefono: 1500-766 (Indonesia Only)

Email: customer.care@ein.epson.co.id

Gli operatori della Hotline sono in grado di rispondere per telefono o per email ai seguenti quesiti:

- Richieste di informazioni commerciali e sui prodotti
- Supporto tecnico

Assistenza utenti - Hong Kong

Per ottenere supporto tecnico e altri servizi post vendita, gli utenti sono invitati a contattare Epson Hong Kong Limited.

Sito Internet

<http://www.epson.com.hk>

Epson Hong Kong ha messo a disposizione in Internet un sito locale in cinese e in inglese per fornire agli utenti le informazioni seguenti:

- Informazioni sui prodotti
- Risposte alle domande frequenti
- Versioni più recenti dei driver per prodotti Epson

Hotline di assistenza tecnica

È inoltre possibile contattare il personale tecnico presso i seguenti numeri di telefono e fax:

Telefono: 852-2827-8911

Fax: 852-2827-4383

Assistenza utenti - Malaysia

Per informazioni, supporto e servizi di assistenza, contattare:

World Wide Web

<http://www.epson.com.my>

- Informazioni su specifiche dei prodotti e driver da scaricare
- Domande frequenti, informazioni commerciali, domande tramite e-mail

Call center Epson

Telefono: 1800-81-7349 (Numero gratuito)

Email: websupport@emsb.epson.com.my

- Richieste di informazioni commerciali e sui prodotti
- Domande sull'utilizzo dei prodotti o su eventuali problemi
- Richieste di informazioni sui centri di assistenza e sulla garanzia

Epson Malaysia Sdn Bhd (Sede centrale)

Telefono: 603-56288288

Fax: 603-5628 8388/603-5621 2088

Assistenza utenti - India

Per informazioni, supporto e servizi di assistenza, contattare:

World Wide Web

<http://www.epson.co.in>

Sono disponibili informazioni su specifiche dei prodotti, driver da scaricare e domande sui prodotti.

Numero gratuito

Per assistenza, informazioni sul prodotto o per ordinare materiali di consumo -
18004250011 / 186030001600 / 1800123001600 (9:00 – 18:00)

Email

calllog@epson-india.in

WhatsApp

+91 96400 00333

Assistenza utenti - Filippine

Per ottenere assistenza tecnica e altri servizi post vendita, gli utenti sono invitati a contattare Epson Philippines Corporation presso i seguenti numeri di telefono e fax, nonché il seguente indirizzo e-mail:

World Wide Web

<http://www.epson.com.ph>

Sono disponibili informazioni su specifiche dei prodotti, driver da scaricare e risposte alle domande frequenti; inoltre, è possibile richiedere informazioni tramite e-mail.

Assistenza clienti Epson Philippines

Numero gratuito: (PLDT) 1-800-1069-37766

Numero gratuito: (Digitale) 1-800-3-0037766

Metro Manila: +632-8441-9030

Sito Web: <https://www.epson.com.ph/contact>

Email: customercare@epc.epson.com.ph

Accessibile dalle 9 alle 18, da lunedì a sabato (tranne festivi)

Gli operatori dell'HelpDesk sono in grado di rispondere per telefono ai seguenti quesiti:

- Richieste di informazioni commerciali e sui prodotti
- Domande sull'utilizzo dei prodotti o su eventuali problemi
- Richieste di informazioni sui centri di assistenza e sulla garanzia

Epson Philippines Corporation

Linea esterna: +632-8706-2609

Fax: +632-8706-2663 / +632-8706-2665