

ES 500 Art. 4066

D Betriebsanleitung
Elektro-Rasenlüfter

GB Operating Instructions
Electric Lawn Rake

F Mode d'emploi
Aérateur électrique

NL Gebruiksaanwijzing
Elektrische gazonbeluchter

S Bruksanvisning
Elektrisk Gräsmatteluftare

DK Brugsanvisning
Elektrisk Plænelufter

FI Käyttöohje
Sähkökäyttöinen ilmastointilaite

N Bruksanvisning
Elektrisk plenlufter

I Istruzioni per l'uso
Arieggiatore elettrico

E Instrucciones de empleo
Aireador de césped eléctrico

P Manual de instruções
Arejador de relva eléctrico

PL Instrukcja obsługi
Elektryczny aerator

H Használati utasítás
Elektromos gyepszellőztető

CZ Návod k obsluze
Elektrický provzdušňovač

SK Návod na obsluhu
Elektrický prevzdušňovač

GR Οδηγίες χρήσης
Ηλεκτρικός εξαερωτής γκαζόν

RUS Инструкция по эксплуатации
Аэратор газонный электрический

SLO Navodilo za uporabo
Električni prezračevalnik trate

HR Upute za uporabu
Električni prozračivač

SRB Uputstvo za rad
BIH Električni aerator za travnjake

UA Інструкція з експлуатації
Аератор газонний електричний

RO Instrucțiuni de utilizare
Aerator electric

TR Kullanma Kılavuzu
Elektro-Çim Havalandırıcı

BG Инструкция за експлоатация
Електрическо гребло за трева

AL Manual përdorimi
Elektro-Ajrosës për Lëndina

EST Kasutusjuhend
Elektriline murureha

LT Eksploatavimo instrukcija
Elektrinis samanų grėblys

LV Lietošanas instrukcija
Elektriskais zālāju grābeklis

GARDENA Arieggiatore elettrico ES 500



Questa è la traduzione dal testo originale tedesco delle istruzioni per l'uso.

Si raccomanda di leggere attentamente le istruzioni e di seguire le avvertenze riportate. Seguendo le presenti istruzioni d'uso, acquisite familiarità con lo arieggiatore elettrico, il suo corretto utilizzo nonché le norme di sicurezza.



Per motivi di sicurezza, i bambini e i ragazzi al di sotto dei 16 anni e coloro che non abbiano preso visione delle presenti istruzioni d'uso, non devono utilizzare il prodotto. Per motivi di sicurezza i disabili mentali devono utilizzare il prodotto solo sotto la supervisione di un responsabile.

→ Conservare le istruzioni in un luogo sicuro.

Indice:

1. Modalità d'impiego	68
2. Norme di sicurezza	68
3. Modalità funzionali	70
4. Montaggio	71
5. Messa in uso	71
6. Manutenzione	72
7. Anomalie di funzionamento	73
8. Trasporto e ricovero	74
9. Accessori disponibili	75
10. Dati tecnici	75
11. Assistenza/Garanzia	75

1. Modalità d'impiego

Settore di utilizzo:

L'arieggiatore elettrico ES 500 GARDENA è un prodotto per uso hobbistico, concepito per rimuovere muschio, feltro ed erbacce ed arieggiare in profondità le superfici erbose in giardini e spazi privati. Non è pertanto previsto il suo impiego in impianti pubblici, parchi, campi sportivi, strade o in agricoltura e silvicoltura.

Per un utilizzo corretto, attenersi alle istruzioni del fabbricante.

Nota bene:



Per ragioni di sicurezza e incolumità personale l'arieggiatore non deve essere usato per recidere cespugli, siepi e arbusti. L'attrezzo non deve altresì essere impiegato per livellare il terreno.

2. Norme di sicurezza

→ Attenzione ai simboli di sicurezza riportati sull'arieggiatore.



ATTENZIONE!

→ Prima di mettere in funzione l'attrezzo, leggere le istruzioni per l'uso.



PERICOLO DI LESIONI!

→ Tenere lontano persone e animali dalla zona di lavoro.

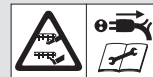

PERICOLO DI LESIONI: LAME AFFILATE!

- Prima della manutenzione o in caso di danneggiamento del cavo di alimentazione estrarre la spina dalla corrente.
- Tenere il cavo di alimentazione lontano dall'arieggiatore.

Controlli preliminari:

- Prima di ogni impiego, effettuare sempre un controllo dell'attrezzo.
- Non adoperare l'arieggiatore se si riscontra che i dispositivi di sicurezza (blocco di avviamento, fermo, deflettore, carter) e/o i rebbi sono danneggiati o logorati.
- Accertarsi che tutte le viti siano ben strette e l'attrezzo risulti in buone condizioni, tali comunque da garantire un lavoro in completa sicurezza.

Per ragioni di sicurezza, le parti logorate o danneggiate devono essere sostituite da un Centro assistenza GARDENA o da personale specializzato autorizzato.

- Prima di avviare l'attrezzo, controllare bene il terreno e rimuovere eventuali corpi estranei (ad es., sassi, rami, ecc.) facendo attenzione che non se ne presentino altri durante il lavoro.

Responsabilità dell'utente:



PERICOLO DI LESIONI!

L'arieggiatore può rivelarsi pericoloso!

- Tenere mani e piedi lontani dalle lame.

Ricordarsi che la responsabilità per le condizioni operative fa capo direttamente a chi usa l'attrezzo.

- Attenersi scrupolosamente alle istruzioni, adoperando l'arieggiatore solo per gli impieghi e con le modalità indicate.
- Controllare che nei pressi della zona di lavoro non ci siano altre persone (soprattutto bambini) o animali.
- Adoperare l'arieggiatore solo in condizioni di sicurezza adeguate.
- Non rimuovere né disattivare mai i dispositivi di sicurezza.
- Indossare sempre un abbigliamento adeguato; calzare scarpe chiuse e che non scivolino e portare calzoni lunghi per proteggere le gambe.

- Mantenere i piedi ad una distanza sufficiente dagli attrezzi di lavoro.
- Condurre l'arieggiatore cadenzando bene il passo.
- Posizione di lavoro: durante il lavoro assumere sempre una posizione sicura e salda e tenere il cavo lontano dalle lame.
- Prestare particolare attenzione quando si cambia direzione su un tratto scosceso.

Attenzione a non inciampare camminando all'indietro!

- Non rovesciare mai l'arieggiatore in funzione.
- Non sollevare mai il deflettore mentre l'attrezzo lavora.
- Prestare sempre attenzione allo spazio circostante la zona di lavoro per percepire eventuali pericoli che potrebbero passare inosservati a causa del rumore prodotto dall'attrezzo in funzione.
- Se, malgrado le precauzioni, si dovesse incontrare un ostacolo durante il lavoro, spegnere l'arieggiatore, staccare la spina dalla corrente, attendere l'arresto delle lame e rimuovere l'oggetto in questione. Verificare che l'attrezzo non abbia subito danni ed, eventualmente, farlo riparare.
- Non lavorare sotto la pioggia e in ambiente umido o bagnato.
- Non adoperare l'arieggiatore intorno a stagni o piscine.
- Evitare di usare l'attrezzo negli orari in cui i vicini potrebbero riposare!

Sicurezza elettrica:

Lo arieggiatore deve essere utilizzato solo se il cavo di alimentazione e la prolunga sono in buone condizioni.

- Tenere il cavo di alimentazione lontano dalle lame!
- Verificare sempre che i cavi non presentino segni di danneggiamento o di usura. Qualora, durante il lavoro, li si danneggi, staccare immediatamente la spina dalla presa di corrente.

Il connettore per un'eventuale prolunga deve essere a prova d'acqua, in gomma o rivestito in gomma. Utilizzare solo cavi di prolunga consentiti ai sensi della normativa HD 516.

- Rivolgersi a un elettricista di fiducia.
- Utilizzare solo cavi di alimentazione sicuri ed affidabili; collegarli in modo che non si possano staccare accidentalmente. Impiegare solo prolunghe con sezione adeguata. Per eventuali consigli, rivolgersi al proprio elettricista di fiducia.

Si consiglia di collegarsi ad un interruttore automatico di sicurezza con corrente nominale di dispersione ≤ 30 mA.

In Svizzera tale avvertenza è norma obbligatoria.

Interruzione del lavoro:

Non lasciare mai l'attrezzo incustodito sul luogo di utilizzo.

→ Se si deve interrompere il lavoro, riporre l'arieggiatore in un posto sicuro ed assicurarsi di aver staccato la spina.

→ Se ci si deve spostare da un punto di lavoro ad un altro, tenere sempre l'attrezzo spento durante il percorso e staccare la spina dalla presa di corrente. Posizionare la leva di regolazione del cilindro sulla posizione di trasporto.

3. Modalità funzionali

L'arieggiatore va utilizzato per rigenerare il prato: incidendo infatti la cute del manto erboso, lo arieggia, rimuove il muschio e l'erba infeltrita, seziona le radici delle erbacce che lo soffocano.

Per ottenere un prato d'erba ben curato, consigliamo di aerare nel modo seguente ogni 4 – 6 settimane, a seconda della condizione.

→ Prima di procedere all'arieggiatura, tagliare l'erba a un'altezza opportuna.

Si raccomanda di non usare l'attrezzo su un prato incolto, con erba alta (come può capitare dopo le vacanze estive).

Più l'erba è bassa, migliore sarà l'azione svolta dall'attrezzo, inferiore sarà il rischio di sovraccaricare il motore e più lunga sarà la durata del cilindro arieggiatore.

Soffermarsi troppo a lungo su un punto con l'attrezzo in funzione oppure arieggiare quando il terreno è bagnato o troppo asciutto può danneggiare la cuticola erbosa.

→ Per un risultato perfetto e uniforme, l'arieggiatore va condotto ad una velocità adeguata e costante lungo percorsi lineari, formando delle corsie appena sovrapposte.

→ Condurre l'arieggiatore cadenzando bene il passo.

→ Quando si lavora su tratti scoscesi, passare lo arieggiatore in senso trasversale al declivio e mantenere sempre una posizione ben salda. Non usare l'attrezzo su pendii molto ripidi: pericolo di lesioni!

Prestare particolare attenzione quando si cammina all'indietro e negli spostamenti dell'arieggiatore.

Se si passa lo arieggiatore su un prato che presenta molto muschio, si raccomanda poi, al termine, di spargere nuova semente in modo che il tappeto erboso possa rigenerarsi più rapidamente.

4. Montaggio

Montaggio del manico:

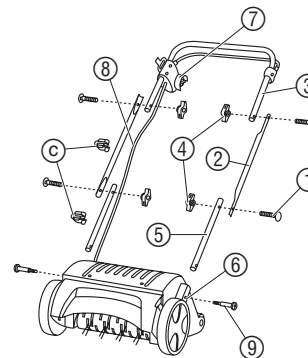

⚠ → **Attenzione! Durante il montaggio del blocco d'avviamento non tirare il cavo (8).**

1. Introdurre entrambe le traverse inferiori (5) (con l'estremità con foro circolare) negli alloggiamenti della scatola del motore (6) e fissarle con viti con intaglio a croce (9).
2. Dall'esterno, inserire due viti a testa quadra (1) attraverso i fori delle due traverse intermedie (2) e fissarle alle colonne inferiori (5) mediante due dadi ad alette (4).
3. Utilizzare altre due viti a testa quadra (1) e i dadi ad alette (4) per avvitare la traversa superiore con presa ad archetto (3) alle traverse intermedie (2). *Il manico è montato.*

Attenzione: montare la traversa superiore con presa ad archetto (3) in modo che il connettore (7) con il cavo di collegamento (8) si trovi a destra (in direzione di marcia) (v. fig.).

4. Fissare il cavo elettrico (8) al manico con entrambe le clip fermacavo (C).

5. Messa in uso

Collegare il cavo di alimentazione:

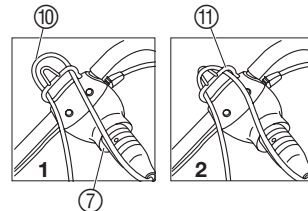

1. Inserire la presa del cavo di alimentazione (10) nella spina (7) dell'attrezzo.
2. Far passare **1** e agganciare **2** il cavo di alimentazione (10) nella sicurezza antistrappo (11).

In tal modo è possibile evitare il disinserimento accidentale del cavo.

3. Collegare il cavo di alimentazione (10) alla corrente elettrica.

Avviamento dell'arieggiatore:



→ **I dispositivi di avviamento e di sicurezza installati dal fabbricante sull'attrezzo non devono in nessun caso essere rimossi o modificati come, per esempio, fissando la leva d'accensione al manico. Se l'attrezzo non si arresta più automaticamente, sussiste il pericolo di ferirsi!**

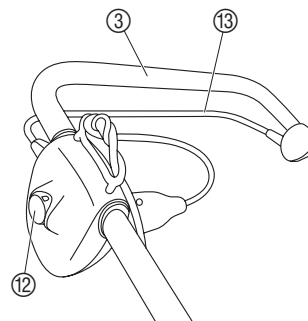

⚠ **ATTENZIONE! PERICOLO!** Quando si spegne l'attrezzo, le lame rimangono in movimento per alcuni secondi!

→ **Non trasportare né sollevare né ribaltare mai l'attrezzo in funzione!**

→ **Mantenersi sempre a una distanza di sicurezza dai rebbi per evitare di ferirsi.**

1. Collocare l'attrezzo su una zona piana del prato.
2. Pigiare il pulsante d'avviamento (12) e tenerlo premuto; contemporaneamente con l'altra mano, tirare la leva d'accensione (13) contro il manico (3). *L'arieggiatore viene avviato.*
3. Rilasciare quindi il pulsante d'avviamento (12).

Durante l'utilizzo dell'arieggiatore, mantenere sempre il cavo di alimentazione ⑩ in direzione di marcia, lateralmente rispetto alla superficie da trattare. Lavorare sempre lontano dal cavo di alimentazione.

Protezione in caso di blocco:

Se il cilindro arieggiatore viene bloccato da un corpo estraneo, entro 10 secondi interviene un dispositivo di protezione. In tal caso, lasciar andare la leva d'accensione, rimuovere il corpo estraneo ed attendere ca. 1 minuto prima di riavviare lo arieggiatore.



ATTENZIONE!

Se non si lascia andare la leva d'accensione, l'arieggiatore si riavvia automaticamente dopo ca. 1 minuto. Pericolo di lesioni!

6. Manutenzione



ATTENZIONE! Pericolo di lesioni!

- Prima di effettuare qualunque intervento, spegnere l'attrezzo, attendere l'arresto completo delle lame e staccare la spina dalla presa di corrente!
- Quando si interviene sull'attrezzo, indossare sempre un paio di guanti!

Pulizia:

Dopo ogni impiego l'attrezzo dev'essere pulito accuratamente.



ATTENZIONE!

- Non pulire l'attrezzo sotto l'acqua corrente e tanto meno con un getto ad alta pressione.
- Non usare oggetti duri o acuminati: potrebbero danneggiare l'arieggiatore.

→ Rimuovere eventuali residui di terra o di erba dai rebbi, dalle ruote e dal carter.

Regolazione dell'altezza del cilindro:

In seguito ad utilizzo prolungato l'arieggiatore è soggetto ad usura. Quanto più intensivo sarà l'utilizzo, maggiore sarà l'usura dei rebbi del cilindro. Inoltre sia l'impiego su terreni particolarmente duri o asciutti, sia un uso eccessivo o improprio, accelerano il processo di deterioramento.

Se non si ottengono più risultati soddisfacenti, è possibile abbassare il cilindro aeratore di 2 livelli.

Il cilindro aeratore può essere regolato su 4 livelli:

- **Posizione di trasporto**
- **Posizione di areazione 1**
- **Posizione di abbassamento 2:**
In caso di usura dei rebbi del cilindro (il cilindro viene abbassato di 3 mm).
- **Posizione di abbassamento 3:**
Secondo livello di abbassamento in caso di usura dei rebbi del cilindro (il cilindro viene abbassato di altri 3 mm.)

Spingere delicatamente la leva di regolazione del cilindro ⑭ fuori dal carter e regolarla sul livello desiderato.

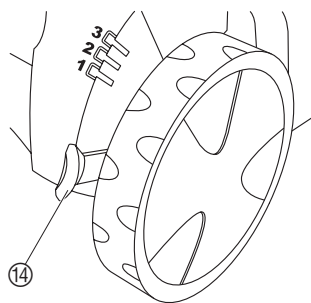

Nota bene: La regolazione dell'altezza del cilindro va effettuata unicamente in caso di usura. In caso contrario si corre il rischio di danneggiare il cilindro stesso o di causare un sovraccarico del motore.

7. Anomalie di funzionamento

Sostituzione dei rebbi di ricambio:

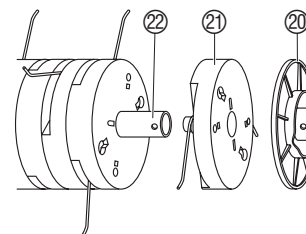
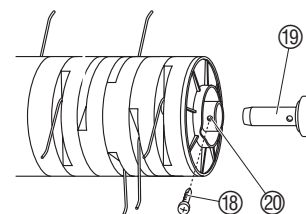
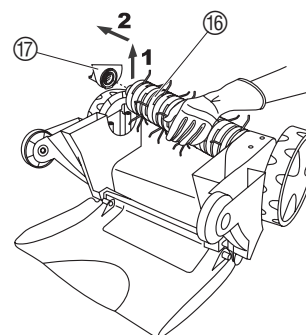
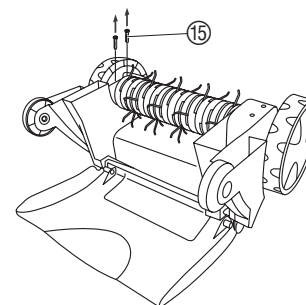

ATTENZIONE! Pericolo di lesioni!

- Prima di effettuare la sostituzione del cilindro scarificatore, spegnere l'attrezzo, attendere l'arresto completo delle lame e staccare la spina dalla presa di corrente!
- Quando si interviene sull'attrezzo, indossare sempre un paio di guanti!

Se il cilindro aeratore non è ancora usurato, ma si rompono singoli rebbi, è necessario sostituire questi ultimi. Utilizzare esclusivamente i rebbi di ricambio GARDENA originali.

• **GARDENA Rebbi di ricambio per arieggiatore elettrico ES 500 Art. 4094**

1. Capovolgere l'attrezzo e rimuovere due viti ⑮.
2. Sollevare diagonalmente **1** il cilindro aeratore ⑯ e sfilarlo **2** dall'albero di trasmissione.
3. Sfilare il cuscinetto ⑰ dal cilindro aeratore ⑯.
4. Svitare le viti ⑱ ed estrarre il perno del cuscinetto ⑲.
5. Sfilare la placca di copertura ⑳ ed i rebbi ㉑ dall'apposito alloggiamento ㉒.
6. Inserire i nuovi rebbi ㉑ e la placca di copertura ㉒ nell'alloggiamento ㉒.
I fori della placca di copertura ㉒ e dell'alloggiamento dei rebbi ㉑ devono corrispondere l'uno sull'altro.
7. Inserire il perno del cuscinetto ⑲ in modo tale che tutti i 3 fori (perno del cuscinetto ⑲, placca di copertura ㉒ e alloggiamento dei rebbi ㉑) corrispondano l'uno sull'altro.
8. Avvitare le viti ⑱.
9. Montare il cilindro aeratore ⑯ sull'albero di trasmissione.
10. Inserire il cuscinetto ⑰ nel cilindro aeratore ⑯.
11. Fissare il cuscinetto ⑰ alla parte inferiore dell'attrezzo con le viti di fissaggio ⑮, senza stringerle eccessivamente.

Anomalia	Possibile causa	Intervento
L'attrezzo produce un forte rumore	Il cilindro arieggiatore ha urtato un corpo estraneo.	1. Spegnerne l'attrezzo, staccare la spina dalla presa di corrente e attendere che i rebbi si arrestino completamente.
L'attrezzo produce un rumore metallico	Un corpo estraneo blocca il cilindro arieggiatore.	2. Rimuovere il corpo estraneo. 3. Controllare immediatamente l'arieggiatore.
	La cinghia slitta.	→ Per riparazioni rivolgersi al Centro Assistenza GARDENA.
Il motore non parte	Il cavo di alimentazione è difettoso.	→ Controllare il cavo di alimentazione.
	Il cavo di alimentazione ha una sezione troppo ridotta.	→ Rivolgersi all'elettricista di fiducia.
Il motore si ferma (si è attivato il blocco di protezione)	Un corpo estraneo ha bloccato il cilindro arieggiatore.	1. Spegnerne l'attrezzo, staccare la spina dalla presa di corrente e attendere che i rebbi si arrestino completamente. 2. Rimuovere il corpo estraneo. 3. Attendere ca. 1 minuto prima di riavviare l'arieggiatore.
	L'altezza del cilindro è troppo bassa.	1. Lasciar raffreddare il motore. 2. Rettificare l'altezza del cilindro arieggiatore.
	L'erba è troppo alta.	→ Tagliare l'erba del prato prima di passare l'arieggiatore (vedi § 3. Modalità funzionali).
I risultati non sono soddisfacenti	I rebbi del cilindro sono consumate.	→ Cambiare l'altezza del cilindro (vedi § 6. Manutenzione).
	La cinghia è difettosa.	→ Per riparazioni rivolgersi al Centro Assistenza GARDENA.
	L'erba è troppo alta.	→ Tagliare l'erba del prato prima di passare l'arieggiatore.



In caso di altre anomalie, contattare il Centro di Assistenza Tecnica GARDENA. Le riparazioni devono essere eseguite esclusivamente dai Centri di Assistenza Tecnica GARDENA o dai rivenditori autorizzati GARDENA.

8. Trasporto e ricovero

Ricovero:

Per risparmiare spazio è possibile chiudere lo arieggiatore allentando i galletti. **Accertarsi che il cavo non resti incastrato.**

→ Riporre l'arieggiatore in un luogo riparato, dove i bambini non possano accedere.

Trasporto:

1. Spegnerne il motore, staccare la spina dalla presa di corrente e attendere che i rebbi si arrestino completamente.

2. Per il trasporto su superfici delicate, quali mattonelle, regolare l'altezza del cilindro sulla posizione di trasporto e sollevare l'arieggiatore.

Non smaltire insieme ai normali rifiuti domestici. Utilizzare sempre gli appositi contenitori di raccolta.

Smaltimento:
(conforme a: RL2002/96/EC)



9. Accessori disponibili

GARDENA Sacco di raccolta per arieggiatore elettrico ES 500

art. 4065

10. Dati tecnici

Potenza motore	500 W
Tensione di rete	230 V
Frequenza	50/60 Hz
Giri/minuto	2.250 g.p.m.
Larghezza di lavoro	30 cm
Regolazione del cilindro arieggiatore	3 x 3 mm (3 Posizione + Trasporto)
Condizioni di lavoro: Emissione sonora $L_{pA}^{1)}$	77 dB (A)
Livello rumorosità $L_{WA}^{2)}$	gemessen 89 dB (A) / garantiert 91 dB (A)
Sollecitazione all'arto $a_{vhw}^{1)}$	$\leq 2,5 \text{ m/s}^2$

Metodo di rilevamento conforme ¹⁾ a NE 60335-1 ²⁾ alla direttiva CE/2000/14

11. Assistenza/Garanzia

Assistenza:

In caso di guasto o di anomalia di funzionamento, rivolgersi al Centro Assistenza Tecnica Nazionale, tel. 199.400.169

Garanzia:

Questo prodotto GARDENA è coperto da garanzia legale (nella Comunità Europea per 24 mesi a partire dalla data di acquisto) relativamente a tutti i difetti sostanziali imputabili a vizi di fabbricazione o di materiale impiegato. Il prodotto in garanzia potrà essere, a nostra discrezione, o sostituito con uno in perfetto stato di funzionamento o riparato gratuitamente qualora vengano osservate le seguenti condizioni:

- il prodotto sia stato adoperato in modo corretto e conforme alle istruzioni e nessun tentativo di riparazione sia stato eseguito dall'acquirente o da terzi.
- il prodotto sia stato spedito a spese del mittente direttamente a un centro assistenza GARDENA allegando il documento che attesta l'acquisto (fattura o scontrino fiscale) e una breve descrizione del problema riscontrato.

L'usura dei rebbi del cilindro non è compresa nella garanzia.

L'intervento in garanzia non estende in nessun caso il periodo iniziale.

La presente garanzia del produttore non inficia eventuali rivalse nei confronti del negoziante / rivenditore.

D Produkthaftung

Wir weisen ausdrücklich darauf hin, dass wir nach dem Produkthaftungsgesetz nicht für durch unsere Geräte hervorgerufene Schäden einzustehen haben, sofern diese durch unsachgemäße Reparatur verursacht oder bei einem Teileaustausch nicht unsere originale GARDENA Teile oder von uns freigegebene Teile verwendet wurden und die Reparatur nicht vom GARDENA Service oder dem autorisierten Fachmann durchgeführt wird. Entsprechendes gilt für Ergänzungssteile und Zubehör.

GB Product Liability

We expressly point out that, in accordance with the product liability law, we are not liable for any damage caused by our units if it is due to improper repair or if parts exchanged are not original GARDENA parts or parts approved by us, and, if the repairs were not carried out by a GARDENA Service Centre or an authorised specialist. The same applies to spare parts and accessories.

F Responsabilité

Nous vous signalons expressément que GARDENA n'est pas responsable des dommages causés par ses appareils, dans la mesure où ces dommages seraient causés suite à une réparation non conforme, dans la mesure où, lors d'un échange de pièces, les pièces d'origine GARDENA n'auraient pas été utilisées, ou si la réparation n'a pas été effectuée par le Service Après-Vente GARDENA ou l'un des Centres SAV agréés GARDENA. Ceci est également valable pour tout ajout de pièces et d'accessoires autres que ceux préconisés par GARDENA.

NL Productaansprakelijkheid

Wij wijzen er nadrukkelijk op, dat wij op grond van de wet aansprakelijkheid voor producten niet aansprakelijk zijn voor schade ontstaan door onze apparaten, indien deze door onvakkundige reparatie veroorzaakt zijn, of er bij het uitswisselen van onderdelen geen gebruik gemaakt werd van onze originele GARDENA onderdelen of door ons vrijgegeven onderdelen en de reparatie niet door de GARDENA technische dienst of de bevoegde vakman uitgevoerd werd. Ditzelfde geldt voor extra-onderdelen en accessoires.

S Produktsansvar

Tillverkaren är inte ansvarig för skada som orsakats av produkten om skadan beror på att produkten har reparerats felaktigt eller om, vid reparation eller utbyte, andra än Original GARDENA reservdelar har använts. Samma sak gäller för kompletteringsdelar och tillbehör.

DK Produktsansvar

Vi gør udtrykkeligt opmærksom på, at vi i henhold til produktansvarsloven ikke er ansvarlige for skader forårsaget af vores udstyr, såfremt det sker på grund af uautoriserede reparationer eller hvis dele er skiftet ud og der ikke er anvendt originale GARDENA dele eller dele godkendt af os, eller hvis reparationerne ikke er udført af GARDENA-service eller en autoriseret fagmand. Det samme gælder for ekstra udstyr og tilbehør.

FI Tuotevastuu

Korostamme nimenomaan, että tuotevastuulain nojalla emme ole vastuussa laitteistamme johtuneista vahingoista, mikäli nämä ovat aiheutuneet epäasianmukaisesta korjauksesta tai osia vaihdettaessa ei ole käytetty alkuperäisiä GARDENA-varaosia tai hyväksymiämme osia ja korjauksen on suorittanut muu kuin GARDENA-huoltokeskus tai valtuuttamamme ammattihenkilö. Tämä pätee myös lisäosiin ja lisävarusteisiin.

I Responsabilità del prodotto

Si rende espressamente noto che, conformemente alla legislazione sulla responsabilità del prodotto, non si risponde di danni causati da nostri articoli se originati da riparazioni eseguite non correttamente o da sostituzioni di parti effettuate con materiale non originale GARDENA o comunque da noi non approvato e, in ogni caso, qualora l'intervento non venga eseguito da un centro assistenza GARDENA o da personale specializzato autorizzato. Lo stesso vale per le parti complementari e gli accessori.

E Responsabilidad de productos

Advertimos que conforme a la ley de responsabilidad de productos no nos responsabilizamos de daños causados por nuestros aparatos, siempre y cuando dichos daños hayan sido originados por arreglos o reparaciones indebidas, por recambios con piezas que no sean piezas originales GARDENA o bien piezas no autorizadas por nosotros, así como en aquellos casos en que la reparación no haya sido efectuada por un Servicio Técnico GARDENA o por un técnico autorizado. Lo mismo es aplicable para las piezas complementarias y accesorios.

P Responsabilidade sobre o produto

Queremos salientar que segundo a lei da responsabilidade do fabricante, nós não nos responsabilizaremos por danos causados pelo nosso equipamento, quando estes ocorrerem em decorrência de reparações inadequadas ou da substituição de peças por peças não originais da GARDENA, ou peças não autorizadas. A responsabilidade tornar-se-á nula também depois de reparações realizadas por oficinas não autorizadas pela GARDENA. Esta restrição valerá também para peças adicionais e acessórios.

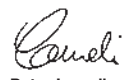
<p>D EU-Konformitätserklärung Der Unterzeichnete GARDENA Manufacturing GmbH · Hans-Lorenser-Straße 40 · D-89079 Ulm bestätigt, dass die nachfolgend bezeichneten Geräte in der von uns in Verkehr gebrachten Ausführung die Anforderungen der harmonisierten EU-Richtlinien, EU-Sicherheitsstandards und produktspezifischen Standards erfüllen. Bei einer nicht mit uns abgestimmten Änderung der Geräte verliert diese Erklärung ihre Gültigkeit.</p>	<p>PL Deklaracja zgodności Unii Europejskiej GARDENA Manufacturing GmbH · Hans-Lorenser-Str. 40 · D-89079 Ulm potwierdza, że poniżej określone urządzenia w wersji oferowanej przez nas do sprzedaży spełniają wymagania zharmonizowanych dyrektyw Unii Europejskiej, standardu bezpieczeństwa Unii Europejskiej i standardu specyficznego dla tego typu produktów. W przypadku zmiany urządzenia, która nie została z nami uzgodniona, niniejsza deklaracja traci moc obowiązywania.</p>	<p>Bezeichnung der Geräte: Description of the units: Désignation du matériel : Omschrijving van de apparaten: Produktbeskrivning: Beskrivelse af produktet: Laitteiden nimitys: Descrizione dei prodotti: Descripción de la mercancía: Descrição dos aparelhos: Nazwa urządzenia: A készülékek megnevezése: Označení přístrojů: Označenie zariadenia: Όνομασία της συσκευής: Opis naprave: Descrierea articolelor: Обозначение на уредите: Szemle németus: Prietaisų pavadinimas: Iekārtu apzīmējums:</p>	<p>Elektro-Rasenlüfter Electric Lawn Rake Aérateur électrique</p> <p>Elektrische gazonbeluchter Elektrisk Gräsmattluftare Elektrisk Plænelufter Sähkökäyttöinen ilmastoiltilaite Arieggiatore elettrico Aireador de césped eléctrico Areador de relva eléctrico Elektryczny aerator Elektronos gypszellőztető Električká provzdušňovač Električký prevzdušňovač Ηλεκτρικός εξαερωτής γραζόν Električni prežagovalnik trate Aerator electric Електрично грело за трева Elektriline murureha Elektrinis samanų grėblys Elektriskais zālāju grābeklis</p>	<p>Schall-Leistungspegel: Noise level: Puissance acoustique : Geluidsniveau: Ljudnivå: Lydtrykksniveau: Melun tehotosa: Niveau rumorosität: Nivel sonoró: Nível de ruído: Poziom natężenia dźwięku: Zajteljesítmény szint: Hluková hladina výkonu: Výkonová hladina hluku: Επίπεδο ισχύος ήχου: Nivo na шума: Hvivõimsuse tase: Garso stiprumo lygis: Трохну явдас лїменїс:</p> <p>gemessen / garantiert measured / guaranteed mesurée / garantie gemeten / gegarandeerd uppmätt / garanterad afmält / garanti mitattu / taattu testato / garantito medido / garantizado medido / garantido zmierzono / gwarantowane mért / garantált naměřeno / garantováno meraná / garantovaná izmerjeno / zagotovljeno mäsurat / garantat izmereno / garantirano mõõdetud / garanteeritud išmatuotas / garantuotas izmērtais / garantētais</p> <p>89 dB (A) / 91 dB (A)</p>
<p>GB EU Certificate of Conformity The undersigned GARDENA Manufacturing GmbH · Hans-Lorenser-Str. 40 · D-89079 Ulm hereby certifies that, when leaving our factory, the units indicated below are in accordance with the harmonised EU guidelines, EU standards of safety and product specific standards. This certificate becomes void if the units are modified without our approval.</p>	<p>H EU-Megfelelősigi nyilatkozat Alulírott, a GARDENA Manufacturing GmbH · Hans-Lorenser-Str. 40 · D-89079 Ulm igazolja azt, hogy az alábbiakban megnevezett készülékek, az általunk forgalomba hozott kivitelben teljesítik a harmonizációs EU-irányelvek, az EU biztonsági szabványok és a termékre jellemző szabványok követelményeit. Ha a készülékeken a mi beleevezésünk nélkül változtatást végeznek, akkor ez a nyilatkozat érvényét veszti.</p>	<p>Typen: Types: Types : Type: Typ: Typer: Tyypit: Tipi: Tipos: Tiposok: Typy: Typ: Τύποι: Tipuri: Типове: Tüübid: Tipai: Tipi:</p>	<p>Art.-Nr.: Art. No.: Référéncie : Art.nr.: Art.nr.: Art. nr.: Tuoten:o Art.: Art. No: Art. no: Nr artykułu: Cikkszám: Číslo artiklu: Art.: Αριθ. είδους: Art št.: Nr art.: Арт. номер: Toote nr : Gaminio nr.: Izstr.:</p> <p>ES 500</p> <p>4066</p>	<p>Anbringungsjaar der CE-Kennzeichnung: Year of CE marking: Année d'apposition du marquage CE : Installatiejaar van de CE-aanduiding: Märkningsår: CE-Märkningsår: CE-merkin kiinnitysvoosi: Anno di applicazione della certificazione CE: Colocación del distintivo CE: Ano de marcação pela CE: Rok nadania oznakowania CE: CE-jelzés elhelyezésének éve: Rok umístění značky CE: Rok udelenia značky CE: Έτος σήματος CE: Leto namestitve CE-oznake: Anul de marcare CE: Година на поставяне на CE-маркировка: CE-márgistuse paigaldamise aasta: Metal, kuriais pažymėta CE-ženklui: CE-marķējuma uzlikšanas gads:</p> <p>2004</p>
<p>F Certificat de conformité aux directives européennes Le constructeur, soussigné : GARDENA Manufacturing GmbH · Hans-Lorenser-Str. 40 · D-89079 Ulm déclare qu'à la sortie de ses usines le matériel neuf désigné ci-dessous était conforme aux prescriptions des directives européennes énoncées ci-après et conforme aux règles de sécurité et autres règles qui lui sont applicables dans le cadre de l'Union européenne. Toute modification portée sur ce produit sans l'accord express de GARDENA supprime la validité de ce certificat.</p>	<p>CZ Prohlášení o shodě EU Podepsaný GARDENA Manufacturing GmbH · Hans-Lorenser-Str. 40 · D-89079 Ulm potvrzuje, že dále uvedené přístroje v námi do provozu uvedeném provedení splňují požadavky harmonizovaných směrníc EU, bezpečnostních norem EU a norem specifických pro výrobek. Při námi neschválené změně přístrojů ztrácí toto prohlášení platnost.</p>	<p>EU-Richtlinien: EU directives: Directives européennes : EU-richtlijnen: EU directiv: EU Retningslinier: EY-direktiivit: Direttive UE: Normative UE: Directrices da UE: Dyrektywy Unii Europejskiej: EU-irányelvek: Směrnice EU: EU-Predpisy: Οδηγίες της ΕΕ: ES-smernice:</p>	<p>Directive UE: EC-direktivi: ELI direktiivid: ES direktivos: ES-direktivas:</p> <p>98/37/EG : 1998 2004/108/EG 2006/95/EG 93/68/EG 2000/14/EG 2006/42/EG : 2006</p> <p>Hinterlegte Dokumentation: GARDENA-Technische Dokumentation, E. Renn 89079 Ulm</p> <p>Deposited Documentation: GARDENA Technical Documentation, E. Renn 89079 Ulm</p> <p>Dokumentation déposée: Documentation technique GARDENA, E. Renn 89079 Ulm</p> <p>Konformitätsbewertungsverfahren: Nach 2000/14/EG Art. 14 Anhang V</p> <p>Conformity Assessment Procedure: According to 2000/14/EC Art. 14 Annex V</p> <p>Procédure d'évaluation de la conformité: Selon 2000/14CE art. 14 Annexe V</p>	<p>Ulm, den 01.07.2004 Ulm, 01.07.2004 Fait à Ulm, le 01.07.2004 Ulm, 01-07-2004 Ulm, 2007.04.01. Ulm, 01.07.2004 Ulm, 01.07.2004 Ulm, 01.07.2004 Ulm, 01.07.2004 Ulm, 01.07.2004 Ulm, 01.07.2004 Ulm, 01.07.2004 Ulm, 01.07.2004 Ulm, 01.07.2004 Ulm, 01.07.2004 Ulm, 01.07.2004 Ulm, 01.07.2004 Ulm, 01.07.2004 Ulm, 01.07.2004 Ulm, 01.07.2004 Ulm, 01.07.2004</p> <p>Der Bevollmächtigte Authorised representative Le mandataire De gevolmachtigde Auktoriserad representant Autoriseret repræsentant Valtuutettu edustaja Persona delegata La persona autorizada O representante Peļnomsocnik Megalhatmazott Zplnomocnenec Spilnomocnený Ο εξουσιοδοτημένος Pooblaščenec Conducerea tehnică Упълномощен Volitautud esindaja Igaliotasis atstovas Pilnvarotā persona</p> <p> Peter Lameli Vice president</p>
<p>NL EU-overeenstemmingsverklaring Ondergetekende GARDENA Manufacturing GmbH · Hans-Lorenser-Str. 40 · D-89079 Ulm bevestigt, dat de volgende genoemde apparaten in de door ons in de handel gebrachte uitvoering voldoen aan de eis van, en in overeenstemming zijn met de EU-richtlijnen, de EU-veiligheidsstandaard en de voor het product specifieke standaard. Bij een niet met ons afgestemde verandering aan de apparaten verliest deze verklaring haar geldigheid.</p>	<p>SK EU-Vyhlasenie o zhode Nižšie uvedená firma GARDENA Manufacturing GmbH · Hans-Lorenser-Str. 40 · D-89079 Ulm vyhlasuje, že uvedené zariadenia, ktoré sme uviedli na trh v ich vyhotovení spĺňajú požiadavky harmonizovaných predpisov EU, bezpečnostných štandardov EU a výrobné-spezifických štandardov. Pri zmene zariadenia, ktorá nebola odsúhlasená výrobcom stráca toto vyhlásenie platnosť.</p>	<p>Typen: Types: Types : Type: Typ: Typer: Tyypit: Tipi: Tipos: Tiposok: Typy: Typ: Τύποι: Tipuri: Типове: Tüübid: Tipai: Tipi:</p>	<p>Art.-Nr.: Art. No.: Référéncie : Art.nr.: Art.nr.: Art. nr.: Tuoten:o Art.: Art. No: Art. no: Nr artykułu: Cikkszám: Číslo artiklu: Art.: Αριθ. είδους: Art št.: Nr art.: Арт. номер: Toote nr : Gaminio nr.: Izstr.:</p> <p>ES 500</p> <p>4066</p>	<p>Anbringungsjaar der CE-Kennzeichnung: Year of CE marking: Année d'apposition du marquage CE : Installatiejaar van de CE-aanduiding: Märkningsår: CE-Märkningsår: CE-merkin kiinnitysvoosi: Anno di applicazione della certificazione CE: Colocación del distintivo CE: Ano de marcação pela CE: Rok nadania oznakowania CE: CE-jelzés elhelyezésének éve: Rok umístění značky CE: Rok udelenia značky CE: Έτος σήματος CE: Leto namestitve CE-oznake: Anul de marcare CE: Година на поставяне на CE-маркировка: CE-márgistuse paigaldamise aasta: Metal, kuriais pažymėta CE-ženklui: CE-marķējuma uzlikšanas gads:</p> <p>2004</p>
<p>S EU Tillverkarinty Undertecknad firma GARDENA Manufacturing GmbH · Hans-Lorenser-Str. 40 · D-89079 Ulm intygar härmed att nedan nämnda produkter överensstämmer med EU:s direktiv, EU:s säkerhetsstandard och produktspecifikation. Detta intyg upphör att gälla om produkten ändras utan vårt tillstånd.</p>	<p>GR Δήλωση Συμμόρφωσης προς τις Οδηγίες της ΕΕ Η υπογράφοσα GARDENA Manufacturing E.P.E. · Hans-Lorenser-Str. 40 · D-89079 Ulm δηλώνει, ότι τα εξής αναφερόμενα εκδιδόμενα από την εταιρία μας προϊόντα ανταποκρίνονται σε όλες τις εναρμονισμένες προδιαγραφές της ΕΕ, στα πρότυπα ασφαλείας της ΕΕ και στα ειδικά για το προϊόν πρότυπα. Σε μία μη συμμορφωμένη με την εταιρία μας τροποποίηση των συσκευών αυτή η δήλωση χάνει την ισχύ της.</p>	<p>Typen: Types: Types : Type: Typ: Typer: Tyypit: Tipi: Tipos: Tiposok: Typy: Typ: Τύποι: Tipuri: Типове: Tüübid: Tipai: Tipi:</p>	<p>Art.-Nr.: Art. No.: Référéncie : Art.nr.: Art.nr.: Art. nr.: Tuoten:o Art.: Art. No: Art. no: Nr artykułu: Cikkszám: Číslo artiklu: Art.: Αριθ. είδους: Art št.: Nr art.: Арт. номер: Toote nr : Gaminio nr.: Izstr.:</p> <p>ES 500</p> <p>4066</p>	<p>Anbringungsjaar der CE-Kennzeichnung: Year of CE marking: Année d'apposition du marquage CE : Installatiejaar van de CE-aanduiding: Märkningsår: CE-Märkningsår: CE-merkin kiinnitysvoosi: Anno di applicazione della certificazione CE: Colocación del distintivo CE: Ano de marcação pela CE: Rok nadania oznakowania CE: CE-jelzés elhelyezésének éve: Rok umístění značky CE: Rok udelenia značky CE: Έτος σήματος CE: Leto namestitve CE-oznake: Anul de marcare CE: Година на поставяне на CE-маркировка: CE-márgistuse paigaldamise aasta: Metal, kuriais pažymėta CE-ženklui: CE-marķējuma uzlikšanas gads:</p> <p>2004</p>
<p>DK EU Overensstemmelse certificat Undertegnede GARDENA Manufacturing GmbH · Hans-Lorenser-Str. 40 · D-89079 Ulm bekræfter hermed, at enheder listet herunder, ved afsendelse fra fabrikken, er i overensstemmelse med harmoniserede EU retningslinier, EU sikkerheds standarder og produkt specifikations standarder. Dette certificat træder ud af kraft hvis enhederne er ændret uden vor godkendelse.</p>	<p>RO UE-Certificat de conformitate Prin prezenta GARDENA Manufacturing GmbH, Hans-Lorenser-Str. 40, D-89079 Ulm, certifica faptul ca, in momentul in care produsele mentionate mai jos ies din fabrica sunt in concordanta cu directivele UE, standardele de siguranta UE si standardele specifice ale produsului UE. Acest certificat devine nul in cazul modificarii aparatului fara aprobarea noastra.</p>	<p>Typen: Types: Types : Type: Typ: Typer: Tyypit: Tipi: Tipos: Tiposok: Typy: Typ: Τύποι: Tipuri: Типове: Tüübid: Tipai: Tipi:</p>	<p>Art.-Nr.: Art. No.: Référéncie : Art.nr.: Art.nr.: Art. nr.: Tuoten:o Art.: Art. No: Art. no: Nr artykułu: Cikkszám: Číslo artiklu: Art.: Αριθ. είδους: Art št.: Nr art.: Арт. номер: Toote nr : Gaminio nr.: Izstr.:</p> <p>ES 500</p> <p>4066</p>	<p>Anbringungsjaar der CE-Kennzeichnung: Year of CE marking: Année d'apposition du marquage CE : Installatiejaar van de CE-aanduiding: Märkningsår: CE-Märkningsår: CE-merkin kiinnitysvoosi: Anno di applicazione della certificazione CE: Colocación del distintivo CE: Ano de marcação pela CE: Rok nadania oznakowania CE: CE-jelzés elhelyezésének éve: Rok umístění značky CE: Rok udelenia značky CE: Έτος σήματος CE: Leto namestitve CE-oznake: Anul de marcare CE: Година на поставяне на CE-маркировка: CE-márgistuse paigaldamise aasta: Metal, kuriais pažymėta CE-ženklui: CE-marķējuma uzlikšanas gads:</p> <p>2004</p>
<p>FI EY-vaatimustenmukaisuusvakuutus Allekirjoittanut GARDENA Manufacturing GmbH · Hans-Lorenser-Str. 40 · D-89079 Ulm vakuuttaa, että alla mainitut laitteet täyttävät tehtäntämme lähtöissään yhdenmukaistettujen EY-direktiivien, EY-turvallisuus-standardien ja tuotekohtaisten standardien vaatimukset.Laitteisiin tehdyt muutokset, joista ei ole sovittu kanssamme, johtavat tämän vakuutuksen raukeamiseen.</p>	<p>EG EC-Декларация за съответствие Подписаната фирма GARDENA International GmbH, Хнас-Лоренсер-Штрасе 40, Германия-89079 Ulm декларира, че описаните по-долу уреди, пуснати в продажба съгласно нашата спецификация, изпълняват изискванията на хармонизираните ЕС-директиви, ЕС-стандарты за безопасност и специфичните производствени стандарти. При промяна на уреда, която не е съгласувана с нас, тази декларация губи своята валидност.</p>	<p>Typen: Types: Types : Type: Typ: Typer: Tyypit: Tipi: Tipos: Tiposok: Typy: Typ: Τύποι: Tipuri: Типове: Tüübid: Tipai: Tipi:</p>	<p>Art.-Nr.: Art. No.: Référéncie : Art.nr.: Art.nr.: Art. nr.: Tuoten:o Art.: Art. No: Art. no: Nr artykułu: Cikkszám: Číslo artiklu: Art.: Αριθ. είδους: Art št.: Nr art.: Арт. номер: Toote nr : Gaminio nr.: Izstr.:</p> <p>ES 500</p> <p>4066</p>	<p>Anbringungsjaar der CE-Kennzeichnung: Year of CE marking: Année d'apposition du marquage CE : Installatiejaar van de CE-aanduiding: Märkningsår: CE-Märkningsår: CE-merkin kiinnitysvoosi: Anno di applicazione della certificazione CE: Colocación del distintivo CE: Ano de marcação pela CE: Rok nadania oznakowania CE: CE-jelzés elhelyezésének éve: Rok umístění značky CE: Rok udelenia značky CE: Έτος σήματος CE: Leto namestitve CE-oznake: Anul de marcare CE: Година на поставяне на CE-маркировка: CE-márgistuse paigaldamise aasta: Metal, kuriais pažymėta CE-ženklui: CE-marķējuma uzlikšanas gads:</p> <p>2004</p>
<p>I Dichiarazione di conformità alle norme UE La sottoscritta GARDENA Manufacturing GmbH · Hans-Lorenser-Str. 40 · D-89079 Ulm certifica che il prodotto qui di seguito indicato, nei modelli da noi commercializzati, è conforme alle direttive armonizzate UE nonché agli standard di sicurezza e agli standard specifici di prodotto. Qualunque modifica apportata al prodotto senza nostra specifica autorizzazione invalida la presente dichiarazione.</p>	<p>EST ELI vastavusdeklaratsioon Allakirjutanu GARDENA International GmbH, Hans-Lorenser-Str. 40, D-89079 Ulm kinnitab, et kirjeldatud seade vastab meie poolt ringlusse viidud kujul ELI harmoneiseeritud direktiividele, ELI ohutusstandarditele ja tootega seotud standarditele. Meiega kooskõlastamata muudatuse tegemise korral seadmel kaotab see deklaratsioon kehtivuse.</p>	<p>Typen: Types: Types : Type: Typ: Typer: Tyypit: Tipi: Tipos: Tiposok: Typy: Typ: Τύποι: Tipuri: Типове: Tüübid: Tipai: Tipi:</p>	<p>Art.-Nr.: Art. No.: Référéncie : Art.nr.: Art.nr.: Art. nr.: Tuoten:o Art.: Art. No: Art. no: Nr artykułu: Cikkszám: Číslo artiklu: Art.: Αριθ. είδους: Art št.: Nr art.: Арт. номер: Toote nr : Gaminio nr.: Izstr.:</p> <p>ES 500</p> <p>4066</p>	<p>Anbringungsjaar der CE-Kennzeichnung: Year of CE marking: Année d'apposition du marquage CE : Installatiejaar van de CE-aanduiding: Märkningsår: CE-Märkningsår: CE-merkin kiinnitysvoosi: Anno di applicazione della certificazione CE: Colocación del distintivo CE: Ano de marcação pela CE: Rok nadania oznakowania CE: CE-jelzés elhelyezésének éve: Rok umístění značky CE: Rok udelenia značky CE: Έτος σήματος CE: Leto namestitve CE-oznake: Anul de marcare CE: Година на поставяне на CE-маркировка: CE-márgistuse paigaldamise aasta: Metal, kuriais pažymėta CE-ženklui: CE-marķējuma uzlikšanas gads:</p> <p>2004</p>
<p>E Declaración de conformidad de la UE El que suscribe GARDENA Manufacturing GmbH · Hans-Lorenser-Str. 40 · D-89079 Ulm declara que la presente mercancía, objeto de la presente declaración, cumple con todas las normas de la UE, en lo que a normas técnicas, de homologación y de seguridad se refiere. En caso de realizar cualquier modificación en la presente mercancía sin nuestra previa autorización, esta declaración pierde su validez.</p>	<p>LT ES Atitikties deklaracija Pasirašanti firma GARDENA International GmbH, Hans-Lorenser-Str. 40, D-89079 Ulm patvirtina, kad žemiau nurodyti prietaisai ir jų modeliai, kuriuos paleidome į apyvartą, patenkina harmonizuotas ES direktyvas, ES saugumo standartus ir specifinius gaminių standartus. Atlikus bet kokį prietaiso pakeitimą, kuris nėra suderintas su mumis, ši deklaracija praranda galiojimą.</p>	<p>Typen: Types: Types : Type: Typ: Typer: Tyypit: Tipi: Tipos: Tiposok: Typy: Typ: Τύποι: Tipuri: Типове: Tüübid: Tipai: Tipi:</p>	<p>Art.-Nr.: Art. No.: Référéncie : Art.nr.: Art.nr.: Art. nr.: Tuoten:o Art.: Art. No: Art. no: Nr artykułu: Cikkszám: Číslo artiklu: Art.: Αριθ. είδους: Art št.: Nr art.: Арт. номер: Toote nr : Gaminio nr.: Izstr.:</p> <p>ES 500</p> <p>4066</p>	<p>Anbringungsjaar der CE-Kennzeichnung: Year of CE marking: Année d'apposition du marquage CE : Installatiejaar van de CE-aanduiding: Märkningsår: CE-Märkningsår: CE-merkin kiinnitysvoosi: Anno di applicazione della certificazione CE: Colocación del distintivo CE: Ano de marcação pela CE: Rok nadania oznakowania CE: CE-jelzés elhelyezésének éve: Rok umístění značky CE: Rok udelenia značky CE: Έτος σήματος CE: Leto namestitve CE-oznake: Anul de marcare CE: Година на поставяне на CE-маркировка: CE-márgistuse paigaldamise aasta: Metal, kuriais pažymėta CE-ženklui: CE-marķējuma uzlikšanas gads:</p> <p>2004</p>
<p>P Certificado de conformidad da UE Os abaixo mencionados GARDENA Manufacturing GmbH · Hans-Lorenser-Str. 40 · D-89079 Ulm Por este meie certificam que ao sair da fábrica os aparelhos abaixo mencionados estão de acordo com as directivas harmonizadas da UE, padrões de segurança e de produtos específicos. Este certificado ficará nulo se as unidades forem modificadas sem a nossa aprovação.</p>	<p>LV ES-atbilstības deklaracija Parakstījisies GARDENA International GmbH, Hans-Lorenser-Str. 40, D-89079 Ulm, Vācija apstiprina, ka sekojoši apzīmētās iekārtas, kuras mēs izplatām, savā izpildījumā atbilst harmonizētajām ES direktīvajām, ES drošības standartiem un produkta specifiskajiem standartiem. Ar mūsu neapstiprinātām izmaiņām iekārtā šī deklarācija zaudē savu derīgumu.</p>	<p>Typen: Types: Types : Type: Typ: Typer: Tyypit: Tipi: Tipos: Tiposok: Typy: Typ: Τύποι: Tipuri: Типове: Tüübid: Tipai: Tipi:</p>	<p>Art.-Nr.: Art. No.: Référéncie : Art.nr.: Art.nr.: Art. nr.: Tuoten:o Art.: Art. No: Art. no: Nr artykułu: Cikkszám: Číslo artiklu: Art.: Αριθ. είδους: Art št.: Nr art.: Арт. номер: Toote nr : Gaminio nr.: Izstr.:</p> <p>ES 500</p> <p>4066</p>	<p>Anbringungsjaar der CE-Kennzeichnung: Year of CE marking: Année d'apposition du marquage CE : Installatiejaar van de CE-aanduiding: Märkningsår: CE-Märkningsår: CE-merkin kiinnitysvoosi: Anno di applicazione della certificazione CE: Colocación del distintivo CE: Ano de marcação pela CE: Rok nadania oznakowania CE: CE-jelzés elhelyezésének éve: Rok umístění značky CE: Rok udelenia značky CE: Έτος σήματος CE: Leto namestitve CE-oznake: Anul de marcare CE: Година на поставяне на CE-маркировка: CE-márgistuse paigaldamise aasta: Metal, kuriais pažymėta CE-ženklui: CE-marķējuma uzlikšanas gads:</p> <p>2004</p>

Deutschland / Germany

GARDENA
Manufacturing GmbH
Central Service
Hans-Lorenser-Str. 40
89079 Ulm
Produktfragen:
(+49) 731 490-123
Reparaturen:
(+49) 731 490-290
service@gardena.com

Argentina

Husqvarna Argentina S.A.
Vera 745
(C1414A00) Buenos Aires
Phone: (+54) 11 4858-5000
diego.poggi@ar.husqvarna.com

Australia

Husqvarna Australia Pty. Ltd.
Locked Bag 5,
Central Coast BC, NSW 2252
Phone: 0061 24352 7400
customer.service@husqvarna.com.au

Austria / Österreich

Husqvarna Austria GmbH
Consumer Products
Industriezeile 36
4010 Linz
Phone: (+43) (0) 732/777 01 01-90
consumer.service@husqvarna.at

Belgium

GARDENA Belgium NV/SA
Leuvensesteenweg 555 B10
1930 Zaventem
Phone: (+32) 27 20 921 2
info@gardena.be

Brazil

Palash Importação
e Comércio Ltda
Rua São João do Araguaia, 338
Barueri – SP – CEP: 06409-060
Phone: (+55) 11 4198-9777
eduardo@palash.com.br

Bulgaria

Husqvarna Bulgaria Eood
72 Andrey Ijapchev Blvd.
1799 Sofia
Phone: 02/9 75 30 76

Canada

GARDENA Canada Ltd.
100 Summerlea Road
Brampton, Ontario L6T 4X3
Phone: (+1) 905 792 93 30
info@gardenacanada.com

Chile

Garden Chile S.A.
San Sebastián 2839
Ofic. 701 A
Las Condes - Santiago de Chile
Phone: (+56) 2 20 10 708
garfar_cl@yahoo.com

Costa Rica

Compania Exim
Euroiberoamericana S.A.
Apto Postal 1260
San José
Phone: (+506) 223 20 75
exim_euro@racsa.co.cr

Croatia

SILK ADRIA d.o.o.
Josipa Lončara 3
10090 Zagreb
Phone: (+385) 1 3794 580
silk.adria@zg.t-com.hr

Cyprus

FARMOKIPIKI LTD
P.O. Box 7098
74, Digeni Akritas Ave.
1641 Nicosia
Phone: (+357) 22 75 47 62
condam@spidernet.com.cy

Czech Republic

GARDENA spol. s.r.o.
Tuřanka 115
CZ-62700 Brno
Phone: (+420) 548 217 777
gardena@gardenabrn.cz

Denmark

GARDENA
Husqvarna Consumer Outdoor
Products
Salgsafdelning Danmark
Box 9003
200 39 Malmö
info@gardena.dk

Estonia

Husqvarna Eesti OÜ
Consumer Outdoor Products
Kesk tee 10, Aaviku küla
Rae vald, Harju maakond 75305
kontakt.etj@husqvarna.ee

Finland

Oy Husqvarna Ab
Consumer Outdoor Products
Lautatarhankatu 8 B / PL 3
00581 HELSINKI
info@gardena.fi

France

Husqvarna France S.A.S.
9 – 11 allée des Pierres Mayettes
ZAC des Barbanniers
B.P. 99
92232 Gennevilliers cedex
Phone: (+33) 01 40 85 30 40
service.consommateurs@gardena.fr

Great Britain

Husqvarna UK Ltd
Preston Road
Aycliffe Industrial Park
Newton Aycliffe
Co Durham
DL5 6UP
info.gardena@husqvarna.co.uk

Greece

HUSQVARNA ΕΛΛΑΣ Α.Ε.Β.Ε.
Υψηλά Ηραίου 33Α
Β. Πε. Κορυπίου
19 400 Κορυπί Αττικής
Phone: (+30) 210 6620225 – 6
service@agrokpi.gr

Hungary

Husqvarna
Magyarország Kft.
Ezred u. 1 – 3
1044 Budapest
Phone: (+36) 80 20 40 33
gardena.gardena.hu

Iceland

Ö. Johnson & Kaaber
Tunguhalsi 1
110 Reykjavik
ooj@ojk.is

Ireland

McLoughlins RS
Unit 5
Northern Cross Business Park
North Road, Finglas
Dublin 11

Italy

GARDENA Italia S.p.A.
Via Santa Vecchia, 15
23868 Valmadrera (LC)
Phone: (+39) 0341.203.111
info@gardenaitalia.it

Japan

KAJUICHI co., Ltd.
Sumitomo Realty & Development
Kojimachi
BLDG., 8F
5 – 1 Nibanncoy, chiyoda-ku,
Tokyo 102-0084
Phone: (+81)-(0)3-3264-4721
m_ishihara@kaku-ichi.co.jp

Latvia

SIA „Husqvarna Latvija“
Consumer Outdoor Products
Bākūzu iela 6, Rīga, LV-1024
info@husqvarna.lv

Lithuania

UAB Husqvarna Lietuva
Consumer Outdoor Products
Ateities pl. 77C
LT-52104 Kaunas
centras@husqvarna.lt

Luxembourg

Magasins Jules Neuberg
39, rue Jacques Stas
Luxembourg-Gasperich 2549
Case Postale No. 12
Luxembourg 2010
Phone: (+352) - 40 14 01
api@neuberg.lu

Netherlands

GARDENA Nederland B.V.
Postbus 50176
1305 AD ALMERE
Phone: (+31) 36 521 00 00
info@gardena.nl

Neth. Antilles

Jonka Tuincentrum
Sta. Rosa Weg 196
P.O. Box 8200
Curaçao
Phone: (+599) 9 767 66 55
pgm@jonka.com

New Zealand

Husqvarna New Zealand Ltd.
PO Box 76437
Manukau City 2241
Phone: 0064 9 1022410
sales.nz@husqvarna.co.nz

Norway

GARDENA
Husqvarna Consumer Outdoor
Products
Salgskontor Norge
Kleiverveien 6
1540 Vesby
info@gardena.no

Poland

HUSQVARNA Poland Spółka z o.o.
ul. Wysockiego 15 b
03-371 Warszawa
Oddział w Szymanowie
Szymanów 9 d
05-532 Baniocha

Portugal

Husqvarna Portugal SA
Sintra Business Park
Edifício 1 - Fracção O G
Abrunheira
2710-089 Sintra
info@gardena.pt

Romania

MADEX INTERNATIONAL SRL
Șoseaua Odăii 117 – 123
Sector 1, București,
RO 013603
Phone: (+40) 21 352-7603 / 4 / 5 / 6
madex@gardena.ro

Russia / Россия

000 «Husqvarna»
Leningradskaya street, vladenie 93
Khimki Business Park
Building 2, 4th floor
141400 Moscow Region, Khimki
Phone: +7 (495) 797 26 70

Singapore

HY-RAY PRIVATE LIMITED
40 Jalan Pemimpin
#02-08 Tat Ann Building
Singapore 577185
Phone: (+65) 6253 2277
shiying@hyray.com.sg

Serbia

DOMEL d.o.o.
Savski Nasip 7
11070 Novi Beograd
Serbia
Phone: (+381) 11 2772 204
miroslav.jejina@domel.co.yu

Slovenia

GARDENA d.o.o.
Brodišče 15
1236 Trzin
Phone: (+386) 1 580 93 32
servis@gardena.si

South Africa

GARDENA
South Africa (Pty.) Ltd.
P.O. Box 11534
Vorna Valley 1686
Phone: (+27) 11 315 02 23
sales@gardena.co.za

Spain

Husqvarna Espana S.A.
C/Basauri, nº 6
La Florida
28023 Madrid
Phone: (+34) 91 708 05 00
(4 líneas)
atencioncliente@gardena.es

Sweden

GARDENA
Husqvarna Consumer Outdoor
Products
Försäljningskontor Sverige
Box 9003
20039 Malmö
info@gardena.se

Switzerland / Schweiz

Husqvarna Schweiz AG
Consumer Products
Industriestrasse 10
5506 Mägenwil
Phone: +41 (0) 62 887 37 00
info@gardena.ch

Turkey

GARDENA Dost Diş Ticaret
Müessesilik A.Ş.
Sanayi Çad. Adil Sok. No. 1
34873 Kartal – İstanbul
Phone: (+90) 216 38 93 939
info@gardena-dost.com.tr

Ukraine / Україна

ТОВ «Укскварна Україна»
Васильківська, 34, 204-Г
03022, Київ
Тел.: (+38 044) 498 39 02
info@gardena.ua

USA

GARDENA Canada Ltd.
100 Summerlea Road
Brampton, Ontario L6T 4X3
Phone: (+1) 905 792 93 30
info@gardenacanada.com

4066-20.960.05/1209
© GARDENA Manufacturing GmbH
D-69070 Ulm
http://www.gardena.com