

HKoenig

Operation manual
Manuel d'instructions
Bedienungsanleitung
Gebruiksaanwijzing
Manual de Instrucciones
Manuale d'uso

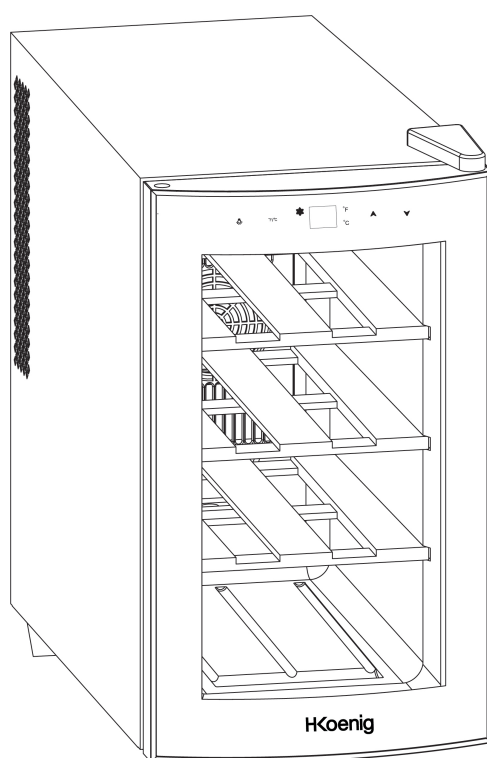

AGE8WV

Thermoelectric wine cooler
Cave de mise en température
Thermoelektrischer weinkühler Thermo
elektrische wijn koeler Vinoteca
termoeléctrica de 8 botellas Sistema di
raffreddamento termoelettrico



ENGLISH

IMPORTANT SAFETY INSTRUCTIONS READ CAREFULLY AND KEEP FOR FUTURE REFERENCE

Carefully read this manual before using this appliance.
Ensure that you know how the appliance functions and how to operate it.
Maintain the appliance in accordance with the instructions to ensure that it functions properly.
Keep this manual with the appliance. If the appliance is to be used by a third party, this instruction manual must be supplied with it.
The safety instructions do not by themselves eliminate any danger completely and proper accident prevention measures must always be used.
No liability can be accepted for any damage caused by non-compliance with these instructions or any other improper use or mishandling.
Do not use this appliance if it has been dropped or damaged in any way, or if the supply cord is damaged.

Index

I. General Safety Precautions.....	2
II. Technical Data.....	4
III. Illustrated Structure.....	5
IV. Electric Principle Diagram.....	6
V. Operation	6
VI. Particular Precautions.....	6
VII. Maintenance.....	7
VIII. Troubleshooting.....	8

I. GENERAL SAFETY PRECAUTIONS

After removing the wine cooler from the package, make sure it is in good condition. In case of doubt, do not use it and contact an authorized service center.

Read the operation manual carefully.

This wine cooler can only be used in the use of which it was designed. Damage due to improper use or repairs made by unqualified personnel will void warranty.

Before cleaning the wine cooler, make sure it is unplugged. Never clean the unit with an acid, gasoline, oil or any other kind of chemical substance that could damage the wine cooler.

Repair should only be made by authorized service centers.

CAUTION

1. This device is not intended for use by persons with reduced capacity on the physical, mental or sensory or lack of experience and knowledge (including children), unless he has them was asked to monitor or if they have had instructions on the use of the appliance by a person responsible for their safety. Children should be supervised to ensure they do not play with the device.
2. If the power cord is damaged, it must be replaced with an after-sales service to avoid any danger.
3. Free standing installation only.
4. In order to prevent children from entrapment after your throw away your old wine cooler, please follow the instructions below to help prevent accidents.
 - Take off the door.
 - Leave the shelves in place, so that children may not easily climb inside.

GENERAL AND ELECTRICAL SAFETY

When using electric appliances always observe safety regulations where applicable to reduce the risk of fire, electric shock and personal injury

Always check that the power supply corresponds to the voltage on the rating plate.

Supply Cord and Plug

Always unplug from mains supply when not in use. Do not abuse or damage the power cord. If the supply cord is damaged, it must be replaced by the manufacturer or its service agent or a similarly qualified person in order to avoid a hazard.

Supervision

This appliance is not intended for use by persons (including children) with reduced physical, sensory or mental capabilities, or lack of experience and knowledge, unless they have been given supervision or instruction concerning use of the appliance by a person responsible for their safety. Children should be supervised to ensure that they do not play with the appliance.

Water

Do not immerse appliance in water or supply cord in water. Do not use with wet hands or use in damp situations.

Use and Environment

Do not use outdoors. Do not use directly below a socket outlet. This appliance is not intended to be operated by means of an external timer or separate remote-control system. This appliance is designed exclusively for private, domestic use and is not suitable for commercial or industrial use. Do not use this appliance for anything other than its intended use. Only use the appliance on a stable, level, heat-resistant surface.

Injury Precaution

WARNING: Potential injury from misuse! Avoid contact with all moving parts. Switch off the appliance and disconnect from supply before changing accessories or approaching parts that move in use.

Damaged or Dropped

Always inspect your appliance before use. Check parts are correctly attached. Do not use this appliance if it has been damaged, dropped, left outdoors or dropped in

Store in a Safe Place

When not in use store your appliance and all its accessories and instruction manual in a safe and dry place.

ENVIRONMENT



CAUTION:

Do not dispose of this product as it has with other household products. There is a separation of this waste product into communities, you will need to inform your local authorities about the places where you can return this product. In fact, electrical and electronic products contain hazardous substances that have harmful effects on the environment or human health and should be recycled. The symbol here indicates that electrical and electronic equipment should be chosen carefully, a wheeled waste container is marked with a cross.

II. TECHNICAL DATA

Type	AGE8WV	
Volume (liter)	25L	
Material	Case	Iron
	Door	Glass
Unit Dimension (W×H×D)(mm)	260X465X510	
Packaging Dimension (W×H×D)(mm)	300x495x535	
Net Weight (Kg)	9.3	
Gross Weight (Kg)	11	
Power Consumption (KW·h/24h)	0.438	
Fitting ambient temperature range of working	<30°C	
Temperature Range	8°C—18°C	
Rated Voltage	AC 220-240V	
Rated Frequency	50Hz	
Input power	70W	

III. ILLUSTRATED STRUCTURE

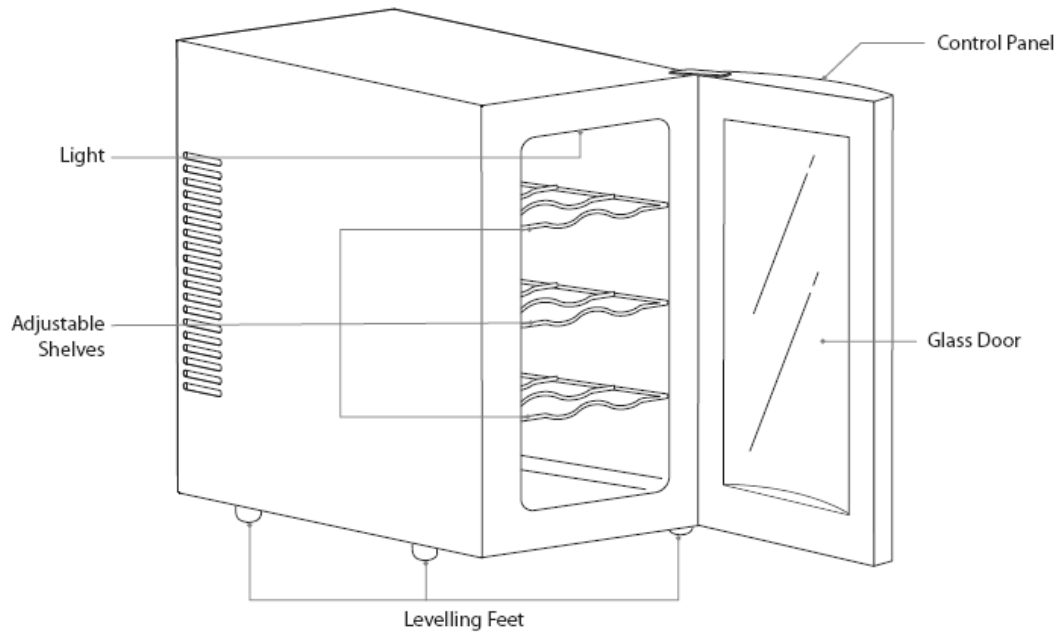

Control Panel

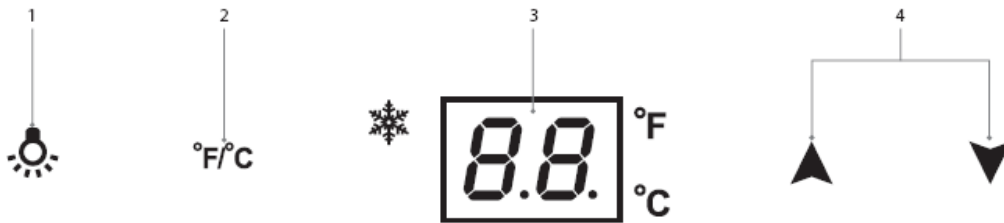

1. Interior Light Button

2. Fahrenheit °F / Celsius °C Button

3. Desired Temperature Display

4. Temperature Up / Down Buttons

IV. ELECTRIC PRINCIPLE DIAGRAM

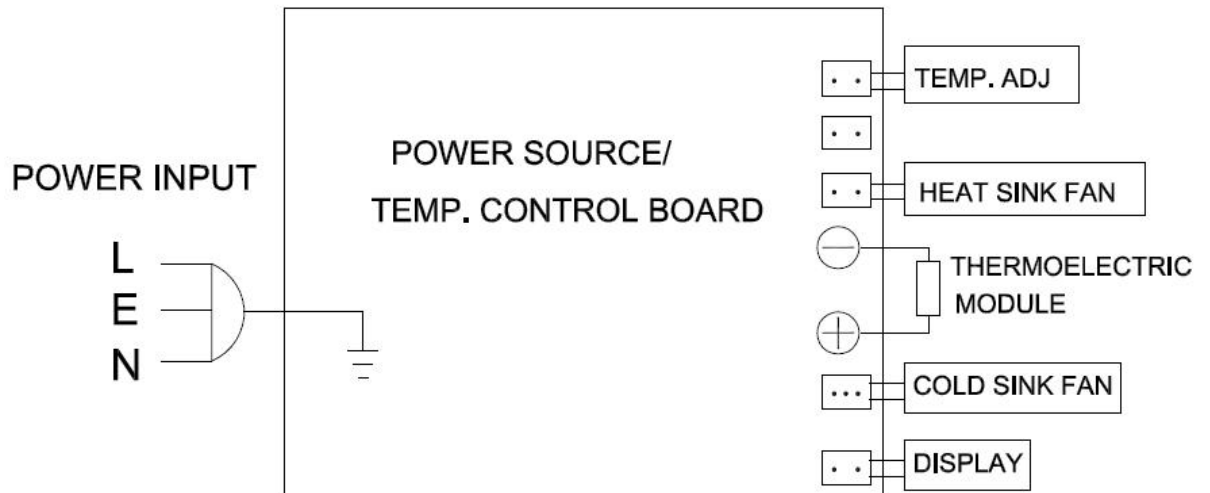

V. OPERATION OF WINE COOLER

1. Initial Setup

Locate the wine cooler according to the installation limitations. Once you have plugged the unit into an electrical outlet, let the unit run for at least 30 minutes before making any adjustments.

2. Temperature Adjustments

- a) Your wine cooler has an electric temperature control on the front of the units. You can set the temperature of your wine cooler at any setting your desire. The temperature will range from 8 degree to 18 degree. When initially turned on, the LED will display the ambient temperature and then the internal cabinet temperature.
- b) Pressing the ▲ TEMP button on the display will increase the temperature and pressing the ▼ TEMP button will lower the temperature.
- c) After you set your desired temperature, the set temperature numerals will flash for 5 seconds and then revert to the internal cabinet temperature.
- d) Your wine cellar also has a light for your viewing convenience. A light switch  on the control panel will activate the light manually. Under normal operation it is best for the light to remain off.
- e) By pressing the C/F button you can have the temperature readout either in Celsius or Fahrenheit.

VI. PARTICULAR PRECAUTIONS

- To assure your wine cooler works at the maximum efficiency it was designed for, you should install it in a location where there is proper air circulation, plumbing and electrical connections.
- The following are recommended clearances around the wine cooler:
 - sides 3/4 " 19mm
 - top 4 " 100mm
 - back 2 " 50mm
- For proper internal air circulation, do not overfill your wine cooler.
- Avoiding direct sunshine temperature.
- Do not place heavy articles on the top of the cellar.

VII. MAINTENANCE

- Shut off power supply before cleaning cabinet.
- Take out wines and shelves, and then clean the cabinet with soda water first and with clean water.
- Do not use soap or detergent for the cabinet.
- Clean the cellar regularly.

VIII. TROUBLESHOOTING

Symptoms	Possible cause	Solutions
No cooling	<ul style="list-style-type: none"> ○ Plug not put in ○ Low voltage ○ Fuse broken 	<ul style="list-style-type: none"> ○ Put in the plug ○ Ensure normal voltage ○ Change fuse
Not cold enough temperature inside	<ul style="list-style-type: none"> ○ The wine cooler is placed too near heat source; ○ Bad ventilation; ○ Fans don't work; ○ The door is not closed tightly or opened too frequently or for too long time; 	<ul style="list-style-type: none"> ○ Keep the wine cooler away from sunshine or other heat source; ○ Place the wine cooler in the area with good ventilation and keep things away from the fans; ○ Check whether the plug is connected or change the fan; ○ Close the door tightly and don't open the door too frequently or for too long time.
Peculiar smell inside wine cooler	Check whether there is any sour inside	Wrap the source or take it out
Inside light flash	<ul style="list-style-type: none"> ○ Set temperature higher than inner temperature; ○ The automatic defrost function start to work 	<ul style="list-style-type: none"> ○ Adjust the adjustor ○ Normal function. No repair needed
Frost on the cold sink.	Too much humidity or too low temperature inside the case	Output the plug, stop the power, and defrost by hand, Connect power again when the ice thaws

FRANCAIS

INSTRUCTIONS DE SECURITE IMPORTANTES

A LIRE ATTENTIVEMENT ET A CONSERVER

Veillez lire attentivement ce manuel avant la première utilisation de cet appareil.

Assurez-vous de bien connaître les fonctions de l'appareil et comment l'utiliser.

Entretenez l'appareil selon les indications fournies dans ce manuel afin de garantir tout son potentiel et son fonctionnement.

Gardez ce manuel à proximité de l'appareil et consultez-le avant usage.

Les instructions de sécurité fournies n'éliminent pas le danger lié à l'utilisation de l'appareil, exercez une précaution particulière pendant l'utilisation pour prévenir tout accident.

Nous ne saurons être tenus par responsables pour tout dommage résultant du non-respect de ces instructions de sécurité.

Ne jamais utiliser l'appareil s'il est en endommagé.

Index

I.	Précautions de sécurité.....	9
II.	Données techniques	11
III.	Structure illustrée.....	12
IV.	Diagramme système électrique.....	13
V.	Utilisation.....	13
VI.	Précautions spéciales.....	14
VII.	Entretien.....	15
VIII.	Anomalies	15

I. PRECAUTIONS DE SECURITE

Une fois l'appareil déballé vérifier qu'il est en parfaite condition. En cas de doute, contactez un service après-vente agréé.

Lisez ce manuel attentivement.

Cet appareil ne doit pas être utilisé pour tout autre usage que celui pour lequel il est prévu. Tout dommage provoqué par une réparation ou modification inadéquate annulera la garantie.

Débranchez l'appareil avant de le nettoyer. Ne jamais utiliser d'appareils abrasifs ou inflammables comme de l'acide, de l'essence, de l'huile, etc.

Toute réparation doit être faite par un professionnel qualifié ou à travers d'un service après-vente agréé.

ATTENTION

1. L'appareil n'est pas prévu pour être encastré.
2. Respectez les conseils ci-dessous pour prévenir tout incident ou accident une fois que vous disposez de votre appareil.
Démontez la porte.
Laissez les étagères en place, afin d'empêcher les enfants de rentrer dans l'appareil.
3. Cet appareil n'est pas destiné à être utilisé par des personnes présentant des capacités réduites sur le plan physique, mental ou sensoriel ou bien manquant d'expérience ou de connaissance, (y compris les enfants), sauf s'il leur a été demandé de surveiller ou si elles ont eu des instructions concernant l'utilisation de l'appareil par une personne responsable de leur sécurité. Les enfants doivent être surveillés pour s'assurer qu'ils ne jouent pas avec l'appareil.
4. Si le cordon d'alimentation est endommagé, il doit être remplacé auprès d'un Service après-vente afin d'éviter tout danger.

Regles de securité

Lorsque vous utilisez un appareil électrique veillez à suivre ces règles de sécurité pour réduire les risques d'incendie, électrocution et blessures corporelles.

Assurez-vous que la puissance électrique de vos installations correspond à celles de l'appareil.

Cable d'alimentation et prise.

Toujours débrancher la prise de l'appareil lorsque celui-ci n'est pas utilisé. Veillez à ne pas endommager le câble d'alimentation et ne pas utiliser ce dernier si celui-ci est endommagé et le faire réparer par un professionnel.

Supervision

Cet appareil n'est pas adapté à l'utilisation par des enfants ou de personnes souffrant d'un handicap, physique ou mental. Ne pas laisser les enfants jouer avec l'appareil ou l'utiliser sans la supervision d'un adulte.

Eau

Ne jamais immerger l'appareil ou le câble d'alimentation. Ne pas utiliser l'appareil avec des mains mouillées ou humides.

Utilisation et Environnement

Ne pas utiliser en extérieur. Ne pas utiliser près d'une multiprise. Cet appareil n'est pas adapté pour l'utilisation avec un système de minuterie externe ou de télécommande. Cet appareil est exclusivement conçu pour l'usage domestique et privé et n'est pas adapté à l'usage commercial et industriel. Ne pas utiliser cet appareil autrement que selon les instructions préconisées dans ce manuel. Utiliser l'appareil sur une surface plate et antidérapante.

Préventions des blessures

ATTENTION: La mauvaise utilisation de cet appareil peut être à l'origine de blessures physiques. Eviter le contact avec les parties amovibles et mobiles de l'appareil. Toujours débrancher l'appareil de la prise de courant avant de manipuler les différentes parties.

Dommmages et chutes

Toujours vérifier l'état de l'appareil avant de l'utiliser. Vérifier que toutes les pièces sont bien installées. Ne jamais utiliser l'appareil si est cassé, est tombé, utilisé en extérieur ou bien immergé dans l'eau. En cas de dommage, faites réparer l'appareil par un réparateur compétent

Conserver en sureté

Toujours entreposer l'appareil dans un endroit sec et propre entre les utilisations.

ENVIRONNEMENT



ATTENTION :

Vous ne devez pas vous débarrasser de cet appareil avec vos déchets ménagers. Un système de collecte sélective pour ce type de produit est mis en place par les communes, vous devez vous renseigner auprès de votre mairie afin d'en connaître les emplacements. En effet, les produits électriques et électroniques peuvent contenir des substances dangereuses qui ont des effets néfastes sur l'environnement ou la santé humaine et doivent être recyclés. Le symbole ci-contre indique que les équipements électriques et électroniques font l'objet d'une collecte sélective, il représente une poubelle sur roues barrée d'une croix.

II. Données techniques

Type	AGE8WV	
Volume (litres)	25L	
Matériel	Extérieur	Acier
	Porte	Vitre
Dimensions (Larg×Haut×Prof) (mm)	260X465X510	
Dimensions de l'emballage (Larg×Haut×Prof) (mm)	300x495x535	
Poids Net (Kg)	9.3	
Poids Brut (Kg)	11	
Consommation électrique (KW·h/24h)	0.438	
Conditions de température ambiante pour utilisation optimale	<30°C	
Amplitude de température de l'appareil	8°C—18°C	
Voltage	AC 220-240V	
Fréquence	50Hz	
Input Puissance	70W	

III. STRUCTURE ILLUSTRÉE

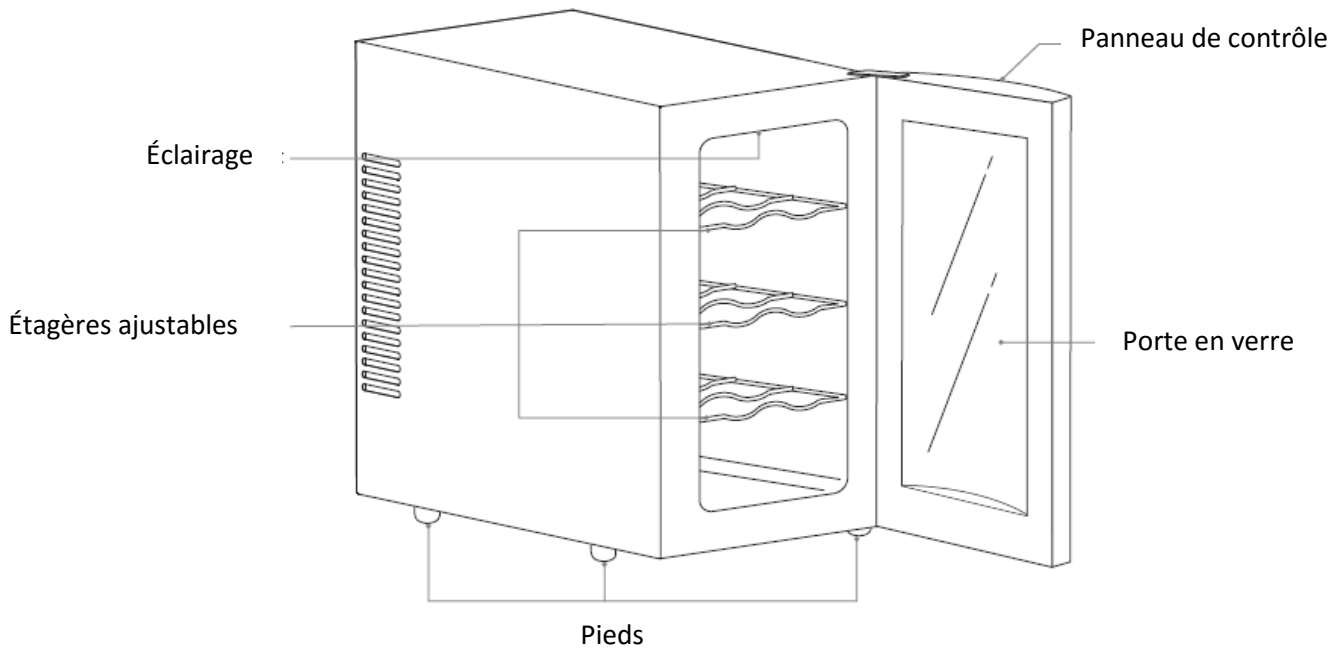

Panneau de contrôle

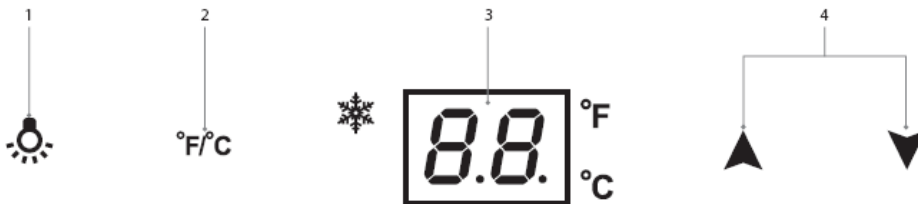

- 3. Éclairage interne
- 4. Bouton Fahrenheit/Celsius
- 1. Affichage température
- 2. Température +/-

IV. DIAGRAMME DU SYSTEME ELECTRIQUE

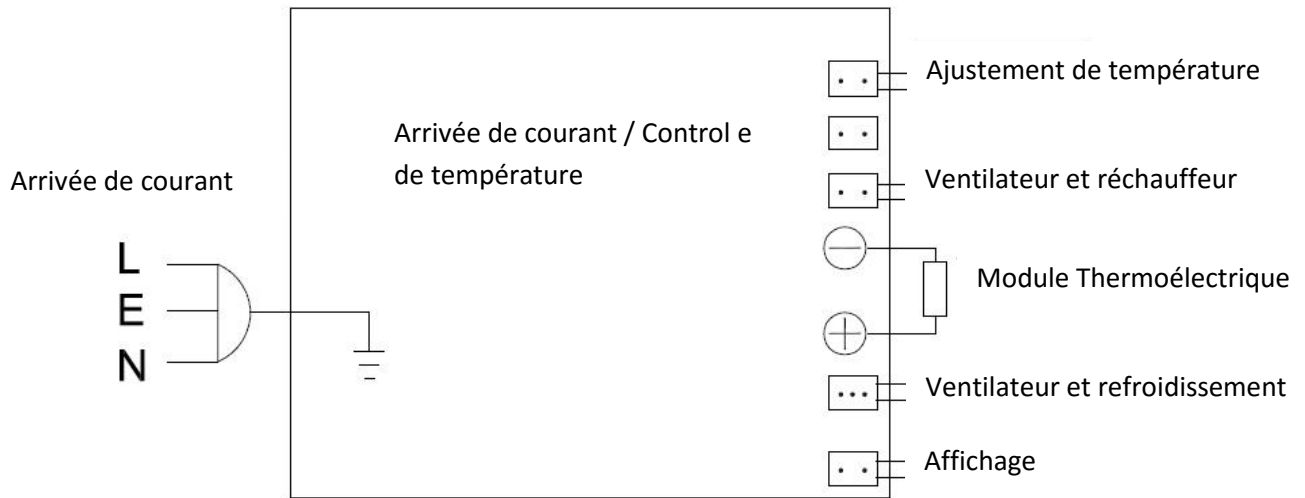

V. UTILISATION

1. Installation

Installez l'appareil dans un endroit adapté selon les conditions ci-dessus. Une fois l'appareil branché, laissez l'appareil tourner à vide pendant au moins 30 minutes avant de faire quelque ajustement que ce soit..

2. Ajuster la température

- Vous disposez d'un affichage de température sur le devant de l'appareil. Vous pouvez donc facilement ajuster la température à tout moment. La température peut varier entre 8 et 18 degrés. À l'allumage l'appareil affichera la température ambiante avant d'afficher celle de l'intérieur de l'appareil.
- Pressez le bouton ▲ TEMP sur l'affichage pour augmenter la température et le bouton ▼ TEMP pour la diminuer.
- Une fois la température désirée affichée, les chiffres clignotent pendant 5 secondes avant d'afficher à nouveau la température intérieure de l'appareil.
- La cave est aussi équipée d'un éclairage intérieur pour votre confort. Vous pouvez l'allumer en appuyant sur le bouton  que vous trouverez sur le panneau d'affichage.
- En appuyant sur le bouton C/F vous pouvez choisir d'afficher la température en degrés Celsius ou bien en degrés Fahrenheit.

VI. Précautions spéciales

- Pour assurer un fonctionnement optimal, installez votre cave à vin dans un endroit bien aéré, où vous pouvez la brancher au système électrique et la connecter à votre système de plomberie.
- Il est recommandé de laisser les espaces ci-dessous au tour de l'appareil :
 - Côtés : 19mm ou 3/4 "
 - Dessus 100mm ou 4 "
 - Arrière 50mm ou 2 "
- Pour que l'air circule correctement, ne remplissez pas trop la cave à vin.
- Installez l'appareil dans un endroit à l'abri de la lumière du soleil.
- Ne pas placer d'objets lourds au-dessus de l'appareil.

VII. ENTRETIEN

- Débranchez l'appareil avant de le nettoyer.
- Sortez le vin et les étagères de l'appareil avant de nettoyer l'intérieur avec de l'eau claire.
- N'utilisez pas de savon ou détergents abrasifs.
- Nettoyez l'intérieur de l'appareil régulièrement.

VIII. ANOMALIES

Symptômes	Cause Possible	Solutions
L'appareil ne refroidit pas	<ul style="list-style-type: none">• L'appareil n'est pas branché• Voltage trop bas• Fusible brûlé	<ul style="list-style-type: none">• Branchez la prise• Vérifiez le voltage• Changez le fusible
Température pas assez froide	<ul style="list-style-type: none">• L'appareil est trop près d'une source de chaleur ;• Mauvaise ventilation ;• Les ventilateurs ne marchent pas ;• La porte n'est pas bien fermée ou elle a été ouverte trop régulièrement ou trop longtemps ;	<ul style="list-style-type: none">• Placez l'appareil à l'abri de la lumière du soleil ou toute autre source de chaleur ;• Placez l'appareil dans un endroit bien ventilé et n'encombrez pas les ventilateurs ;• Vérifiez que la prise est bien branchée ou changez le ventilateur ;• Fermez la porte
L'intérieur de l'appareil sent mauvais	Vérifiez que l'appareil est propre	Nettoyez l'intérieur de l'appareil soigneusement

L'éclairage clignote	<ul style="list-style-type: none"> • La température choisie est plus haute que la température dans la cave à vin; • Décongélation en cours 	<ul style="list-style-type: none"> • Ajuster la température • Fonction normale
Il y a de la glace dans l'appareil	Trop d'humidité ou la température est trop basse	Débranchez l'appareil et décongelez manuellement et rebranchez l'appareil

Adeva SAS / H.Koenig Europe - 8 rue Marc Seguin, 77290 Mitry-Mory, France
www.hkoenig.com - sav@hkoenig.com - contact@hkoenig.com - Tél: +33 1 64 67 00 01

DEUTSCH

WICHTIGE SICHERHEITSHINWEISE

LESEN SIE SORGFÄLTIG UND BEWAHREN SIE ES ZUM NACHSCHLAGEN

Vor der Verwendung dieses Geräts lesen Sie dieses Handbuch.

Stellen Sie sicher, dass Sie wissen, wie die Gerätefunktionen und wie es zu bedienen.

Pflegen Sie das Gerät nicht in Übereinstimmung mit den Anweisungen, um sicherzustellen, dass es richtig funktioniert.

Bewahren Sie dieses Handbuch mit dem Gerät. Wenn das Gerät von einem Dritten verwendet werden, muss diese Bedienungsanleitung mit ihm geliefert werden.

Die Sicherheitsanweisungen nicht von selbst beseitigen jede Gefahr vollständig und richtig Unfallverhütungsmaßnahmen müssen immer verwendet werden.

Kann keine Haftung für Schäden, die durch Nichtbeachtung dieser Vorschriften oder anderen unsachgemäßen Gebrauch oder unsachgemäße Handhabung akzeptiert.

Verwenden Sie dieses Gerät nicht, wenn sie heruntergefallen oder in irgendeiner Weise beschädigt ist oder wenn das Netzkabel beschädigt ist.

Index

I.	Allgemeine Sicherheitsvorkehrungen.....	17
II.	Technische Daten.....	19
III.	Bildlicher Aufbau.....	20
IV.	Elektrisches Funktionsschema	20
V.	Betrieb	21
VI.	Besondere Vorsichtsmaßnahmen	21
VII.	Wartung.....	21
VIII.	Fehlerbehebung.....	22

I. ALLGEMEINE SICHERHEITSVORKEHRUNGEN

Nach dem Sie den Weinkühler aus dem Paket entnommen haben, stellen Sie bitte sicher, dass es in einem gutem Zustand ist. Im Zweifelsfall verwenden Sie es nicht und wenden sich an den Kundendienst.

Lesen Sie die Bedienungsanleitung sorgfältig durch.

Dieser Weinkühler darf nur für den Zweck, für den es konzipiert wurde, verwendet werden. Für Schäden, die durch unsachgemäße Handhabung verursacht wurden oder Reparaturen durch nicht qualifiziertes Personal wird keine Garantie übernommen.

Bevor Sie den Weinkühler reinigen, stellen Sie sicher, dass es nicht eingesteckt ist.

Reinigen Sie das Gerät niemals mit Säure, Benzin, Öl oder jede andere Art von chemischen Substanzen, die den Weinkühler beschädigen könnten.

Die Reparatur sollte nur von autorisierten Servicestellen durchgeführt werden.

Vorsicht

1. Nur freistehende Installation.
2. Um zu verhindern das sich Kinder an dem alten Weinkühler den Sie wegschmeißen einklemmen, folgen Sie bitte den unten genannten Anweisungen, um Unfälle zu vermeiden.
Nehmen Sie die Tür ab.
Lassen Sie die Regalbretter drinnen, sodass Kinder nicht leicht hereinklettern können.
3. Dieses Gerät ist nicht für die Nutzung durch Personen mit eingeschränkter Kapazität auf der körperlichen, geistigen oder sensorischen oder mangelnder Erfahrung und Wissen (einschließlich Kinder), es sei denn, er hat sie wurde gebeten, zu überwachen oder, wenn sie Anweisungen auf dem Einsatz des Gerätes durch eine für ihre Sicherheit zuständige Person hatte. Kinder sollten beaufsichtigt werden, um sicherzustellen, dass sie nicht mit dem Gerät spielen.
4. Wenn das Netzkabel beschädigt ist, muss es mit einem Kundendienst ersetzt werden, um Gefahren zu vermeiden.

ALLGEMEINE UND ELEKTRISCHE SICHERHEIT

Bei der Verwendung von Elektrogeräten immer Sicherheitsvorschriften beachten, wo anwendbar, um die Gefahr von Feuer, Stromschlag-und Verletzungsgefahr zu reduzieren. Prüfen Sie stets, dass die Stromversorgung mit der Spannung auf dem Typenschild.

Versorgungskabel und Stecker

Immer vom Netz trennen, wenn sie nicht in Gebrauch ist. Missbrauchen Sie nicht beschädigen oder das Netzkabel. Wenn das Netzkabel beschädigt ist, muss sie durch den Hersteller oder seinen Kundendienst oder eine ähnlich qualifizierte Person, um eine Gefahr zu vermeiden ersetzt werden.

Aufsicht

Dieses Gerät ist nicht zur Verwendung durch Personen (einschließlich Kinder) mit eingeschränkten physischen, sensorischen oder geistigen Fähigkeiten oder mangels Erfahrung und Wissen vorgesehen, sofern sie eine angemessene Aufsicht oder ausführliche Anleitung zur Benutzung des Geräts durch eine für ihre Sicherheit zuständige Person. Kinder sollten beaufsichtigt werden, um sicherzustellen, dass sie nicht mit dem Gerät spielen.

Wasser

Sie Gerät nicht in Wasser oder Stromkabel nicht in Wasser tauchen. Mit nassen Händen nicht verwenden oder die Verwendung in feuchten Situationen.

Nutzung und Umwelt

Nicht im Freien verwenden. Verwenden Sie nicht direkt unter einer Steckdose. Dieses Gerät ist nicht dazu gedacht, mittels einer externen Zeitschaltuhr oder separaten Remote-Control-System betrieben werden. Dieses Gerät ist ausschließlich für den privaten Einsatz konzipiert und ist nicht für gewerbliche oder industrielle Nutzung. Verwenden Sie dieses Gerät nicht für andere als die vorgesehene Verwendung. Verwenden Sie das Gerät auf eine stabile, ebene, hitzebeständige Oberfläche.

Verletzung Vorsorge

WARNUNG: Mögliche Verletzungen durch Missbrauch! Kontakt mit allen beweglichen Teilen vermeiden. Schalten Sie das Gerät aus und trennen Sie von Versorgung vor Austausch der Einzelteile, die im Einsatz zu bewegen.

Beschädigte oder Gefallen

Untersuchen Sie Ihr Gerät vor dem Gebrauch. Richtig Prüfen Teile befestigt sind. Verwenden Sie dieses Gerät nicht, wenn es beschädigt-, gefallen, im Freien gelassen oder ins Wasser gefallen. Bringen Sie es zu einem autorisierten Service-Händler für Prüfung und Reparatur.

An einem sicheren Platz halten

Wenn nicht in Gebrauch zu speichern Ihr Gerät und alle Zubehörteile und Bedienungsanleitung in einer sicheren und trockenen Platz aufbewahren.

UMWELT



ACHTUNG:

Werfen Sie nicht dieses Produkt, wie es mit anderen Haushaltsprodukten hat. Es gibt eine Mülltrennung von diesem Produkt in Gemeinden, Sie müssen Ihre lokalen Behörden über die Orte, wo man dieses Produkt zurückgeben können zu informieren. In der Tat enthalten elektrische und elektronische Produkte gefährliche Stoffe, die schädliche Auswirkungen auf die Umwelt oder die menschliche Gesundheit haben und sollte recycelt werden. Das Symbol hier darauf hinweisen, dass elektrische oder elektronische Geräte sollten sorgfältig ausgewählt werden, ist ein fahrbarer Abfallbehälter mit einem Kreuz markiert.

II. TECHNISCHE DATEN

Modell	AGE8WV	
Volumen (Liter)	25L	
Material	Gehäuse	Eisen
	Tür	Glas
Gerätmaße (W×H×D)(mm)	260X465X510	
Verpackungsmaße (W×H×D)(mm)	300x495x535	
Nettogewicht (Kg)	9.3	
Bruttogewicht (Kg)	11	
Energieverbrauch (KW·h/24h)	0.438	
Passende Temperaturumgebung in Betrieb	<30°C	
Temperaturbereich	8°C—18°C	
Nennspannung	AC 220-240V	
Nennfrequenz	50Hz	
Eingangsleistung	70W	

III. BILDLICHER AUFBAU

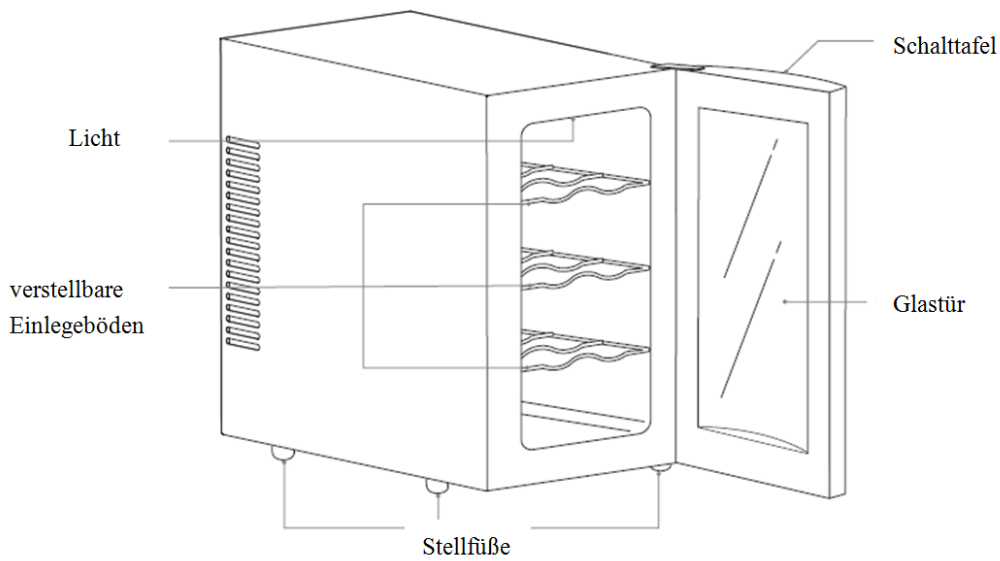

Schalttafel

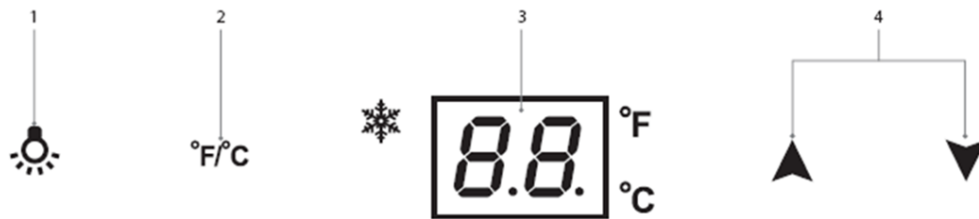

1. Innerer Lichtschalter

2. Fahrenheit °F / Celsius °C Taste

3. Display gewünschte Temperatur

4. Temperaturtaste hoch / runter

IV. ELEKTRISCHES FUNKTIONSSCHEMA

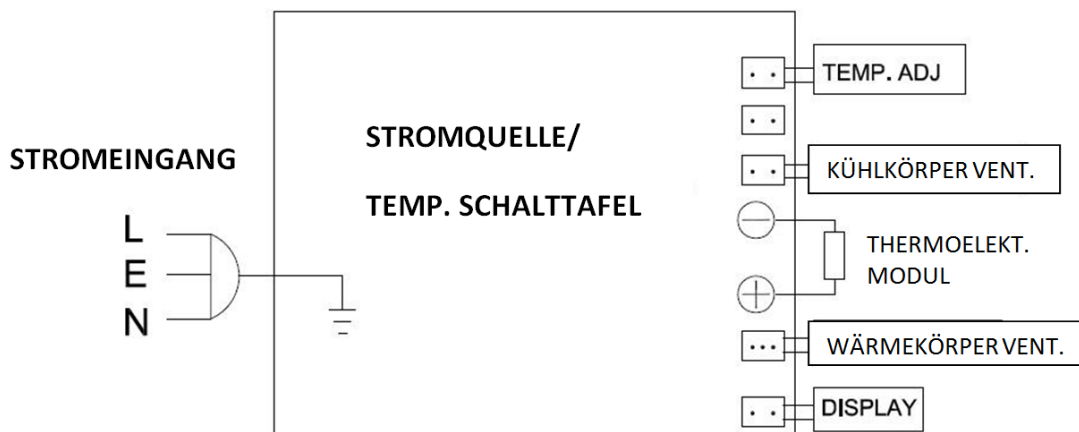

V. WEINKÜHLER IN BETRIEB

1. Ersteinrichtung

Platzieren Sie den Weinkühler entsprechend den Installationsbeschränkungen. Sobald Sie das Gerät an eine Steckdose angeschlossen haben, lassen Sie das Gerät für mindestens 30 Minuten laufen, bevor Sie die Einstellungen vornehmen.

2. Temperatureinstellungen

- a) Ihr Weinkühler hat eine elektrische Temperaturregelung auf der Vorderseite des Gerätes. Sie können die Temperatur Ihres Weinkühlers auf jede gewünschte Temperatur einstellen. Die Temperatur kann zwischen 8 Grad bis 18 Grad liegen. Wenn das Gerät erstmals eingeschaltet ist, zeigt die LED erst die Umgebungstemperatur an und dann die Schrankinnentemperatur.
- b) Durch Drücken der ▲ TEMP-Taste auf dem Display wird die Temperatur erhöht und durch Drücken der Taste ▼ TEMP-Taste wird die Temperatur gesenkt.
- c) Nachdem Sie Ihre gewünschte Temperatur eingestellt haben, blinkt die eingestellte Temperatur für 5 Sekunden auf, dann wird auf die Schrankinnentemperatur zurückgeschaltet.
- d) Ihr Weinkühler hat auch ein Licht für Ihren Betrachtungskomfort. Ein Lichtschalter  auf dem Bedienfeld wird das Licht manuell aktivieren. Im Normalbetrieb ist es am besten, wenn das Licht ausgeschaltet bleibt.
- e) Durch drücken der C-Taste / F-Taste können Sie die Temperaturanzeige entweder in Celsius oder Fahrenheit anzeigen lassen.

VI. BESONDERE VORSICHTSMASSNAHMEN

- Um sicher zu stellen, das Ihr Weinkühler mit der maximalen Effizienz arbeitet, für das es entworfen wurde, sollte es an einem Ort installiert werden, wo es eine gute Luftzirkulation, Sanitär- und Elektroanschlüsse hat.
- Die Folgenden Abstände um den Weinkühler werden empfohlen:
 - Seiten 3/4 " 19mm
 - Oberteil 4 " 100mm
 - Hinterseite 2 " 50mm
- Für die richtige interne Luftzirkulation, überfüllen Sie Ihren Weinkühler nicht.
- Vermeiden Sie direkte Sonneneinstrahlung.
- Stellen Sie keine schweren Gegenstände auf die Oberseite des Kühlers.

VII. WARTUNG

Schalten Sie das Gerät aus, bevor Sie es reinigen.

Entnehmen Sie alle Weine und Regale und dann reinigen Sie das Gehäuse erst mit Sodawasser und mit sauberem Wasser.

Verwenden Sie keine Seife oder andere Reinigungsmittel.

Reinigen Sie den Kühler regelmäßig

VIII. FEHLERBEHEBUNG

Symptome	Mögliche Ursache	Lösung
Keine Kühlung	<ul style="list-style-type: none"> • Stecker steckt nicht • Niedrige Spannung • Sicherung defekt 	<ul style="list-style-type: none"> • Stecker in Steckdose stecken • Normale Spannung sicherstellen • Sicherung wechseln
Temperatur im Inneren nicht kalt genug	<ul style="list-style-type: none"> • Der Weinkühler steht zu nah an Wärmequellen; • Schlechte Belüftung; • Ventilator funktioniert nicht; • Die Tür ist nicht fest genug geschlossen oder steht zu oft und zu lange offen; 	<ul style="list-style-type: none"> • Halten Sie den Kühler fern von Sonnenschein oder anderen Wärmequellen; • Stellen Sie den Weinkühler in einen Bereich der gut belüftet ist und nehmen Sie Dinge weg von der Belüftung; • Kontrollieren Sie ob der Stecker steckt oder wechseln Sie den Ventilator; • Schließen Sie die Tür fest und öffnen Sie sie nicht zu oft und zu lang.
Eigenartiger Geruch im Inneren des Weinkühlers	Prüfen Sie ob sich im Inneren irgendetwas Saures befindet	Wischen Sie die Quelle weg oder nehmen Sie sie raus
Innenlichtblitz	<ul style="list-style-type: none"> • Stellen Sie sicher, das die Temperatur höher ist als die Innentemperatur; • Die automatische Abtaufunktion beginnt zu arbeiten 	<ul style="list-style-type: none"> • Den Regler einstellen • Normalfunktion. Keine Reparatur erforderlich
Frost auf dem kalten Abfluss.	Zu viel Feuchtigkeit oder zu niedrige Temperatur im Inneren des Gehäuses	Den Stecker herausziehen, ausschalten und von Hand auftauen, Schließen Sie den Strom wieder an, wenn das Eis taut.

Adeva SAS / H.Koenig Europe - 8 rue Marc Seguin, 77290 Mitry-Mory, France
www.hkoenig.com - sav@hkoenig.com - contact@hkoenig.com - Tél: +33 1 64 67 00 01

NEDERLANDS

BELANGRIJKE VEILIGHEIDSINSTRUCTIES

LEES ZORGVULDIG EN BEWAAR VOOR TOEKOMSTIGE VERWIJZINGEN

Lees deze gebruiksaanwijzing zorgvuldig voor het in gebruik nemen van het apparaat. Zorg ervoor dat u weet hoe het apparaat werkt en hoe u het moet gebruiken. Bewaar deze gebruiksaanwijzing bij het apparaat. Als het apparaat gebruikt wordt door een derde partij, moet de gebruiksaanwijzingen erbij worden gegeven. De veiligheidsinstructies voorkomen niet automatisch al het gevaar en geschikte veiligheidsmaatregelen moeten altijd getroffen worden. Aansprakelijkheid wordt niet geaccepteerd bij schade veroorzaakt door het niet volgens de veiligheidsinstructies opereren of het ongeoorloofd gebruik van het apparaat. Gebruik dit apparaat niet als het ooit is gevallen of beschadigd is op wat voor een manier dan ook, of als de stroomkabel is beschadigd.

Inhoudsopgave

I.	Algemene veiligheidsvoorschriften.....	24
II.	Technische Data.....	26
III.	Geïllustreerde Structuur.....	27
IV.	Electrisch principe diagram.....	28
V.	Gebruik... ..	28
VI.	Belangrijke Waarschuwingen	29
VII.	Onderhoud.....	29
VIII.	Probleemoplossing.....	29

I. ALGEMENE VEILIGHEIDSVOORSCHRIFTEN

Na het verwijderen van de verpakking en het uitnemen van de wijnkoeler dient u te controleren of de wijnkoeler in goede conditie verkeerd. In geval van twijfel, belt u direct een geautoriseerde service instelling.

Lees de handleiding zorgvuldig door.

Deze wijnkoeler kan alleen gebruikt worden waarvoor deze is bedoeld. Schade door onverantwoord gebruik of reparaties door ongekwalificeerde personen vallen buiten de garantie.

Alvorens het schoonmaken van de wijnkoeler dient u te controleren of de kabel uit het stopcontact is. Maak de wijnkoeler nooit schoon met zuur, benzine, olie of een andere chemische substantie die schade aan de koeler kan veroorzaken.

Reparaties dienen alleen uitgevoerd te worden door geautoriseerde service centra.

VOORZICHTIG

1. Enkel losstaand repareren.
2. Om gevaarlijke situaties voor uw kinderen te voorkomen bij het weggooien van uw oude wijnkoeler dient u onderstaande instructies op te volgen.
 - Verwijder de deur
 - Haal de planken uit de koeler zodat kinderen niet kunnen klimmen
3. Dit apparaat is niet bedoeld voor gebruik door personen met beperkte capaciteit op de fysieke, mentale of zintuiglijke of gebrek aan ervaring en kennis (inclusief kinderen), tenzij hij hen heeft werd gevraagd om te controleren of als zij instructies over het gebruik van het apparaat door een persoon die verantwoordelijk is voor hun veiligheid hebben gehad. Kinderen moeten onder toezicht te zorgen dat ze niet spelen met het apparaat.
4. Als het netsnoer beschadigd is, moet het worden vervangen door een after-sales service om elk gevaar te voorkomen.

ALGEMENE EN ELEKTRISCHE VEILIGHEID

Bij het gebruik van elektrische apparaten dient u altijd eerst de veiligheidsvoorschriften te bestuderen indien toepasbaar om het risico van brand, elektrische schok en persoonlijke schade te verminderen. Controleer altijd of het vermogen van het stopcontact overeenkomt met dat van het apparaat.

Kabel en plug

Zorg er altijd voor dat de kabel uit het stopcontact is verwijderd als het apparaat niet in gebruik is. Als deze stroomkabel beschadigd is, dient hij vervangen te worden door de producent of een service bureau van het bedrijf of door een gekwalificeerd persoon om gevaarlijke situaties te voorkomen.

Supervisie

Dit apparaat is niet bedoeld om in gebruiken genomen te worden door personen (inclusief kinderen) met beperkte fysieke, zintuiglijke of mentale mogelijkheden en een gebrek aan ervaring of kennis. Dit is anders in het geval dat er supervisie wordt gehouden door een persoon dat verantwoordelijk is voor de veiligheid van deze mensen. Let op dat kinderen niet met het apparaat spleen.

Water

Breng het apparaat of de stroomkabel niet in zijn geheel onder water. Gebruik het apparaat niet met natte handen of in vochtige ruimtes.

Gebruik en omgeving

Gebruik het apparaat niet buitenshuis. Gebruik niet precies onder een stopcontact. Et is niet de bedoeling dat er gebruik wordt gemaakt van een externe timer of een aparte afstandbediening om het apparaat te besturen. Het apparaat is speciaal en exclusief voor een situatie binnen huis ontworpen en is niet geschikt voor commercieel en

industrieel gebruik. Gebruik dit apparaat nergens anders voor, dan waar het voor bedoeld is. Gebruik het apparaat alleen op een stabiel, vlak en hittebestendig oppervlak.

Waarschuwing Verwondingen

WAARSCHUWING: Mogelijke verwondingen door fout gebruik! Raak bewegende onderdelen niet aan. Zet het apparaat uit en verwijder de stroomkabel voordat u het apparaat uit elkaar wilt halen of bewegende delen aan wilt raken.

Beschadigd of Gevallen

Onderzoek het apparaat altijd voor gebruik. Controleer of alle onderdelen correct zijn bevestigd. Gebruik het apparaat niet indien deze beschadigd, gevallen, buiten bewaard of nat geweest is. Breng het apparaat in dat geval terug naar een geautoriseerd service bureau voor onderzoek en reparatie.

Veilig Opbergen

Als het apparaat niet in gebruik is dienen alle accessoires en de gebruiksaanwijzing op een veilige en droge plek te worden opgeborgen.

MILIEU



ATTENTIE:

Dit apparaat mag niet met uw ander huishoudelijke toestellen worden verwijderd. Dit product moet op een geselecteerde stortplaats verwijderd worden.

U kunt bij de gemeente een indiceerde plaats aanvragen. Elektrisch en elektronische producten kunnen gevaarlijke stoffen inhouden die schadelijk zijn voor mensen en het milieu en moet recycled worden. Het symbool aan de kant geeft aan dat het een elektrisch en elektronisch toestel is en zijn dus artikelen van een selectieve collectie. Het beeld geeft een afvalbak met een X teken aan.

II. TECHNISCHE DATA

Type	AGE8WV	
Volume (liters)	25L	
Materiaal	Omhulsel	IJzer
	Deur	Glas
Apparaat afmetingen (W×H×D)(mm)	260X465X510	
Verpakking afmetingen (W×H×D)(mm)	300x495x535	
Netto Gewicht (Kg)	9.3	
Bruto Gewicht (Kg)	11	
Stroomverbruik (KW·h/24h)	0.438	
Geschikte werkingstemperatuur	<30°C	
Temperatuursschaal	8°C—18°C	
Nominale Spanning	AC 220-240V	
Nominale Frequentie	50Hz	
Aansluitingswattage	70W	

III. GEILLUSTREERDE STRUCTUUR

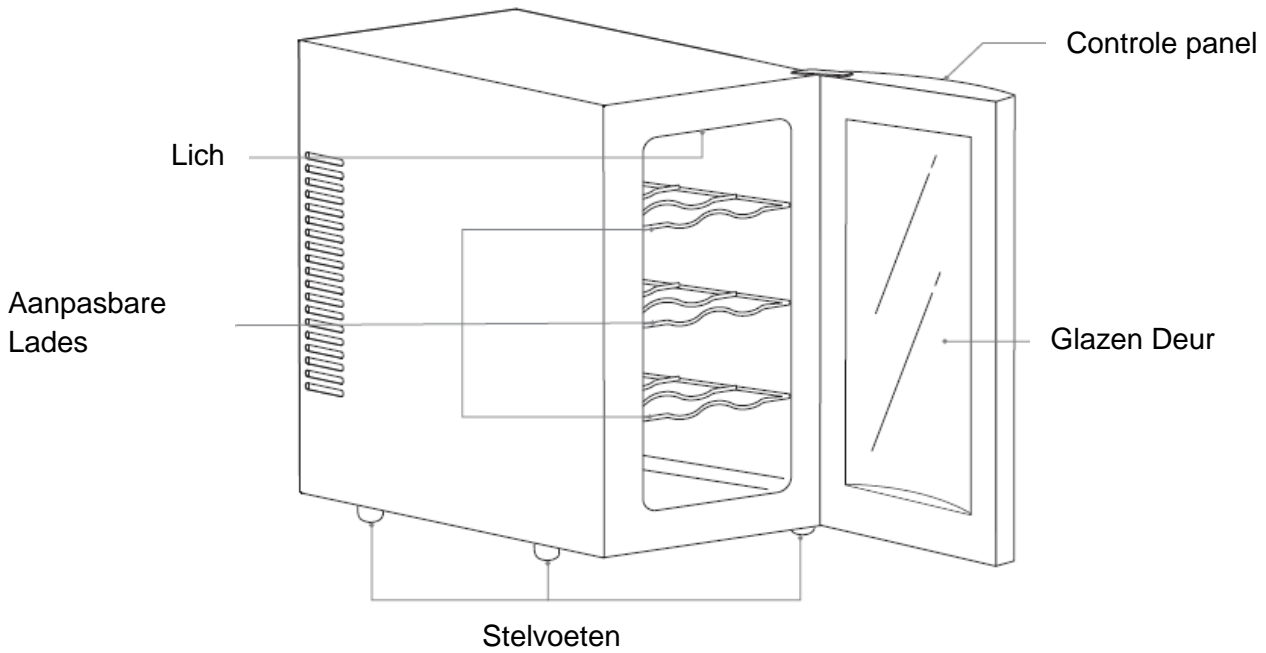

Control Panel

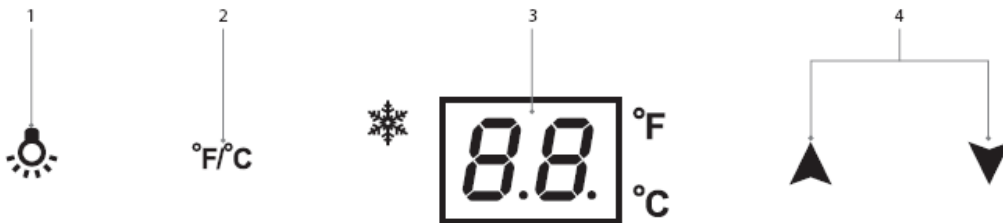

1. Binnenverlichtingsknop
2. Fahrenheit F/ Celsius C Knop

3. Gewenste temperatuurscherm
4. Temperatuur omhoog / omlaag knoppen

IV. ELECTRISCHE PRINCIPE DIAGRAM

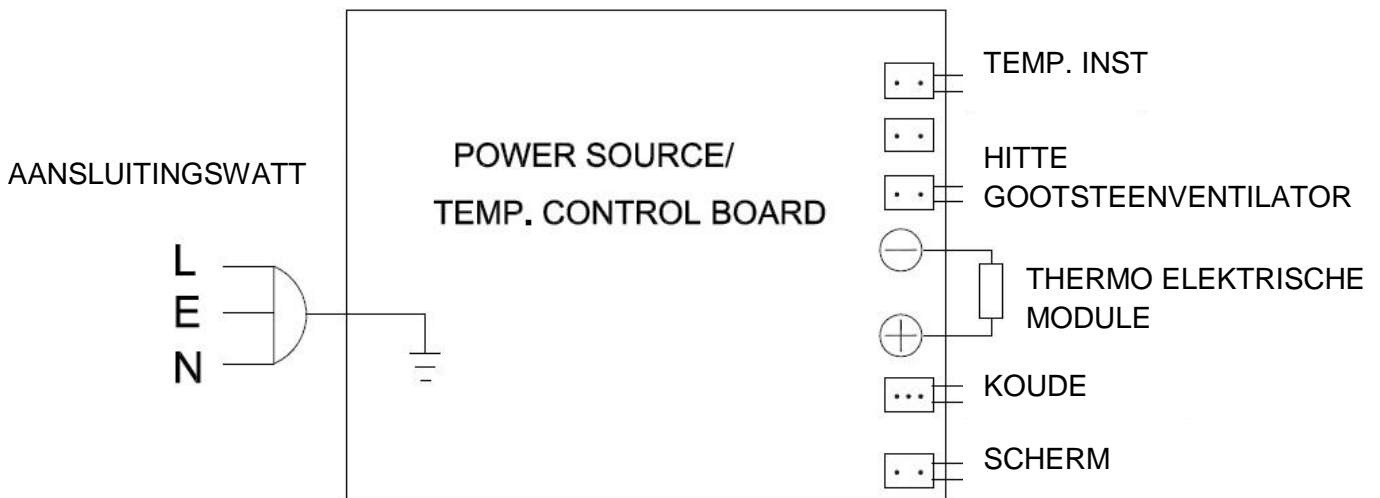

V. GEBRUIK VAN DE WIJNKOELER

1. Eerste Gebruik

Plaats de wijnkoeler zoals staat aangegeven in de instellingen. Eenmaal aangesloten op stroom dient u de wijnkoeler gedurende 30 minuten aan te laten zonder de instellingen te veranderen.

2. Temperatuur Aanpassingen

- Uw wijnkoeler heeft een elektrische temperatuurpaneel aan de voorzijde van het apparaat. U kunt hier uw gewenste temperatuur invoeren tussen de 8 en 18 graden. Bij de eertse inschakeling zal de led verlichting de omgevingstemperatuur weergeven en daarna de interne temperatuur.
- Door op de ▲ TEMP knop te drukken zal de temperatuur toenemen op het display en door op de ▼ TEMP knop te drukken zal de temperatuur afnemen.
- Na het instellen van de gewenste temperatuur, zal de gewenste temperatuur 5 seconden fllikeren waarna de huidige interne temperatuur weer wordt weergegeven.
- Uw wijnkoeler heeft ook een verlichting voor uw gemak. Een lichtknop  op het controlepaneel zal de verlichting handmatig doen activeren. Bij gewoon gebruik wordt aangeraden de verlichting niet in te schakelen.
- Door op de C/F knop te drukken, kunt u kiezen tussen temperatuurweergave in Celsius of Fahrenheit.

VI. BELANGRIJKE WAARSCHUWINGEN

- Om ervoor te zorgen dat uw wijnkoeler op maximale efficiëntie functioneert, dient u de koeler te installeren op een plek met voldoende luchtventilatie, waterafvoer en stopcontacten.
- De volgende ruimtes dienen minimal vrij gehouden te worden rond de koeler. :
 - Zijkanten 3/4 " 19mm
 - Bovenzijde 4 " 100mm
 - Achterzijde 2 " 50mm
- Voor geschikte interne luchtstromen dient u de koeler niet maximal te vullen.
- Voorkom plaatsing in het zonlicht.
- Plaats geen zware objecten op de koeler.

VII. ONDERHOUD

- Schakel stroomtoevoer af alvorens koeler te reinigen.
- Verwijder de wijn en de lades en maak vervolgens de binnenzijde eerst schoon met soda water en vervolgens afspoelen met gewoon water.
- Gebruik geen zeep of schoonmaakmiddel in het reinigen van het apparaat.
- Maak de binnenzijde regelmatig schoon.

VIII. PROBLEEMOPLOSSING

Symptomen	Mogelijke oorzaak	Oplossingen
Geen koeling	<ul style="list-style-type: none">● Niet ingeplugd● Laag voltage● Stoppen erdoor	<ul style="list-style-type: none">● Stop de stekker in het stopcontact● Zorg voor nominale spanning● Vervang stoppen
Niet genoeg koeling aan de binnenzijde	<ul style="list-style-type: none">● De wijnkoeler is te dicht bij een hittebron geplaatst;● Slechte ventilatie● Ventilatoren werken niet● De deur is niet juist gesloten of te lang geopend geweest	<ul style="list-style-type: none">● Houd de wijnkoeler uit de buurt van zon of andere hittebronnen● Plaats de wijnkoeler in een ruimtelijke omgeving en zorg ervoor dat ventilatoren niet worden geblokkeerd● Controleer of de stekker in het apparaat zit of vervang de ventilatoren● Doe de deur goed dicht ten laat deze gedurende enige periode gesloten
Eigenaardige geur in wijnkoeler	Controleer op aanwezigheid van zuren in de koeler	Elimineer de bron van de geur

Licht brand in de wijnkoeler	<ul style="list-style-type: none"> ● Hogere interne temperatuur dan is ingesteld ● De automatische ontdooi functie wordt ingeschakeld 	<ul style="list-style-type: none"> ● Pas de temperatuur aan ● Normale functionering, geen reparatie nodig
Bevriezing op de koudtetoever	Te hoog vochtigheidsgehalte of een te lage interne temperatuur	Verwijder de stekker uit het stopcontact en zorg voor handmatige ontdooiing. Zodra ontdooiing compleet is kunt u de koeler weer inschakelen.

Adeva SAS / H.Koenig Europe - 8 rue Marc Seguin, 77290 Mitry-Mory, France
www.hkoenig.com - sav@hkoenig.com - contact@hkoenig.com - Tél: +33 1 64 67 00 01

ESPAÑOL

INSTRUCCIONES DE SEGURIDAD IMPORTANTES LEA Y GUARDE PARA REFERENCIA FUTURA

Lea atentamente este manual antes de usar este dispositivo.

Asegúrese de que conoce cómo funciona el dispositivo y cómo hacerlo funcionar.

Mantenga el dispositivo de acuerdo con las instrucciones para asegurarse de que funciona correctamente.

Guarde este manual con el dispositivo. Si el dispositivo será utilizado por un tercero, entréguelo con este manual de instrucciones.

Las instrucciones de seguridad no eliminan por sí mismas ningún peligro por completo y siempre se deben utilizar medidas de prevención de accidentes. No se aceptará responsabilidad alguna por cualquier daño causado por el incumplimiento de estas instrucciones o cualquier otro uso indebido o mal manejo del dispositivo. No utilice este dispositivo si se ha caído o dañado de alguna manera, o si el cable de alimentación está dañado.

Índice

I.	Instrucciones Generales de Seguridad	32
II.	Datos técnicos	34
III.	Estructura ilustrada.....	35
IV.	Esquema eléctrico principal	36
V.	Operación	36
VI.	Precauciones particulares.....	37
VII.	Mantenimiento.....	37
VIII.	Solución de problemas	37

I. INSTRUCCIONES GENERALES DE SEGURIDAD

Después de retirar el enfriador de vino del paquete, asegúrese de que está en buenas condiciones. En caso de duda, no lo utilice y póngase en contacto con un centro de servicio autorizado.

Lea el manual de manejo.

Este enfriador de vino sólo se puede utilizar para el uso a la que fue diseñada. Los daños debidos al uso inadecuado o reparaciones efectuadas por personal no cualificado evitará la garantía ofrecida.

Antes de limpiar el refrigerador de vino, asegúrese de que este desenchufado. Nunca limpie la unidad con algún ácido, gasolina, aceite o cualquier otro tipo de sustancia química que podría dañar el enfriador de vino.

La reparación sólo debe ser realizada en los centros de servicio autorizados.

PRECAUCIÓN

1. Este dispositivo no está destinado a ser utilizado por personas con capacidad reducida en lo físico, mental o sensorial, o falta de experiencia y conocimiento (incluidos los niños), a menos que los tiene fue el encargado de supervisar o si han tenido instrucciones sobre el uso del aparato por una persona responsable de su seguridad. Los niños deben ser supervisados para asegurarse de que no jueguen con el aparato.

2. Si el cable de alimentación está dañado, debe ser sustituido por un servicio post-venta para evitar cualquier peligro. Sólo Instalación independiente.

3. Sólo Instalación independiente

4. Con el fin de evitar que los niños sufran algún accidente, por favor, siga las siguientes instrucciones para ayudar a prevenir futuras lesiones.

- Retire la puerta.
- Deje los estantes en su lugar, para que los niños no puedan entrar fácilmente en el interior.

Seguridad eléctrica y general

Cuando se utilizan dispositivos eléctricos respete siempre las normas de seguridad para reducir el riesgo de incendio, descarga eléctrica y lesiones personales. Compruebe siempre que la fuente de alimentación corresponde con el voltaje indicado en la placa de características.

Cable de alimentación y enchufe

Siempre desenchufe del suministro de corriente cuando no esté en uso. No dañar el cable de alimentación. Si el cable de alimentación está dañado, debe ser reemplazado por el fabricante o su agente de servicio o una persona igualmente calificada a fin de evitar cualquier peligro.

Supervisión

Este dispositivo no está diseñado para ser utilizado por personas (incluidos niños) con capacidades físicas, sensoriales o mentales disminuidas, o con falta de experiencia y conocimiento, a menos que sean supervisados o instruidos acerca del uso del dispositivo por una persona responsable de su seguridad. Los niños deben ser supervisados para asegurarse de que no jueguen con el dispositivo.

Agua

No sumerja el dispositivo o el cable de alimentación en agua. No lo utilice con las manos mojadas ni en lugares húmedos.

Uso y Medio Ambiente

No usar en exteriores. No utilice directamente debajo de una toma de corriente. Este dispositivo no está diseñado para ser operado por medio de un temporizador externo o un sistema de control remoto independiente. Este dispositivo ha sido diseñado exclusivamente para su uso privado, doméstico y no es adecuado para el uso comercial

o industrial. No use este dispositivo más que para su uso previsto. Sólo utilice el dispositivo sobre una superficie plana, estable y resistente al calor.

Precauciones ante lesiones

ADVERTENCIA: ¡lesiones potenciales por un mal uso! Evite el contacto con todas las partes móviles. Apague el dispositivo y desenchúfelo antes de cambiar accesorios o acercarse a las piezas que se mueven durante su uso.

Daños o caídas

Siempre inspeccione el dispositivo antes de utilizarlo. Asegúrese de que todas las partes están conectadas correctamente. No utilice este dispositivo si se ha dañado, caído, dejado al aire libre o se ha caído en el agua. Lleve la unidad a un distribuidor de servicio autorizado para su revisión y reparación.

Guarde en un lugar seguro Cuando el dispositivo no esté en uso, guárdelo junto a todos sus accesorios y manual de instrucciones en un lugar seguro y seco.

MEDIO AMBIENTE

ATENCIÓN:



No se deshaga de este producto como lo hace con otros productos del hogar. Existe un sistema selectivo de colecta de este producto puesto en marcha por las comunidades, debe de informarse en su ayuntamiento acerca de los lugares en los que puede depositar este producto. De hecho, los productos eléctricos y electrónicos pueden contener sustancias peligrosas que tienen efectos nefastos para el medio ambiente o para la salud humana y deben ser reciclados. El símbolo aquí presente indica que los equipos eléctricos o electrónicos deben de ser cuidadosamente seleccionados, representa un recipiente de basura con ruedas marcado con una X.

II. DATOS TÉCNICOS

Tipo	AGE8WV	
Volumen (litros)	25L	
Material	Caja	Hierro
	Puerta	Vidrio
Dimensión de la unidad (W×H×D)(mm)	260X465X510	
Dimensión de embalaje (W×H×D)(mm)	300x495x535	
Peso neto (Kg)	9.3	
Peso bruto (Kg)	11	
Consumo de energía (KW·h/24h)	0.438	
Rango de temperatura para el ambiente de trabajo	< 30°C	
Rango de temperatura	8°C—18°C	
Tensión nominal	AC 220-240V	
Frecuencia nominal	50Hz	
Potencia de entrada	70W	

III. ESTRUCTURA ILUSTRADA

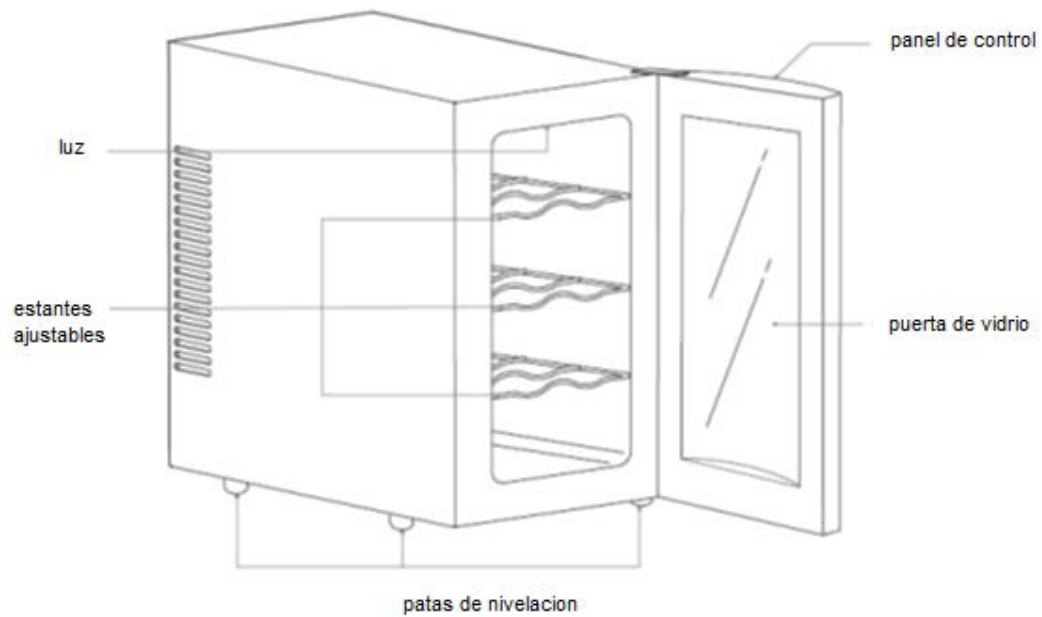

Panel de control



1. Botón de luz interior
2. Botón Fahrenheit °F / Celsius °C
3. Visualización de la temperatura deseada
4. Botón de graduación de temperatura arriba / abajo

IV. ESQUEMA ELÉCTRICO PRINCIPAL

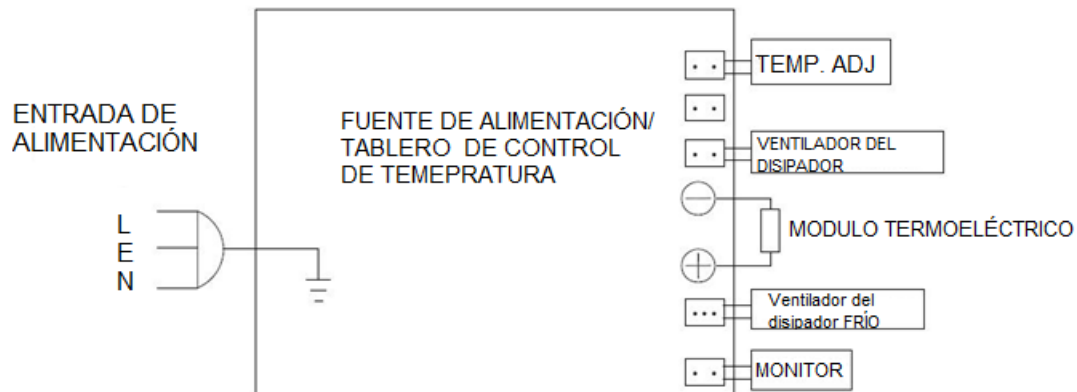

V. OPERACIÓN DEL ENFRIADOR DE VINO

1. Configuración Inicial

Coloque el enfriador de vino de acuerdo con las limitaciones de las instalaciones. Luego de conectar la unidad a una toma de corriente, deje que la unidad funcione al menos 30 minutos antes de realizar ajustes.

2. Ajuste de Temperatura

- a) Su refrigerador de vino tiene un control eléctrico de la temperatura en la parte frontal de las unidades. Puede ajustar la temperatura de su refrigerador de vino y establecer la temperatura que usted desee. La temperatura oscilará entre los 8 grados a 18 grados. Al principio, cuando está encendido, la pantalla LED mostrará la temperatura ambiente y después la temperatura interna del armario.
- b) Presionando el botón de temperatura ▲ en la pantalla aumentará la temperatura y pulsando el botón nuevamente ▼ bajará la temperatura.
- c) Una vez establecida la temperatura deseada, los números de ajuste de temperatura parpadean durante 5 segundos y luego volverán a la temperatura interna de la unidad.
- d) Su enfriadora de vino también tiene una luz para su comodidad de visión. Un interruptor de la luz en el panel de control activará la luz de forma manual. En funcionamiento normal, es mejor que la luz permanecerá apagada.
- e) Al pulsar el Botón C / F que puede tener la lectura de la temperatura, ya sea en grados Celsius o Fahrenheit.

VI. PRECAUCIONES PARTICULARES

- Para asegurar que su vino enfríe con la máxima eficiencia para la que fue diseñada, éste debe ser instalado en un lugar donde haya una circulación adecuada del aire, fontanería y conexiones eléctricas.
- Los siguientes son recomendaciones claras alrededor de la enfriadora de vino:
 - lados 3/4 " 19mm
 - encima 4 " 100mm
 - atrás 2 " 50mm
- Para la adecuada circulación interna de aire, no llene el refrigerador de vino.
- Evitar la temperatura de la luz solar directa.
- No coloque objetos pesados sobre la parte superior de la enfriadora de vino.

VII. MANTENIMIENTO

- Desconecte de la fuente de alimentación antes de limpiar la unidad.
- Saque vinos y estantes y luego limpie la cubierta con agua de soda primero y luego con agua limpia.
- No use jabón ni detergente para limpiar la unidad.
- Limpie con regularidad.

VIII. SOLUCIÓN DE PROBLEMAS

Síntomas	Causas posibles	Soluciones
No enfría	<ul style="list-style-type: none">• La unidad no está conectado• Voltaje bajo• Fusible roto	<ul style="list-style-type: none">• Conecte la unidad• Compruebe que la tensión es normal• Cambie de fusible
La temperatura interna no es suficiente	<ul style="list-style-type: none">• El enfriador de vino se coloca demasiado cerca de una fuente de calor;• Mala ventilación;• Los ventiladores no funcionan;• La puerta no está bien cerrada o se abre con demasiada frecuencia o durante demasiado tiempo;	<ul style="list-style-type: none">• Mantener el refrigerador de vino lejos del sol u otra fuente de calor;• Coloque el enfriador de vino en una zona con buena ventilación y mantener las cosas fuera del alcance de los ventiladores;• Compruebe si el enchufe está conectado o cambie el ventilador;• Cierre la puerta firmemente y no abra la puerta con demasiada frecuencia o durante demasiado tiempo.

olor peculiar dentro enfriador de vino	Compruebe si hay alguna falla en el interior	Envolver la fuente o retirarla
La luz interior parpadea	<ul style="list-style-type: none"> • Ajustar la temperatura más alta que la temperatura interior; • La función de descongelación automática empezar a trabajar 	<ul style="list-style-type: none"> • Ajuste la temperatura • La función normal. No se necesita reparación
Se acumula hielo en el dissipador de frío	El exceso de humedad o temperatura demasiado baja dentro de la unidad	Desconecte el enchufe, detenga la unidad, y retire el hielo con la mano, Conecte la energía de nuevo cuando el hielo se derrita.

Adeva SAS / H.Koenig Europe - 8 rue Marc Seguin, 77290 Mitry-Mory, France
www.hkoenig.com - sav@hkoenig.com - contact@hkoenig.com - Tél: +33 1 64 67 00 01

ITALIANO

IMPORTANTI ISTRUZIONI DI SICUREZZA

LEGGERE ATTENTAMENTE E CONSERVARE PER RIFERIMENTI FUTURI

Leggere attentamente questo manuale prima di utilizzare l'apparecchio.

Assicurarsi di conoscere le funzioni dell'apparecchio e come metterle in azione.

Per assicurare il suo corretto funzionamento, conservare l'apparecchio come riportato in questo manuale.

Conservare questo manuale con l'apparecchio. Si prega di consegnare questo manuale nel caso in cui l'apparecchio dovesse essere utilizzato da una terza persona. Seguire tutte le istruzioni di sicurezza non elimina completamente ogni pericolo; per questo motivo bisogna agire comunque usando le dovute precauzioni per prevenire incidenti. Nessuna responsabilità può essere attribuita al produttore per eventuali danni causati dalla mancata osservanza di queste istruzioni o da qualsiasi altro uso improprio o maltrattamento dell'apparecchio o delle sue parti.

Non usare questo apparecchio in seguito a una caduta o se è stato danneggiato in qualsiasi modo, o se il cavo di alimentazione è danneggiato.

Indice

I. Precauzioni generali sulla sicurezza	40
II. Dati tecnici	42
III. Struttura illustrata	43
IV. Schema elettrico generale.....	44
V. Operazioni.....	44
VI. Precauzioni particolari	44
VII. Manutenzione	45
VIII. Risoluzione dei problemi	45

I. PRECAUZIONI GENERALI SULLA SICUREZZA

Dopo aver rimosso il dispositivo di raffreddamento del vino dalla confezione, assicurarsi che sia in buone condizioni. In caso di dubbio, non utilizzarlo e rivolgersi ad un centro di assistenza autorizzato.

Leggere il manuale d'uso con attenzione.

Questo dispositivo di raffreddamento del vino può essere utilizzato solo per gli scopi per i quali esso è stato progettato. I danni dovuti a un uso improprio o riparazioni effettuate da personale non qualificato invalida la garanzia.

Prima di pulire il raffreddatore del vino, assicurarsi che sia scollegato. Non pulire l'unità con un acido, benzina, olio o qualsiasi altro tipo di sostanza chimica che potrebbe danneggiare l'apparecchio.

Le riparazioni devono essere eseguite solo da centri di assistenza autorizzati.

ATTENZIONE

1. Questo dispositivo non è destinato all'uso da parte di persone con ridotta capacità sul piano fisico, mentale o sensoriale o mancanza di esperienza e di conoscenza (compresi i bambini), a meno che non li ha è stato chiesto di monitorare o se hanno avuto istruzioni per l'uso dell'apparecchio da una persona responsabile della loro sicurezza. I bambini devono essere sorvegliati per assicurarsi che non giochino con l'apparecchio.
2. Se il cavo di alimentazione è danneggiato, deve essere sostituito con un servizio post-vendita per evitare ogni pericolo.
3. Installazione con posizionamento libero.
4. Al fine di evitare pericoli ai bambini, dopo aver gettato via l'apparecchio, si prega di seguire le seguenti istruzioni per aiutare a prevenire gli incidenti:
 - Togliere lo sportello.
 - Lasciare i ripiani al loro posto in modo che i bambini non possano entrare facilmente all'interno della cella.

ISTRUZIONI DI SICUREZZA GENERALI ED ELETTRICHE

Quando si usano apparecchi elettrici osservare sempre le norme di sicurezza per ridurre il rischio d'incendi, scosse elettriche e lesioni personali. Controllare sempre che la tensione riportata sull'apparecchio corrisponda a quella del vostro impianto elettrico.

Cavo di alimentazione e spina

Staccare sempre l'apparecchio dalla presa elettrica quando non in uso. Non maltrattare o danneggiare il cavo di alimentazione. Se il cavo di alimentazione è danneggiato, deve essere sostituito dal costruttore o da un suo rappresentante o da una persona qualificata, al fine di evitare rischi.

Supervisione

Questo dispositivo non è destinato all'uso da parte di persone con capacità fisiche, mentali o sensoriali ridotte, o da persone con scarsa conoscenza (inclusi i bambini), salvo che una persona responsabile della loro sicurezza non abbia fornito loro le dovute indicazioni. Accertarsi sempre che i bambini non giochino in prossimità dell'apparecchio.

Acqua

Non immergere mai l'apparecchio o il cavo di alimentazione in acqua o altri liquidi. Non utilizzare mai l'apparecchio con le mani bagnate o in luoghi umidi.

Uso e ambiente

Non utilizzare l'apparecchio all'aperto. Questo apparecchio non è destinato ad essere azionato per mezzo di un timer esterno o un sistema di comando a distanza separato. Questo apparecchio è stato progettato esclusivamente per uso domestico, privato e non

è adatto a un uso commerciale o industriale. Non usare questo apparecchio per svolgere funzioni diverse da quelle per cui è stato progettato. Utilizzare l'apparecchio esclusivamente su una superficie piana, stabile e resistente al calore.

Misure precauzionali

AVVERTENZA: potenziali lesioni provocate da un uso improprio! Evitare il contatto con tutte le parti in movimento. Spegnere l'apparecchio e scollegarlo dalla rete elettrica prima di cambiare gli accessori o quando bisogna avvicinarsi alle parti in movimento.

Cosa fare quando l'apparecchio è danneggiato o è caduto

Ispezionare sempre l'apparecchio prima dell'uso. Controllare che tutte le parti siano collegate correttamente. Non usare questo apparecchio se è stato danneggiato, è caduto, è stato lasciato all'aperto o è bagnato. Contattare il rivenditore o il centro assistenza autorizzato per l'esame e la riparazione.

Conservare in luogo sicuro

Quando non in uso, riporre l'apparecchio, tutti i suoi accessori e il manuale d'uso in un luogo sicuro e asciutto.

AMBIANTE

ATTENZIONE:



Non gettare quest' apparecchio tra i rifiuti domestici. Per questo tipo di prodotti è fornito dai comuni un sistema di raccolta e ritiro in zona ed è quindi un dovere informarsi per conoscere il giusto smistamento del rifiuto. Infatti, i prodotti elettrici ed elettronici possono contenere sostanze pericolose che hanno effetti dannosi sull'ambiente o sulla nostra salute e quindi devono essere riciclati. Il simbolo al lato indica che le apparecchiature elettriche ed elettroniche fanno parte di una raccolta selettiva e differenziata (rappresentata da un bidone su due ruote sbarrato da una croce).

II. DATI TECNICI

Tipo	AGE8WV	
Volume (litri)	25L	
Materiale	Scatola	Ferro
	Sportello	Vetro
Dimensione unità (LxHxP)(mm)	260X465X510	
Dimensioni imballaggio (LxHxP)(mm)	300x495x535	
Peso netto (Kg)	9.3	
Peso lordo (Kg)	11	
Consumo di energia (KW·h/24h)	0.438	
Intervallo temperatura ambiente idonea	<30°C	
Intervallo temperatura	8°C —18°C	
Tensione nominale	AC 220-240V	
Frequenza nominale	50Hz	
Potenza di ingresso	70W	

III. STRUTTURA ILLUSTRATA

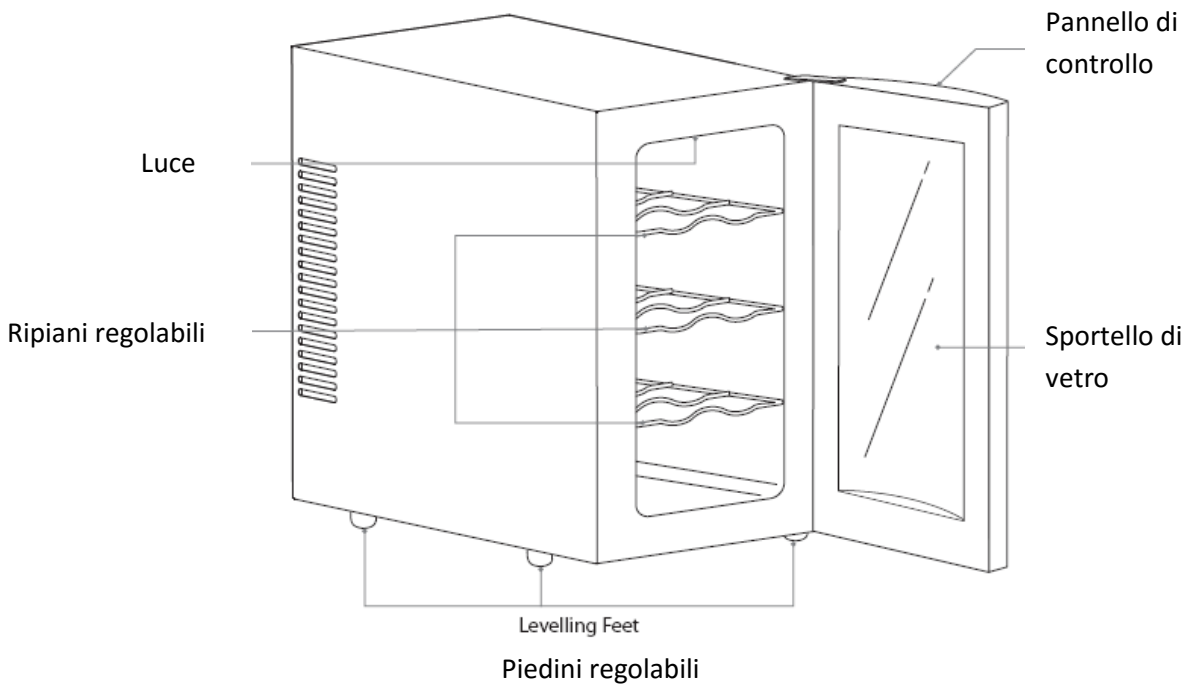

Control Panel

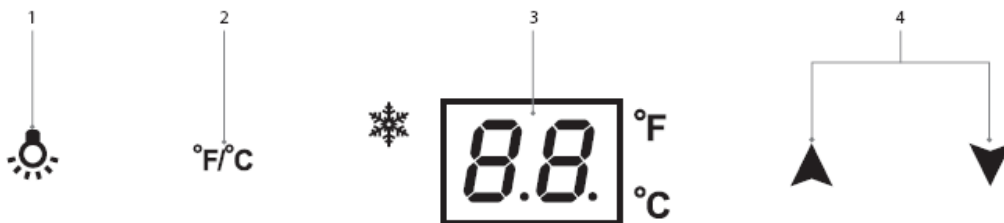

1. Tasto della luce interna
2. Tasto di selezione gradi °F/°C (Fahrenheit/Celsius)

3. Temperatura desiderata
4. Regolatore temperatura +/-

IV. SCHEMA ELETTRICO GENERALE

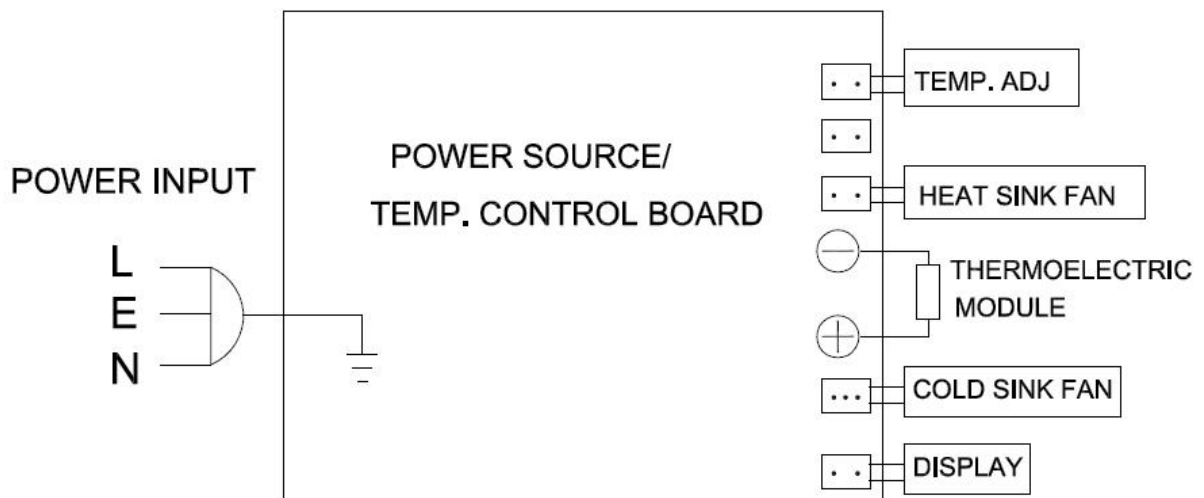

V. OPERAZIONI

1. Configurazione iniziale

Disporre l'apparecchio in base alle indicazioni di installazione. Dopo aver collegato l'apparecchio ad una presa elettrica, lasciare l'unità in funzione per almeno 30 minuti prima di effettuare le regolazioni.

2. Regolare la temperatura

a) l'apparecchio è dotato di un controllo della temperatura elettrico sulla parte frontale. È possibile impostare la temperatura del vostro raffreddatore come desiderato. La temperatura va da 8 gradi a 18 gradi. Quando si accende, il LED mostra la temperatura ambiente e dopo la temperatura interna della cella.

b) Premendo il tasto ▲ TEMP sul display si aumenta la temperatura mentre premendo il tasto ▼ TEMP la temperatura sarà abbassata.

c) Dopo aver impostato la temperatura desiderata, la temperatura impostata lampeggia per 5 secondi e poi ritorna alla temperatura della cella interna.

d) La cella interna è dotata anche di una luce per una più comodità visualizzazione.

Un interruttore  sul pannello di controllo attiverà la luce manualmente. In condizioni di funzionamento normale è meglio che la luce rimanga spenta

e) Premendo il tasto °C/°F è possibile scegliere tra i gradi Celsius e Fahrenheit

VI. PRECAUZIONI PARTICOLARI

- Per assicurare che il vostro apparecchio funzioni al meglio delle sue capacità, è necessario disporlo in un luogo dove c'è un'appropriata circolazione dell'aria, un'impianto idraulico e i collegamenti elettrici.

- Le seguenti distanze consigliate si riferiscono allo spazio da lasciare intorno all'apparecchio
 - lati 3/4 " 19 mm
 - superiore 4 " 100 mm
 - posteriore 2 " 50 mm
- Per una corretta circolazione d'aria interna, non riempire eccessivamente l'apparecchio.
- Evitare la luce diretta del sole.
- Non appoggiare oggetti pesanti sulla parte superiore della cella.

VII. MANUTENZIONE

- Spegnere l'apparecchio prima della pulizia della cella.
- Estrarre le bottiglie di vino e i ripiani regolabili, quindi pulire l'apparecchio con acqua di soda prima e con acqua pulita dopo.
- Non utilizzare sapone o altri detergenti per la pulizia della cella.

VIII. Risoluzione dei problemi

Sintomi	Possibile causa	Soluzioni
Non raffredda	<ul style="list-style-type: none"> ● La spina non è inserita ● Bassa tensione ● Fusibile rotto 	<ul style="list-style-type: none"> ● Inserire la spina ● Assicurarsi che la tensione sia conforme all'apparecchio ● Cambiare il fusibile
La temperatura all'interno della cella non è sufficientemente fredda	<ul style="list-style-type: none"> ● L'apparecchio è posizionato troppo vicino a fonti di calore; ● Cattiva ventilazione; ● Le ventole non funzionano; ● La porta non è chiusa ermeticamente o è stata aperta troppo spesso o troppo a lungo; 	<ul style="list-style-type: none"> ● Tenere l'apparecchio lontano dal sole o da altre fonti di calore; ● Posizionare l'apparecchio in una zona con buona ventilazione e tenere gli oggetti lontano dalle ventole; ● Controllare se la spina sia collegata correttamente o modificare la ventola; ● Chiudere la porta ermeticamente e non aprirla troppo spesso o troppo a lungo.
C'è un odore particolare all'interno dell'apparecchio	Controllare se c'è qualcosa di aspro all'interno dell'apparecchio	Avvolgere la fonte dell'odore e gettarlo

<p>All'interno dell'apparecchio si vede che un lampo di luce</p>	<ul style="list-style-type: none"> ● La temperatura superiore impostata è superiore a quella interna; ● La funzione automatica di sbrinamento iniziare a lavorare 	<ul style="list-style-type: none"> ● Regolare la temperatura ● Mettere in funzione normalmente. Nessuna riparazione necessaria.
<p>Gelo sul lavandino freddo.</p>	<p>Troppo umidità o temperatura troppo bassa all'interno della cella</p>	<p>Staccare la spina, spegnere l'interruttore e sbrinare in modo manuale. Ricollegare l'apparecchio quando il ghiaccio si disgela</p>

Adeva SAS / H.Koenig Europe - 8 rue Marc Seguin, 77290 Mitry-Mory, France
www.hkoenig.com - sav@hkoenig.com - contact@hkoenig.com - Tél: +33 1 64 67 00 01