

Hisense

USE AND INSTALLATION INSTRUCTIONS

Thank you very much for purchasing this Air Conditioner. Please read this use and installation instructions carefully before installing and using this appliance and keep this manual for future reference.

ENGLISH

ITALIANO

ESPAÑOL

PORTUGUÊS

NEDERLANDS

FRANÇAIS

РУССКИЙ
ЯЗЫК

DEUTSCH

TABLE OF CONTENTS

SAFETY PRECAUTIONS.....	2	Normal Sounds.....	22
IDENTIFICATION OF PARTS.....	10	LOCAL AIR CONDITIONER CARE	23
AIR CONDITIONER SAFETY.....	11	Draining the Air Conditioner.....	23
INSTALLATION REQUIREMENTS.....	11	Cleaning the Outside.....	23
Tools and Parts.....	11	Cleaning the Air Filter.....	23
Location Requirements.....	12	Storing After Use.....	23
Electrical Requirements.....	12	TROUBLESHOOTING.....	24
INSTALLATION INSTRUCTIONS.....	12		
Unpack the Air Conditioner.....	12		
Install Local Air Conditioner(on the window)	14		
Complete Installation.....	15		
Install Local Air Conditioner(through the wall)	16		
LOCAL AIR CONDITIONER USE.....	17		
Starting Your Local Air Conditioner.....	17		
Using the Remote Control.....	18		

SAFETY INSTRUCTIONS

This appliance can be used by children aged from 8 years and above and persons with reduced physical, sensory or mental capabilities or lack of experience and knowledge if they have been given supervision or instruction concerning use of the appliance in a safe way and understand the hazards involved. Children shall not play with the appliance. Cleaning and user maintenances shall not be made by children without supervision.

Children should be supervised to ensure that they do not play with the appliance.

If the supply cord is damaged, it must be replaced by the manufacturer, its service agent or similarly qualified persons in order to avoid a hazard.

The range of external static pressures is -0.2Pa to 0.2Pa.

Keep the unit 5m or more apart from combustible surfaces.

SAFEGUARDING THE ENVIRONMENT

This appliance is made of recyclable or re-usable material. Scrapping must be carried out in compliance with local waste disposal regulations. Before scrapping it, make sure to cut off the mains cord so that the appliance cannot be re-used.

For more detailed information on handling and recycling this product, contact your local authorities who deal with the separate collection of rubbish or the shop where you bought the appliance.

SCRAPPING OF APPLIANCE

This appliance is marked according to the European Directive 2002/96/EC, Waste Electrical and Electronic Equipment (WEEE).

This marking indicates that this product should not be disposed with other household wastes throughout the EU. To prevent possible harm to the environment or human health from uncontrolled waste disposal, recycle it responsibly to promote the sustainable reuse of material resources. To return your used device, please use the return and collection systems or contact the retailer where the product was purchased. They can take this product for environmental safe recycling.



Safety precautions

Precautions for using R32 refrigerant

The basic installation work procedures are the same as the conventional refrigerant (R22 or R410A).

However, pay attention to the following points:

CAUTION

1. **Transport of equipment containing flammable refrigerants**

Compliance with the transport regulations

2. **Marking of equipment using signs**

Compliance with local regulations

3. **Disposal of equipment using flammable refrigerants**

Compliance with national regulations

4. **Storage of equipment/appliances**

The storage of equipment should be in accordance with the manufacturer's instructions.

5. **Storage of packed (unsold) equipment**

- Storage package protection should be constructed such that mechanical damage to the equipment inside the package will not cause a leak of the refrigerant charge.
- The maximum number of pieces of equipment permitted to be stored together will be determined by local regulations.

6. **Information on servicing**

6-1 **Checks to the area**

Prior to beginning work on systems containing flammable refrigerants, safety checks are necessary to ensure that the risk of ignition is minimised. For repair to the refrigerating system, the following precautions shall be complied with prior to conducting work on the system.

6-2 **Work procedure**

Work shall be undertaken under a controlled procedure so as to minimise the risk of flammable gas or vapour being present while the work is being performed.

6-3 **General work area**

- All maintenance staff and others working in the local area shall be instructed on the nature of work being carried out. Work in confined spaces shall be avoided.
- The area around the workspace shall be sectioned off. Ensure that the conditions within the area have been made safe by control of flammable material.

6-4 **Checking for presence of refrigerant**

- The area shall be checked with an appropriate refrigerant detector prior to and during work, to ensure the technician is aware of potentially flammable atmospheres.
- Ensure that the leak detection equipment being used is suitable for use with flammable refrigerants, i.e. non-sparking, adequately sealed or intrinsically safe.

Safety precautions

CAUTION

6-5 Presence of fire extinguisher

- If any hot work is to be conducted on the refrigeration equipment or any associated parts, appropriate fire extinguishing equipment shall be available to hand.
- Have a dry powder or CO2 fire extinguisher adjacent to the charging area.

6-6 No ignition sources

- No person carrying out work in relation to a refrigeration system which involves exposing any pipe work that contains or has contained flammable refrigerant shall use any sources of ignition in such a manner that it may lead to the risk of fire or explosion.
- All possible ignition sources, including cigarette smoking, should be kept sufficiently far away from the site of installation, repairing, removing and disposal, during which flammable refrigerant can possibly be released to the surrounding space.
- Prior to work taking place, the area around the equipment is to be surveyed to make sure that there are no flammable hazards or ignition risks. “No Smoking” signs shall be displayed.

6-7 Ventilated area

- Ensure that the area is in the open or that it is adequately ventilated before breaking into the system or conducting any hot work.
- A degree of ventilation shall continue during the period that the work is carried out.
- The ventilation should safely disperse any released refrigerant and preferably expel it externally into the atmosphere.

6-8 Checks to the refrigeration equipment

- Where electrical components are being changed, they shall be fit for the purpose and to the correct specification.
- At all times the manufacturer's maintenance and service guidelines shall be followed. If in doubt consult the manufacturer's technical department for assistance.
- The following checks shall be applied to installations using flammable refrigerants:
 - The charge size is in accordance with the room size within which the refrigerant containing parts are installed;
 - The ventilation machinery and outlets are operating adequately and are not obstructed;
 - If an indirect refrigerating circuit is being used, the secondary circuit shall be checked for the presence of refrigerant;
 - Marking to the equipment continues to be visible and legible. Markings and signs that are illegible shall be corrected;
 - Refrigeration pipe or components are installed in a position where they are unlikely to be exposed to any substance which may corrode refrigerant containing components, unless the components are constructed of materials

Safety precautions

CAUTION

which are inherently resistant to being corroded or are suitably protected against being so corroded.

6-9 Checks to electrical devices

- Repair and maintenance to electrical components shall include initial safety checks and component inspection procedures.
- If a fault exists that could compromise safety, then no electrical supply shall be connected to the circuit until it is satisfactorily dealt with.
- If the fault cannot be corrected immediately but it is necessary to continue operation, an adequate temporary solution shall be used.
- This shall be reported to the owner of the equipment so all parties are advised.
- Initial safety checks shall include:
 - That capacitors are discharged: this shall be done in a safe manner to avoid possibility of sparking;
 - That there no live electrical components and wiring are exposed while charging, recovering or purging the system;
 - That there is continuity of earth bonding.

7. Repairs to sealed components

- During repairs to sealed components, all electrical supplies shall be disconnected from the equipment being worked upon prior to any removal of sealed covers, etc.
- If it is absolutely necessary to have an electrical supply to equipment during servicing, then a permanently operating form of leak detection shall be located at the most critical point to warn of a potentially hazardous situation.
- Particular attention shall be paid to the following to ensure that by working on electrical components, the casing is not altered in such a way that the level of protection is affected.
- This shall include damage to cables, excessive number of connections, terminals not made to original specification, damage to seals, incorrect fitting of glands, etc.
- Ensure that apparatus is mounted securely.
- Ensure that seals or sealing materials have not degraded such that they no longer serve the purpose of preventing the ingress of flammable atmospheres.
- Replacement parts shall be in accordance with the manufacturer's specifications.

NOTE:

The use of silicon sealant may inhibit the effectiveness of some types of leak detection equipment. Intrinsically safe components do not have to be isolated prior to working on them.

8. Repair to intrinsically safe components

- Do not apply any permanent inductive or capacitance loads to the circuit without ensuring that this will not exceed the permissible voltage and current permitted for the equipment in use.
- Intrinsically safe components are the only types that can be worked on while

Safety precautions

CAUTION

live in the presence of a flammable atmosphere. The test apparatus shall be at the correct rating.

- Replace components only with parts specified by the manufacturer.
- Other parts may result in the ignition of refrigerant in the atmosphere from a leak.

9. **Cabling**

- Check that cabling will not be subject to wear, corrosion, excessive pressure, vibration, sharp edges or any other adverse environmental effects.
- The check shall also take into account the effects of aging or continual vibration from sources such as compressors or fans.

10. **Detection of flammable refrigerants**

- Under no circumstances shall potential sources of ignition be used in the searching for or detection of refrigerant leaks.
- A halide torch (or any other detector using a naked flame) shall not be used.

11. **Leak detection methods**

- The following leak detection methods are deemed acceptable for systems containing flammable refrigerants:
 - Electronic leak detectors shall be used to detect flammable refrigerants, but the sensitivity may not be adequate, or may need re-calibration. (Detection equipment shall be calibrated in a refrigerant-free area.)
 - Ensure that the detector is not a potential source of ignition and is suitable for the refrigerant used.
 - Leak detection equipment shall be set at a percentage of the LFL of the refrigerant and shall be calibrated to the refrigerant employed and the appropriate percentage of gas (25 % maximum) is confirmed.
 - Leak detection fluids are suitable for use with most refrigerants but the use of detergents containing chlorine shall be avoided as the chlorine may react with the refrigerant and corrode the copper pipe-work.
 - If a leak is suspected, all naked flames shall be removed/ extinguished.
 - If a leakage of refrigerant is found which requires brazing, all of the refrigerant shall be recovered from the system, or isolated (by means of shut off valves) in a part of the system remote from the leak.
 - Oxygen free nitrogen (OFN) shall then be purged through the system both before and during the brazing process.

12. **Removal and evacuation**

- When breaking into the refrigerant circuit to make repairs – or for any other purpose – conventional procedures shall be used.
- However, it is important that best practice is followed since flammability is a consideration.
- The following procedure shall be adhered to:
 - Remove refrigerant;
 - Purge the circuit with inert gas;

Safety precautions

CAUTION

- Evacuate;
- Purge again with inert gas;
- Open the circuit by cutting or brazing.
- The refrigerant charge shall be recovered into the correct recovery cylinders.
- The system shall be “flushed” with OFN to render the unit safe.
- This process may need to be repeated several times.
- Compressed air or oxygen shall not be used for this task.
- Flushing shall be achieved by breaking the vacuum in the system with OFN and continuing to fill until the working pressure is achieved, then venting to atmosphere, and finally pulling down to a vacuum.
- This process shall be repeated until no refrigerant is within the system. When the final OFN charge is used, the system shall be vented down to atmospheric pressure to enable work to take place.
- This operation is absolutely vital if brazing operations on the pipe-work are to take place.
- Ensure that the outlet for the vacuum pump is not close to any ignition sources and there is ventilation available.

13. Charging procedures

- In addition to conventional charging procedures, the following requirements shall be followed:
 - Ensure that contamination of different refrigerants does not occur when using charging equipment.
 - Hoses or lines shall be as short as possible to minimise the amount of refrigerant contained in them.
 - Cylinders shall be kept upright.
 - Ensure that the refrigeration system is earthed prior to charging the system with refrigerant.
 - Label the system when charging is complete (if not already).
 - Extreme care shall be taken not to overfill the refrigeration system.
- Prior to recharging the system it shall be pressure tested with OFN.
- The system shall be leak tested on completion of charging but prior to commissioning.
- A follow up leak test shall be carried out prior to leaving the site.

14. Decommissioning

- Before carrying out this procedure, it is essential that the technician is completely familiar with the equipment and all its detail.
- It is recommended good practice that all refrigerants are recovered safely.
- Prior to the task being carried out, an oil and refrigerant sample shall be taken in case analysis is required prior to re-use of reclaimed refrigerant. It is essential that electrical power is available before the task is commenced.
 - a) Become familiar with the equipment and its operation.
 - b) Isolate system electrically.

Safety precautions

CAUTION

- c) Before attempting the procedure ensure that:
 - Mechanical handling equipment is available, if required, for handling refrigerant cylinders;
 - All personal protective equipment is available and being used correctly;
 - The recovery process is supervised at all times by a competent person;
 - Recovery equipment and cylinders conform to the appropriate standards.
- d) Pump down refrigerant system, if possible.
- e) If a vacuum is not possible, make a manifold so that refrigerant can be removed from various parts of the system.
- f) Make sure that cylinder is situated on the scales before recovery takes place.
- g) Start the recovery machine and operate in accordance with manufacturer's instructions.
- h) Do not overfill cylinders. (No more than 80 % volume liquid charge).
- l) Do not exceed the maximum working pressure of the cylinder, even temporarily.
- j) When the cylinders have been filled correctly and the process completed, make sure that the cylinders and the equipment are removed from site promptly and all isolation valves on the equipment are closed off.
- k) Recovered refrigerant shall not be charged into another refrigeration system unless it has been cleaned and checked.

15. Labelling

- Equipment shall be labelled stating that it has been de-commissioned and emptied of refrigerant.
- The label shall be dated and signed.
- Ensure that there are labels on the equipment stating the equipment contains flammable refrigerant.

16. Recovery

- When removing refrigerant from a system, either for servicing or decommissioning, it is recommended good practice that all refrigerants are removed safely.
- When transferring refrigerant into cylinders, ensure that only appropriate refrigerant recovery cylinders are employed.
- Ensure that the correct number of cylinders for holding the total system charge is available.
- All cylinders to be used are designated for the recovered refrigerant and labelled for that refrigerant (i.e. special cylinders for the recovery of refrigerant).
- Cylinders shall be complete with pressure relief valve and associated shut-off valves in good working order.
- Empty recovery cylinders are evacuated and, if possible, cooled before recovery occurs.
- The recovery equipment shall be in good working order with a set of

Safety precautions

CAUTION

instructions concerning the equipment that is at hand and shall be suitable for the recovery of flammable refrigerants.

- In addition, a set of calibrated weighing scales shall be available and in good working order.
- Hoses shall be complete with leak-free disconnect couplings and in good condition.
- Before using the recovery machine, check that it is in satisfactory working order, has been properly maintained and that any associated electrical components are sealed to prevent ignition in the event of a refrigerant release.
- Consult manufacturer if in doubt.
- The recovered refrigerant shall be returned to the refrigerant supplier in the correct recovery cylinder, and the relevant Waste Transfer Note arranged.
- Do not mix refrigerants in recovery units and especially not in cylinders.
- If compressors or compressor oils are to be removed, ensure that they have been evacuated to an acceptable level to make certain that flammable refrigerant does not remain within the lubricant.
- The evacuation process shall be carried out prior to returning the compressor to the suppliers.
- Only electric heating to the compressor body shall be employed to accelerate this process.
- When oil is drained from a system, it shall be carried out safely.

CAUTION





- When moving or relocating the air conditioner, consult experienced service technicians for disconnection and reinstallation of the unit.
- Do not place any other electrical products or household belongings under indoor unit or outdoor unit. Condensation dripping from the unit might get them wet, and may cause damage or malfunction of your property.
- Do not use means to accelerate the defrosting process or to clean, other than those recommended by the manufacturer.
- The appliance shall be stored in a room without continuously operating ignition sources (for example, open flames, an operating gas appliance or an operating electric heater).
- Do not pierce or burn.
- Be aware that refrigerants may not contain an odor.
- To keep ventilation openings clear of obstruction.
- The appliance shall be stored in a well-ventilated area where the room size corresponds to the room area as specified for operation.
- The appliance shall be stored in a room without continuously operating open flames (for example an operating gas appliance) and ignition sources (for example an operating electric heater).

Safety precautions

CAUTION

- Any person who is involved with working on or breaking into a refrigerant circuit should hold a current valid certificate from an industry-accredited assessment authority, which authorises their competence to handle refrigerants safely in accordance with an industry recognised assessment specification.
- Servicing shall only be performed as recommended by the equipment manufacturer.
- Maintenance and repair requiring the assistance of other skilled personnel shall be carried out under the supervision of the person competent in the use of flammable refrigerants.
- Do not use means to accelerate the defrosting process or to clean, other than those recommended by the manufacturer.
- Appliance shall be installed, operated and stored in a room with a floor area larger than 10 m².
- The installation of pipe-work shall be kept to a room with a floor area larger than 10 m².
- The pipe-work shall be complied with national gas regulations.
- The maximum refrigerant charge amount is 2.5 kg.
- Mechanical connectors used indoors shall comply with ISO 14903. When mechanical connectors are reused indoors, sealing parts shall be renewed. When flared joints are reused indoors, the flare part shall be re-fabricated.
- The installation of pipe-work shall be kept to a minimum.
- Mechanical connections shall be accessible for maintenance purposes.

Explanation of symbols displayed on the indoor unit or outdoor unit.

	WARNING	This symbol shows that this appliance uses a flammable refrigerant. If the refrigerant is leaked and exposed to an external ignition source, there is a risk of fire
	CAUTION	This symbol shows that the operation manual should be read carefully.
	CAUTION	This symbol shows that a service personnel should be handling this equipment with reference to the installation manual.
	CAUTION	This symbol shows that information is available such as the operating manual or installation manual.

IDENTIFICATION OF PARTS

• Front

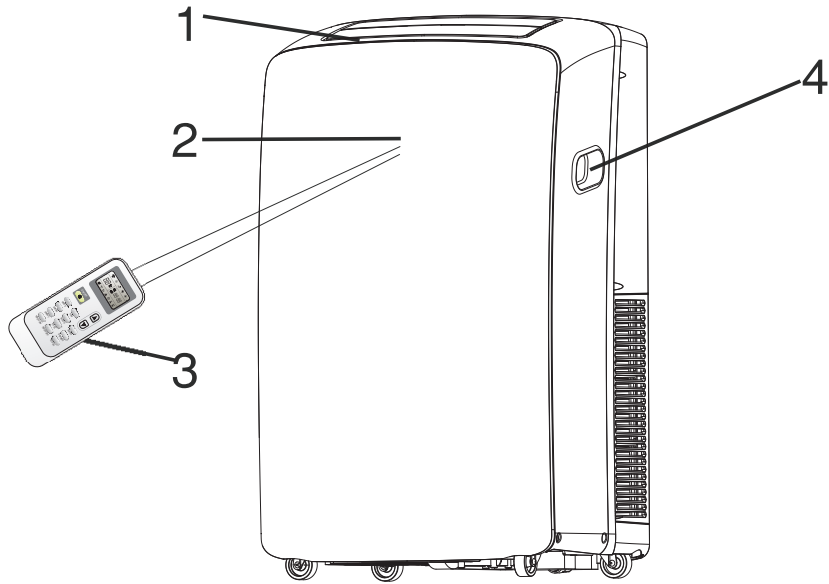

- 1 Cool air outlet
- 2 Signal receptor
- 3 Remote control
- 4 Transport handle
- 5 Control panel
- 6 Air outlet hose
- 7 Evaporator air intake
- 8 Secondary drain port
- 9 Power supply
- 10 Primary drain port
- 11 Condenser air intake

• Back

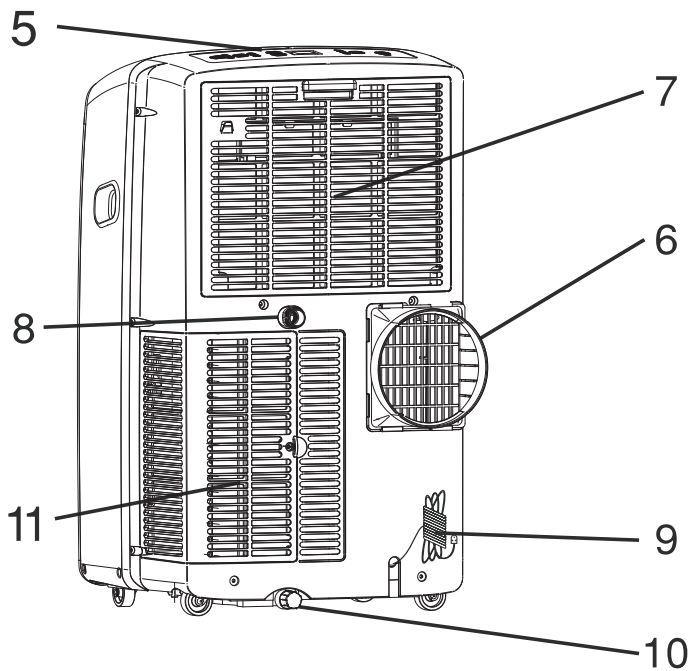

! The figures in this manual are based on the external view of a standard model.
They may differ from that of the air conditioner you have selected.

AIR CONDITIONER SAFETY

You safety and the safety of others are very important.

We have provided many important safety messages in this manual and on your appliance. Always read and obey all safety messages.



This is the safety alert symbol.

This symbol alerts you to potential hazards that can kill or hurt you and others.

All safety messages will follow the safety alert symbol and either the word "DANGER" or "WARNING".

These words mean:

⚠ DANGER

You can be killed or seriously injured if you don't immediately follow instructions.

⚠ WARNING

You can be killed or seriously injured if you don't follow instructions.

All safety messages will tell you what the potential hazard is, tell you how to reduce the chance of injury, and tell you what can happen if the instructions are not followed.

IMPORTANT SAFETY INSTRUCTIONS

WARNING: To reduce the risk of fire, electrical shock or injury when using your air conditioner, follow these basic precautions:

- Plug into a grounded 3 prong outlet.
- Do not remove ground prong.
- Do not use an adapter.
- Do not use an extension cord.
- Unplug air conditioner before servicing.
- Use two or more people to move and install air conditioner.

SAVE THESE INSTRUCTIONS

DISPOSING OF THE UNIT

- Before throwing the device, it is necessary to pull back the battery cells and get rid of them safely for recycling reasons.
- When you need to disposal of the unit consult our dealer. If pipes are removed incorrectly, refrigerant may blow out and come into contact with your skin, causing injury. Releasing refrigerant into the atmosphere also damages the environments. please recycle or dispose of the packaging material for product in an environmentally responsible manner.
- Never store or ship the air conditioner upside down or sideways to avoid damage to the compressor .
- The appliance is not intended for use by young children or infirm persons without supervision. Young children should be supervised to ensure that they do not play with the appliance.

INSTALLATION REQUIREMENTS

Tools and Parts

Gather the required tools and parts before starting installation. Read and follow the instructions provided with any tools listed here.

Tools needed

- Phillips screwdriver
- Saw
- Pencil
- Scissors
- Cordless drill and 1/8" bit

Parts needed

The company provides only one plan to install local air conditioner: See "Install Local Air Conditioner"(P4-P8)

PLAN 1:

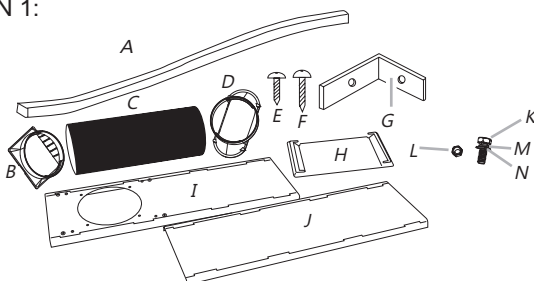

PLAN 2:(optional)

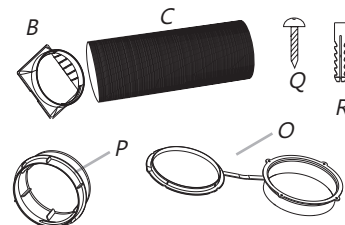

- A.Foam seal
- B.Dummy coupling
- C.Flexible exhaust hose
- D.Window exhaust adapter
- E. 1/2" screws (2)
- F.Wood screws(4)
- G.Window-lock bracket(2)
- H.Rain coverl.

- I.Outer slider section
- J. Inner slider section
- K. Bolts (4)
- L. Nuts (4)
- M.Spring washers (4)
- N.Plain washers (4)
- O.Wall cover
- P. Exhaust adapter
- Q.Long Wood screws(3)
- R.Plastics plug(3)

Location Requirements

NOTES:

- The flexible exhaust hose allows placement of the air conditioner between 60 cm and 170 cm from window or door. For appliances with supplementary heaters, the minimum clearance from the appliances to combustible surfaces is 100cm.
- Local air conditioners are designed as supplemental cooling to local areas within a room.

Vertical Slide Window

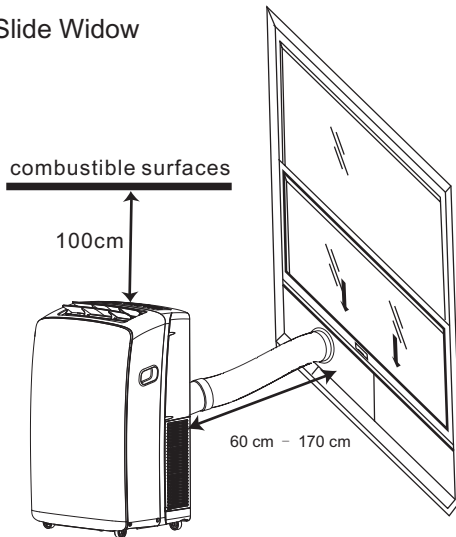

Horizontal Slide Window

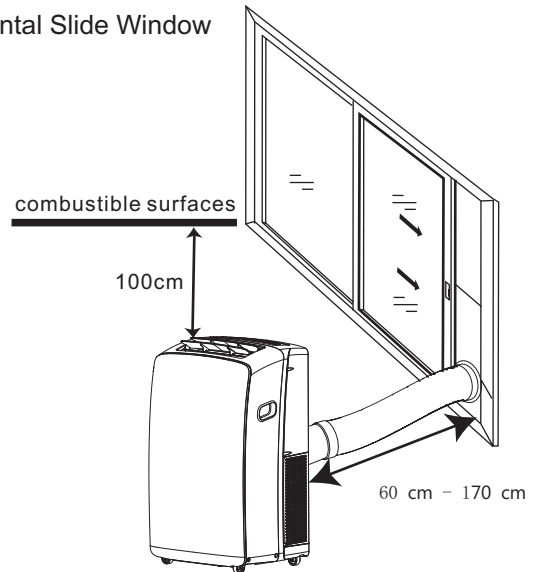

NOTES:

- To ensure proper ventilation, keep the required distance from the return air outlet to the wall or other obstacles at least 23 3/4" (60 cm).
- Do not block the air outlet.
- Provide easy access to the grounded 3 prong outlet.

Electrical Requirements

⚠ WARNING

Electrical Shock Hazard

Plug into a grounded 3 prong outlet.

Do not remove ground prong.

Do not use an adapter.

Do not use an extension cord.

Failure to follow these instructions can result in death, fire, or electrical shock.

- The local air conditioner should be connected to a 220V-240V, 50 HZ, 20-amp fuse grounded 3 prong outlet.
- The use of a time-delay fuse or time-delay circuit breaker is recommended.
- All wiring must comply with local and the national electrical codes and be installed by a qualified electrician. If you have any questions, contact a qualified electrician.

INSTALLATION INSTRUCTIONS

Unpack the Air Conditioner

⚠ WARNING

Excessive Weight Hazard

Use two or more people to move and install air conditioner.

Failure to do so can result in back or other injury.

- Do not use sharp instruments, rubbing alcohol, flammable fluids, or abrasive cleaners to remove tape or glue. These products can damage the surface of your air conditioner.
- Handle the air conditioner gently.

Remove packaging materials

- Remove and dispose of/recycle packaging materials.
- Remove tape and glue residue from surfaces before turning on the air conditioner. Rub a small amount of liquid dish soap over the adhesive with your fingers. Wipe with warm water and dry.

Install Local Air Conditioner (on the window)

Install Exhaust Hose and Adapter

1. Roll the air conditioner to selected location. see "Location Requirements."
2. Attach the dummy coupling to the flexible exhaust hose. Turn anticlockwise until securely locked into place.

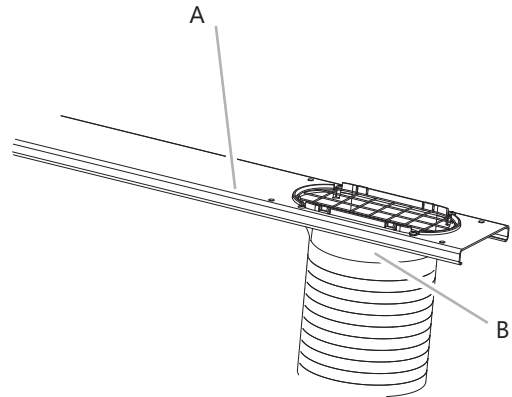
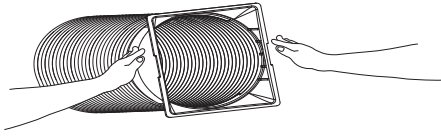

A. Window slider kit
B. Window exhaust adapter

3. Attach the window exhaust adapter to the flexible exhaust hose. Turn anticlockwise until securely locked into place.

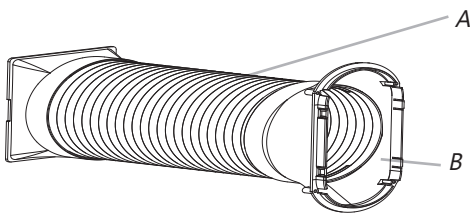

A. Flexible exhaust hose
B. Window exhaust adapter

4. Insert the dummy coupling into the slot on the back of the air conditioner.
5. Slide down to lock the hose into place.

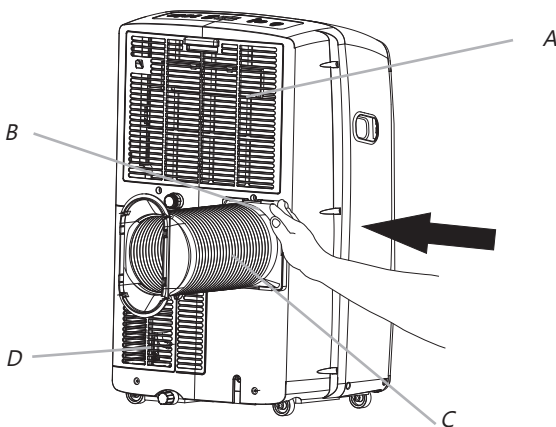

A. Evaporator air intake
B. Dummy coupling
C. Flexible exhaust hose
D. Condenser air intake

2. Using the 2 bolts, washer and nuts (provided), attach the rain cover to the window slider kit for either the vertical or horizontal installation.

NOTES:

- The holes in the window slider kit are positioned for attaching the rain cover for vertical or horizontal installation.
- Insert the other 2 bolts, washers and nuts (provided) into the unused holes in the window slider kit to keep moisture from leaking through the window slider kit.

Rain cover--Vertical Installation

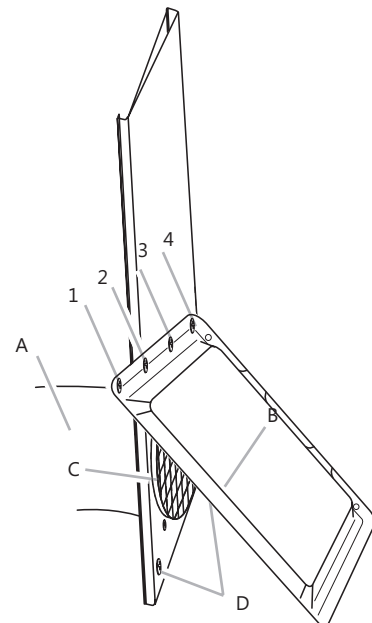

A. Window exhaust adapter
B. Rain cover
C. Outlet grille
D. Bolts inserted into unused holes in Window slider kit

Window Installation

Your window slider kit has been designed to fit most standard vertical and horizontal window applications. Roll the air conditioner to selected location. see "Location Requirements."

1. Insert the windows exhaust adapter into the slot on the window slider kit.

NOTES: Four holes in the rain cover for vertical installation. Insert the 2 bolts with "1" "3" or "2" "4".

Rain cover--Horizontal Installation

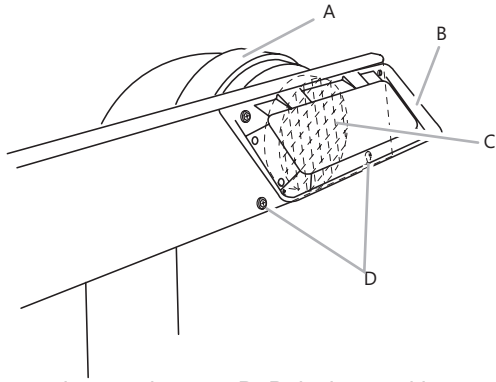

A. Window exhaust adapter D. Bolts inserted into unused holes in Window slider kit
 B. Rain cover
 C. Outlet grille

3. Open the window.

4. Measure the window opening.

- If the window opening is too narrow for the window slider kit, remove the inner slider section from the window slider kit.

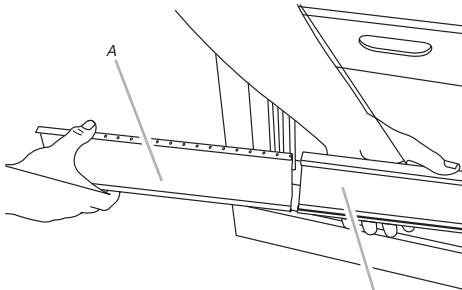

A. Inner slider section B. Outer slider section

- Using a saw, cut the inner slider section to fit the window opening.
- Slide the inner slider section into the outer slider section of the window slider kit.

5. Place the window slider kit into the window, extending it to fit the width of the window. Be sure the rain cover is on the outside of the window.

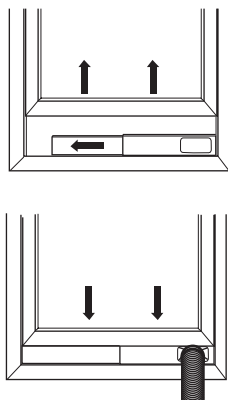

NOTE: For casement window installation, the window slider kit may be installed vertically with the window slider kit opening at the bottom.

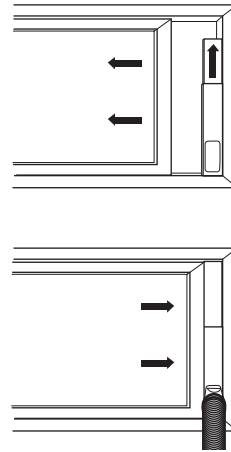

6. Inset 1/2" screw (provide 2) into the hole in the inner slider section that is closest to the end of the outer slider section of

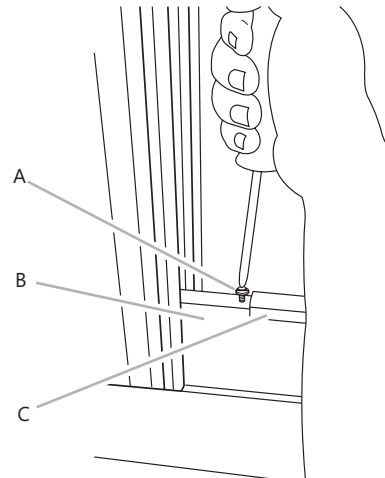

A. 1/2" screw (provide 2)
 B. Inner slider section
 C. Outer slider section

7. Close the window onto the window slider kit to secure.

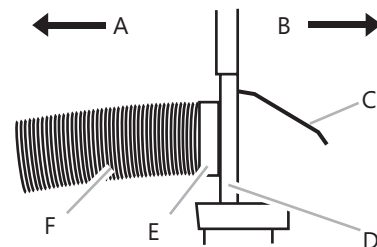

A. To local air conditioner D. Window slider kit
 B. Outdoors E. Window exhaust adapter
 C. Rain cover F. Flexible exhaust hose

Complete Installation

1. Place the window-lock bracket on top of the lower window and against the upper window sash.
2. Use 1/8" drill bit to drill a starter hole through the hole in the bracket.
3. Attach the window-lock bracket to the window sash with wood screw(provide 4) to secure the window in place.

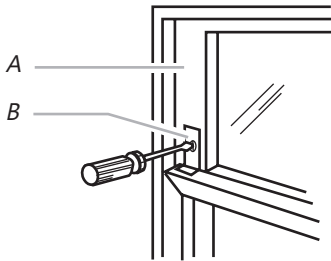

A. Upper window sash
B. Window-lock bracket

4. Insert the foam seal behind the top of the lower window sash and against the glass of the upper window.

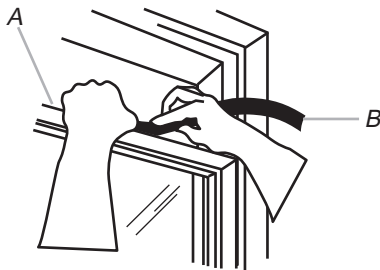

A. Top of lower window sash
B. Foam seal

⚠ WARNING



Electrical Shock Hazard

Plug into a grounded 3 prong outlet.

Do not remove ground prong.

Do not use an adapter.

Do not use an extension cord.

Failure to follow these instructions can result in death, fire, or electrical shock.

5. Plug into a grounded 3 prong outlet.

Install Local Air Conditioner(through the wall)

Install Exhaust Hose and Adapter

1. Roll the air conditioner to selected location. see "Location Requirements."
2. Attach the dummy coupling to the flexible exhaust hose. Turn anticlockwise until securely locked into place.

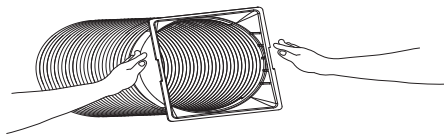

3. Attach the window exhaust adapter to the flexible exhaust hose. Turn anticlockwise until securely locked into place.

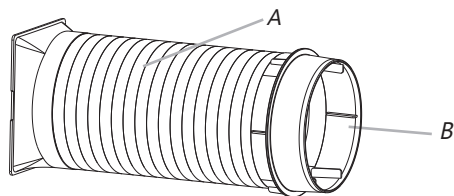

- A. Flexible exhaust hose
- B. Wall exhaust adapter

4. Insert the dummy coupling into the slot on the back of the air conditioner.
5. Slide down to lock the hose into place.

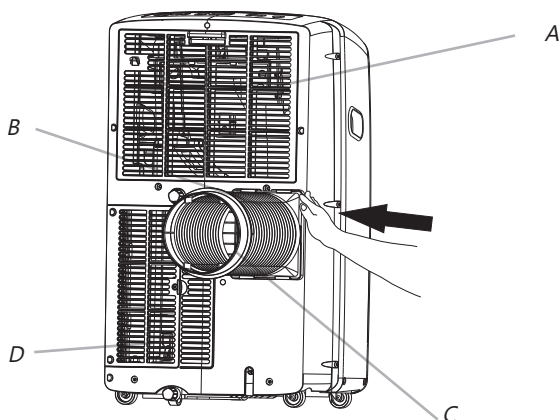

- A. Evaporator air intake
- B. Dummy coupling
- C. Flexible exhaust hose
- D. Condenser air intake

Drill a Hole for wall cover

1. Decide the position of hole for wall cover according to the location of mounting plate.
2. Drill a hole on the wall. The hole should a little bigger than wall cover.
3. Install wall cover through the wall hole to keep the wall tidy and clean, fixed with four screws.

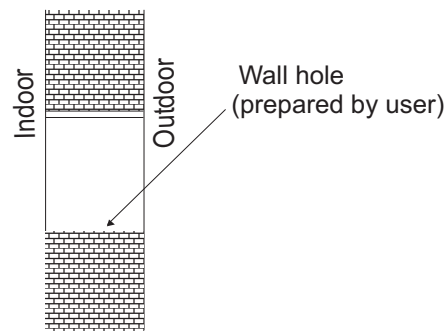

Insert the wall exhaust adapter to wall cover

1. Insert the dummy coupling into the wall cover on the wall.

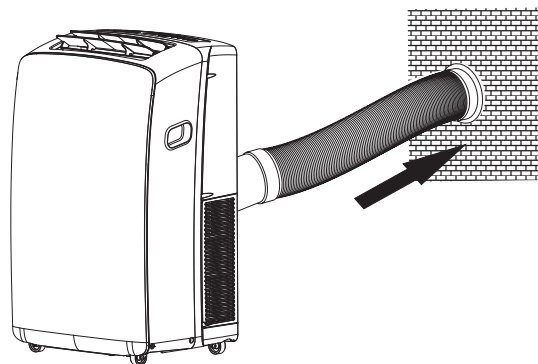

Insert the wall exhaust adapter to wall cover

1. Remove wall exhaust adapter from the wall cover.
2. Cover the wall cover.

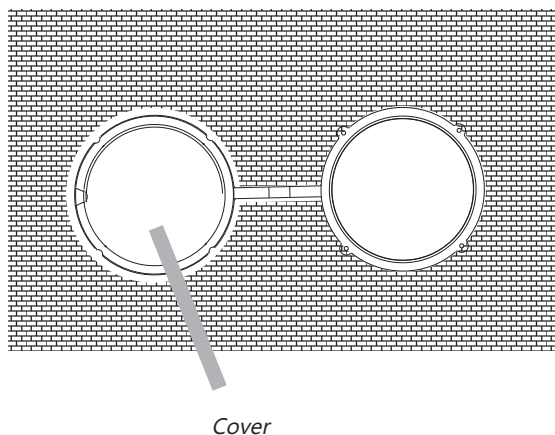

LOCAL AIR CONDITIONER USE

Operating your local air conditioner properly helps you to obtain the best possible results.

This section explains proper air conditioner operation.

IMPORTANT:

- The air conditioner display shows the current room temperature.
- When changing modes while the air conditioner is operation, the compressor will stop for 3 to 5 minutes before restarting.

- If a button is pressed during this time, the compressor will not restart fo another 3 to 5 minutes.
- In Cooling or Dry mode, the compressor and condenser fan will stop when the room temperature reaches the set temperature.

NOTE: In the event of a power failure, your air conditioner will operate at the previous settings when the power is restored.

Starting Your Local Air Conditioner



NOTE: The symbols may be different from these models, but the functions are similar.

1. Select the mode. See " MODE ".
2. Select the fan speed. See " FAN ".
3. Set the temperature. See "TEMPERATURE".
4. Press POWER button to start the air conditioner.



POWER

Dry-Dries the room. The air conditioner automatically selects the temperature. The fan runs on Low speed only.

NOTE: Dry mode should not be used to cool the room.



Fan Only-Only the fan runs. Press FAN to select High, Mid or Low.



Heating-heats the room. Press FAN to select high, Mid or Low. Press the PLUS or MINUS button to adjust the temperature.

NOTE: Heating is NOT available for cooling only air conditioner.



NOTE:

When the air conditioner is turned on, it will run according to the previous setting.

Only if the unit is operated in UNLIKELY VERY HUMID air, water will be collected in the container inside the unit. If the water container is full, the air conditioner will stop. The screen will displays "E5" to inform you to empty the internal container.

Fan Speed

1. Press and release FAN to choose the desired fan speed.



FAN

2. Choose High, Mid or Low.

Auto-automatically controls the fan speed depending on the current room temperature and temperature control setting.

High-for maximum fan speed



Mid-for normal fan speed



Low-for minimum fan speed



Mode

Operating modes:

1. Press and release MODE until you see the symbol flashes for the desired setting.



MODE

2. Choose Cooling, Dry, Fan Only or Heating.

Cooling-Cools the room. Press FAN to select High, Mid or Low. Press the Plus or Minus button to adjust the temperature.



Temperature

Press the PLUS button to raise the temperature. Press the PLUS button once to increase the set temperature by 1°C.



Press the MINUS button to lower the temperature. Press the MINUS button once to decrease the set temperature by 1°C.



NOTE:

In the Cooling mode, the temperature can be set between 16°C and 30°C.

In Fan Only mode, the temperature cannot be set.

ION (Optional)

Press the ION button to start or stop the Plasma Generator.



When the ION indicator light of the appliance flashes, the Plasma Generator will turn on.

Using the Remote Control

Insert the Batteries

1. Remove the battery cover to the arrow direction.

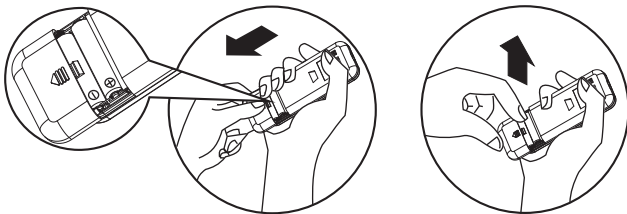

2. Insert new batteries making sure that the (+) and (-) of battery are matched correctly.
3. Reattach the cover by sliding it back into position.

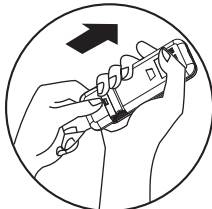

NOTE:

- Use 2 LR03 AAA(1.5volt) batteries. Do not use rechargeable batteries. Replace batteries with new ones of the same type when the display becomes dim, or after 6 months.
- If you reload batteries over after removing the old ones, you will miss the presetting and the timer will go back to Zero.

Storage trip

The clip on the back of the unit can be used to store the remote control.

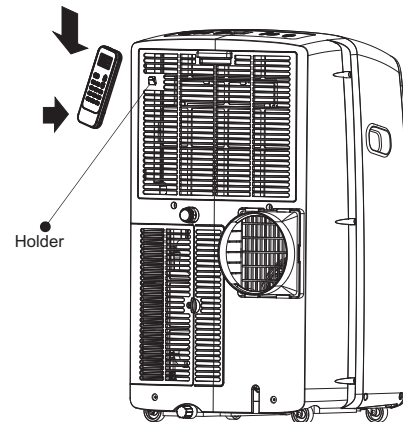

How to Use

To operate the room air conditioner, aim the remote controller to the signal receptor. The remote control will operate the air conditioner at a distance of up to 23' (7m) when pointing at signal receptor of the air conditioner.

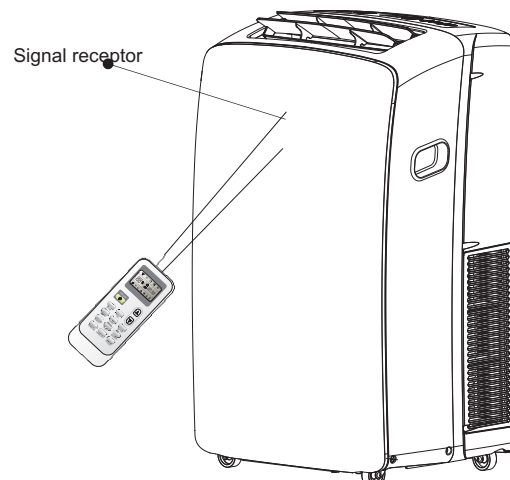

Remote control

NOTE: Remote control may differ in appearance.

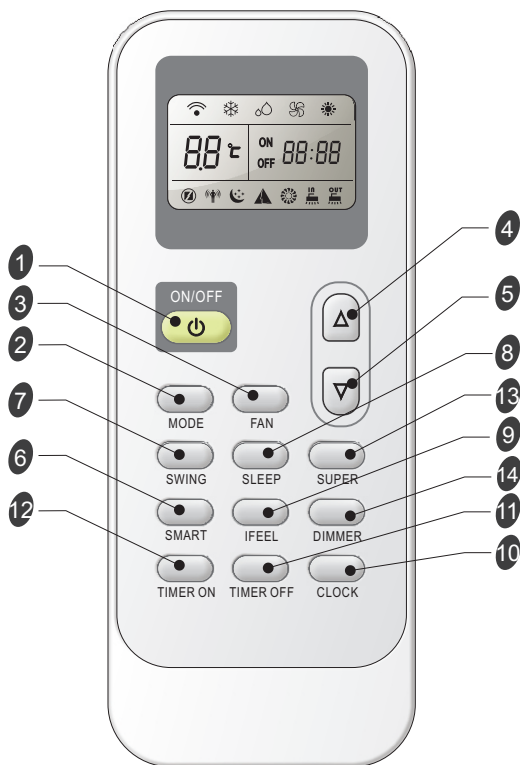

Button and Function

1		ON/OFF	8		SLEEP
2		MODE	9		IFEEL
3		FAN	10		CLOCK
4		UP	11		Timer Off
5		DOWN	12		Timer On
6		SMART	13		SUPER
7		SWING	14		DIMMER

Indication symbols

Indication symbols on LCD:

	Cooling indicator		Auto fan speed
	Dry indicator		High fan speed
	Fan only indicator		Medium fan speed
	Heating indicator		Low fan speed

	Smart indicator		Signal transmit.
	Sleep indicator	ON	Display set timer
	Ifeel indicator	OFF	Display current time
	Super indicator		Display set temperature

Power On or Off

Press ON/OFF button to turn on or off the unit



NOTE:

- Changing modes during operating. Sometimes the unit does not response at once. Wait 3 minutes.
- Wait 3 minutes before restarting the appliance.

Mode

1. Press MODE repeatedly until you see the symbol flashes for the desired setting.



2. Choose Cooling, Dry, Fan Only and heating.
 - Cooling-Cools the room. Press FAN to select AUTO, HIGH, MID or LOW. Press the UP or DOWN button to adjust the temperature.



- Dry-Dries the room. The air conditioner automatically selects the temperature. The fan runs on Low speed only.

NOTE: Dry mode should not be used to cool the room.

A decrease or rise of up to 2°C can be set with the remote controller if you still feel uncomfortable.



- Fan Only-Only the fan runs. Press FAN button to adjust fan speed.



NOTE: Auto fan speed cannot be selected in Fan Only mode.

- Heating-Heats the room. Press FAN to select the fan speed. Press the up or down TEMP button to adjust the temperature.



SMART Mode

Press the SMART button, Smart mode (fuzzy logic operation) is directly regardless of the unit is on or off. In this mode, temperature and fan speed are automatically set based on the actual room temperature.

To cancel Smart Mode, just press the MODE button.



Operation mode and temperature are determined by indoor temperature.



With Heater models

Indoor temperature	Operation mode	Target temperature
21°C or below	HEATING	22°C
21-23°C	FAN ONLY	
23-26°C	DRY	Room temperature decrease 2°C after operate for 3 minutes
Over 26°C	COOLING	26°C

Cooling only models

Indoor temperature	Operation mode	Target temperature
23°C or below	FAN ONLY	
23-26°C	DRY	Room temperature decrease 2°C after operate for 3 minutes
Over 26°C	COOLING	26°C

NOTE: Temperature, airflow and direction are controlled automatically in smart mode. However, a decrease or rise of up to 2°C can be set with the remote controller if you still feel uncomfortable.

What you can do in  mode		
Your feeling	Button	Adjustment
Uncomfortable because of unsuitable air flow volume.	 FAN	Indoor fan speed alternates among High, Medium and Low each time this button is pressed.
Uncomfortable because of unsuitable flow direction.	 SWING	Press it once, the louver swings to change airflow direction. Press it again, swings stops.

SUPER

SUPER button is used to start or stop fast cooling or heating.

1. Press SUPER button. The air conditioner automatically sets the fan speed to High and the temperature to 16°C. Fast heating operates at auto fan speed, changing the set temperature automatically to 30°C.



2. To turn off Super control, press any button on the remote control or control panel except Timer On, Timer Off, Clock, Dimmer, I feel and Swing.

NOTE:

- In the SUPER mode you can set airflow direction or timer.
- SMART mode are not available in SUPER mode.
- SUPER button is ineffective in SMART mode.

fast cooling



fast heating



Fan Speed

1. Press FAN button, Choose desired fan speed.



- Auto-Automatically controls fan speed depending on current room temperature and temperature control setting.

NOTE: Auto fan speed cannot be selected in Fan Only mode.



- High for maximum fan speed



- Mid for normal fan speed



- Low for minimum fan speed



Temperature

- Press the UP button to raise the temperature. Press the UP button once to increase the set temperature by 1°C.



- Press the DOWN button to lower the temperature. Press the DOWN button once to decrease the set temperature by 1°C.



NOTES:

- In the Cooling and Heating mode, the temperature can be set between 16°C and 30°C.
- In Fan Only mode, the temperature cannot be set.

Sleep mode

SLEEP mode can be set in Cooling, Heating or Dry operation mode. This function gives you a more comfortable environment for sleep.



NOTE:

- The appliance will stop operation automatically after operating for 8 hours.
- Fan speed is automatically set at low speed.
- In the Cooling mode, if the current room temperature is below 26°C, the temperature will automatically increase 1°C during the first hour after Sleep control is activated, then remain the same. If room temperature is 26°C or above, set temperature will not change.
- In Heating mode, set temperature will decrease by 3°C at most for 3 hours constantly, then keeps steady.

1. Press MODE to select Cooling, Heating or Dry.
NOTE: Sleep control cannot be selected when Fan Only or SMART is selected.
2. Press the UP or DOWN button to set the temperature.
3. Press SLEEP. After 5 seconds, the lights on the control panel display will dim.

NOTE: The temperature and airflow direction may be adjusted during Sleep control. The fan speed is automatically set to Low speed. After 5 seconds, the lights on the control panel display will dim again.

4. To turn off Sleep control, press SLEEP, MODE, FAN, ON/OFF, SUPER or wait 8 hours for Sleep control to turn off automatically.

NOTE: The air conditioner will return to previous settings after Sleep control is turned off.

I FEEL

The temperature sensor built in remote controller is activated. It can sense its surrounding temperature, and transmit the signal back the unit. the unit can adjust the temperature so as to provide maximum comfort.



NOTE:

Used to set IFEEL mode operation. Press it once, the IFEEL function will be started. Press it again, the IFEEL function will be shut off. If the IFEEL function can't be shut off, please try to press this button about 5 seconds.

Advice to put the remote controller in the place where the indoor unit receive signal easily.

Advice to cancel the IFEEL mode so as to save energy when stopping the air conditioner.



DIMMER

Press the DIMMER button to turn off the light and the display in the unit.



NOTE:

- When the light is off, receive signal will turn on the light again.

Clock function

1. You can or adjust the real time by pressing CLOCK button



2. Using the Up and Down buttons to get the correct time.



3. Press CLOCK button again the real time is set.

TIMER ON/OFF

It is convenient to set the timer on with TIMER ON/OFF buttons before you leave so that you will come back to the comfortable room temperature you set.

NOTE: It is real timer control. you should set the CLOCK first.

To TIMER ON

TIMER ON button can be used to turn on the unit automatically at the time you set.

1. Press TIMER ON, Then "On 12:00" flashes on the LCD.



2. Press the UP or DOWN button to get your desired time to turn on the appliance.

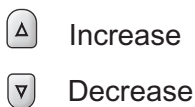

- Press the UP or DOWN button once to increase or decrease the time setting by 1minute.
- Press and hold the UP or DOWN button for 2 seconds to increase or decrease the time setting by 10 minutes.
- Press and hold the UP or DOWN button for a longer time to increase or decrease the time setting by 1 hour.

3. When your desired time displayed on LCD, press the TIMER ON button to confirm it.

A "Beep" can be heard, "ON" stops flashing.

The TIMER indicator on the appliance lights up.

4. After your desired time displayed for 5 seconds, the clock will be displayed on the LCD of remote controller instead of the desired time.

To cancel Timer On

Press TIMER ON button again, a "beep" can be heard and the indicator disappears, the TIMER ON mode has been canceled.

NOTE: It is similar to set TIMER OFF, you can make the appliance unit switch off automatically at the time you set.



SWING

Press SWING once to change vertical airflow direction. Press again to stop airflow louver at desired airflow direction.



NOTE:

- Airflow is automatically adjusted to a certain angle in accordance with the operation mode after turning on the unit.
- The direction of airflow can be also adjusted to your own requirement by pressing the SWING button.
- Do not turn the vertical adjustment louvers manually, otherwise malfunctions may occur. if that happens, turn off the unit first and cut off the power supply, then restore power supply again.

Normal Sounds

When your air conditioner is operating normally, you may hear sounds such as:

- Air movement from the fan.
- Clicks from the thermostat cycle.
- Vibrations or noise due to poor wall or window construction.
- A high-pitched hum or pulsating noise caused by the modern high-efficiency compressor cycling on and off.

LOCAL AIR CONDITIONER CARE

Draining the Air Conditioner

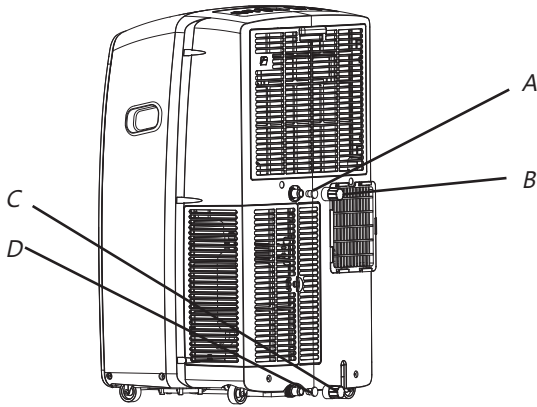

- A.Secondary drain plug
- B.Secondary drain cover
- C.Primary drain plug
- D.Primary drain cover

⚠ WARNING

Excessive Weight Hazard

Use two or more people to move and install air conditioner.

Failure to do so can result in back or other injury.

1. Unplug the air conditioner or disconnect power.
2. Move the air conditioner to a drain location or outside.

NOTE: To avoid spilling water from the bucket, move the air conditioner slowly and keep it level.

3. Remove the primary drain cover and plug.
4. Drain water completely by the drain hole.

NOTE: If the air conditioner will be stored after use, see "Storing After Use".

5. Reinstall the drain plug to the primary drain hole.
6. Reinstall the primary drain cover to the drain hole.
7. Reposition the air conditioner.
8. Plug in the air conditioner or reconnect power.

Cleaning the Outside

1. Press ON/OFF to turn off the air conditioner.
2. Unplug the air conditioner or disconnect power.
3. Remove the air filter and clean separately. See "cleaning the Air Filter".
4. Wipe the outside of the air conditioner with a soft, damp cloth.
5. Plug in the air conditioner or reconnect power.
6. Press ON/OFF to start the air conditioner.

Cleaning the Air Filter

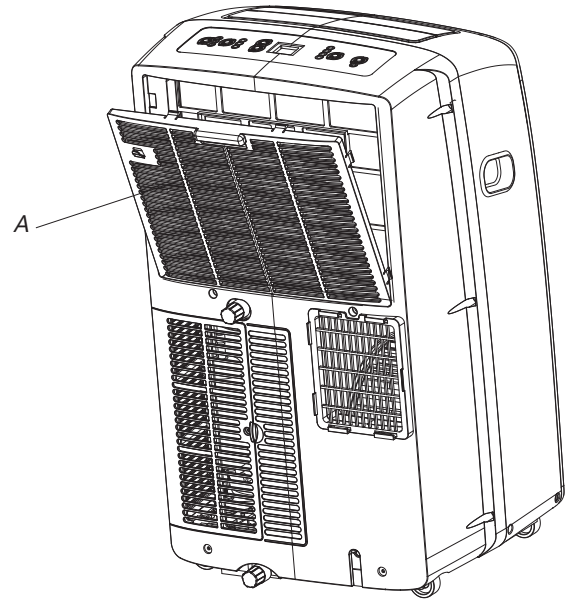

- A.Evaporator air intake filter panel door

1. Press ON/OFF to turn off the air conditioner.
2. Open the filter panel door on the back of the air conditioner and remove.
3. Remove the air filter from the filter panel door.
4. Use a vacuum cleaner to clean the filter. If the filter is very dirty, wash the filter in warm water with a mild detergent.
NOTE: Do not wash the filter in the dishwasher or use any chemical cleaners.
5. Air dry the filter completely before replacing to ensure maximum efficiency.
6. Reattach the air filter to the filter panel door.
7. Reinstall the filter panel door .
8. Press ON/OFF to start the air conditioner.

Storing After Use

1. Drain the water completely. See "draining the Air Conditioner".
2. Run the air conditioner set to Fan Only for approximately 12 hours to dry the air conditioner.
3. Unplug the air conditioner.
4. Remove the flexible exhaust hose and store with the air conditioner in a clean, dry area. See " installation Instructions".
5. Remove the window kit and store with the air conditioner in a clean, dry area. See " Installation Instructions".
6. Remove the filter and clean. See Cleaning the Air Filter.
7. Clean the outside of the air conditioner. See " Cleaning the Outside".
8. Reinstall the filter.
9. Remove the batteries and store the remote control with the air conditioner in a clean, dry area.

TROUBLESHOOTING

Before calling for service, try the suggestions below to see whether you can solve your problem without outside help.

Air conditioner will not operate

 **WARNING**



Electrical Shock Hazard

Plug into a grounded 3 prong outlet.

Do not remove ground prong.

Do not use an adapter.

Do not use an extension cord.

Failure to follow these instructions can result in death, fire, or electrical shock.

- **The power supply cord is unplugged.**
Plug into a grounded 3 prong outlet. See "electrical Requirements."
- **Time-delay fuse or circuit breaker of the wrong capacity is being used.**
Replace with a time-delay fuse or circuit breaker of the correct capacity. See "electrical Requirements".
- **A household fuse has blown, or a circuit breaker has tripped.**
Replace the fuse, or reset the circuit breaker. See "Electrical Requirements".
- **The On/Off button has not been pressed.**
Press ON/OFF.
- **The local power has failed.**
Wait for power to be restored.

Air conditioner blows fuses or trips circuit breakers

- **Too many appliances are being used on the same circuit.**
Unplug or relocate appliances that share the same circuit.
- **You are trying to restart the air conditioner too soon after turning off air conditioner.**
Wait at least 3 minutes after turning off air conditioner before trying to restart the air conditioner.
- **You have changed modes.**
Wait at least 3 minutes after turning off air conditioner before trying to restart the air conditioner.

Air conditioner seems to run too much

- **Is there a door or window open?**
Keep doors and windows closed.
- **The current air conditioner replaced an older model.**
The use of more efficient components may cause the air conditioner to run longer than an older model, but the total energy consumption will be less. Newer air conditioners do not emit the "blast" of cold air you may be accustomed to from older units, but this is not an indication of lesser cooling capacity or efficiency. Refer to the efficiency rating (EER) and capacity rating (in Btu/h) marked on the air conditioner.
- **The air conditioner is in a heavily occupied room, or heat-producing appliances are in use in the room.**
Use exhaust vent fans while cooking or bathing and try not to use heat-producing appliances during the hottest part of the day. Local air conditioners are designed as supplemental cooling to local areas within a room. A higher capacity air conditioner may be required, depending on the size of the room being cooled.

Air conditioner runs for a short time only, but room is not cool

- **Set temperature is close to room temperature.**
Lower set temperature. See "Local Air Conditioner Use".

Display error code

- **if the unit display error code E5, it is water full in the unit, you should drain the water, see "Draining the air conditioner". After draining, you can operate the unit again.**
- **if the unit display error code E1/E2/E3/E4/E6/E7/EA please contact customer service.**

Air conditioner runs, but does not cool

- **The filter is dirty or obstructed by debris.**
Clean the filter.
- **Air outlet is blocked.**
Clear air outlet.
- **Set temperature is too high.**
Lower set temperature.

Air conditioner cycles on and off too much

- **The air conditioner is not properly sized for your room.**
Check the cooling capabilities of your local air conditioner.

Local air conditioners are designed as supplemental cooling to local areas within a room.

- **The filter is dirty or obstructed by debris.**
Clean the filter.
- **There is excessive heat or moisture open container cooking, showers, etc.) in the room.**
Use a fan to exhaust heat or moisture from the room. Try not to use heat-producing appliances during the hottest part of the day.

- **The louvers are blocked.**

Install the air conditioner in a location where the louvers are free from curtains, blinds, furniture, etc.

Hisense

ISTRUZIONI D'USO E D'INSTALLAZIONE

Grazie per aver acquistato il nostro condizionatore d'aria. Si prega di leggere con la massima attenzione questo manuale d'istruzioni e d'uso prima dell'installazione e dell'utilizzo di questa apparecchiatura e conservare il presente manuale per future consultazioni.

Precauzioni di sicurezza

Precauzioni per l'uso del refrigerante R32

Le procedure basiche di installazione sono le stesse di un refrigerante convenzionale (R22 o R410A). Fare comunque attenzione ai seguenti punti:



ATTENZIONE

1. **Trasporto dei dispositivi contenenti refrigeranti infiammabili**
Conformità alle normative sul trasporto
2. **Etichettatura dei dispositivi che utilizzano segnaletiche**
Conformità alle normative locali
3. **Smaltimento dei dispositivi che utilizzano refrigeranti infiammabili**
Conformità alle normative nazionali
4. **Conservazione dei dispositivi/apparecchi**
La conservazione del dispositivo deve essere in conformità alle istruzioni del produttore.
5. **Conservazione dei dispositivi imballati (non venduti)**
 - La protezione dell'imballaggio deve essere tale da prevenire perdita della carica refrigerante in caso di eventuali danni meccanici all'apparecchio.
 - Il numero massimo consentito di unità immagazzinate insieme sarà determinato dalle normative locali.
6. **Informazioni sulla manutenzione**
 - 6-1 **Verifiche all'area**
Prima di iniziare a lavorare con impianti contenenti refrigeranti infiammabili, sono necessari controlli di sicurezza per ridurre al minimo i rischi d'incendio. Per riparare un sistema di refrigerazione, occorre osservare le seguenti precauzioni prima di lavorare sul sistema.
 - 6-2 **Procedura di lavoro**
Il lavoro va eseguito secondo una procedura controllata in modo da minimizzare il rischio di propagazione di gas infiammabile o vapore durante l'esecuzione del lavoro.
 - 6-3 **Area generale di lavoro**
 - Tutto il personale di manutenzione e coloro che lavorano in ambito locale devono essere istruiti sulla natura del lavoro svolto. Evitare di lavorare in spazi stretti.
 - La zona intorno all'area di lavoro deve essere sezionata. Garantire che le condizioni all'interno dell'aria siano sicure verificando il materiale infiammabile.
 - 6-4 **Verificare la presenza di refrigerante**
 - L'area dev'essere verificata con uno specifico rilevatore di refrigerante prima e durante l'esecuzione della manutenzione, per avere la certezza che il tecnico non sia esposto a nessuna atmosfera potenzialmente infiammabile.
 - Verificare che l'equipaggiamento di rilevamento di fughe utilizzato sia idoneo all'uso con refrigeranti infiammabili, ossia non provochi scintille, sia adeguatamente sigillato o intrinsecamente sicuro.
 - 6-5 **Presenza di estintori**
 - Considerare la presenza in vicinanza di estintori adeguati in caso di manutenzione ad alte temperature sugli apparecchi di refrigerazione o sui

Precauzioni di sicurezza

ATTENZIONE

relativi componenti.

- Posizionare estintori a base di CO₂ o polvere secca in prossimità delle aree di caricamento.

6-6 Nessuna fonte di ignizione

- Nessuna persona che lavori sui sistemi di refrigerazione che espongono al contatto con tubi che contengono o contenevano refrigerante infiammabile deve utilizzare fonti di ignizione per evitare rischi di incendio o esplosione.
- Ogni possibile fonte di ignizione, tra cui il fumo di sigarette, deve essere tenuta a debita distanza dal sito di installazione, riparazione, rimozione o smaltimento, ove possa verificarsi una perdita di liquido refrigerante nello spazio circostante.
- Prima di eseguire il lavoro, la zona circostante all'apparecchio deve essere verificata per accertarsi dell'assenza di sostanze infiammabili o rischi di ignizione. Devono essere esposte segnalazioni di divieto di fumo.

6-7 Area ventilata

- Assicurarsi che la zona sia aperta o che sia adeguatamente ventilata prima di interagire con il sistema o svolgere qualsiasi operazione ad alte temperature. Assicurare una ventilazione costante durante il periodo delle operazioni.
- La ventilazione deve disperdere in modo sicuro ogni refrigerante rilasciato e preferibilmente espellerlo esternamente nell'atmosfera.

6-8 Verifiche all'impianto di refrigerazione

- Quando modificati, i componenti elettrici devono essere idonei allo scopo e conformi alle corrette specifiche.
- Occorre sempre seguire le linee guida del produttore sulla manutenzione. In caso di dubbi consultare il dipartimento tecnico del produttore per ricevere assistenza.
- Gli impianti che utilizzano refrigeranti infiammabili devono essere sottoposti alle seguenti verifiche:
 - Che la dimensione della carica sia conforme a quella della camera in cui componenti contenenti refrigerante sono installati;
 - Che gli impianti e le uscite di ventilazione funzionino adeguatamente e non siano ostruite;
 - Se un circuito di refrigerazione indiretto è in uso, occorre controllare la presenza di refrigerante nel circuito secondario;
 - Che la segnalazione degli impianti continui ad essere visibile e leggibile. Le marcature e le segnalazioni illeggibili devono essere corrette;
 - Che il tubo o i componenti di refrigerazione siano installati in una posizione in cui è improbabile che possano essere esposti a sostanze che potrebbero corrodere i componenti contenenti refrigerante, a meno che i componenti siano fabbricati con materiali intrinsecamente resistenti alla corrosione o opportunamente protetti da agenti corrosivi.

6-9 Verifiche ai dispositivi elettrici

- Le operazioni di riparazione e manutenzione di componenti elettrici comprendono controlli di sicurezza iniziali e le procedure di ispezione dei componenti.

Precauzioni di sicurezza

ATTENZIONE

- In caso di guasto che possa compromettere la sicurezza, allora nessuna alimentazione elettrica deve essere collegata al circuito finché non viene riparato adeguatamente.
- Se il guasto non può essere riparato immediatamente, ma è necessario continuare l'operazione, utilizzare una soluzione temporanea adeguata.
- Ciò deve essere segnalato al proprietario dell'impianto in modo da informare tutte le parti.
- I controlli di sicurezza iniziali comprendono:
 - Che i condensatori siano scaricati: ciò deve essere eseguito in modo sicuro per evitare la possibilità di scintille;
 - Che i componenti e il cablaggio elettrici non siano esposti a tensioni durante la carica, la riparazione o la depurazione del sistema;
 - Che ci sia una continuità di messa a terra.

7. Riparazione dei componenti ermetici

- Durante le riparazioni dei componenti ermetici, tutte le forniture elettriche devono essere scollegate dall'apparecchio in funzione al momento prima di qualsiasi rimozione delle coperture sigillate, ecc.
- Se è assolutamente necessario disporre di alimentazione elettrica alle apparecchiature durante la manutenzione, occorre posizionare permanentemente un rilevatore di perdite nel punto più critico per avvertire di una situazione potenzialmente pericolosa.
- Particolare attenzione deve essere dedicata a quanto segue per garantire che lavorando su componenti elettrici, la struttura esterna non sia alterata in modo tale da influenzare il livello di protezione.
- Ciò include i danni ai cavi, numero eccessivo di connessioni, terminali non fabbricati in conformità alle specifiche originali, danni alle guarnizioni, una scorretta installazione delle chiusure, ecc.
- Assicurarsi che gli apparecchi siano montati saldamente.
- Assicurarsi che le guarnizioni o i materiali di tenuta non siano degradati al punto da non servire più allo scopo di impedire l'ingresso di atmosfere infiammabili.
- I componenti di ricambio devono essere conformi alle specifiche del produttore.

NOTA:

L'uso di sigillante siliconico può inibire l'efficacia di alcuni tipi di apparecchiature di rilevamento di perdite. I componenti a sicurezza intrinseca non devono essere isolati prima di lavorare su di essi.

8. Riparazione di componenti a sicurezza intrinseca

- Non applicare carichi induttivi o capacitivi permanenti al circuito senza garantire che siano rispettate la tensione ammissibile e la corrente consentita per le apparecchiature in uso.
- I componenti a sicurezza intrinseca sono gli unici tipi che possono essere lavorati sotto tensione in presenza di un'atmosfera infiammabile.
- L'apparecchiatura di prova deve disporre di una portata nominale adeguata. Sostituire i componenti soltanto con ricambi specificati dal produttore.

Precauzioni di sicurezza

ATTENZIONE

- I componenti di altro tipo possono provocare la combustione del refrigerante nell'atmosfera a causa di una perdita.

9. Cablaggio

- Controllare che il cablaggio non sarà soggetto ad usura, corrosione, tensione eccessiva, vibrazioni, bordi taglienti o altri effetti negativi sull'ambiente.
- Il controllo deve inoltre tener conto degli effetti dell'usura o di continue vibrazioni di fonti quali compressori o ventilatori.

10. Rilevamento di refrigeranti infiammabili

- In nessun caso le potenziali fonti di combustione devono essere utilizzate per la ricerca o la rilevazione di perdite di refrigerante.
- Non deve essere utilizzata una torcia all'alogenuro (o qualsiasi altro rilevatore che utilizzi una fiamma).

11. Metodi di rilevamento di perdite

- I seguenti metodi di rilevamento delle perdite sono ritenuti accettabili per sistemi contenenti refrigeranti infiammabili:
 - I rilevatori elettronici di perdite sono idonei per individuare i refrigeranti infiammabili, ma la sensibilità può non essere adatta, o potrebbe essere necessario la ritaratura. (Le apparecchiature di rilevamento devono essere tarate in una zona priva di refrigerante.)
 - Assicurarsi che il rilevatore non sia una fonte potenziale di combustione e sia adatto per il refrigerante utilizzato.
 - Le apparecchiature di rilevamento di perdite devono essere impostate a una percentuale dell'LFL del refrigerante e calibrate secondo il refrigerante impiegato, confermando la percentuale appropriata di gas (25% massimo).
 - I fluidi di rilevamento delle perdite sono idonei per la maggior parte dei refrigeranti ma è da evitare l'uso di detergenti a base di cloro dato che questi possono reagire con il refrigerante e corrodere le tubature di rame.
 - Se si sospetta una fuga, tutte le fiamme libere devono essere rimosse / spente.
 - Se si rileva una perdita di refrigerante che richiede brasatura, tutto il refrigerante deve essere recuperato dal sistema o isolato (tramite valvole di intercettazione) in una parte del sistema lontano dalla perdita.
 - L'azoto privo di ossigeno (OFN) viene quindi espulso dal sistema sia prima che durante il processo di brasatura.

12. Rimozione e scarico

- Se si modifica il circuito del refrigerante per fare le riparazioni, o per qualsiasi altro scopo, vanno seguite procedure convenzionali.
- Tuttavia, è importante osservare le migliori prassi in caso di rischio di combustione.
- Rispettare le seguenti procedure:
 - Rimuovere il refrigerante;
 - Spurgare il circuito con gas inerte;
 - Evacuare;
 - Spurgare nuovamente con gas inerte;
 - Aprire il circuito tagliando o realizzando la brasatura.

Precauzioni di sicurezza

ATTENZIONE

- La carica di refrigerante deve essere recuperata nelle bombole di recupero corrette.
- Il sistema deve essere "depurato" con OFN per rendere l'unità sicura.
- Può essere necessario ripetere questo processo più volte.
- L'aria o l'ossigeno compresso non devono essere utilizzate per questo compito.
- La depurazione va eseguita con interruzioni del vuoto nel sistema con OFN e continuando a riempire fino al raggiungimento della pressione necessaria, quindi propagare all'atmosfera, e infine svuotando l'impianto in condizioni di vuoto.
- Questo processo deve essere ripetuto fino ad eliminare il refrigerante dal sistema. Quando si utilizza la carica finale di OFN, il sistema deve essere sfiatato fino alla pressione atmosferica per consentire l'esecuzione del lavoro.
- Questa operazione è assolutamente vitale se vanno eseguite le operazioni di brasatura sulle tubature.
- Assicurarsi che l'uscita per la pompa del vuoto non sia in prossimità alle fonti di combustione e che vi sia ventilazione.

13. Procedure di ricarica

- Oltre alle procedure di ricarica tradizionali, le seguenti norme devono essere seguite:
 - Garantire che non si verifichi la contaminazione di diversi refrigeranti quando si utilizzano apparecchiature di ricarica.
 - I tubi o linee devono essere quanto più corti possibile per ridurre al minimo la quantità di refrigerante contenuta in essi.
 - Le bombole devono essere mantenute in posizione verticale.
 - Assicurarsi che il sistema di refrigerazione sia collegato a terra prima di caricare il sistema con refrigerante.
 - Etichettare il sistema quando la carica è completa (se non lo è già).
 - Adottare un'estrema cura per non riempire eccessivamente il sistema di refrigerazione.
- Prima di ricaricare il sistema deve essere testata la pressione con OFN.
- Testare la presenza di eventuali perdite del sistema al termine della ricarica, ma prima dell'attivazione.
- Una successiva prova di tenuta deve essere eseguita prima di lasciare il sito.

14. Disattivazione

- Prima di effettuare questa procedura, è essenziale che il tecnico abbia totale familiarità con l'attrezzatura e tutti i suoi dettagli.
- Si raccomanda di recuperare tutti i refrigeranti in modo sicuro.
- Prima di svolgere le operazioni, conservare un campione di olio e refrigerante da utilizzare qualora sia necessaria un'analisi prima del riutilizzo del refrigerante recuperato. È essenziale che l'alimentazione elettrica sia disponibile prima dell'inizio delle operazioni.
 - a) Acquisire familiarità con le attrezzature e il suo funzionamento.
 - b) Isolare il sistema elettricamente.

Precauzioni di sicurezza

ATTENZIONE

- c) Prima di eseguire la procedura assicurarsi che:
 - I mezzi di movimentazione meccanica siano disponibili, se necessario, per la movimentazione di bombole di refrigerante;
 - Tutti i dispositivi di protezione individuale siano disponibili e utilizzati in modo corretto;
 - Il processo di ripristino sia supervisionato sempre da un addetto competente;
 - Gli impianti di recupero e le bombole siano conformi agli standard appropriati.
- d) Aspirare il sistema di refrigerante, se possibile.
- e) Se non è possibile creare condizioni di vuoto, creare un collettore in modo che il refrigerante possa essere rimosso dalle varie parti del sistema.
- f) Assicurarsi che bombola si trovi sulla bilancia prima del recupero.
- g) Avviare la macchina di recupero e operare secondo le istruzioni del produttore.
- h) Non riempire eccessivamente le bombole. (Non oltre l'80% di volume della carica liquida).
- l) Non superare la pressione massima della bombola, anche temporaneamente.
- j) Quando le bombole sono state riempite correttamente e una volta completato il processo, assicurarsi che le bombole e le attrezzature siano state rimosse dal sito tempestivamente e tutte le valvole di isolamento sulle attrezzature siano chiuse.
- k) Il refrigerante recuperato non deve essere caricato in un altro sistema di refrigerazione a meno che non sia stato depurato e controllato.

15. Etichettatura

- Le attrezzature devono essere etichettate certificandone la disattivazione e lo svuotamento di refrigerante.
- L'etichetta deve essere datate e firmate.
- Assicurarsi che vi siano etichette sul materiale che attestino che l'apparecchiatura contiene refrigerante infiammabile.

16. Riparazione

- Quando si rimuove il refrigerante da un sistema, sia per la manutenzione o la disattivazione, si raccomanda di attenersi alla prassi consigliata di rimuovere tutti i refrigeranti in sicurezza.
- Quando si trasferisce il refrigerante nelle bombole, assicurarsi che che siano impiegate soltanto bombole di recupero di refrigerante adeguate.
- Assicurarsi la disponibilità del numero corretto di bombole in grado di sostenere la carica totale del sistema.
- Che tutte le bombole da utilizzare siano designate per il refrigerante recuperato e etichettate per tale refrigerante (ossia bombole speciali per il recupero di refrigerante).
- Le bombole devono essere complete di valvola di sicurezza e valvole di chiusura associate in buone condizioni.

Verificare che le bombole di recupero vuote siano evacuate e, se possibile,

Precauzioni di sicurezza

ATTENZIONE

raffreddate prima che si verifichi il recupero.





- Certificarsi che l'apparecchiatura di recupero sia in buone condizioni e in possesso di una serie di istruzioni riguardanti le attrezzature, le quali siano adatte per il recupero dei refrigeranti infiammabili.
- Inoltre, disporre di una serie di bilance tarate e in buone condizioni.
- I tubi flessibili devono essere completi di innesti senza perdite e in buone condizioni.
- Prima di utilizzare la macchina di recupero, verificare che sia in condizioni di funzionamento adeguate, sia stata realizzata una corretta manutenzione e che tutti i componenti elettrici associati sono sigillati per evitare la combustione in caso di rilascio di refrigerante.
- In caso di dubbio consultare il produttore.
- Il refrigerante recuperato è restituito al fornitore in una bombola di recupero idonea, allegando la certificazione di trasferimento di rifiuti.
- Non mescolare i refrigeranti nelle unità di recupero e soprattutto non in bombole.
- Se compressori o oli per compressori devono essere rimossi, garantire che essi siano stati evacuati ad un livello accettabile per assicurarsi che il refrigerante infiammabile non rimanga all'interno del lubrificante.
- Il processo di evacuazione deve essere effettuato prima di restituire il compressore ai fornitori.
- Impiegare solo il riscaldamento elettrico al corpo del compressore per accelerare questo processo.
- Quando l'olio viene drenato da un sistema, tale operazione deve essere eseguita in modo sicuro.
- Quando si sposta o si riposiziona il condizionatore d'aria, consultare tecnici esperti nella disconnessione e reinstallazione dell'apparecchio.
- Non posizionare altri prodotti elettrici o effetti personali domestici sotto l'unità interna o esterna. La condensa grondante dall'unità potrebbe bagnarli, causando danni o malfunzionamenti.
- Non usare mezzi per accelerare il processo di sbrinamento o per pulire, diversi da quelli raccomandati dal costruttore.
- L'apparecchio deve essere conservato in una stanza senza fonti di combustione in continuo funzionamento, quali: fiamme libere, apparecchi che funzionano a gas o dispositivi di riscaldamento elettrico.
- Non perforare né bruciare.
- Considerare il fatto che i refrigeranti siano inodore.
- Mantenere le uscite per la ventilazione libere da ogni ostruzione.
- L'apparecchio deve essere conservato in un luogo ben ventilato, dove le dimensioni della stanza corrispondono all'ambiente specificato per il funzionamento.
- L'apparecchio deve essere conservato in una stanza senza fiamme libere in continuo funzionamento (ad esempio un impianto a gas) e priva di fonti di combustione (ad esempio impianti di riscaldamento elettrico).

Precauzioni di sicurezza

ATTENZIONE

- Chiunque sia coinvolto con la manutenzione o l'esecuzione di lavori in un circuito di refrigerazione dovrebbe essere munito di certificato valido fornito da un servizio di valutazione accreditato del settore, che autorizzi la loro competenza nella gestione sicura dei refrigeranti in conformità con le specifiche di valutazione industriali riconosciute.
- La manutenzione deve essere eseguita solamente dal produttore, come raccomandato.
- La manutenzione e la riparazione che richiedono l'assistenza di professionisti qualificati sono effettuate sotto la supervisione dell'addetto competente nell'uso di refrigeranti infiammabili.
- Non usare mezzi per accelerare il processo di sbrinamento o per pulire, diversi da quelli raccomandati dal costruttore.
- L'apparecchio deve essere installato, gestito e conservato in una stanza con una superficie più ampia di 10 m².
- L'installazione delle tubazioni deve essere eseguita in una stanza con una superficie superiore a 10 m².
- L'installazione delle tubature deve essere eseguita in conformità con le norme nazionali sul gas.
- L'importo massimo della carica di refrigerante è di 2,5 kg.
- I connettori meccanici utilizzati all'interno devono essere conformi a quanto previsto dalla norma ISO 14903. Quando i connettori meccanici vengono riutilizzati internamente, le guarnizioni devono essere rinnovate. Quando le giunzioni svasate vengono riutilizzate internamente, la parte flangiata deve essere riprodotta nuovamente.
- La lunghezza delle tubazioni all'interno dei locali deve essere la più corta possibile.
- Le connessioni meccaniche devono essere accessibili a scopi di manutenzione.

Spiegazione dei simboli visualizzati sull'unità interna o sull'unità esterna.

	AVVERTE NZA	Questo simbolo mostra che l'apparecchio usa un refrigerante infiammabile. Se il refrigerante è fuoriuscito ed esposto ad una fonte di ignizione esterna, esiste un rischio di incendio
	ATTENZIO NE	Questo simbolo mostra che il manuale di funzionamento deve essere consultato attentamente.
	ATTENZIO NE	Questo simbolo mostra che l'apparecchio deve essere maneggiato da un tecnico specializzato in conformità al manuale di installazione.
	ATTENZIO NE	Questo simbolo mostra che le informazioni sono disponibili, come nel caso del manuale di funzionamento

Requisiti di sicurezza

NOTE:

- Il tubo di scarico flessibile permette il posizionamento del condizionatore tra 23 $\frac{5}{8}$ " e 64 $\frac{1}{8}$ " (60 cm e 163 cm) dalla finestra o dalla porta
- I condizionatori locali sono progettati per un ulteriore refrigerazione alle aree locali all'interno della stanza.

Finestra scorrevole verticale

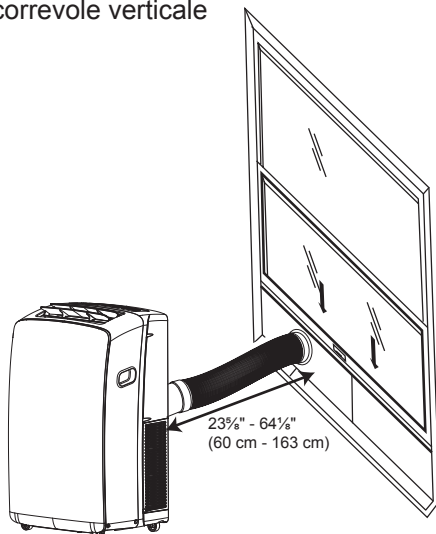

Finestra scorrevole orizzontale

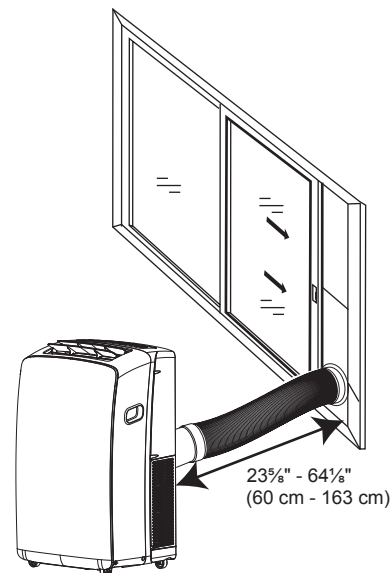

NOTE:

- Per assicurare una ventilazione idonea, mantenere la distanza indicata dall'uscita dell'aria alla parete o altri ostacoli di almeno 23 $\frac{5}{8}$ " (60 cm)
- Non ostruire l'uscita dell'aria.
- Fornire facile accesso alla messa a terra con 3 spinotti.

Requisiti elettrici

⚠ AVVERTENZA



Pericolo di scossa elettrica

Inserirlo in una presa a terra con tre spinotti.
Non rimuovere lo spinotto di terra.
Non usare un adattatore.
Non usare un cavo di estensione.
La mancata osservanza di queste istruzioni può dar luogo a morte, incendio o scossa elettrica.

- Il condizionatore locale deve essere connesso ad una messa a terra fusibile con 3 spinotti da 220-240V, 50 HZ, 20 amp.
- Si raccomanda l'uso di un fusibile ritardato o di un interruttore ritardato.
- L'intero cablaggio deve rispettare le norme dei codici elettrici nazionali e locali e deve essere realizzato da un elettricista qualificato. In caso di problemi o dubbi, contattare un elettricista qualificato.

ISTRUZIONI DI INSTALLAZIONE

Disimballare il condizionatore

⚠ AVVERTENZA

Pericolo di peso eccessivo

Usare due o più persone per spostare e installare il condizionatore.
In caso contrario potrebbero verificarsi lesioni alla schiena o altri infortuni.

- Non strofinare alcol né utilizzare strumenti appuntiti, fluidi infiammabili, o detersivi abrasivi per rimuovere il nastro o la colla. Tali prodotti possono danneggiare la superficie del condizionatore.
- Maneggiare il condizionatore con cura.

Rimuovere i materiali di imballaggio

- Rimuovere e smaltire i materiali di imballaggio. Rimuovere i residui del nastro e della colla dalle superfici prima di accendere il condizionatore.
- Strofinare una piccola quantità di detersivo sull'adesivo con le dita. Pulire con acqua tiepida e asciugare.

Protezione dalla pioggia -- Installazione orizzontale

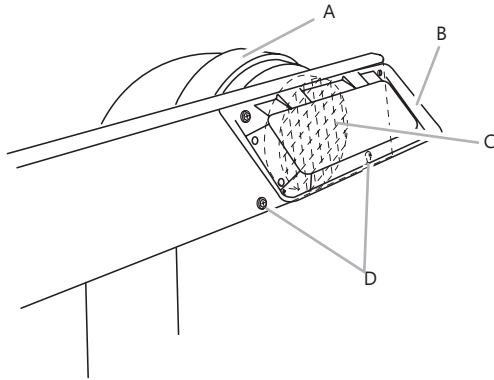

- A. Collettore di scarico per la finestra
 B. Protezione dalla pioggia
 C. Griglia di ventilazione
 D. Bulloni inseriti in fori inutilizzati nel kit delle finestre scorrevoli

3. Aprire la finestra.

4. Misurare l'apertura della finestra.

- Se l'apertura della finestra è troppo stretta per il kit scorrevole, rimuovere la sezione scorrevole interna dal kit scorrevole.

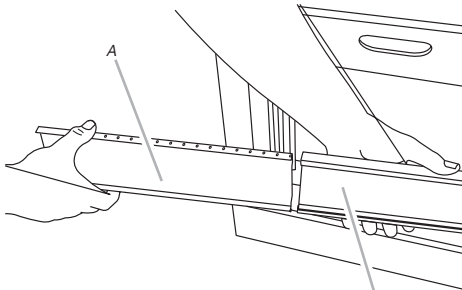

- A. Sezione scorrevole interna
 B. Sezione scorrevole esterna

- Usando una sega, tagliare la sezione scorrevole interna per adattarla all'apertura della finestra.
- Scorrere la sezione scorrevole interna nella sezione scorrevole esterna del kit.

5. Collocare il kit di scorrimento della finestra al suo interno, estendendolo in modo da combaciare la larghezza della finestra. Assicurarsi che la copertura dalla pioggia sia all'esterno della finestra.

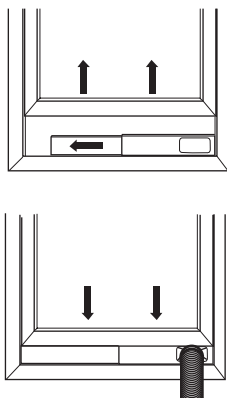

NOTA: Per installazioni sui battenti, il kit di scorrimento della finestra deve essere installato verticalmente con l'apertura di quest'ultimo nell'area inferiore.

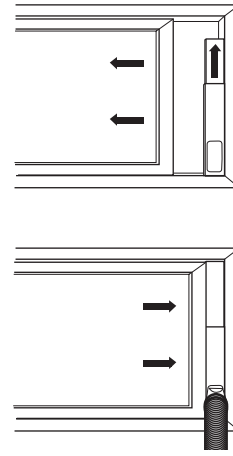

6. Inserire la vite da 1/2" (2 in dotazione) nel foro della sezione scorrevole interna più vicina all'estremità della sezione scorrevole esterna

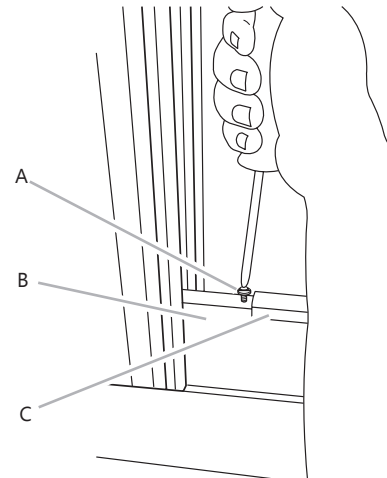

- A. vite di 1/2" (2 in dotazione)
 B. Sezione scorrevole interna
 C. Sezione scorrevole esterna

7. Chiudere la finestra nell'apposito kit per fissarla.

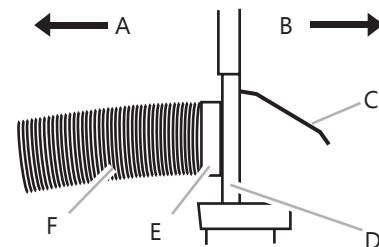

- A. Verso il condizionatore locale
 B. Esterno
 C. Protezione dalla pioggia
 D. Kit scorrevole per finestra
 E. Collettore di scarico per la finestra
 F. Tubo di scarico flessibile

Installare il condizionatore locale (sulla finestra)

Installare il tubo e il collettore di scarico

1. Posizionare il condizionatore nella posizione selezionata. Vedere "Requisiti di posizionamento".
2. Collegare l'aggancio al tubo di scarico flessibile. Girare in senso antiorario fino a bloccarlo saldamente in posizione.

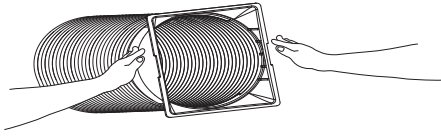

3. Collegare il collettore di scarico della finestra al tubo di scarico flessibile. Girare in senso antiorario fino a bloccarlo saldamente in posizione.

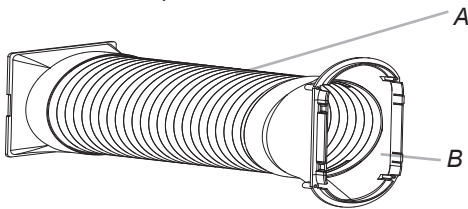

- A. Tubo di scarico flessibile
- B. Collettore di scarico per la finestra

4. Inserire l'aggancio nella fessura nel retro del condizionatore.
5. Far scorrere verso il basso per bloccare il tubo in posizione.

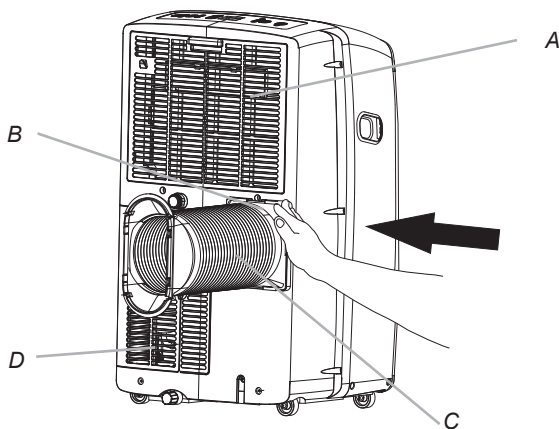

- A. Presa d'aria dell'evaporatore
- B. Aggancio
- C. Tubo di scarico flessibile
- D. Presa d'aria del condensatore

Installazione alla finestra

Il kit di scorrimento della finestra è stato progettato per adattarsi sia alle configurazioni delle finestre verticali sia a quelle delle finestre orizzontali. Posizionare il condizionatore nella posizione selezionata. Vedere "Requisiti di posizionamento".

1. Inserire il collettore di scarico della finestra nella fessura del kit di scorrimento della finestra.

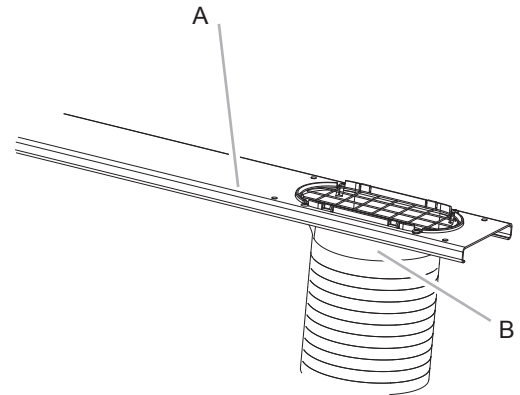

- A. Kit scorrevole per finestra
- B. Collettore di scarico per la finestra

2. Utilizzando i 2 bulloni, la rondella e i dadi (in dotazione), collegare la protezione dalla pioggia al kit di scorrimento della finestra sia per il montaggio verticale sia per quello orizzontale.

NOTE:

- I fori nel kit di scorrimento della finestra sono posizionati per l'installazione della protezione dalla pioggia per l'installazione verticale o orizzontale.
- Inserire gli altri 2 bulloni, le rondelle e i dadi (in dotazione) nei fori inutilizzati nel kit di scorrimento della finestra per impedire il passaggio di umidità attraverso il kit di scorrimento della finestra.

Protezione dalla pioggia -- Installazione verticale

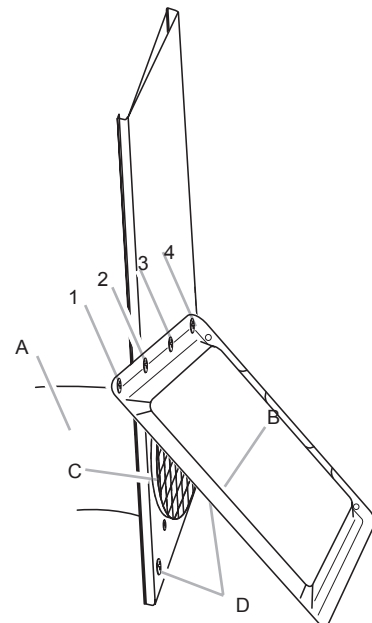

- A. Collettore di scarico per la finestra
- B. Protezione dalla pioggia
- C. Griglia di ventilazione
- D. Bulloni inseriti in fori inutilizzati nel kit delle finestre scorrevoli

NOTA: Quattro fori nella protezione dalla pioggia per l'installazione verticale. Inserire i 2 bulloni con "1" "3" o "2" "4".

Completare l'installazione

1. Collocare la staffa di chiusura della finestra sulla parte superiore della finestra inferiore e contro il battente della finestra superiore.
2. Usare la punta del trapano da 1/8" per forare attraverso il tubo nella staffa.
3. Montare la staffa di chiusura della finestra al battente con la vite di legno (4 in dotazione) per fissare la finestra in posizione.

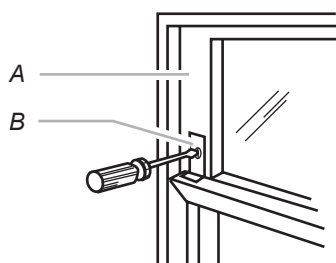

- A. Battente della finestra superiore
B. Staffa di chiusura della finestra

4. Inserire la guarnizione in schiuma dietro la parte superiore del battente della finestra inferiore e contro il vetro della finestra superiore.

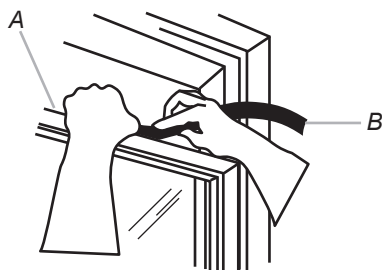

- A. Estremità superiore del battente della finestra inferiore
B. Guarnizione di schiuma

⚠ AVVERTENZA



Pericolo di scossa elettrica

Inserirlo in una presa a terra con tre spinotti.

Non rimuovere lo spinotto di terra.

Non usare un adattatore.

Non usare un cavo di estensione.

La mancata osservanza di queste istruzioni può dar luogo a morte, incendio o scossa elettrica.

5. Inserirlo in una presa a terra con tre spinotti.

Installare il condizionatore locale (attraverso la parete)

Installare il tubo e il collettore di scarico

1. Posizionare il condizionatore nella posizione selezionata. Vedere "Requisiti di posizionamento".
2. Collegare l'aggancio al tubo di scarico flessibile. Girare in senso antiorario fino a bloccarlo saldamente in posizione.

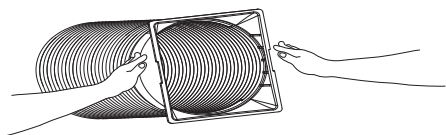

3. Collegare il collettore di scarico della finestra al tubo di scarico flessibile. Girare in senso antiorario fino a bloccarlo saldamente in posizione.

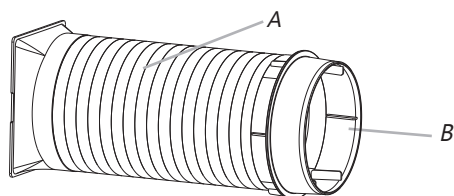

- A. Tubo di scarico flessibile
B. Collettore di scarico per la parete

4. Inserire l'aggancio nella fessura nel retro del condizionatore.
5. Far scorrere verso il basso per bloccare il tubo in posizione.

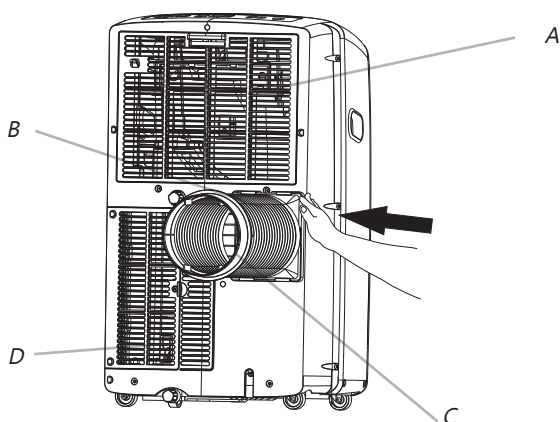

- A. Presa d'aria dell'evaporatore
B. Aggancio
C. Tubo di scarico flessibile
D. Presa d'aria del condensatore

Realizzare un foro per la copertura della parete

1. Stabilire la posizione del foro per la copertura della parete secondo la posizione della piastra di montaggio.
2. Forare la parete. Il foro deve essere leggermente maggiore della copertura della parete.
3. Installare la copertura della parete attraverso il foro per mantenere la parete pulita e in ordine, fissata con quattro viti.

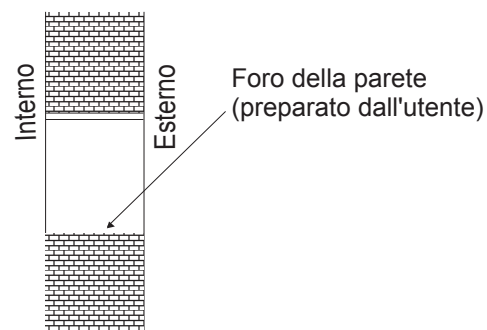

Inserire il collettore di scarico della parete nella copertura della parete

1. Inserire l'aggancio nella copertura della parete.

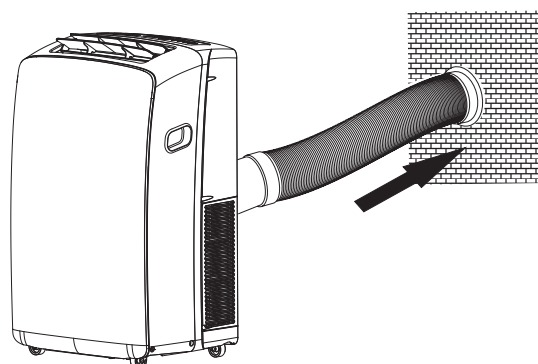

Inserire il collettore di scarico della parete nella copertura della parete

1. Rimuovere il collettore di scarico dalla copertura della parete.
2. Coprire la copertura della parete.

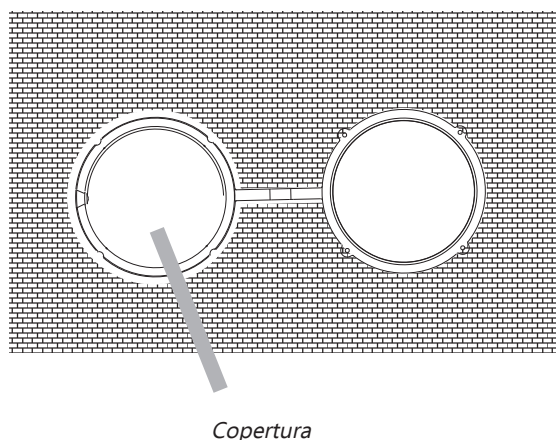

USO DEL CONDIZIONATORE LOCALE

Il funzionamento adeguato del condizionatore aiuta ad ottenere i migliori risultati possibili.

Questa sezione spiega dettagliatamente il funzionamento del condizionatore.

IMPORTANTE:

- Il display del condizionatore mostra la temperatura ambiente attuale.
- Quando di modifica la modalità durante il funzionamento del condizionatore, il compressore si fermerà per 3-5 minuti prima di riavviarsi.

- Se si preme un pulsante durante questo periodo, il compressore non si riavvierà per altri 3-5 minuti.
- In modalità Cooling (raffreddamento) o Dry (deumidificatore), la ventola del compressore e del condensatore si fermerà quando la temperatura ambiente raggiunge quella impostata.

NOTA: In caso di mancanza di corrente, il condizionatore funzionerà con le impostazioni precedentemente impostate quando l'energia viene ripristinata.

Avviamento del condizionatore locale



NOTA: I simboli possono differire da quelli dei presenti modelli, ma le funzioni sono simili.

1. Selezionare la modalità. Visualizzare "MODE"
2. Selezionare la velocità del ventilatore. Visualizzare "FAN"
3. Impostare la temperatura. Visualizzare "TEMPERATURE".
4. Premere il pulsante di accensione "POWER" per avviare il condizionatore.



POWER (Alimentazione)

NOTA:

Quando il condizionatore viene acceso tutte le altre volte, funzionerà secondo le impostazioni precedenti.

Solo se l'unità è in funzione in condizioni di UMIDITÀ STRAORDINARIAMENTE ELEVATA, l'acqua verrà raccolta nel contenitore interno dell'unità. Se il contenitore d'acqua è pieno, il condizionatore interromperà il funzionamento. Lo schermo mostrerà "E5" per informare che è necessario svuotare il contenitore interno.

Modalità

Modalità di funzionamento:

1. Premere e rilasciare MODE fino a quando il simbolo lampeggia per le impostazioni desiderate.



MODE

2. Scegliere Cooling (raffreddamento), Dry (deumidificatore), Fan Only (solo ventilatore) o Heating (riscaldamento).



COOL

Dry deumidifica l'ambiente. Il condizionatore seleziona automaticamente la temperatura. Il ventilatore funziona solo a bassa velocità (Low).

NOTA: La modalità deumidificatore non deve essere usata per raffreddare l'ambiente.



Fan Only per utilizzare solo la modalità ventilatore. Premere FAN per selezionare la velocità High, Mid o Low (alta, media o bassa).



Heating riscalda l'ambiente. Premere FAN per selezionare la velocità High, Mid o Low (alta, media o bassa). Premere i pulsanti PIU' o MENO per selezionare la temperatura.

NOTA: Il riscaldamento NON è disponibile per i condizionatori di solo raffreddamento.

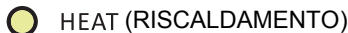

Velocità del ventilatore

1. Premere e rilasciare FAN per impostare la velocità desiderata del ventilatore.



FAN

2. Scegliere High, Mid o Low (alta, media o bassa). Auto controlla automaticamente la velocità del ventilatore secondo la temperatura ambiente attuale e le impostazioni della temperatura.

High per la velocità massima del ventilatore

HIGH (Alta)

Mid per la velocità media del ventilatore

MID (Media)

Low per la velocità bassa del ventilatore

LOW (bassa)

Temperatura

Premere il pulsante PLUS (PIU') per aumentare la temperatura. Premere il pulsante PLUS (PIU') una volta per aumentare la temperatura di 1°C



Premere il pulsante MINUS (MENO) per diminuire la temperatura. Premere il pulsante PLUS (PIU') una volta per diminuire la temperatura di 1°C.



NOTA:

Nella modalità di raffreddamento (cooling), la temperatura può essere impostata tra i 16°C e i 30°C.

Nella modalità solo ventilatore (Fan Only), la temperatura non può essere impostata.

ION (Opzionale)

Premere il pulsante ION per accendere o interrompere il generatore di plasma.



Quando la spia luminosa ION lampeggia il generatore di plasma si accenderà.

Utilizzo del telecomando

Inserire le batterie

1. Rimuovere il coperchio delle batterie secondo la direzione indicata dalla freccia.

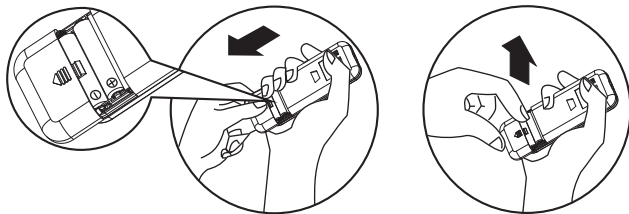

2. Inserire nuove batterie assicurandosi di posizzarle rispettando correttamente la polarità (+ e -).
3. Richiudere il coperchio facendolo scorrere nella sua posizione iniziale.

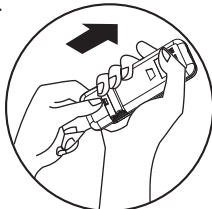

NOTA:

- Utilizzare 2 batterie LR03 AAA (1,5volt). Non usare batterie ricaricabili. Sostituire le batterie con altre nuove dello stesso tipo quando il display inizia ad affievolirsi o dopo 6 mesi.
- Se si ricaricano le batterie dopo aver rimosso quelle anteriori verranno perse le impostazioni predefinite e il timer ritornerà a zero.

Supporto per il telecomando

Il gancio sul retro dell'unità può essere utilizzato per sistemarvi il telecomando.

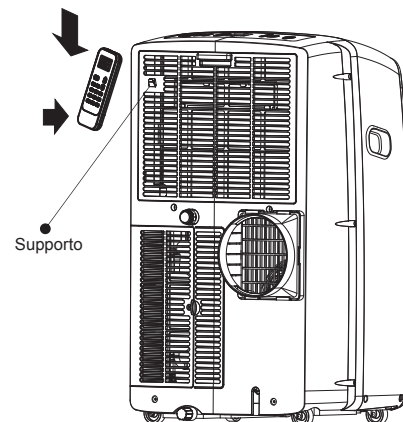

Come usarlo

Per mettere in funzione il condizionatore mirare il telecomando verso il recettore del segnale. Il telecomando interagisce con il condizionatore fino ad una distanza di 7m quando lo si punta verso il recettore del condizionatore.

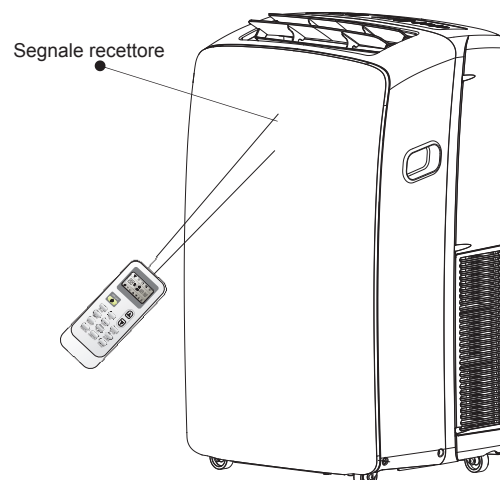

Telecomando

NOTA: Remote control may differ in appearance.

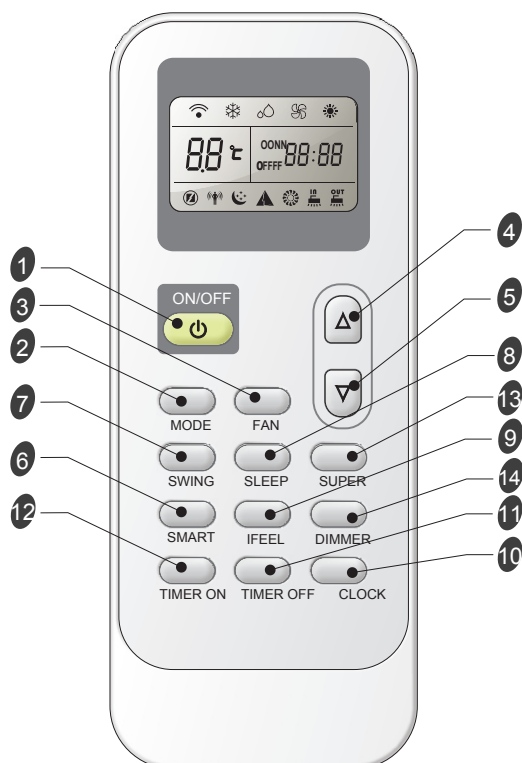

Pulsanti e funzioni

1		Interruttore ON/OFF	8		VEGLIA
2		MODE	9		IFEEL
3		VENTILATORE	10		OROLOGIO
4		SU	11		Timer Off
5		GIÙ	12		Timer On
6		SMART	13		SUPER
7		SWING	14		DIMMER

Simboli indicatori

Simboli indicatori sullo schermo LCD

Indicatore modalità raffreddamento	Ventilatore a velocità automatica
Indicatore modalità deumidificatore	Ventilatore ad alta velocità
Indicatore solo ventilatore	Ventilatore a velocità media
Indicatore modalità riscaldamento	Ventilatore a bassa velocità

Indicatore Smart	Trasmissione del segnale
Indicatore modalità Sleep	ON Mostra la temperatura impostata.
Indicatore modalità IFeel	OFF Mostra l'ora attuale
Indicatore modalità Super	Mostra la temperatura impostata.

Accensione o spegnimento (on o off)

Premere il pulsante ON/OFF per accendere o spegnere l'unità

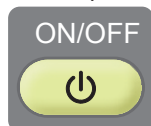

NOTA:

- Cambia le modalità durante il funzionamento A volte l'unità non risponde subito. Attendere 3 minuti
- Attendere 3 minuti prima di riavviare l'apparecchio.

Modalità

1. Premere MODE ripetutamente fino a quando il simbolo lampeggia per le impostazioni desiderate.



2. Scegliere Cooling (raffreddamento), Dry (deumidificatore), Fan Only (solo ventilatore) o Heating (riscaldamento).
 - Cooling raffredda l'ambiente. Premere FAN per selezionare la velocità AUTO, HIGH, MID o LOW (automatica, alta, media o bassa). Premere i pulsanti SU o GIÙ per selezionare la temperatura.



- Dry deumidifica l'ambiente. Il condizionatore seleziona automaticamente la temperatura. Il ventilatore funziona solo a bassa velocità (Low).

NOTA: La modalità deumidificatore non deve essere usata per raffreddare l'ambiente. Tuttavia, è possibile impostare con il telecomando una diminuzione o un aumento fino a 2°C se si avverte ancora disagio.



- Fan Only per utilizzare solo la modalità ventilatore. Premere il pulsante FAN per modificare la velocità del ventilatore.



NOTA: La velocità del ventilatore automatica non può essere selezionata in modalità Fan Only (solo ventilatore).

- Heating riscalda l'ambiente. Premere FAN per selezionare la velocità di ventilazione. Premere i pulsanti su e giù del pulsante TEMP per selezionare la temperatura.



Modalità SMART

Premere il pulsante SMART, la modalità SMART (funzionamento automatico) entrerà in funzione direttamente indipendentemente se l'unità è accesa o spenta. In questa modalità, la velocità del ventilatore e la temperatura sono impostate automaticamente secondo la temperatura ambiente effettiva.

Per annullare la modalità Smart, basta premere il pulsante MODE (modalità).



La modalità di funzionamento e la temperatura sono determinate dalla temperatura interna.

Con modelli di riscaldamento

Temperatura interna	Modalità di funzionamento	Temperatura desiderata
21°C o più bassa	RISCALDAMENTO	22°C
21-23°C	SOLO VENTILATORE	
23-26°C	DEUMIDIFICAZIONE	La temperatura ambiente diminuisce di 2°C dopo 3 minuti di funzionamento
Superiore a 26°C	RAFFREDDAMENTO	26°C

Modelli di solo raffreddamento

Temperatura interna	Modalità di funzionamento	Temperatura desiderata
23°C o più bassa	SOLO VENTILATORE	
23-26°C	DEUMIDIFICAZIONE	La temperatura ambiente diminuisce di 2°C dopo 3 minuti di funzionamento
Superiore a 26°C	RAFFREDDAMENTO	26°C

NOTA: La temperatura, il flusso d'aria e la direzione sono controllate automaticamente nella modalità smart. Tuttavia, una diminuzione o un aumento fino a 2°C possono essere impostate con il telecomando se si avverte ancora disagio.

Cosa è possibile fare in ▲ modalità

La propria sensazione	Pulsante	Adeguamento
A disagio a causa del volume di flusso d'aria non idoneo.	FAN	La velocità del ventilatore interno si alterna tra Alta, Media e Bassa ogni volta che si preme tale pulsante.
A disagio a causa della direzione del flusso d'aria non idonea.	SWING	Premere una volta, i deflettori oscillano per cambiare direzione del flusso d'aria. Premere di nuovo, le oscillazioni terminano.

SUPER

Il pulsante SUPER viene utilizzato per avviare o interrompere il raffreddamento o il riscaldamento rapido.

1. Premere il pulsante SUPER. Il condizionatore imposta automaticamente la velocità del ventilatore su Alta e la temperatura a 16°C. Il riscaldamento rapido funziona ad alta velocità di ventilazione, cambiando la temperatura impostata automaticamente a 30°C.



2. Per disattivare la modalità Super, premere qualsiasi pulsante sul telecomando o sul pannello di controllo, eccetto Timer On, Timer Off, Clock, Dimmer, lfeel e Swing.

NOTA:

- Nella modalità SUPER è possibile impostare la direzione del flusso d'aria o il timer.
- La modalità SMART non è disponibile in modalità SUPER.
- Il pulsante SUPER è inefficace in modalità SMART.

raffreddamento rapido riscaldamento rapido



Velocità del ventilatore

1. Premere il pulsante FAN per scegliere la velocità del ventilatore.



- Auto controlla automaticamente la velocità del ventilatore secondo la temperatura ambiente attuale e le impostazioni della temperatura.

NOTA: La velocità del ventilatore automatica non può essere selezionata in modalità Fan Only (solo ventilatore).



- High (alta) per la velocità di ventilazione massima



- Mid (media) per la velocità di ventilazione media



- Low (bassa) per la velocità di ventilazione bassa



Temperatura

- Premere il pulsante UP (su) per aumentare la temperatura. Premere il pulsante UP (su) una volta per aumentare la temperatura di 1°C.



- Premere il pulsante DOWN (abbassare) per diminuire la temperatura. Premere il pulsante DOWN (abbassare) una volta per diminuire la temperatura di 1°C.



NOTE:

- Nella modalità di raffreddamento (cooling) e riscaldamento (heating), la temperatura può essere impostata tra i 16°C e i 30°C.
- Nella modalità solo ventilatore (Fan Only), la temperatura non può essere impostata.

Modalità sleep

La modalità SLEEP può essere impostata in modalità Cooling, Heating or Dry (raffreddamento, riscaldamento o deumidificatore). Questa funzione fornisce un ambiente più confortevole per dormire.



NOTA:

- Il funzionamento dell'apparecchio verrà interrotto automaticamente dopo 8 ore.
- La velocità del ventilatore viene impostata automaticamente a bassa velocità.
- In modalità raffreddamento, se la temperatura ambiente attuale è inferiore a 26°C, la temperatura aumenterà automaticamente di 1°C durante la prima ora dopo aver attivato la modalità Sleep, quindi rimarrà costante. Se la temperatura ambiente è di almeno 26°C, la temperatura impostata non sarà modificata.
- In modalità riscaldamento (heating), la temperatura diminuirà di 3°C costantemente al massimo per 3 ore, quindi rimarrà costante.

1. Premere MODE per selezionare la modalità Cooling, Heating or Dry (raffreddamento, riscaldamento o deumidificatore).
NOTA: La modalità Sleep non può essere selezionata se la modalità Fan Only (solo ventilatore) o SMART sono selezionate.
2. Premere i pulsanti UP o DOWN (SU o GIÙ) per selezionare la temperatura.
3. Premere SLEEP. Dopo 5 secondi, le luci sul pannello di controllo lampeggeranno.

NOTA: La temperatura e la direzione del flusso d'aria può essere regolata durante la modalità Sleep. La velocità del ventilatore viene impostata automaticamente a bassa velocità. Dopo 5 secondi, le luci sul pannello di controllo lampeggeranno nuovamente.

4. Per spegnere la modalità Sleep, premere SLEEP, MODE, FAN, ON/OFF, SUPER oppure attendere lo spegnimento automatico della modalità Sleep dopo 8 ore.

NOTA: Il condizionatore ritornerà alle impostazioni precedenti dopo lo spegnimento della modalità Sleep.

PULSANTE "I FEEL"

Il sensore di controllo della temperatura incorporato è attivato. Esso è in grado di rilevare la temperatura circostante ritrasmettendo il segnale dell'unità, la quale può regolare la temperatura in modo da garantire la massima comodità.



NOTA:

Utilizzato per impostare il funzionamento in modalità IFEEL. Premendolo una volta, si attiverà la funzione IFEEL. Premendolo nuovamente, si disattiverà la funzione IFEEL. Se la funzione IFEEL non si spegne, provare a premere questo pulsante per circa 5 secondi. Si consiglia di posizionare il telecomando in un luogo in cui l'unità interna riceva facilmente il segnale. Si raccomanda di annullare la modalità IFEEL per risparmiare energia quando si interrompe il funzionamento del condizionatore.



DIMMER

Premere il pulsante DIMMER per spegnere la luce e il display nell'unità.



NOTA:

- Una volta spenta la luce è possibile riaccenderla mediante la nuova ricezione del segnale.

Funzionalità orologio

1. È possibile regolare l'ora esatta premendo il pulsante CLOCK



2. Usare i pulsanti Su e Giù per definire l'ora esatta.



3. Premere il pulsante CLOCK di nuovo per impostare l'ora esatta.

INTERRUTTORE ON/OFF

È conveniente impostare il timer con i pulsanti TIMER ON/OFF prima di uscire in modo da poter ritornare con una confortevole temperatura.

NOTA: È necessario impostare prima l'orario su CLOCK.

Per attivare il TIMER

Il pulsante TIMER ON può essere usato per accendere l'unità automaticamente all'ora impostata.

1. Premere TIMER ON, quindi "On 12:00" lampeggia sul display LCD.



2. Premere il pulsante UP o DOWN per impostare l'accensione automatica dell'apparecchio.

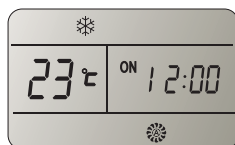
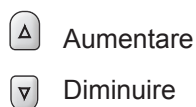

- Premere il pulsante UP o DOWN (su o giù) per aumentare o diminuire l'orario impostato di 1 minuto.
- Tenere premuto il pulsante Up o DOWN per 2 secondi per aumentare o diminuire l'ora impostata di 10 minuti.
- Tenere premuto il pulsante UP o DOWN (su o giù) per aumentare o diminuire l'orario impostato di 1 ora.

3. Quando si visualizza l'ora desiderata sullo schermo LCD, premere il pulsante TIMER ON per confermarla.

Si ascolterà un "bip" e il simbolo "ON" smette di lampeggiare. L'indicatore "TIMER" dell'unità interna si accende.

4. Dopo che il tempo desiderato viene visualizzato per 5 secondi, l'orologio viene visualizzato sul display LCD del telecomando al posto del tempo desiderato.

Come annullare l'attivazione del timer?

Premere il tasto TIMER ON di nuovo, è possibile sentire un "bip" e l'indicatore scompare, la modalità TIMER ON è stata annullata.

NOTA: La stessa procedura si applica per impostare la funzione TIMER OFF per determinare lo spegnimento automatico dell'unità all'ora desiderata.



SWING

Premere SWING una volta per cambiare la direzione del flusso d'aria verticale. Premere nuovamente per interrompere il deflettore del flusso d'aria nella direzione desiderata.



NOTA:

- Il flusso d'aria è regolato automaticamente in una determinata angolazione secondo la modalità di funzionamento dopo l'accensione dell'unità.
- La direzione del flusso d'aria può essere regolata anche secondo le proprie esigenze premendo il pulsante "SWING".
- Non regolare manualmente i deflettori verticali, potrebbe causare malfunzionamento. Qualora ciò accada spegnere prima l'unità e poi spegnere l'alimentazione e riaccenderla nuovamente.

Suoni normali

Quando il condizionatore sta funzionando normalmente, è possibile ascoltare suoni quali:

- Flusso d'aria dal ventilatore.
- Schiocchi dal ciclo del termostato.
- Vibrazioni o rumori a causa dello spessore ridotto della parete o della finestra.
- Un ronzio acuto o un rumore pulsante causato dal moderno ciclo di attivazione e spegnimento del compressore ad alta efficienza.

MANUTENZIONE DEL CONDIZIONATORE LOCALE

Drenare il condizionatore

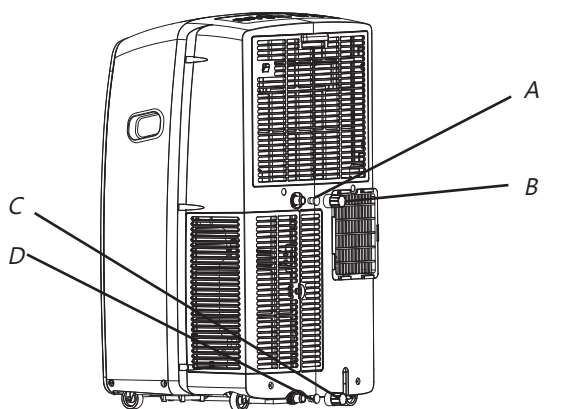

- A. Tappo di scarico secondario
B. Griglia di scarico secondaria
C. Tappo di scarico primario
D. Griglia di scarico primaria

AVVERTENZA

Pericolo di peso eccessivo

Usare due o più persone per spostare e installare il condizionatore.
In caso contrario potrebbero verificarsi lesioni alla schiena o altri infortuni.

1. Scollegare il condizionatore o staccare l'alimentazione.
2. Spostare il condizionatore in un luogo adibito al drenaggio o all'esterno.

NOTA: Per evitare fuoriuscite di acqua dal secchio, spostare il condizionatore lentamente e mantenerlo in piano.

3. Rimuovere la griglia di scarico primaria e il tappo.
 4. Scaricare l'acqua completamente dal foro di scarico.
- NOTA: Se il condizionatore verrà messo da parte dopo l'uso, vedere "Manutenzione dopo l'uso".
5. Ricollocare il tappo di drenaggio nel foro di scarico primario.
 6. Ricollocare la griglia di scarico primaria sul foro di scarico.
 7. Riposizionare il condizionatore
 8. Collegare il condizionatore o riattivare l'alimentazione.

Pulizia esterna

1. Premere ON/OFF per spegnere il condizionatore.
2. Scollegare il condizionatore o staccare l'alimentazione.
3. Rimuovere il filtro dell'aria e pulire separatamente. Vedere "Pulizia del filtro dell'aria".
4. Pulire la parte esterna del condizionatore d'aria con un panno morbido e umido.
5. Collegare il condizionatore o riattivare l'alimentazione.
6. Premere ON/OFF per accendere il condizionatore.

Pulire il filtro dell'aria.

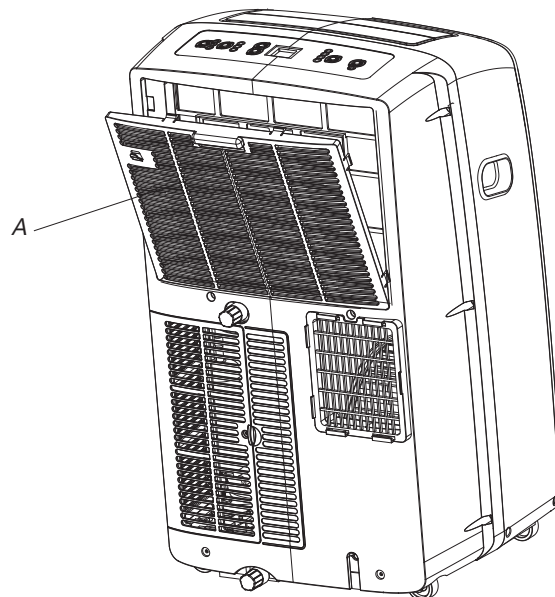

- A. Sportello del pannello del filtro della presa d'aria di evaporazione

1. Premere ON/OFF per spegnere il condizionatore.
2. Aprire lo sportello del filtro sul retro del condizionatore e rimuoverlo.
3. Rimuovere il filtro dell'aria dallo sportello del filtro.
4. Utilizzare un aspirapolvere per pulire il filtro. Se il filtro è molto sporco, lavarlo in acqua tiepida con un detergente delicato. NOTA: Non lavare il filtro dell'aria in lavastoviglie e non utilizzare detergenti chimici.
5. Asciugare all'aria aperta il filtro completamente prima di riposizionarlo per garantire la massima efficienza.
6. Riposizionare il filtro dell'aria sullo sportello del filtro.
7. Riposizionare lo sportello del filtro.
8. Premere ON/OFF per accendere il condizionatore.

Manutenzione dopo l'uso

1. Drenare l'acqua completamente. Vedere "Drenare il condizionatore".
2. Mettere in funzione il condizionatore in modalità Fan Only per circa 12 ore per drenarlo.
3. Staccare la spina del condizionatore.
4. Rimuovere il tubo di scarico flessibile e metterlo da parte col condizionatore in un'area pulita e asciutta. Vedere "Istruzioni d'installazione".
5. Rimuovere il kit della finestra e metterlo da parte col condizionatore in un'area pulita e asciutta. Vedere "Istruzioni d'installazione".
6. Rimuovere il filtro e pulire. Vedere "Pulizia del filtro dell'aria".
7. Pulire la superficie esterna del condizionatore. Vedere "Pulizia esterna".
8. Riposizionare il filtro.
9. Rimuovere le batterie e riporre il telecomando col condizionatore in un'area pulita e asciutta.

RISOLUZIONE DEI PROBLEMI

Prima di rivolgersi all'assistenza, provare i suggerimenti riportati di seguito per vedere se è possibile risolvere il problema senza un aiuto esterno.

Il condizionatore non funzionerà

⚠ AVVERTENZA



Pericolo di scossa elettrica

Inserirlo in una presa a terra con tre spinotti.
Non rimuovere lo spinotto di terra.
Non usare un adattatore.
Non usare un cavo di estensione.
La mancata osservanza di queste istruzioni può dar luogo a morte, incendio o scossa elettrica.

- **Il cavo di alimentazione non è collegato.**
Inserirlo in una presa a terra con tre spinotti.
Visualizzare i "requisiti elettrici".
- **Si sta usando un fusibile di ritardo o un interruttore della potenza massima errata.**
Sostituirli con un fusibile di ritardo o un interruttore della potenza massima adeguata. Visualizzare i "Requisiti elettrici".
- C'è un fusibile dell'impianto domestico bruciato o è scattato un interruttore.
Sostituire il fusibile o ripristinare l'interruttore. Visualizzare i "Requisiti elettrici".
- Il pulsante On/Off non è stato premuto.
Premere ON/OFF:
- **Problemi con l'alimentazione locale.**
Attendere il ripristino dell'alimentazione.

Il condizionatore ha bruciato i fusibili o gli interruttori.

- **Vi sono troppi dispositivi sullo stesso circuito.**
Scollegare o posizionare altrove i dispositivi che condividono lo stesso circuito.
- **Si sta provando a riaccendere il condizionatore troppo presto dopo averlo spento.**
Aspettare almeno 3 minuti prima di riaccendere il condizionatore dopo averlo spento.
- **Sono state cambiate le modalità.**
Aspettare almeno 3 minuti prima di riaccendere il condizionatore dopo averlo spento.

Il condizionatore sembra funzionare in sovraccarico

- **Vi sono porte o finestre aperte?**
Mantenerle chiuse.
- **Il condizionatore attuale ha sostituito un modello anteriore.**
L'uso di componenti più efficienti può causare una durata di vita maggiore dell'apparecchio rispetto ad un modello anteriore, ma il consumo totale di energia sarà inferiore. I condizionatori più recenti non emettono "spifferi" di aria fredda tipici dei condizionatori precedenti, ma ciò non significa che abbiano una capacità di raffreddamento inferiore o una minor efficienza. Fare riferimento alla classificazione di efficienza (EER) e alla classificazione della potenza massima (in Btu/h) indicata sul condizionatore.
- **Il condizionatore d'aria è in una stanza molto occupata o quest'ultima contiene elettrodomestici in uso che producono calore.**
Utilizzare i ventilatori di sfiato di scarico durante la cottura o il bagno e cercare di non utilizzare apparecchi che producono calore nelle ore più calde della giornata. I condizionatori locali sono progettati per un'ulteriore refrigerazione alle aree locali all'interno della stanza. Potrebbe essere necessario un condizionatore ad alta potenza massima, a seconda della dimensione della stanza da raffreddare.

Il condizionatore funziona per un breve periodo soltanto, ma la stanza non si raffredda

- **La temperatura impostata è vicina alla temperatura ambiente.**
Diminuire la temperatura impostata. Vedere "Uso del condizionatore locale".

Appare un codice di errore

- **Se l'unità mostra il codice di errore E5, l'acqua contenuta nell'unità ha raggiunto il limite e occorre drenarla, vedere "Drenare il condizionatore".**
- Dopo il drenaggio l'unità può essere messa in funzione nuovamente.
Se l'unità mostra il codice di errore E1/E2/E3/E4/EA/E6/E7 contattare il servizio di assistenza ai clienti.

Il condizionatore è in funzione, ma non raffredda.

- **Il filtro è sporco o ostruito da detriti.**
Pulire il filtro.
 - **L'uscita dell'aria è bloccata.**
Pulire l'uscita dell'aria.
 - **La temperatura impostata è troppo alta.**
Diminuire la temperatura impostata.
-

Il condizionatore interrompe e riprende il funzionamento troppo spesso

- **Le dimensioni del condizionatore non sono idonee per la camera in cui si trova.**
Verificare le capacità di raffreddamento del condizionatore.

I condizionatori locali sono progettati per un'ulteriore refrigerazione alle aree locali all'interno della stanza.

- **Il filtro è sporco o ostruito da detriti.**
Pulire il filtro.
- **Vi sono troppe fonti di umidità nell'ambiente, quali fornelli, docce, ecc.**
Utilizzare un ventilatore per allontanare il calore o l'umidità dalla stanza. Provare a non usare apparecchi che producono calore durante i periodi più caldi della giornata.
- **I deflettori sono bloccati.**
Installare il condizionatore in un luogo in cui non vi siano ostacoli quali tende, persiane, mobili, etc. ad ostruire i deflettori.

Hisense

INSTRUCCIONES DE USO E INSTALACIÓN

ESPAÑOL

Muchísimas gracias por comprar este Acondicionador de Aire. Por favor lea estas instrucciones de uso e instalación cuidadosamente antes de instalar y utilizar este aparato y preserve este manual para la referencia futura.

ÍNDICE DE CONTENIDOS

PRECAUCIONES DE SEGURIDAD.....	2	Sonidos normales	22
IDENTIFICACIÓN DE LAS PARTES.....	10	CUIDADOS DEL AIRE ACONDICIONADO LOCAL	23
MEDIDAS DE SEGURIDAD DEL AIRE ACONDICIONADO.....	11	Para vaciar del aire acondicionado	23
REQUISITOS PARA LA INSTALACIÓN.....	11	Limpiar el filtro de aire	23
Herramientas y piezas.....	11	Para guardar después del uso.....	23
Requisitos de ubicación.....	12	Limpieza exterior	23
Requisitos eléctricos	12	SOLUCIÓN DE PROBLEMAS	24
INSTRUCCIONES PARA LA INSTALACIÓN.....	12		
Desembalar el aire acondicionado.....	12		
Instalación del aire acondicionado local (en la ventana).....	14		
Completar la instalación.....	15		
Instalación del aire acondicionado local (a través de la ventana).....	16		
USO DEL AIRE ACONDICIONADO PORTÁTIL.....	17		
Para comenzar con el aire acondicionado	17		
Utilización del control remoto	18		

INSTRUCCIONES DE SEGURIDAD

Este electrodoméstico puede ser utilizado por menores de 8 años en adelante y por personas con capacidades físicas, sensoriales o mentales reducidas o falta de experiencia o conocimiento sólo si han sido supervisadas o instruidas sobre el uso del electrodoméstico en una forma segura y hayan entendido los peligros que incluye. Los niños no deben jugar con el electrodoméstico. La limpieza y el mantenimiento no deben realizarse por los niños sin supervisión.

Los niños pequeños deben ser supervisados para asegurarse de que no jueguen con el electrodoméstico.

Para evitar peligros, si el cable de suministro está dañado, lo debe reemplazar el fabricante, el agente de servicio o una persona similar calificada.

El rango de presión estática externa es de -0.2Pa a 0.2Pa.

Mantener la unidad a 5m o más alejada de superficies inflamables.

PROTECCIÓN DEL MEDIO AMBIENTE

Este electrodoméstico está hecho de materiales reciclables o reutilizables. El desarme debe llevarse a cabo de acuerdo a las normas locales de desecho. Antes de realizarlo, hay que cortar el cable principal para evitar la reutilización del electrodoméstico.

Para una información más detallada sobre el manejo y reciclaje del producto, contactar a las autoridades locales que se encargan de la separación de basura o a la tienda donde compró el electrodoméstico.

DESARME DEL ELECTRODOMÉSTICO

El electrodoméstico está marcado según la Directiva Europea 2002/96/EC, Desperdicios eléctricos y equipos electrónicos (WEEE, por sus siglas en ingles).

Este símbolo indica que este producto no debe desecharse con los residuos domésticos en la U. E. Para prevenir daños potenciales al ambiente o la salud humana debido a la eliminación de residuos incontrolada, recíclalo responsablemente para promover la reutilización sustentable de recursos materiales. Para devolver su dispositivo usado, por favor use los sistemas de devolución y recogida o contacte con el minorista donde compró el producto. Ellos podrán aceptar este producto para su reciclaje ecológico.



Precauciones de seguridad

Precauciones para utilizar el refrigerante R32

Los procedimientos de instalaciones básicas son los mismos a los del refrigerante convencional (R22 o R410A). Sin embargo, preste atención a los siguientes puntos:



PRECAUCIÓN:

1. **Transportación de equipos que contienen refrigerantes inflamables**
Conforme a las normativas de transportación
2. **Marcado de los equipos que utilizan señales**
Conforme a las normativas locales
3. **Eliminación de equipos que contienen refrigerantes inflamables**
Conforme a las normativas nacionales
4. **Almacenamiento de equipos/electrodomésticos**
El almacenamiento de equipos debería ser de acuerdo a las instrucciones del fabricante.
5. **Almacenamiento del equipo embalado (sin vender)**
 - La protección para el almacenamiento del paquete debería ser construida para que los daños mecánicos al equipo dentro del paquete no causen fugas de la carga del refrigerante.
 - El número máximo de piezas del equipo permitido para almacenar será determinado por las normativas locales.
6. **Información del servicio**
 - 6-1 Verificaciones de la zona
Antes de comenzar a trabajar en los sistemas que contienen refrigerantes inflamables, son necesarios los controles de seguridad para minimizar los riesgos de ignición. Para reparar el sistema refrigerante, se deben cumplir las siguientes precauciones antes de realizar el trabajo en el sistema.
 - 6-2 Procedimiento de trabajo
El trabajo se debe llevar a cabo bajo procedimientos controlados para minimizar el riesgo de presencia de gas inflamable o vapor durante la realización del trabajo.
 - 6-3 Área general de trabajo
 - Todo personal de mantenimiento y los que trabajan en el área deben ser capacitados sobre la naturaleza del trabajo que realizan. Se debe evitar el trabajo en espacios cerrados.
 - El área cerca del lugar de trabajo debe estar seccionada. Asegúrese que las condiciones dentro del área sean seguras mediante el control de materiales inflamables.
 - 6-4 Verificación de la presencia de refrigerante
 - El área debe controlarse con un detector de refrigerante adecuado antes y durante el trabajo para garantizar que el técnico sea consciente de la potencial atmósfera inflamable.
 - Asegúrese que el equipo de detección de fugas que se utiliza sea adecuado para el uso de refrigerantes inflamable, es decir, sin chispas, bien sellado o intrínsecamente seguro.
 - 6-5 Presencia de un matafuegos
 - Si se realiza un trabajo en caliente sobre el equipo de refrigeración u otras

Precauciones de seguridad



PRECAUCIÓN:

partes asociadas, se debe tener al alcance un matafuegos correcto. Se debe contar con un extinguidor de polvo seco o CO₂ adyacente al área de carga.

6-6 Fuentes de no ignición

- Ninguna persona que realice el trabajo en relación al sistema refrigerante, que involucra la exposición de la tubería que contiene o tuvo refrigerante inflamable, debe usar ninguna fuente de ignición que pueda producir un riesgo de incendio o explosión.
- Todas las posibles fuentes de ignición, incluidos los cigarrillos, se deben mantener lejos del lugar de instalación, reparación o eliminación, durante el cual, el refrigerante inflamable pueda ser liberada en el espacio.
- Antes de realizar el trabajo, se debe controlar el área alrededor del equipo para garantizar que no haya peligros o riesgos de incendio. Se debe colocar un cartel de "No fumar".

6-7 Área ventilada

- Asegúrese de que el área esté en un sector abierto o que esté en un sector bien ventilado antes de utilizar el sistema o realizar cualquier trabajo en caliente.
- Debe haber un grado de ventilación continua durante el período en el que se realice el trabajo.
- La ventilación debería dispersar de manera segura cualquier refrigerante liberado y expulsarlo hacia la atmósfera.

6-8 Verificaciones del equipo refrigerante

- Si se cambian los componentes eléctricos, estos deberían ser para su propósito y especificación correcta.
- Siempre se deben seguir las pautas de mantenimiento y servicio del fabricante. Si tiene alguna duda, contacte al departamento técnico del fabricante para una asistencia.
- Deben aplicarse los siguientes controles en las instalaciones que usan refrigerantes inflamables:
 - El tamaño de la carga de acuerdo con el tamaño de la habitación dentro del cual están instalados las partes que contienen refrigerante;
 - La maquinaria de ventilación y los toma corrientes funcionan de manera correcta cuando no están obstruidos;
 - Si se utiliza un circuito refrigerante indirecto, el circuito secundario debe verificarse por la presencia de refrigerante;
 - Las marcas en el equipo continúan visibles y legibles. Las marcas y señales que son ilegibles deben corregirse;
 - La tubería de refrigeración o los componentes se instalan en una posición donde no están expuestos a ninguna sustancia que pueda corroer los componentes que contienen el refrigerante, al menos que los componentes estén hechos de materiales que son resistentes a la corrosión o adecuados para protegerlos contra la corrosión.

6-9 Verificaciones de dispositivos eléctricos

Precauciones de seguridad



PRECAUCIÓN

- La reparación y el mantenimiento de los componentes eléctricos deben incluir los controles iniciales de seguridad y los procedimientos de inspección de componentes.
- Si ocurre una falla que puede comprometer la seguridad, no se debe conectar el suministro eléctrico al circuito hasta que se haya tratado.
- Si la falla no se puede corregir inmediatamente pero es necesario continuar con la operación, se debe utilizar una solución temporaria correcta.
- Se debe informar al propietario del equipo para que todos sepan de la situación.
- Los controles iniciales de seguridad incluyen:
 - Que los condensadores están descargados: esto se debe realizar de manera segura para evitar posibles chispas;
 - Que no haya componentes eléctricos y cables expuestos durante la carga, recuperación o purga del sistema;
 - Que haya una conexión a tierra continua.

7. Reparación de los componentes sellados

- Durante la reparación de los componentes sellados, todos los suministros eléctricos deben desconectarse del equipo en el que se trabaja antes de quitar los cobertores sellados, etc.
- Si es absolutamente necesario tener un suministro eléctrico en el equipo durante el mantenimiento, se debe colocar un detector de fugas que funcione permanentemente en el punto más crítico para advertir sobre potenciales situaciones de peligro.
- Se debe poner atención a lo siguiente para garantizar que, mediante el trabajo sobre los componentes eléctricos, no se altere la caja para que no afecte el nivel de protección.
- Esto debe incluir el daño a los cables, el excesivo número de conexiones, terminales que no cumplen con la especificación original, daño a los sellos, montaje incorrecto de las prensaestopas, etc.
- Asegúrese de que el aparato esté montado de manera firme.
- Asegúrese de que los sellos o los materiales de sellado no estén degradados ya que no sirven para su propósito que es el de evitar el ingreso de atmósferas inflamables.
- El reemplazo de las partes debe ser de acuerdo a las especificaciones del fabricante.

NOTA:

El uso de un sellador de silicona puede inhabilitar la efectividad de algunos tipos de equipos de detección de fugas.

Los componentes intrínsecamente seguros no tienen que ser aislados antes de trabajar en ellos.

8. Reparación de los componentes intrínsecamente seguros

- No aplique ningún inductivo permanente o cargas de capacidad al circuito sin garantizar que no exceda el voltaje y la corriente permitidos para el equipo en uso.

Precauciones de seguridad

PRECAUCIÓN

- Los componentes intrínsecamente seguros son el único tipo que puede emplear en la presencia de una atmósfera inflamable.
- El aparato de prueba debe estar en el rango correcto. Reemplace los componentes sólo con las piezas especificadas por el fabricante.
- Otras piezas pueden producir una ignición del refrigerante en la atmósfera debido a una fuga.

9. Cableado

- Verifique que el cableado no esté sujeto al desgaste, corrosión, presión excesiva, vibración, bordes filosos u otros efectos adversos del ambiente.
- El control debe tener en cuenta los efectos del tiempo o las vibraciones continuas de fuentes como compresores o ventiladores.

10. Detección de refrigerantes inflamables

- Bajo ninguna circunstancia se pueden utilizar fuentes potenciales de incendio en la búsqueda o detección de fugas de refrigerante.
- No se debe utilizar una lámpara de haluros (o ningún otro detector que use llamas).

11. Métodos de detección de fugas

- Los siguientes métodos de detección de fugas se consideran aceptables para los sistemas que contienen refrigerantes inflamables:
 - Los detectores de fugas electrónicos se deben utilizar para detectar refrigerantes inflamables pero puede que la precisión no sea correcta o puede que necesite una recalibración. (El equipo de detección se debe calibrar en un área libre de refrigerante.)
 - Asegúrese de que el detector no sea una fuente potencial de incendio y sea adecuado para el uso del refrigerante.
 - El equipo de detección de fugas debe fijarse a un porcentaje del LFL del refrigerante y debe calibrarse al refrigerante empleado y así se confirmará el porcentaje adecuado de gas (25% máximo).
 - Los fluidos de detección de fugas son ideales para usar con la mayoría de los refrigerantes; pero debe evitarse el uso de detergentes que contienen cloruro ya que el cloro puede reaccionar con el refrigerante y corroer la tubería de cobre.
 - Si se presume una fuga, se deben eliminar/extinguir todas las llamas.
 - Si se encuentra una fuga del refrigerante que requiere de soldadura, se debe recuperar todo el refrigerante del sistema o aislarlo (mediante el cierre de las válvulas) en una parte del sistema lejos de la fuga.
 - El nitrógeno libre de oxígeno (NLO) debe ser purgado a través del sistema antes y durante el proceso de soldadura.

12. Eliminación y evacuación

- Cuando se irrumpe en el circuito refrigerante para hacer reparaciones, o para otros propósitos, se debe utilizar el procedimiento convencional.
- Sin embargo, es importante que se sigan las buenas prácticas ya que se tiene en cuenta la inflamabilidad.
- El siguiente procedimiento se debe adherir a:
 - Eliminar el refrigerante;

Precauciones de seguridad



PRECAUCIÓN

- Purgar el circuito con gas inerte;
- Evacuar;
- Purgar nuevamente con gas inerte;
- Abrir el circuito mediante el corte o soldadura.
- La carga del refrigerante se recuperará en los cilindros de recuperación correctos.
- El sistema debe "descargarse" con NLO para entregar la unidad segura.
- Puede que se necesite repetir este proceso varias veces.
- Para esta tarea no se debe utilizar un compresor de aire u oxígeno.
- La descarga debe adquirirse mediante la irrupción del vacío en el sistema con NLO y continuar llenando la unidad hasta que se alcance la presión de trabajo; luego, ventilar la atmósfera y, finalmente, cerrar al vacío.
- Este proceso debe repetirse hasta que no haya refrigerante dentro del sistema. Cuando se utilice la carga final de NLO, el sistema debe ventilarse a presión atmosférica para poder realizar el trabajo.
- Si se realizan las funciones de soldadura en la tubería, esta operación es absolutamente vital.
- Asegúrese de que la salida de la bomba de vacío no esté cerca de ninguna fuente de ignición y que haya una ventilación disponible.

13. Procedimientos de carga

- Además de los procedimientos de carga convencionales, se deben seguir los siguiente requerimientos:
 - Que no se produzca una contaminación de diferentes refrigerantes cuando carga el equipo.
 - Las mangueras o las conexiones deben ser tan cortas como sean posible para minimizar la cantidad de refrigerante contenido en ellas.
 - Los cilindros se deben mantener de forma vertical.
 - Que el sistema refrigerante esté en conexión a tierra antes de cargar el sistema con refrigerante. Etiquetar el sistema cuando la carga se complete (si ya no está hecho).
 - Se debe tener mucho cuidado para no sobrellenar el sistema refrigerante.
- Antes de recargar el sistema, se debe probar la presión con NLO.
- El sistema debe ser a prueba de fugas al finalizar la carga y antes de la puesta en marcha.
- Se debe realizar un seguimiento de prueba de fugas antes de dejar el sitio.

14. Desmantelamiento

- Antes de realizar este procedimiento, es esencial que un técnico se familiarice con el equipo y todos sus detalles.
- Se recomienda buenas prácticas para que los refrigerantes se recuperen con seguridad.
- Antes de realizar la tarea, se debe tomar una muestra de aceite y refrigerante en caso de que se requiera un análisis antes de la reutilización del refrigerante recuperado. Es esencial que la corriente eléctrica esté disponible antes de comenzar la tarea.
 - a) Familiarícese con el equipo y su función.

Precauciones de seguridad



PRECAUCIÓN

- b) Aísle el sistema eléctrico.
 - c) Antes de realizar el procedimiento asegúrese de que:
 - Esté disponible el equipo de manejo mecánico, si se requiere, para manejar los cilindros refrigerantes;
 - Esté disponible todo el equipo de protección personal y se use correctamente;
 - El proceso de recuperación se supervise todo el tiempo por una persona competente;
 - El equipo de recuperación y los cilindros cumplan con los estándares adecuados.
 - d) Si es posible, bombee el sistema refrigerante.
 - e) Si no es posible el vacío, haga un distribuidor para poder quitar el refrigerante en varias partes del sistema.
 - f) Asegúrese de que los cilindros estén situados en las básculas antes de realizar la recuperación.
 - g) Inicie la máquina de recuperación y opere según las instrucciones del fabricante.
 - h) No sobrellene los cilindros. (No más que 80% del volumen líquido de la carga).
 - l) No exceda el máximo de la presión de trabajo en el cilindro, aunque sea temporalmente.
 - j) Cuando los cilindros se hayan llenado correctamente y se haya completado el proceso, asegúrese de que los cilindros y el equipo se retiren del lugar y que se cierren todas las válvulas de aislamiento en el equipo.
 - k) No se debe cargar el refrigerante recuperado en otro sistema refrigerante al menos que se haya limpiado y verificado.
- 15. Etiquetado**
- El equipo debe estar etiquetado para indicar que ha sido desmantelado y se ha vaciado el refrigerante.
 - La etiqueta debe estar con fecha y firma.
 - Asegúrese de que haya etiquetas en el equipo que mencionen que el equipo contiene refrigerante inflamable.
- 16. Recuperación**
- Cuando quite el refrigerante del sistema, ya sea para un mantenimiento o desmantelamiento, se recomienda buenas prácticas para que el refrigerante se elimine de manera segura.
 - Cuando transfiera el refrigerante en los cilindros, asegúrese que sólo el refrigerante adecuado se emplee en los cilindros de recuperación.
 - Garantice un número correcto de cilindros para mantener disponible la carga total del sistema.
 - Todos los cilindros que se utilizan están designados para la recuperación del refrigerante y etiquetados para el refrigerante (es decir, cilindros especiales para la recuperación del refrigerante).
 - Los cilindros deben contar con la válvula liberadora de presión y deben estar asociados al corte de válvulas y en buen estado.
 - Los cilindros de recuperación vacíos se evacúan y, si es posible, se enfrían antes

Precauciones de seguridad



PRECAUCIÓN

de realizar la recuperación.

- El equipo de recuperación debe estar en buen estado con un set de instrucciones relacionado al equipo que se maneja y debe ser adecuado para la recuperación de refrigerante inflamable.
- Además, debe estar disponible un juego de básculas calibradas y en buen estado.
- Las mangueras deben contar con acoplamientos de desconexión sin fugas y deben estar en buenas condiciones.
- Antes de utilizar la máquina de recuperación, verifique que esté en buen estado, tenga un buen mantenimiento y que cualquier componente eléctrico esté sellado para evitar incendios en caso de liberación del refrigerante.
- Si tiene dudas, consulte con el fabricante.
- El refrigerante recuperado debe devolverse al proveedor del refrigerante en el cilindro correcto y con la nota de Transferencia de Residuos.
- No mezcle refrigerantes en las unidades de recuperación y especialmente en los cilindros.
- Si los compresores o los compresores de aceite se quitan, asegúrese de que sean evacuados a un nivel aceptable para que el refrigerante inflamable no permanezca con el lubricante.
- El proceso de evacuación se debe realizar antes de devolver el compresor al proveedor.
- Sólo se debe emplear calor eléctrico al compresor para acelerar el proceso.
- Cuando se drene el aceite del sistema, se debe realizar de manera segura.
- Cuando se mueve o se reubica el aire acondicionado, consulte a técnicos profesionales para la desconexión y reinstalación de la unidad.
- No coloque ningún otro producto eléctrico o electrodoméstico bajo la unidad interna o la unidad externa. Las gotas de condensación de la unidad pueden humedecer y causar daños o un mal funcionamiento en la propiedad.
- No utilice medios para acelerar el proceso de descongelación o para limpiar que no sean los recomendados por el fabricante.
- El electrodoméstico debe almacenarse en una habitación sin fuentes de ignición en funcionamiento (por ejemplo: llamas, electrodomésticos a gas o calentadores eléctricos)
- No perforarlo ni quemarlo.
- Tenga en cuenta que los refrigerantes pueden no contener olor.
- Mantenga las aberturas de la ventilación sin obstrucciones.
- El electrodoméstico se debe almacenar en un área bien ventilada donde el tamaño de la habitación corresponda con al área específica para su funcionamiento.
- El electrodoméstico debe almacenarse en una habitación sin llamas (por ejemplo electrodomésticos a gas) ni fuentes de ignición (por ejemplo: calentadores eléctricos).
- Cualquier persona que se involucra en el trabajo o irrumpe en el circuito de refrigeración debe tener un certificado válido y actualizado, de una autoridad

Precauciones de seguridad







PRECAUCIÓN

de prueba acreditada por la industria, que autorice que es competente para manejar el refrigerante de manera segura de acuerdo con las especificaciones de prueba reconocidas de la industria.

- El mantenimiento sólo se debe realizar siguiendo las recomendaciones del fabricante del equipo.
- El mantenimiento y la reparación requieren de la asistencia de personal experto para realizar la tarea bajo la supervisión de una persona competente en el uso de refrigerantes inflamables.
- No utilice medios para acelerar el proceso de descongelación o para limpiar que no sean los recomendados por el fabricante.
- El electrodoméstico se debe instalar, operar y depositar en una habitación con un piso de área de más de 10 m².
- La instalación de la tubería se debe mantener en una habitación con un piso de área de más de 10 m².
- La tubería debe cumplir con las normativas nacionales de gas.
- La cantidad máxima de carga de refrigerante es 2,5 Kg.
- Los conectores mecánicos utilizados en las unidades internas deben cumplir con ISO 14903. Cuando los conectores mecánicos son reutilizados, se debe renovar el sellado. Cuando las juntas abocardadas son reutilizadas, se debe volver a fabricar el abocardado.
- La instalación de las tuberías deberá reducirse al mínimo.
- Las conexiones mecánicas deberán estar accesibles para las tareas de mantenimiento.

Explicación de los símbolos que se muestran en la unidad interna y externa.

	ADVERTE NCIA	Este símbolo muestra que el electrodoméstico utiliza refrigerante inflamable. Si el refrigerante se escapa o se expone a una fuente de ignición externa, hay riesgo de incendio
	PRECAUCI ÓN	Este símbolo muestra que se debe leer cuidadosamente el manual de instrucciones.
	PRECAUCI ÓN	Este símbolo muestra que personal de servicio debería manejar el equipo siguiendo el manual de instalación.
	PRECAUCI ÓN	Este símbolo muestra que la información está disponible, tanto el manual de instrucciones como el manual de instalación.

IDENTIFICACIÓN DE LAS PARTES

• Parte frontal

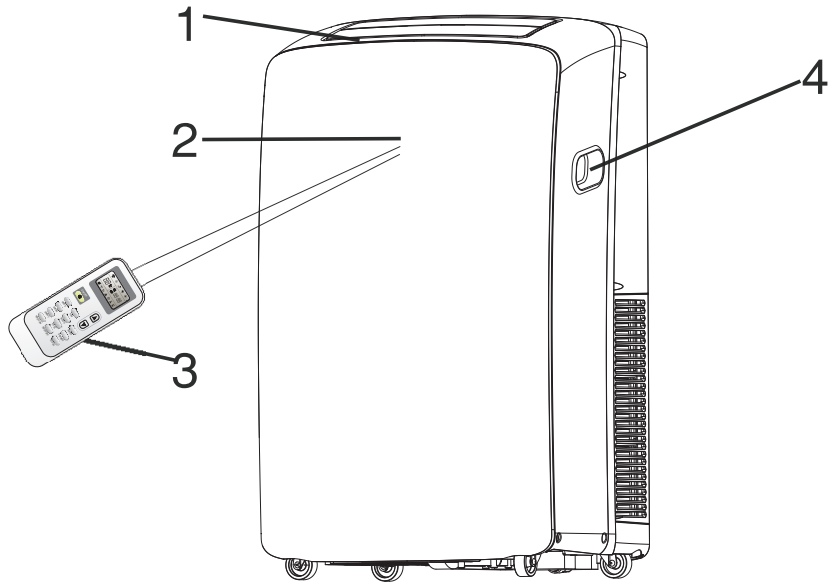

- 1 Salida del aire frío
- 2 Receptor de señal
- 3 Control remoto
- 4 Manija para transportar
- 5 Panel de control
- 6 Manguera de salida del aire
- 7 Admisión de aire del evaporador
- 8 Puerto de drenaje secundario
- 9 Fuente de alimentación
- 10 Puerto de drenaje primario
- 11 Admisión de aire del condensador

• Parte trasera

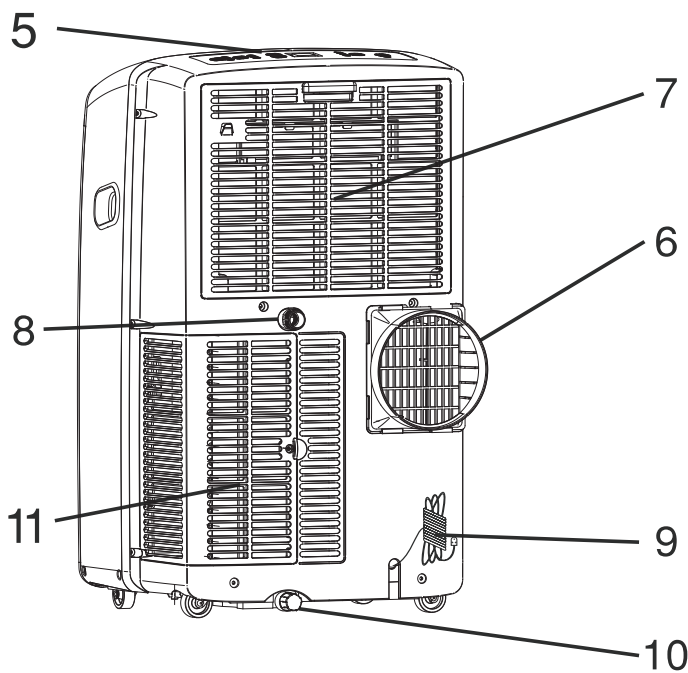

! Las imágenes de este manual están basadas en la vista externa de un modelo estándar. Quizás difieran un poco del aire acondicionado que usted eligió.

MEDIDAS DE SEGURIDAD DEL AIRE ACONDICIONADO

Su seguridad y la seguridad de otros es muy importante.

Le hemos proporcionado muchos mensajes importantes de seguridad en este manual y en su electrodoméstico. Siempre lea y cumpla con todos los mensajes de seguridad.



Este es un símbolo de advertencia de seguridad.

Este símbolo le advierte que un posible peligro puede matarlo o lastimarlo a usted y a otros.

Todos los mensajes de seguridad estarán seguidos del símbolo de alerta de seguridad y de la palabra "PELIGRO" o "ADVERTENCIA".

Estas palabras significan que:

PELIGRO

Le causará la muerte o será gravemente herido si no sigue estas indicaciones de inmediato.

ADVERTENCIA

Le causará la muerte o será gravemente herido si no sigue estas indicaciones.

Todos los mensajes de seguridad le dirán cual es el posible peligro, como evitar salir lastimado y que puede suceder si no se siguen las instrucciones.

INSTRUCCIONES DE SEGURIDAD IMPORTANTES

ADVERTENCIA: Para reducir el riesgo de incendios, descargas eléctricas o lesiones cuando utilice el aire acondicionado, siga estas medidas básicas:

- Conectar a un toma de 3 terminales con conexión a tierra.
- No utilizar un cable de extensión.
- No quitar la terminal con conexión a tierra.
- Desenchufar el aire acondicionado antes de realizar el mantenimiento del mismo.
- No utilizar un adaptador.
- Se necesitan dos o más personas para mover e instalar el aire acondicionado.

7 CBG9 F J9 '9 GH5 G' BGHF I 77 -CB9G'

PARA LA ELIMINACIÓN DE LA UNIDAD*

- Cuando usted necesite deshacerse de la unidad, consulte a nuestro distribuidor. Si se quitan los caños de manera incorrecta, el refrigerante puede volarse y entrar en contacto con la piel y causar lesiones. La liberación del refrigerante en la atmósfera también puede causar daños en el ambiente. Por favor, recicle o deshágase del material de embalaje de una manera ecológicamente responsable.
- Para evitar daños en el compresor, nunca guarde o translade el aire acondicionado boca abajo o de lado.
- No debe permitirse que este aparato sea utilizado por niños o personas enfermas sin supervisión. Deberá asegurarse que los niños no jueguen con el aparato.

REQUISITOS PARA LA INSTALACIÓN

Herramientas y piezas

Antes de comenzar la instalación, reúna las herramientas y piezas necesarias. Lea y siga las siguientes instrucciones provistas con cualquiera de las herramientas mencionadas aquí.

Herramientas necesarias

- Destornillador Phillips
- Tijeras
- Sierra
- Taladro inalámbrico y broca 1/8"
- Lápiz

Piezas suministradas

La empresa sólo ofrece un plan para instalar el aire acondicionado local: Ver "Instalación del aire acondicionado local" (P4-P8)

PLAN 1:

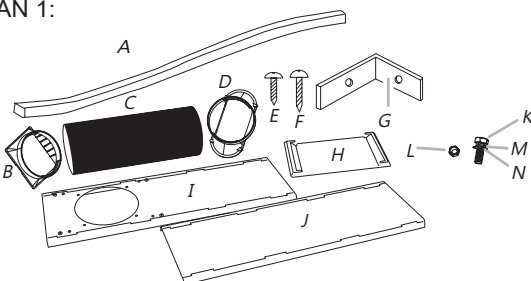

PLAN 2: (opcional)

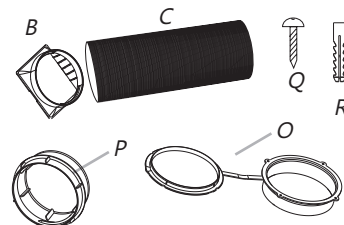

- A. Sello de espuma
- B. Acople artificial
- C. Manguera de escape flexible
- D. Adaptador de ventana de escape
- E. Tornillos 1/2" (2)
- F. Tornillos de madera (4)
- G. Soporte para bloqueo de ventana(2)
- H. protector para la lluvia.
- I. Sección deslizante exterior
- J. Sección deslizante interior
- K. Pernos (4)
- L. Tuercas (4)
- M. Arandela elástica (4)
- N. Arandela plana (4)
- O. Cobertor de la pared
- P. Adaptador de escape
- Q. Tornillo largo de madera (3)
- R. Enchufes de plástico (3)

Requerimientos de ubicación

NOTAS:

- La manguera de escape flexible le permite colocar el aire acondicionado entre 23 $\frac{5}{8}$ " y 64 $\frac{1}{8}$ " (60 cm y 163 cm) desde la ventana o la puerta.
- Los aires acondicionados locales están diseñados como refrigeración suplementaria para áreas locales dentro de una habitación.

Ventana deslizante vertical

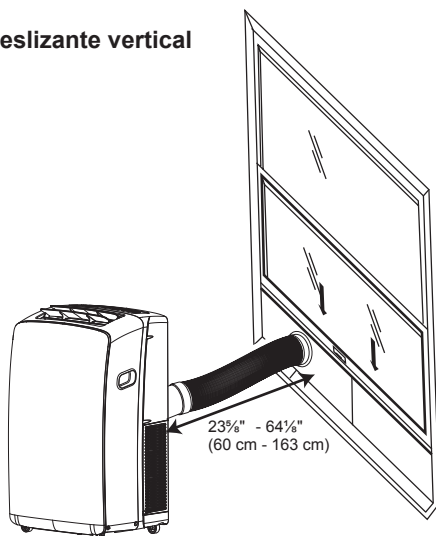

Ventana deslizante horizontal

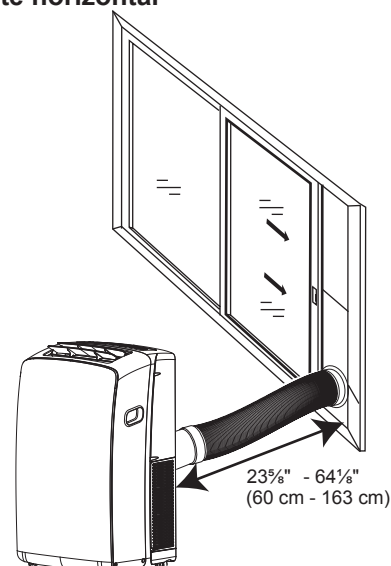

NOTAS:

- Para garantizar una buena ventilación, mantener una distancia requerida entre la salida del aire y la pared o de otros obstáculos al menos a 235/8"(60cm).
- No tapar la salida del aire.
- Proporcionar un fácil acceso al toma de 3 terminales de la conexión a tierra.

Requerimientos eléctricos

⚠ ADVERTENCIA



Peligro de descarga eléctrica

Conectar a un toma de 3 terminales con conexión a tierra.
No quitar el terminal con conexión a tierra.
No utilizar un adaptador.
No utilizar un cable de extensión.
El incumplimiento de estas instrucciones puede causar la muerte, incendios o descargas eléctricas.

- Se debe conectar el aire acondicionado local a 220-240V, 50 Hz, 20- amperios a un toma de 3 terminales con conexión a tierra.
- Se recomienda el uso de un fusible de acción retardada o un interruptor de retardo.
- Todo el cableado debe cumplir con los códigos eléctricos locales y nacionales y deben ser instalados por un electricista calificado. Si tiene alguna pregunta, contacte a un electricista calificado.

INSTRUCCIONES PARA LA INSTALACIÓN

Desembalar el aire acondicionado

⚠ ADVERTENCIA

Peligro: muy pesado

Se necesitan dos o más personas para mover e instalar el aire acondicionado.
El incumplimiento en realizar esto puede resultar en lesiones de espalda u otras.

- No utilizar instrumentos filosos, alcohol, líquidos inflamables o limpiadores abrasivos para quitar la cinta o el pegamento. Estos productos pueden dañar la superficie de su aire acondicionado.
- Manejar el aire acondicionado con cuidado.

Quitar todo los materiales del empaque

- Quitar y deshacerse de los materiales para reciclar. Eliminar los residuos de cinta o pegamento de la superficie antes de encender el aire acondicionado. Frotar un poco de detergente líquido sobre el adhesivo con los dedos. Limpiar con agua tibia y secar.

Cobertor para lluvia-- Instalación horizontal

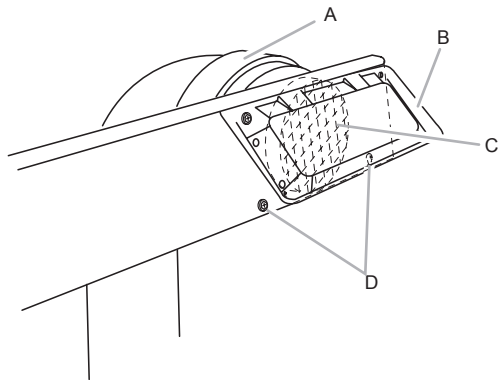

- A. Adaptador de ventana de escape
- B. Cobertor para lluvia
- C. Rejilla de salida
- D. Pernos insertados en los agujeros libres del equipo de la ventana

3. Abrir la ventana.

4. Mida la apertura de la ventana.

- Si la apertura de la ventana es demasiado estrecha para el equipo, quitar la sección de corredera interna del equipo.

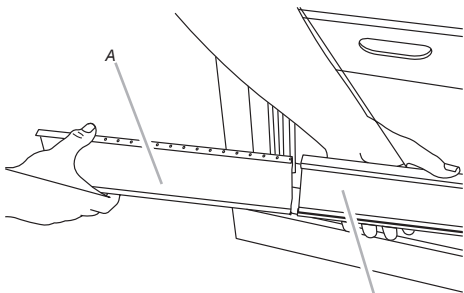

- A. Sección corredera interna
- B. Sección corredera externa

- Utilizando una sierra, corte la sección interna del deslizador para ajustar a la abertura de la ventana
- Deslizar la corredera interna dentro de la sección de corredera externa del equipo de la ventana deslizante.

5. Ubique el dispositivo deslizante de la ventana dentro de la ventana, extendiéndola para su ajuste al ancho de ella. La cubierta a la lluvia debe estar en el exterior de la ventana.

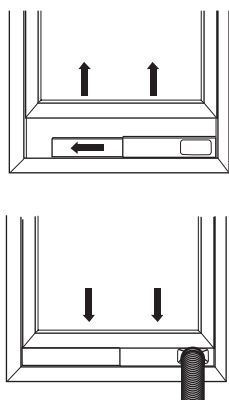

NOTA: Para instalar la puerta de la ventana, el equipo de la misma debe estar instalado de manera vertical con el equipo de la ventana deslizante abierta en la parte inferior.

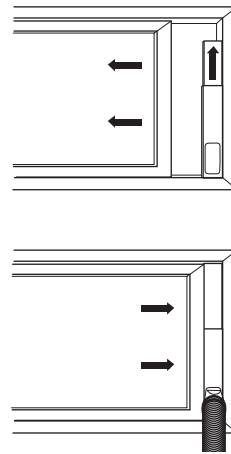

6. Insertar el torillo 1/2" (provisto 2) en el agujero de la sección corredera interna que está cerca del final de la sección corredera externa

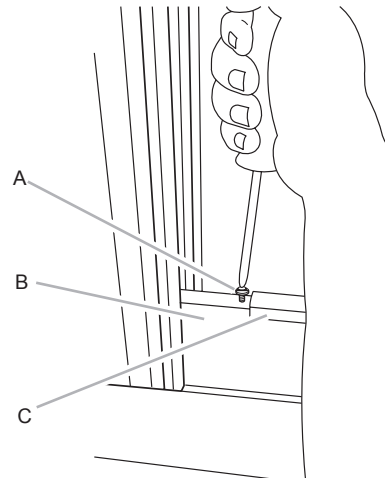

- A. 1/2" tornillo (provistos 2)
- B. Sección corredera interna
- C. Sección corredera externa

7. Pegue la ventana al dispositivo deslizante de la ventana.

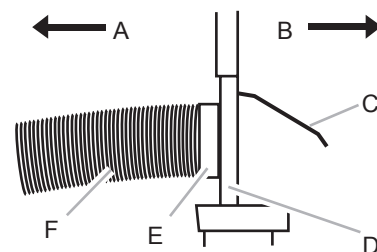

- A. Aire acondicionado portátil
- B. D. Equipo de la ventana deslizadora Exteriores
- C. Cobertor para lluvia
- E. Adaptador de ventana de escape
- F. Manguera de escape flexible

Instalación del aire acondicionado local (en la ventana)

Instalar la manguera de escape y el adaptador

1. Mover el aire acondicionado para seleccionar la ubicación. Ver "Requisitos de ubicación".
2. Adjuntar el acople artificial a la manguera de escape flexible. Girar en sentido antihorario hasta asegurar el bloqueo en el lugar.

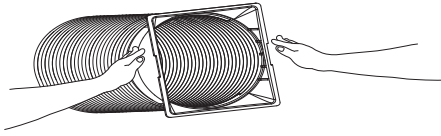

3. Adjuntar el adaptador de la ventana de escape a la manguera de escape flexible. Girar en sentido antihorario hasta asegurar el bloqueo en el lugar.

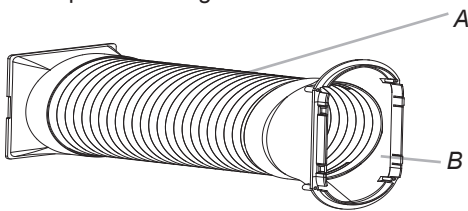

- A. Manguera de escape flexible
- B. Adaptador de ventana de escape

4. Insertar el acople artificial en la ranura de atrás del aire acondicionado.
5. Deslizar hacia abajo para sujetar la manguera en su lugar.

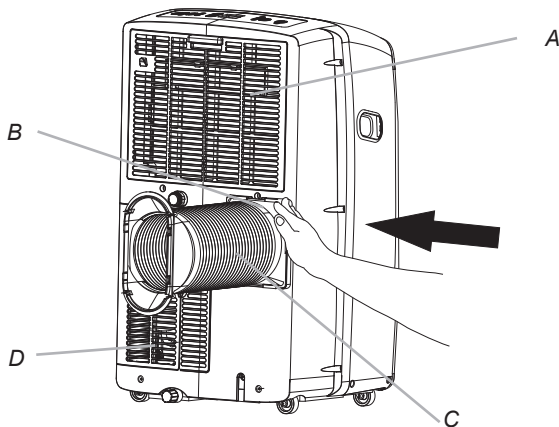

- A. Admisión de aire del evaporador
- B. Acople artificial
- C. Manguera de escape flexible
- D. Admisión de aire del condensador

Instalación de la ventana

El equipo de la ventana deslizadora se diseñó para adaptarse a la mayoría de las ventanas verticales y horizontales estándar. Mover el aire acondicionado para seleccionar la ubicación. Ver "Requisitos de ubicación".

1. Insertar el adaptador de la ventana de escape en la ranura del equipo de la ventana deslizadora.

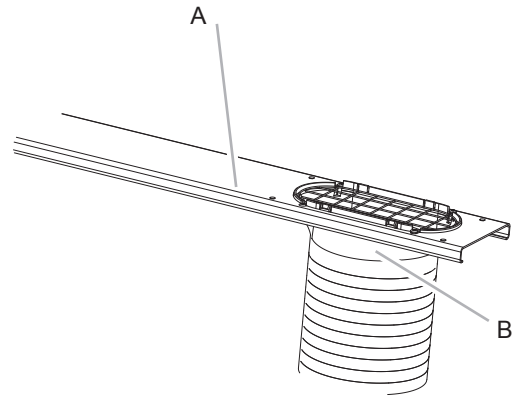

- A. Equipo de la ventana deslizadora
- B. Adaptador de ventana de escape

2. Utilizar 2 pernos, tuercas y arandelas (provistas), sujetar el protector para la lluvia al equipo de la ventana, ya sea horizontal o vertical.

NOTAS:

- Los agujeros del equipo de la ventana están posicionados para sujetar el protector para la lluvia de manera vertical u horizontal.
- Insertar los otros 2 pernos, tuercas y arandelas (provistas) en los agujeros del equipo de la ventana que están libre para evitar la humedad del goteo en el equipo de la ventana.

Cobertor para lluvia- Instalación vertical

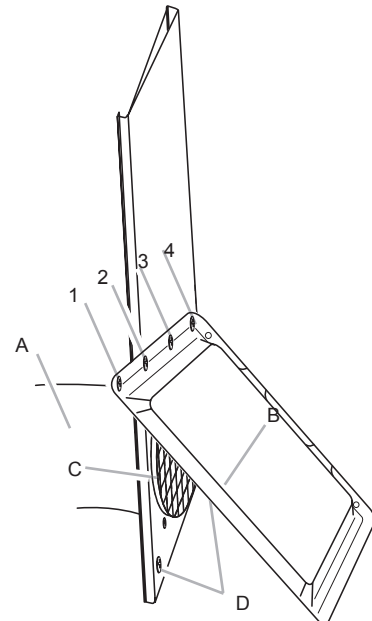

- A. Adaptador de ventana de escape
- B. Cobertor para lluvia
- C. Rejilla de salida
- D. Pernos insertados en los agujeros libres del equipo de la ventana

NOTAS: cuatro agujeros en el cobertor para lluvia para una instalación vertical. Insertar los 2 pernos con "1" "3" o "2" "4".

Completar la instalación

1. Colocar el soporte del bloqueo de la ventana en la parte superior de la venta inferior y contra el marco de la ventana superior.
2. Utilizar la broca de 1/8" para perforar un agujero a través del agujero en el soporte.
3. Sujetar el soporte del bloqueo de la ventana en el marco con un tornillo para madera (provisto 4) para asegurar la ventana en su lugar.

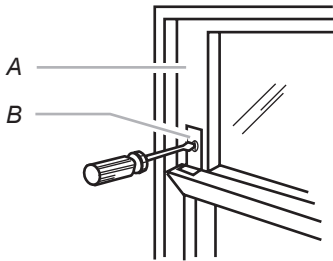

- A. Marco de la ventana superior
B. Soporte del bloqueo de la ventana

4. Colocar la espuma aislante detras de la parte superior del marco de la ventana inferior y contra el vidrio de la ventana superior.

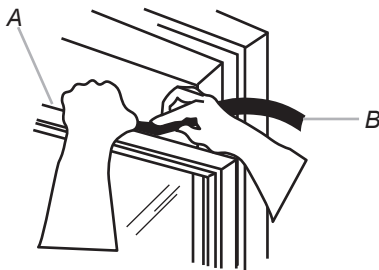

- A. Parte superior del marco de la ventana inferior
B. Espuma aislante

⚠ ADVERTENCIA



Peligro de descarga eléctrica

- Conectar a un toma de 3 terminales con conexión a tierra.
- No quitar la terminal con conexión a tierra.
- No utilizar un adaptador.
- No utilizar un cable de extensión.
- El incumplimiento de estas instrucciones puede causar la muerte, incendios o choques eléctricos.

5. Conectar a un toma de 3 tres terminales con conexión a tierra.

Instalación del aire acondicionado local (a través de la ventana)

Instalar la manguera de escape y el adaptador

1. Mover el aire acondicionado para seleccionar la ubicación. Ver "Requisitos de ubicación".
2. Adjuntar el acople artificial a la manguera de escape flexible. Girar en sentido antihorario hasta asegurar el bloqueo en el lugar.

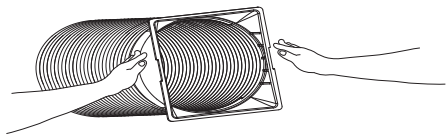

3. Adjuntar el adaptador de la ventana de escape a la manguera de escape flexible. Girar en sentido antihorario hasta asegurar el bloqueo en el lugar.

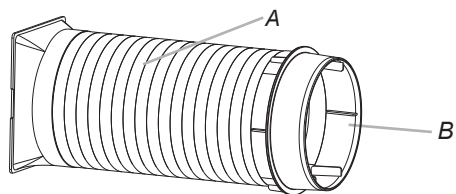

- A. Manguera de escape flexible
- B. Adaptador de ventana de escape

4. Insertar el acople artificial en la ranura de atrás del aire acondicionado.
5. Deslizar hacia abajo para sujetar la manguera en su lugar.

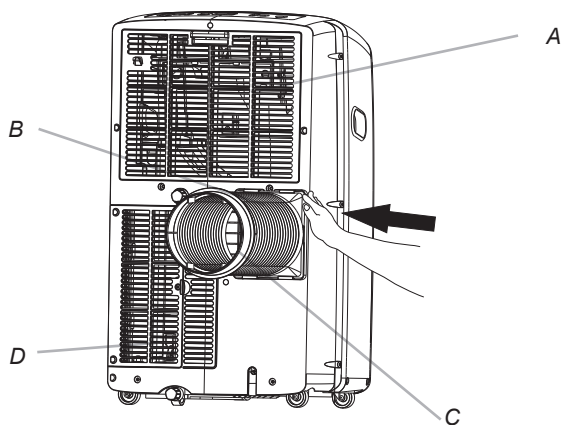

- A. Admisión de aire del evaporador
- B. Acople artificial
- C. Manguera de escape flexible
- D. Admisión de aire del condensador

Perforar un orificio para el cobertor de la pared

1. Decidir la posición del orificio para el cobertor de la pared según la ubicación de la placa de montaje.
2. Perforar un orificio en la pared. El orificio debería ser un poco más grande que el cobertor de la pared.
3. Instalar el cobertor de la pared fijado con cuatro tornillos a través del orificio de la pared para mantener la pared ordenada y limpia.

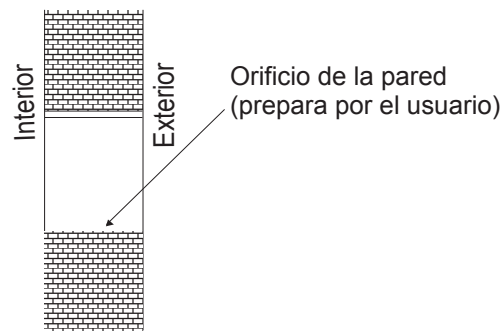

Insertar el adaptador de escape de la pared al cobertor de la pared

1. Insertar el acople artificial en el cobertor en la pared

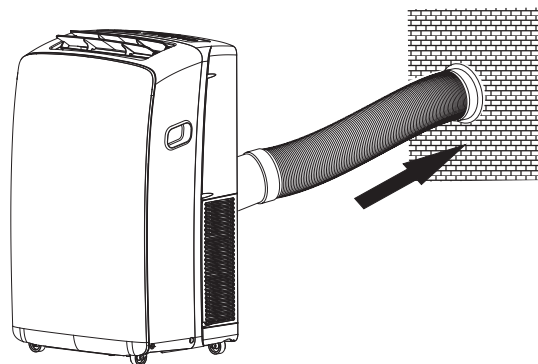

Insertar el adaptador de escape de la pared al cobertor de la pared

1. Quitar el adaptador de escape de la pared del cobertor de la pared
2. Cubrir el cobertor de la pared.

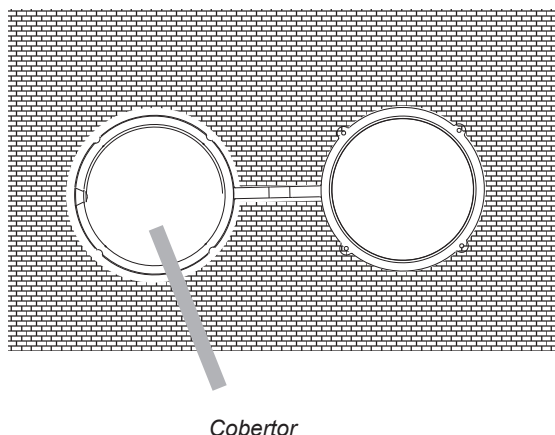

USO DEL AIRE ACONDICIONADO LOCAL

Al manejar el aire acondicionado local de manera correcta lo ayuda a obtener buenos resultados.

Esta sección explica el funcionamiento correcto del aire acondicionado.

IMPORTANTE:

- La pantalla del aire acondicionado muestra la temperatura actual de la habitación.
- Cuando se cambian los modos mientras el aire acondicionado está funcionando, el compresor se parará de 3 a 5 minutos antes de reiniciarse.

- Si se presiona un botón durante este periodo, el compresor no se reiniciará hasta dentro de otros 3 a 5 minutos.
- En el modo Frío o Seco, el ventilador y el compresor y condensador se pararán cuando la temperatura de la habitación alcance la temperatura establecida.

NOTA: En caso de fallo de alimentación, el aire acondicionado funcionará según las parametrizaciones anteriores cuando el suministro se restablezca.

Para comenzar con el aire acondicionado



NOTA: Los símbolos pueden ser diferentes al de estos modelos pero las funciones son similares.

- Seleccionar el modo. Ver "MODE".
- Seleccionar la velocidad del ventilador. Ver "FAN".
- Establecer la temperatura. Ver "TEMPERATURE".
- Presionar el botón POWER para encender el aire acondicionado.



POWER

NOTA:

Cuando se enciende el aire, este funcionará según los parámetros previos.

Sólo si la unidad está funcionando en UNLIKELY VERY HUMID, el aire, agua será recolectado en el contenedor dentro de la unidad. Si el contenedor está lleno, el aire acondicionado se detendrá. La pantalla mostrará "E5" para informarle que vacíe el contenedor interno.

Modo

Modos de funcionamiento:

- Presionar y soltar el botón MODE hasta ver el símbolo del parámetro deseado.



MODE

- Elegir Frío, Seco, Sólo ventilador o Calor.

Frío: enfría la habitación. Presionar FAN para seleccionar Alto, Medio o Bajo. Presionar el botón de MÁS o MENOS para ajustar la temperatura.



COOL

SECO: mantiene la habitación seca. El aire acondicionado selecciona automáticamente la temperatura. El ventilador sólo funciona a baja velocidad.

NOTA: El Modo Seco no debería ser utilizado para enfriar la habitación.



DRY

Sólo ventilador: sólo funciona el ventilador. Presionar FAN para seleccionar Alto, Medio o Bajo.



FAN

Calor: calienta la habitación. Presionar FAN para seleccionar alto, medio o bajo. Presionar el botón de MÁS o MENOS para ajustar la temperatura.

NOTA: El Modo Calor NO está disponible para los aires acondicionados de sólo frío.



HEAT

Velocidad del ventilador

- Presionar y soltar el botón FAN para elegir la velocidad deseada del ventilador.



FAN

- Elegir Alto, Medio o Bajo.

El Automático controla la velocidad del ventilador según la temperatura actual de la habitación y los ajustes del control de la temperatura.

Alto: para la velocidad máxima del ventilador



HIGH

Medio: para una velocidad normal del ventilador



MED

Bajo: para la velocidad mínima del ventilador



LOW

Temperatura

Presionar el botón MÁS para aumentar la temperatura. Presionar el botón MÁS una vez para aumentar la temperatura establecida de 1°C



Presionar el botón MENOS para bajar la temperatura. Presionar el botón MENOS una vez para bajar la temperatura establecida de 1°C



NOTA:

En el Modo Frío la temperatura puede ajustarse entre 16°C y 30°C.

En el Modo Sólo ventilador no se puede ajustar la temperatura.

ION (Opcional)

Presionar el botón ION para iniciar o detener el generador de plasma.



Cuando la luz del indicador ION parpadea, el generador de plasma se encenderá.

Utilización del control remoto

Insertar las pilas

1. Quitar la tapa de las pilas siguiendo la dirección de la flecha.

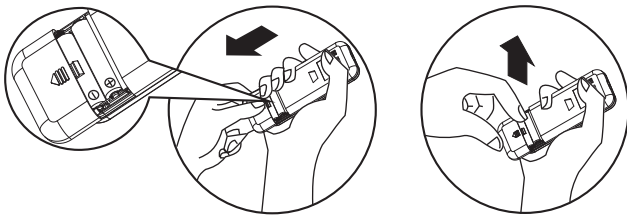

2. Insertar las nuevas pilas; asegurarse que el (+) y (-) de las pilas coincidan de manera correcta.
3. Volver a colocar la tapa deslizando nuevamente a su posición.

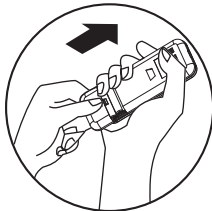

NOTA:

- Utilizar 2 pilas LR03 AAA (1,5 voltios). No utilizar pilas recargables. Reemplazar las pilas por unas nuevas del mismo tipo cuando la pantalla se oscurezca o después de 6 meses.
- Si vuelve a cargar las pilas después de quitar las viejas, perderá el ajuste previo y el temporizador volverá a cero.

Almacenamiento

Se puede utilizar el sujetador de la parte trasera de la unidad para guardar el control remoto.

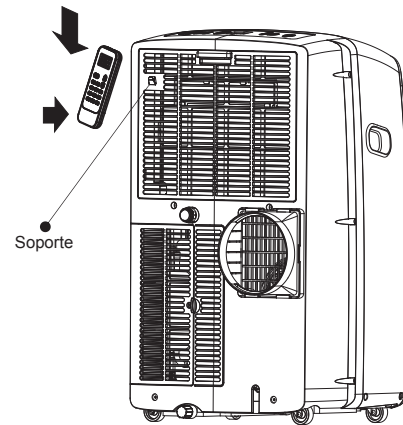

¿Cómo utilizarlo?

Para manejar el aire acondicionado de la habitación, apuntar el control remoto hacia el receptor de señal. El control remoto funcionará a una distancia de 23' (7m) cuando se apunte al receptor de señal del aire acondicionado.

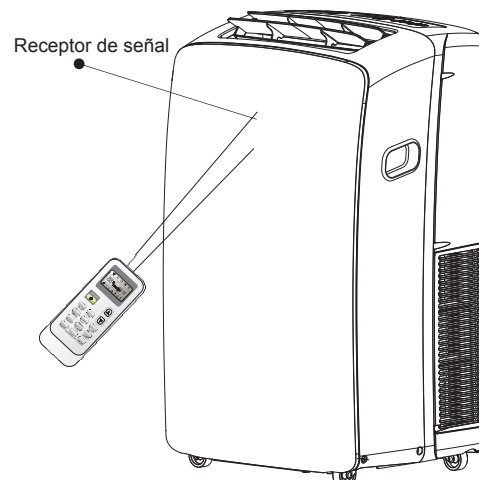

Control remoto

NOTA: El control remoto puede diferir en apariencia.

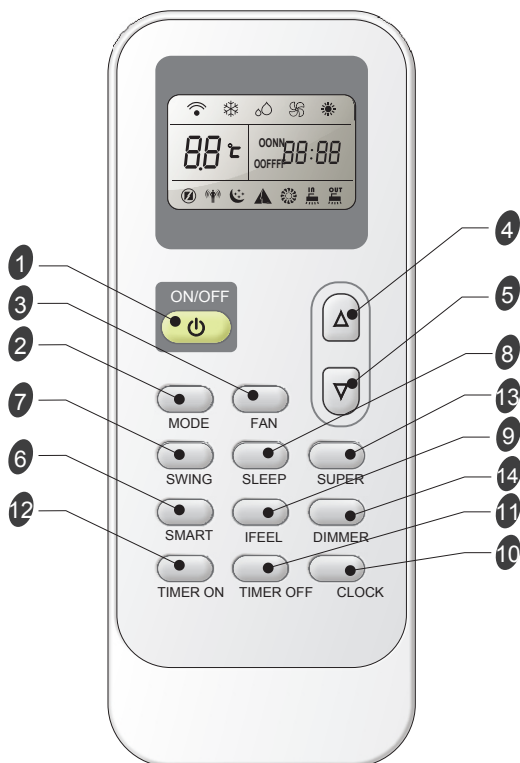

Botón y función

1	ON/OFF	ENCENDIDO / APAGADO	8	SLEEP	SUEÑO
2	MODE	MODO	9	IFEEL	IFEEL
3	FAN	VENTILADOR	10	CLOCK	RELOJ
4	▲	UP	11	TIMER OFF	TEMPORIZADOR APAGADO
5	▼	ABAJO	12	TIMER ON	TEMPORIZADOR ENCENDIDO
6	SMART	INTELIGENTE	13	SUPER	SÚPER
7	SWING	COLUMPIO	14	DIMMER	ATENUADOR

Símbolos de indicación

Símbolos de indicación en la pantalla LCD:

Indicador de enfriamiento	Velocidad automática de ventilador
Indicador de seco	Velocidad alta de ventilador
Indicador de sólo ventilador	Velocidad mediana del ventilador
Indicador de calentamiento	Velocidad baja del ventilador

Indicador inteligente	Transmisión de señal
Indicador de sueño	ON 88:88 Mostrar el temporizador ajustado
Indicador ifeel	OFF 88:88 Mostrar el tiempo actual
Indicador de súper	8.8 °C Mostrar la temperatura ajustada

Encendido o Apagado

Presionar el botón ON/OFF para encender o apagar la unidad



NOTA:

- Cambios de modo durante el funcionamiento: a veces la unidad no responde al mismo tiempo. Esperar 3 minutos.
- Esperar 3 minutos antes de reiniciar el electrodoméstico.

Modo

1. Presionar el botón MODE varias veces hasta ver que el símbolo del parámetro deseado parpadee.



2. Elegir Frío, Seco, Sólo ventilador y Calor.
 - Frío: enfría la habitación. Presionar FAN para seleccionar, AUTO, ALTO, MEDIO o BAJO. Presionar el botón UP o DOWN para ajustar la temperatura.



- **Seco:** mantiene la habitación seca. El aire acondicionado selecciona automáticamente la temperatura. El ventilador sólo funciona a baja velocidad.
NOTA: El Modo Seco no debería ser utilizado para enfriar la habitación. Una disminución o aumento de 2°C (3°F o 4°F) puede ajustarse con el control remoto si usted todavía no se siente cómodo.



- **Sólo ventilador:** sólo funciona el ventilador. Presionar el botón FAN para ajustar la velocidad del ventilador.



NOTA: La velocidad automática del ventilador no se puede seleccionar en el Modo Sólo ventilador.

- **Calor:** calienta la habitación. Presionar el botón FAN para seleccionar la velocidad del ventilador. Presionar el botón TEMP arriba o abajo para ajustar la temperatura.



Modo Smart

Presionar el Botón SMART, Modo Smart (operación lógica Fuzzy) es directa, independientemente si la unidad este encendida o apagada. En este modo, la temperatura y la velocidad del ventilador están automáticamente establecidas según la temperatura actual de la habitación. Para cancelar el modo inteligente, pulse el botón MODO.



El modo de funcionamiento y la temperatura se determinan por la temperatura del interior.
Con modelos de calor

Temperatura interna	Modo de funcionamiento	Temperatura meta
21°C o menor	CALOR	22°C
21-23°C	SÓLO VENTILADOR	
23-26°C	SECO	La temperatura de la habitación disminuye 2°C después de funcionar por 3 minutos
Por encima de 26°C	FRÍO	26°C

Modelos Sólo frío

Temperatura interna	Modo de funcionamiento	Temperatura meta
23°C o menor	SÓLO VENTILADOR	
23-26°C	SECO	La temperatura de la habitación disminuye 2°C después de funcionar por 3 minutos
Por encima de 26°C	FRÍO	26°C

NOTA: La temperatura, el flujo de aire y la dirección se controlan automáticamente en el modo Smart. Sin embargo, se puede establecer una disminución o aumento de 2°C en el control remoto si usted todavía no se siente cómodo.

¿Qué puede hacer en modo?		
Ud. se siente	Botón	Ajustes
Incómodo porque el volumen del flujo de aire es inadecuado.		La velocidad del ventilador interno se alterna entre Alto, Medio y Bajo cada vez que se presiona el botón.
Incómodo porque la dirección del flujo es inadecuada.		Presionar una vez, la rejilla oscila para cambiar la dirección del flujo. Presionar otra vez, la oscilación para.

SUPER

El botón SUPER se utiliza para iniciar o parar el enfriamiento o calentamiento.

1. Press SUPER button. The air conditioner automatically sets the fan speed to High and the temperature to 16°C. Fast heating operates at auto fan speed, changing the set temperature automatically to 30°C.



2. To turn off Super control, press any button on the remote control or control panel except Timer On, Timer Off, Clock, Dimmer, I feel and Swing.

NOTE:

- In the SUPER mode you can set a airflow direction or timer.
- SMART mode are not available in SUPER mode.
- SUPER button is ineffective in SMART mode.

fast cooling



fast heating



Fan Speed

1. Press FAN button, Choose desired fan speed.



- Auto-Automatically controls fan speed depending on current room temperature and temperature control setting.

NOTE: Auto fan speed cannot be selected in Fan Only mode.



- High for maximum fan speed



- Mid for normal fan speed



- Low for minimum fan speed



Temperatura

- Presionar el botón UP para aumentar la temperatura. Presionar el botón UP una vez para aumentar la temperatura establecida de 1°C .



- Presionar el botón DOWN para disminuir la temperatura. Presionar el botón DOWN una vez para disminuir la temperatura establecida de 1°C .



NOTAS:

- La temperatura se puede ajustar entre los 16°C y 30°C en el Modo Frío o Calor.
- La temperatura no se puede establecer En el Modo Sólo ventilador.

Modo Sleep

En el modo frío, calor o seco se puede establecer el Modo Sleep. Esta función le brinda un espacio más confortable a la hora de dormir.



NOTA:

- El electrodoméstico dejará de funcionar automáticamente luego de haber funcionado por 8 horas.
 - La velocidad del ventilador se ajusta automáticamente a una velocidad baja.
 - En el modo frío, si la temperatura actual de la habitación es menor a 26°C , la temperatura aumentará automáticamente 1° C durante la primer hora después de que el control de espera esté activado, luego se mantiene igual. Si la temperatura de la habitación es de 26°C o más, la temperatura no cambiará.
 - En el modo calor, la temperatura disminuirá por 3°C como máximo por 3 horas, luego se mantiene estable.
1. Presionar MODE para seleccionar Frío, Calor o Seco.
NOTA: El control Sleep no se puede seleccionar cuando los Modos Sólo ventilador o SMART están seleccionados.
 2. Presionar el botón UP o DOWN para ajustar la temperatura.
 3. Presionar SLEEP. Luego de 5 segundos, las luces en la pantalla del panel de control se atenuarán.

NOTA: La temperatura y la dirección del flujo de aire se pueden ajustar durante el control Sleep. La velocidad del ventilador se ajusta automáticamente a una velocidad baja. Luego de 5 segundos, las luces en la pantalla del panel de control se atenuarán nuevamente.

4. Para apagar el control de Sleep, presionar SLEEP, MODE, ON/OFF, FAN, SUPER o esperar 8 horas para que el control se apague automáticamente.

NOTA: El aire acondicionado volverá a la configuración previa después que control Sleep se apague.

I FEEL

El sensor de la temperatura en el control remoto está activado. Éste puede sentir la temperatura del medio y transmitir la señal a la unidad. La unidad puede ajustar la temperatura para brindarle un máximo confort.



NOTA:

Se utiliza para establecer el modo de operación de IFEEL. Pulsar el botón una vez para iniciar la función de IFEEL. Pulsar el botón otra vez para apagar la función de IFEEL. Mantenga pulsado el botón de manera continua durante unos cinco segundos si la función de IFEEL no puede ser cerrada. Hay que poner el control remoto en el lugar donde la unidad de interior pueda recibir la señal fácilmente. Una vez suspendido el aire acondicionado, hay que cancelar el modo de IFEEL para ahorrar energía.



DIMMER

Presionar el botón DIMMER para apagar la luz y la pantalla de la unidad.



NOTA:

- Cuando la luz está apagada, la señal encenderá la luz nuevamente.

Función de reloj

1. Usted puede ajustar la hora presionando el botón CLOCK



2. Utilizar los botones UP y DOWN para seleccionar el tiempo correcto.



3. Presionar el botón CLOCK nuevamente para establecer la hora.

TEMPORIZADOR ON/OFF

Es conveniente establecer la hora con los botones TIMER, ON/OFF antes de irse para que cuando vuelva encuentre una temperatura confortable en la habitación.

NOTA: Es un control de tiempo real. Usted debería establecer CLOCK primero.

Para TIMER ON

El botón TIMER ON puede ser utilizado para encender la unidad automáticamente a la hora que usted elija.

1. Presionar TIMER ON, luego "ON 12:00" aparecerá en la pantalla de LCD.



2. Presionar el botón UP o DOWN para obtener la hora deseada en que debe iniciarse el equipo.



Aumento



Disminución



- Presionar el botón UP o DOWN una vez para aumentar o disminuir el tiempo de a 1 minuto.
- Presionar y mantener el botón UP o DOWN por 2 segundos para aumentar o disminuir el tiempo de a 10 minutos.
- Presionar y mantener el botón UP o DOWN por más tiempo para aumentar o disminuir el tiempo de a 1 hora.

3. Cuando la hora deseada se muestre en el LCD, presionar el botón TIMER ON para confirmarla.

Escuchará un "bip", el "ON" dejará de parpadear.

El indicador TIMER aparecerá en el electrodoméstico.

4. Luego que el tiempo deseado se muestra por 5 segundos, el reloj se mostrará en la pantalla de LCD del control remoto en lugar del tiempo deseado.

Para cancelar el TIMER ON

Presionar el botón TIMER ON nuevamente, escuchará un "bip" y el indicador desaparecerá, el modo TIMER ON se canceló

NOTA: Es similar al ajuste de TIMER OFF, usted puede hacer que el electrodoméstico cambie automáticamente a la hora que usted estableció.



TIMER OFF

SWING

Presionar SWING una vez para cambiar la dirección vertical del flujo de aire. Presionar nuevamente para parar la oscilación del flujo de aire en la dirección deseada.



SWING

NOTA:

- El flujo de aire se ajusta automáticamente al ángulo según el modo de funcionamiento después de encender la unidad.
- La dirección del flujo de aire también puede ajustarse a sus necesidades si presiona el botón SWING.
- No encienda el ajuste de rejillas verticales de manera manual, de lo contrario puede ocurrir un mal funcionamiento. Si esto sucede, apague el equipo y corte la energía, luego reinicie la energía otra vez.

Sonidos normales

Cuando el aire acondicionado está funcionando de manera normal, usted puede escuchar sonidos como:

- El movimiento del aire desde el ventilador.
- Los clicks del ciclo del termostato.
- Vibraciones o sonidos debido a una pobre construcción en la pared o ventana.
- Un zumbido agudo o un ruido pulsante causado por el compresor moderno de alta eficiencia cuando el ciclo inicia o termina.

CUIDADOS DEL AIRE ACONDICIONADO LOCAL

Para vaciar del aire acondicionado

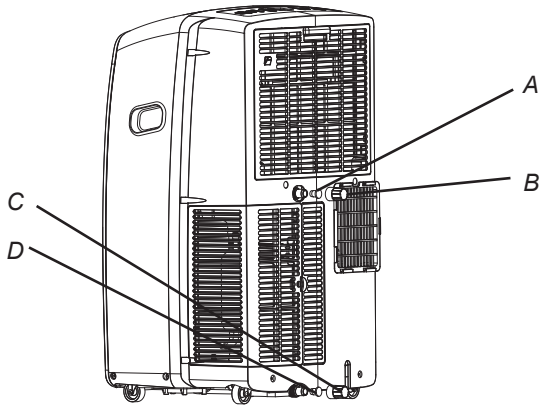

- A. Tapón de drenaje secundario D. Tapa drenaje principal
B. Tapa de drenaje secundaria
C. Tapón de drenaje primario

⚠️ ADVERTENCIA

Peligro: muy pesado

Se necesita dos o más personas para mover e instalar el aire acondicionado.
El incumplimiento en realizar esto puede resultar en lesiones de espalda u otras.

1. Desenchufar el aire acondicionado o desconectar la energía.
2. Mover el aire acondicionado para drenarlo en el lugar de drenaje o afuera
NOTA: Para evitar que se derrame el agua del balde, mover el aire acondicionado lentamente y mantenerlo derecho.
3. Quitar el tapón y la tapa de drenaje principal.
4. Drenar completamente el agua a través del agujero de drenaje.
NOTA: Si se guarda el aire acondicionado luego del uso, ver "Para guardar después del uso".
5. Volver a colocar el tapón de drenaje primario en el agujero de drenaje.
6. Volver a colocar la tapa de drenaje primaria en el agujero de drenaje.
7. Recolocar el aire acondicionado.
8. Enchufar el aire acondicionado o reconectar la energía.

Limpieza exterior

1. Presionar ON/OFF para apagar el aire acondicionado.
2. Desenchufar el aire acondicionado o desconectar la energía.
3. Quitar el filtro de aire y limpiarlo por partes separadas. Ver "Limpieza del filtro de aire".
4. Limpiar la parte externa del aire acondicionado con un paño suave y húmedo.
5. Enchufar el aire acondicionado o reconectar la energía.
6. Presionar ON/OFF para encender el aire acondicionado.

Limpieza del filtro de aire

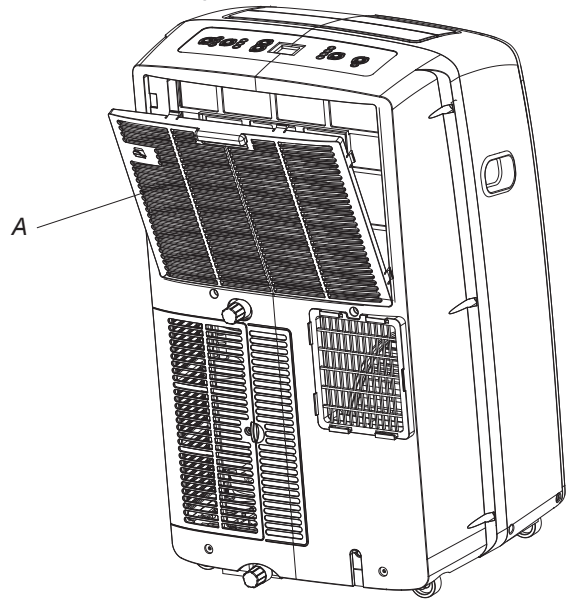

A. Puerta del panel del filtro de la admisión de aire del evaporador

1. Presionar ON/OFF para apagar el aire acondicionado.
2. Abrir la puerta del panel del filtro en la parte trasera del aire acondicionado y quitarla.
3. Quitar el filtro de aire de la puerta del panel del filtro.
4. Utilizar una aspiradora para limpiar el filtro. Si el filtro está muy sucio, lavar el filtro con agua tibia y detergente.
NOTA: No lavar el filtro en el lavavajillas y no usar ningún químico de limpieza.
5. Secar el filtro por completo antes de colocarlo para asegurar una máxima eficiencia.
6. Volver a conectar el filtro de aire a la puerta del panel del filtro.
7. Reinstalar la puerta del panel del filtro.
8. Presionar ON/OFF para encender el aire acondicionado.

Para guardar después del uso

1. Drenar toda el agua. Ver "Drenaje del aire acondicionado".
2. Encender el aire acondicionado y seleccionar Sólo ventilador por aproximadamente 12 horas para secar el aire acondicionado.
3. Desenchufar el aire acondicionado.
4. Quitar la manguera de escape flexible y guardarla con el aire acondicionado en un área limpia y seca. Ver "Instrucciones para la instalación".
5. Quitar el equipo de la ventana y guardarlo con el aire acondicionado en un área limpia y seca. Ver "Instrucciones para la instalación".
6. Quitar el filtro de aire y limpiarlo. Ver "Limpieza del filtro de aire".
7. Limpiar la parte externa del aire acondicionado. Ver "Limpieza de la parte exterior".
8. Volver a colocar el filtro.
9. Quitar las pilas y guardar el control remoto con el aire acondicionado en un área limpia y seca.

SOLUCIÓN DE PROBLEMAS

Antes de llamar al servicio técnico, pruebe las sugerencias que se mencionan a continuación para ver si puede resolver el problema sin ayuda externa.

El aire acondicionado no funciona

 **ADVERTENCIA**



Peligro de descarga eléctrica

Conectar a un toma de 3 terminales con conexión a tierra.
No quitar el terminal con conexión a tierra.
No utilizar un adaptador.
No utilizar un cable de extensión.
El incumplimiento de estas instrucciones puede causar la muerte, incendios o descargas eléctricas.

- **El cable de alimentación está desenchufado.**
Conectar a un toma de 3 terminales con conexión a tierra. Ver "Requerimientos eléctricos".
- **Se está utilizando un fusible de acción retardada o un disyuntor con la capacidad errónea.**
Reemplazar el fusible o disyuntor por uno con la capacidad correcta. Ver "Requerimientos eléctricos".
- **El fusible de la casa se fundió o el disyuntor saltó.**
Reemplazar el fusible o restablecer el disyuntor. Ver "Requerimientos eléctricos"
- **No se presionó el botón ON/OFF.**
Presionar ON/OFF.
- La energía local falló.
Esperar a que la energía vuelva a restablecerse.

Explotaron los fusibles o saltaron los disyuntores del aire acondicionado

- **Demasiados electrodomésticos se están utilizando en el mismo circuito.**
Desenchufar o reubicar los electrodomésticos que comparten el mismo circuito.
- **Usted está reiniciando el aire acondicionado muy pronto luego de que apago el equipo.**
Espere al menos 3 minutos después de apagar el aire acondicionado y antes de reiniciarlo.
- **Usted cambió de modo.**
Espere al menos 3 minutos después de apagar el aire acondicionado y antes de reiniciarlo.

El aire acondicionado parece funcionar demasiado

- **¿Hay alguna puerta o ventana abierta?**
Mantenga las puertas y ventanas cerradas.
- **El aire acondicionado actual reemplazó a un modelo viejo.**
El uso de componentes más eficientes puede provocar que el aire acondicionado funcione mucho más que un modelo anterior pero el consumo de energía total es menor. Los aires acondicionados más nuevos no emiten la "ráfaga" de aire frío a la que usted está acostumbrado por otros modelos antiguos pero esto no indica una capacidad o eficiencia de enfriamiento menor. Consulte el índice de eficiencia (EER, por sus siglas en inglés) y el índice de capacidad (en Btu/h) indicado en el aire acondicionado.
- **El aire acondicionado se encuentra en una habitación muy poblada o hay electrodomésticos en uso que emiten calor.**
Utilizar los ventiladores de la ventilación de escape mientras uno cocina o se baña y tratar de no utilizar electrodomésticos que emitan calor durante la parte más calurosa del día. Los aires acondicionados locales están diseñados como refrigeración suplementaria para áreas locales dentro de una habitación. Se necesita una capacidad de aire superior del aire acondicionado según el tamaño de la habitación.

El aire acondicionado sólo funciona por un período corto de tiempo pero la habitación no se encuentra fresca

- **Establecer la temperatura que sea similar a la de la habitación.** Bajar el ajuste de temperatura. Ver "Uso del aire acondicionado local".

Visualización del código de error

- Si la unidad muestra el código de error E5, la unidad está llena de agua. Debería drenar el agua, ver "Drenaje del aire acondicionado". Después del drenaje, puede poner el equipo en funcionamiento nuevamente.
- Si la unidad muestra el código de error E1/E2/E3/E4/EA/E6/E7, pro favor contactar al servicio al cliente.

El aire acondicionado funciona pero no enfrí

- **El filtro está sucio u obstruido por residuos.** Limpiar el filtro.
- **La salida del aire está bloqueada.** Despejar la salida del aire.
- **El ajuste de temperatura es demasiado alto.** Bajar el ajuste de temperatura.

El ciclo de encendido y apagado del aire acondicionado es demasiado.

- **El aire acondicionado no está dimensionado adecuadamente para la habitación.**
Verificar las capacidades de enfriamiento del aire acondicionado local.

Los aires acondicionados locales están diseñados como refrigeración suplementaria para áreas locales dentro de una habitación.

- El filtro está sucio u obstruido por residuos.
Limpiar el filtro.
- **Hay un calentamiento o humedad excesivo (debido a la cocina, duchas, etc.) en la habitación.**
Utilizar un ventilador para que el calor y la humedad de la habitación escapen. De ser posible, no utilizar electrodomésticos que emitan calor durante la parte más calurosa del día.
- **La rejilla está bloqueada.**
Instalar el aire acondicionado en un lugar donde las rejillas estén libres de cortinas, persianas, muebles, etc.

Hisense

INSTRUÇÕES DE USO E INSTALAÇÃO

PORTUGUÊS

Muito obrigado por comprar este ar condicionado. Por favor, leia este manual de instruções de uso e instalação antes de instalar e usar o aparelho e guarde este manual para referência futura.

ÍNDICE

Precauções de segurança	2	Sons normais.....	22
IDENTIFICAÇÃO DAS PEÇAS.....	10	MANUTENÇÃO LOCAL DO AR CONDICIONADO.....	23
SEGURANÇA DE AR CONDICIONADO	11	Drenagem do ar condicionado.....	23
REQUISITOS DE INSTALAÇÃO.....	11	Limpeza da parte externa.....	23
Ferramentas e peças.....	11	Limpeza do ar condicionado.....	23
Requisitos de localização.....	12	Armazenamento Após a Utilização.....	23
Requisitos elétricos.....	12	SOLUÇÃO DE PROBLEMAS.....	24
INSTRUÇÕES DE INSTALAÇÃO.....	12		
Desembale o Ar Condicionado.....	12		
Instalação do ar condicionado local (na janela).....	14		
Instalação Concluída.....	15		
Instalação do ar condicionado local (através da parede).....	16		
USO DO AR CONDICIONADO LOCAL.....	17		
Iniciar o Seu Ar Condicionado Local.....	17		
Uso do controle remoto.....	18		

INSTRUÇÕES DE SEGURANÇA

Este aparelho pode ser usado por crianças com idades entre 8 anos e acima e pessoas com reduzidas capacidades físicas, sensoriais ou mentais ou falta de experiência e conhecimento se eles tiverem recebidos supervisão ou instruções relativas à utilização do aparelho de forma segura e puderem compreender os perigos envolvidos. As crianças não devem brincar com o aparelho. Limpeza e manutenção do usuário não podem ser feitas por crianças sem supervisão. As crianças devem ser vigiadas para garantir que não brincam com o aparelho.

Se o cabo de alimentação estiver danificado, o cabo deve ser substituído pelo fabricante, pelo agente autorizado ou pessoal qualificado de modo a evitar situações de risco.

A gama de pressões estáticas externas é de -0.2Pa para 0.2Pa.

Mantenha a unidade 5m ou mais a partir de superfícies combustíveis.

PROTECÇÃO DO AMBIENTE

Este aparelho é feito de material reciclável ou reutilizável. Demolição deve ser realizada em conformidade com os regulamentos locais de eliminação de resíduos. Antes de eliminá-lo, certifique-se de cortar o fio de alimentação para que o aparelho não seja reutilizado.

Para informações mais detalhadas sobre o tratamento e a reciclagem deste produto, contacte as autoridades locais que lidam com a coleta seletiva de lixo ou a loja onde comprou o aparelho.

DEMOLIÇÃO DE APARELHO

Este aparelho está feito de acordo com a Directiva Europeia 2002/96/CE, Resíduos de Equipamentos Eléctricos e Electrónicos (REEE).

Essa marca indica que este produto não deve ser descartado com outros resíduos domésticos em toda a UE. Para evitar possíveis danos ao meio ambiente ou à saúde humana causados pela eliminação incontrolada de resíduos, recicle-o responsabilmente para promover a reutilização sustentável dos recursos materiais. Para devolver o seu aparelho usado, utilize os sistemas de recolha ou contacte o revendedor onde o produto foi adquirido.

Eles podem levar este produto para a reciclagem com consciência ambiental.



Precauções de segurança

Precauções para a utilização de refrigerante R32

Os procedimentos básicos de trabalho de instalação são iguais aos do refrigerante convencional (R22 ou R410A). No entanto, preste atenção aos seguintes pontos:

CUIDADO

1. **Transporte de equipamentos que contenham refrigerantes inflamáveis**
Conformidade com as normas de transporte
2. **Marcação de equipamentos através de utilizar sinais**
Conformidade com os regulamentos locais
3. **Descarte de equipamentos que utilizam refrigerantes inflamáveis**
Conformidade com os regulamentos nacionais
4. **Armazenamento de equipamentos / aparelhos**
Armazenamento de equipamentos deve ser feito de acordo com as instruções do fabricante.
5. **Armazenamento de equipamento embalado (não vendido)**
 - A proteção de embalagem de armazenamento deve ser construída para que os danos mecânicos ao equipamento dentro da embalagem não irão causar um vazamento da carga de refrigerante.
 - O número máximo de peças de equipamento autorizado a ser armazenado em conjunto irá ser determinada pelos regulamentos locais.
6. **Informações sobre manutenção**
 - 6-1 **Verificações da área**
Antes de começar a trabalhar em sistemas que contenham refrigerantes inflamáveis, as verificações de segurança são necessárias para garantir que o risco de ignição é minimizado. Para o reparo do sistema de refrigeração, as seguintes precauções devem ser cumpridas antes de realizar trabalhos no sistema.
 - 6-2 **Procedimento de trabalho**
Trabalho deve ser realizada no âmbito de um processo controlado de modo a minimizar o risco de gás ou vapor inflamável presente enquanto o trabalho está sendo realizado.
 - 6-3 **Área de trabalho geral**
 - Todos os pessoais de manutenção e outros que trabalham na área local devem ser instruídos sobre a natureza do trabalho a ser realizado. O trabalho em espaços confinados devem ser evitados.
 - A área ao redor da área de trabalho deve ser seccionada. Certifique-se de que as condições dentro da área foram feitas de forma segura através de controle de material inflamável.
 - 6-4 **Verificação da existência de refrigerante**
 - A área deve ser verificada com um detector de refrigerante adequado antes e durante o trabalho, para garantir que o técnico está ciente de atmosferas potencialmente inflamáveis.
 - Assegure-se que o equipamento de detecção de fugas a ser utilizado é adequado para utilização com refrigerantes inflamáveis, sendo sem faíscas, adequadamente selado ou intrinsecamente seguro.
 - 6-5 **Presença de extintor de incêndio**

Precauções de segurança

CUIDADO

- Se qualquer trabalho quente deve ser realizado no equipamento de refrigeração ou quaisquer peças associadas, equipamentos de extinção de incêndios adequados devem estar disponíveis para a mão.
- Tenha um extintor de incêndio de pó seco ou CO2 adjacente à área de carregamento.

6-6 Não há fontes de ignição

- Nenhuma pessoa que está realizando trabalhos em relação a um sistema de refrigeração que envolve a exposição de qualquer tubo que contenha ou tenha contido refrigerante inflamável deve recorrer a quaisquer fontes de ignição, de tal maneira que pode levar ao risco de incêndio ou explosão.
- Todas as fontes de ignição possíveis, incluindo o tabagismo, devem ser mantidas suficientemente longe do local de instalação, reparação, remoção e eliminação, durante o período em que o refrigerante inflamável pode, eventualmente, ser liberado para o espaço circundante.
- Antes de trabalho, a área em torno do equipamento deverá ser vistoriada para se certificar de que não há riscos inflamáveis ou riscos de ignição. sinais "Proibido Fumar" serão exibidos.

6-7 Área ventilada

- Certifique-se de que a área está aberta ou está adequadamente ventilada antes de invadir o sistema ou realizar qualquer trabalho quente. Um grau de ventilação deve continuar durante o período em que o trabalho é realizado.
- A ventilação deve dispersar com segurança qualquer refrigerante liberado e, de preferência, expulsá-lo externamente para a atmosfera.

6-8 Verificações do equipamento de refrigeração

- Onde os componentes elétricos estão sendo alterados, eles devem ser adequados para o efeito e com a especificação correta.
- Em todos os tempos as orientações de manutenção e serviço do fabricante devem ser seguidas. Em caso de dúvida, consulte o departamento técnico do fabricante para obter assistência.
- As seguintes verificações serão aplicadas às instalações que utilizam refrigerantes inflamáveis:
 - O tamanho de carga é determinado de acordo com o tamanho do quarto em que as partes que contêm refrigerante estão instaladas;
 - Máquinas de ventilação e saídas estão operando de forma adequada e não estão entupidas;
 - Se um circuito de refrigeração indireto está sendo usado, o circuito secundário deve ser verificado quanto à presença de refrigerante;
 - Deixe o equipamento continuar a ser visível e legível. Marcações e sinais que são ilegíveis devem ser corrigidos;
 - Tubos de refrigeração ou componentes são instalados em uma posição onde eles não são susceptíveis de ser expostos a qualquer substância que possa corroer componentes que contêm refrigerante, a menos que os componentes sejam construídos com materiais que são inerentemente resistentes a ser corroídos ou estão adequadamente protegidos contra a corrosão.

Precauções de segurança

CUIDADO

6-9 Verificações dos dispositivos eléctricos

- Reparação e manutenção de componentes eléctricos devem incluir verificações iniciais de segurança e procedimentos de inspeção de componentes.
- Se existe uma falha que pode comprometer a segurança, nenhuma fonte de alimentação deve ser conectada ao circuito até que seja adequadamente tratada.
- Se a falha não pode ser corrigido imediatamente, mas é necessário continuar a operação, utilize uma solução temporária adequada.
- Esta deve ser comunicada ao proprietário do equipamento para que todas as partes sejam aconselhadas.
- Verificações de segurança iniciais devem incluir:
 - Os capacitores são descarregados: isto deve ser feito de uma maneira segura para evitar a possibilidade de formação de faíscas;
 - Não há componentes eléctricos e fiações que estão expostos durante o carregamento, recuperação ou purga do sistema;
 - Há continuidade de aterramento.

7. Reparações de componentes selados

- Durante a reparação de componentes fechados, todos os fornecimentos eléctricos devem ser desligados do equipamento que está trabalhando antes de qualquer remoção das tampas fechadas, etc.
- Se for absolutamente necessário ter uma alimentação eléctrica do equipamento durante o serviço, uma forma operacional permanente de detecção de vazamento deve ser localizada no ponto mais crítico para avisar uma situação potencialmente perigosa.
- Atenção especial deve ser dada à seguinte para garantir que, através de trabalhar em componentes eléctricos, a embalagem não é alterada de tal forma que o nível de proteção seja afetado.
- Este deve incluir danos a cabos, número excessivo de conexões, terminais não feitos de acordo com especificações originais, danos a selos, instalação incorrecta de glândulas, etc.
- Certifique-se de que o aparelho é montado de forma segura.
- Certifique-se de que selos ou materiais de vedação não foram degradados de tal forma que não servam o propósito de impedir a entrada de atmosferas inflamáveis.
- Peças de substituição devem ser feitas de acordo com as especificações do fabricante.

NOTA:

O uso do selante de silicone pode inibir a eficácia de alguns tipos de equipamento de detecção de vazamento.

Componentes intrinsecamente seguros não têm de ser isolados antes de trabalhar.

8. Reparação de componentes intrinsecamente seguros

- Não aplique cargas indutivas ou de capacitância permanentes ao circuito sem garantir que isso não vai ultrapassar a voltagem admissível e a corrente permitida para o equipamento em uso.

Precauções de segurança

CUIDADO

- Componentes intrinsecamente seguros são os tipos únicos que podem ser trabalhados no local com a presença de uma atmosfera inflamável.
- O aparelho testado deve ser da classificação correta. Substitua componentes somente pelas peças especificadas pelo fabricante.
- Outros componentes podem resultar na ignição do refrigerante na atmosfera por um vazamento.

9. Cabeamento

- Verifique para garantir que o cabeamento não será sujeito ao desgaste, corrosão, pressão excessiva, vibração, bordas afiadas ou quaisquer outros efeitos ambientais adversos.
- A verificação deve também ter em conta os efeitos do envelhecimento ou vibração contínua de fontes, tais como compressores ou ventiladores.

10. Detecção de refrigerantes inflamáveis

- Sob nenhuma circunstância fontes potenciais de ignição devem ser utilizadas na procura ou detecção de fugas de refrigerante.
- Uma tocha de halogeneto (ou qualquer outro detector que utiliza uma chama) não deve ser utilizada.

11. Métodos de detecção de vazamento

- Os seguintes métodos de detecção de fugas são considerados aceitáveis para os sistemas que contenham refrigerantes inflamáveis:
 - Detectores de vazamento eletrônicos devem ser usados para detectar refrigerantes inflamáveis, mas a sensibilidade pode não ser adequada, ou pode precisar de re-calibração. (Equipamento de detecção deve ser calibrado em uma área livre de refrigerante.)
 - Assegure-se que o detector não é uma fonte potencial de ignição e é adequado para o refrigerante utilizado.
 - Equipamento de detecção de vazamento deve ser configurado a uma percentagem do LFL do refrigerante e deve ser calibrado para o refrigerante utilizado e a percentagem adequada de gás (25% no máximo) é confirmada.
 - Fluidos de detecção de fugas são adequados para uso da maioria dos refrigerantes, mas o uso de detergentes que contenham cloro deve ser evitado como o cloro pode reagir com o refrigerante e corroer o tubo de cobre.
 - Se um vazamento estiver suspeito, todas as chamas vivas devem ser removidas/extintas.
 - Se uma fuga de refrigerante estiver encontrada que requer brasagem, todo o refrigerante deve ser recuperado a partir do sistema, ou isolado (por meio de fechar válvulas) numa parte do sistema remoto a partir do vazamento.
 - Nitrogênio isento de oxigênio (OFN) deve ser purgado através do sistema antes e durante o processo de brasagem.

12. Remoção e evacuação

- Ao invadir o circuito de refrigeração para fazer reparos - ou para qualquer outra finalidade procedimentos convencionais devem ser utilizados.
- No entanto, é importante realizar as melhores práticas como inflamabilidade é uma consideração.
- O procedimento a seguir deve ser respeitado:

Precauções de segurança

CUIDADO

- Purgue o circuito com gás inerte;
- Evacue;
- Purgue-o novamente com gás inerte;
- Abra o circuito através de corte ou brasagem.
- A carga de refrigerante deve ser recuperada para os cilindros de recuperação corretos.
- O sistema deve ser "liberado" com OFN para tornar a unidade segura.
- É necessário fazer este processo várias vezes.
- O ar comprimido ou oxigênio não deve ser utilizado para esta tarefa.
- Quebre o vácuo no sistema com OFN para fazer a limpeza e continue a encher o sistema até que a pressão de trabalho seja atingida, em seguida, ventile o sistema para que o gás entre na atmosfera, e, finalmente, atinja o estado vácuo.
- Este processo deve ser repetido até que não haja refrigerante dentro do sistema. Quando a carga OFN final é utilizada, o sistema deve ser ventilado até que se atinja a pressão atmosférica para iniciar o trabalho.
- Esta operação é absolutamente vital se as operações de brasagem no trabalho de tubo estão a ter lugar.
- Verifique-se de que a saída para a bomba de vácuo não está perto de quaisquer fontes de ignição e não há ventilação disponíveis.

13. Procedimentos de carregamento

- Além dos procedimentos de carregamento convencionais, os seguintes requisitos devem ser seguidos:
 - Assegure-se que a contaminação de diferentes refrigerantes não ocorre ao utilizar equipamentos de carregamento.
 - As manguueiras ou linhas devem ser os mais curtos possíveis para minimizar a quantidade de refrigerante contido.
 - Cilindros devem ser mantidos verticais.
 - Certifique-se de que o sistema de refrigeração está ligado à terra antes de carregar o sistema com o refrigerante. Rotule o sistema quando o carregamento estiver completo (se ainda não estiver pronto).
- Cuidado especial deve ser tomado para que não sobrecarregue o sistema de refrigeração.
- Antes de recarregar o sistema, a pressão deve ser testada com OFN.
- O sistema deve ser testado após a conclusão do carregamento e antes do comissionamento. Um acompanhamento de teste de vazamento deve ser realizado antes de deixar o local.

14. Desmantelamento

- Antes de realizar este procedimento, é essencial que o técnico esteja completamente familiarizado com o equipamento e todos os seus detalhes.
- Recomenda-se uma boa prática que todos os refrigerantes são recuperados com segurança.
- Antes do início da tarefa, uma amostra de óleo e refrigerante serão tomadas em caso que uma análise seja necessária antes de re-uso de refrigerante recuperado. É essencial que a energia eléctrica esteja disponível antes que a

Precauções de segurança

CUIDADO

tarefa seja iniciada.

a) Familiarize-se com o equipamento e seu funcionamento.

b) Isole o sistema eletricamente.

c) Antes de tentar o procedimento, assegure-se que:

- Equipamento de manuseamento mecânico está disponível, se necessário, para o tratamento de garrafas de refrigerante;
- Todos os equipamentos de protecção individual estão disponíveis e sendo usados corretamente;
- O processo de recuperação é supervisionado em todos os momentos por uma pessoa competente;
- Equipamentos de recuperação e cilindros estão em conformidade com as normas adequadas.

d) Use bomba para baixar a pressão do sistema de refrigeração, se possível.

e) Se um vácuo não é possível, faça um colector para que o refrigerante possa ser removido a partir de várias partes do sistema.

f) Certifique-se de que o cilindro está situado na balança antes da recuperação

g) Inicie a máquina de recuperação e faça a operação de acordo com as instruções do fabricante.

h) Não sobrecarregue cilindros. (Não mais do que 80% do volume de carga líquida).

i) Não exceda a pressão máxima de trabalho do cilindro, mesmo que temporariamente.

j) Quando os cilindros foram preenchidos corretamente e o processo foi concluído, certifique-se de que os cilindros e os equipamentos são removidos do local imediatamente e todas as válvulas de isolamento dos equipamentos são fechadas.

k) O refrigerante recuperado não deve ser carregado em outro sistema de refrigeração a menos que tenha sido limpo e verificado.

15. Rotulagem

- Os equipamentos devem ser rotulados, afirmando que ele tem sido descomissionado e o refrigerante tem sido esvaziado.
- O rótulo deve ser datado e assinado.
- Certifique-se de que existem etiquetas no equipamento, indicando que o equipamento contém refrigerante inflamável.

16. Recuperação

- Ao retirar o refrigerante de um sistema, seja para manutenção ou desactivação, recomenda-se uma boa prática que todos os refrigerantes são removidos com segurança.
- Ao transferir refrigerante em cilindros, assegure-se que somente os cilindros de recuperação de refrigerante adequados são empregados.
- Assegure-se que o número correcto de cilindros para receber a carga total do sistema é acessível.
- Todas as garrafas a serem utilizadas são designadas para o refrigerante recuperado e rotuladas para o refrigerante (cilindros especiais para a recuperação de refrigerante).

Precauções de segurança

CUIDADO





- Cilindros devem ser completos com válvulas de alívio de pressão e válvulas de desligamento associadas estão em boas condições de funcionamento.
- Cilindros de recuperação vazias são evacuados e, se possível, arrefecidos antes de iniciar a recuperação.
- O equipamento de recuperação deve estar em bom estado de funcionamento com um conjunto de instruções sobre o equipamento que está à mão e deve ser adequado para a recuperação de refrigerantes inflamáveis.
- Além disso, um conjunto de balanças calibradas deve estar disponível e em boas condições de funcionamento.
- Mangueiras devem ser completas com acoplamentos de desconexão sem fugas e em boas condições.
- Antes de usar a máquina de recuperação, verifique-a e certifique-se de que a máquina está em condições de funcionamento satisfatório, foi devidamente mantida e que quaisquer componentes eléctricos associados são selados para evitar a ignição em caso de uma liberação do refrigerante.
- Consulte o fabricante em caso de dúvida.
- O refrigerante recuperado deve ser devolvido ao fornecedor de refrigerante no cilindro de recuperação correta, e a Nota de Transferência de Resíduos relevante arranjada.
- Não misture refrigerantes em unidades de recuperação e, especialmente, em cilindros.
- Se compressores ou óleos de compressor serão removidos, garanta que eles foram evacuados para um nível aceitável para ter certeza de que o refrigerante inflamável não permanece dentro do lubrificante.
- O processo de evacuação deve ser realizado antes de devolver o compressor para os fornecedores.
- Apenas aquecimento eléctrico ao corpo do compressor deve ser usado para acelerar este processo.
- Quando o óleo é drenado de um sistema, o trabalho deve ser realizado com segurança.
Ao mover ou reposicionar o ar condicionado, consulte técnicos de serviço experientes para o desligamento e a reinstalação da unidade.
- Não coloque qualquer outro produtos eléctricos ou itens domésticos em baixo da unidade interior ou unidade externa. A condensação caída da unidade pode torná-los molhados, e pode causar danos ou mau funcionamento de sua propriedade.
- Não use meios para acelerar o processo de descongelamento ou para limpar, exceto os recomendados pelo fabricante.
- O aparelho deve ser armazenado em um quarto sem fontes de ignição que operam continuamente por exemplo (: chamas vivas, aparelho a gás operando ou um aquecedor eléctrico em operação)
- Não fure ou queime o aparelho.equipamento.
- Esteja ciente de que os refrigerantes podem não conter um odor.
- Para manter as aberturas de ventilação sem obstruções.
- O aparelho deve ser armazenado em uma área bem ventilada onde o tamanho

Precauções de segurança

CUIDADO

- do quarto corresponde à área da sala especificada para a operação.
- O aparelho deve ser armazenado em um quarto sem chamas continuamente abertas (por exemplo, um aparelho de gás em funcionamento) e fontes de ignição (por exemplo um aquecedor elétrico em funcionamento).
 - Qualquer pessoa que esteja envolvida em trabalhar em ou quebrar um circuito de refrigeração deve possuir um certificado válido de uma autoridade de avaliação acreditados da indústria que autoriza a sua competência para lidar com refrigerantes em segurança de acordo com uma especificação de avaliação reconhecida da indústria.
 - O serviço deve apenas ser realizado como recomendado pelo fabricante do equipamento. Manutenção e reparação que exigem a assistência de outro pessoal especializado devem ser efectuados sob a supervisão de pessoa competente no uso de refrigerantes inflamáveis.
 - Não use meios para acelerar o processo de descongelamento ou para limpar, exeto os recomendados pelo fabricante.
 - O aparelho deve ser instalado, operado e armazenado em uma sala com uma área maior que 10 m².
 - A instalação da tubulação deve ser mantida para uma sala com uma área maior que 10 m².
 - O trabalho de tubulação deve atender aos regulamentos nacionais de gás.
 - O montante máximo da carga de refrigerante é de 2,5 kg.
 - Os conectores mecânicos utilizados em ambientes fechados devem obedecer ao ISO 14903. Quando os conectores mecânicos são reutilizados no interior, as peças de vedação devem ser renovadas. Quando as juntas alargadas são reutilizadas no interior, a parte do alargamento deve ser re-fabricada.
 - A instalação de tubagens deve ser reduzida ao mínimo.
 - Ligações mecânicas devem ser acessíveis para fins de manutenção.

Explicação dos símbolos exibidos na unidade interior ou unidade externa.

	AVISO	Este símbolo mostra que este aparelho utiliza um refrigerante inflamável. Se o refrigerante é vazado e exposto a uma fonte externa de ignição, há um risco de incêndio
	CUIDADO	Este símbolo mostra que o manual de instruções deve ser lido atentamente.
	CUIDADO	Este símbolo mostra que um técnico de serviço deve lidar com este equipamento, com referência ao manual de instalação.
	CUIDADO	Este símbolo mostra que informações estão disponíveis tais como o manual de instalação ou o manual de operação.

IDENTIFICAÇÃO DAS PEÇAS

• Frente

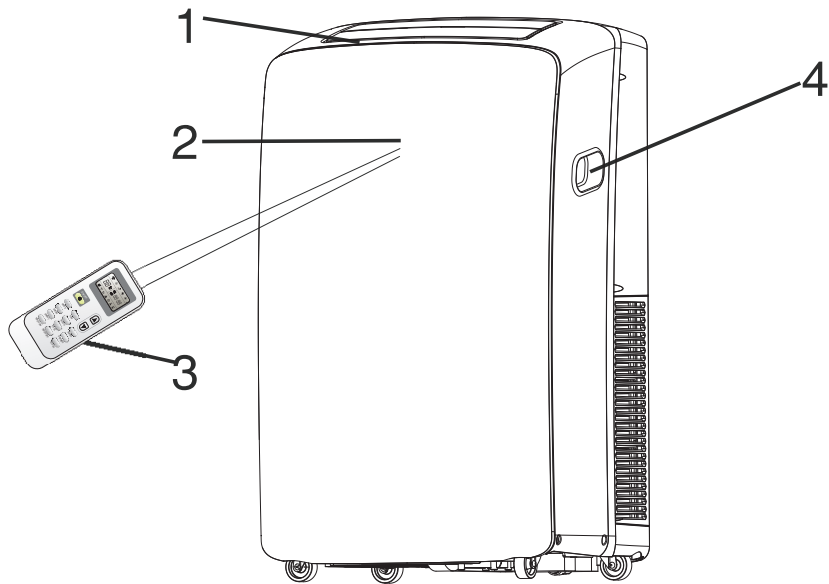

- 1 Saída de ar frio
- 2 Receptor de sinal
- 3 Controle remoto
- 4 Alça de transporte
- 5 Painel de controle
- 6 Mangueira de saída de ar
- 7 Entrada de ar do evaporador
- 8 Porta de drenagem secundária
- 9 Fonte de alimentação
- 10 Porta de drenagem primária
- 11 Entrada de ar do condensador

• Posterior

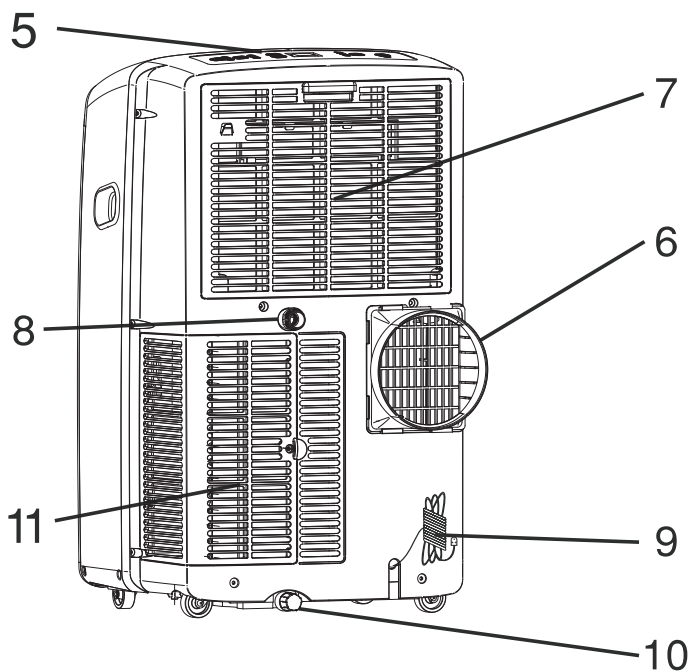

⚠ As figuras deste manual são baseadas na visão externa de um modelo padrão.
Elas podem ser diferentes das do ar condicionado que você selecionou.

SEGURANÇA DE AR CONDICIONADO

Sua segurança e a segurança de outras pessoas são muito importantes.

Nós fornecemos muitas mensagens de segurança importantes neste manual e em seu aparelho. Sempre leia e siga todas as mensagens de segurança.



Este é o símbolo de alerta de segurança.

Este símbolo indica-lhe perigos potenciais que podem matar ou ferir você e outros.

Todas as mensagens de segurança vão seguir o símbolo de alerta de segurança com a palavra "PERIGO" ou "AVISO". Estas palavras significam:

PERIGO

Você pode ser morto ou gravemente ferido se não seguir imediatamente as instruções.

AVISO

Você pode ser morto ou gravemente ferido se não seguir as instruções.

Todas as mensagens de segurança irão dizer-lhe o que o perigo potencial é, dizer-lhe como reduzir a possibilidade de lesão, e dizer-lhe o que pode acontecer se as instruções não forem seguidas.

INSTRUÇÕES DE SEGURANÇA IMPORTANTES

AVISO: Para reduzir o risco de incêndios, choques eléctricos ou danos ao utilizar o aparelho, siga estas precauções básicas:

- Ligue-o a uma tomada com 3 pinos aterrados.
- Não use um cabo de extensão.
- Não remova o pino aterrado.
- Desligue o ar condicionado antes da manutenção.
- Não utilize um adaptador.
- Use duas ou mais pessoas para mover e instalar ar condicionado.

GUARDE ESTAS INSTRUÇÕES

ELIMINAÇÃO DA UNIDADE

- Antes de eliminar o aparelho, é necessário retirar as pilhas e elimine-as seguramente por motivo de reciclagem
- Quando você precisar de descartar da unidade, consulte o nosso revendedor. Se tubos são removidos incorrectamente, o refrigerante pode sair para fora e entrar em contacto com a sua pele, causando ferimentos. A libertação do refrigerante na atmosfera também danifica o ambiente. Recicle ou descarte o material de embalagem para o produto de uma forma ambientalmente responsável.
- Nunca armazene ou transporte o ar condicionado de cabeça para baixo ou de lado para evitar os danos ao compressor.
- O aparelho não se destina ao uso por crianças pequenas ou pessoas doentes sem supervisão. As crianças pequenas devem ser vigiadas para garantir que não brincam com o aparelho.

REQUISITOS DE INSTALAÇÃO

Ferramentas e peças

Reúna as ferramentas e peças necessárias antes de iniciar a instalação.

Leia e siga as instruções fornecidas com todas as ferramentas listadas aqui.

Ferramentas necessárias

- Phillips chave de fenda
- Tesoura
- Serra
- Furadeira sem fio e 1/8 "bit
- Lápis

Peças fornecidas

A companhia fornece apenas um plano para instalar ar condicionado local: Veja "Instalar Ar Condicionado Local" (P4-P8)

PLANO 1:

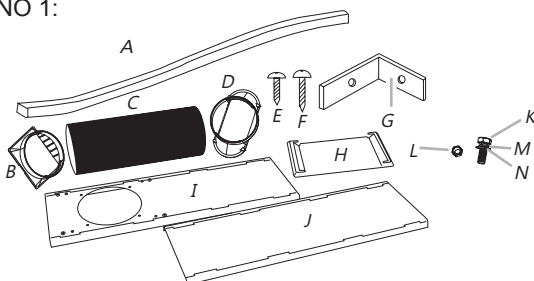

PLANO 2: (opcional)

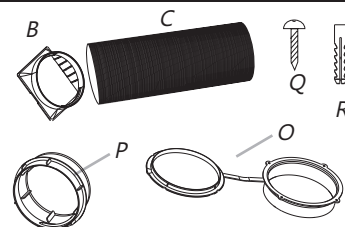

- A. Selo de espuma
- B. Acoplamento Dummy
- C. Mangueira de exaustão flexível
- D. Adaptador de exaustão da janela
- E. Parafusos 1/2 "(2)
- F. Parafusos de madeira (4)
- G. Suporte para bloqueio da janela (2)
- H. Capa de chuva
- I. Seção do deslizador externa
- J. Seção do deslizador interna
- K. Parafusos (4)
- L. Porcas (4)
- M. Arruelas de mola (4)
- N. Arruelas planas (4)
- O. Tampa da parede
- P. Adaptador de exaustão
- Q. Parafusos de madeira longos (3)
- R. Plugue plástico (3)

Requisitos de localização

NOTAS:

- O tubo de escape flexível permite a colocação do aparelho de ar condicionado entre 23⁵/₈" e 64¹/₈" (60 cm e 163 cm) a partir da janela ou porta
- Aparelhos de ar condicionado locais são desenhados como refrigeração adicional para áreas locais dentro de um quarto.

Janela de deslizador vertical

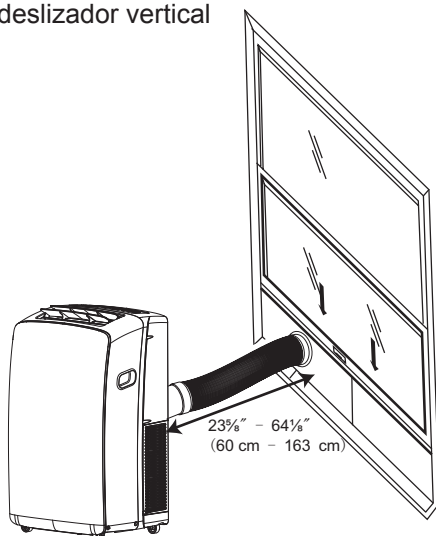

Janela de deslizador horizontal

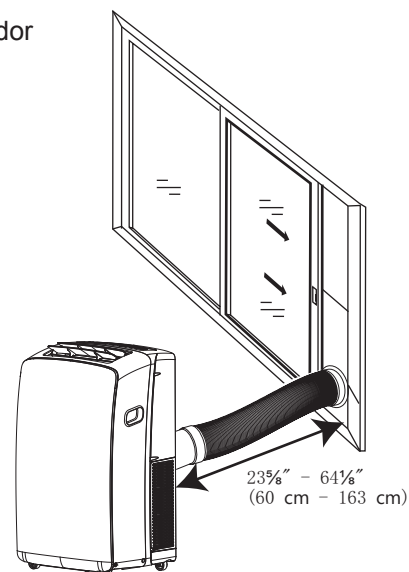

NOTAS:

- Para garantir a ventilação adequada, mantenha a distância necessária entre a tomada de ar e a parede ou outros obstáculos, pelo menos 235/8 "(60 cm)
- Não bloqueia a saída de ar.
- Proporcione um acesso fácil à tomada de 3 pinos aterrados.

Requisitos elétricos

⚠ AVISO



Perigo de Choque Elétrico

- Ligue-o a uma tomada de 3 pinos aterrados.
- Não remova o pino aterrado.
- Não utilize um adaptador.
- Não use um cabo de extensão.
- A falha de cumprimento destas instruções pode resultar em morte, incêndio ou choque elétrico.

- O ar condicionado local deve ser conectado a uma tomada de 3 pinos aterrados de 220-240V, 50 Hz e 20-amp fusível
- Recomenda-se o uso de um fusível de retardo ou um disjuntor de retardo.
- Toda a fiação deve cumprir com os códigos elétricos locais e nacionais e ser instalada por um electricista qualificado. Se você tiver alguma dúvida, entre em contato com um electricista qualificado.

INSTRUÇÕES DE INSTALAÇÃO

Desembale o Ar Condicionado

⚠ AVISO

Perigo de Peso Excessivo

- Use duas ou mais pessoas para mover e instalar ar condicionado.
- Falha de fazer isso pode resultar em volta ou outras lesões.

- Não use instrumentos pontiagudos, álcool, líquidos inflamáveis, ou detergentes abrasivos para remover cola ou fita adesiva. Estes produtos podem danificar a superfície do seu ar condicionado.
- Mantenha com cuidado o ar condicionado.

Remova os materiais de embalagem

- Retire e descarte de /materiais de embalagem de reciclagem.
 - Retire a fita e colagem do resíduo a partir de superfícies antes de ligar o ar condicionado.
- Esfregue uma pequena quantidade de detergente líquido no adesivo com os dedos. Limpe-o com água quente e seque-o.

Capa de chuva - Instalação Horizontal

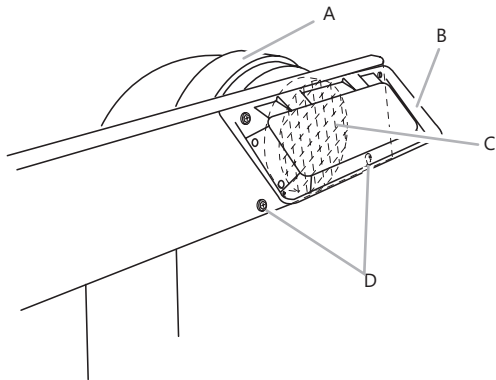

- A. Adaptador de exaustão da janela
 B. Capa de Chuva
 C. Grelha de saída
 D. Parafusos inseridos em furos não utilizados no conjunto de deslizador da janela

3. Abra a janela.

4. Meça a janela aberta.

- Se a janela aberta é muito estreita para o conjunto de deslizador da janela, remova a secção do deslizador interna do conjunto.

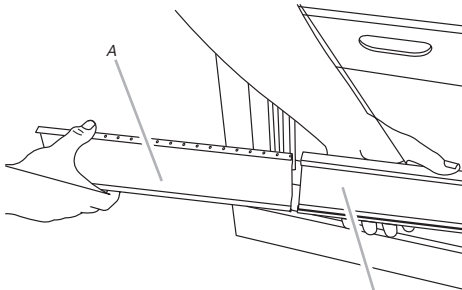

- A . Seção do deslizador interna
 B . Seção do deslizador externa

- Usando uma serra, corte a secção deslizante interna para caber a janela aberta.
- Deslize a seção deslizante interna na seção deslizante externa do conjunto de deslizador da janela.

5. Coloque o conjunto de deslizador da janela para a janela, estendendo-o para ajustar a largura da janela. Certifique-se de que a capa de chuva está ao lado exterior da janela.

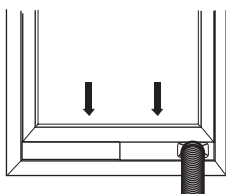
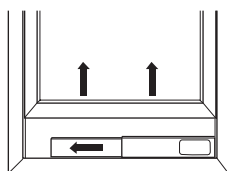

NOTA: Para a instalação do batente da janela, o conjunto de controle deslizante da janela pode ser instalado verticalmente com a parte inferior aberta do conjunto de deslizador da janela.

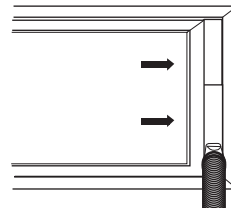
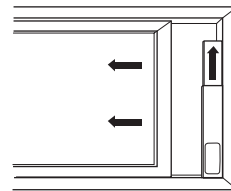

6. Insira 1/2 "parafuso (fornecido 2) para dentro do orifício na secção de barra deslizante interior que é mais próxima da extremidade da secção do deslizador externa

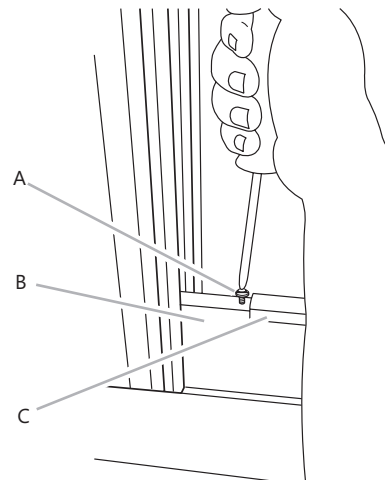

- A. 1/2 "parafuso (fornecido 2)
 B . Seção do deslizador interna
 C . Seção do deslizador externa

7. Feche a janela para fixar o conjunto de deslizador da janela.

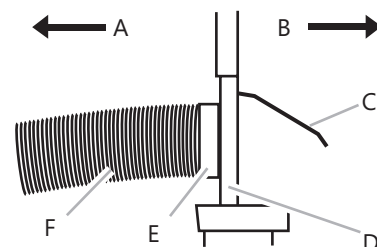

- A. Para ar condicionado local
 B. Exterior
 C. Capa de chuva
 D. Conjunto de deslizador da janela
 E. Adaptador de exaustão da janela
 F. Mangueira de exaustão flexível

Instalação do ar condicionado local (na janela)

Instale a mangueira de exaustão e Adaptador

1. Enrole o ar condicionado para o local selecionado. Consulte "Requisitos do local."
2. Conecte o acoplamento fictício para o tubo de descarga flexível. Gire-o no sentido anti-horário até que seja fixado no lugar.

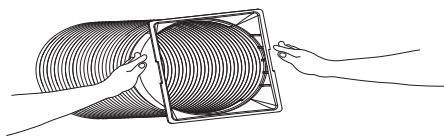

3. Conecte o adaptador de exaustão da janela para a mangueira de descarga flexível. Gire-o no sentido anti-horário até que seja fixado no lugar.

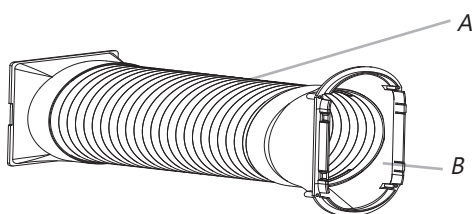

A. Mangueira de exaustão flexível
B. Adaptador de exaustão da janela

4. Insira o acoplamento fictício na ranhura na parte traseira do aparelho de ar condicionado.
5. Deslize-a para fixar a mangueira no lugar.

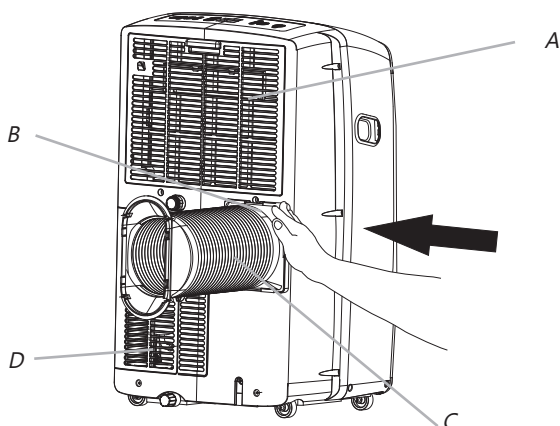

A. Entrada de ar do evaporador
B. Acoplamento fictício
C. Mangueira de exaustão flexível
D. Entrada de ar do condensador

Instalação da janela

Seu conjunto de controle deslizante da janela foi projetado para caber aplicações de janelas verticais e horizontais mais padrão. Coloque o condicionador de ar para o local selecionado. Consulte "Requisitos do local."

1. Insira o adaptador de exaustão da janela na ranhura no conjunto de deslizador da janela.

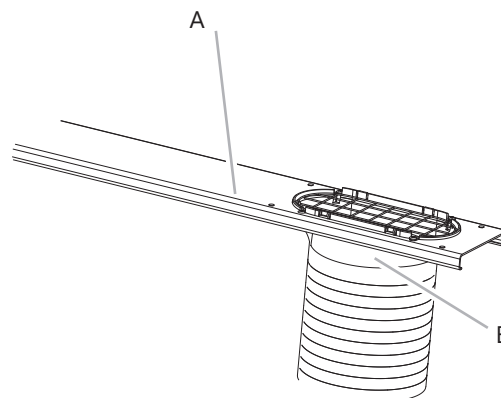

A. Conjunto de deslizador da janela
B. Adaptador de exaustão da janela

2. Usando os 2 parafusos, arruela e porcas (fornecidas), anexe a capa de chuva para o conjunto de deslizador da janela para a instalação vertical ou horizontal.

NOTAS:

- Os buracos no conjunto de deslizador da janela estão posicionados para anexar a capa de chuva para a instalação vertical ou horizontal.
- Insira os outros 2 parafusos, arruelas e porcas (fornecidas) nos furos não utilizados do conjunto de deslizador da janela para impedir o vazamento da umidade através do conjunto de deslizador da janela.

Capa de chuva - Instalação Vertical

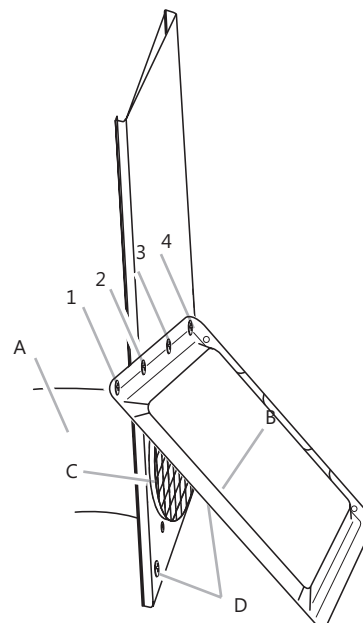

A. Adaptador de exaustão da janela
B. Capa de chuva
C. Grelha de saída

D. Parafusos inseridos em furos não utilizados do conjunto de deslizador da janela

NOTAS: Quatro furos na capa de chuva para a instalação vertical. Insira os 2 parafusos com "1" "3" ou "2" "4".

Instalação Concluída

1. Coloque o suporte de bloqueio de janela nas partes superior e inferior da janela contra o caixilho da janela superior.
2. Use 1/8" broca para perfurar um buraco de arranque através do orifício no suporte.
3. Fixe o suporte de bloqueio de janela para o caixilho da janela com parafuso de madeira (fornecido 4) para fixar a janela no lugar.

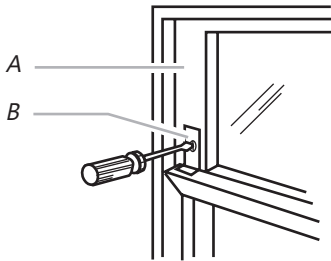

- A. Caixilho da janela superior
B. Suporte de bloqueio de janela

4. Insira o selo de espuma atrás do topo do caixilho de janela inferior e contra o vidro da janela superior.

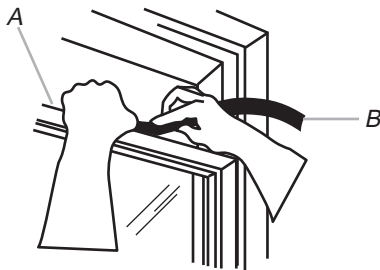

- A. Topo do caixilho de janela inferior
B. Selo de espuma

⚠ AVISO



Perigo de Choque Elétrico

Ligue-o a uma tomada de 3 pinos aterrados.

Não remova o pino aterrado.

Não utilize um adaptador.

Não use um cabo de extensão.

A falha de cumprimento destas instruções pode resultar em morte, incêndio ou choque elétrico.

5. Conecte-o a uma tomada de 3 pinos aterrados.

Instalação do ar condicionado local (através da parede)

Instale a mangueira de exaustão e Adaptador

1. Enrole o ar condicionado para o local selecionado. Consulte "Requisitos do local."
2. Conecte o acoplamento fictício para o tubo de descarga flexível. Gire-o no sentido anti-horário até que seja fixado no lugar.

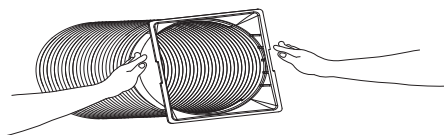

3. Conecte o adaptador de exaustão da janela para a mangueira de descarga flexível. Gire-o no sentido anti-horário até que seja fixado no lugar.

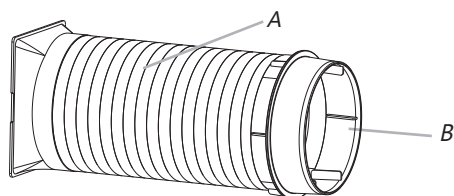

- A. Mangueira de exaustão flexível
- B. Adaptador de exaustão da janela

4. Insira o acoplamento fictício na ranhura na parte traseira do aparelho de ar condicionado.
5. Deslize-a para fixar a mangueira no lugar.

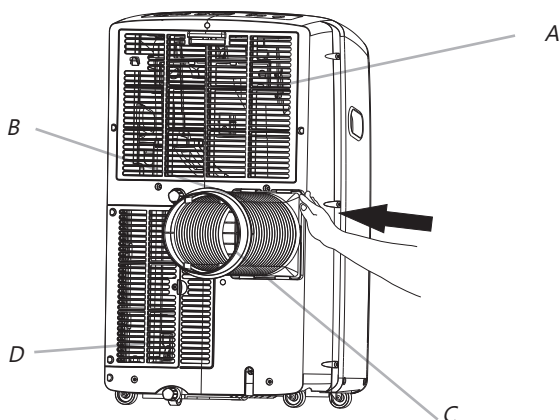

- A. Entrada de ar do evaporador
- B. Acoplamento fictício
- C. Mangueira de exaustão flexível
- D. Entrada de ar do condensador

Faça um furo para a tampa da parede

1. Determine a posição do furo para a tampa da parede de acordo com a localização da placa de montagem.
2. Faça um buraco na parede. O buraco deve um pouco maior do que a tampa da parede.
3. Instale a tampa da parede através do furo da parede para manter a parede arrumada e limpa, fixando-a com quatro parafusos.

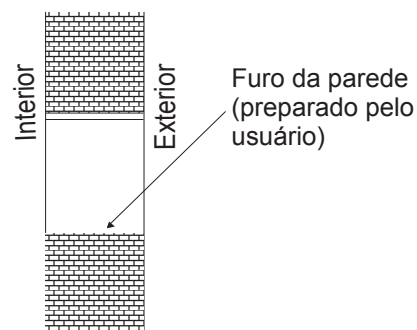

Insira o adaptador de exaustão da parede na tampa da parede

1. Insira o acoplamento fictício na tampa da parede na parede.

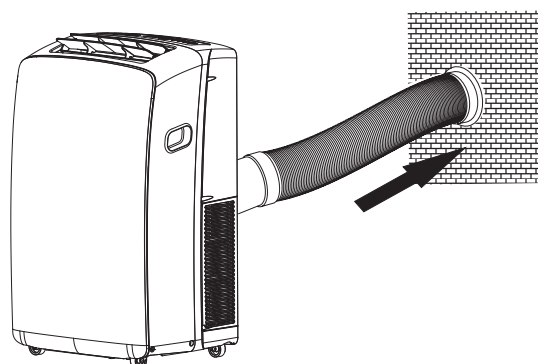

Insira o adaptador de exaustão da parede na tampa da parede

1. Remova o adaptador de exaustão da parede a partir da tampa da parede.
2. Cubra a tampa da parede.

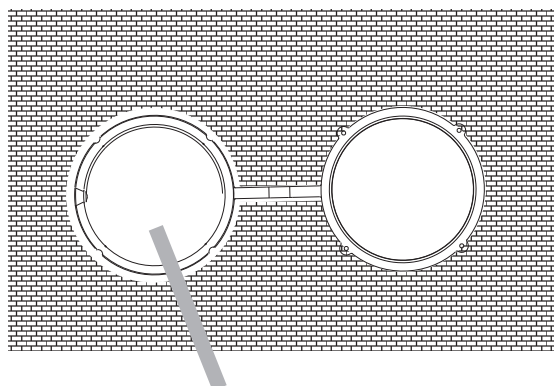

Tampa

USO DO AR CONDICIONADO LOCAL

Operar o seu aparelho de ar condicionado local devidamente ajuda-lhe a obter os melhores resultados possíveis. Esta seção explica a operação do ar condicionado adequada.

IMPORTANTE:

- O visor do aparelho de ar condicionado mostra a temperatura ambiente atual.
- Ao alterar os modos quando o ar condicionado está em funcionamento, o compressor irá parar por 3 a 5 minutos antes de reiniciar.

- Se um botão é pressionado durante este período, o compressor não irá reiniciar por mais 3 a 5 minutos.
- No modo de Resfriamento ou Secagem, o compressor e o ventilador do condensador irão parar quando a temperatura da sala atinge a temperatura programada.

NOTA: No caso de uma falha de energia, o seu ar condicionado funcionará com as configurações anteriores quando a energia for restaurada.

Iniciar o Seu Ar Condicionado Local



NOTA: Os símbolos podem ser diferentes destes modelos, mas as funções são semelhantes.

1. Selecione o modo. Consulte "MODO".
2. Selecione a velocidade do ventilador. Consulte "VENTILADOR".
3. Defina a temperatura. Consulte "TEMPERATURA".
4. Pressione o botão ENERGIA para ligar o ar condicionado.



POWER (ENERGIA)

NOTA:

Quando o ar condicionado é ligado em todas as outras circunstâncias, ele será executado de acordo com a configuração anterior.

Só se a unidade é operada no ar muito úmido improvável, água será coletada no recipiente no interior da unidade. Se o recipiente de água está cheia, o ar condicionado vai parar. A tela exibe "E5" para informá-lo de esvaziar o recipiente interno.

Modo

Modos de funcionamento:

1. Pressione e solte MODO até que você veja o símbolo pisca para a configuração desejada.



MODE (Modo)

2. Escolha o modo de Arrefecimento, Secagem, Ventilador ou Aquecimento.

Cooling – o ar condicionado resfria o ambiente. Pressione VENTILADOR para selecionar Alta, Média ou Baixa. Pressione o botão Mais ou Menos para ajustar a temperatura.

 COOL (Arrefecimento)

Dry- o ar condicionado seca do quarto. O ar condicionado seleciona automaticamente a temperatura. O ventilador funciona apenas em baixa velocidade.

NOTA: O modo de secagem não deve ser utilizado para arrefecer o quarto.

 DRY (SECAGEM)

Fan Only-Apenas o ventilador funciona. Pressione VENTILADOR para selecionar Alta, Média ou Baixa.

 FAN (VENTILADOR)

Heating - o ar condicionado aquece o ambiente. Pressione VENTILADOR para selecionar alta, média, baixa. Pressione o botão MAIS ou MENOS para ajustar a temperatura.

NOTA: o aquecimento não está disponível para o ar condicionado de arrefecimento.

 HEAT (AQUECIMENTO)

Velocidade do ventilador

1. Pressione e solte VENTILADOR para escolher a velocidade do ventilador desejada.



FAN (VENTILADOR)

2. Escolha Alta, Média ou Baixa.

Auto-a máquina controla automaticamente a velocidade da ventoinha de acordo com a temperatura da sala e a configuração de controle de temperatura.

High - para a velocidade máxima do ventilador

HIGH (ALTA) 

Mid -para a velocidade normal do ventilador

MED (MÉDIA) 

Low- para a velocidade mínima do ventilador

LOW (BAIXA) 

Temperatura

Pressione o botão MAIS para elevar a temperatura. Pressione o botão MAIS uma vez para aumentar a temperatura definida por 1 ° C.



Pressione o botão MENOS para baixar a temperatura. Pressione o botão MENOS uma vez para diminuir a temperatura definida por 1 ° C.



NOTA:

No modo de arrefecimento, a temperatura pode ser regulada entre 16 ° C e 30 ° C.

Apenas no modo Ventilador, a temperatura não pode ser definida.

ION (Opcional)

Pressione o botão ION para iniciar ou parar o Gerador de Plasma.



Quando a luz indicadora ION do aparelho pisca, o Gerador de Plasma será ligado.

Uso do controle remoto

Insira as pilhas

1. Retire a tampa da bateria na direção da seta.

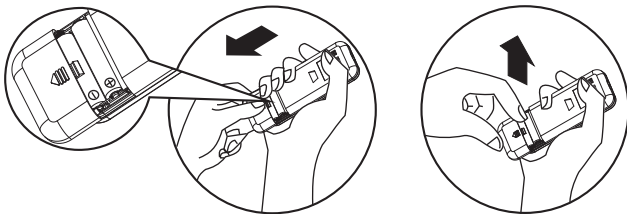

2. Insira pilhas novas, certificando-se de que o (+) e (-) da bateria estão corretamente alinhados.
3. Recoloque a tampa, deslizando-a de volta para a posição.

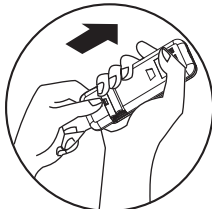

NOTA:

- Use duas baterias LR03 AAA (1.5volt). Não utilize pilhas recarregáveis. Substitua as pilhas por novas do mesmo tipo quando a tela se torna fraca, ou após 6 meses.
- Se você recarrega as baterias depois de remover os antigos, você vai perder a memorização e o temporizador vai voltar a Zero.

Dica de armazenamento

O clipe na parte traseira do aparelho pode ser usado para armazenar o controle remoto.

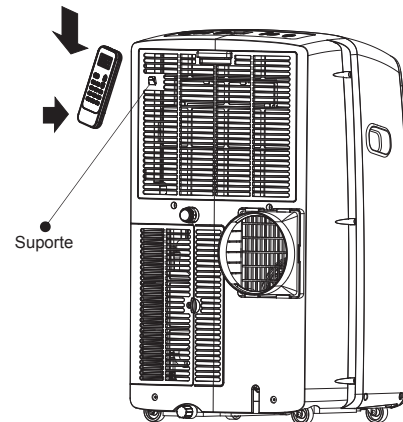

Como usar

Para operar o aparelho de ar condicionado, aponte o controlador remoto para o receptor de sinal. O controle remoto vai controlar o aparelho a uma distância de até 23'(7m) quando se aponta no receptor de sinal do aparelho de ar condicionado.

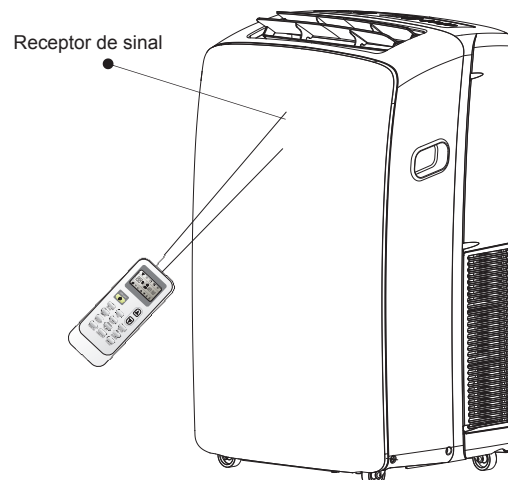

Controle remoto

NOTA: O controle remoto pode ser diferente na aparência.

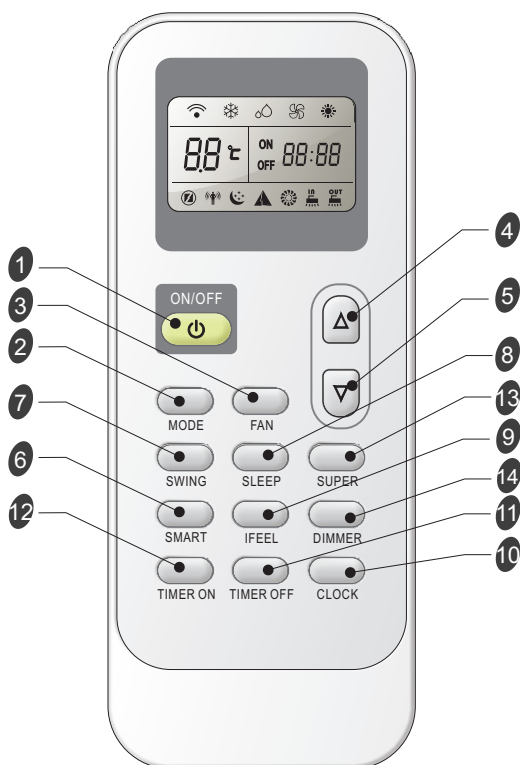

Botão e Função

1		LIGADO/ DESLIGADO	8		REPOUSO
2		MODO	9		IFEEL
3		VENTILADOR	10		RELÓGIO
4		MAIS	11		Temporizador desligado
5		MENOS	12		Temporizador ligado
6		INTELIGENTE	13		SUPER
7		BALANÇO	14		ILUMINAÇÃO

Símbolos de indicação

Símbolos de indicação no LCD:

	Indicador de arrefecimento		Velocidade do ventilador automática
	Indicador de secagem		Velocidade do ventilador alta
	Indicador do ventilador		Velocidade do ventilador média
	Indicador de aquecimento		Velocidade do ventilador baixa

	Indicador inteligente		Transmitir o sinal
	Indicador de repouso	ON	Exibe-se temporizador
	Indicador IFEEL	OFF	Exibe-se a hora atual
	Indicador Super	8.8 °C	Exibe-se a temperatura definida

Alimentação Ligada ou Desligada

Pressione o botão ON / OFF para ligar ou desligar o aparelho



NOTA: ■ Altere os modos durante o funcionamento. Às vezes, a unidade não responde ao mesmo tempo. Espere 3 minutos.
■ Aguarde 3 minutos antes de reiniciar o aparelho.

Modo

1. Pressione MODO várias vezes até que o símbolo pisque para a configuração desejada.



MODE(MODO)

2. Escolha modo de resfriamento, secagem, ventilador e aquecimento.

■ Arrefecimento-resfria o ambiente. Pressione FAN para selecionar AUTO, HIGH, MID ou LOW.
Pressione o botão UP ou DOWN para ajustar a temperatura.



- Dry-Seca o quarto. O ar condicionado selecciona automaticamente a temperatura. O ventilador funciona apenas em baixa velocidade.

NOTA: O modo de Secagem não deve ser utilizado para arrefecer o quarto. A diminuição ou aumento de até 2 ° C pode ser definida com o controle remoto se você ainda se sentir desconfortável.



- Fan Only-Apenas o ventilador funciona. Pressione o botão VENTILADOR para ajustar a velocidade do ventilador.



NOTA: a velocidade do ventilador Auto não pode ser selecionada no modo VENTILADOR.

- Heating-aquece o ambiente. Pressione VENTILADOR para seleccionar a velocidade do ventilador. Pressione o botão TEMP mais ou menos para ajustar a temperatura.



Modo INTELIGENTE

Pressione o botão SMART, o modo Smart (operação lógica fuzzy) é diretamente ativado, independentemente do estado ligado ou desligado da unidade.

Neste modo, a temperatura e a velocidade do ventilador são automaticamente definidas com base na temperatura ambiente actual. Para cancelar o Modo Inteligente, pressione o botão MODO.



SMART (INTELIGENTE)

Modo de funcionamento e a temperatura são determinadas pela temperatura interna.

Modelos com aquecedor

Temperatura interior	Modo de operação	Temperatura alvo
21°C ou abaixo	AQUECIMENTO	22°C
21-23°C	VENTILADOR SÓ	
23-26°C	DECAGEM	A temperatura ambiente diminui por 2 °C após a operação de 3 minutos.
Mais de 26°C	RESFRIAMENTO	26°C

Modelos de arrefecimento só

Temperatura interior	Modo de operação	Temperatura alvo
23 °C ou abaixo	VENTILADOR SÓ	
23-26°C	DECAGEM	A temperatura ambiente diminui por 2 °C após a operação de 3 minutos.
Mais de 26°C	RESFRIAMENTO	26°C

NOTA: Temperatura, fluxo de ar e direção são controladas automaticamente no modo inteligente. No entanto, uma diminuição ou aumento de até 2 ° C pode ser definida com o controle remoto se você ainda se sentir desconfortável.

O que você pode fazer em modo		
Seu sentimento	Botão	Ajuste
Desconfortável devido ao volume de fluxo de ar não adaptado.	 FAN	A velocidade da ventoinha interior muda entre Alta, Média e Baixa cada vez que este botão for pressionado.
Desconfortável por causa da direção do fluxo inadequada.	 SWING	Pressione-o uma vez, a persiana balança para mudar a direção do fluxo de ar. Pressione-o novamente, a persiana para.

SUPER

O botão SUPER é utilizado para iniciar ou parar o arrefecimento ou aquecimento rápido.

1. Pressione o botão SUPER. O ar condicionado ajusta automaticamente a velocidade do ventilador para alta e a temperatura para 16 ° C. O aquecimento rápido funciona em velocidade do ventilador automático, alterando a temperatura definida automaticamente para 30 ° C.



2. Para desligar o controle Super, pressione qualquer tecla no controle remoto ou painel de controle, exceto Temporizador Ligado, Temporizador Desligado, Relógio, Iluminação, iFeel e Balanço.

NOTA:

- No modo SUPER, você pode definir a direção do fluxo de ar ou temporizador.
- O modo INTELIGENTE não está disponível no modo SUPER.
- O botão SUPER é ineficaz no modo INTELIGENTE.

resfriamento rápido aquecimento rápido



Velocidade do ventilador

1. Pressione o botão VENTILADOR, escolha da velocidade do ventilador desejada.

Auto → Alta → Médio → Baixa

- Auto-controla automaticamente a velocidade da ventoinha de acordo com a temperatura da sala e a configuração de controle de temperatura atual.

NOTA: a velocidade do ventilador Auto não pode ser selecionada no modo Ventilador.



- Alta para a velocidade máxima do ventilador



- Média para velocidade normal do ventilador



- Baixa para a velocidade mínima do ventilador



Temperatura

- Pressione o botão MAIS para elevar a temperatura. Pressione o botão MAIS uma vez para aumentar a temperatura definida por 1 ° C.



- Pressione o botão MENOS para diminuir a temperatura. Pressione o botão MENOS uma vez para diminuir a temperatura definida por 1 ° C.



NOTAS:

- No modo de arrefecimento e aquecimento, a temperatura pode ser regulada entre 16 ° C e 30 ° C.
- No modo Ventilador Só, a temperatura não pode ser definida.

Modo Repouso

O Modo Repouso pode ser definido em modos de refrigeração, aquecimento ou secagem. Esta função fornece um ambiente mais confortável para dormir.



NOTA:

- O aparelho deixa de funcionar automaticamente depois de operar por 8 horas.
- A velocidade do ventilador é automaticamente ajustada para a baixa velocidade.
- No modo de arrefecimento, se a temperatura ambiente actual é inferior a 26 ° C, a temperatura irá automaticamente aumentar 1 ° C durante a primeira hora depois que o controlo de suspensão é activado, em seguida, a temperatura vai manter-se constante. Se a temperatura ambiente é de 26 ° C ou acima, a temperatura definida não vai mudar.
- No modo de aquecimento, a temperatura definida vai diminuir por 3°C no máximo durante 3 horas constantemente, em seguida, mantém-se constante.

1. Pressione MODO para seleccionar refrigeração, aquecimento ou secagem.

NOTA: O controlo de repouso não pode ser seleccionado quando o modo Ventilador ou Inteligente está seleccionado.

2. Pressione o botão MAIS ou MENOS para ajustar a temperatura.

3. Pressione REPOUSO. Após 5 segundos, as luzes do painel de controlo escurecerão-se.

NOTA: A temperatura e a direção de fluxo de ar podem ser ajustadas durante o controlo de repouso. A velocidade da ventoinha é automaticamente definida para baixa velocidade. Após 5 segundos, as luzes do painel de controlo vão escurecer-se novamente.

4. Para desligar o controlo, pressione REPOUSO, MODO, VENTILADOR, ON/OFF, SUPER ou espere 8 horas para que o controlo de repouso se desligue automaticamente.

NOTA: O aparelho irá retornar às configurações anteriores após que o controlo de repouso seja desligado.

I FEEL

O sensor de temperatura incorporado no controlo remoto é ativado.

Ele pode sentir sua temperatura circundante, e transmitir o sinal de volta à unidade. O aparelho pode ajustar a temperatura para proporcionar o máximo conforto.



NOTA:

Usado para definir a operação do modo IFEEL. Pressione-o uma vez, a função IFEEL será iniciada. Pressione-o novamente, a função IFEEL será desligada. Se a função IFEEL não pode ser desligada, por favor, tente pressionar este botão por cerca de 5 segundos. é recomendado que coloque o controlo remoto no local onde a unidade interna pode receber o sinal facilmente. é recomendado que cancele o modo IFEEL de modo a economizar energia ao parar o ar condicionado.



ILUMINAÇÃO

Pressione o botão ILUMINAÇÃO para desligar a luz e a exibição na unidade.



NOTA:

- Quando a luz está apagada, o sinal recebido vai ligar a luz novamente.

Função de relógio

1. Você pode ajustar o tempo real através de pressionar o botão RELÓGIO



2. Use as teclas Mais e Menos para obter a hora correta.



3. Pressione o botão RELÓGIO novamente e o tempo real está definido.

TEMPORIZADOR LIGADO/DESLIGADO

É conveniente definir o temporizador com botões TEMPORIZADOR LIGADO/DESLIGADO antes de sair para que você possa voltar para o quarto com a temperatura confortável que você definiu.

NOTA: É o controle do temporizador real. você deve ajustar o relógio primeiro.

Para ligar TEMPORIZADOR

O botão TIMER ON pode ser usado para ligar o aparelho automaticamente no momento que você definiu.

1. Pressione TEMPORIZADOR LIGADO, e "ÀS 12:00" pisca no LCD.



2. Pressione o botão MAIS ou MENOS para obter o seu tempo desejado para ligar o aparelho.

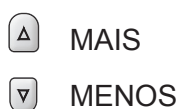

- Pressione o botão MAIS ou MENOS uma vez para aumentar ou diminuir a configuração de tempo por 1 minuto.
- Pressione e segure o botão MAIS ou MENOS por 2 segundos para aumentar ou diminuir o tempo definido por 10 minutos.
- Pressione e segure o botão MAIS ou MENOS por um tempo mais longo para aumentar ou diminuir o tempo definido por 1 hora.

3. Quando o tempo desejado está exibido no LCD, pressione o botão TEMPORIZADOR LIGADO para confirmá-lo.

A O som "Bipe" pode ser ouvido, "ON" para de piscar. O indicador TEMPORIZADOR no aparelho acende-se.

4. Após que o tempo desejado seja exibido por 5 segundos, o relógio será exibido no LCD do controle remoto em vez do tempo desejado.

Para cancelar TEMPORIZADOR LIGADO

Pressione o botão TEMPORIZADOR LIGADO novamente, um "bipe" pode ser ouvido e o indicador desaparece, o modo de TEMPORIZADOR LIGADO será cancelado.

NOTA: É semelhante definir TEMPORIZADOR DESLIGADO, você pode deixar a unidade desligar-se automaticamente no momento em que você definiu.



BALANÇO

Pressione BALANÇO uma vez para mudar a direção do fluxo de ar vertical. Pressione-o novamente para parar o fluxo de ar na direção do fluxo de ar desejada.



NOTA:

- O fluxo de ar é ajustado automaticamente para um certo ângulo em conformidade com o modo de funcionamento depois de ligar o aparelho.
- A direção do fluxo de ar pode também ser ajustada de acordo com a sua própria exigência através de pressionar o botão BALANÇO.
- Não vire as grelhas de regulação vertical manualmente, caso contrário, podem ocorrer falhas de funcionamento. Se isso acontecer, desligue o aparelho primeiro e corte o fornecimento de energia, em seguida, restaure a fonte de alimentação novamente.

Sons normais

Quando o seu ar condicionado está funcionando normalmente, você pode ouvir os sons, tais como:

- Movimento de ar do ventilador.
- Cliques do ciclo de termostato.
- Vibrações ou ruídos devido à má construção de parede ou janela.
- Um zumbido agudo ou ruído pulsante causado pelo compressor moderno de alta eficiência que está em ciclo ligado e desligado.

MANUTENÇÃO LOCAL DO AR CONDICIONADO

Drenagem do ar condicionado

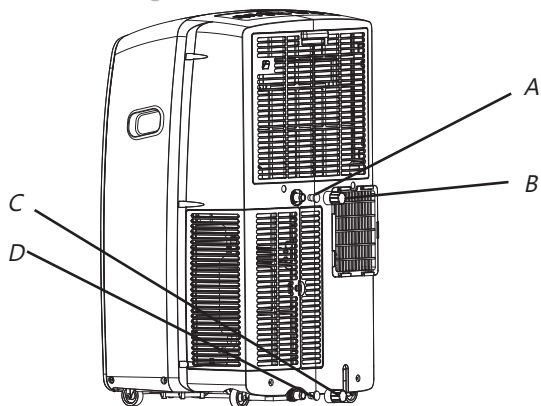

- A. Plugue de drenagem secundário D. Tampa do dreno primária
B. Tampa do dreno secundária
C. Plugue de drenagem primário

⚠ AVISO

Perigo de Peso Excesso

Use duas ou mais pessoas para mover e instalar ar condicionado.
Falha de fazer isso pode resultar em volta ou outras lesões.

1. Desligue o aparelho de ar condicionado ou desligue a alimentação.
2. Mova o ar condicionado para um local de drenagem ou fora da casa.
NOTA: Para evitar o derramamento de água do tanque, mova o ar condicionado lentamente e mantenha-o numa superfície horizontal.
3. Retire a tampa e o plugue de drenagem primários.
4. Drene a água completamente pelo furo de drenagem.
NOTA: Se o ar condicionado será armazenado após o uso, consulte "Armazenamento Após a Utilização".
5. Reinstale o plugue de drenagem primário ao furo de drenagem.
6. Recoloque a tampa do dreno primária para o furo de drenagem.
7. Reposicione o ar condicionado.
8. Ligue o ar condicionado ou reconecte a alimentação.

Limpeza da parte externa

1. Pressione ON/OFF para desligar o ar condicionado.
2. Desligue o ar condicionado ou a alimentação.
3. Retire o filtro de ar e limpe-o separadamente. Consulte "Limpeza do Filtro de Ar".
4. Limpe a parte externa do aparelho com um pano macio e úmido.
5. Conecte o aparelho de ar condicionado ou reconecte a alimentação.
6. Pressione ON/OFF para ligar o aparelho de ar condicionado.

Limpeza do ar condicionado

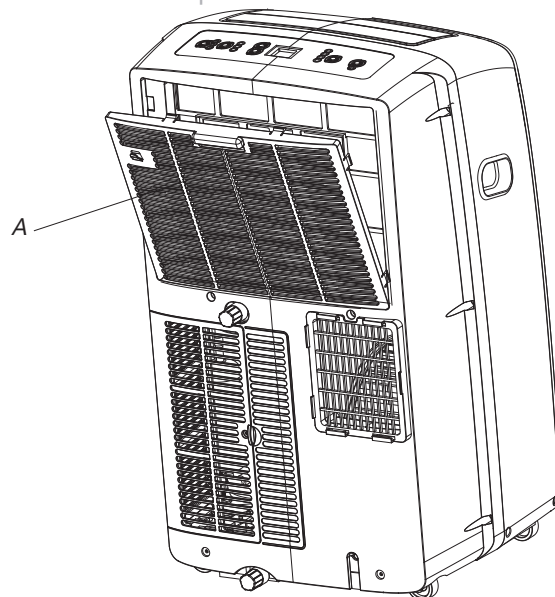

A. Porta do painel de filtro da entrada de ar do evaporador

1. Pressione ON/OFF para desligar o ar condicionado.
2. Abra a porta do painel de filtro na parte traseira do aparelho de ar condicionado e remova-a.
3. Retire o filtro de ar a partir da porta do painel de filtro.
4. Use um aspirador para limpar o filtro. Se o filtro estiver muito sujo, lave o filtro com água morna e um detergente suave.
NOTA: Não lave o filtro na máquina de lavar ou use quaisquer produtos químicos de limpeza.
5. Seque o filtro com ar completamente antes de recolocá-lo para garantir a eficiência máxima.
6. Coloque o filtro de ar para a porta do painel de filtro.
7. Reinstale a porta do painel de filtro.
8. Pressione ON/OFF para ligar o aparelho de ar condicionado.

Armazenamento Após a Utilização

1. Drene a água completamente. Consulte "Drenagem do ar condicionado".
2. Inicie o ar condicionado e ajuste-o para o modo de VENTILADOR para aproximadamente 12 horas para secar o ar condicionado.
3. Desligue o ar condicionado.
4. Retire o tubo de descarga flexível e armazene-o com o ar condicionado em um local limpo e seco. Veja "Instruções de instalação".
5. Remova o conjunto da janela e armazene-o com o ar condicionado em um local limpo e seco. Consulte "Instruções de Instalação".
6. Remova o filtro e limpe-o. Consulte "Limpeza do filtro de ar".
7. Limpe o exterior do aparelho de ar condicionado. Consulte "Limpeza da parte externa".
8. Reinstale o filtro.
9. Remova as pilhas e guarde o controle remoto com o ar condicionado em um local limpo e seco.

SOLUÇÃO DE PROBLEMAS

Antes de chamar a assistência técnica, tente as sugestões abaixo para ver se consegue resolver o problema sem ajuda externa.

O ar condicionado não funciona

 **AVISO**



Perigo de Choque Elétrico

Ligue-o a uma tomada com 3 pinos aterrado.
Não remova o pino aterrado.
Não utilize um adaptador.
Não use um cabo de extensão.
A falha de cumprimento destas instruções pode resultar em morte, incêndio ou choque elétrico.

- **O cabo de alimentação está desconectado.**
Ligue-o a uma tomada com 3 pinos aterrado.
Consulte "Requisitos elétricos."
- **Fusível de retardo ou disjuntor com capacidade errada está sendo usado.**
Substitua-o por um fusível de retardo ou disjuntor com capacidade correta. Consulte "Requisitos elétricos".
- **Um fusível para uso doméstico foi desligado, ou um disjuntor disparou.**
Substitua o fusível ou restaure o disjuntor. Consulte "Requisitos de Eletricidade"
- **O botão On/Off não foi pressionado.**
Pressione ON/OFF.
- **A fonte de alimentação local falhou.**
Aguarde até que a energia seja restaurada .

O ar condicionado sopra fusíveis ou disjuntores

- **Muitos aparelhos estão sendo usados no mesmo circuito.**
Desligue ou mude aparelhos que compartilham o mesmo circuito.
- **Você está tentando reiniciar o ar condicionado muito cedo depois de desligar o ar condicionado.**
Aguarde pelo menos 3 minutos depois de desligar o ar condicionado antes de tentar reiniciar o ar condicionado.
- **Você mudou os modos.**
Aguarde pelo menos 3 minutos, depois de desligar o ar condicionado antes de tentar reiniciar o ar condicionado.

O ar condicionador parece funcionar demasiado

- **Existe uma porta ou janela aberta?**
Mantenha portas e janelas fechadas.
- **O ar condicionado atual substituiu um modelo mais antigo.**
O uso de componentes mais eficientes podem fazer com que o aparelho de ar condicionado funcione mais do que um modelo mais antigo, mas o consumo de energia total será menor. Ares condicionados mais recentes não emitem a "explosão" de ar frio que você pode estar acostumado de unidades mais antigas, mas isso não é uma indicação da capacidade de refrigeração ou eficiência menor. Consulte o índice de eficiência (EER) e classificação de capacidade (em Btu/h) marcados no aparelho de ar condicionado.
- **O ar condicionado está em uma sala muito ocupada, ou aparelhos que produzem calor estão em uso no quarto.**
Use ventiladores de exaustão de vento ao cozinhar ou tomar banho e tente não usar aparelhos que produzem calor durante o período mais quente do dia. Aparelhos de ar condicionado locais são desenhados como refrigeração adicional para áreas locais dentro de um quarto. Um ar condicionado com maior capacidade pode ser necessário, dependendo do tamanho da sala a ser arrefecida.

O ar condicionado é executado apenas por um curto período de tempo, mas a sala não é fria

- **A temperatura definida é semelhante à temperatura ambiente.**
Baixe a temperatura definida. Consulte "Uso do Ar Condicionado local".

Exibe-se código de erro

- **Se o visor da unidade exibe o código de erro E5, o código indica que a unidade é cheia de água, você deve drenar a água, consulte "Como drenar o ar condicionado". Após a drenagem, você pode operar a unidade novamente.**
- **Se a unidade exibe o código de erro E1/E2/E3/E4/EA/E6/E7 entre em contato com o serviço ao cliente.**

O ar condicionado está em funcionamento, mas não arrefece

■ **O filtro está sujo ou obstruído por detritos.**

Limpe o filtro.

■ **A saída de ar é bloqueada.**

Limpe a saída de ar.

■ **A temperatura definida está muito alta.**

Baixe a temperatura definida.

Ciclos do ar condicionado liga-se e desliga-se demasiado

■ **O ar condicionado não está corretamente dimensionado para o seu quarto.**

Verifique a capacidade de refrigeração do seu ar condicionado local.

Aparelhos de ar condicionado locais são desenhados como refrigeração adicional para áreas locais dentro de um quarto.

■ **O filtro está sujo ou obstruído por detritos.**

Limpe o filtro.

■ **Há calor ou umidade excessiva (recipiente aberto de cozinha, chuveiros, etc.) no quarto.**

Use um ventilador para extrair o calor ou a umidade do ambiente. Tente não usar aparelhos que produzem calor durante o período mais quente do dia.

■ **As persianas são bloqueadas.**

Instale o ar condicionado num local onde as grelhas são afastadas de cortinas, persianas, mobiliário, etc.



Hisense

INSTRUCTIES VOOR GEBRUIK EN INSTALLATIE

NEDERLANDS

Hartelijk dank voor uw aankoop van deze airconditioner. Lees deze gebruiks-en installatie-instructies zorgvuldig voor installatie en gebruik van dit apparaat en bewaar deze handleiding voor toekomstig gebruik.

INHOUDSOPGAVE

VEILIGHEIDSMATREGELEN.....	2	Normale Geluidens.....	22
IDENTIFICATIE VAN DE COMPONENTEN.....	10	ONDERHOUD VAN DE WANDAIRCONDITONER.....	23
VEILIGHEID VAN DE AIRCONDITIONER.....	11	Aftappen van de airconditioner.....	23
INSTALLATIEVEREISTEN.....	11	Het reinigen van de buitenkant.....	23
Gereedschappen en onderdelen.....	11	Het reinigen van het luchtfilter.....	23
Plaatsingsvereisten.....	12	Opslaan na gebruik	23
Elektriciteitsvereisten.....	12	PROBLEEMOPLOSSEN.....	24
INSTALLATIE INSTRUCTIES.....	12		
Het uitpakken van de airconditioner.....	12		
Installeren van de Wandairconditioner (op het raam)	14		
Volledige installatie.....	15		
Installeren van de Wandairconditioner (door de muur).....	16		
HET GEBRUIK VAN DE WANDAIRCONDITONER.....	17		
Het starten van uw Wandairconditioner.....	17		
Het gebruik van de afstandsbediening.....	18		

VEILIGHEIDSinSTRUCTIES

Dit apparaat kan gebruikt worden door kinderen met een leeftijd vanaf 8 jaar mits onder toezicht of mits ze aanwijzingen ontvangen hebben over het veilig gebruik van het apparaat en de betrokken gevaren begrijpen. Kinderen mogen niet met het apparaat spelen. Reiniging en onderhoud door de gebruiker mogen niet door kinderen zonder toezicht worden uitgevoerd. Kinderen moeten onder toezicht staan om ervoor te zorgen dat ze niet met het apparaat spelen. Als het netsnoer beschadigd is, moet worden vervangen door de fabrikant, zijn onderhoudsmonteur of een gelijkwaardig gekwalificeerd persoon om gevaarlijke situaties te voorkomen.

Het bereik van de externe statische druk is -0.2Pa to 0.2Pa.

Houd het toestel 5m of meer uit de buurt van brandbare oppervlakken.

TE GEBRUIKEN MILIEUTIPS

Dit apparaat is gemaakt van gerecycled of herbruikbaar materiaal. Afdanken moet in overeenstemming met de plaatselijke voorschriften verwijderen afval worden uitgevoerd. Alvorens het af te danken, zorg ervoor het netsnoer af te snijden, zodat het apparaat niet kan worden hergebruikt.

Voor meer gedetailleerde informatie over de behandeling en de recycling van dit product, contact opnemen met de plaatselijke autoriteiten die zich bezighouden met de gescheiden inzameling van afval of de winkel waar u het apparaat heeft gekocht.

AFDANKEN VAN HET APPARAAT

Dit apparaat is gekenmerkt volgens de Europese richtlijn 2002/96/EC, Afgedankte elektrische en elektronische apparatuur (WEEE).

Dit merkteken geeft aan dat dit product niet mag worden weggegooid met ander huishoudelijk afval in de gehele EU. Om mogelijke schade aan het milieu of de menselijke gezondheid door ongecontroleerde afvalverwijdering te voorkomen, recycle het op verantwoorde manier om zodoende het duurzame hergebruik van grondstoffen te bevorderen. Om uw gebruikte apparaat in te leveren, kunt u gebruik maken van de retour- en inzamelsystemen of neem contact op met de winkel waar het product is gekocht.

Zij kunnen dit product innemen voor milieuvriendelijke recycling.



Veiligheidsmaatregelen

Voorzorgsmaatregelen voor het gebruik van R32 koelmiddel

De basisinstallatie werkprocedures zijn hetzelfde als voor het conventionele koelmiddel (R22 of R410A). Echter, besteedt u aandacht aan de volgende punten:

LET OP

- 1. Transport van materiaal die ontvlambare koudemiddelen bevatten**
Met inachtneming van de transportvoorschriften
- 2. Het markeren van de apparatuur met behulp van tekenen**
Naleving van de plaatselijke voorschriften
- 3. Afvoeren van apparatuur met brandbare koudemiddelen**
Naleving van de nationale voorschriften
- 4. Opslag van apparatuur/apparaten**
De opslag van de apparatuur moet in overeenstemming zijn met de instructies van de fabrikant.
- 5. De opslag van verpakte (onverkochte) apparatuur**
 - Beschermende verpakkingsmaterialen moet zodanig worden vervaardigd dat mechanische schade aan de apparatuur binnenin de verpakking niet zal leiden tot een lekkage van het koelmiddel.
 - Het maximum aantal apparaten dat mag samen worden zal door de plaatselijke voorschriften worden bepaald.
- 6. Informatie over het onderhoud**
 - 6-1 Controles van de omgeving**
Voorafgaand van aanvang van de werkzaamheden op systemen die ontvlambare koelmiddelen bevatten, zijn veiligheidscontroles nodig om te waarborgen dat het risico van ontbranding geminimaliseerd wordt. Voor het repareren van het koelsysteem, zullen de volgende voorzorgsmaatregelen in acht worden genomen vóór het uitvoeren van werkzaamheden aan het systeem.
 - 6-2 Werkprocedure**
De werkzaamheden zullen onder een gecontroleerde procedure worden ondernomen teneinde het risico van ontvlambare gassen of damp te minimaliseren aanwezig tijdens het uitvoeren van de werkzaamheden.
 - 6-3 Algemene werkgebied**
 - Alle het onderhoudspersoneel en anderen die werkzaam zijn in de lokale omgeving worden geïnstrueerd over de aard van de uit te voeren werkzaamheden. Werkzaamheden in beperkte ruimten moet worden vermeden.
 - Het gebied rondom de werkruimte moet worden afgezet. Waarborgen dat de omstandigheden in het gebied veilig zijn gemaakt door controle op ontvlambare materialen.
 - 6-4 Het controleren op de aanwezigheid van koelmiddel**
 - Het gebied dient te worden gecontroleerd met een geschikte koelmiddel detector voorafgaand aan en tijdens de werkzaamheden, teneinde te waarborgen dat de monteur zich bewust is van potentieel ontvlambare omgevingen.
 - Zorg ervoor dat detectie-apparatuur op lekkage wordt gebruikt geschikt is voor gebruik met brandbare koelmiddelen, d.w.z. niet-vonkend, afdoende afgedicht of intrinsiek veilig.
 - 6-5 De aanwezigheid van een brandblusapparaat**
 - De eventuele hete werkzaamheden die worden uitgevoerd aan de koelapparatuur of eventuele bijbehorende delen, moeten geschikte brandbestrijdingsmiddelen ter beschikking staan.

Veiligheidsmaatregelen



LET OP

- Zorg dat een poederblusinstallatie of CO2 brandblusapparaat naast het bijvulgebied aanwezig is.

6-6 Geen ontbrandingsbronnen

- Geen enkele persoon die werkzaamheden met betrekking tot een koelsysteem verricht welke bestaat uit de blootstelling van pijpleidingen koelmiddel bevat of kan bevatten zal eventuele ontbrandingsbronnen op een zodanige manier gebruiken dat het kan leiden tot het risico van brand of explosie.
- Alle mogelijke ontbrandingsbronnen, met inbegrip van het roken van sigaretten, dienen op voldoende afstand van de installatieplaats, repareren, verwijderen en afvoeren plaatsvinden, gedurende welke ontvlambare koelmiddel eventueel kan worden vrijgegeven aan de omringende omgeving.
- Voorafgaand aan de werkzaamheden, moet de omgeving in de nabijheid van de apparatuur moet worden onderzocht, teneinde ervoor te zorgen dat er geen ontvlambaar gevaar of ontbranding risico's bestaan. De "Niet Roken" markeringen moeten worden weergegeven.

6-7 Geventileerde omgeving

- Zorg ervoor dat het gebied in de open lucht is of dat deze voldoende is geventileerd alvorens te beginnen met de werkzaamheden in het systeem of het uitvoeren van een heet werk.
- Een zekere mate van ventilatie blijven houden gedurende de periode dat de werkzaamheden worden uitgevoerd.
- De ventilatie moet elke vrijgegeven koelmiddel veilig verspreiden en bij voorkeur extern in de atmosfeer uitstoten.

6-8 Controles aan de koelapparatuur

- Wanneer elektrische componenten worden vervangen, moeten deze geschikt zijn voor het doel en naar de juiste specificaties.
- Op alle momenten moet het onderhoud van de fabrikant en onderhoudsvorschriften worden nageleefd. In geval van twijfel de technische dienst van de fabricant om assistentie vragen.
- De volgende controles moeten worden toegepast op installaties met ontvlambaar koelmiddelen:
 - De vulgrootte is in overeenstemming met de omvang van de kamer waarbinnen de koelvloeistof bevatten delen zijn geïnstalleerd;
 - De ventilatie machines en stopcontacten functioneren naar behoren en zijn niet geblokkeerd;
 - Wanneer een indirect koelcircuit wordt gebruikt, zal het secundaire circuit gecontroleerd worden op de aanwezigheid van koelmiddel;
 - De markering op het materieel moeten te allen tijde zichtbaar en leesbaar blijven.
 - De markeringen en borden die onleesbaar zijn moet gecorrigeerd worden;
 - Koelbuizen of componenten worden in een positie geïnstalleerd waarin zij waarschijnlijk niet te worden blootgesteld aan eventuele stoffen die koelmiddel houdende componenten kunnen corroderen, tenzij de componenten vervaardigd warden van materialen die inherent bestendig zijn tegen corrosie of doeltreffend beschermd zijn tegen corrosie.

6-9 Controles van elektrische apparaten

- Reparatie en onderhoud van elektrische componenten omvat initiële veiligheidscontroles en component controleprocedures.
- Is er een fout bestaat die de veiligheid in gevaar zou kunnen brengen, mag er geen elektrische voeding op het circuit worden aangesloten totdat deze naar tevredenheid is afgehandeld.
- Als de fout niet onmiddellijk kan worden verholpen maar het noodzakelijk is dat het apparaat blijft functioneren, moet een afdoende tijdelijke oplossing worden gebruikt.

Veiligheidsmaatregelen

LET OP

- Dit dient aan de eigenaar van de apparatuur te worden gemeld zodat alle partijen wordt geadviseerd.
- Initiële veiligheidscontroles omvatten:
 - Dat condensatoren worden ontladen: dit dient op een veilige manier worden uitgevoerd, teneinde de mogelijkheid van vonken te vermijden;
 - Dat er geen aangesloten elektrische componenten zijn en bedrading blootgesteld tijdens het opladen, herstel of spoelen van het systeem;
 - Dat er continuïteit van de aarde hechting bestaat.

7. Reparaties aan afgedichte componenten

- Tijdens reparatiewerkzaamheden aan afgedichte componenten, moeten alle elektrische voeding van de te repareren apparatuur worden losgekoppeld voorafgaand aan de verwijdering van de afgedichte deksels, enz.
- Wanneer het absoluut noodzakelijk is om een elektrische voeding te hebben aan apparatuur tijdens de onderhoudswerkzaamheden, moet er een permanent operationele vorm van blijvende lekdetectie op het meest kritieke punt worden gebruikt, die waarschuwt voor een potentieel gevaarlijke situatie.
- Bijzondere aandacht moet worden besteed aan het volgende, teneinde te waarborgen bij werkzaamheden aan elektrische onderdelen, dat de behuizing niet op zodanig wijze is veranderd zodat het veiligheidsniveau wordt beïnvloed.
- Dit omvat schade aan kabels, overmatig aantal aansluitingen, aansluitpunten niet gemaakt volgens de originele specificaties, schade aan afdichtingen, onjuiste montage van wartels, enz. Let erop dat apparaten veilig gemonteerd zijn.
- Let erop dat de afdichtingen of afdichtingsmaterialen niet gedegradieerd zijn zodanig dat ze het voorkomen van het binnendringen van ontvlambare atmosferen niet langer dienen.
- De reserveonderdelen moeten in overeenstemming zijn met de specificaties van de fabrikant.

OPMERKING:

Het gebruik van siliconedichtingsproduct kan de werkzaamheid van enkele typen van lekkage-detectieapparatuur belemmeren.
Intrinsiekveilige componenten hoeven niet voorafgaand van werkzaamheden aan deze worden geïsoleerd.

8. De reparatie aan intrinsiekveilige componenten

- Geen permanente inductieve of condensator belastingen op het circuit toepassen zonder te garanderen dat dit niet hoger zal zijn dan de toelaatbare spanning en stroom toegestaan voor de in gebruik zijnde apparatuur.
- Intrinsiekveilige componenten zijn de enige die kunnen worden bewerkt terwijl aangesloten te zijn in de nabijheid van ontvlambare atmosfeer.
- De testapparatuur dient op de juiste classificatie te worden ingesteld. Vervang componenten alleen met door de fabrikant gespecificeerde onderdelen.
- In het geval van een lekkage kunnen andere onderdelen kunnen leiden tot ontbranding van koelmiddel in de atmosfeer.

9. Bedrading

- Controleer of de bekabeling niet aan slijtage, corrosie, overmatige druk, trillingen, scherpe kantjes of enige andere schadelijke gevolgen voor het milieu onderhevig zal zijn.

Veiligheidsmaatregelen

LET OP

- De controle moet ook rekening houden met de gevolgen van slijtage of continue trillingen van bronnen zoals compressoren en ventilatoren.

10. De detectie van ontvlambare koelmiddelen

- In geen geval mogen potentiële ontstekingsbronnen worden gebruikt in het zoeken naar of detectie van koudemiddellekkage.
- Een halogeen lamp (of een andere detector met behulp van een vlam) mag niet worden gebruikt

11. Lekkage detectiemethoden

- De volgende lekdetectie methoden worden aanvaardbaar geacht voor systemen die ontvlambare koelmiddelen bevatten:
 - Elektronische lekkage detectoren moeten worden gebruikt om ontvlambare koelmiddelen te detecteren, maar de sensitiviteit kan niet voldoende zijn, of herkalibratie kan nodig. (Detectie-apparatuur moet in een koelmiddel vrije ruimte worden gekalibreerd.)
 - Let erop dat de detector geen potentiële ontstekingsbron is en is geschikt voor het koelmiddel.
 - Lekdetectie apparatuur moet worden vastgesteld op een percentage van de LFL van het koelmiddel en moet worden gekalibreerd voor het te gebruiken koelmiddel en het juiste percentage van gas (max 25%) wordt bevestigd.
 - Lekdetectie vloeistoffen zijn geschikt voor gebruik met de meeste koelmiddelen maar het gebruik van detergents met chloor moet worden vermeden aangezien chloor kunnen reageren met het koelmiddel en het koperen leidingwerk kan aantasten.
 - Wanneer lekkage wordt vermoed, moeten alle open vlammen worden verwijderd/gedoofd.
 - Wanneer een lekkage van koelmiddel wordt gevonden die solderen vereist, moet het koelmiddel worden teruggewonnen uit het systeem, of geïsoleerd (met behulp van afsluitkleppen) in een deel van het systeem op afstand van de lekkage.
 - Zuurstofvrije stikstof (OFN) wordt vervolgens door het systeem gespoeld zowel vóór als tijdens het soldeerproces.

12. Verwijdering en afvoer

- Wanneer het koelcircuit wordt opengemaakt om reparatiewerkzaamheden uit te voeren – of voor andere doeleinden, zullen de gebruikelijke procedures worden toegepast.
- Het is echter van belang dat de beste praktijken worden gevolgd aangezien de ontvlambaarheid in acht moet worden genomen.
- De volgende procedure moet worden nageleefd voor:
 - Verwijderen van het koelmiddel;
 - Spoelen van het circuit met inert gas;
 - Afvoeren;
 - Opnieuw spoelen met inert gas;
 - Het circuit te openen door te snijden of solderen.
- Het koelmiddelvulling wordt teruggewonnen in de juiste recovery cilinders.
- Het systeem moet worden "doorgespoeld" met OFN teneinde het apparaat veilig te maken.
- Het zou nodig kunnen zijn deze werkwijze meerdere keren te herhalen.
- Perslucht of zuurstof mogen niet voor deze taak worden gebruikt.
- Spoelen wordt verwezenlijkt door het breken van het vacuüm in het systeem met OFN en blijven vullen totdat de werkdruk wordt bereikt, vervolgens ontluchten naar de atmosfeer, en uiteindelijk omlaag te trekken van een vacuüm.

Veiligheidsmaatregelen

LET OP

- Deze werkwijze wordt herhaald totdat er geen koelmiddel in het systeem aanwezig is. Wanneer de laatste OFN-lading wordt gebruikt, zal het systeem op atmosferische druk worden geventileerd zodat de werkzaamheden plaats kunnen vinden.
- Deze bewerking is absoluut noodzakelijk, iwanneer soldeerwerkzaamheden aan de pijpleidingen zullen plaatsvinden.
- Let erop dat de uitlaat voor de vacuümpomp niet nabij ontbrandingsbronnen is en er is ventilatie beschikbaar is.

13. Bijrulprocedures

- In aanvulling op gebruikelijke bijrulprocedures, moeten de volgende voorwaarden worden nageleefd:
 - Ervoor zorgen dat verontreiniging van verschillende koelmiddelen niet optreedt bij het gebruik van bijrulapparaat.
 - Slangen of leidingen moeten zo kort mogelijk om de hoeveelheid koelmiddel daarin te minimaliseren. - Cilinders moeten rechtop worden bewaard.
 - Controleer of het koelsysteem is geaard vóór het bijvullen van het systeem met koelmiddel. Label het systeem wanneer het bijvullen is voltooid (indien niet reeds voltooid).
 - Uiterste zorg moet in acht worden genomen om het koelsysteem niet te veel te vullen.
- Voorafgaand aan het bijvullen van het systeem wordt deze druk getest met OFN.
- Het systeem moet op lekkage worden getest op de voltooiing van het bijvullen maar voorafgaand aan de ingebruikname. Een follow-up lekkagetest zal voorafgaand aan het verlaten van de locatie worden uitgevoerd.

14. Buitengebruikstelling

- Voor het uitvoeren van deze procedure, is het absoluut noodzakelijk dat de monteur volledig vertrouwd is met de apparatuur en al zijn details.
- Goede praktijken worden aanbevolen zodat alle koelmiddelen veilig worden teruggewonnen.
- Voorafgaand aan de taak die wordt uitgevoerd, zal een olie en koelmiddel monster worden genomen in het geval een analyse noodzakelijk wordt geacht voorafgaand aan het hergebruik van het teruggewonnen koelmiddel. Het is noodzakelijk dat stroom beschikbaar is voordat met de taak wordt begonnen.
 - a) Zorg dat u vertrouwd raakt met de apparatuur en de werking ervan.
 - b) Het systeem elektrisch isoleren.
 - c) Alvorens deze procedure te proberen ervoor te zorgen dat:
 - Uitrusting voor mechanische behandeling beschikbaar is, indien vereist voor het hanteren van koelmiddel cilinders;
 - Alle benodigde persoonlijke beschermingsmiddelen beschikbaar zijn en naar behoren worden gebruikt;
 - Het terugwinproces wordt te allen tijde begeleid door een bevoegd persoon;
 - Terugwinnen apparatuur en cilinders moeten voldoen aan de desbetreffende normen.
 - d) Bijvullen van het koelmiddel, indien mogelijk.
 - e) Wanneer een vacuüm niet mogelijk is, maak een spuitstuk waardoor koelmiddel uit verschillende delen van het systeem kan worden verwijderd.

Veiligheidsmaatregelen

LET OP

- f) Zorg ervoor dat de cilinder zich op de schalen bevindt alvorens te beginnen met het terugwinnen.
- g) Start de terugwinnen machine en bedien deze in overeenstemming met instructies van de fabrikant.
- h) De cilinders niet overvullen. (Niet meer dan 80% volume van de vloeibare lading).
- l) Niet de maximale werkdruk van de cylinder overschrijden, zelfs tijdelijk.
- j) Wanneer de cilinders correct zijn gevuld en het proces voltooid, ervoor zorgen dat de cilinders en de apparatuur onmiddellijk van de plaats worden verwijderd en alle isolatiekleppen op het apparaat worden afgesloten.
- k) Teruggewonnen koelmiddel mag niet worden gevuld in een ander koelsysteem tenzij het is schoongemaakt en gecontroleerd.

15. Etiketgeving

- De apparatuur moet worden geëtiketteerd met vermelding dat het buitengebruik is gesteld en geledigd van koelmiddel.
- Het etiket wordt gedateerd en getekend.
- Zorg ervoor dat de etiketten op het apparaat de vermelding hebben dat de apparatuur ontvlambare koelmiddel bevat.

16. Terugwinnen

- Bij het verwijderen van koelmiddel uit een systeem, hetzij voor onderhoud of buitengebruikstelling, zijn goede praktijken aanbevolen dat alle koelmiddelen veilig werden verwijderd.
- Bij het overbrengen van koelmiddel in cilinders, ervoor zorgen dat alleen geschikte koelmiddel terugwinning cilinders worden gebruikt.
- Zorg ervoor dat het juiste aantal cilinders voor het houden van de totale systeem lading beschikbaar is.
- Alle te gebruiken cilinders zijn bestemd voor het teruggewonnen van koelmiddel en gelabeld voor dat koelmiddel (d.w.z. speciale cilinders voor het terugwinnen van koelmiddel).
- Cilinders moet worden voorzien van een overdrukventiel en de bijbehorende afsluitkleppen in goede staat.
- Lege terugwinning cilinders worden geruimd en, indien mogelijk, gekoeld voordat terugwinning plaatsvindt.
- De apparatuur voor het terugwinnen moet in goede staat verkeren met een set van instructies met betrekking tot de apparatuur dat voorhanden is en moet geschikt zijn voor het terugwinnen van ontvlambare koelmiddelen.
- In aanvulling daarop, zal een set van geijkte weegschalen beschikbaar zijn en in goed werkende staat verkeren.
- Slangen moet worden voorzien van lekvrije verbreek-koppelingen en in goede staat verkeren.
- Voor het gebruik van de terugwinnen machine, controleer of het in goede werk staat verkeert, goed onderhouden is aen dat de bijbehorende elektrische componenten zijn afgedicht om ontsteking te voorkomen in het geval van het vrijkomen van koelmiddel.
- Raadpleeg de fabrikant in geval van twijfel.
- Het teruggewonnen koelmiddel worden geretourneerd aan de leverancier van het koelmiddel in

Veiligheidsmaatregelen

LET OP

- de correcte terugwinnen cilinder, en het bijbehorende afval overdrachtsformulier wordt geregeld.
- De koelmiddelen niet in de terugwinnen eenheden mengen en zeker niet in de cilinders.
 - Wanneer compressoren of compressor oliën worden verwijderd, ervoor zorgen dat ze op een aanvaardbaar niveau zijn verwijderd om er zeker van te zijn dat ontvlambare koelmiddel niet binnen het smeermiddel blijft.
 - Het afvoerproces wordt uitgevoerd voorafgaand aan de terugkeer van de compressor aan de leveranciers.
 - Slechts elektrische verwarming aan de compressor carrosserie s moet worden gebruikt om dit proces te versnellen.
 - Wanneer olie uit een systeem wordt afgetapt, moet dit veilig worden uitgevoerd.

LET OP

- Bij het verplaatsen of herplaatsen van de aircondition, raadpleegt u ervaren servicetechnici voor demontering en opnieuw installeren van het apparaat.
- Plaats geen andere elektrische producten of huishoudelijke bezittingen onder de binnenunit of buitenunit.
- Condensatie druipend van het apparaat kan deze nat maken, en kunnen schade of storingen aan uw eigendom veroorzaken.
- Geen middelen gebruiken om het ontdooiproces te versnellen of voor het reinigen, andere dan de door de fabrikant aanbevolen.
- Het apparaat moet in een ruimte zonder continu werkende ontbrandingsbronnen worden opgeslagen bijvoorbeeld (:open vlam, een operationele gasapparaat of een werkzame elektrische kachel)
- Niet doorboren of verbranden.
- Wees bewust dat koelmiddelen geen geur kunnen bevatten.
- Ventilatie-openingen vrij van obstakels houden.
- Het apparaat moet in een goed geventileerde ruimte worden opgeslagen waar de grootte van de kamer overeenkomt met het gebied voor de kamer zoals bedoeld voor het gebruik.
- Het apparaat moet in een ruimte zonder continu werkende open vlam worden opgeslagen (bijvoorbeeld een operationele gasapparaat) en ontbrandingsbronnen (bijvoorbeeld een werkzame elektrische kachel).
- Elke persoon die betrokken is bij het werken in een koelvloeistofcircuit moet over een geldig certificaat van een door de industrie erkende evaluatie autoriteit beschikken, die bevoegdheid hebben koelmiddelen veilig te hanteren in overeenstemming met door de industrie erkende evaluatiespecificaties.
- Onderhoud mag alleen worden uitgevoerd zoals aanbevolen door de fabrikant van de apparatuur.
- Onderhouds- en reparatiewerkzaamheden vereisen de assistentie van ander gekwalificeerd personeel en wordt uitgevoerd onder toezicht van de bevoegde persoon in het gebruik van

Veiligheidsmaatregelen

LET OP

- ontvlambare koelmiddelen.
- Geen middelen gebruiken om het ontthooiproces te versnellen of voor het reinigen, andere dan de door de fabrikant aanbevolen.
 - Het apparaat moet worden geïnstalleerd, obediend en opgeslagen in een ruimte met een vloeroppervlak groter dan 10 m².
 - De installatie van het leidingwerk wordt in een kamer met een oppervlakte groter dan 10 m² geplaatst.
 - Het leidingwerk moet in overeenstemming zijn met de nationale gasvoorschriften.
 - De maximale koelmiddelvulling is 2.5 kg.
 - Mechanische aansluitingen die binnen worden gebruikt, zullen voldoen aan ISO 14903. Wanneer de mechanische aansluitingen opnieuw binnen worden gebruikt, moeten de afdichtingen opnieuw worden aangebracht. Wanneer afgafakelde verbindingen opnieuw binnen worden gebruikt, moet het afgafakelde gedeelte opnieuw worden gefabriceerd.
 - De installatie van het leidingwerk dient tot een minimum worden beperkt.
 - Mechanische verbindingen zijn toegankelijk voor onderhoudswerkzaamheden.

Uitleg van de symbolen op de binnenunit of buitenunit.

	WAARSCHUWING	Dit symbool geeft aan dat dit apparaat gebruikmaakt van een ontvlambare koelmiddel. Wanneer het koelmiddel lekt en blootgesteld aan een externe ontbrandingsbron, bestaat er brandgevaar
	LET OP!	Dit symbool geeft aan dat de gebruiksaanwijzing zorgvuldig dient te worden gelezen.
	LET OP!	Dit symbool geeft aan dat onderhoudspersoneel met deze apparatuur dient om te gaan aan de hand van de installatiehandleiding.
	LET OP!	Dit symbool geeft aan dat informatie beschikbaar is, zoals de gebruiksaanwijzing of installatiehandleiding.

IDENTIFICATIE VAN DE COMPONENTEN

• Voorzijdet

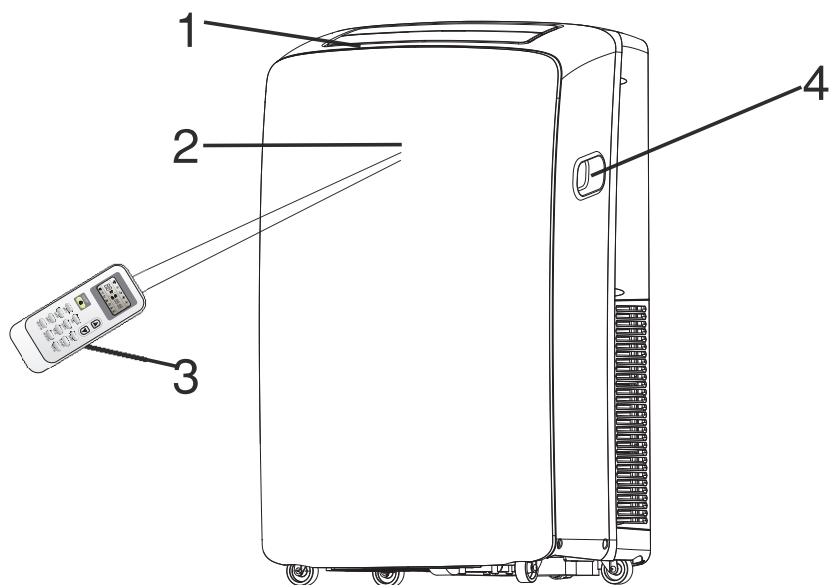

- 1 Koele luchtuitlaat
- 2 Signaal receptor
- 3 Afstandsbediening
- 4 Transportgreep
- 5 Controlepaneel
- 6 Luchtafvoerslang
- 7 Verdamer luchtinlaat
- 8 Secundaire afvoerkanaal
- 9 Stroomtoevoer
- 10 Primaire afvoerkanaal
- 11 Condensor luchtinlaat

• Achterzijde

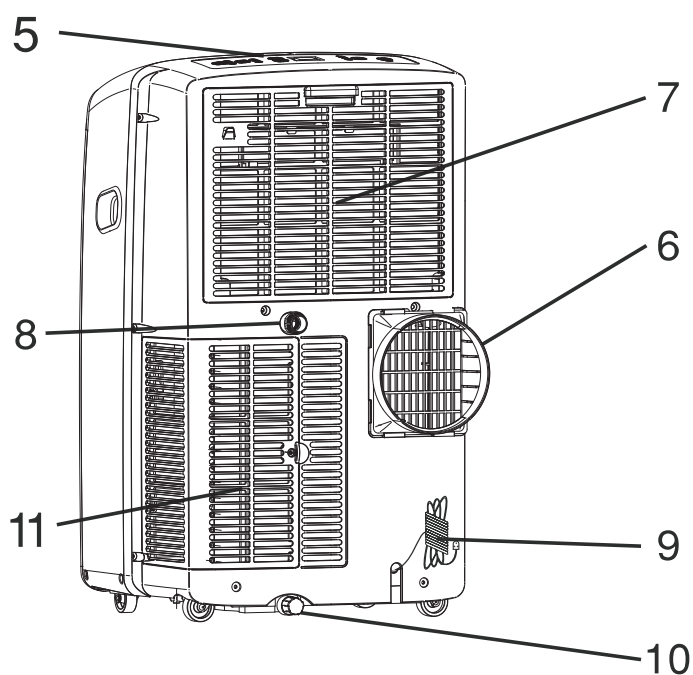

! De afbeeldingen in deze gebruiksaanwijzing zijn gebaseerd op de externe weergave van een standaardmodel. Deze kunnen verschillen van die van de airconditioner die u heeft geselecteerd.

VEILIGHEID VAN DE AIRCONDITIONER

Uw veiligheid en die van anderen is zeer belangrijk.

We hebben talrijke belangrijke veiligheidswaarschuwingen in deze gebruiksaanwijzing en op het apparaat voorzien. Altijd de veiligheidsberichten lezen en naleven.



Dit is het waarschuwingssymbool.

Dit symbool waarschuwt u voor mogelijke gevaren die kunnen doden of u en anderen kwetsen. Alle veiligheidsberichten zullen het waarschuwingssymbool en ofwel het woord "GEVAAR" of "WAARSCHUWING" volgen.

Deze woorden betekenen:

GEVAAR

U kunt gedood worden of ernstig gewond raken als u de instructies niet onmiddellijk naleeft.

WAARSCHUWING

U kunt gedood worden of ernstig gewond raken als u de instructies niet onmiddellijk naleeft.

Alle veiligheidsberichten informeren u wat het potentieel gevaar is, vertellen hoe u de kans op letsel kunt verminderen, en vertellen u wat er kan gebeuren als de instructies niet worden opgevolgd.

BELANGRIJKE VEILIGHEIDSINSTRUCTIES

WAARSCHUWING: Om het risico op brand, elektrische schokken of verwondingen bij het gebruik van uw airconditioner te verminderen volgt u deze fundamentele voorzorgsmaatregelen:

- Steek de stekker in een geaard 3-polige stopcontact. ■ Geen verlengsnoer gebruiken.
- De aardpen niet verwijderen. ■ Haal de stekker van airconditioner uit het stopcontact alvorens onderhoudswerkzaamheden.
- Geen adapter gebruiken. ■ Gebruik twee of meer mensen voor het verplaatsen en installeren van de airconditioner.

BEWAAR DEZE INSTRUCTIES

AFDANKEN VAN HET APPARAAT

- Vóór het vernietigen van het apparaat, is het noodzakelijk de batterijcellen te verwijderen en zich veiligheid te ontdoen van hen voor recycling redenen.
- Wanneer u het apparaat gaat afdanken neem dan contact op met onze dealer. Indien leidingen niet goed worden verwijderd, kan mogelijk het koelmiddel worden uitgeblazen en in contact komen met uw huid en letsel veroorzaken. Het vrijgeven van koelmiddel in de atmosfeer betekent ook schade aan het milieu. Gelieve het verpakkingsmateriaal voor het product op een milieuvriendelijke manier recyclen of weggooiën.
- Nooit de airconditioner ondersteboven of zijwaarts opslaan of verzenden om schade aan de compressor te voorkomen.
- Het apparaat is niet bedoeld voor gebruik door jonge kinderen of verstandelijk gehandicapten zonder toezicht. Jonge kinderen moeten onder toezicht staan om ervoor te zorgen dat ze niet met het apparaat spelen.

INSTALLATIEVEREISTEN

Gereedschappen en onderdelen

Verzamel de benodigde gereedschappen en onderdelen voordat u begint met de installatie.

Lees en volg de instructies die bij elke hier genoemde hulpmiddelen worden genoemd.

Benodigde gereedschappen

- Phillips schroevendraaier
- Schaar
- Zaag
- Accuboormachine en 1/8 "boor
- Kwastje

Meegeleverd artikelen

De onderneming biedt slechts één plan om de wandairconditioner te installeren: Raadpleeg "Installeren van de wandairconditioner"(P4-P8)

PLAN 1:

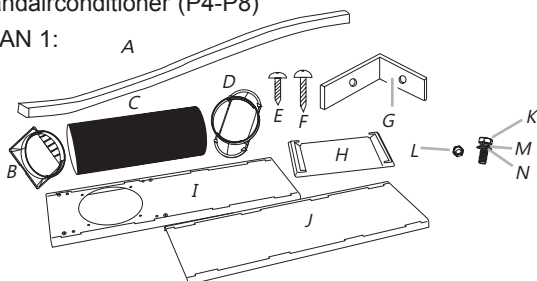

PLAN 2:(optioneel)

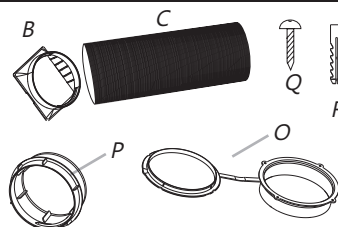

- A.De afdichting met schuim in spuiten
- B. Dummy koppeling
- C. Flexibele afvoerslang
- D. Venster uitlaatadapter
- E. 1/2"schroeven (2)
- F.Houtschroeven(4)
- G. Raamslot beugel (2)
- H.regenhoes (1).

- I.Externe schuifdeel
- J. Intern schuifdeel
- K. Bouten (4)
- L. Moeren (4)
- M. Veerringen (4)
- N. Sluitringen (4)
- O.Muurafdekking
- P. Uitlaatadapter
- Q.Lange houtschroeven(3)
- R. kunststoffen aansluiting (3)

Plaatsingsvereisten

OPMERKINGEN:

- De flexibele uitlaatslang moet op de airconditioner worden geplaatst tussen 23⁵/₈" en 64¹/₈" (60 cm en 163 cm) van raam of deur
- Wandairconditioners zijn ontworpen als extra koeling aan de lokale gebieden binnen een kamer.

Verticaal schuifraam

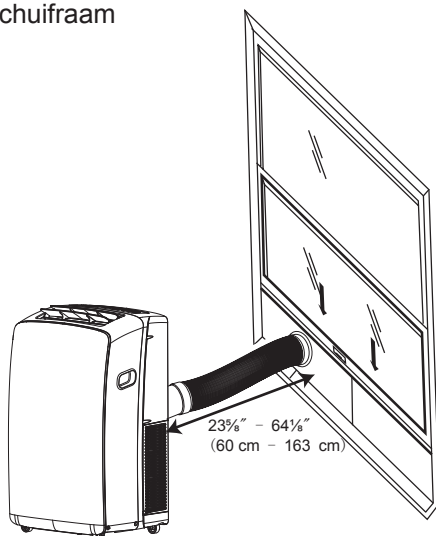

Horizontaal schuifraam

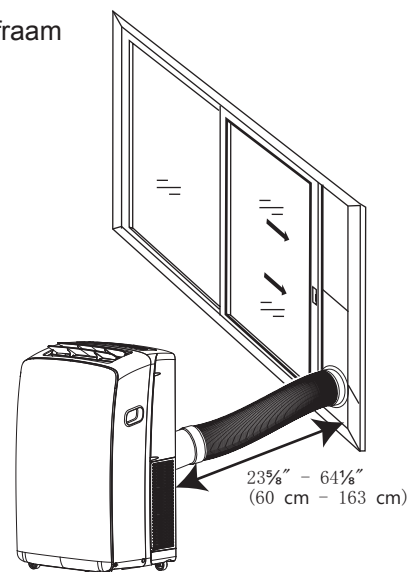

OPMERKINGEN:

- Teneinde een goede ventilatie te waarborgen, Houd de vereiste afstand van de retour luchtuitlaat tot aan de muur of andere obstakels van tenminste 235/8" (60 cm)
- De luchtuitlaat niet blokkeren.
- Zorgen voor een eenvoudige toegang tot het geaarde 3-polige stopcontact.

Elektriciteitsvereisten

⚠ WAARSCHUWING



Elektrische schokken

- Steek de stekker in een geaard 3-polige stopcontact.
- De aardpen niet verwijderen.
- Geen adapter gebruiken.
- Geen verlengsnoer gebruiken.
- Het niet opvolgen van deze instructies kan leiden tot de dood, brand of een elektrische schok.

- De wandairconditioner moet worden aangesloten op een 220-240V, 50 HZ, 20-amp zekering geaard 3-polige stopcontact.
- Het gebruik van een tijdvertraging zekering of tijdvertraging stroomonderbreker wordt aanbevolen.
- Alle bedrading moet voldoen aan de lokale en de nationale elektrische codes en moeten door een elektricien geïnstalleerd worden. Indien u vragen heeft, neemt u dan contact op met een elektricien.

INSTALLATIE INSTRUCTIES

Het uitpakken van de airconditioner

⚠ WAARSCHUWING

Excessieve belasting gevaar

- Gebruik twee of meer mensen om de airconditioner te verplaatsen en te installeren.
- Als dit niet gebeurt kan het resulteren in rug- of ander letsel.

- Gebruik geen scherpe instrumenten, alcohol, brandbare vloeistoffen, of schurende reinigingsmiddelen om tape of lijm te verwijderen. Deze producten kunnen het oppervlak van de airconditioner beschadigen.
- Hanteer de airconditioner voorzichtig.

Verwijderen van het verpakkingsmateriaal

- Verwijderen en afvoeren/recyclen van verpakkingsmaterialen.
- Verwijder tape en lijmresten van oppervlakken vóór het inschakelen van de airconditioner. Wrijf een kleine hoeveelheid afwasmiddel over de lijm met de vingers. Afvegen met warm water en drogen.

Regenhoes --Horizontale Installatie

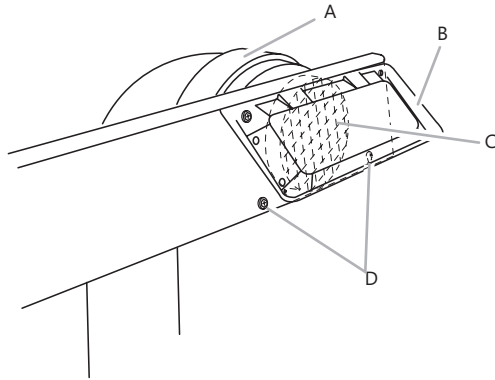

- A. Venster afzuigaansluiting
 B. Regenhoes
 C. Uitlaatrooster
 D. Moeren ingevoegd in ongebruikte gaten in het venster schuifregelaar pakket

3. Open het raam.

4. Meet de raamopening.

- Als de raamopening is te smal voor het venster schuifregelaar pakket, verwijder de binnenste schuifregelaar van het venster schuifregelaar pakket.

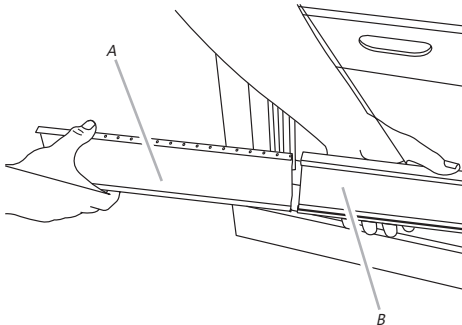

- A. Inwendige schuifregelaar gedeelte
 B. Uitwendige schuifregelaar gedeelte

- Met behulp van een zaag, zaagt u het inwendige schuifregelaar gedeelte om in de raamopening te passen.
- Schuif de binnenste schuifregelaar gedeelte in de buitenste schuifregelaar gedeelte van het venster schuifregelaar pakket

5. Plaats het raam schuifregelaar pakket in het venster, teneinde het uit te bereiden zodat het past op de breedte van het venster. Zorg ervoor dat de regenhoes aan de buitenkant van het venster is geplaatst.

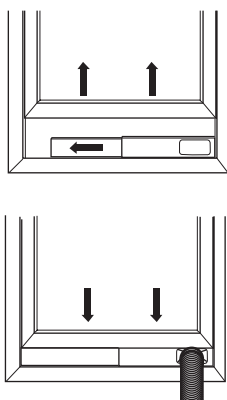

OPMERKING: Voor de installatie van een openslaand raam, het venster schuifregelaar pakket kan verticaal worden geïnstalleerd met de schuifknop opening aan de onderzijde.

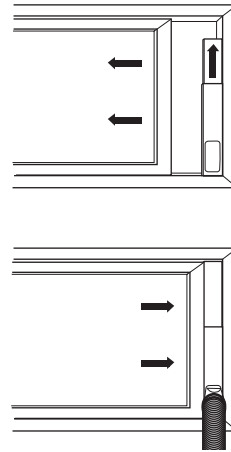

6. Inzet 1/2 "schroef (2 meegeleverd) n de opening in het binnenste schuifregelaar gedeelte dat het dichtst bij het uiteinde van de buitenste schuifregelaar gedeelte is.

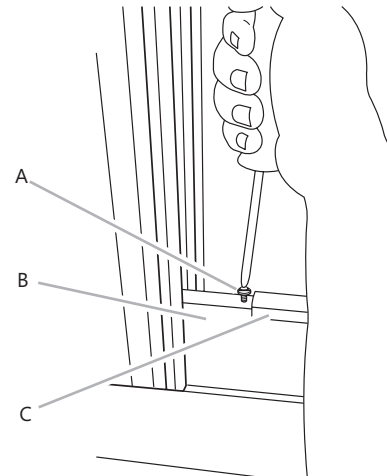

- A. 1/2"schroef (2 meegeleverd)
 B. Inwendige schuifregelaar gedeelte
 C. Uitwendige schuifregelaar gedeelte om het venster schuifregelaar pakket vast te zetten.

7. Sluit het raam op het venster.

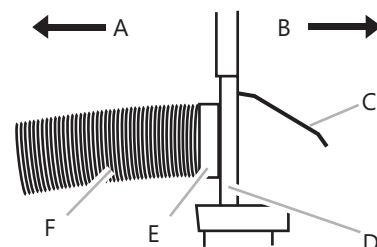

- A. Wandairconditioner
 B. Buitenshuis
 C. Regenhoes
 D. venster schuifregelaar pakket
 E. Venster afzuigaansluiting
 F. Flexibele afvoerslang

Installeren van de Wandairconditioner (op het raam)

Installeer de uitlaatslang en Adapter

1. Plaats de airconditioner in geselecteerde locatie. Raadpleeg "Plaatstingsvereisten."
2. Verbind de dummy koppeling aan de flexibele afvoerslang uitlaatslang. Draai het linksom tot veilig op zijn plaats vergrendeld is.

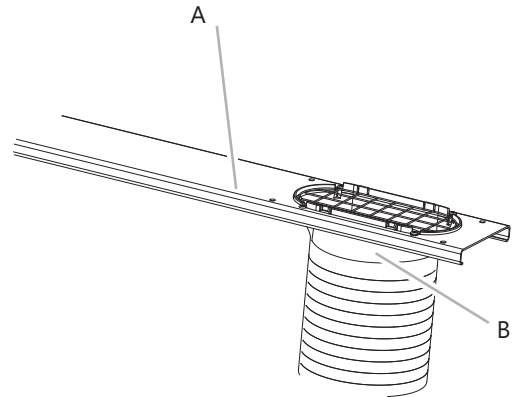
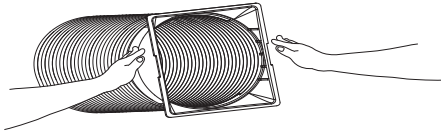

3. Bevestig het raam uitlaatadapter aan de flexibele afvoerslang. Draai het linksom tot veilig op zijn plaats vergrendeld is.

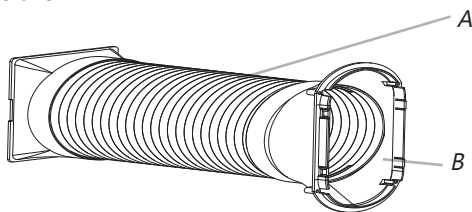

A. Flexibele afvoerslang
B. Venster uitlaatadapter

4. Plaats de dummy koppeling in de opening aan de achterkant van de airconditioner.
5. Schuif het omlaag om de slang op zijn plaats te vergrendelen.

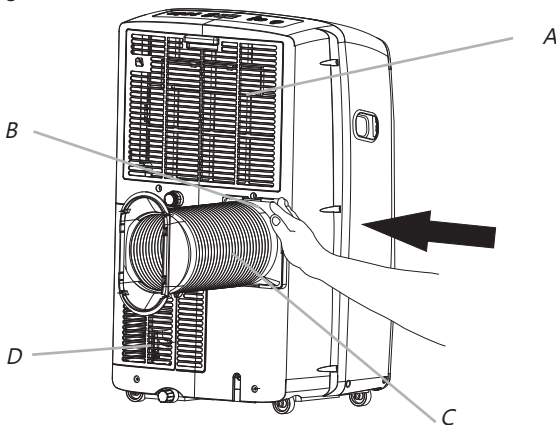

A. Verdampers luchtinlaat
B. Dummy koppeling
C. Flexibele afvoerslang
D. Condensator luchtinlaat

A. Venster schuifregelaar pakket
B. Venster uitlaatadapter

2. Met behulp van de 2 schroeven, ring en moeren (meegeleverd), bevestig de regenhoes op het venster schuifregelaar pakket voor zowel de verticale of horizontale installatie.

OPMERKINGEN:

- De openingen in het venster schuifregelaar pakket zijn gepositioneerd voor het bevestigen van de regenhoes voor verticale of horizontale installatie.
- Plaats de andere 2 bouten, ringen en moeren (meegeleverd) in de ongebruikte openingen in het venster schuifregelaar pakket zodat vocht niet door het venster schuifregelaar pakket kan lekken.

Regenhoes--Verticale Installatie

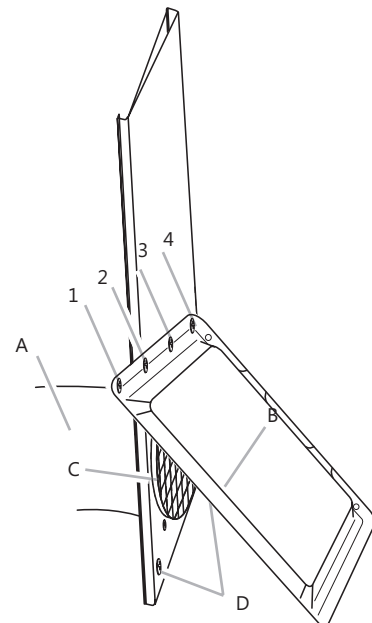

A. Venster uitlaatadapter
B. Regenhoes
C. Uitlaatrooster
D. Moeren ingebracht in ongebruikte openingen in het venster schuifregelaar pakket

Vensterinstallatie

Het venster schuifregelaar pakket is ontworpen om de meeste standaard verticale en horizontale toepassingen venster passen. Plaats u het op de airconditioner geselecteerde locatie. Raadpleeg "Plaatsingsvereisten."

1. Plaats de venster uitlaatadapter in de sleuf op het venster schuifregelaar pakket.

OPMERKINGEN: Vier openingen in de regenhoes voor verticale montage. Plaats de 2 moeren met "1" "3" of "2" "4".

Volledige installatie

1. Plaats het venster vergrendelbeugel bovenop het onderste venster en tegen het bovenste raamkozijn.
2. Gebruik een 1/8" boorkop om een starteropening door de opening in de beugel te boren.
3. Plaats het venster vergrendelbeugel op het raamkozijn met een houtschroef (4 meegeleverd) om het raam veilig op zijn plaats te houden.

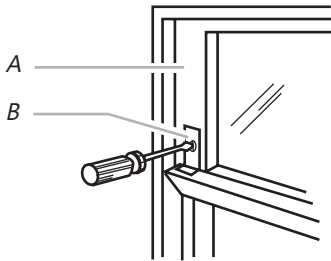

- A. Bovenste raamkozijn
B. Venster vergrendelbeugel

4. Plaats de schuimstofafdichting achter de bovenkant van het onderste raamkozijn en tegen het glas van het bovenraam.



- A. Bovenkant van het onderste raamkozijn
B. Schuimstofafdichting

WAARSCHUWING



Elektrische schokken

- Steek de stekker in een geaard 3-polige stopcontact.
- De aardpen niet verwijderen.
- Geen adapter gebruiken.
- Geen verlengsnoer gebruiken.
- Het niet opvolgen van deze instructies kan leiden tot de dood, brand of een elektrische schok.

5. Steek de stekker in een geaard 3-polige stopcontact.

Installeren van de Wandairconditioner (door de muur)

Installeer de uitlaatslang en Adapter

1. Plaats de airconditioner in geselecteerde locatie. Raadpleeg "Plaatstingsvereisten."
2. Verbind de dummy koppeling aan de flexibele afvoerslang uitlaatslang. Draai het linksom tot veilig op zijn plaats vergrendeld is.

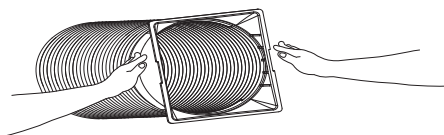

3. Bevestig het raam uitlaatadapter aan de flexibele afvoerslang. Draai het linksom tot veilig op zijn plaats vergrendeld is.

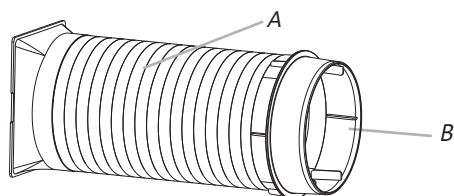

- A. Flexibele afvoerslang
- B. Muur uitlaatadapter

4. Plaats de dummy koppeling in de opening aan de achterkant van de airconditioner.
5. Schuif het omlaag om de slang op zijn plaats te vergrendelen.

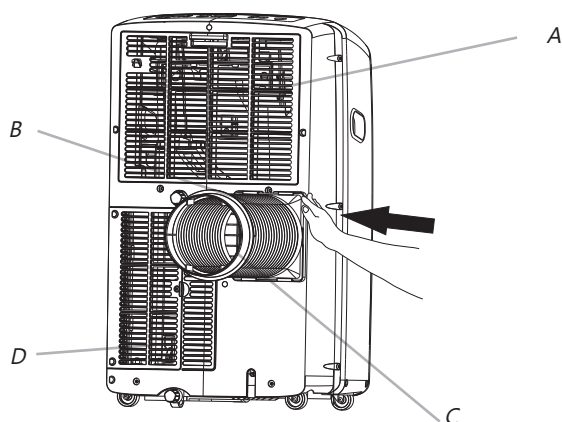

- A. Verdampert luchtinlaat
- B. Dummy koppeling
- C. Flexibele afvoerslang
- D. Condensator luchtinlaat

Boor de opening voor de muurdekking

1. Bepaal de positie van het gat voor de muurdekking afhankelijk van de locatie van de montageplaat.
2. Boor een gat in de muur. De opening moet een beetje groter zijn dan de muurdekking.
3. Installeer de muurdekking door de muur opening houdt de muur netjes en schoon, met vier schroeven vastgezet.

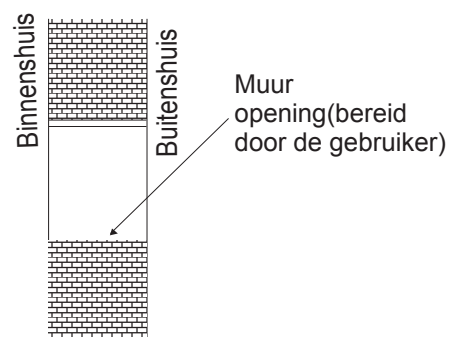

Plaats de muur uitlaatadapter op de muurdekking.

1. Plaats de dummy koppeling in de muuropening in de muur.

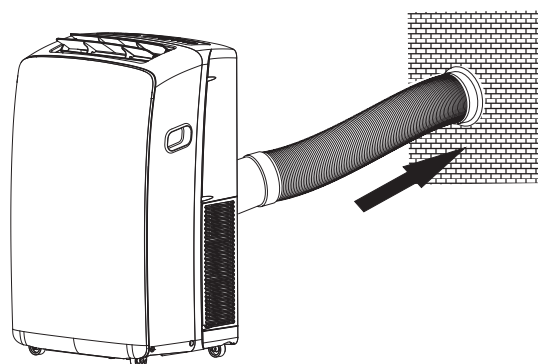

Plaats de muur uitlaatadapter op de muurdekking.

1. Verwijder muur uitlaatadapter van de muurdekking.
2. Bedek de muurdekking.

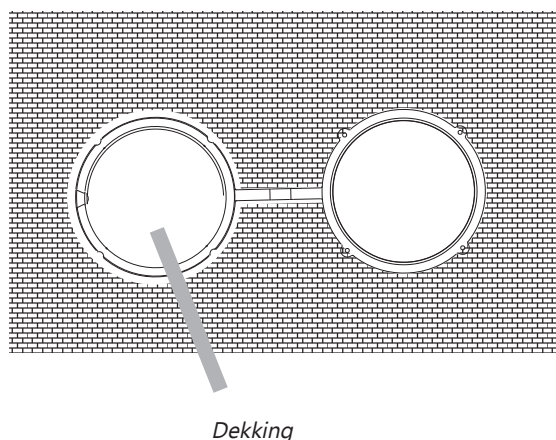

HET GEBRUIK VAN DE WANDAIRCONDITIONER

Het correct bedienen van uw wandairconditioner helpt u om de best mogelijke resultaten te verkrijgen.

In deze paragraaf wordt de juiste werking van de airconditioner uitgelegd.

BELANGRIJK:

- De airconditioner display geeft de huidige kamertemperatuur aan.
- Bij het wijzigen van modes, terwijl de airconditioner in werking is, stopt de compressor gedurende 3 tot 5 minuten alvorens opnieuw te starten.

- Als een toets gedurende deze tijd wordt ingedrukt, zal de compressor niet opnieuw starten voor nog eens 3 tot 5 minuten.
- In Koeling of Droge modus, zullen de compressor en de condensor ventilator stoppen wanneer de kamertemperatuur de ingestelde temperatuur bereikt.

OPMERKING: In geval van een stroomonderbreking, zal uw airconditioner functioneren op de vorige instellingen wanneer de stroom wordt hersteld.

Het starten van uw Wandairconditioner



OPMERKING: De symbolen kunnen afwijken van deze modellen, maar de functies zijn vergelijkbaar.

1. Selecteer de modus. Zie "MODUS".
2. Selecteer de ventilatorsnelheid. Zie "VENTILATOR".
3. Stel de temperatuur in. Zie "TEMPERATUUR".
4. Druk op de POWER knop om de airconditioner te starten.



OPMERKING:

Wanneer de airconditioner is ingeschakeld op alle andere tijdstippen, zal het draaien op basis van de vorige instelling.

Alleen als het apparaat wordt gebruikt in ONWAARSCHIJNLIJK ZEER VOCHTIGE LUCHT, zal water worden opgevangen in het waterreservoir binnenin het apparaat. Als het waterreservoir vol is, zal de airconditioner stoppen. Op het scherm wordt "E5" weergegeven om u te informeren het interne waterreservoir te legen.

Modus

Werkingsmodi:

1. Druk kort op op MODE totdat u het symbool knippert voor de gewenste instelling.



2. Kies Koeling, Droog, Alleen Ventilator of verwarming.

Koelen-Koelt de ruimte. Druk op FAN om Hoog, Midden of Laag te selecteren. Druk op de PLUS of MIN-knop om de temperatuur aan te passen.

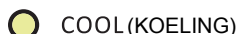

Drogen-Droogt de ruimte. De airconditioner selecteert automatisch de temperatuur. De ventilator draait alleen op lage snelheid. **OPMERKING:** De droge modus mag niet worden gebruikt voor het afkoelen van de kamer.



Alleen ventilator- Alleen de ventilator draait. Druk op FAN om Hoog, Midden of Laag te selecteren.



Verwarmen- verwarmt de ruimte. Druk op FAN om Hoog, Midden of Laag te selecteren. Druk op de PLUS of MIN-knop om de temperatuur aan te passen.

OPMERKING: Verwarming is NIET beschikbaar voor alleen koelen airconditioner.



Ventilatorsnelheid

1. Druk kort op FAN om de gewenste ventilatorsnelheid te kiezen.



2. Selecteer Hoog, Midden of Laag.

Auto-automatisch de ventilatorsnelheid afhankelijk van de actuele kamertemperatuur en temperatuurregeling instelling.

Hoog- voor maximale ventilatorsnelheid



Midden- voor de normale ventilatorsnelheid



Laag- voor de minimale ventilatorsnelheid



Temperatuur

Druk op de PLUS-toets om de temperatuur te verhogen. Druk eenmaal op de PLUS-knop om de ingestelde temperatuur te verhogen met 1°C.



Druk op de MINUS-knop om de temperatuur te verlagen. Druk eenmaal op de MINUS-knop om de ingestelde temperatuur te verlagen met 1°C.



OPMERKING:

In de Koel modus kan de temperatuur ingesteld worden tussen 16°C en 30°C.

In de Alleen Ventilator modus kan de temperatuur niet worden ingesteld.

ION (Optioneel)

Druk op de ION toets om de Plasma Generator in- of uit te schakelen.



Wanneer de ION indicator lamp brandt of het apparaat knippert, zal de Plasma Generator inschakelen.

Het gebruik van de afstandsbediening

Plaats de batterijen

1. Verwijder de batterijklep naar de pijl aangegeven richting.

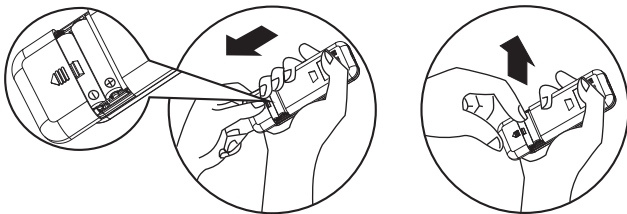

2. Plaats u nieuwe batterijen en zorg ervoor dat de (+) en (-) van de batterij correct op elkaar zijn afgestemd.
3. Plaats het deksel terug door het op zijn plaats t schuiven.

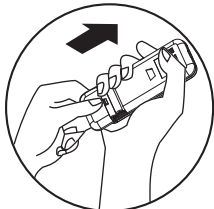

OPMERKING:

- Gebruik 2 LR03 AAA (1.5volt) batterijen. Gebruik geen oplaadbare batterijen. Vervang de batterijen door nieuwe van hetzelfde type als het display wordt gedimd, of na 6 maanden.
- Als u de batterijen oplaad na het verwijderen van de oude, zult u de voorinstelling missen en gaat de timer terug naar nul.

Opslag clip

De clip aan de achterkant van het apparaat kan worden gebruikt om de afstandsbediening te bewaren.

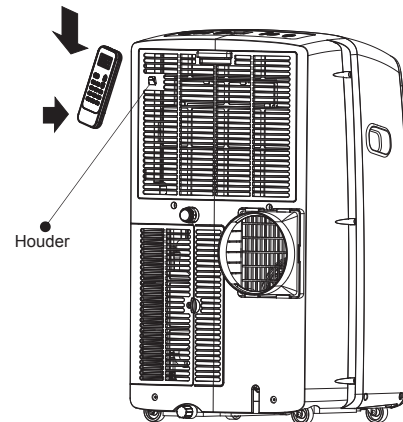

Hoe te gebruiken

Om de kamer airconditioner te bedienen, richt de afstandsbediening om het signaal receptor. De afstandsbediening zal de airconditioner op een afstand van maximaal 23' (7m) bedienen wanneer wijzend op signaalontvanger van de airconditioner.

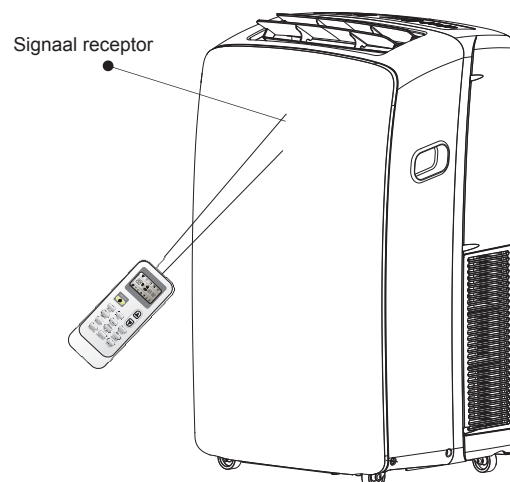

Afstandsbediening

OPMERKING: De afstandsbediening kan verschillen qua uiterlijk.

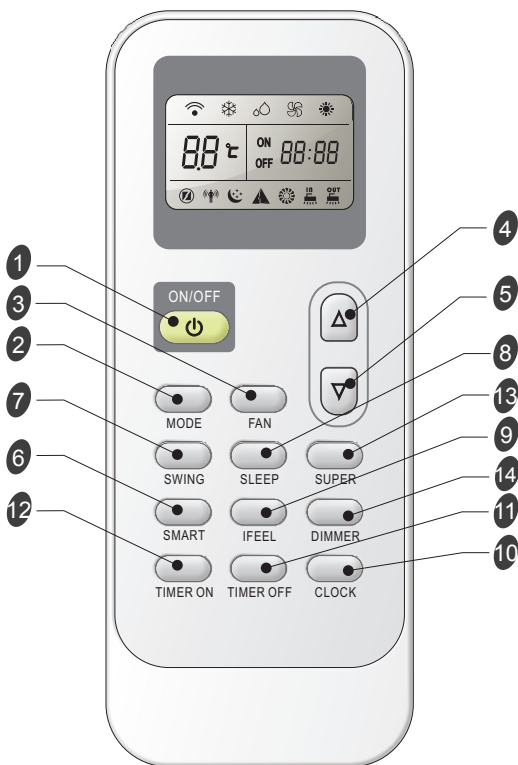

Knop en functie

1		ON/OFF	8		SLAAP
2		MODUS	9		IFEEL
3		VENTILATOR	10		KLOK
4		OMHOOG	11		Timer In
5		OMLAAG	12		Timer Uit
6		SMART	13		SUPER
7		SWING	14		DIMMER

Aanduidingssymbolen

Aanduidingssymbolen op LCD:

	Koel indicator		Auto ventilatorsnelheid
	Droog indicator		Hoge ventilatorsnelheid
	Alleen ventilator indicator		Medium ventilatorsnelheid
	Verwarmen indicator		Low fan speed

	Smart indicator		Signaalverzendtijdsturing
	Slaap indicator	ON	88:88 Display instel timer
	Ifeel indicator	OFF	88:88 Display huidige tijd
	Super indicator	88 °C	Display temperatuur instellen

In- en uitschakelen stroom

Druk op ON/OFF-knop voor het in- of uitschakelen van het apparaat



OPMERKING:

- Veranderende omstandigheden tijdens werking. Soms reageert het apparaat niet in een keer. Wacht 3 minuten.
- Wacht 3 minuten alvorens het herstarten van het apparaat.

Modus

1. Druk herhaaldelijk op MODUS totdat u het symbool knippert voor de gewenste instelling.



2. Kies Koel, Droog, Alleen Ventilator en verwarming.

■ Koelen-Koelt de ruimte. Druk op FAN om AUTO, HOOG, MID of LAAG te selecteren. Druk op de UP of DOWN toets om de temperatuur aan te passen.



- Droog-Droogt de ruimte. De airconditioner selecteert automatisch de temperatuur. De ventilator draait alleen op lage snelheid.
OPMERKING: roog modus mag niet worden gebruikt om de kamer af te koelen.
Een afname of toename van maximaal 2°C kan worden ingesteld met de afstandsbediening indien u zich nog steeds ongemakkelijk voelt.



- Alleen ventilator-Alleen de ventilator draait. Druk op FAN knop om de ventilatorsnelheid aan te passen.



OPMERKING: Auto ventilatorsnelheid kan niet worden geselecteerd in de Alleen Ventilator modus.

- Verwarmen-Verwarmt de ruimte. Druk op FAN om de ventilatorsnelheid te selecteren. Druk op de omhoog of omlaag TEMP knop om de temperatuur aan te passen.



SMART Modus

Drukt u op de SMART toets, Smart modus (fuzzy logic bediening) is rechtstreeks ongeacht of het apparaat aan of uitgeschakeld is. In deze modus worden de temperatuur en ventilatorsnelheid automatisch ingesteld op basis van de werkelijke kamertemperatuur.

Om de Smartmodus te annuleren, drukt u eenvoudig op de MODE knop.



De gebruiksmodus en temperatuur worden bepaald door de binnentemperatuur.



Met verwarmingsmodellen

Binnentemperatuur	Bedieningsmodus	Doeltemperatuur
21°C of lager	VERWARMEN	22°C
21-23°C	ALLEEN VENT.	
23-26°C	DROOG	De kamertemperatuur daalt 2 ° C na bediening gedurende 3 minuten
Hoger dan 26 C	KOELEN	26°C

Alleen koelen modellen

Binnentemperatuur	Bedieningsmodus	Doeltemperatuur
23 ° C of lager	ALLEEN VENT.	
23-26°C	DROOG	De kamertemperatuur daalt 2 ° C na bediening gedurende 3 minuten
Hoger dan 26 C	KOELEN	26°C

OPMERKING: De temperatuur, de luchtstroom en de richting worden automatisch gecontroleerd in de smart modus. Echter, een afname of toename van maximaal 2°C kan worden ingesteld met de afstandsbediening als u nog steeds ongemakkelijk voelt.

Wat u kunt doen in de  modus		
Uw gevoel	Knop	Afstelling
Ongemakkelijk als gevolg van ongeschikte luchtstroom volume.	 FAN	Binnenshuis ventilatorsnelheid wordt afgewisseld tussen Hoog, Medium en Laag elke keer dat deze knop wordt ingedrukt.
Ongemakkelijk als gevolg van ongeschikte stromingsrichting.	 SWING	Druk er één keer op, en de jaloezie schommelt om de luchtstroom van richting te veranderen. Druk nogmaals, en swing stopt.

SUPER

SUPER toets wordt gebruikt om te starten of te stoppen met snel koelen of verwarmen.

1. Druk op de SUPER knop. De airconditioner stelt automatisch de ventilatorsnelheid naar Hoog en de temperatuur op 16°C. Snel verwarming werkt op automatische ventilatorsnelheid, het veranderen van de automatisch ingestelde temperatuur op 30°C.



2. Super controle uitschakelen, druk op een willekeurige knop op de afstandsbediening of het bedieningspaneel, behalve Timer On, Timer Off, Klok, Dimmer, iFeel en Swing.

OPMERKING:

- In de SUPER-modus kunt u de luchtstroom richting of timer in te stellen.
- SMART modus zijn niet beschikbaar in SUPER-modus.
- SUPER knop is niet effectief in de SMART-modus.

Snel koelen



Snel verwarmen



Ventilatorsnelheid

1. Druk op de knop FAN, kies de gewenste ventilatorsnelheid.



- Auto- Regelt automatisch de ventilatorsnelheid afhankelijk van de huidige kamertemperatuur en temperatuurregeling instelling.

OPMERKING: Auto ventilatorsnelheid kan niet worden geselecteerd in de Alleen Ventilator modus.



- Hoog voor een maximale ventilatorsnelheid



- Mid voor de normale ventilatorsnelheid



- Laag voor minimale ventilatorsnelheid



Temperatuur

- Druk op de UP knop om de temperatuur te verhogen. Druk eenmaal op de UP-toets om de ingestelde temperatuur door te verhogen 1°C.

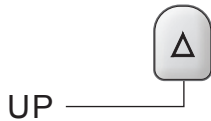

- Druk op de DOWN knop om de temperatuur te verlagen. Druk eenmaal op de DOWN knop om de ingestelde temperatuur te verlagen met 1°C.



OPMERKINGEN:

- In de koeling en verwarming-modus, kan de temperatuur ingesteld worden tussen 16°C en 30°C.
- In de Alleen Ventilator modus kan de temperatuur niet worden ingesteld.

Slaap modus

SLAAP modus kan worden ingesteld in de koeling, verwarming of Droog werkmodus. Deze functie geeft u een meer comfortabele omgeving voor het slapen.



OPMERKING:

- Het apparaat stopt automatisch met de werking na operationeel gedurende 8 uur.
 - Ventilatorsnelheid wordt automatisch ingesteld op lage snelheid.
 - In de koelmodus, als de huidige kamertemperatuur onder 26°C is, zal de temperatuur automatisch stijgen met 1°C tijdens het eerste uur na Slaapstand wordt geactiveerd, en blijft vervolgens hetzelfde. Als de kamertemperatuur 26 °C of hoger is, verandert de ingestelde temperatuur niet.
 - In Verwarming modus wordt ingesteld temperatuur te verlagen met 3°C ten hoogste 3 uur constant, houdt daarna stabiel.
1. Druk op MODUS om koeling, verwarming of Droog selecteren. **OPMERKING:** Slaap controle kan niet worden geselecteerd wanneer Alleen Ventilator of SMART is geselecteerd.
 2. Druk op de UP of DOWN toets om de temperatuur in te stellen.
 3. Druk op SLEEP. Na 5 seconden zullen de lampjes op het bedieningspaneel dimmen.

OPMERKING : De temperatuur en de luchtstroom richting kan tijdens de slaap controle worden aangepast. De ventilatorsnelheid wordt automatisch ingesteld op lage snelheid. Na 5 seconden zullen de lampjes op het bedieningspaneel weer te dimmen.

4. Om de Slaap controle uit te schakelen, drukt u op SLEEP, MODE, FAN, ON/OFF,SUPER of wacht 8 uur totdat de Slaap controle automatisch uitgeschakeld wordt.

OPMERKING: De airconditioner keert terug naar de vorige instellingen nadat de slaapstand wordt uitgeschakeld.

I FEEL

De ingebouwde temperatuursensor wordt met de afstandsbediening geactiveerd.

Het kan de omliggende temperatuur voelen, en het signaal terugzenden naar het apparaat. Het apparaat kan de temperatuur aanpassen om zo maximaal comfort te bieden.



OPMERKING:

Wordt gebruikt voor de IFEEL-modus werking. Druk hier eenmaal op en de IFEEL-functie zal worden ingeschakeld. Druk er nogmalls op en de IFEEL-functie zal worden uitgeschakeld. Indien de IFEEL-functie niet kan worden uitgeschakeld, gelieve de knop gedurende 5 seconden in te drukken. Het wordt aanbevolen de afstandsbediening op een plek te plaatsten waar de binnenunit het signal gemakkelijk kan ontvangen. Het wordt aanbevolen voor energiebesparing, de IFEELmodus uit te schakelen wanneer de airconditioner wordt uitgeschakeld.



DIMMER

Druk op de DIMMER toets om het licht en het scherm in het toestel uit te schakelen.



OPMERKING:

- Wanneer het licht is uitgeschakeld schakelt het ontvangstsysteem het licht opnieuw in.

Klokfunctie

1. U kunt of de real-time aanpassen door te drukken op de KLOK (CLOCK) knop



2. Gebruik van de Up en Down knoppen om de juiste tijd te krijgen.



3. Druk KLOK knop opnieuw in en de echte tijd is ingesteld.

TIMER ON/OFF

Het is handig om de timer in te stellen met TIMER ON/OFF knoppen alvorens vertrekt zodat u terugkomt naar een comfortabele kamertemperatuur.

OPMERKING: Het is de real-time controle. u moet eerst de klok instellen.

Naar TIMER ON

TIMER ON knop kan worden gebruikt om op de ingestelde tijd automatisch inschakelen van het apparaat.

1. Druk op TIMER ON, vervolgens "On 12:00" knippert op het LCD.



2. Druk op UP of DOWN knop om de gewenste tijd op het apparaat te krijgen.

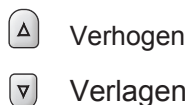

- Drukt u eenmaal op de UP of DOWN knop te om de tijdsinstelling te verhogen of te verlagen met 1 minuut.
- Houd de UP of DOWN knop gedurende 2 seconden ingedrukt om de tijdsinstelling met 10 minuten te verhogen of te verlagen.
- Houd de UP of DOWN knop voor langere tijd ingedrukt om de tijdsinstelling met 1 uur te verhogen of te verlagen.

3. Wanneer de gewenste tijd op de LCD is weergegeven, druk op de TIMER ON knop om het te bevestigen.

Een "Biep" kan worden gehoord, "ON" stopt met knipperen. De TIMER indicator op het apparaat gaat branden.

4. Na uw gewenste tijd gedurende 5 seconden wordt weergegeven, zal de klok worden weergegeven op de LCD of de afstandsbediening in plaats van de gewenste tijd.

De Timer On annuleren

Druk nogmaals op de TIMER ON, een "biep" kan worden gehoord en de indicator verdwijnt, de TIMER ON modus werd geannuleerd.

OPMERKING: het is gelijk aan de ingestelde TIMER OFF, u kunt het apparaat automatisch uitschakelen op de ingestelde tijd.



SWING

Druk eenmaal op SWING om de vertical luchstroom te veranderen. Druk er nogmaals op om de luchtstroom lamellen te stoppen in de gewenste luchtstroom richting.



Opmerking:

- De luchtstroom is automatisch aangepast aan een bepaalde hoek in overeenstemming met de bedieningsmodus nadat het apparaat is ingeschakeld.
- De richting van de luchtstroom kan naar uw eigen behoeften worden ingesteld door op de SWING knop te drukken.
- Niet de verticale lamellen handmatig draaien, daar er andere storingen kunnen optreden. Mocht dit voorkomen, eerst het apparaat uitschakelen en dan de stroomtoevoer afsnijden, en vervolgens de stroomtoevoer weer inschakelen.

Normale Geluidens

Wanneer uw airconditioner normaal werkt, kunt u geluiden, zoals de volgende horen:

- Luchtverplaatsing van de ventilator.
- Klikken van de thermostaat cyclus.
- Trillingen of ruis als gevolg van slechte muur of raam constructie.
- Een hoge gebrom toon of pulserend geluid veroorzaakt door de moderne hoge-rendement compressor die in- uitschakeld voor de cycling.

ONDERHOUD VAN DE WANDAIRCONDITONER

Aftappen van de airconditioner

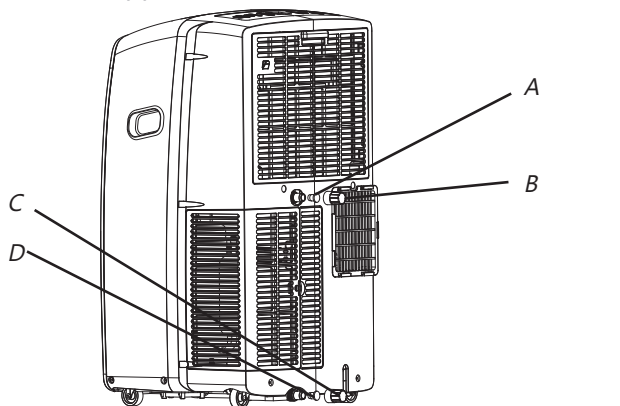

- A. Secundaire aftapplug
B. Secundaire afvoerkanaldekking
C. Primaire aftapplug
D. Primaire afvoerkanaldekking

WAARSCHUWING

Excessieve belasting gevaar

Gebruik twee of meer mensen om de airconditioner te verplaatsen of te installeren. Als dit niet gebeurt kan dit resulteren in rug of ander letsel.

1. De stekker uit de airconditioner of ontkoppel de stroomvoorziening.
2. Verplaats de airconditioner naar een afvoer locatie of naar buiten.
OPMERKING: Om morsen van water uit de emmer te voorkomen, verplaats de airconditioner langzaam en houd het recht.
3. Verwijder de primaire afvoerkanaldekking en plug.
4. Het water volledig aftappen door de afvoer opening.
OPMERKING: Als de airconditioner na gebruik wordt opgeslagen, zie "Opslaan na gebruik".
5. Installeert u de aftapplug opnieuw op de primaire aftapgat.
6. Installeert u de primaire afvoerkanaldekking opnieuw op de afvoer opening.
7. Herpositioneer de airconditioner.
8. Stekker van de airconditioner in het stopcontact of de stroom weer inschakelen.

Het reinigen van de buitenkant

1. Druk op ON/OFF om de airconditioner uit te schakelen.
2. Trek de stekker van de airconditioner uit het stopcontact of schakel de stroom uit.
3. Verwijder het luchtfilter en deze afzonderlijk reinigen. Zie "reinen van het luchtfilter".
4. Afvegen van de buitenkant van de airconditioner met een zachte, vochtige doek.
5. Steek de stekker van de airconditioner in het stopcontact of de stroom inschakelen.
6. Druk op ON/OFF om de airconditioner te starten.

Het reinigen van het luchtfilter

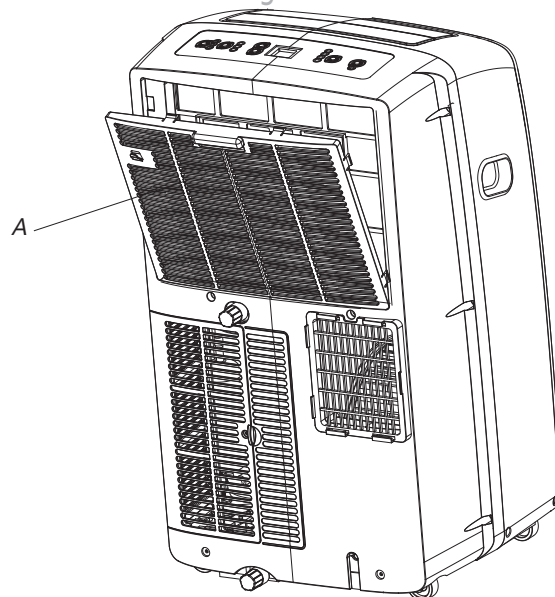

- A. Verdampers luchtinlaatfilter deurpaneel

1. Druk op ON/OFF om de airconditioner uit te schakelen.
2. Open het filterpaneel aan de achterkant van de airconditioner en deze verwijderen.
3. Verwijder het luchtfilter van het filter deurpaneel.
4. Gebruik een stofzuiger om het filter schoon te maken. Als het filter erg verontreinigd is, was het filter in warm water met een mild schoonmaakmiddel. **OPMERKING:** Het filter niet wassen in de vaatwasmachine en gebruik geen chemische reinigingsmiddelen.
5. Lucht drogen van het filter volledig alvorens te vervangen om een maximale efficiëntie te garanderen.
6. Herbevestig het luchtfilter op het filter deurpaneel.
7. Installeert u opnieuw het filter deurpaneel.
8. Druk op ON/OFF om de airconditioner te starten.

Opslaan na gebruik

1. Het water volledig aftappen. Zie "aftappen van de Airconditioner".
2. Laat de airconditioner ingesteld op Alleen Ventilator voor ongeveer 12 uur draaien om de airconditioner droog te maken.
3. Trek de stekker uit de airconditioner.
4. Verwijder de flexibele afvoerslang en opslaan met de airconditioner in een schoon, droog gebied. Zie "Installation Instructies".
5. Verwijder het raam pakket en deze opslaan met de airconditioner in een schoon en droog gebied. Zie "Installation Instructies".
6. Verwijder het filter en reinig. Zie Het reinigen van het luchtfilter.
7. Reinig de buitenkant van de airconditioner. Zie "Reining van de buitenkant".
8. Herinstalleer het filter.
9. Verwijder de batterijen en bewaar de afstandsbediening met de airconditioner op een schone, droge ruimte.

PROBLEEMOPLOSSEN

Voordat u de servicedienst belt, probeer dan de onderstaande suggesties te beoordelen of u het probleem zonder hulp van buitenaf kunt oplossen.

Airconditioner functioneert niet

 **WAARSCHUWING**



Elektrische schokken

Steek de stekker in een geaard 3-polige stopcontact.
De aardpen niet verwijderen.
Geen adapter gebruiken.
Geen verlengsnoer gebruiken.
Niet opvolgen van deze instructies kan leiden tot de dood, brand of een elektrische schok.

- **Het netsnoer is losgekoppeld.**
Steek de stekker in een geaard 3-polige stopcontact.
Zie "elektrische vereisten."
- **Tijdvertraging zekering of stroomonderbreker van de verkeerde capaciteit wordt gebruikt.**
Vervang met een tijdsvertraging zekering of stroomonderbreker van de juiste capaciteit. Zie "elektrische vereisten".
- **Een huishoudzekering is doorgebrand, of een stroomonderbreker is geactiveerd.**
Vervang de zekering of de stroomonderbreker resetten. Zie "elektrische vereisten"
- **De On/Off knop is niet ingedrukt.**
Druk op ON/OFF.
- **De lokale stroom is uitgeschakeld**
Wachten totdat de stroom wordt hersteld..

Airconditioner kan zekeringen doorbranden of circuit breakers activeren.

- **Er worden te veel apparaten worden op hetzelfde circuit gebruik.**
Trek de stekker eruit of verplaats apparaten die hetzelfde circuit delen.
- **U probeert de airconditioner opnieuw snel in te schakelen na het uitschakelen van airconditioner.**
Wacht tenminste 3 minuten na het uitschakelen van airconditioner voordat u de airconditioner opnieuw inschakelt.
- **U heeft modi veranderd.**
Wacht tenminste 3 minuten na het uitschakelen van airconditioner voordat u de airconditioner opnieuw inschakelt.

Airconditioner lijkt teveel te draaien

- **Staat er een deur of raam open?**
Houd deuren en ramen gesloten.
- **De huidige airconditioner werd vervangen door een ouder model.**
Het gebruik van efficiëntere componenten kan de airconditioner naar langere termijn dan een ouder model, maar het totale energieverbruik zal minder zijn. Nieuwere airconditioners stoten geen "blazen" uit of koude lucht zoals u gewend bent van oudere eenheden, maar dit is niet een indicatie van minder koelcapaciteit en efficiëntie. Verwijzen naar de energie-efficiëntieklasse (EER) en nominale capaciteit (in Btu/h) aangegeven op de airconditioner.
- **De airconditioner is in een zwaar bezette kamer, of warmteproducerende apparaten zijn in de kamer in gebruik.**
Gebruik afzuigingventilatoren tijdens het koken of baden en probeer warmteproducerende apparaten niet te gebruiken tijdens het heetste deel van de dag. Wandairconditioners zijn ontworpen als extra koeling aan de lokale gebieden binnen een kamer. Een hogere capaciteit airconditioner kan nodig zijn, afhankelijk van de grootte van de ruimte wat gekoeld moet worden.

Airconditioner werkt voor slechts een korte tijd, maar de kamer is niet koel.

- **Ingestelde temperatuur ligt dicht bij kamertemperatuur.**
Lagere ingestelde temperatuur. Zie "Het gebruik van de wandairconditioner".

Weergave foutcode

- **als het apparaat scherm foutcode E5 weergeeft, is de eenheid vol water en moet u het water aftappen, zie "Aftappen van de airconditioner". Na het aftappen, kunt u het apparaat weer bedienen.**
- **als het apparaat scherm foutcode E1/E2/E3/E4/EA/E6/E7 aangeeft, neem dan contact op met de klantenservice.**

Airconditioner draait, maar koelt niet

- **Het filter is vuil of geblokkeerd door verontreiniging.**
Reinig het filter.
- **Luchtuitlaat is geblokkeerd.**
Luchtuitlaat reinigen.
- **Ingestelde temperatuur is te hoog.**
Lagere ingestelde temperatuur.

Airconditioner cycli warden te veel in- en uitgeschakeld

- **De airconditioner is niet het juiste formaat voor uw kamer.**
Controleer de koeling mogelijkheden van uw wandairconditioner.

Wandairconditioners zijn ontworpen als extra koeling aan de lokale gebieden binnen een kamer.

- **Het filter is vuil of geblokkeerd door verontreiniging.**
Reinig het filter.
- **Er is overmatige warmte of vocht open container keuken, douches, enz.) In de ruimte.**
Gebruik een ventilator om warmte en vocht uit de ruimte te verwijderen. Probeer warmteproducerende apparaten niet te gebruiken tijdens het heetste deel van de dag.
- **De lamellen zijn geblokkeerd.**
Installeer de airconditioner op een plaats waar de lamellen zijn vrij van gordijnen, zonwering, meubels, enz.

Hisense

CONSIGNES D'UTILISATION ET D'INSTALLATION

FRANÇAIS

Merci d'avoir acheté ce climatiseur. Veuillez lire ces consignes d'utilisation et d'installation avant d'utiliser l'appareil pour la première fois et conservez-les pour votre référence.

TABLE DES MATIÈRES

Précautions de sécurité	2	Sons normaux.....	22
IDENTIFICATION DES PIÈCES.....	10	ENTRETIEN DU CLIMATISEUR.....	23
SÉCURITÉ DU CLIMATISEUR.....	11	Évacuation de l'eau du climatiseur.....	23
CARACTÉRISTIQUES D'INSTALLATION	11	Nettoyage de l'extérieur.....	23
Pièces et outils.....	11	Nettoyage du filtre à air.....	23
Caractéristiques d'emplacement.....	12	Stockage après utilisation	23
Caractéristiques électriques.....	12	DÉPANNAGE.....	24
CONSIGNES D'INSTALLATION	12		
Déballage de votre climatiseur.....	12		
Installation du climatiseur (sur la fenêtre)	14		
Installation complète.....	15		
Installation du climatiseur (à travers un mur)	16		
UTILISATION DU CLIMATISEUR	17		
Démarrer votre climatiseur.....	17		
Utilisation de la télécommande.....	18		

CONSIGNES DE SÉCURITÉ

Cet appareil peut être utilisé par des enfants âgés de 8 ans et plus, ainsi que par des personnes dont les capacités mentales, physiques ou sensorielles sont réduites ; voire par des personnes manquant des compétences et des connaissances nécessaires à la bonne utilisation de cet appareil, dans la mesure où elles sont encadrées par une personne ayant conscience des risques impliqués et étant informée des mesures de sécurité à mettre en place. Les enfants ne doivent en aucun cas jouer avec l'appareil. Le nettoyage et le dépannage de cet appareil ne doivent en aucun cas être pris en charge par un enfant sans surveillance.

Les enfants doivent être surveillés afin de s'assurer qu'ils ne jouent pas avec l'appareil.

Si le cordon d'alimentation est endommagé, il doit être remplacé par le fabricant, l'un de ses agents de service agent ou par une autre personne qualifiée, afin d'éviter tout risque.

La pression externe varie de -0,2Pa à 0,2Pa.

Maintenez l'appareil à 5 m minimum des surfaces combustibles.

PROTECTION DE L'ENVIRONNEMENT

Cet appareil est constitué de matériaux recyclables ou réutilisables. Son élimination doit être effectuée conformément aux Réglementations locales en vigueur. Avant de vous en débarrasser, assurez-vous que les différents conduits ne peuvent pas être remis en circulation.

Pour plus d'informations à propos de l'élimination et du recyclage de cet appareil, contactez les autorités les plus proches de chez vous, chargées de la collection des déchets, ou prenez contact avec le magasin auprès duquel vous avez acheté cet appareil.

ÉLIMINATION DE L'APPAREIL

Cet appareil est marqué conformément à la Directive Européenne 2002/96/CE, relative aux Déchets Électriques et Électroniques (WEEE).

Ces symboles indiquent que ce produit ne doit pas être éliminé avec les déchets domestiques habituels. Cela est valable dans toute l'Europe. Afin d'éviter toute détérioration sur l'environnement ainsi que tout risque pour la santé humaine, recyclez-le de façon responsable, afin de promouvoir la réutilisation des ressources matérielles. Pour recycler votre appareil usagé, rendez-vous auprès de votre centre de tri la plus proche, ou contactez la boutique dans laquelle vous avez acheté le produit.

Ces organismes pourront prendre en charge le recyclage du produit de façon adaptée.



Précautions de sécurité

Précautions liées à l'utilisation de liquide frigorigène R32

Les procédures d'installation sont similaires que celles utilisées pour les systèmes munis de liquide frigorigène traditionnel (R22 ou R410A). Cependant, soyez attentifs aux points suivants:



MISE EN GARDE

1. Transport d'équipements contenant des liquides frigorigènes inflammables

Conformité avec les Règlementations en termes de transport

2. Marquage de l'équipement au moyen de la signalétique

Conformité avec les Règlementations locales

3. Élimination des équipements contenant du liquide frigorigène inflammable

Conformité avec les Règlementations nationales.

4. Stockage de l'équipement/dispositif

Le stockage de l'équipement doit se faire conformément aux consignes livrées par le fabricant.

5. Stockage d'équipements emballés (non vendus)

- Le stockage d'équipements encore emballés doit se faire de façon à ce qu'aucune fuite de liquide frigorigène ne soit rendue possible à l'intérieur de l'emballage.
- Le nombre maximum d'appareils pouvant être stockés ensemble est fixé par les Autorités locales.

6. Informations relatives au dépannage du système

6-1 Vérifications de la zone

Avant de commencer à travailler sur un appareil contenant un liquide frigorigène inflammable, quelques contrôles de sécurité sont nécessaires, afin de s'assurer que le risque d'inflammation est diminué. Pour toute réparation du système frigorigène, les précautions suivantes doivent être prises.

6-2 Procédure de travail

Les travaux doivent suivre la procédure règlementée en vigueur, de façon à réduire les risques d'évaporation des gaz/vapeurs inflammables présents pendant les opérations.

6-3 Zone de travail

- L'ensemble des équipes de travail doit être informé du type d'opérations menés à bien sur le site. Le travail dans des zones confinées doit être évité.
- Les opérations en cours autour de l'espace de travail doivent être mises en pause. Vérifiez que l'ensemble des conditions nécessaires à la sécurité du lieu de travail ont été bien respectées.

6-4 Contrôle de la présence ou de l'absence de liquide frigorigène

- La zone de travail doit être équipée d'un détecteur de fumées adapté avant le début des travaux, afin de garantir la sécurisation de l'espace de travail.
- Vérifiez que le système de détection utilisé est adapté à une utilisation dans une atmosphère contenant des substances inflammables (ex: système hermétique, scellé ou intrinsèquement sûr).

Précautions de sécurité



MISE EN GARDE

6-5 Présence d'un extincteur

- Dans le cas où des travaux impliquant des opérations de chauffe seraient impliqués, la zone de travail doit être munie d'un extincteur adapté.
- Un extincteur à poudre sèche ou CO2 doit être installé dans la zone de travail.

6-6 Aucune source d'inflammation

- Aucune personne chargée d'effectuer des travaux sur un système de réfrigération impliquant un risque d'explosion (ou contenant du liquide frigorigène) n'est autorisée à utiliser des sources d'inflammation; car cela pourrait entraîner un risque d'incendie ou d'explosion.
- Toute source d'inflammation possible, y compris les allume-cigares, doit être tenue à l'écart du site d'installation, de réparation, de retrait d'élimination, dès qu'une fuite de liquide frigorigène est possible.
- Avant de commencer les travaux, la zone de travail doit être contrôlée, afin de s'assurer qu'aucune source d'inflammation n'est présente. Des panneaux "Interdiction de fumer" doivent être en place.

6-7 Zone ventilée

- Vérifiez que la zone est correctement ventilée avant de procéder à des opérations de chauffe.
- Un niveau de ventilation suffisant doit être assuré pendant les opérations.
- La ventilation doit permettre la dissipation du liquide de réfrigération et doit, de préférence, permettre son évacuation vers l'extérieur.

6-8 Contrôle de l'équipement de réfrigération

- Lorsque vous remplacez des composants électriques, ces derniers doivent être installés conformément aux caractéristiques indiquées.
- Les consignes de maintenance et de réparation doivent toujours être observées. En cas de doute, contacter l'Assistance Technique du fabricant.
- Les vérifications suivantes doivent être effectuées sur les modèles contenant du liquide frigorigène:
 - Les dimensions du système sont-elles conformes à la taille de la pièce dans laquelle l'appareil est installé?
 - Le système de ventilation et les sorties d'air fonctionnent-ils de façon adéquate/ne sont-ils pas obstrués?
 - Dans le cas où un circuit frigorigène indirect serait utilisé, le circuit secondaire devra être vérifié afin de s'assurer de la présence de liquide frigorigène;
 - Le marquage apporté à l'équipement est-il toujours visible et lisible? Le marquage ainsi que la signalétique sont-ils lisibles? Dans le cas contraire, il conviendra de les rectifier;
 - Les conduites ou les tuyaux de réfrigération sont installés de façon à n'être exposés à aucune substance susceptible de corroder les composants contenant le liquide frigorigène, sauf dans le cas où ces composants seraient constitués de matériaux protégés/résistants à de telles substances.

6-9 Vérifications des appareils électriques

- Les opérations de maintenance et de réparation apportées aux composants électriques doivent inclure des contrôles de sécurité de base ainsi que des

Précautions de sécurité



MISE EN GARDE

procédures d'inspection spécifiques aux composants.

- Si une erreur est constatée, susceptible de mettre en danger l'utilisateur, alors le circuit ne doit pas être alimenté en électricité jusqu'à résolution de la panne.
- Dans le cas où le problème ne pourrait pas être résolu dans l'immédiat, mais que l'appareil doit continuer de fonctionner, une solution temporaire devra être mise en place.
- Ce problème devra être signalé au propriétaire de l'équipement, de façon à ce que les différentes parties en soient informées.
- Les contrôles de sécurité de base incluent les vérifications suivantes:
 - Les condensateurs sont-ils déchargés? Cette opération doit avoir lieu de manière sécurisée, afin d'éviter les risques d'étincelles.
 - Existe-t-il des composants électriques et/ou des câbles exposés pendant les opérations d'approvisionnement en liquide, de réparation ou de vidange?
 - L'appareil est-il bien relié à la terre?

7. Réparation des composants scellés

- Pendant les opérations de réparation et avant le retrait des caches des composants hermétiques, l'ensemble des dispositifs électriques doit être déconnecté de l'appareil en cours de réparation.
- Il est absolument nécessaire de disposer d'une alimentation électrique pendant les opérations de dépannage, ainsi que d'un système de détection des fuites, dès qu'un risque de situation dangereuse existe.
- Attention à bien vérifier l'état des composants électriques ainsi que celui du boîtier électrique, afin d'éviter les risques d'incendie.
- Cela comprend la vérification des câbles, des raccords, des bornes, embouts d'étanchéité, etc. Il convient de vérifier qu'ils ne sont pas endommagés.
- Vérifiez que l'appareil est assemblé de manière sécurisée.
- Vérifiez que les joints et autres composants hermétiques n'ont pas été endommagés, de façon à ce qu'ils soient toujours en mesure de protéger l'appareil d'une éventuelle inflammation.
- Les pièces de rechange doivent être utilisées selon les exigences du fabricant.

REMARQUE:

L'utilisation de joint silicone peut annuler l'efficacité de certains systèmes de détection des fuites.

Il n'est pas nécessaire d'isoler les composants de sécurité avant d'intervenir dessus.

8. Réparation des composants intrinsèquement sûrs

- N'appliquez pas trop de charge sur le circuit et respectez toujours le degré de tension maximum recommandé par le fabricant.
- Les composants intrinsèquement sûrs sont les seuls capables de fonctionner dans une atmosphère inflammable. L'appareil de test doit être contrôlé, ainsi que ses paramètres électriques.
- Ne remplacez les composants qu'au moyen de pièces détachées recommandées par le fabricant.
- Les autres éléments pourraient prendre feu dans une atmosphère similaire.

Précautions de sécurité



MISE EN GARDE

9. Câblage

- Vérifiez que les câbles ne sont pas: endommagés, corrodés/ ne sont pas soumis à des vibrations, pressions excessives/ ne sont pas exposés à des objets pointus ou autres dangers.
- Ces vérifications doivent également prendre en considération les effets de l'usure naturelle sur certains éléments tels que les compresseurs ou les ventilateurs.

10. Détection de réfrigérants inflammables

- En aucun cas une source d'inflammation ne devra être utilisée pour détecter les fuites de liquide frigorigène.
- Vous ne devez en aucun cas utiliser de flambeau (ou autre détecteur muni d'une flamme nue).

11. Méthodes à suivre pour détecter les fuites

- Les méthodes suivantes de détection des fuites sont considérées comme acceptables pour les systèmes contenant des liquides frigorigènes inflammables:
 - Les détecteurs de fuite électroniques doivent être utilisés pour détecter les liquides frigorigènes inflammables, mais la sensibilité peut ne peut être adaptée, ou peut avoir besoin d'être calibrée de nouveau. (L'équipement de détection doit être calibré dans une zone ne contenant pas de liquide frigorigène).
 - Vérifiez que le détecteur n'est pas une source potentielle d'inflammation et convient au liquide frigorigène utilisé.
 - Le système de détection des fuites doit être paramétré selon le volume LFL de liquide frigorigène et du gaz (25% minimum).
 - Les liquides de détection de fuites sont adaptés à la plupart des types de liquides frigorigènes mais l'utilisation de détergents contenant du chlore doit être évitée dans la mesure où le chlore peut réagir avec le liquide frigorigène et corroder les conduites en cuivre.
 - Si vous suspectez une fuite, toutes les flammes nues doivent être éliminées.
 - Si une fuite de liquide frigorigène nécessitait une opération de brasure, l'ensemble du liquide devra être isolé (au moyen de vannes d'extinction).
 - L'oxygène sans azote (OFN) doit être évacué du système avant et pendant le processus de brasure.

12. Retrait et évacuation

- Lorsque vous intervenez sur le circuit frigorigène afin de le réparer- ou pour toute autre raison suivez les procédures traditionnelles recommandées.
- Toutefois, il est important que les Bonnes Pratiques soient respectées, dans la mesure où le risque d'inflammation doit être pris en considération.
- La procédure suivante doit être observée:
 - Retirez le liquide frigorigène;
 - Vidangez le circuit au moyen de gaz inerte;
 - Évacuez le système;
 - Vidangez de nouveau au moyen de gaz inerte;
 - Ouvrez le circuit en le découpant ou par brasure.
- Le liquide frigorigène déversé dans le circuit doit pouvoir rejoindre les cylindres.
- Pendant le rinçage du système, ce dernier doit être hors tension (OFF) afin de

Précautions de sécurité



MISE EN GARDE

sécuriser les opérations.

- Il se peut que ce processus doive être répété à plusieurs reprises.
- Cette opération ne peut pas se faire au moyen d'air comprimé ni d'oxygène
- Le rinçage du système doit se faire au moyen de la pompe d'évacuation dont le système est doté, jusqu'à ce que la pression de travail souhaitée soit atteinte.
- Ce processus doit être répété jusqu'à ce qu'il ne reste plus du tout de liquide frigorigène à l'intérieur du système. Lorsque l'opération est achevée, le système doit être ventilé, afin qu'une pression correcte soit atteinte.
- Ce processus est absolument déterminant si des opérations de brasage doivent avoir lieu.
- Vérifiez que la sortie d'air de la pompe d'évacuation n'est pas fermée, afin d'éviter les risques d'inflammation à l'intérieur du dispositif. Vérifiez également qu'une bonne ventilation est disponible.

13. Procédures d'approvisionnement

- En plus des procédures d'approvisionnement traditionnelles, les exigences suivantes doivent être respectées:
 - Assurez-vous que les différents liquides frigorigènes ne sont pas contaminés pendant l'opération.
 - Les embouts et conduites doivent être aussi courts que possibles afin de réduire le volume de liquide contenu à l'intérieur.
 - Les cylindres doivent être maintenus à la verticale.
 - Assurez-vous que le système frigorigène est relié à la terre avant d'approvisionner le système de liquide. Étiquetez le système une fois le chargement effectué (si cela n'a pas déjà été fait).
 - Soyez particulièrement vigilant afin de ne pas trop remplir le circuit.
- Avant de réapprovisionner le système, mettez-le hors tension (OFF).
- Le système doit être testé contre les fuites une fois l'approvisionnement en liquide effectué et avant les opérations d'installation.
- Un test anti-fuites devra être effectué également avant le départ du site.

14. Désinstallation

- Avant de procéder à cette étape, il est essentiel que les techniciens soient totalement familiarisés avec le système et ses caractéristiques.
- Il est recommandé de recouvrir de façon adéquate tous les récipients contenant du liquide frigorigène.
- Avant d'effectuer cette opération, un échantillon de liquide frigorigène et d'huile doit être prélevé, afin d'être sûr qu'ils sont adaptés. Il est essentiel que le système soit alimenté en électricité avant de procéder à cette opération.
 - a) Familiarisez-vous avec le système et avec son fonctionnement.
 - b) Isolez le système de l'électricité.
 - c) Avant d'entamer toute procédure, vérifiez:
 - Que l'équipement peut être manipulé correctement, par exemple pour la manipulation des cylindres;
 - Qu'un équipement de protection adapté est disponible sur place et qu'il est bien utilisé;

Précautions de sécurité



MISE EN GARDE

- Que le processus de récupération est contrôlé en tout temps par une personne compétente;
- Que l'équipement de récupération ainsi que les cylindres sont conformes aux Normes en vigueur.
- d) Si possible, vidangez le système par pompage.
- e) Si cela n'est pas possible, vidangez manuellement, de sorte à ce que le liquide frigorigène soit complètement éliminé.
- f) Vérifiez que le cylindre soit bien calibré avant d'entamer le processus de récupération;
- g) Lancez le système de récupération et faites-le fonctionner selon les consignes livrées par le fabricant.
- h) Ne remplissez pas trop les cylindres. (Pas plus de 80% du volume de charge).
- i) Ne dépassez pas la pression maximale recommandée pour le cylindre, même temporairement.
- j) Lorsque les cylindres ont été installés et que le processus est achevé, vérifiez bien que les cylindres et l'équipement ont été retirés du site et que les vannes d'isolation sont fermées.
- k) Le liquide récupéré ne doit pas être chargé dans une autre machine sauf s'il a été nettoyé et contrôlé.

15. Étiquetage

- L'équipement doit être étiqueté afin de signaler aux utilisateurs qu'il a été désinstallé et vidé de son liquide frigorigène.
- L'étiquette doit être datée et signée.
- Vérifiez que l'équipement comporte bien des étiquettes mentionnant qu'il contient du liquide frigorigène inflammable.

16. Récupération

- Lorsque vous vidangez un système afin d'en retirer le liquide frigorigène, que ce soit pour le réparer ou le désinstaller, il est conseillé de se montrer particulièrement prudent.
- Lorsque vous transférez le liquide réfrigérant vers les cylindres, vérifiez que seuls les cylindres concernés sont utilisés.
- Vérifiez que le nombre de cylindres du système correspond au volume de liquide que devra accueillir le système.
- Tous les cylindres doivent être étiquetés afin de signaler le type de liquide frigorigène utilisé (ex: cylindres spécifiques pour liquide de récupération).
- Les cylindres doivent être équipés d'une vanne de décharge et de vannes d'extinction, fonctionnant selon une séquence spécifique.
- Les cylindres de récupération doivent être vidangés et, si possible, refroidis, avant toute opération de récupération.
- L'équipement de récupération doit être en bon état et les réglages adaptés doivent être paramétrés, en fonction du volume et du type de liquide frigorigène utilisé.
- De plus, le calibrage du système doit être effectué avant le début des opérations.
- Les embouts doivent être équipés de raccords anti-fuite et doivent être en bon état.

Précautions de sécurité



MISE EN GARDE

- Avant d'utiliser le système de récupération, vérifiez que son état est correct, qu'il a subi les opérations de maintenance nécessaires et que les composants électriques qu'il contient sont bien scellés, afin d'éviter tout risque de fuite de liquide frigorigène.
- Contactez le fabricant en cas de doute.
- Le liquide de récupération doit être renvoyé à son fabricant dans un cylindre approprié, accompagné d'une Note de Transfert adaptée.
- Ne mélangez pas différents types de liquides frigorigènes à l'intérieur du système, et encore moins à l'intérieur des cylindres.
- Dans le cas où les compresseurs ou l'huile utilisée pour les compresseurs devraient être vidangés, vérifiez que les procédures adaptées sont bien respectées et qu'il ne reste plus de liquide une fois la vidange terminée.
- Le processus de vidange doit être effectué avant le renvoi du compresseur aux fournisseurs.
- Seul le chauffage électrique du compresseur doit être utilisé pour accélérer ce processus.
- Une fois l'huile purgée, cette dernière doit être manipulée avec précaution.



MISE EN GARDE

- Lorsque vous déplacez ou changez de place le climatiseur, demandez à un technicien agréé de se charger du débranchement / de la réinstallation de l'appareil.
- Ne placez pas d'appareils électriques sous l'unité intérieure ni sous l'unité extérieure. La condensation peut entraîner un dysfonctionnement de l'appareil ou le rendre inefficace.
- N'utilisez pas de procédures autres que celles recommandées par le fabricant pour accélérer le processus de dégivrage ou de nettoyage.
- L'appareil doit être stocké dans une pièce où aucune flamme nue n'existe (ex: flammes ouvertes, systèmes fonctionnant au gaz, ou chauffage électrique)
- N'effectuez pas d'opération de soudure/perçage à proximité de l'appareil.
- Soyez attentif aux liquides frigorigènes inodores!
- Veillez à ce que les ventilations soient toujours dégagées.
- L'appareil doit être stocké dans une pièce ventilée, dont les dimensions correspondent aux consignes données par le fabricant.
- L'appareil doit être stocké dans une pièce où aucune flamme nue n'est présente (par exemple sans dispositifs fonctionnant au gaz) ni aucune source d'inflammation (par exemple un chauffage électrique).
- Toute personne intervenant sur le circuit frigorigène doit posséder un diplôme adéquat et en cours de validité, l'autorisant à mener ce type d'opérations, disposant des connaissances nécessaires et compétent dans le domaine.
- Les opérations de dépannage doivent être effectuées conformément aux consignes du fabricant.





Précautions de sécurité



MISE EN GARDE

- Les opérations de maintenance et de réparation doivent être prises en charge par des agents qualifiés, sous la supervision de l'inspecteur des travaux finis.
- N'utilisez pas d'autres procédures que celles recommandées par le fabricant pour accélérer le nettoyage de l'appareil.
- L'appareil doit être installé, utilisé et stocké dans une pièce d'un volume minimum de 10 m².
- L'installation des conduites doit se faire dans une pièce d'un volume minimum de 10 m².
- Les opérations sur les conduites doivent respecter les normes nationales.
- Le volume maximum de liquide frigorigène est de 2,5 kg.
- Les connecteurs mécaniques utilisés en intérieur doivent être conformes à la Norme ISO 14903. En cas de réutilisation des connecteurs en extérieur, les pièces étanches doivent être renouvelées. Lorsque des joints évasés sont utilisés en intérieur, la partie évasée doit être fabriquée de nouveau.
- L'installation des conduites devrait être réduite aux opérations minimum.
- Les connexions mécaniques devraient être accessibles pour des raisons de maintenance.

Explication des symboles utilisés sur l'unité intérieure et sur l'unité extérieure.

	MISE EN GARDE	Ce symbole indique que l'appareil utilise un liquide frigorigène inflammable. Si le liquide fuit et est exposé à une source d'inflammation, il existe un risque d'incendie
	ATTENTION	Ce symbole indique que la notice d'utilisation doit être consultée.
	ATTENTION	Ce symbole indique que l'équipement doit être manipulé par un technicien qualifié, conformément aux consignes livrées dans la notice d'installation.
	ATTENTION	Ce symbole indique que des informations supplémentaires sont disponibles dans la notice d'utilisation ou d'installation.

IDENTIFICATION DES PIÈCES

• Avant

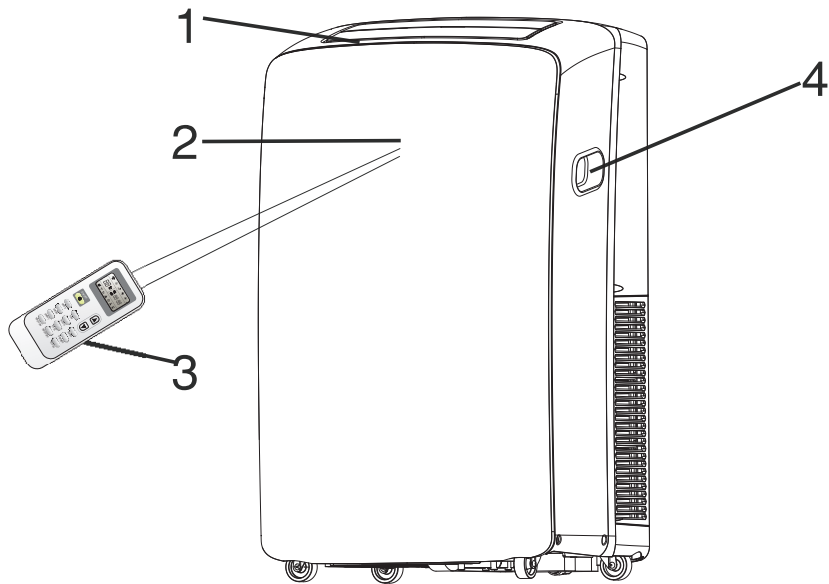

- 1 Sortie d'air froid
- 2 Récepteur de signal
- 3 Télécommande
- 4 Poignée de transport
- 5 Panneau de commandes
- 6 Tuyau d'air d'évacuation
- 7 Entrée d'air de l'évaporateur
- 8 Bouchon de vidange secondaire
- 9 Alimentation électrique
- 10 Bouchon de vidange principal
- 11 Entrée d'air du condensateur

• Arrière

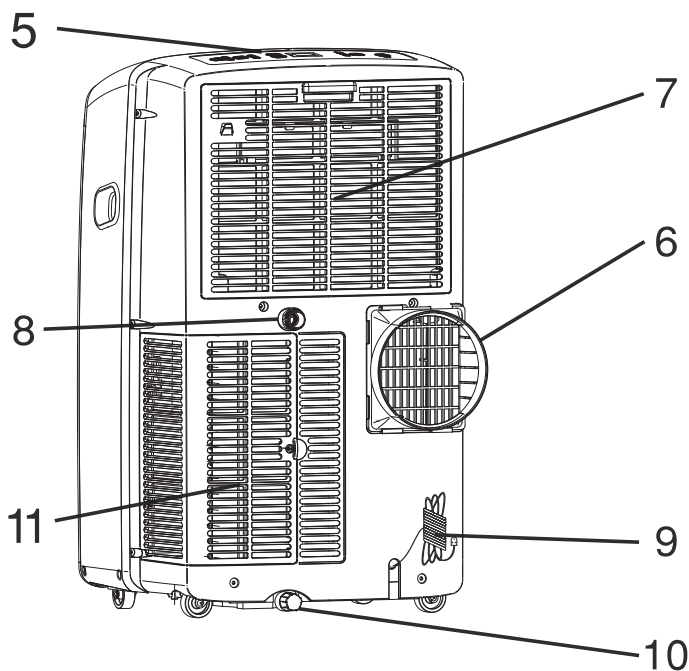

! Les illustrations contenues dans cette notice se basent sur la vue externe d'un modèle standard.

Il se peut que la réalité diffère des images proposées.

SÉCURITÉ DU CLIMATISEUR

Votre sécurité et celle des autres est très importante.

Nous avons compilé certaines consignes de sécurité à l'intérieur de cette notice pour protéger votre appareil et vous protéger, vous. Respectez toujours ces consignes de sécurité.



Ceci est un symbole qui vous met en garde.

Il vous prévient des risques potentiels que peut entraîner une mauvaise manipulation de l'appareil, susceptible de vous blesser, voire de vous tuer.

Tous les messages de sécurité portent ce symbole et sont accompagnés des termes « DANGER » ou « MISE EN GARDE ». ces mots signifient :

⚠ DANGER

Que vous pouvez être tué ou sérieusement blessé si vous ne suivez pas immédiatement les consignes qui vous sont données.

⚠ MISE EN GARDE

Que vous pouvez être tué ou sérieusement blessé si vous ne respectez pas les consignes.

Tous les messages de sécurité vous indiquent le risque présent, ainsi que la méthode à suivre pour réduire les risques de blessure. Vous recevez également des informations sur ce qu'il risque de se passer si vous ne respectez pas les consignes qui vous sont données.

CONSIGNES DE SÉCURITÉ IMPORTANTES

MISE EN GARDE : Afin de réduire le risque d'électrocution ou d'incendie pendant l'utilisation de votre appareil, respectez toujours les consignes suivantes :

- Branchez l'appareil à une prise de mise à la terre à 3 broches.
- Ne retirez la prise de mise à la terre.
- N'utilisez pas d'adaptateur.
- N'utilisez pas de rallonge.
- Débranchez le climatiseur avant toute opération de maintenance.
- Faites appel à au moins deux personnes pour déplacer/installer le climatiseur.

CONSERVEZ CES CONSIGNES

ÉLIMINATION DE L'APPAREIL

- Avant de vous débarrasser de cet appareil, retirez l'accumulateur et débarrassez-vous-en en tenant compte des consignes de sécurité et de protection de l'environnement.
- Vous pouvez également contacter le vendeur après duquel vous vous êtes procuré l'appareil. Dans le cas où certains conduits seraient mal retirés, le liquide frigorigène risquerait de couler et d'entrer en contact avec votre peau, ce qui pourrait vous blesser. Libérer le liquide frigorigène dans la nature est dangereux pour l'environnement. Merci de recycler cet appareil et de vous débarrasser de ses emballages de façon respectueuse et adaptée.
- Ne stockez jamais le climatiseur à l'envers ou sur la côté, pour ne pas endommager le compresseur.
- Cet appareil n'est pas conçu pour être utilisé par de jeunes enfants ni par des personnes handicapées sans surveillance. Les jeunes enfants doivent être surveillés afin de s'assurer qu'ils ne jouent pas avec l'appareil.

CARACTÉRISTIQUES D'INSTALLATION

Pièces et outils

Avant de procéder à l'installation, réunissez tous les outils dont vous avez besoin.

Lisez et respectez les consignes fournies avec les outils suivants :

Outils nécessaires

- Tournevis Phillips
- Scie
- Crayon de bois
- Ciseaux
- Perceuse sans fil et foret 1/8"

Pièces fournies

L'appareil est livré avec un seul plan de montage pour le climatiseur: reportez-vous à la rubrique « Installation du climatiseur » (P4-P8)

PLAN 1:

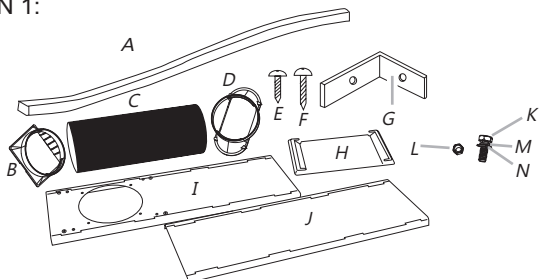

PLAN 2: (optionnel)

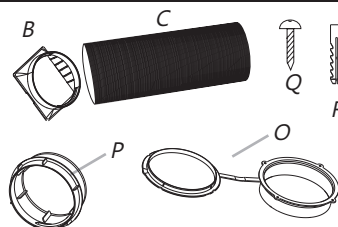

- A. Mousse d'étanchéité
- B. Raccords borgnes
- C. Tuyau d'évacuation d'air
- D. Adaptateur d'évacuation d'air
- E. Vis 1/2" (2)
- F. Vis en bois (4)
- G. Support de verrouillage (2)
- H. C ache antipluie.
- I. Section coulissante extérieure
- J. Section coulissante intérieure
- K. Boulons (4)
- L. Écrous (4)
- M. Rondelles élastiques (4)
- N. Rondelles en U (4)
- O. Rosace
- P. Adaptateur d'évacuation
- Q. Vis à bois longues (3)
- R. Bouchons en plastique (3)

Caractéristiques d'emplacement

REMARQUES :

- Le tuyau d'échappement souple permet de positionner le climatiseur entre 23⁵/₈" et 64¹/₈" (60 cm et 163 cm) de la fenêtre ou de la porte.
- Les climatiseurs sont conçus pour apporter plus de fraîcheur à une pièce.

Fenêtre coulissante verticale

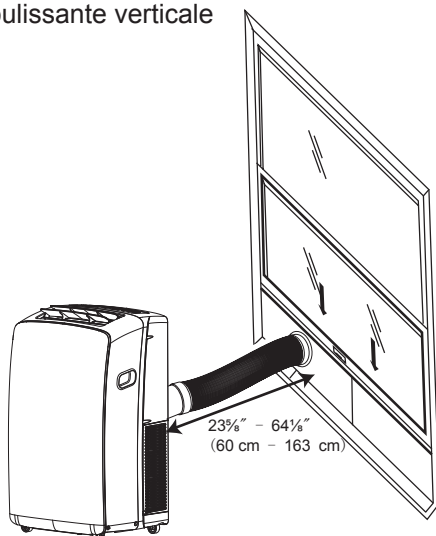

Fenêtre coulissante horizontale

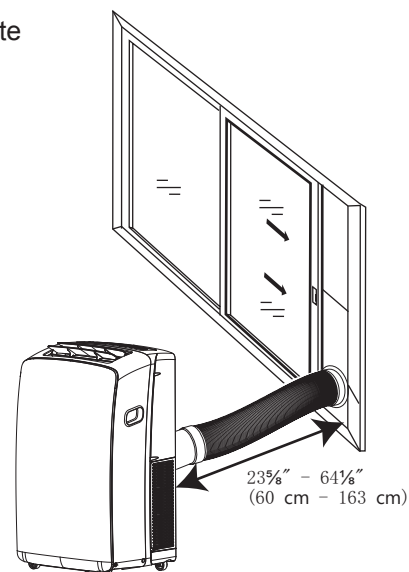

REMARQUES :

- Pour une bonne ventilation, respectez la distance requise entre la sortie d'air et le mur (ou tout autre obstacle) d'au moins 23⁵/₈" (60 cm)
- Ne bloquez pas la sortie d'air.
- Vérifiez que l'accès à la prise de mise à la terre à 3 broches reste facile.

Caractéristiques électriques

⚠ MISE EN GARDE



Risque d'électrocution

Reliez l'appareil à une prise de mise à la terre à 3 broches.
Ne retirez pas la prise de mise à la terre.
N'utilisez pas d'adaptateur.
N'utilisez pas de rallonge.
Le non-respect de ces consignes peut entraîner le décès,
un incendie ou une électrocution.

- Le climatiseur doit être relié à une prise de mise à la terre à 3 broches de 220-240V, 50 HZ, protégé par un fusible 20 ampère.
- L'utilisateur d'un fusible ou d'un disjoncteur temporisé est conseillé.
- Tous les câblages doivent être conformes aux codes électriques nationaux et locaux en vigueur et doivent être installés par un électricien qualifié. Si vous avez des questions, contactez un professionnel.

CONSIGNES D'INSTALLATION

Déballage de votre climatiseur

⚠ MISE EN GARDE

Risque de surcharge

Faites appel à au moins deux personnes pour déplacer et installer l'appareil.
Autrement, vous risqueriez de vous faire mal au dos ou à une autre partie du corps.

- N'utilisez pas d'outils pointus, d'alcool dénaturé, de liquides inflammables ou d'agents abrasifs pour retirer la colle ou les bandes adhésives. Ces produits pourraient endommager la surface de votre climatiseur.
- Manipulez toujours l'appareil avec précaution.

Retrait des emballages

- Retirez et éliminez les emballages de façon à pouvoir les recycler par la suite.
- Retirez les résidus de colle et de bande adhésive avant de mettre l'appareil en fonction.
Au moyen de vos doigts, déposez une petite quantité de liquide vaisselle sur les résidus de bande adhésive. Ôtez avec de l'eau chaude, puis essuyez.

Cache antipluie—Installation horizontale

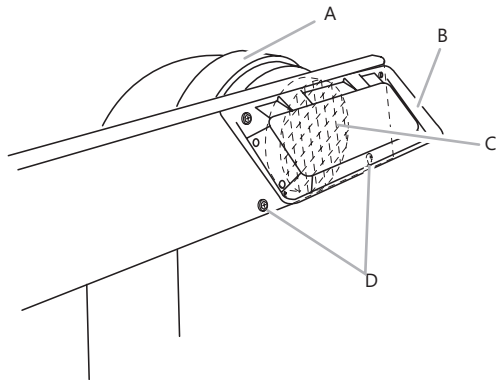

A. Adaptateur d'évacuation d'air
B. Cache antipluie
C. Grille de sortie
D. Boulons insérés dans les fentes non exploitées du kit coulissant

3. Ouvrez la fenêtre.

4. Mesurez l'ouverture de la fenêtre.

- Si l'ouverture est très étroite pour accueillir le kit, déplacez la section intérieure du kit.

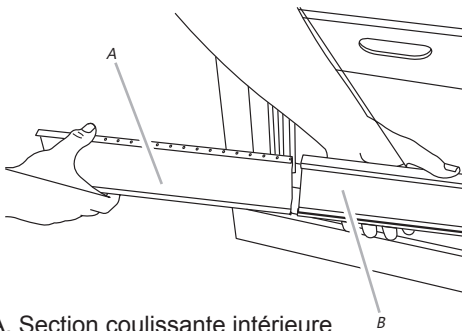

A. Section coulissante intérieure
B. Section coulissante extérieure

- Au moyen d'une scie, découpez la section coulissante intérieure pour qu'elle s'ajuste à la largeur du cadre de la fenêtre.
- Faites glisser la section coulissante intérieure sur la section extérieure.

5. Placez la languette plastifiée, en veillant à bien respecter la largeur de la fenêtre. Attention à bien positionner le cache anti pluie sur l'extérieur.

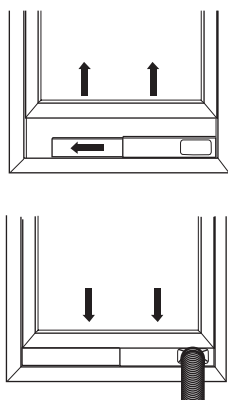

REMARQUE : pour une installation encastrée, le kit de coulissement peut être installé à la verticale, avec l'ouverture vers le bas.

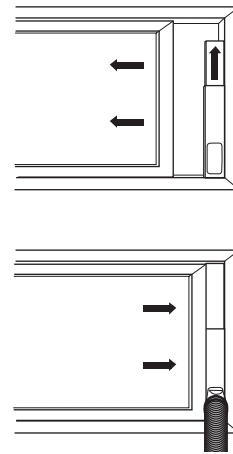

6. Insérez une vis 1/2" (2 vous sont fournies avec l'appareil) dans la fente de la section coulissante intérieure la plus proche de l'extrémité de la section extérieure

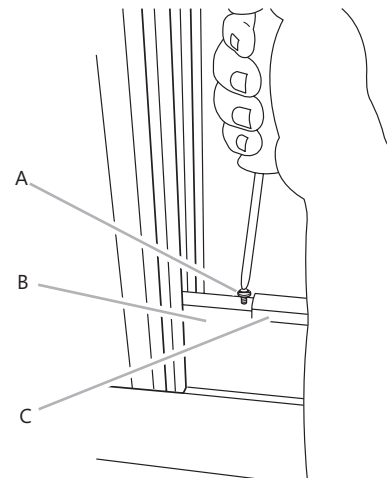

A. Vis 1/2" (2 fournis)
B. section coulissante intérieure
C. Section coulissante extérieure

7. Refermez la fenêtre sur le kit de coulissement pour sécuriser le tout.

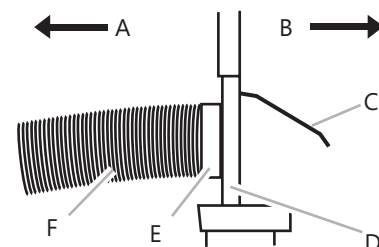

A. Vers le climatiseur
B. Extérieur
C. Cache antipluie
D. Kit coulissant pour fenêtre
E. Adaptateur d'évacuation d'air
F. Tuyau d'échappement flexible

Installation du climatiseur (sur la fenêtre)

Installation du tuyau d'échappement d'air et de l'adaptateur d'évacuation d'air

1. Placez le climatiseur à l'endroit où vous souhaitez l'installer. Voir la rubrique « Caractéristiques d'emplacement »
2. Reliez le raccord borgne au tuyau d'évacuation flexible. Faites pivoter dans le sens antihoraire jusqu'à ce que tout soit bien en place.

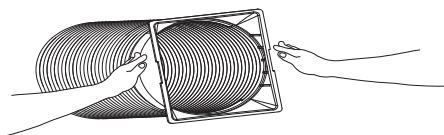

3. Reliez l'adaptateur d'évacuation au tuyau d'évacuation flexible. Faites pivoter dans le sens antihoraire jusqu'à ce que tout soit bien en place.

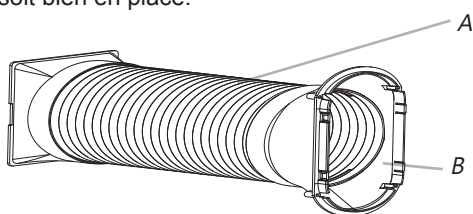

A. Tuyau d'évacuation flexible
B. Adaptateur d'évacuation d'air

4. Insérez le raccord borgne dans la fente située à l'arrière du climatiseur.
5. Faites glisser pour verrouiller le tuyau.

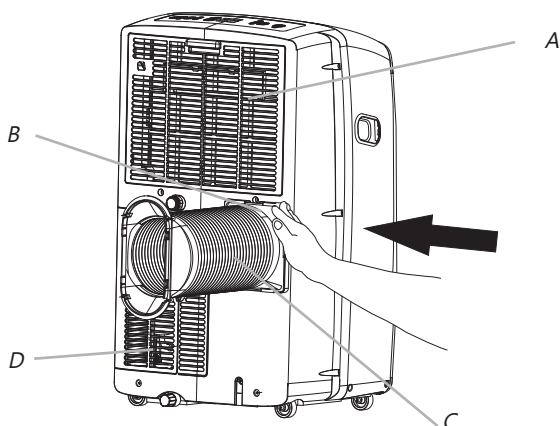

A. Entré d'air de l'évaporateur
B. Raccord borgne
C. Tuyau d'évacuation flexible
D. Entrée d'air du condensateur

Installation de la fenêtre

Votre kit coulissant pour fenêtre a été conçu pour pouvoir s'adapter aux modèles de fenêtres montés à la verticale et à l'horizontale. Placez le climatiseur là où vous souhaitez l'installer. Voir la rubrique « Caractéristiques d'emplacement ».

1. Insérez l'adaptateur d'évacuation dans la fente du kit coulissant.

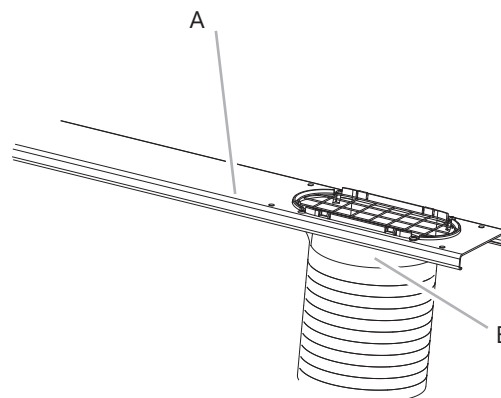

A. Kit coulissant pour fenêtre
B. Adaptateur d'évacuation de l'air

2. Au moyen de 2 boulons, rondelles et écrous (fournis), fixez le cache antipluie au kit coulissant pour fenêtre, à la verticale ou à l'horizontale selon le positionnement de l'appareil.

REMARQUES :

- Les fentes percées dans le kit coulissant sont positionnées de façon à accueillir le cache antipluie à la verticale ou à l'horizontale installation.
- Insérez les 2 autres boulons, rondelles et écrous (fournis) dans les fentes non exploitées du kit to pour éviter que l'humidité ne pénètre à l'intérieur du système.

Cache antipluie—Installation verticale

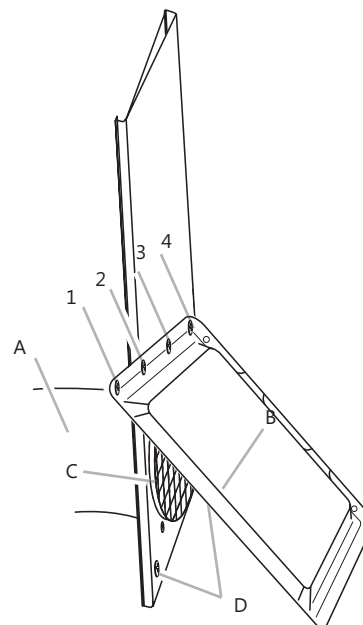

A. Adaptateur d'évacuation d'air
B. cache antipluie
C. Grille extérieure
D. Boulons insérés dans les fentes inutilisées du kit coulissant

REMARQUES : Quatre fentes dans le cache antipluie pour une installation verticale. Insérez les 2 boulons avec "1" "3" ou "2" "4".

Installation complète

1. Placez le support de verrouillage sur la partie supérieure de la fenêtre inférieure et contre le cadre de la fenêtre supérieure.
2. Utilisez un foret 1/8" pour percer une fente au travers du support.
3. Reliez le support de verrouillage au cadre de la fenêtre au moyen des vis en bois (4 vous sont fournies) afin de sécuriser la fenêtre.

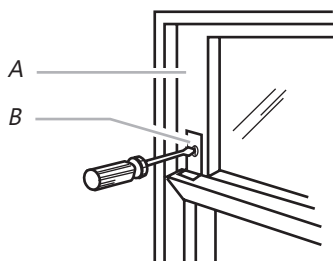

- A. Cadre de la fenêtre supérieure
B. Support de verrouillage de la fenêtre

4. Insérez la mousse d'étanchéité à l'arrière du cadre inférieur de la fenêtre et contre la vitre de la fenêtre supérieure.

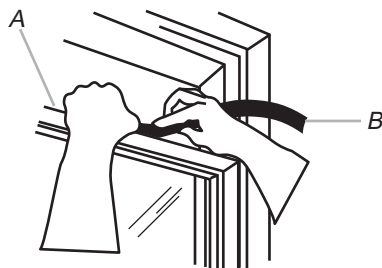

- A. Partie supérieure du cadre inférieur de la fenêtre
B. Mousse d'étanchéité

⚠ MISE EN GARDE



Risque d'électrocution

Branchez à une prise de mise à la terre à 3 broches.

Ne retirez pas la prise de mise à la terre.

N'utilisez pas d'adaptateur.

N'utilisez pas de rallonge.

Le non-respect de ces consignes peut entraîner le décès, un incendie ou une électrocution.

5. Branchez à une prise de mise à la terre à 3 broches.

Installation du climatiseur (à travers un mur)

Installation du tuyau d'évacuation et de l'adaptateur d'évacuation

1. Placez le climatiseur à l'endroit où vous souhaitez l'installer. Voir la rubrique « Caractéristiques d'emplacement »
2. Fixez le raccord borgne sur le tuyau d'évacuation flexible. Faites pivoter dans le sens antihoraire jusqu'à ce que tout soit bien en place.

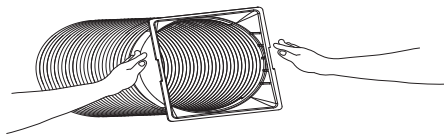

3. Reliez l'adaptateur d'évacuation au tuyau d'évacuation flexible. Faites pivoter dans le sens antihoraire jusqu'à ce que le tout soit bien fixé.

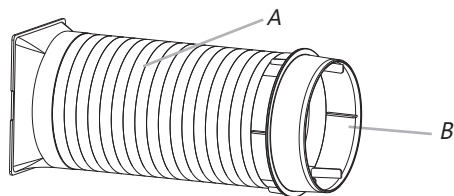

A. Tuyau d'évacuation flexible
B. Adaptateur d'évacuation

4. Insérez le raccord borgne dans la fente située à l'arrière du climatiseur.
5. Faites glisser pour sécuriser le tuyau.

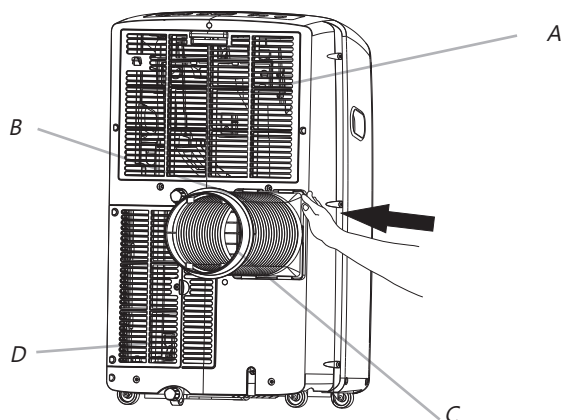

A. Entrée d'air de l'évaporateur
B. raccord borgne
C. Tuyau d'évacuation flexible
D. Entrée d'air du condensateur

Percez un trou pour accueillir la rosace

1. Choisissez de l'emplacement à donner à la fente destinée à accueillir la rosace, selon l'emplacement de la plaque de montage.
2. Percez un trou dans le mur. Ce trou doit être légèrement plus large que la rosace.
3. Installez la rosace par-dessus le trou percé dans le mur et fixez bien avec les quatre vis.

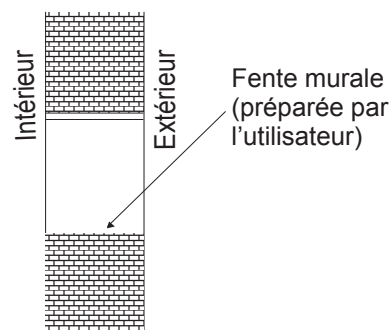

Insérez l'adaptateur d'évacuation en direction de la rosace.

1. Insérez le raccord borgne dans le support mural.

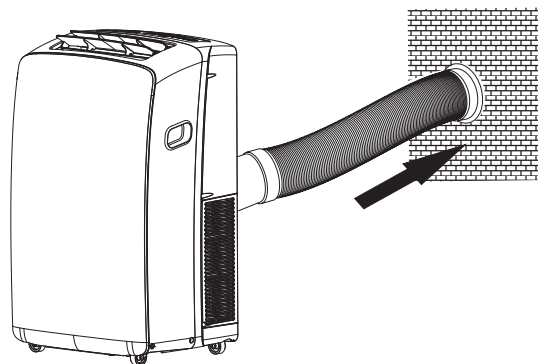

Insérez l'adaptateur d'évacuation dans le support mural.

1. Retirez l'adaptateur d'évacuation du support.
2. Recouvrez la rosace.

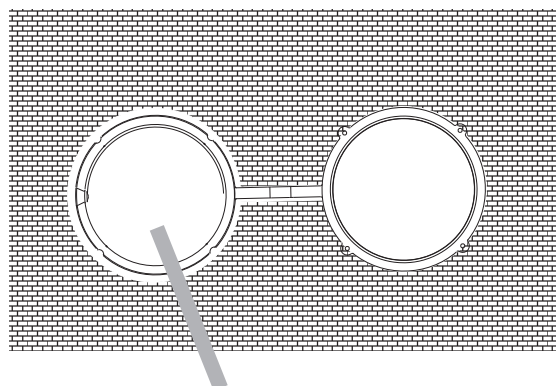

Cache

UTILISATION DU CLIMATISEUR

Pour obtenir de meilleurs résultats, utilisez votre climatiseur en respectant les consignes d'utilisation livrées.

Cette rubrique contient les règles à respecter pour utiliser correctement votre appareil.

IMPORTANT :

- Le climatiseur affiche la température actuelle dans la pièce.
- Lorsque vous changez les modes de fonctionnement alors que le climatiseur est en marche, le compresseur s'arrête 3 à 5 minutes avant de redémarrer.

- Si vous appuyez sur un bouton pendant cette période de latence, le compresseur mettra 3 à 5 minutes supplémentaires à redémarrer.
- En mode Cooling ou Dry, le compresseur et le ventilateur du condensateur s'arrêtent dès que la température de la pièce atteint le niveau souhaité.

REMARQUE : En cas de coupure de courant, votre climatiseur fonctionnera avec les réglages précédents.

Démarrer votre climatiseur



REMARQUE : Les symboles peuvent varier selon les modèles, mais les fonctions restent les mêmes.

1. Choisissez le mode. Voir " MODE ".
2. Réglez la vitesse du ventilateur. Voir " FAN ".
3. Configurez la température. Voir "TEMPERATURE".
4. Appuyez sur la touche POWER pour allumer le climatiseur.



Dry- Assèche l'air de la pièce. Le climatiseur sélectionne automatiquement la température. Le ventilateur fonctionne à vitesse faible (Low) uniquement.

REMARQUE : Le mode Dry ne doit pas servir à refroidir la pièce.



Fan Only- Seul le ventilateur tourne. Appuyez sur FAN pour choisir entre High, Mid ou Low (vitesse Élevée, Moyenne, Faible).



Heating- Chauffe la pièce. Appuyez sur FAN pour choisir entre High, Mid ou Low. Appuyez sur les touches PLUS ou MINUS pour ajuster la température.

REMARQUE : Le mode Heating n'est PAS disponible sur les modèles non réversibles.



REMARQUE :

Lorsqu'il est démarré dans d'autres circonstances, il fonctionne selon les précédents réglages effectués.

Si l'appareil fonctionne dans une pièce où l'air est PEU HUMIDE, l'eau sera récupérée dans le bac situé à l'intérieur de l'appareil. Si le bac est plein, le climatiseur s'arrêtera de fonctionner. L'écran numérique affichera « E5 », pour vous signaler que vous devez vider le bac.

Mode

Modes de fonctionnement :

1. Appuyez sur la touche MODE jusqu'à ce que le symbole correspondant au paramètre de votre choix clignote.



2. Choisissez entre Cooling, Dry, Fan Only ou Heating. Cooling- refroidit la pièce. Appuyez sur FAN pour choisir entre High, Mid ou Low. Appuyez sur les symboles Plus ou Moins pour ajuster la température.



Vitesse du ventilateur

1. Appuyez sur la touche FAN pour choisir la vitesse à laquelle vous souhaitez que le ventilateur tourne.



2. Choisissez entre High, Mid ou Low.

Auto- Contrôle automatiquement la vitesse du ventilateur, en fonction de la température ambiante dans la pièce et selon les réglages effectués pour la température.

High- Pour la vitesse maximale du ventilateur



Mid- Pour la vitesse standard du ventilateur



Low- Pour la vitesse minimale du ventilateur



Température

Appuyez sur la touche PLUS pour augmenter la température. Appuyez une fois sur PLUS pour augmenter la température réglée par tranche de 1°C.



Appuyez sur la touche MINUS pour diminuer la température. Appuyez une fois sur PLUS pour diminuer la température réglée par tranche de 1°C.



REMARQUE :

En mode Cooling, la température peut être configurée entre 16° C et 30°C.

En mode Fan Only, la température ne peut pas être ajustée.

ION (Optionnel)

Appuyez sur la touche ION pour allumer ou arrêter le générateur de plasma.



Lorsque l'indicateur ION clignote, cela signifie que le générateur de plasma est actif.

Utilisation de la télécommande

Insertion des piles

1. Retirez le cache du compartiment à piles en le faisant glisser, en respectant le sens indiqué par les flèches.

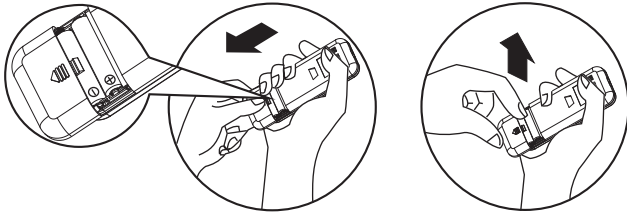

2. Insérez les nouvelles piles en respectant bien la polarité (+) et (-).
3. Remettez le cache en position.

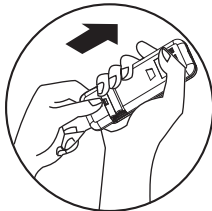

REMARQUE :

- Utilisez deux piles LR03 AAA (1,5volt). N'utilisez pas de piles rechargeables. Remplacez les batteries usagées par des piles de même type, lorsque l'affichage commence à faiblir, ou après 6 mois d'utilisation.
- Si vous rechargez les piles après avoir remplacé les anciennes par des neuves, tous les paramètres seront annulés (minuteurs et réglages de base).

Conseils de stockage

Le clip à l'arrière de la télécommande peut être utilisé stocker la télécommande.

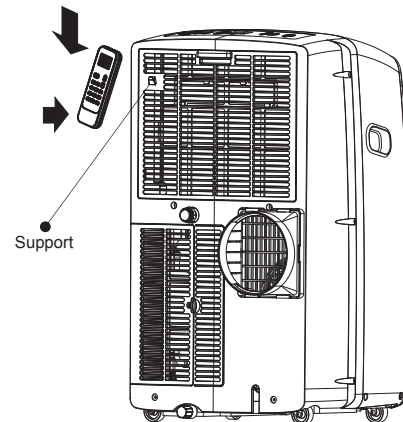

Utilisation

Pour faire fonctionner le climatiseur, dirigez la télécommande vers le récepteur de signal. La télécommande permettra de contrôler le climatiseur à une distance pouvant atteindre 23' (7m), si le récepteur de signal reçoit correctement les informations.

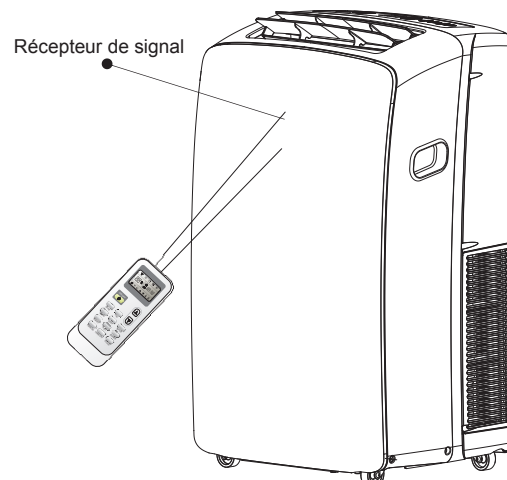

Télécommande

REMARQUE : la télécommande que vous achèterez peut être différente du modèle représenté.

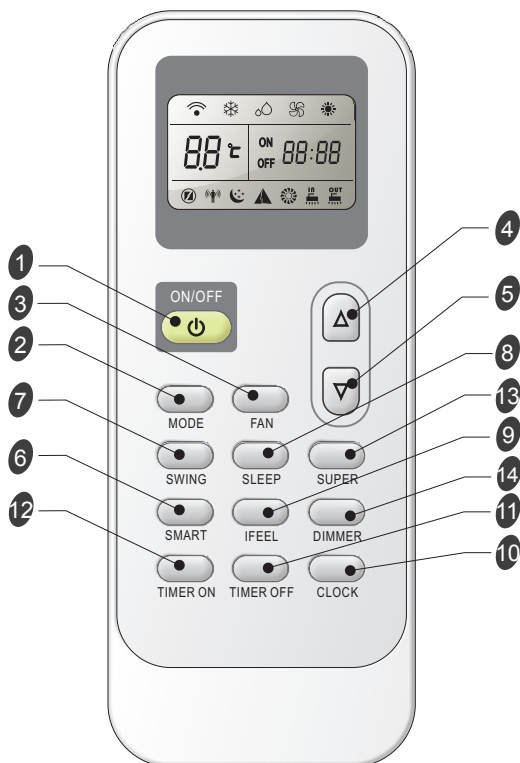

Touches et fonctions

1		ON/OFF	8		SLEEP
2		MODE	9		IFEEL
3		FAN	10		CLOCK
4		UP	11		Timer Off
5		DOWN	12		Timer On
6		SMART	13		SUPER
7		SWING	14		DIMMER

Symboles utilisés

Symboles apparaissant sur l'écran LCD:

	Indicateur COOLING		Auto fan speed (vitesse automatique du ventilateur)
	Indicateur DRY (SEC)		High fan speed (vitesse élevée)
	Indicateur FAN ONLY (VENTILATEUR UNIQUEMENT)		Medium fan speed (vitesse moyenne)
	Indicateur HEATING (CHAUFFAGE)		Low fan speed (vitesse faible)

	Indicateur SMART		Transmission du signal
	Indicateur SLEEP (Veille)	ON	Affichage du minuteur
	Indicateur IFEEL	OFF	Affichage de l'heure actuelle
	Indicateur Super		Affichage de la température réglée

Power On or Off

Appuyez sur la touche ON/OFF pour allumer/éteindre l'appareil



REMARQUE :

- Changer les modes pendant que l'appareil fonctionne peut entraîner un délai de réponse de l'unité. Patientez 3 minutes.
- Patientez 3 minutes avant de redémarrer l'appareil.

Mode

1. Appuyez sur la touche MODE de façon répétée, jusqu'à ce que le symbole du paramètre que vous souhaitez régler s'affiche.



2. Choisissez le mode Cooling, Dry, Fan Only ou heating.
 - Cooling- refroidit la pièce. Appuyez sur FAN pour choisir entre AUTO, HIGH, MID ou LOW. Appuyez sur les touches UP ou DOWN pour régler la température.



- Dry- Assèche l'air de la pièce. Le climatiseur sélectionne automatiquement la température. Le ventilateur fonctionne à vitesse faible (Low) uniquement.
REMARQUE : le mode Dry ne doit pas servir à refroidir la pièce. Vous pouvez augmenter ou diminuer la température par tranche de 2°C au moyen de la télécommande si vous ne vous sentez pas à votre aise.



- Fan Only- Seul le ventilateur fonctionne. Appuyez sur la touche FAN pour régler la vitesse du ventilateur.



REMARQUE : Le réglage automatique de la vitesse ne peut pas être sélectionné en mode Fan Only mode.

- Heating- Chauffe la pièce. Appuyez sur FAN pour déterminer la vitesse du ventilateur. Appuyez sur le haut ou le bas de la touche TEMP pour régler la température.



Mode SMART

Appuyez sur la touche SMART (Logique Floue) pour que le climatiseur ajuste automatiquement la température de l'air soufflé ainsi que la vitesse du ventilateur selon la température de la pièce.

Pour annuler le mode intelligent, appuyez simplement sur le bouton MODE.



Le mode de fonctionnement et la température sont déterminés par la température intérieure.

Avec les modèles réversibles

Température intérieure	Mode de fonctionnement	Température cible
21°C ou en-dessous	HEATING	22°C
21-23°C	FAN ONLY	
23-26°C	DRY	La température de la pièce diminue de 2°C après 3 minutes de marche
Plus de 26°C	COOLING	26°C

Modèles non réversibles (climatisation uniquement)

Température intérieure	Mode de fonctionnement	Température cible
23 °C ou en-dessous	FAN ONLY	
23-26°C	DRY	La température de la pièce diminue de 2°C après 3 minutes de marche
Plus de 26°C	COOLING	26°C

REMARQUE : La température, le sens de soufflage et la direction de l'air sont ajustés automatiquement en mode SMART. Toutefois, vous pouvez augmenter ou diminuer la température par tranche de 2°C au moyen de la télécommande si vous ne vous sentez pas à votre aise.

Que faire, avec quel mode ?		
Votre sensation	Touche	Réglage
Mal à l'aise, à cause d'un volume d'air inadapté.	FAN	La vitesse du ventilateur interne varie entre High, Medium et Low dès que cette touche est enclenchée.
Mal à l'aise, à cause d'un sens de soufflage mal ajusté.	SWING	Appuyez une fois sur cette touche, la lame bascule pour modifier la direction de l'air. Appuyez de nouveau sur cette touche pour arrêter le basculement de la lame.

SUPER

La touche SUPER permet d'activer ou de désactiver le chauffage ou le refroidissement rapide (FAST COOLING/FAST HEATING).

1. Appuyez sur la touche SUPER. Le climatiseur règle la vitesse du ventilateur par défaut sur High et la température sur 16°C. Le mode de chauffage rapide (Fast heating) entraîne le réglage automatique de la vitesse du ventilateur et ajuste la température à 30°C.



2. Éteignez le mode Super, appuyez sur n'importe quelle touche de la télécommande ou du panneau de commandes, sauf les touches Timer On, Timer Off, Clock, Dimmer, I feel et Swing.

REMARQUE :

- En mode SUPER, vous pouvez régler le sens de soufflage de l'air ainsi que le minuteur.
- Le mode SMART n'est pas disponible en mode SUPER.
- La touche SUPER est inefficace en mode SMART.

Refroidissement rapide Chauffage rapide



Vitesse du ventilateur

1. Appuyez sur la touche FAN, réglez la vitesse du ventilateur.



- Auto- La vitesse du ventilateur est réglée automatiquement en fonction de la température de la pièce et de la température indiquée comme souhaitée.

REMARQUE : En mode Fan Only, le réglage automatique de la vitesse du ventilateur n'est pas possible.



- « High » pour que le ventilateur tourne à puissance maximale



- « Mid » pour que le ventilateur tourne à vitesse normale



- « Low » pour que le ventilateur tourne à vitesse minimale



Température

- Appuyez sur la touche UP pour augmenter la température. Appuyez sur la touche UP une fois pour augmenter la température par tranche de 1°C.



- Appuyez sur la touche DOWN pour diminuer la température. Appuyez sur la touche DOWN une fois pour diminuer la température par tranche de 1°C



REMARQUE:

- En modes Cooling et Heating, la température peut être réglée entre 16°C et 30°C.
- En mode Fan Only, la température ne peut pas être réglée.

Mode SLEEP/VEILLE

Le mode SLEEP peut être réglé en modes Cooling, Heating ou Dry. Cette fonction vous permet de bénéficier d'un environnement plus agréable pendant votre sommeil.



REMARQUE :

- L'appareil arrête automatiquement de fonctionner après 8 heures de marche en continu.
- La vitesse du ventilateur est automatiquement réglée sur LOW (Faible).
- En mode Cooling, si la température ambiante de la pièce est inférieure à 26°C, la température augmentera automatiquement de 1°C pendant la première heure suivant l'activation du mode Sleep (Veille), puis se stabilisera. Si la température de la pièce est égale à 26°C ou est supérieure à cette valeur, elle ne changera pas.
- En mode Heating, la température réglée diminuera de 3°C au maximum pendant 3 heures, puis restera stable.

1. Appuyez sur la touche MODE pour sélectionner le mode Cooling, Heating ou Dry.

REMARQUE : Le mode SLEEP ne peut pas être sélectionné lorsque le mode Fan Only ou le mode SMART est actif.

2. Appuyez sur les touches UP ou DOWN pour régler la température.

3. Appuyez sur la touche SLEEP. Après 5 secondes, l'éclairage du panneau de commande s'assombrit.

REMARQUE : La température et le sens de soufflage de l'air peuvent être réglés en mode Sleep. La vitesse du ventilateur est automatiquement réglée sur LOW. Après 5 secondes, les éclairages du panneau de commandes s'assombrissent de nouveau.

4. Pour désactiver le mode Sleep, appuyez sur les touches SLEEP, MODE, FAN, ON/OFF, SUPER ou patientez 8 heures pour que le mode soit automatiquement quitté.

REMARQUE : le climatiseur retournera aux réglages précédents une fois le mode Sleep a été désactivé.

I FEEL

Le capteur de température intégré à la télécommande est activé. Il détecte la température ambiante et transmet le signal au climatiseur, pour que ce dernier ajuste la température et vous apporte un maximum de confort.



REMARQUE :

Utilisé pour régler le mode IFEEL. Appuyez sur la touche une fois pour active la fonction IFEEL. Appuyez de nouveau sur cette touche pour la désactiver. Si la fonction IFEEL ne se désactive pas correctement, maintenez la touche enfoncée pendant environ 5 secondes. Conseil de positionnement de la télécommande pour une réception parfaite du signal. Conseil : désactivez le mode IFEEL lorsque vous arrêtez le climatiseur pour ne pas dépenser trop d'énergie.



DIMMER/VARIATEUR D'INTENSITÉ

Appuyez sur la touche DIMMER pour désactiver l'éclairage et l'affichage numérique.



REMARQUE:

- Lorsque l'éclairage est éteint, le signal reçu active l'éclairage.

Fonction CLOCK (RÉVEIL)

1. Vous pouvez régler l'heure en appuyant sur la touche CLOCK



2. Au moyen des flèches du haut et du bas, réglez l'heure.



3. Appuyez de nouveau sur la touche CLOCK une fois l'heure réglée.

TIMER ON/OFF (MINUTEUR ON/OFF)

Il est pratique de configurer le minuteur lorsque la fonction TIMER ON/OFF est activée, afin de trouver une pièce chauffée à température idéale lorsque vous rentrez le soir.

REMARQUE : le minuteur fonctionne directement avec l'heure, vous devez donc régler l'heure avant toute autre chose.



Pour activer la fonction TIMER ON

La touche TIMER ON peut être utilisée pour que l'appareil s'allume tout seul à l'heure souhaitée.

1. Appuyez sur TIMER ON, puis « On 12:00 » clignote sur l'écran LCD.



2. Appuyez sur les touches UP ou DOWN pour définir l'heure à laquelle vous souhaitez que votre appareil s'allume.

-  Augmente
-  Diminue



- Appuyez sur les touches UP ou DOWN une fois pour augmenter ou diminuer l'heure par tranche de 1 minute.
- Maintenez les touches UP ou DOWN enfoncées pendant 2 secondes pour augmenter ou diminuer l'heure par tranche de 10 minutes.
- Maintenez les touches UP ou DOWN enfoncées pendant plus longtemps pour augmenter ou diminuer l'heure par tranche de 1 heure

3. Lorsque l'heure que vous souhaitez réglée s'affiche sur l'écran LCD, appuyez sur TIMER ON pour la confirmer.

Un Bip est émis, « ON » s'arrête de clignoter. L'indicateur MINUTEUR s'allume.

4. Après que l'heure de votre choix s'est affichée pendant 5 secondes, le réveil apparaît sur l'écran LCD de la télécommande, à la place de l'heure.

Pour annuler la fonction « Timer On »

Appuyez de nouveau sur TIMER ON, un Bip est émis et l'indicateur TIMER disparaît ; le mode TIMER ON a été désactivé.

REMARQUE : Pour configurer le mode TOMER OFF, la procédure est la même. Vous pouvez ainsi demander à votre appareil de s'éteindre tout seul lorsque vous le souhaitez.



SWING

Appuyez une fois sur SWING pour passer en mode de soufflage vertical. Appuyez de nouveau sur cette touche pour arrêter le basculement des lames.



REMARQUE :

- Le soufflage de l'air est réglé automatiquement, suivant le mode de fonctionnement choisi pour le climatiseur.
- Le sens de soufflage peut également être réglé en appuyant sur la touche SWING, selon vos préférences.
- Ne réglez pas les lames verticales manuellement, sous peine d'endommager le système. Si vous le faites par erreur, éteignez l'appareil, coupez l'électricité, puis redémarrez le tout.

Sons normaux

Lorsque votre climatiseur fonctionne normalement, il se peut qu'il émette les sons suivants :

- Mouvement d'air émis par le ventilateur.
- Clics provenant du cycle du thermostat.
- Vibrations ou bruits dus à une mauvaise isolation du mur ou de la fenêtre.
- Sifflements aigus ou bruits constants, dus à l'arrêt puis au redémarrage du compresseur

ENTRETIEN DU CLIMATISEUR

Évacuation de l'eau du climatiseur

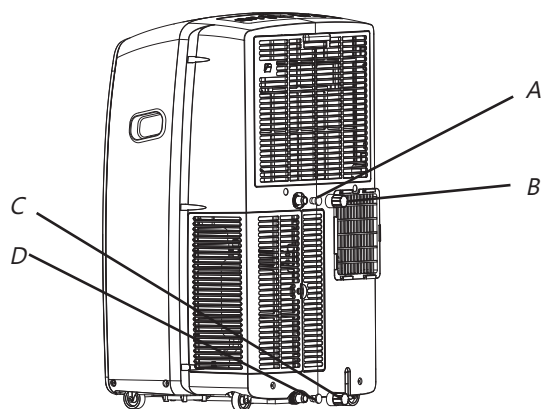

- A. Bouchon de vidange auxiliaire D. Couverture principal
B. Couverture auxiliaire
C. Bouchon de vidange principal

MISE EN GARDE

Risque de surcharge

Faites appel à au moins deux personnes pour déplacer et installer l'appareil.

Autrement, vous risqueriez de vous faire mal au dos ou à une autre partie du corps

1. Débranchez le climatiseur ou coupez l'électricité.
2. Déplacez le climatiseur vers un endroit où vous pourrez le vidanger, ou à l'extérieur.
REMARQUE : afin d'éviter de renverser l'eau du bac, déplacez le climatiseur lentement et tenez-le bien droit.
3. Retirez le cache du bouchon de vidange principal et branchez le flexible d'évacuation.
4. Videz toute l'eau du bac.
REMARQUE : si le climatiseur doit être rangé après avoir été utilisé, consultez la rubrique « Stockage après utilisation ».
5. Réinstallez le bouchon de vidange sur le trou de vidange principal.
- 6 Réinstallez le cache principal sur le trou de vidange principal.
7. Repositionnez le climatiseur.
8. Branchez le climatiseur ou remettez l'électricité en marche.

Nettoyage de l'extérieur

1. Appuyez sur la touche ON/OFF pour éteindre le climatiseur.
2. Débranchez le climatiseur ou coupez l'électricité.
3. Retirez le filtre à air et nettoyez-le séparément. Voir la rubrique « Nettoyage du filtre à air. »
4. Essuyez l'extérieur du climatiseur avec un chiffon et humide.
5. Branchez le climatiseur ou remettez en marche l'électricité.
6. Appuyez sur ON/OFF pour démarrer le climatiseur.

Nettoyage du filtre à air

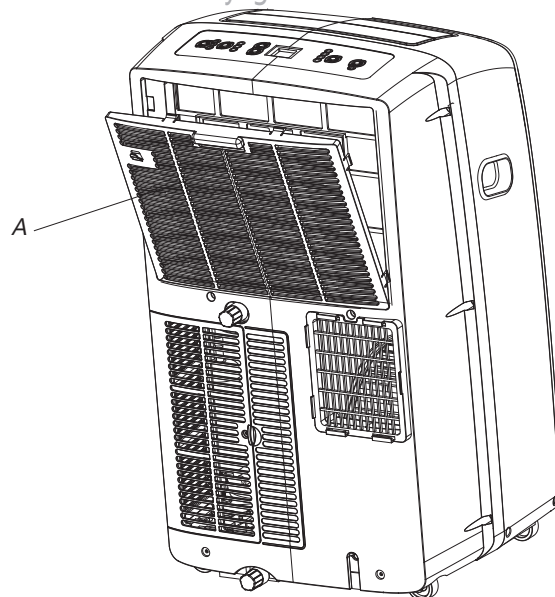

A. Cache du filtre d'entrée d'air de l'évaporateur

1. Appuyez sur la touche ON/OFF pour éteindre le climatiseur.
2. Ouvrez la porte protégeant le filtre à air, située à l'arrière de l'appareil, et retirez-la.
3. Retirez le filtre à air de la porte.
4. Utilisez un aspirateur pour nettoyer le filtre. Si ce dernier est très sale, nettoyez-le avec une eau chaude et savonneuse, ou un détergent doux.
REMARQUE : Ne nettoyez pas le filtre au lave-vaisselle et n'utilisez pas de produits abrasifs.
5. Séchez le filtre à l'air sec avant de le remettre en place. Il doit être bien sec pour être efficace.
6. Remettez en place le filtre à air sur la porte.
7. Réinstallez la porte.
8. Appuyez sur la touche ON/OFF pour démarrer le climatiseur.

Stockage après utilisation

1. Évacuez toute l'eau. Voir la rubrique « Évacuation de l'eau du climatiseur ».
2. Lancez le climatiseur, avec le mode Fan Only enclenché, pendant environ 12 heures pour que le système soit bien sec.
3. Débranchez le climatiseur.
4. Retirez le tuyau d'évacuation flexible et rangez-le avec le climatiseur dans un endroit propre et sec. Voir la rubrique « Consignes d'installation ».
5. Retirez le kit coulissant pour fenêtre et rangez-le avec le climatiseur dans un endroit propre et sec. Voir la rubrique « Consignes d'installation ».
6. Retirez le filtre et nettoyez-le. Voir « Nettoyage du filtre à air ».
7. Nettoyez l'extérieur du climatiseur. Voir « Nettoyage de l'extérieur ».
8. Réinstallez le filtre.
9. Retirez les piles et rangez la télécommande avec le climatiseur dans un endroit propre et sec. Voir la rubrique « Consignes d'installation ».

DÉPANNAGE

Avant d'appeler l'assistance, essayez les suggestions suivantes et voyez si elles parviennent à résoudre votre problème.

Le climatiseur ne fonctionne pas

MISE EN GARDE



Risque d'électrocution !

Branchez à une prise de mise à la terre à 3 broches.
Ne retirez pas la prise de mise à la terre.
N'utilisez pas d'adaptateur.
N'utilisez pas de rallonge.
Le non-respect de ces consignes peut entraîner le décès, un incendie ou une électrocution.

- **Le cordon d'alimentation est endommagé.**
Branchez l'appareil à une prise de mise à la terre à 3 broches. Voir « Caractéristiques électriques ».
- **Le fusible ou le disjoncteur temporisé utilisé possède une capacité électrique inadaptée.**
Remplacez par un fusible ou un disjoncteur temporisé de bonne capacité. Voir « Caractéristiques électriques ».
- **Un fusible a peut-être grillé, ou le disjoncteur a sauté ?**
Remplacez le fusible ou reconfigurez le disjoncteur. Voir « Caractéristiques électriques ».
- **Le bouton On/Off n'a peut-être pas été enclenché ?**
Appuyez sur ON/OFF.
- **L'alimentation électrique est en panne.**
Attendez que le courant revienne.

Le climatiseur fait sauter les plombs

- **Un trop grand nombre d'appareils électro-ménagers fonctionnent sur le même circuit.**
Débranchez certains appareils et branchez-les au besoin sur un autre réseau.
- **Vous essayez de redémarrer le climatiseur trop tôt après l'avoir éteint.**
Attendez au moins 3 minutes après l'extinction de l'appareil pour le remettre en marche.
- **Vous avez modifié les modes.**
Attendez au moins 3 minutes après l'extinction de l'appareil pour le remettre en marche.

Le climatiseur semble fonctionner à un régime trop élevé

- **Une porte ou une fenêtre serait-elle ouverte?**
Vérifiez bien que toutes les portes/fenêtres sont fermées.
- **Le climatiseur actuel a remplacé un ancien modèle.**
L'utilisation de composants plus performants peut entraîner un fonctionnement plus intense du nouveau modèle, mais la consommation d'énergie totale sera inférieure à celle que vous aviez avec votre ancien modèle. Les nouveaux climatiseurs n'émettent pas autant d'air que les anciens modèles, mais cela ne signifie pas qu'ils sont moins efficaces ou refroidissent moins. Reportez-vous à la cote de rendement et à la capacité (en Btu/h) de votre appareil.
- **Le climatiseur se trouve dans une pièce encombrée, ou dans un lieu ou de nombreux appareils domestiques émettant de la chaleur fonctionnent.**
Utilisez la hotte et ouvrez les fenêtres pendant que vous vous douchez pour éviter d'accumuler de la chaleur. Les climatiseurs modernes sont conçus pour apporter de l'air froid dans une pièce. Selon l'espace à refroidir, il serait peut-être plus adapté d'acquiescer un modèle plus puissant.

Le climatiseur fonctionne, mais la pièce n'est pas froide.

- **La température réglée est proche de la température ambiante.**
Diminuez-la. Voir « Utilisation du climatiseur ».
- Affichage d'un code d'erreur
- **Si l'appareil affiche le code d'erreur E5, cela signifie que le bac collecteur d'eau est rempli et que vous devez le vider.**
Voir « Evacuation de l'eau du climatiseur » Après avoir évacué l'eau, vous pouvez remettre l'appareil en marche.
 - Si le code d'erreur qui s'affiche est le code E1/E2/E3/E4/EA/E6/E7 contactez l'assistance technique.

Le climatiseur fonctionne, mais ne refroidit pas la pièce

- **Le filtre est sale ou encrassé par des résidus.**
Nettoyez le filtre.
- **La sortie d'air est obstruée.**
Nettoyez la sortie d'air.
- **La température réglée est trop élevée.**
Diminuez la température réglée.

Le climatiseur alterne trop fréquemment les cycles d'arrêt et de marche

- **Le climatiseur n'est pas adapté à la taille de la pièce.**
Vérifiez les capacités de refroidissement de votre appareil.

Les nouveaux climatiseurs sont conçus pour apporter de l'air froid dans une pièce.

- **Le filtre est sale ou encrassé par des résidus.**
Nettoyez le filtre.
- **La pièce est trop chaude ou trop humide (plaques de cuisson à proximité, four, salle de bain, etc).**
Utilisez un ventilateur pour chasser la chaleur ou réduire l'humidité de la pièce. Essayez d'utiliser le moins possible les appareils générateurs de chaleur.
- **Les lames sont bloquées.**
Installez le climatiseur dans un endroit où les lames peuvent bouger sans être gênées par des objets extérieurs (rideaux, meubles...etc).

Hisense

ИНСТРУКЦИЯ ПО ЭКСПЛУАТАЦИИ И МОНТАЖУ

РУССКИЙ ЯЗЫК

Благодарим Вас за покупку нашего кондиционера. Перед монтажом необходимо тщательно прочитать данную инструкцию! Необходимо тщательно хранить для дальнейшего использования.

СОДЕРЖАНИЕ

Замечания безопасности.....	2	Нормальные звуки.....	22
ОБОЗНАЧЕНИЕ СОСТАВЛЯЮЩИХ ЧАСТЕЙ.....	10	УХОД ЗА ЛОКАЛЬНЫМ КОНДИЦИОНЕРОМ.....	23
ИНСТРУКЦИЯ ПО ТЕХНИКЕ БЕЗОПАСНОСТИ.....	11	Дренаж кондиционера.....	23
ТРЕБОВАНИЯ К УСТАНОВКЕ ОБОРУДОВАНИЯ.....	11	Очистка внешней части.....	23
Инструменты и детали.....	11	Очистка воздушного фильтра.....	23
Требования к расположению.....	12	Хранение после использования.....	23
Требования к электропитанию.....	12	ПОИСК И УСТРАНЕНИЕ НЕИСПРАВНОСТЕЙ.....	24
ИНСТРУКЦИИ ПО УСТАНОВКЕ.....	12		
Распаковка кондиционера.....	12		
Установка локального кондиционера (на окне).....	14		
Полная установка.....	15		
Установите локальный кондиционер (сквозь стену).....	16		
ИСПОЛЬЗОВАНИЕ ЛОКАЛЬНОГО КОНДИЦИОНЕРА.....	17		
Включение вашего локального кондиционера.....	17		
Использование пульта дистанционного управления.....	18		

ИНСТРУКЦИЯ ПО ТЕХНИКЕ БЕЗОПАСНОСТИ

Эксплуатация кондиционера лицами с ограниченными физическими, сенсорными или умственными способностями, лицами без достаточного опыта и знаний, а также детьми не младше восьми лет, допускается только под контролем человека, ответственного за их безопасность, или при условии их ознакомления с порядком эксплуатации прибора и осознания ими рисков, связанных с работой устройства. Нельзя допускать, чтобы дети играли с прибором. Уход за прибором детьми допускается только под присмотром взрослых. Дети должны быть под присмотром, чтобы гарантировать, что они не играют с прибором. Если шнур питания поврежден, он должен быть заменен производителем, сервисом по обслуживанию или аналогичными квалифицированными специалистами для того, чтобы избежать опасности.

Диапазон внешних статических давлений составляет от -0,2 Па до 0,2 Па.

Держите блок кондиционера на расстоянии 5 м или более от горючих поверхностей.

ЗАЩИТА ОКРУЖАЮЩЕЙ СРЕДЫ

Это устройство сделано из материалов, пригодных для переработки или повторного использования. Утилизация должна осуществляться в соответствии с местными правилами утилизации отходов. Перед утилизацией его, необходимо обязательно отрезать шнур питания таким образом, чтобы прибор нельзя было использовать повторно.

Для получения более подробной информации о переработке этого изделия, пожалуйста, обратитесь в местные органы власти, которые занимаются сбором и утилизацией мусора, или в магазин, где вы купили устройство.

УТИЛИЗАЦИЯ УСТРОЙСТВА

Данное устройство имеет отметку о соответствии европейским нормам 2002/96/EC, Утилизации электрических и электронных приборов (WEEE).

Эта отметка означает, что данный продукт не должен утилизироваться вместе с другими бытовыми отходами на всей территории ЕС. Для предотвращения возможного ущерба окружающей среде или здоровью человека вследствие неконтролируемой утилизации отходов, необходимо сдавать их на переработку с целью повторного использования материальных ресурсов. Чтобы вернуть использованное устройство, пожалуйста, используйте систему сбора и возврата, или обратитесь в торговую точку, где был приобретен продукт.

Они могут принять этот продукт на безопасную для окружающей среды переработку.



Замечания безопасности

Меры предосторожности при использовании хладагента R32

Монтажные работы при базовой установке такие же, как и при обычном хладагенте (R22 или R410A). Однако, обратите внимание на следующие моменты:



ВНИМАНИЕ

1. Перевозка оборудования, содержащего горючие хладагенты

Соблюдение правил перевозки

2. Маркировка оборудования при использовании знаков

Соблюдение местных нормативов

3. Утилизация оборудования с использованием воспламеняющихся хладагентов

Соблюдение национальных нормативов

4. Хранение оборудования / техники

Хранение оборудования должно осуществляться в соответствии с инструкциями изготовителя.

5. Storage of packed (unsold) equipment

- Обеспечение защиты с использованием упаковки для хранения должно быть создано таким образом, что при механическом повреждении оборудования внутри упаковки не будет вызвана утечка заряда хладагента.
- Максимальное количество единиц оборудования, которые разрешается хранить вместе, будет определяться местными нормативами.

6. Информация по обслуживанию

6-1 Проверки в областях упаковки

Перед началом работы на системах, содержащих воспламеняющиеся хладагенты, необходима проверка безопасности для того, чтобы опасность возгорания свелась к минимуму. Чтобы прибегнуть к системе охлаждения, следующие меры предосторожности должны соблюдаться до проведения работ в системе.

6-2 Порядок работы

Работа должна производиться согласно контролируемому порядку выполнения для того, чтобы свести к минимуму риск горючего газа или пара, которые присутствуют во время работы.

6-3 Общая зона производства работ

- Весь обслуживающий персонал и другие, работающие в местной зоне, должны быть проинструктированы о проводимых видах работ. Следует избегать работы в замкнутых пространствах.
- Зона вокруг рабочего пространства должна быть разделена на части. Убедитесь, что обеспечены безопасные условия в этой зоне в результате контроля горючих материалов.

6-4 Проверка на наличие хладагента

- Зона должна быть проверена с помощью соответствующего детектора хладагента до и во время работы, чтобы техник был уверен в отсутствии потенциально огнеопасных испарений.
- Убедитесь, что оборудование для обнаружения утечек, которое применяется, подходит для использования к воспламеняющимся хладагентам, т.е. не искрящимися, должным образом запечатанным или искробезопасным.

6-5 Наличие огнетушителя

- Если какая-либо работа с применением открытого огня должна быть проведена на холодильном оборудовании или каких-либо связанных частях, соответствующее оборудование для пожаротушения должно быть в распоряжении.
- Сухой порошок или углекислотный (CO₂) огнетушитель должны находиться рядом с зоной

Замечания безопасности



ВНИМАНИЕ

зарядки.

6-6 Отсутствие источников воспламенения

- Ни одно лицо, которое проводит работу по отношению к холодильной системе, которая включает подвергание воздействию любого трубопровода, который содержит или содержал легко воспламеняющийся хладагент, не должно использовать любые источники возгорания таким образом, которые могут привести к возгоранию или взрыву.
- Все возможные источники воспламенения, в том числе курение, должны быть достаточно далеко от места установки, ремонта, удаления и утилизации, в течение которых воспламеняющийся хладагент, возможно, может быть выпущен в окружающее пространство.
- До начала работы должна быть осмотрена область вокруг оборудования, чтобы убедиться, что нет легко воспламеняющихся зоны риска или рисков воспламенения. Должны быть размещены знаки «Курение запрещено».

6-7 Проветриваемая зона

- Убедитесь, что зона находится в открытом пространстве или что она надлежащим образом проветривается, прежде чем нарушать систему или проводить какие-либо огневые работы.
- Вентиляция должна осуществляться на протяжении периода осуществления работы.
- Вентиляция должна без риска разогнать любой выпущенный хладагент, предпочтительно изгнать его во внешнюю атмосферу.

6-8 Проверки в холодильном оборудовании

- Где меняются электрические компоненты, они должны быть пригодными для этой цели и соответствовать надлежащей спецификации.
- Всегда должны быть соблюдены рекомендации по техническому обслуживанию и руководство по предоставляемым услугам. Если сомневаетесь, обратитесь в технический отдел производителя для получения помощи.
- Должны быть применены следующие проверки к установкам, использующие воспламеняющиеся хладагенты:
 - Размер загрузки в соответствии с размером комнаты, в пределах которой установлен хладагент, содержащий детали;
 - Техника вентиляции и выпускная труба работают надлежащим образом и не создают препятствий;
 - Если используется косвенная схема охлаждения, вторичная цепь должна быть проверена на наличие хладагента;
 - Маркировка для оборудования должна быть по-прежнему видна и читаема. Маркировка и знаки, которые являются неразборчивыми, должны быть исправлены;
 - Холодильная труба или компоненты установлены в положение, когда они вряд ли будут подвергаться воздействию какого-либо вещества, которые могут привести к коррозии хладагента - содержащих компонентов, если компоненты не состоят из материалов, которые по своей сути устойчивы к коррозии или соответствующим образом защищенные от коррозии.

6-9 Проверки электрических устройств

- Ремонт и техническое обслуживание электрических компонентов должны включать первоначальные проверки безопасности и процедуры контроля партии деталей.
- Если существует неисправность, которая может поставить под угрозу безопасность, то

Замечания безопасности



ВНИМАНИЕ

электропитание не должно быть подключено к цепи, пока не будет в норме.

- Если неисправность не может быть устранена немедленно, но необходимо продолжение работы, то должны быть применены соответствующие временные меры для разрешения проблемы.
- Это должно быть сообщено владельцу оборудования, так что ставят в известность всех участников.
- Первоначальные проверки безопасности должны включать в себя:
 - Когда конденсаторы разряжаются: это должно быть сделано безопасным способом, чтобы избежать возможности образования искрения;
 - Когда там отсутствуют под напряжением электрические компоненты и электропроводка, подвергаемые воздействию во время зарядки, восстановления или продувки системы;
 - Когда есть непрерывность заземления.

7. Ремонт герметичных компонентов

- Во время ремонта загерметизированных компонентов, электропитание должно быть отключено от оборудования, которое работало до открытия герметичных крышек и т.д.
- Если электропитание оборудования крайне необходимо во время обслуживания, должна быть задействована постоянно активная оперделенная форма обнаружения утечек, которая должна быть расположена в наиболее критических местах, чтобы предупредить о потенциально опасной ситуации.
- Особое внимание должно быть уделено следующему, чтобы гарантировать, что при работе на электрических компонентах корпус не изменен таким образом, при котором уровень защиты не подвергся изменениям.
- Это включает повреждение кабелей, чрезмерное количество соединений, клеммы не изготовлены согласно оригинальной спецификации, повреждение герметики, неправильная установка крышек сальника и т.д.
- Убедитесь в том, устройство надежно закреплено.
- Убедитесь в том, что герметик или герметизирующие материалы не утратили качества, вследствие чего они больше не служат предотвращению попадания горючих атмосфер.
- Запасные части должны быть в соответствии со спецификациями изготовителя.

ПРИМЕЧАНИЕ:

Использование силиконового герметика может снизить эффективность некоторых видов оборудования для обнаружения утечек.

Искробезопасные компоненты не должны быть изолированы до начала работы с ними.

8. Ремонт искробезопасных компонентов

- Не применять какие-либо постоянные индуктивные или емкостные нагрузки в цепи без гарантии, что это не приведет к превышению допустимого напряжения и тока, которые являются допустимыми для используемого оборудования.
- Искробезопасные компоненты являются единственными типами, которые могут воздействовать, находясь в присутствии воспламеняющихся атмосфер.
- Испытательное оборудование должно быть соответствующей номинальной мощностью. Замена компонентов производится только на части, которые указаны изготовителем.
- Другие части могут привести к воспламенению хладагента в атмосфере из-за утечки.

9. Кабели

- Убедитесь, что кабели не будут подвержены износу, коррозии, избыточному давлению, вибрации,

Замечания безопасности



ВНИМАНИЕ

подпадать под острые края или любые другие неблагоприятные экологические последствия.

- Проверка должна также учитывать эффекты старения или продолжительной вибрации из таких источников, как компрессоры или вентиляторы.

10. Обнаружение горючих хладагентов

- Ни при каких обстоятельствах потенциальные источники воспламенения нельзя использовать в поиске или обнаружение утечек хладагента.
- Галоидная лампа (или любой другой датчик, который использует открытое пламя), не должны использоваться.

11. Методы обнаружения утечки

- Следующие методы обнаружения утечек считаются приемлемыми для систем, содержащих воспламеняющиеся хладагенты:
 - Электронные датчики утечки должны быть использованы для обнаружения воспламеняющихся хладагентов, но чувствительность не может соответствовать требованиям, или, возможно, потребуются повторная калибровка. (Оборудование системы обнаружения должно быть откалибровано в зоне, которая не содержит хладагент.)
 - Убедитесь, что датчик не является потенциальным источником возгорания и подходит для используемого хладагента.
 - Оборудование для обнаружения утечки устанавливается в процентах от НПВ (нижнего предела воспламеняемости) хладагента и должно быть откалибровано до применяемого хладагента и до соответствующего процента газа (25% максимум) для подтверждения.
 - Жидкости для обнаружения утечки подходят для использования с большинством хладагентов, но использование моющих средств, содержащих хлор, следует избегать, так как хлор может реагировать с хладагентом и способствовать коррозии медного трубопровода.
 - Если подозревается утечка, все открытый огонь должен быть отдален/погашен.
 - Если обнаружена утечка хладагента и требует пайки, весь хладагент должны быть изъят из системы или отделен (с помощью запорных клапанов) в части системы, удаленной от утечки.
 - Азот без примеси кислорода (OFN) должен быть очищены с помощью системы до и в процессе пайки.

12. Удаление и откачивание

- При проникновении холодильного контура, чтобы починить или для любой другой цели, используются обычные процедуры.
- Тем не менее, важно, что самая лучшая практическая рекомендация вытекает из того, что огнеопасность является предупреждающим фактором.
- Должны придерживаться следующей процедуре:
 - Удалите хладагент;
 - Выпустите контур с инертным газом;
 - Откачайте;
 - Выпустите снова инертный газ;
 - Откройте контур с помощью резки или пайки.
- Заряд хладагента должны быть восстановлены в соответствующих цилиндрах восстановления.

Замечания безопасности



ВНИМАНИЕ

- Система должна «промыться» азотом без примеси кислорода (OFN) для срабатывания устройства безопасности.
- Может потребоваться повторить этот процесс несколько раз.
- Сжатый воздух или кислород не должны использоваться для выполнения этой задачи.
- Промывка должна быть достигнута путем нарушения вакуума в системе с помощью азота без примеси кислорода (OFN) и продолжаться до заполнения до тех пор, пока не будет достигнуто рабочее давление, затем выпущенное в атмосферу, и, наконец, образовав вакуум.
- Этот процесс должен быть повторен, пока не будет никакого хладагента в системе. Когда используется последняя заправка азота без примеси кислорода (OFN), система должна сбросить давление до атмосферного давления для того, чтобы снова запустить работу.
- Эта операция является абсолютно необходимой, если будут проводиться операции пайки трубопровода. Убедитесь, что розетка для вакуумного насоса находится далеко от любых источников воспламенения и имеется вентиляция.

13. Процедуры зарядки

- В дополнение к обычным процедурам зарядки, должны соблюдаться следующие требования:
 - Гарантия, что не происходит загрязнение различных хладагентов при использовании зарядного оборудования.
 - Шланги и линии должны быть как можно короче, чтобы свести к минимуму количество хладагента, содержащегося в них.
 - Цилиндры должны храниться в вертикальном положении.
 - Убедитесь, что система охлаждения заземлена перед загрузкой системы хладагентом.
 - Пометьте систему, когда завершена зарядка (если еще не завершена).
 - Должна быть предпринята особая осторожность, чтобы не переполнять систему охлаждения.
- До подзарядки системы она должна быть протестирована с азотом без примеси кислорода (OFN).
- Система подвергается испытанию на герметичность после завершения зарядки, но до ввода в эксплуатацию.
- Последующее испытание на герметичность должно проводиться до покидания объекта.

14. Вывод из эксплуатации

- Перед проведением этой процедуры очень важно, чтобы техник был полностью знаком с оборудованием и всеми его деталями.
- Рекомендуется передовой опыт, чтобы были безопасно восстановлены все хладагенты.
- До осуществления задачи образец масла и хладагента должны быть взяты в случае, если потребуется анализ до повторного использования мелиорированного хладагента. Важно, чтобы было подключено электропитание до начала выполнения задачи.
 - а) Ознакомьтесь с оборудованием и его эксплуатацией.
 - б) Изолируйте система с помощью электричества.
 - с) Перед началом процедуры убедитесь, что:
 - Механическое оборудование доступно, если требуется для обработки цилиндров хладагента;
 - Все личные средства защиты имеются и используются соответствующим образом;

Замечания безопасности



ВНИМАНИЕ

- Процесс восстановления контролируется компетентным лицом на протяжении всего времени;
- Восстановление оборудования и цилиндров выполняется согласно соответствующим стандартам.
- d) Откачайте систему хладагента, если это возможно.
- e) Если невозможно создать вакуум, создайте разветвленный трубопровод, чтобы мог быть удален хладагент из различных частей системы.
- f) Убедитесь, что цилиндр находится на весах перед началом скачивания.
- g) Запустите установку сбора хладагента и работайте в соответствии с инструкциями изготовителя.
- h) Не перегружайте цилиндры. (Не более 80% загрузки объема жидкости).
- i) Не превышайте максимальное рабочее давление в цилиндре, даже временно.
- j) Когда цилиндры были заполнены правильно и процесс завершен, убедитесь, что цилиндры и оборудование удалены быстро с места работы и все запорные вентили закрыты на оборудовании.
- к) Восстановленный хладагент не загружается в другую систему охлаждения, если он не был очищен и проверен.

15. Маркировка

- Оборудование должно быть отмечено с указанием, что оно было выведено из эксплуатации и освобождено от хладагента.
- Маркировка должна быть датирована и подписана.
- Убедитесь, что есть маркировка на оборудовании с указанием, что оборудование содержит воспламеняющийся хладагент.

16. Восстановление

- При удалении хладагента из системы, либо для обслуживания или вывода из эксплуатации, рекомендуется применение правильных методов производства работ, что все хладагенты удалены безопасно.
- При передаче хладагента в цилиндры, убедитесь, что используются только соответствующие цилиндры сбора хладагентов.
- Убедитесь, что доступно соответствующее количество цилиндров для проведения полного заряда системы.
- Все цилиндры, которые должны быть использованы, предназначены для извлеченного хладагента и маркируется для этого хладагента (т.е. специальные цилиндры для сбора хладагента).
- Цилиндры должны быть в комплекте с предохранительным клапаном и соединенными отсекающими клапанами в хорошем рабочем состоянии.
- Пустые цилиндры сбора изъяты и, если возможно, охлаждаются до наступления выздоровления.
- Восстановление оборудование должно быть в хорошем рабочем состоянии с набором инструкций, касающихся оборудования, которое в руке и должны быть пригодны для восстановления горючих хладагентов.
- Кроме того, набор калиброванных весов должен быть доступен и в хорошем рабочем состоянии.
- Шланги должна быть с муфтами с отключающими устройствами без утечки и в хорошем

Замечания безопасности



ВНИМАНИЕ

состоянии.

- Перед использованием установка сбора хладагента, убедитесь, что он находится в соответствующем рабочем состоянии, рабочее состояние надлежащим образом поддерживается, и что любые связанные с ними электрические детали герметизированы для предотвращения возгорания в случае утечки хладагента.
- Обратитесь к производителю, если есть сомнения.
- Извлеченный хладагент должен быть возвращен поставщику хладагента в соответствующем цилиндре для сбора, и должен прилагаться соответствующий Акт передачи отходов.
- Не смешивайте хладагенты в системах сбора и особенно в цилиндрах.
- Если должны быть удалены компрессоры или компрессорные масла, убедитесь, что они были изъяты до приемлемого уровня, чтобы быть уверенным, что легковоспламеняющиеся хладагент не останется в смазке.
- Процесс изъятия осуществляется до возвращения компрессора поставщикам.
- Должно быть использовано только электрическое отопление для корпуса компрессора для ускорения этого процесса.
- Когда масло сливают из системы, то это должно быть выполнено безопасно.



ВНИМАНИЕ

- Когда перемещаете или устанавливаете на новое место кондиционер, проконсультируйтесь у опытных техников по обслуживанию с целью отключения и повторной установки блока.
- Не устанавливайте любую другую электротехническую продукцию или бытовые вещи под внутренним блоком или наружным блоком. Конденсат капает из блока и может намочить вещи, что может привести к повреждению или неисправности вашего имущества.
- Не используйте средства для ускорения процесса размораживания или очистки, кроме тех, которые рекомендованы изготовителем.
- Прибор должен храниться в помещении, не имеющем непрерывно работающих источников возгорания, например: (открытого огня в операционной газовой установке или работающем электрическом нагревателе)
- Не прокалывайте и не сжигайте.
- Знайте, что хладагенты не могут содержать запах.
- Вентиляционные отверстия должны быть без засора.
- Прибор должен храниться в хорошо проветриваемом помещении, где размер комнаты соответствует площади помещения, указанной для эксплуатации.
- Прибор должен храниться в помещении, не имеющем непрерывного открытого огня (например, включенного газового прибора) и источников воспламенения (например, включенного электрического нагревателя).
- Любое лицо, который занимается работой с /или взломом холодильного контура, должно иметь соответствующий действительный сертификат от промышленного аккредитованного органа по оценке, на основании которого возлагаются полномочия в рамках компетенции для безопасной обработки хладагентов в соответствии с отраслевой лицензированной оценочной

Замечания безопасности



ВНИМАНИЕ

- спецификацией.
- Обслуживание должно производиться только в соответствии с рекомендациями изготовителями оборудования.
 - Для технического обслуживания и ремонта требуется помощь других квалифицированных кадров, которые будут осуществляться под наблюдением лица, который компетентен в использовании горючих хладагентов.
 - Не используйте средства для ускорения процесса размораживания или очистки, кроме тех, которые рекомендованы изготовителем.
 - Прибор должен устанавливаться, эксплуатироваться и храниться в помещении с площадью больше чем в 10 м².
 - Установка трубопровода должна быть проведена в помещении с площадью пола больше чем 10 м².
 - Трубопровод должен соответствовать национальным нормам по газу.
 - Максимальная загрузка хладагента составляет 2,5 кг.
 - Механические соединители, используемые внутри помещения, должны соответствовать требованиям ISO 14903. Если механические соединители повторно используются внутри помещения, уплотняющие части должны быть заменены на новые. Если конические соединения повторно используют внутри помещения, коническая часть должна быть повторно развальцована.
 - Монтаж трубопроводов должен быть сведен к минимуму.
 - Механические соединения должны быть доступны для обслуживания.

Объяснение символов отображается на внутреннем блоке или наружном блоке.

	<p>ПРЕДУПРЕЖДЕНИЕ</p>	<p>Этот символ показывает, что это устройство использует огнеопасный хладагент. Если происходит утечка хладагента и он подвергается воздействию внешнего источника зажигания, есть риск возгорания</p>
	<p>ВНИМАНИЕ</p>	<p>Этот символ показывает, что необходимо внимательно прочитать руководство по эксплуатации.</p>
	<p>ВНИМАНИЕ</p>	<p>Этот символ показывает, что услуга персонал должен обращаться с этим оборудованием, ссылаясь на руководство по установке.</p>
	<p>ВНИМАНИЕ</p>	<p>Этот символ показывает, что информация доступна, такая как руководство по эксплуатации или руководство по установке.</p>

ОБОЗНАЧЕНИЕ СОСТАВЛЯЮЩИХ ЧАСТЕЙ

• Передняя сторона

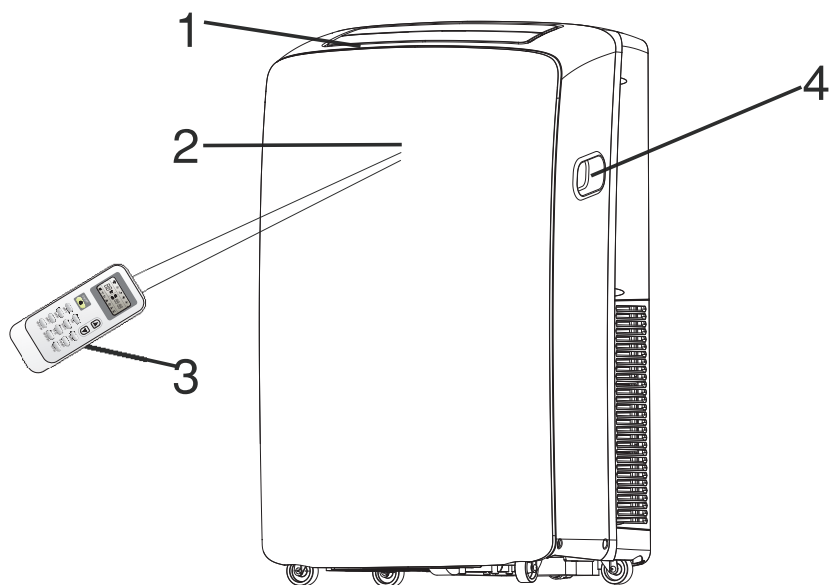

- 1 Выходное отверстие для холодного воздуха
- 2 Приемник сигнала
- 3 Пульт дистанционного управления
- 4 Ручка для удобства транспортировки
- 5 Контрольная панель
- 6 Воздуховыпускной шланг
- 7 Воздухоприемник испарителя
- 8 Вспомогательное дренажное отверстие
- 9 Питание
- 10 Основное дренажное отверстие
- 11 Воздухоприемник конденсатора

• Задняя сторона

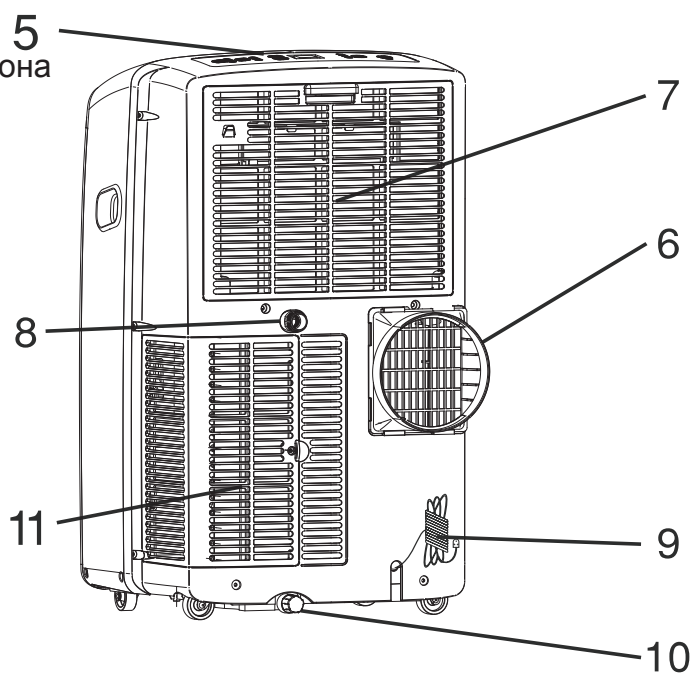

! Схемы, приведенные в данном руководстве, основаны на внешнем виде стандартной модели. Они могут отличаться от схем кондиционера, который вы выбрали.

МЕРЫ БЕЗОПАСНОСТИ

Ваша безопасность а также безопасность других людей очень важны.

В настоящем руководстве, а также на самом устройстве, мы указали множество очень важных предупреждений для вашей безопасности и безопасности окружающих. Пожалуйста, всегда читайте и следуйте всем правилам, приведенным в сообщениях.



Это символ предупреждает об опасности.

Этот символ предупреждает вас о потенциальных опасностях, которые могут убить или причинить вред вашему здоровью, и здоровью других.

Все сообщения о соблюдении мер безопасности будут сопровождаться предупредительными символами, или словами "ОПАСНОСТЬ" или "ПРЕДУПРЕЖДЕНИЕ".

Эти слова означают:



ПРЕДУПРЕЖДЕНИЕ

Вы можете погибнуть или получить серьезные повреждения, если немедленно не выполните указания.



ВНИМАНИЕ

Вы можете погибнуть или получить серьезные повреждения, если не выполните указания.

Все сообщения о соблюдении мер безопасности расскажут вам о потенциальных опасностях, как уменьшить вероятность получения травмы а также расскажут вам, что может произойти если не следовать инструкциям.

ВАЖНЫЕ ПРАВИЛА БЕЗОПАСНОСТИ

ВНИМАНИЕ: Чтобы уменьшить риск возникновения пожара, поражения электрическим током или получения травмы при эксплуатации кондиционера, необходимо выполнять следующие основные меры предосторожности:

- Подключайте к заземленной розетке с 3 контактами
- Не используйте удлинители
- Не убирайте заземляющий электрод
- Перед сервисным обслуживанием отключайте кондиционер от системы подачи питания
- Не используйте переходники
- В переносе и установке кондиционера должны участвовать двое или больше человек

СОХРАНИТЕ ЭТИ ИНСТРУКЦИИ

УТИЛИЗАЦИЯ УСТРОЙСТВА

- Прежде чем выбросить устройство, необходимо вынуть все батарейки и позаботиться о безопасной утилизации, как батареек, так и самого устройства.
- При необходимости утилизации устройства обратитесь в наш сервисный центр. Если трубы будут удалены неправильно, хладагент может вылиться и попасть на вашу кожу, вызывая повреждения. Выброс хладагента в атмосферу также вредит окружающей среде. Пожалуйста, передайте упаковочный материал продукта на переработку или утилизацию в соответствии со всеми правилами сохранения экологии.
- Никогда не храните или перевозите кондиционер вверх дном, чтобы избежать повреждения компрессора. Устройство не предназначен для использования детьми или людьми со слабым здоровьем без присмотра ответственных за них лиц.
- Необходимо следить за маленькими детьми, чтобы не позволить им играть с устройством.

ТРЕБОВАНИЯ К УСТАНОВКЕ ОБОРУДОВАНИЯ

Инструменты и детали

Прежде чем начать установку убедитесь в наличии всех необходимых инструментов и деталей.

Прочтите и следуйте инструкциям по использованию инструментов, перечисленных ниже.

Необходимые инструменты

- Крестообразная отвёртка
- Ножницы
- Пила
- Беспроводная дрель и сверло 1/8".
- Карандаш

Поставляемые детали

Компания предоставляет только один план установки локального кондиционера: Смотрите "Установка локальный кондиционера" (P4-P8)

ПЛАН 1:

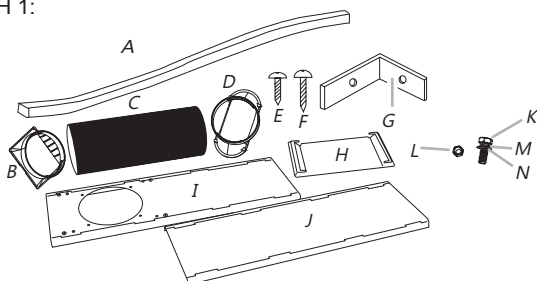

ПЛАН 2:(опционно)

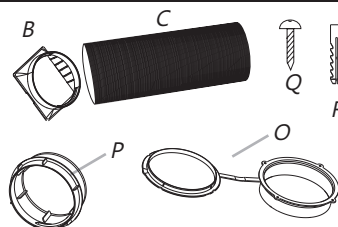

- A. Монтажная пена
- B. Заглушка
- C. Гибкий сливной шланг
- D. Выхлопной переходник для окна
- E. Винты 1/2" (2)
- F. Шурупы для дерева (4)
- G. Кронштейн для замка окна(2)
- H. Защита от дождя.
- I. Внешняя выдвижная секция
- J. Внутренняя выдвижная секция
- K. Болты (4)
- L. Гайки (4)
- M. Стопорная шайба (4)
- N. Плоская шайба(4)
- O. Настенное покрытие
- P. Переходник выхлопа
- Q. Длинные шурупы для дерева (3)
- R. Пластмассовая заглушка (3)

Требования к расположению

ПРИМЕЧАНИЯ:

■ Гибкий сливной шланг позволяет помещать кондиционер между 23 $\frac{5}{8}$ " и 64 $\frac{5}{8}$ " (60 см и 163 см) из окна или двери

■ Локальные кондиционеры предназначены для дополнительного охлаждения отдельных частей в комнате.

Окно, которое закрывается вертикально

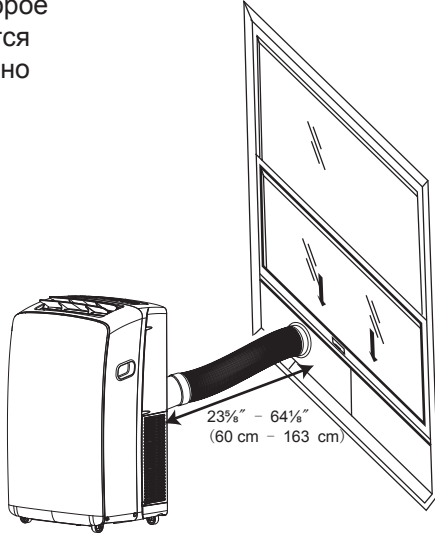

Окно, закрывающееся горизонтально

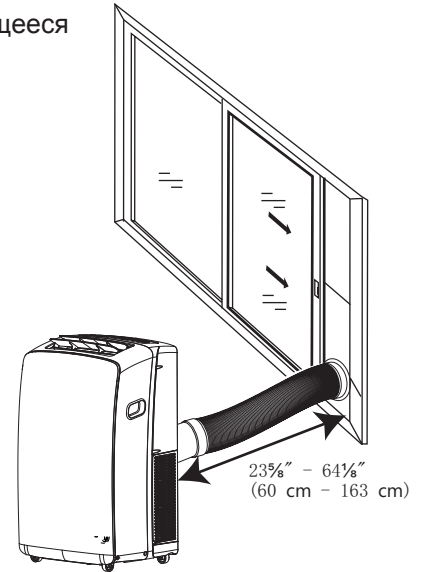

ПРИМЕЧАНИЯ:

■ Для обеспечения должной вентиляции сохраняйте необходимое расстояние от отверстия обратного воздуха до стены или других препятствий, составляющее, минимум 23 $\frac{5}{8}$ " (60 см).

■ Не блокируйте воздуховыпускное отверстие.

■ Обеспечьте легкий доступ к заземленной розетке с 3 контактами.

Требования к электропитанию

⚠ ПРЕДУПРЕЖДЕНИЕ



Опасность поражения электрическим током

Подключайте к заземленной розетке с 3 контактами.

Не убирайте заземляющий электрод.

Не используйте переходники.

Не используйте удлинители.

Несоблюдение этих инструкций может привести к смерти, пожару, или поражению электрическим током.

■ Локальный кондиционер должен быть подключен к 220-240 В, 50 Гц, 20 А заземленной розетке с 3 контактами с предохранителем.

■ Рекомендуется использование предохранителя с задержкой на срабатывание или разъединителя с задержкой на срабатывание.

■ Все электротехнические работы должны выполняться в соответствии с местным и государственными электротехническими стандартами, и должны выполняться квалифицированным электриком. Если у вас есть какие-либо вопросы, обратитесь к квалифицированному электрику.

ИНСТРУКЦИИ ПО УСТАНОВКЕ

Распаковка кондиционера

⚠ ПРЕДУПРЕЖДЕНИЕ

Очень тяжелый вес

Задействуйте двоих или более человек, чтобы переместить и установить кондиционер.

Невыполнение этого требования может привести к повреждениям спины или другим травмам.

■ Не используйте острые инструменты, не протирайте спиртом, легковоспламеняющимися жидкостями или абразивными чистящими средствами для удаления ленты или клея. Эти продукты могут повредить поверхность кондиционера.

■ Обращайтесь с кондиционером аккуратно.

Снимите упаковочные материалы

■ Снимите и выбросьте/отдайте на переработку упаковочные материалы.

■ Перед включением кондиционера удалите ленту и остатки клея с поверхностей.

Протрите пальцами липкие места с небольшим количеством жидкого средства для мытья посуды. Протрите теплой водой и высушите досуха.

Защита от дождя--Горизонтальная установка

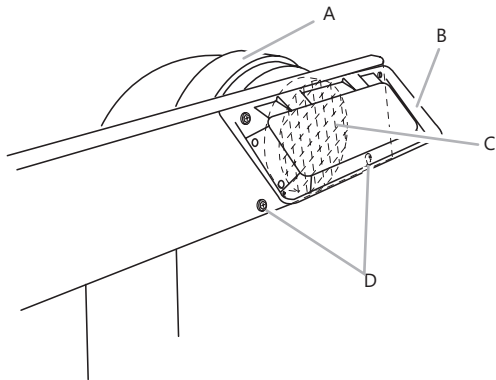

- A. Выхлопной переходник для окна
 B. Защита от дождя
 C. Вытяжная воздухораспределительная решётка
 D. Болты, вставленные в неиспользуемые отверстия в комплект ползунка для окна

3. Откройте окно

4. Измерьте оконный проём

- Если оконный проём слишком узкий для установки комплект ползунка на окно, уберите внутреннюю секцию из комплекта ползунка для окна.

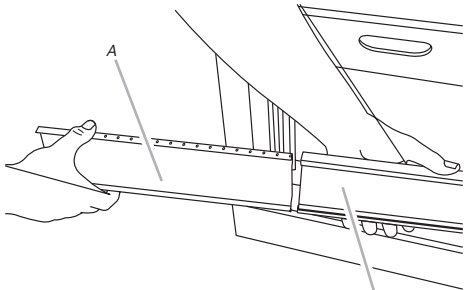

- A. Внутренняя секция ползунка
 B. Внешняя секция ползунка

- Используя пилу, отрежьте внутреннюю секцию ползунка, чтобы ползунок точно соответствовал размерам оконного проема.

- Вставьте внутреннюю секцию внутрь внешней секции из комплекта ползунка для окна.

5. Установите комплект ползунка на окно, удостоверившись, что он подходит по ширине окна. Убедись, что защита от дождя установлена над окном с его внешней стороны.

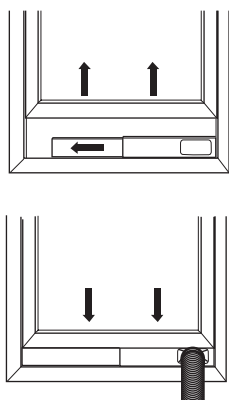

ПРИМЕЧАНИЕ: Для установки на створчатом окне комплект ползунка может быть установлен в вертикальном положении, что позволит комплекту ползунка для окна открываться в нижней части.

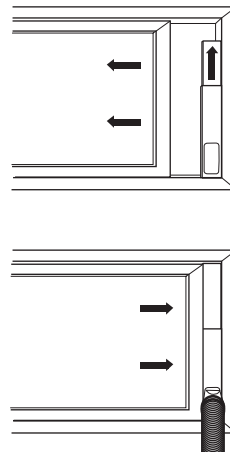

6. Вставьте 1/2" винт (2 в комплекте) в отверстие во внутренней секции ползунка, которое расположено ближе всего к концу внешней секции ползунка

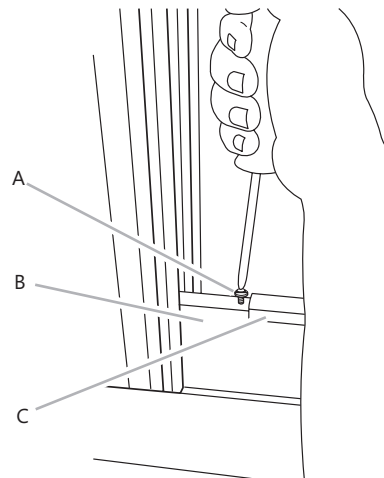

- A. 1/2" винт (2 в комплекте)
 B. Внутренняя секция ползунка
 C. Внешняя секция ползунка

7. Закройте окно, используя ползунок для окна, для обеспечения надежности.

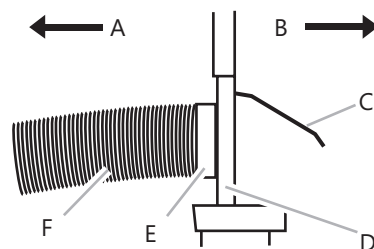

- A. К кондиционеру
 B. Внешняя сторона
 C. Защита от дождя
 D. Комплект ползунка для окна
 E. Выхлопной переходник для окна
 F. Гибкий выхлопной шланг

Установка локального кондиционера (на окне)

Установка шланга для отработанного воздуха и адаптера

1. Перенесите кондиционер на выбранное место. См. "Требования к расположению."
2. Прикрепите заглушку и гибкий сливной шланг. Поворачивайте против часовой стрелки до тех пор, пока они не будут надежно закреплены на месте.

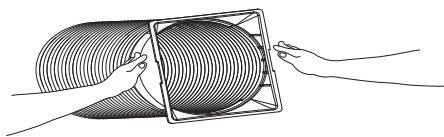

3. Прикрепите выхлопной переходник для окна к гибкому сливному шлангу. Поворачивайте против часовой стрелки до тех пор, пока они не будут надежно закреплены на месте.

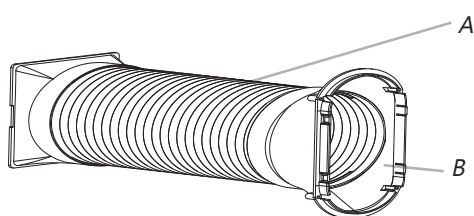

A. Гибкий сливной шланг
B. Выхлопной переходник на окно

4. Вставьте заглушку в разъем на задней стороне кондиционера.
5. Крутите до прочного закрепления шланга.

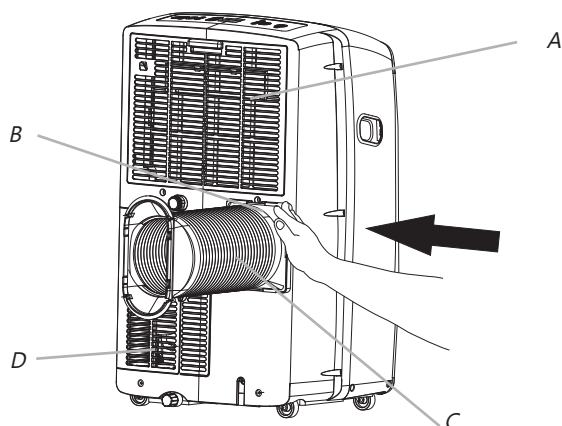

A. Воздухозаборник испарителя
B. Заглушка
C. Гибкий сливной шланг
D. Воздухоприемник конденсатора

Установка на окне

Ваш комплект ползунка для окна имеет специальное строение и подходит для большинства стандартных вертикальных и горизонтальных окон. Поднесите кондиционер к выбранному месту. см "Требования к расположению."

1. Вставьте выхлопной переходник для окна к специальное отверстие в ползунке для окна.

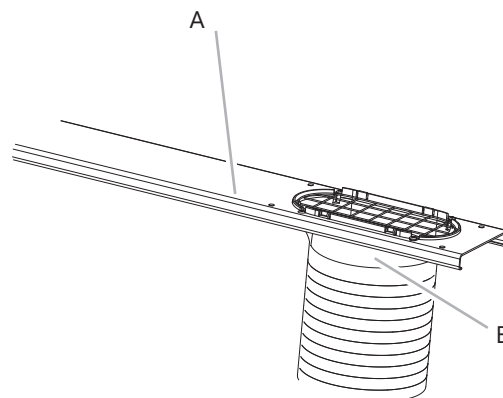

A. Комплект ползунка для окна
B. Выхлопной переходник для окна

2. Используя 2 болта, шайбы и гайки (прилагаются) прикрепите защиту от дождя на оконный ползунок для вертикальной или горизонтальной установки.

ПРИМЕЧАНИЕ:

- Отверстия в комплекте ползунка для окна предназначены для крепления защиты от дождя, как для вертикального, так и для горизонтального монтажа.
- Вставьте другие 2 болта, шайбы и гайки (прилагаются) в неиспользуемые отверстия в комплекте ползунка для окна, чтобы не дать влаге проникнуть через комплект ползунка для окна.

Защита от дождя--Вертикальная установка

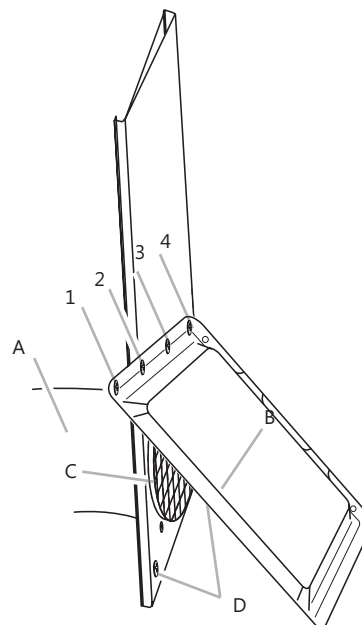

A. Выхлопной переходник для окна
B. Защита от дождя
C. Вытяжная воздухораспределительная решётка
D. Болты вставляются в неиспользуемые отверстия в комплекте ползунка для окна

ПРИМЕЧАНИЯ: Четыре отверстия для установки защиты от дождя в вертикальном положении. Вставьте 2 болта "1" "3" или "2" "4".

Полная установка

1. Поместите кронштейн замка окна в верхней части низа окна и напротив верхней оконной рамы.
2. Используйте сверло 1/8 " для того, чтобы сделать отверстие через отверстие в кронштейне.
3. Прикрепите кронштейн замка окна к раме окна, используя винт для дерева (4 в комплекте), чтобы закрепить окно на месте.

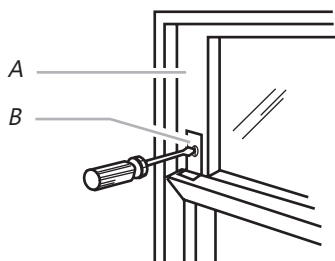

- A. Верхняя оконная рама
B. Кронштейн замка окна

4. Вставьте монтажную пену за верхнюю часть нижней оконной рамы и на уровне стекла верхнего окна.



- A. Верхняя часть нижней оконной рамы
B. Монтажная пена

⚠ ПРЕДУПРЕЖДЕНИЕ



Угроза поражения электрическим током
Подключайте к заземленной розетке с 3 контактами
Не убирайте заземляющий электрод
Не используйте переходники
Не используйте удлинители Несоблюдение этих инструкций может привести к смерти, пожару, или поражению электрическим током.

5. Вставьте вилку в заземленную розетку с 3 контактами.

Установите локальный кондиционер (сквозь стену)

Установка шланга для отработанного воздуха и адаптера

1. Перенесите кондиционер на выбранное место. См. "Требования к расположению."
2. Прикрепите заглушку и гибкий сливной шланг. Поворачивайте против часовой стрелки до тех пор, пока они не будут надежно закреплены на месте.

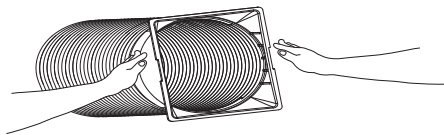

3. Прикрепите выхлопной переходник для окна к гибкому сливному шлангу. Поворачивайте против часовой стрелки до тех пор, пока они не будут надежно закреплены на месте.

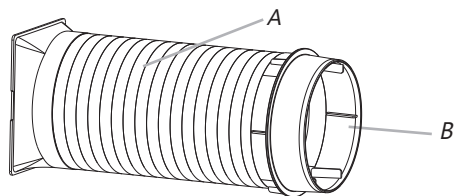

- A. Гибкий сливной шланг
- B. Выхлопной переходник на окно

4. Вставьте заглушку в разъем на задней стороне кондиционера.
5. Крутите до прочного закрепления шланга.

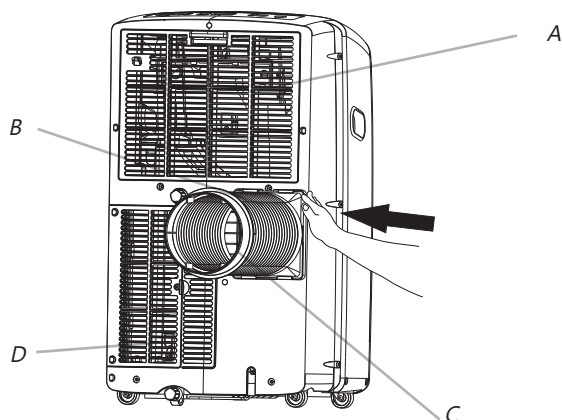

- A. Воздухозаборник испарителя
- B. Заглушка
- C. Гибкий сливной шланг
- D. Воздухоприемник конденсатора

Просверлите отверстие для настенного покрытия

1. Определите положение отверстия для настенного покрытия в зависимости от расположения монтажной платы.
2. Просверлите отверстие в стене. Отверстие должно немного больше, чем настенное покрытие.
3. Установите настенное покрытие на отверстие в стене, чтобы сохранить стены аккуратные и чистые, фиксированная с помощью четырех винтов.

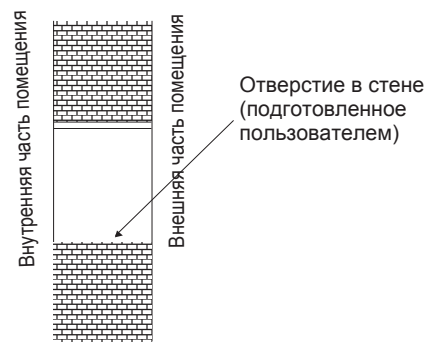

Вставьте выхлопной переходник для стены в настенное покрытие

1. Вставьте заглушку в настенное покрытие на стене.

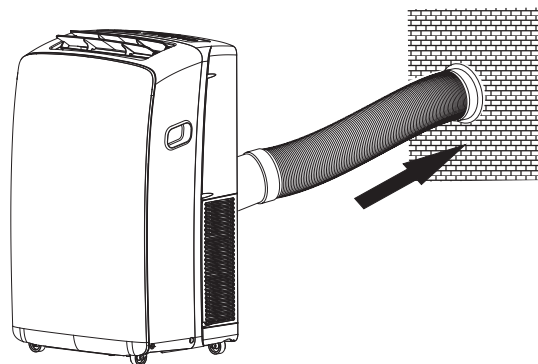

Вставьте выхлопной переходник для стены в настенное покрытие

1. Вынуть выхлопной переходник для стены из настенного покрытия.
2. Закрыть настенное покрытие

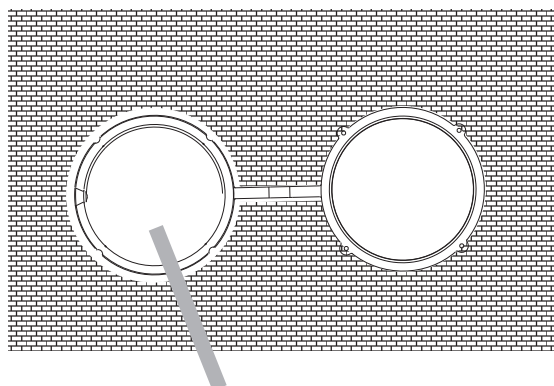

Крышка

ИСПОЛЬЗОВАНИЕ ЛОКАЛЬНОГО КОНДИЦИОНЕРА

Правильная эксплуатация вашего локального кондиционера поможет вам получить наилучшие результаты. В этом разделе объясняется правильное управление кондиционером.

ВАЖНО:

- На экране кондиционера отображается текущая комнатная температура.
- При изменении режима во время работы кондиционера, устройство остановится на 3 - 5 минут перед перезапуском.

- Если кнопка нажата в течение этого времени, то компрессор не будет перезапуститься в течение еще 3 - 5 минут.
- В режиме Охлаждения или Осушения воздуха компрессор и вентилятор конденсатора останавливаются, когда температура в помещении достигает заданной температуры.

Примечание: В случае сбоя в подаче питания, при возобновлении подачи питания ваш кондиционер будет продолжать работать, используя предыдущие настройки.

Включение вашего локального кондиционера



ПРИМЕЧАНИЕ: Символы могут отличаться, в зависимости от модели, однако функции остаются одинаковыми.

1. Выберите режим. См. "Режимы работы".
2. Выберите скорость вентилятора. См. "Вентиляторы".
3. Установите температуру. См. "ТЕМПЕРАТУРА".
4. Нажмите на кнопку POWER, чтобы запустить кондиционер.



POWER

ПРИМЕЧАНИЕ:

Когда кондиционер будет включаться во все последующие времена, он будет работать в соответствии с предыдущими настройками.

Только в случае, если устройство работает в МАЛОВЕРОЯТНЫХ ОЧЕНЬ ВЛАЖНЫХ УСЛОВИЯХ, вода будет собираться в контейнере внутри блока. Если контейнер для воды будет полным, кондиционер остановится. На экране отображается код "E5", оповещающий вас, что вам необходимо очистить внутреннюю емкость.

Режим

Рабочие режимы:

1. Нажимайте и отпускайте кнопку MODE до тех пор, пока не появится желаемый символ.



MODE (Режим)

2. Выберите режим Охлаждения, Осушки воздуха, Вентилятор и Обогрев.

Охлаждение - Охлаждает комнату. Нажмите на кнопку FAN для выбора скорости вентилятора: АВТО, ВЫСОКАЯ, СРЕДНЯЯ или НИЗКАЯ. Нажмите на кнопку плюс или минус, чтобы отрегулировать температуру.

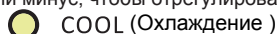

COOL (Охлаждение)

Осушка воздуха - Сушит воздух в комнате. Кондиционер автоматически выбирает температуру. Вентилятор работает только на низкой скорости.

ПРИМЕЧАНИЕ: Для остужения комнаты режим осушения воздуха не подходит.



DRY (Осушка воздуха)

Только вентилятор - работает только вентилятор. Нажмите кнопку FAN, чтобы выбрать скорость вентилятора: высокую, среднюю или низкую.

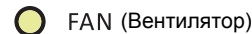

FAN (Вентилятор)

Обогрев - Обогревает комнату. Нажмите кнопку FAN, чтобы выбрать скорость вентилятора: высокую, среднюю или низкую. Нажимайте на кнопки плюс или минус, чтобы отрегулировать температуру. ПРИМЕЧАНИЕ: У кондиционеров, предназначенных только для охлаждения, режима обогрева НЕТ.



HEAT (Обогрев)

Скорость вентилятора

1. Нажимайте и отпускайте кнопку FAN для выбора необходимой скорости вентилятора.



FAN (Вентилятор)

2. Выберите Высокую, Среднюю или Низкую.

Авто-автоматически регулирует скорость вращения вентилятора в зависимости от текущего значения температуры в помещении и значения заданной температуры.

Высокая - для максимальной скорости вентилятора



HIGH

Средняя - для нормальной скорости вентилятора



MED

Низкая - для минимальной скорости вентилятора



LOW

Температура

Нажмите на кнопку ПЛЮС для того, чтобы повысить температуру. Нажмите на кнопку ПЛЮС один раз для того, чтобы повысить установленную температуру на 1°C.



Нажмите на кнопку МИНУС для того, чтобы понизить температуру. Нажмите на кнопку МИНУС один раз для того, чтобы понизить установленную температуру на 1°C.



ПРИМЕЧАНИЕ:

В режиме охлаждения и Обогрева температуру можно установить в диапазоне от 16 °C до 30°C.

В режиме "Только Вентилятор" устанавливать температуру нельзя.

ION (не на всех)

Нажмите на кнопку ION для запуска или остановки Плазмагенератора.



После включения Плазмагенератора на устройстве загорается индикатор ION.

Использование пульта дистанционного управления

Вставьте батарейки

1. Снимите крышку аккумуляторного отсека по направлению стрелки.

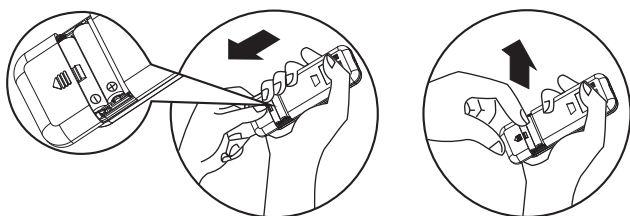

2. Вставьте новые батарейки, убедившись, что контакты (+) и (-) батареи расположены в соответствии с маркировкой.
3. Вставьте и закройте крышку аккумуляторного отсека, сдвинув ее назад, в исходное положение.

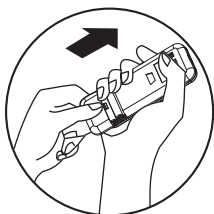

ПРИМЕЧАНИЕ:

- Используйте две (2) батарейки LR03 AAA (1,5 В). Не используйте аккумуляторные батарейки. Когда экран тускнеет, необходимо заменить батарейки на новые такого же типа, или через 6 месяцев.
- Если вы меняете батарейки, вынимая старые, то все настройки сбиваются, а таймер сбрасывается на ноль.

Хранение

Скобу на задней панели устройства можно использовать для хранения пульта дистанционного управления.

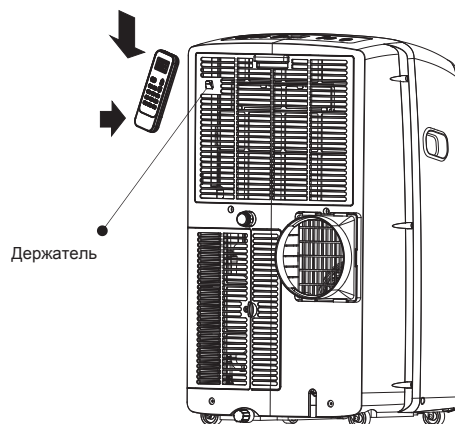

Как использовать

Для управления комнатным кондиционером направьте пульт ДУ на приемник сигнала. С помощью пульта ДУ можно управлять кондиционером на расстоянии до 23' (7 м), направляя пульт на приемник сигнала на внутреннем блоке.



Пульт дистанционного управления

ПРИМЕЧАНИЕ: Пульт ДУ может отличаться по внешнему виду.

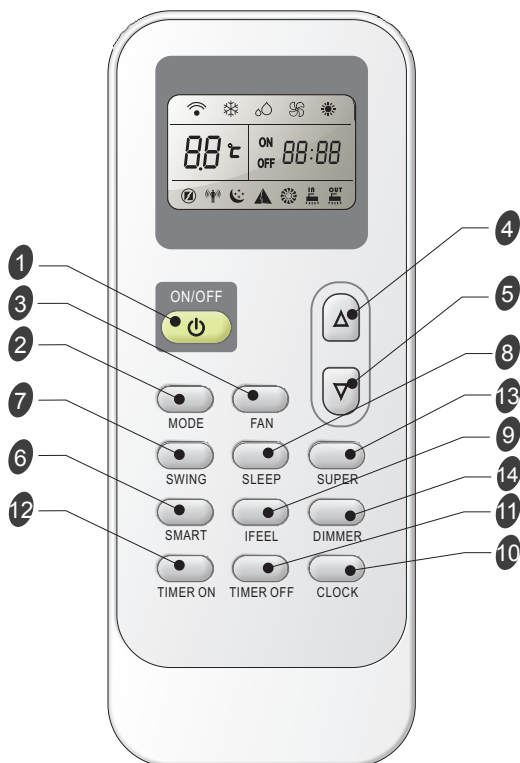

Кнопки и функции

1	ON/OFF	ВКЛ/ВЫКЛ	8	SLEEP	Для сна
2	MODE	РЕЖИМ	9	IFEEL	IFEEL
3	FAN	ВЕНТИЛЯТОР	10	CLOCK	ЧАСЫ
4	▲	ВВЕРХ	11	TIMER OFF	Таймер ВЫКЛ
5	▼	ВНИЗ	12	TIMER ON	Таймер ВКЛ
6	SMART	SMART	13	SUPER	СУПЕР
7	SWING	ЖАЛЮЗИ	14	DIMMER	DIMMER

Символы - индикаторы

Символы-индикаторы, отображаемые на ЖК-экране:

Охлаждение	Автоматический режим вентилятора
Осушение воздуха	Высокая скорость вентилятора
Только вентилятор	Средняя скорость вентилятора
Обогрев	Низкая скорость вентилятора

Режим Smart	Передача сигнала
РЕЖИМ "СОН"	ON 88:88 Установка таймера на экране OFF 88:88 Установка текущего времени на экране
Режим Ifeel	
Режим Супер	88 °C Настройка температуры

Включение и выключение

Нажмите на кнопку ON/OFF для того, чтобы включить или выключить устройство



Примечание:

- При изменении режимов во время работы, иногда блок реагирует не сразу. Подождите 3 минуты.
- Подождите 3 минуты для того, чтобы устройство возобновило работу.

Выбор режима работы

1. Нажимайте кнопку MODE до тех пор, пока вы не увидите как на экране загорится символ нужной вам настройки.



MODE (РЕЖИМ)

2. Выберите режим Охлаждения, Осушки воздуха, Вентилятор и Обогрев.

- Охлаждение - Охлаждает комнату. Нажмите на кнопку FAN для выбора скорости вентилятора: АВТО, ВЫСОКАЯ, СРЕДНЯЯ или НИЗКАЯ. Нажмите на кнопку ВВЕРХ или ВНИЗ, чтобы отрегулировать температуру.



- Осушка воздуха - Сушит воздух в комнате. Кондиционер автоматически выбирает температуру. Вентилятор работает только на низкой скорости.

Примечание: Для остужения комнаты режим осушения воздуха не подходит. В режиме "Осушение воздуха", можно повышать и снижать температуру на 2 °С с помощью пульта дистанционного управления, если вы все еще чувствуете себя неудобно



- Только вентилятор - работает только вентилятор. Нажмите кнопку FAN, чтобы отрегулировать скорость вентилятора.



ПРИМЕЧАНИЕ: В режиме "Только вентилятор" нельзя выбрать автоматический режим.

- Обогрев - Обогревает комнату. Нажмите на кнопку FAN для выбора скорости вентилятора. Нажимайте на кнопки вверх или вниз, чтобы отрегулировать температуру.



Режим SMART

Нажимая на кнопку SMART можно перевести кондиционер в умный режим, вне зависимости от того, работает ли в этот момент устройство или нет. Температура и скорость вентилятора устанавливаются автоматически, в зависимости от фактической комнатной температуры.

Для отмены Smart Mode (Умного режима), просто нажмите кнопку Mode (режим)



Режим работы и температура определяются по температуре в помещении.

Модели с тепловым насосом

Температура внутри помещения	Рабочий режим	Желаемая температура
21 °С или ниже	ОБОГРЕВ	22 °С
21-23 °С	ТОЛЬКО ВЕНТИЛЯТОР	
23-26 °С	ОСУШЕНИЕ ВОЗДУХА	Комнатная температура опускается на 2°С после 3 минут работы устройства
Выше 26°С	ОХЛАЖДЕНИЕ	26 °С

Модели только с функцией охлаждения

Температура внутри помещения	Рабочий режим	Желаемая температура
23°С или ниже	ТОЛЬКО ВЕНТИЛЯТОР	
23-26 °С	ОСУШЕНИЕ ВОЗДУХА	Комнатная температура опускается на 2°С после 3 минут работы устройства
Выше 26°С	ОХЛАЖДЕНИЕ	26 °С

ПРИМЕЧАНИЕ: В режиме SMART температура, воздушный поток и направление контролируются автоматически. Тем не менее, если вы все еще чувствуете себя неудобно, вы можете повысить или понизить температуру на 2°С с помощью пульта ДУ.

Что вы можете делать в режиме		
Ваши ощущения	Кнопка	Регулирование
Дискомфорт из-за неподходящего объема воздушного потока		При каждом нажатии этой кнопки меняется скорость внутреннего вентилятора, чередуясь в следующей последовательности: высокая - средняя - низкая.
Дискомфорт из-за неподходящего направления воздушного потока		При нажатии этой кнопки жалюзи меняют направление воздушного потока. При повторном нажатии кнопки жалюзи останавливаются, сохраняя необходимый вам угол подачи воздушного потока.

Режим СУПЕР

Кнопка Супер используется для запуска или остановки быстрого нагрева или охлаждения.

1. Нажмите на кнопку SUPER. В режиме охлаждения установленная температура автоматически снижается до 16°С, при этом скорость вентилятора увеличивается. В режиме обогрева установленная температура автоматически увеличивается до 30°С, при этом вентилятор переходит в режим авто.



SUPER (СУПЕР)

2. Для отключения режима Super нажмите на любую кнопку на пульте ДУ или контрольной панели кроме Timer On, Timer Off, Clock, Dimmer, lfeel и Swing.

ПРИМЕЧАНИЕ:

- В режиме Супер вы можете установить направление воздушного потока или таймер
- Режим SMART неактивен в режиме Супер.
- Кнопка SUPER неактивна в режиме SMART.

Быстрое охлаждение быстрое нагревание



Скорость вентилятора

1. Нажмите на кнопку FAN, выберете желаемую скорость вентилятора.



- Авто- Автоматически контролирует скорость вентилятора, в зависимости от текущей комнатной температуры и настроек управления температурой.

ПРИМЕЧАНИЕ: В режиме "Только Вентилятор" нельзя выбрать скорость.



- Высокая - для максимальной скорости вентилятора



- Средняя - для нормальной скорости вентилятора



- Низкая - для минимальной скорости вентилятора



Температура

- Нажмите на кнопку Вверх для того, чтобы повысить температуру. Нажмите на кнопку Вверх один раз для того, чтобы повысить установленную температуру на 1°C.



- Нажмите на кнопку Вниз для того, чтобы понизить температуру. Нажмите на кнопку Вниз один раз для того, чтобы понизить установленную температуру на 1°C.



ПРИМЕЧАНИЕ:

- В режиме охлаждения и Обогрева температуру можно установить в диапазоне от 16 °C до 30°C.
- В режиме "Только Вентилятор" устанавливать температуру нельзя.

Режим "СОН"

Режим "СОН" может быть установлен в режимах охлаждения, обогрева или осушки воздуха. Эта функция дает вам более комфортные условия для сна.



ПРИМЕЧАНИЕ:

- Устройство прекратит работу автоматически после работы в течение 8 часов.
- Скорость вращения вентилятора устанавливается автоматически на низкой скорости.
- В режиме Охлаждения, если текущая комнатная температура ниже 26°C, то температура автоматически повысится на 1°C в течение первого часа после активации режима "СОН", далее температура остается прежней.
If room temperature is 26 °C or above, set temperature will not change.
- В режиме обогрева установленная температура будет понижаться на 3°C в целом, на протяжении 3 часов, а затем будет стабильной.
 1. Нажмите на кнопку MODE для выбора режима Охлаждения, Обогрева или Осушки воздуха.

ПРИМЕЧАНИЕ: При режиме "Только Вентилятор" или SMART нельзя выбрать режим Сон.

 2. Нажимайте кнопки ВВЕРХ или ВНИЗ, чтобы установить температуру.
 3. Нажмите на кнопку SLEEP. Через 5 секунд подсветка на панели управления погаснет.

ПРИМЕЧАНИЕ: В режиме Сон температуру воздуха и направление потока можно регулировать. Скорость вращения вентилятора автоматически переключается на низкую скорость. Через 5 секунд, подсветка на экране панели управления снова тускнеет.

- ✎ Для того, чтобы выключить режим Сон, нажмите на кнопку SLEEP, MODE, FAN, ON/OFF, SUPER или подождите 8 часов, чтобы режим Сон отключился автоматически.

ПРИМЕЧАНИЕ: После отключения режима Сна кондиционер вернется к предыдущим настройкам.

I FEEL

В этом режиме активируется датчик температуры, встроенный в пульт дистанционного управления. Он может ощутить температуру окружающей среды, и передавать сигнал обратно на кондиционер, а он, в свою очередь, может регулировать температуру таким образом, чтобы обеспечить вам максимальный комфорт.



ПРИМЕЧАНИЕ:

- Для отключения нажмите на кнопку I FEEL и держите 5 секунд, на экране погаснет знак передачи сигнала и функция I FEEL отключится.



- Нажмите на кнопку I FEEL один раз и активируйте снова функцию I FEEL.

Режим DIMMER

Нажмите кнопку DIMMER, чтобы выключить подсветку и экран на блоке кондиционера.



ПРИМЕЧАНИЕ:

- При выключенном свете нажатие любой кнопки или прием сигнала снова включит подсветку.

ЧАСЫ

1. Нажав на кнопку CLOCK вы можете установить или настроить текущее время.



2. Используйте кнопки Вверх и Вниз, чтобы настроить корректное время.



3. Нажмите на кнопку CLOCK еще раз, чтобы установить текущее время.

Кнопки TIMER ON/OFF

Очень удобно устанавливать таймер, используя кнопки TIMER ON/OFF, когда вы уходите утром, и хотите иметь комфортную температуру в помещении на момент вы вернетесь домой.

ПРИМЕЧАНИЕ: Эта кнопка позволяет управлять таймером. Сначала вам надо настроить ЧАСЫ.

Для ВКЛЮЧЕНИЯ ТАЙМЕРА

Кнопку TIMER ON можно использовать, чтобы автоматически включать устройство в назначенное вами время.

1. Нажмите TIMER ON, затем на ЖК-экране появится "On 12:00".



2. Нажмите на кнопки ВВЕРХ и ВНИЗ для того, чтобы установить нужное вам время на устройстве.



- Нажмите на кнопки ВВЕРХ и ВНИЗ для того, чтобы прибавить или убавить 1 минуту.
- Зажмите кнопки ВВЕРХ и ВНИЗ на 2 секунды для того, чтобы прибавить или убавить 10 минут.
- Зажмите кнопки ВВЕРХ и ВНИЗ и держите дольше, чем 2 секунды, чтобы прибавить или убавить 1 час.

3. Когда на экране отобразится желаемое время, нажмите снова на кнопку TIMER ON, чтобы подтвердить его.

Вы услышите сигнал "бип", и увидите, что индикатор "ON" перестал гореть.

На экране дисплея устройства загорится индикатор таймера.

4. После подтверждения установки на экране пульта ДУ время таймера будет отображаться еще 5 секунд, а затем снова будет отображаться текущее время.

Отмена Таймера

Нажмите снова на кнопку TIMER ON и вы услышите сигнал "бип", затем индикатор таймера исчезнет, обозначая, что установленное время таймера отменено.

ПРИМЕЧАНИЕ: Время остановки работы можно установить аналогичным способом, используя кнопку TIMER OFF, что позволит вашему устройству выключаться автоматически в нужное вам время.



Управление жалюзи с помощью SWING

Нажмите кнопку SWING один раз, можно изменить вертикальное направление воздушного потока. Нажмите на кнопку еще раз, чтобы остановить жалюзи в положении, направляющем воздушный поток к желаемому направлению.



ПРИМЕЧАНИЕ:

- Воздушный поток регулируется автоматически на определенный угол в соответствии с режимом работы после включения устройства.
- Направление воздушного потока можно также отрегулировать по вашему желанию, нажимая кнопку SWING.
- Не поворачивайте вертикальные жалюзи вручную, в противном случае может произойти сбой. Если это произойдет, сначала выключите блок, далее отключите питание, а затем вновь подключите блок к электросети.

Нормальные звуки

Когда кондиционер работает нормально, вы можете услышать звуки, такие как:

- Движение воздуха от вентилятора.
- Щелчки из-за цикла термостата.
- Вибрации или шум из-за плохой конструкции стены или окна.
- Пронзительный гул или пульсирующий шум, вызванный современным высокопроизводительным компрессором при включении и отключении.

УХОД ЗА ЛОКАЛЬНЫМ КОНДИЦИОНЕРОМ

Дренаж кондиционера

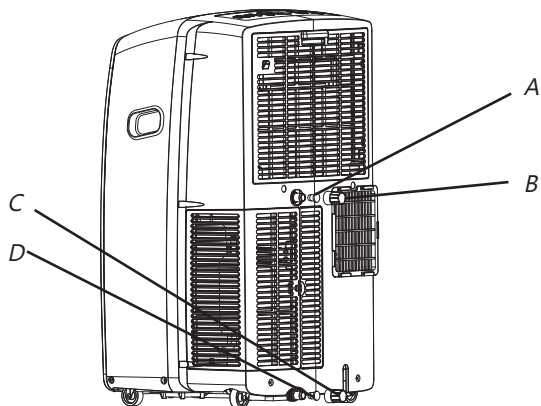

- A. Вспомогательная сливная пробка D. Основная сливная крышка
B. Вспомогательная сливная крышка
C. Основная сливная пробка

ПРЕДУПРЕЖДЕНИЕ

Большой вес

Задействуйте двоих или более человек, чтобы переместить и установить кондиционер. Невыполнение этого требования может привести к повреждениям спины или другим травмам.

1. Выньте вилку кондиционера из розетки или отключите питание.
2. Перемещение кондиционер в место слива или на улицу.
ПРИМЕЧАНИЕ: Чтобы избежать расплескивания воды из ведра, перемещайте кондиционер медленно и на одном уровне.
3. Снимите основную сливную крышку и вилку.
4. Слейте воду полностью через сливное отверстие.
ПРИМЕЧАНИЕ: Если кондиционер будет храниться после использования, смотрите раздел "Хранение после использования".
5. Вставьте сливную пробку в основное сливное отверстие.
6. Установите основной сливную крышку на сливное отверстие.
7. Переместите кондиционер.
8. Подключите вилку кондиционера в розетку или подключите питание.

Очистка внешней части

1. Нажмите на кнопку ON/OFF, чтобы выключить кондиционер.
2. Выньте вилку из розетки или отключите питание.
3. Снимите воздушный фильтр и очистите отдельно. См. "Чистка воздушного фильтра".
4. Протрите кондиционер снаружи мягкой влажной тканью.
5. Вставьте вилку кондиционера в розетку или подключите питание.
6. Нажмите на кнопку ON/OFF, чтобы включить кондиционер.

Очистка воздушного фильтра

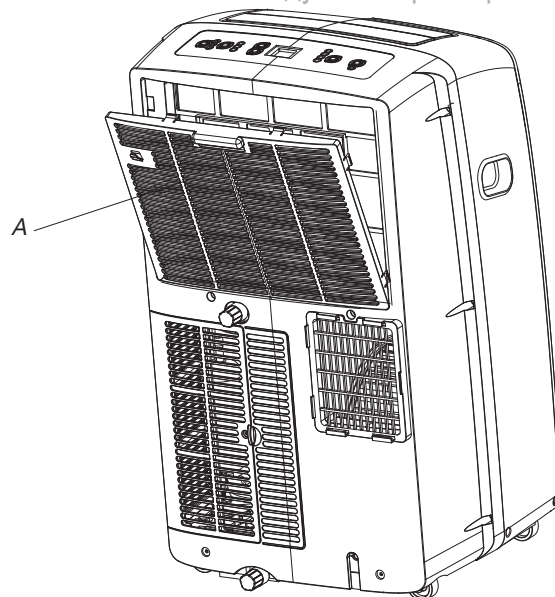

- A. Дверь панели фильтра воздухозабора испарителя

1. Нажмите на кнопку ON/OFF, чтобы выключить кондиционер.
2. Откройте дверцу панели фильтра на задней части кондиционера и уберите ее.
3. Снимите воздушный фильтр с двери панели фильтра.
4. Используйте пылесос для очистки фильтра. Если фильтр очень грязный, промойте фильтр в теплой воде с мягким моющим средством. ПРИМЕЧАНИЕ: Не мойте фильтр в посудомоечной машине и не используйте химические чистящие средства.
5. Перед вставкой обратно полностью высушите фильтр на воздухе, чтобы обеспечить максимальную эффективность.
6. Установите воздушный фильтр обратно на двери панели фильтра.
7. Установите дверцу панели фильтра на место.
8. Нажмите кнопку ON/OFF, чтобы включить кондиционер.

Хранение после использования

1. Слейте воду полностью. См. "Дренаж Кондиционера".
2. Запустите кондиционер в режиме "Только вентилятор" на период примерно 12 часов, чтобы высушить кондиционер.
3. Отключите кондиционер.
4. Снимите гибкий сливной шланг и храните вместе с кондиционером в чистом, сухом месте. Смотрите раздел "Инструкции по установке".
5. Снимите комплект приспособлений для окна и храните с кондиционером в чистом, сухом месте. Смотрите раздел "Инструкции по установке".
6. Снимите фильтр и очистите его. См. "Очистка воздушного фильтра".
7. Очистите внешнюю часть кондиционера. См. "Очистка внешней части".
8. Установите фильтр.
9. Извлеките батарейки и храните пульт ДУ вместе с кондиционером в чистом, сухом месте.

ПОИСК И УСТРАНЕНИЕ НЕИСПРАВНОСТЕЙ

Прежде чем обратиться за обслуживанием, попробуйте следовать советам ниже, чтобы посмотреть, можно ли решить проблему без посторонней помощи.

Кондиционер не работает

ПРЕДУПРЕЖДЕНИЕ



Опасность поражения электрическим током

Подключайте к заземленной розетке с 3 контактами

Не убирайте заземляющий электрод

Не используйте переходники.

Не используйте удлинители.

Несоблюдение этих инструкций может привести к смерти, пожару, или поражению электрическим током.

■ Шнур питания отключен

Воткните вилку в заземленную розетку с тремя контактами. Подключите к заземленной розетке 3 зубца. См. "Требования к электропитанию."

■ Используется предохранитель с задержкой на срабатывание или разъединитель с задержкой на срабатывание неправильной мощности.

Замените предохранитель с задержкой на срабатывание или разъединитель с задержкой на срабатывание на аналогичные с подходящей мощностью. Смотрите раздел "Требования к электропитанию".

■ Перегорел домашний предохранитель или сработал автоматический выключатель.

Замените предохранитель или переустановите предохранитель. Смотрите раздел "Требования к электропитанию".

■ Не нажали на кнопку On/Off.

Нажмите на кнопку ON/OFF.

■ Отключение электроэнергии.

Дождитесь возобновления подачи электроэнергии.

Из-за кондиционера перегорают предохранители и срабатывают размыкатели сети

■ Слишком много устройств подключены к одной сети.

Отключите от питания или переместите устройства, использующие ту же сеть.

■ Вы пытаетесь перезапустить кондиционер слишком скоро после последнего выключения кондиционера.

Подождите, по крайней мере, 3 минуты после выключения кондиционера, прежде чем пытаться перезапустить кондиционер.

■ Вы поменяли режим работы.

Подождите, по крайней мере, 3 минуты после выключения кондиционера, прежде чем пытаться перезапустить кондиционер.

Кондиционер работает слишком долго

■ Проверьте открыто ли окно или дверь?

Держите двери и окна закрытыми.

■ Настоящий кондиционер заменил старую модель.

Использование более эффективных компонентов может привести к более длительной работе кондиционера, в сравнении со старыми моделями, однако их общее потребление энергии будет меньше. Новые кондиционеры не выпускают "резкие выбросы" холодного воздуха, к которым вы могли привыкнуть при использовании предыдущих устройств, однако это не является признаком меньшей холодопроизводительности и эффективности. Проверьте рейтинг эффективности (EER) и рейтинг мощности (в БТЕ/час), указанные на кондиционере.

■ Кондиционер находится в сильно переполненной комнате, или в комнате используются приборы, выделяющие тепло.

Используйте вытяжные вентиляторы во время приготовления пищи или при купании, и старайтесь не использовать тепловыделяющие приборы во время самой жаркой части дня. Локальные кондиционеры предназначены для дополнительного охлаждения отдельных частей в комнате. Возможно потребуются кондиционер более высокой мощности, в зависимости от размера охлаждаемого помещения.

Кондиционер работает только непродолжительное время, но в комнате не прохладно

■ Установлена температура, близкая к комнатной температуре.

Понижьте температуру. См. "Использование локальных кондиционеров".

На экране отображается код ошибки

■ если на экране отображается код ошибки - E5, то это значит, что установка переполнена водой, и вам необходимо слить воду. См. "Дренаж кондиционера". После слива, вы можете снова управлять устройством.

■ если на экране отображается код ошибки - E1/E2/E3/E4/E6/E7/EA, пожалуйста, свяжитесь со службой обслуживания клиентов.

Кондиционер работает, но не охлаждает

- **Фильтр загрязнен или содержит мусор.**
Очистите фильтр.
- **Выход воздуха блокируется.**
Почистите воздуховыпускное отверстие.
- **Заданная температура слишком высока.**
Снизьте заданную температуру.

Кондиционер включается и выключается слишком быстро

- **Кондиционер не рассчитан на ваше помещение**
Проверьте возможности охлаждения вашего локального кондиционера. Локальные кондиционеры предназначены для дополнительного охлаждения отдельных частей в комнате.

- **Фильтр загрязнен или содержит мусор.**
Очистите фильтр.
- **В комнате переизбыток тепла или влаги из-за работающей плиты, душа и т.д.**
Используйте вентилятор, чтобы удалить избыточное тепло или влагу из комнаты. Старайтесь не использовать тепловыделяющие приборы во время самой жаркой части дня.
- **Жалюзи заблокированы**
Установите кондиционер в месте, где нет занавесок, жалюзи, мебели и т.д., препятствующих движению жалюзи кондиционера.

Hisense

INSTALLATIONS-UND GEBRAUCHSANWEISUNGEN

Vor der Installation und Verwendung dieses Geräts lesen Sie bitte diese Gebrauchs- und Installationsanleitung aufmerksam durch, und bewahren Sie diese Bedienungsanleitung für späteren Gebrauch auf.

Inhalte

SICHERHEITSVORKEHRUNGEN.....	2	Normale Geräusch.....	22
BEZEICHNUNG DER TEILE.....	10	LOKALE KLIMAAANLAGE PFLEGE	23
KLIMAAANLAGE SICHERHEITS.....	11	Entleeren des Klimaanlagen.....	23
INSTALLATIONSANFORDERUNGEN.....	11	Reinigen die Außenseite.....	23
Werkzeuge und Teile.....	11	Reinigen des Luftfilters.....	23
Standortanforderungen.....	12	Speichern Nach dem Gebrauch.....	23
Elektrische Anforderungen.....	12	FEHLERBEHEBUNG.....	24
INSTALLATIONSANLEITUNG.....	12		
Entpacken Sie die Klimaanlage.....	12		
Installieren Sie vor Ort Klimaanlage (auf dem Fenster).....	14		
Vollständige Installation.....	15		
Installieren Sie vor Ort Klimaanlage (durch die Wand).....	16		
LOKALE KLIMAAANLAGE VERWENDUNG	17		
Starten Sie Ihren lokalen Air Conditioner.....	17		
Verwendung der Fernbedienung.....	18		

SICHERHEITSANWEISUNG

Dieses Gerät kann von Kindern ab 8 Jahren und Personen mit eingeschränkten physischen, sensorischen oder geistigen Fähigkeiten oder Mangel an der Erfahrung und dem Wissen benutzt werden, wenn sie eine angemessene Aufsicht oder ausführliche Anleitung zur Benutzung des Geräts in gesicherter Weise gegeben werden und verbundene Risiken kennen. Kinder dürfen nicht mit dem Gerät spielen. Reinigung und Benutzer Wartung dürfen die Kinder ohne Aufsicht machen nicht.

Kinder sollten beaufsichtigt werden, um sicherzustellen, dass sie nicht mit dem Gerät spielen. Wenn das Netzkabel beschädigt ist, muss sie von den Hersteller, seinen Kundendienst oder ähnliche qualifizierte Personen ersetzt werden, die Gefahr zu vermeiden.

Die Spannweite des externen statischen Drucks ist -0.2Pa zu 0.2Pa.

Halten Sie das Gerät 5 m oder mehr abgesondert von brennbaren Oberflächen.

INFORMATIONEN ZUM UMWELTSCHUTZ

Dieses Gerät ist aus wiederverwertbaren oder wiederverwendbaren Material. Verschrottung muss in Beachtung der örtlichen Abfallbeseitigungsvorschriften durchgeführt werden. Vor der Verschrottung stellen Sie sicher, dass Sie das Netzkabel schneiden so, dass das Gerät nicht wiederverwendet werden.

Weitere detaillierte Informationen über die Handhabung und das Recycling dieses Produkts erhalten Sie von Ihrem lokalen Behörden, die mit der getrennten Sammlung von Müll oder dem Geschäft, in dem Sie das Gerät gekauft haben, umgeht.

Verschrottung des Geräts

Dieses Gerät ist entsprechend der europäischen Richtlinie 2002/96 / EG, Elektro- und Elektronik-Altgeräte (WEEE) markiert.

Diese Markierung zeigt an, dass dieses Produkt nicht mit dem Hausmüll in der gesamten EU entsorgen darf. Um mögliche Schäden für die Umwelt oder die menschliche Gesundheit nicht durch unkontrollierte Müllbeseitigung zu vermeiden, recyceln Sie das Gerät, um die nachhaltige Wiederverwertung von stofflichen Ressourcen zu fördern. Für die Rückgabe Ihres Altgeräts nutzen Sie bitte die Rückgabe- und Sammelsysteme oder kontaktieren Sie den Händler, bei dem das Produkt gekauft wurde.

Sie können dieses Produkt für das Umweltfreundliche Recycling wegnehmen.



Sicherheitsvorkehrungen

Vorsichtsmaßnahmen für den Betrieb R32 Kältemittel

Die grundlegenden Installationsarbeiten sind die gleichen wie bei der herkömmlichen Kältemittel (R22 oder R410A). Aber achten Sie auf die folgenden Punkte:



VORSICHT

1. Transport der Geräte mit brennbaren Kältemitteln

Die Einhaltung der Transportvorschriften

2. Kennzeichnung der Geräte mit Zeichen

Die Einhaltung der örtlichen Vorschriften

3. Entsorgung von Geräten mit brennbaren Kältemitteln

Die Einhaltung der nationalen Vorschriften

4. Lagerung von Ausrüstung / Geräte

Die Lagerung der Ausrüstung sollte in Übereinstimmung mit den Anweisungen des Herstellers sein.

5. Lagerung von verpackten (unverkauften) Geräte

- Lagerpackung Schutz sollte so konstruiert sein, dass mechanische Beschädigung der Geräte in der Verpackung nicht ein Leck der Kühlmittel verursachen.
- Die maximale Anzahl der Teile der Ausrüstung, die zusammen gelagert wird dürfen, wird durch lokale Vorschriften festgelegt.

6. Informationen über Service

6-1 Überprüfungen des Bereichs

Vor Beginn der Arbeit an Systemen, die brennbare Kältemittel beinhalten, sind Sicherheitsüberprüfungen notwendig, um sicherzustellen, dass die Entzündungsgefahr minimiert wird. Zur Reparatur an das Kühlsystem sind folgende Vorsichtsmaßnahmen vor der Durchführung der Arbeit auf dem System eingehalten werden.

6-2 Arbeitsablauf

Arbeit wird im Rahmen eines kontrollierten Verfahrens durchgeführt werden, um das Risiko von brennbarem Gas oder Dampf, die während der Arbeit vorhanden ist, zu minimieren.

6-3 Allgemeiner Arbeitsbereich

- Alle Wartungspersonal und die andere, die in der näheren Umgebung arbeiten, werden vom Wesen der ausgeführten Arbeit angewiesen. Arbeiten in engem Raum sind zu vermeiden.
- Das Gebiet rund um den Arbeitsbereich muss abgesperrt werden. Stellen Sie sicher, dass die Bedingungen in dem Gebiet durch die Steuerung der brennbaren Materialien gesichert worden sind.

6-4 Prüfung auf Vorhandensein von Kälte

- Das Gebiet wird mit einem geeigneten Kältemittel-Detektor vor und während der Arbeit überprüft werden, um sicherzustellen, dass der Techniker sich der potentiell brennbaren Atmosphären bewusst ist.
- Stellen Sie sicher, dass die verwendeten Lecksuchgeräte für den Einsatz mit brennbaren Kältemitteln ist, d.h. die funkenfreie, ausreichend abgedichtete oder wirkliche Sicherung.

6-5 Vorhandensein von Feuerlöscher

- Wenn irgendeine Feuerarbeiten ist auf der Kühlanlagen oder jede zugehörige Teile ausgeführt worden, stehen die geeignete Feuerlöscheinrichtungen zur Hand zur Verfügung.

Sicherheitsvorkehrungen



VORSICHT

Haben Sie ein Trockenpulver oder CO₂-Feuerlöscher neben dem Ladebereich.

6-6 Keine Zündquellen

- Keine Person, die arbeiten in Bezug auf einem Kühlsystem, das Enthüllung irgendeiner Rohrleitung, die brennbares Kältemittel enthält oder enthalten hat, umfasst, darf keine Zündquellen in der Weise, dass es auf die Gefahr von Feuer oder Explosion führen kann.
- Alle Zündquellen einschließlich Zigarettenrauchen, sollte ausreichend weit entfernt von dem Ort der Installation, die Reparatur und die Entsorgung gehalten werden, in denen entzündliche Kältemittel möglicherweise zum umgebenden Raum freigesetzt werden können.
- Vor der Arbeit wird der Bereich um die Ausrüstung begutachtet, um sicherzustellen, dass es keine brennbaren Gefahren oder Zündgefahren gibt. "Rauchen Verboten" Zeichen sollte angezeigt werden.

6-7 belüfteter Bereich

- Stellen Sie sicher, dass der Bereich im Freien ist oder dass es vor dem Öffnen in das System oder der Durchführung der Feuerarbeiten ausreichend belüftet wird.
Eine gewisse Ventilation wird in dem Zeitraum, bei dem die Arbeit durchgeführt wird, fortsetzen.
- Die Belüftung sollte jede freigegebene Kältemittel sicher zerstreuen und es vorzugsweise in die Atmosphäre nach außen vertreiben.

6-8 Überprüfungen auf die Kühlanlagen

- Wo elektrische Komponenten verändert werden, sollten sie angemessen für den Zweck und für die richtige Spezifikation.
- Zu allen Zeiten sind Wartungs- und Service Richtlinien des Herstellers einzuhalten. Im Zweifelsfall wenden Sie an die technische Abteilung des Herstellers für die Unterstützung.
- Die folgenden Kontrollen müssen sich auf Anlagen mit brennbaren Kältemitteln angewendet werden:
 - Die Ladungsgröße ist in Übereinstimmung mit der Größe des Zimmers, in dem die Kältemittel enthaltene Teile installiert werden;
 - Die Lüftung Maschinen und Auswege arbeitet in angemessener Weise und sind nicht verstopft;
 - Wenn ein indirekter Kühlkreislauf verwendet wird, soll der Sekundärkreislauf für das Vorhandensein von Kühlmittel überprüft werden;
 - Markierung an der Ausrüstung sollte weiterhin sichtbar und lesbar sein. Markierungen und Zeichen, die unleserlich sind, sollten korrigiert werden;
 - Refrigeration Rohr oder Bauteile sind in einer Position, wo sie wahrscheinlich nicht dem Substanz, der die Kältemittel enthalten Komponenten korrodieren kann, ausgesetzt sind. Es sei denn, dass die Komponenten aus Materialien, die grundsätzlich beständig gegen Korrodieren oder in geeigneter Weise gegen Korrodieren geschützt werden, aufgebaut werden.

6-9 Überprüfungen der elektrischen Geräte

- Reparatur und Wartung von elektrischen Komponenten umfassen anfängliche Sicherheitsprüfungen und Komponentenkontrollverfahren.
- Wenn ein Fehler vorliegt, dass es die Sicherheit beeinträchtigen könnte, darf keine Stromversorgung an den Stromkreis angeschlossen werden, bis sie zufriedenstellend behandelt wird.
- Wenn der Fehler nicht sofort behoben werden, aber es ist notwendig, den Betrieb fortzusetzen, wird eine angemessene Übergangslösung verwendet.

Sicherheitsvorkehrungen



VORSICHT

- Diese werden dem Eigentümer des Gerätes mitzuteilen, so dass alle Beteiligten gebeten werden.
- Ursprüngliche Sicherheitsüberprüfungen müssen enthalten:
 - Das Kondensatoren sind entladen: dies sollte in einer sicheren Weise erledigt werden, um die Möglichkeit der Funkenbildung zu vermeiden;
 - Es gibt keine spannungsführenden Bauteilen und Leitungen sind während des Ladevorgangs, Wiedergewinnung oder Spülen des Systems ausgesetzt;
 - Es gibt die Kontinuität der Erde-Bindung.

7. Reparaturen an versiegelten Komponenten

- Bei Reparaturen an versiegelten Komponenten sind alle elektrischen Ausrüstungen von dem Gerät getrennt werden, die vor jeder Entfernung von versiegelten Abdeckungen bearbeitet werden.
- Wenn es unbedingt notwendig ist, eine Stromversorgung für Geräte während der Wartung zu halten, dann ein permanent Betriebsform der Lecksuche auf dem kritischsten Punkt gelegen wird, um eine potenziell gefährliche Situation zu warnen.
- Besondere Aufmerksamkeit ist folgendermaßen vorbezahlt werden, um sicherzustellen, dass durch die Arbeit an elektrischen Komponenten das Gehäuse nicht in der Weise liegt, dass das Schutzniveau betroffen verändert.
- Dies enthalten Schäden an Kabeln, übermäßige Anzahl von Verbindungen, Terminals der Originalspezifikation nicht angefertigt, Schäden an den Dichtungen, fehlerhafte Montage von Verschraubungen usw.
- Stellen Sie sicher, dass das Gerät sicher montiert ist.
- Stellen Sie sicher, dass Dichtungen oder Dichtwerkstoffe nicht abgebaut werden, so dass sie dem Zweck der Verhinderung des Eindringens von brennbaren Atmosphären nicht mehr dienen.
- Ersatzteile werden mit den Angaben des Herstellers übereinstimmen.

HINWEIS:

Die Verwendung von Silikon-Dichtstoff kann die Wirksamkeit von einigen Arten von Lecksuchgeräten hemmen.

Eigensicheren Komponenten müssen nicht vor der Arbeit auf sie isoliert werden.

8. Reparatur an eigensichere Komponenten

- Keine dauerhafte induktive oder Kapazitätsbelastungen an der Rennstrecke, ohne sicherzustellen, dass dies die zulässige Spannung und Strom für das Gerät in Gebrauch nicht überschreitet.
- Eigensicheren Komponenten sind die einzigen Typen, die während des Lebens in der Gegenwart einer brennbaren Atmosphäre bearbeitet werden kann.
- Die Prüfeinrichtung muss in der richtigen Bewertung sein. Ersetzen Sie Komponenten nur mit vom Hersteller angegebenen Teile.
- Andere Teile können in die Zündung des Kältemittels in der Atmosphäre aus einem Leck führen.

9. Verkabelung

- Überprüfen Sie, dass die Verkabelung nicht vom Verschleiß, Korrosion, übermäßigen Druck, Vibration, scharfe Kanten oder anderen nachteiligen Auswirkungen auf die Umwelt abhängen ist.
- Die Prüfung sollte die Auswirkungen des Alterns oder kontinuierlichen Vibrationen aus Quellen

Sicherheitsvorkehrungen



VORSICHT

wie Kompressoren oder Ventilatoren beachten.

10. Nachweis von brennbaren Kältemitteln

- Unter keinen Umständen dürfen potentielle Zündquellen bei der Suche nach oder Erfassung von Kältemittellecks verwendet werden.
- Ein Halogenbrenner (oder jede andere Detektor mit einer offenen Flamme) dürfen nicht verwendet werden.

11. Lecksuchmethoden

- Die folgenden Lecksuchmethoden gelten für Systeme mit brennbaren Kältemitteln zulässig:
 - Elektronische Leckdetektoren sollten zu verwenden, um brennbare Kältemittel zu erkennen, aber die Empfindlichkeit wird nicht ausreichend sein, oder erfordert wahrscheinlich Neukalibrierung. (Erkennung Ausrüstung muss in einem Kühlmittelfreien Bereich kalibriert werden.)
 - Sicherzustellen, dass der Detektor keine potentielle Zündquelle und für das Kältemittel ist.
 - Lecksuchgeräte wird nach einem Prozentsatz des LFL des Kältemittels eingestellt werden und sollte für die verwendeten Kältemittel kalibriert werden und der entsprechenden Anteil an Gas wird (25% maximal) bestätigt.
 - Leckanzeigeflüssigkeiten sind für den Einsatz mit den meisten Kühlmitteln aber die Verwendung von Reinigungsmitteln, die Chlor enthalten, sind zu vermeiden, denn das Chlor reagiert mit dem Kältemittel und korrodiert das Kupferrohr-Arbeit.
 - Wenn ein Leck vermutet wird, werden alle offenen Flammen entfernt / gelöscht werden.
 - Wenn eine Leckage von Kältemittel gefunden wird, ist die Hartlöten erforderlich, werden das gesamte Kältemittel aus dem System zurückgewonnen werden, oder getrennt (mittels Absperrventilen) in einem Teil des Systems entfernt von dem Leck.
 - Sauerstofffreiem Stickstoff (OFN) wird dann durch das System vor und während des Lötvorgangs gespült werden.

12. Entfernen und Evakuierung

- Beim Einbruch in den Kältemittelkreislauf, um Reparaturen vorzunehmen - oder für andere Zwecke soll herkömmliche Verfahren verwendet werden.
- Es ist jedoch wichtig, dass die besten Praktiken befolgt, denn Brennbarkeit ist eine Überlegung.
- Die folgende Vorgehensweise ist einzuhalten:
 - Entfernen Sie Kühlmittel;
 - Purgieren Sie die Schaltung mit Inertgas;
 - Evakuieren;
 - Purgieren wieder mit Inertgas;
 - Öffnen Sie die Schaltung durch Schneiden oder Löten.
- Die Kältemittelmenge wird in die richtigen Wiederherstellungszylinder zurückgewonnen werden.
- Das System muss "durchflutet" mit OFN, das Gerät sicher zu machen.
- Dieser Vorgang muss eventuell mehrmals wiederholt werden.

Sicherheitsvorkehrungen



VORSICHT

- Druckluft oder Sauerstoff gilt nicht für diese Aufgabe.
- Spülung wird dadurch erreicht, Brechen des Vakuums im System mit OFN und weiter Füllung, bis der Arbeitsdruck erreicht ist, und die Atmosphäre Entlüften und schließlich abwärts Ziehen, um ein Vakuum zu erzielen.
- Dieses Verfahren wird wiederholt, bis kein Kältemittel im System ist. Wenn die endgültige OFN Ladung verwendet wird, muss das System auf Normaldruck belüftet werden, um Arbeit stattfinden zu lassen.
- Dieser Vorgang ist zwingend erforderlich, wenn Lötarbeiten auf dem Rohr-Arbeiten stattfinden sollen.
- Stellen Sie sicher, dass der Auslass für die Vakuumpumpe nicht in der Nähe Zündquellen ist und die Belüftung zur Verfügung steht.

13. Ladeverfahren

- Zusätzlich zu herkömmlichen Ladeverfahren, sind folgende Vorschriften zu beachten:
 - Stellen Sie sicher, dass eine Kontamination der verschiedenen Kältemitteln nicht bei der Verwendung von Ladeeinrichtungen auftreten.
 - Schläuche oder Leitungen sind so kurz wie möglich, um die Menge des in ihnen enthaltenen Kühlmittels zu minimieren.
 - Zylinder sollte aufrecht gehalten werden.
 - Stellen Sie sicher, dass das Kühlsystem vor der Beschickung der Ladung des Systems mit Kältemittel geerdet ist. Beschriften Sie das System, wenn der Ladevorgang abgeschlossen ist (falls nicht bereits).
 - Extreme darauf zu achten, nicht auf das Kühlsystem zu überfüllen.
- Vor dem Aufladen des Systems sollte Druck mit OFN getestet werden.
- Das System muss lecken nach Abschluss der Ladung getestet, aber vor der Inbetriebnahme.
- Eine Follow-up-Lecktest wird vor dem Verlassen des Orts durchgeführt werden.

14. Außerbetriebnahme

- Vor der Durchführung dieses Verfahrens ist es wichtig, dass der Techniker völlig vertraut mit dem Gerät mit allen Details ist.
Gute Praxis werden empfohlen, dass alle Kältemittel sicher gewonnen werden.
- Vor der Aufgabe durchgeführt wird, wird ein Öl- und Kühlmittelprobe, im Fallen Analyse vor der
- Wiederverwendung von aufbereitetem Kühlmittel erfordert werden, entnommen. Es ist wesentlich, dass die elektrische Leistung zur Verfügung steht, bevor die Aufgabe begonnen wird.
 - a) Machen Sie sich mit dem Gerät und seinem Betrieb vertraut.
 - b) Isolieren System elektrisch.
 - c) Bevor Sie versuchen, stellen Sie das Verfahren sicher, dass:
 - Mechanisch Bearbeitungsausrüstung verfügbar ist, falls erforderlich, für den Umgang mit Kältemittel-Zylinder;
 - Alle persönlichen Schutzausrüstungen zur Verfügung steht und korrekt verwendet wird;
 - Der Wiederherstellungsprozess ist jederzeit von einer zuständigen Person beaufsichtigt;

Sicherheitsvorkehrungen



VORSICHT

- Wiederherstellung Ausrüstung und Zylindern entsprechen den zutreffenden Normen.
- d) Abpumpen Kältesystem, falls möglich.
- e) Wenn ein Vakuum nicht möglich ist, stellen Sie einen Verteiler, so dass Kühlmittel von den verschiedenen Teilen des Systems entfernt werden kann.
- f) Stellen Sie sicher, dass Zylinder auf der Waage liegt, bevor der Wiederherstellung stattfindet.
- g) Starten Sie die Wiederherstellungsmaschine und den Betrieb in Übereinstimmung mit den Anweisungen des Herstellers.
- h) Nicht überfüllen Zylinder. (Nicht mehr als 80% Volumen flüssigen Ladung).
- l) Nicht überschreiten den maximalen Arbeitsdruck des Zylinders, auch nur vorübergehend.
- j) Wenn die Zylinder korrekt ausgefüllt wurden und der Prozess abgeschlossen ist, stellen Sie sicher, dass die Zylinder und die Ausrüstung von Standort unverzüglich entfernt werden und alle Isolationsventile an den Geräten verschlossen sind.
- k) Wiedererlangte Kältemittel darf nicht in ein anderes Kühlsystem geladen werden, es sei denn, es wurde gereinigt und überprüft.

15. Kennzeichnung

- Das Gerät muss angehend gekennzeichnet werden, dass es ent-auftragen und von Kältemittel entleert wurde.
- Das Etikett muss datiert und gezeichnet sein.
- Sicherstellen, dass sich Etiketten auf dem Gerät unter Angabe der Geräte brennbare Kältemittel enthalten.

16. Wiederherstellung

- Wenn Kältemittel von einem System entfernt wird, entweder für die Wartung oder Stilllegung, empfiehlt es gute Praxis, dass alle Kältemittel sicher entfernt sind.
- Bei der Übertragung von Kältemittel in die Zylinder, sicherstellen, dass nur geeignete Kältemittelrückgewinnungszylinder eingesetzt werden.
- Stellen Sie sicher, dass die richtige Anzahl der Zylinder zum Halten des gesamten Systems Ladung ist verfügbar.
- Alle Zylinder, die zu verwenden sind, werden für die rückgewonnene Kältemittel und dieses Kältemittel (das heißt Spezialzylinder zur Rückgewinnung von Kältemittel) bezeichnet.
- Die Zylinder sind komplett mit Überdruckventil und zugehörige Absperrventile in einwandfreiem Zustand.
- Leere Wiederherstellungszylinder werden evakuiert und, wenn möglich, gekühlt, bevor Erholung eintritt.
- Die Erholung Ausrüstung muss in einwandfreiem Zustand mit einer Reihe von Anweisungen für die Geräte, die bei der Hand ist und müssen für die Rückgewinnung von brennbaren Kältemitteln sein.
- Darüber hinaus müssen eine Reihe von kalibrierten Waagen vorhanden sein und in einwandfreiem Zustand.
- Die Schläuche müssen komplett mit leckfreien Trenn-Kupplungen und in gutem Zustand.
- Vor der Verwendung der Wiederherstellungsmaschine, überprüfen Sie, dass es in zufriedenstellenden Betriebszustand ist, ordnungsgemäß gewartet wurde und dass alle

Sicherheitsvorkehrungen



VORSICHT

zugehörigen elektrischen Komponenten versiegelt sind, um eine Zündung im Falle einer Kältemittelfreigabe zu verhindern.

- Konsultieren den Hersteller im Zweifelsfall.
- Die zurückgewonnene Kältemittel wird dem Kühlmittellieferant in der korrekten Wiederherstellungszyylinder zurückgeführt werden, und die entsprechende Abfallübergabeschein angeordnet.
- Vermischen Sie Kältemittel in Rückgewinnungsanlagen nicht und vor allem nicht in den Zylindern.
- Wenn Verdichtern oder Verdichteröl entfernt werden sollen, sicherstellen, dass sie auf ein vertretbares Maß evakuiert und sichern, dass brennbares Kältemittel nicht innerhalb des Schmiermittels bleibt.
- Die Evakuierung sollte vor der Rücksendung des Kompressors an den Lieferanten durchgeführt werden.
- Nur elektrische Heizung zum Kompressor Stelle sollte eingesetzt werden, um diesen Prozess zu beschleunigen.
- Wenn Öl aus einem System abgelassen ist, wird es sicher durchgeführt werden.



VORSICHT

- Beim Umstellen oder Transportieren der Klimaanlage konsultieren Sie erfahrene Servicetechniker für die Trennung und Wiedereinbau des Gerätes.
- Stellen Sie keine andere elektrische Produkte oder Hausrat unter Innengerät oder Außengerät. Kondenswasser, die von der Einheit tropft, könnte sie nass werden, und kann Schäden oder Fehlfunktionen Ihrer Immobilie führen.
- Verwenden Sie keine Mittel, um den Abtauvorgang zu beschleunigen oder zu reinigen, die nicht vom Hersteller empfohlen.
- Das Gerät sollte in einem Raum ohne kontinuierlich Zündquellen beim Betrieb gespeichert werden beispielsweise (offene Flammen am Betriebsgasgerät oder ein Betriebselektroheizung)
- Nicht gewaltsam öffnen oder verbrennen.
- Beachten Sie, dass Kältemittel darf keinen Geruch enthalten.
- Reinigen Sie die Hindernissen, um die Lüftung öffnen zu halten.
- Das Gerät soll in einem gut belüfteten Bereich, in dem die Größe der Zimmer dem Raumbereich für den Betrieb entspricht, gespeichert werden.
- Das Gerät ist in einem Raum ohne kontinuierlich offenen Flammen beim Betrieb (z.B. eine Betriebsgasgerät) und Zündquellen (z.B. ein Betriebselektroheizung) gespeichert werden. Jede Person, die mit Arbeiten anfangen oder in einen Kühlmittelkreislauf brechen, sollte eine aktuelle gültige Zertifikat von einer Industrie-akkreditierten Bewertungsbehörde , die ihre Kompetenz, Kältemittel gemäß einem Industrie anerkannt Bewertungsspezifikationen sicher zu handhaben, ermächtigt halten, halten.





Sicherheitsvorkehrungen



VORSICHT

- Wartung dürfen nur durchgeführt werden, wie von den Hersteller empfohlen.
- Wartung und Reparatur, die der Unterstützung von anderen Fachkräften erfordert, sollte unter der Aufsicht der Person, wer für die Verwendung von brennbaren Kältemitteln zuständig ist, durchgeführt werden.
- Verwenden Sie keine Mittel, um den Abtauvorgang zu beschleunigen oder zu reinigen, die nicht vom Hersteller empfohlen.
- Anlage wird installiert, betrieben und in einem Raum mit einer größer als 10 m² Grundfläche gespeichert.
- Die Installation der Rohrarbeiten sind auf AA Raum mit einer größer than 10 m² Grundfläche gehalten werden.
- Das Rohrwerk funktioniert gemäß den nationalen Gas Vorschriften.
- Die maximale Kältemittelmenge beträgt 2,5 kg.
- Mechanische Verbinder, die im Innenbereich verwendet werden, müssen ISO 14903 entsprechen. Wenn mechanische Steckverbinder im Innenbereich wiederverwendet werden, müssen die Dichtungsteile erneuert werden. Wenn die aufgeweiteten Gelenke im Innenbereich wiederverwendet werden, wird das Aufweitungsteil wieder hergestellt.
- Die Installation von Rohrleitungen muss auf einem Minimum gehalten werden.
- Mechanische Verbindungen sind für die Wartungszwecke zugänglich.

Erklärung der Symbole werden auf der Inneneinheit oder Außengerät angezeigt.

	WARNING	Das Symbol zeigt, dass dieses Gerät ein brennbares Kältemittel verwendet. Wenn das Kältemittel ausgetreten und zu einer externen Zündquelle ausgesetzt ist, besteht die Gefahr von Bränden.
	ACHTUNG	Dieses Symbol zeigt, dass die Betriebsanleitung sorgfältig gelesen werden sollte.
	ACHTUNG	Dieses Symbol zeigt, dass ein Wartungspersonal diese Ausrüstung in Bezug auf die Installationsanleitung behandeln sollte.
	ACHTUNG	Das Symbol zeigt, dass die Informationen verfügbar sind, wie die Bedienungsanleitung oder Installationsanleitung.

BEZEICHNUNG DER TEILE

• Die Vorderseite

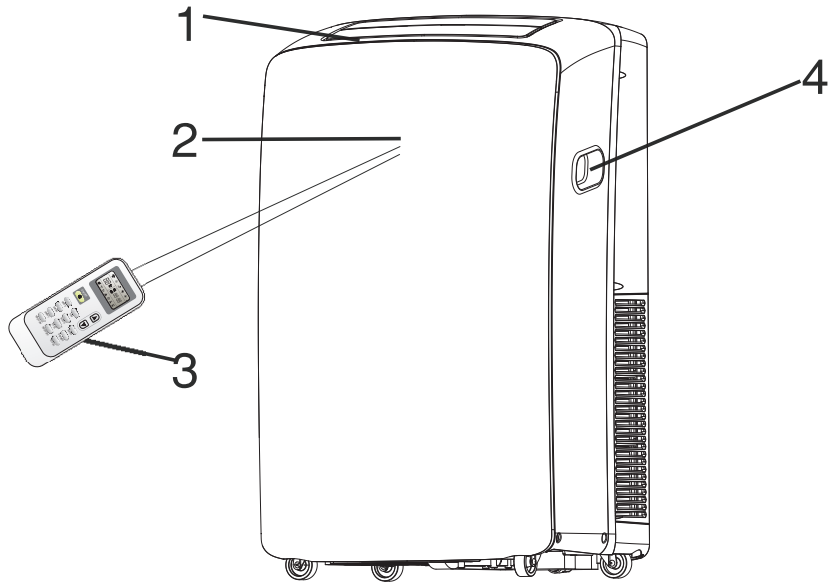

- 1 Der Kühlluftauslass
- 2 Der Signalempfänger
- 3 Die Fernbedienung
- 4 Der Transport Griff
- 5 Die Steuertafel
- 6 Der Luftablaufschlauch
- 7 Der Verdampfer Lufteinlass
- 8 Die Sekundäre Ablauföffnung
- 9 Die Stromversorgung
- 10 Die Primärablauföffnung
- 11 Der Kondensator Lufteinlass

• Die Rückseite

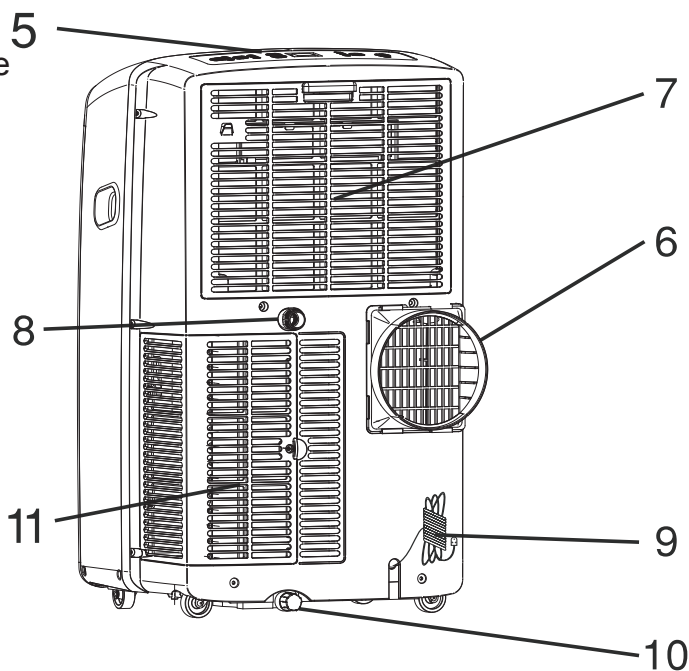

! Die Angaben in diesem Handbuch basieren auf der Außenansicht eines Standard-Modells.
Sie können von der Klimaanlage, die von Ihnen gewählt wird, abweichen.

KLIMAAANLAGE SICHERHEITS

Die Sicherheit von Ihnen und den anderen sind sehr wichtig.

Wir haben viele wichtige Sicherheitshinweise in diesem Handbuch und auf dem Gerät zur Verfügung gestellt. Lesen und beachten Sie alle Sicherheitshinweise.



Dies ist das Gefahrenzeichen.

Dieses Symbol warnt vor möglichen Gefahren, die töten oder verletzen Sie und die andere können.

Alle Sicherheitshinweise werden das Gefahrenzeichen und entweder das Wort "Gefahr" oder "Warnung" folgen.

Diese Worte bedeuten:

GEFAHR

Sie können getötet oder schwer verletzt werden, wenn Sie die Anweisungen nicht sofort folgen.

WARNUNG

Sie können getötet oder schwer verletzt werden, wenn Sie die Anweisungen nicht befolgen.

Alle Sicherheitshinweise werden Ihnen ausrichten, was die potenzielle Gefahr ist, Ihnen vorschreiben, wie Sie die Verletzungsgefahr zu reduzieren, und Ihnen sagen, was passieren kann, wenn die Anweisungen nicht befolgt werden.

WICHTIGE SICHERHEITSHINWEISE

VORSICHT: Um die Gefahr von Feuer, Stromschlag oder Verletzungen bei der Benutzung Ihrer Klimaanlage zu reduzieren, folgen Sie bitte die folgende Vorsichtsmaßnahmen:

- Stecken Sie in eine geerdete 3 Stift-Steckdose.
- Entfernen Sie die Erdungsstift nicht.
- Verwenden Sie einen Adapter.
- Verwenden Sie keine Verlängerungskabel.
- Ausstecken Sie die Klimaanlage vor der Wartung.
- Zwei oder mehr Personen bewegen und installieren Klimaanlage.

DISPOSING OF THE UNIT

ENTSORGUNG DER EINHEIT

- Vor dem Werfen des Geräts, ist es notwendig, die Batteriezellen zu ziehen und sie sicherlich los zu bringen für das Recycling.
- Zur Entsorgung des Gerätes konsultieren Sie bitte unsere Händler. Wenn Rohre falsch entfernt werden, kann Kältemittel ausblasen und in Kontakt mit Ihrer Haut kommen, Verletzungen zu verursachen. Das Kältemittel in der Atmosphäre beschädigt auch die Umwelt. Bitte recyceln oder entsorgen Sie das Verpackungsmaterial für das Produkt in einer umweltverträglichen Weise.
- Bewahren Sie oder verschicken Sie die Klimaanlage verkehrt oder seitlich niemals, um Schäden am Verdichter zu vermeiden.
- Das Gerät ist nicht für Verwendung durch Kinder oder gebrechliche Personen ohne Aufsicht zugeordnet. Kleine Kinder sollten beaufsichtigt werden, um sicherzustellen, dass sie nicht mit dem Gerät spielen.

INSTALLATIONSANFORDERUNGEN

Werkzeuge und Teile

Sammeln Sie die erforderlichen Werkzeuge und Teile vor Beginn der Installation.
Lesen und befolgen Sie die Anweisungen, wo Werkzeugen hier aufgeführt werden.

Benötigte Werkzeuge

- Kreuzschlitzschraubendreher
- Schere
- Säge
- Akku-Bohrschrauber und 1/8 "Bit
- Bleistift

Lieferumfang

Die Unternehmen bieten nur einen Plan, um lokale Klimaanlage zu installieren: Siehe "Installieren Lokale Klimaanlage " (P4-P8)

Planung 1:

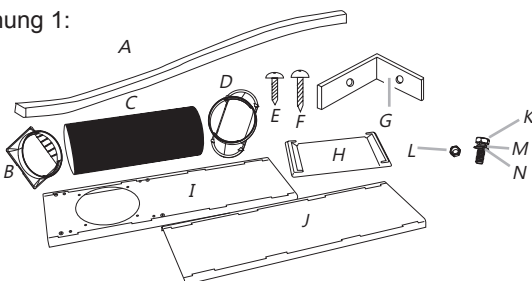

Planung 2(optional)

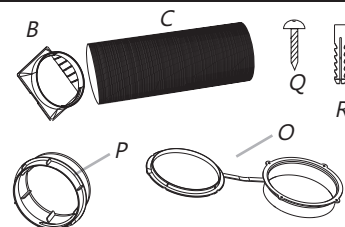

- A.Foam Dichtung
- B.Dummy Kupplungs
- C.Flexible Abluftschlauch
- D.Window Auspuffadapter
- Schrauben E.1/2 "(2)
- F.Wood Schrauben (4)
- G.Window Blockierbügel (2)
- H. Regen Abdeckung I.

- I.Außenschieber Abschnitt J.
- Innenschieber Abschnitt K.
- Schrauben (4)
- L. Muttern (4)
- M.Spring Scheiben (4)
- N.Flache Scheiben (4)
- O.Wand Abdeckung
- P.Auspuff Adapter
- Q. Länge Holzschrauben (3)
- R.Plastics Stecker (3)

Standortanforderungen

HINWEISE:

- Der flexible Abluftschlauch ermöglicht die Platzierung der Klimaanlage zwischen 23⁵/₈ "und 64¹/₈" (60 cm und 163 cm) von Fenster oder Tür
- Lokale Klimaanlage werden als zusätzliche Kühlung für lokale Bereiche im Raum gestaltet.

Senkrechtschlitten Fenster

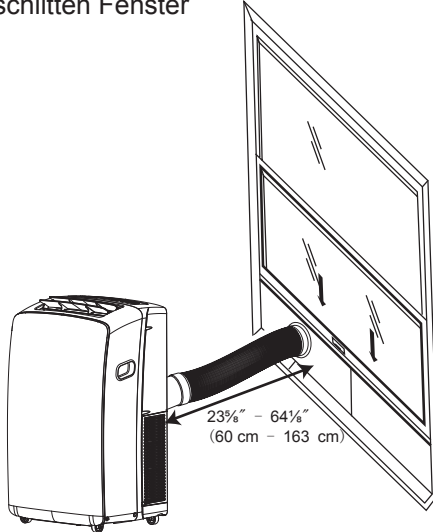

Horizontalschlitten Fenster

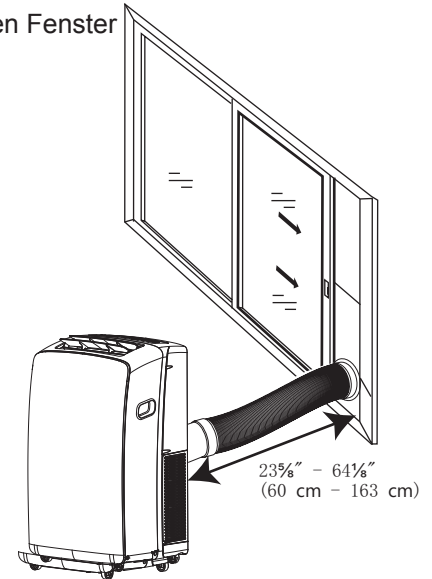

HINWEISE:

- Um eine ausreichende Belüftung zu gewährleisten, halten Sie den erforderlichen Abstand von der Rückluftaustritt an der Wand oder andere Hindernisse mindestens 235/8 "(60 cm)
- Blockieren Sie nicht den Luftauslass.
- Einen einfachen Zugang zu der geerdeten 3 Stift-Steckdose.

Elektrische Anforderungen

⚠️ WARNUNG

Stromschlaggefahr

Stecken Sie in eine geerdete 3 Stift-Steckdose.
Entfernen Sie Erdungsstift nicht.
Verwenden Sie keinen Adapter.
Verwenden Sie keine Verlängerungskabel.
Nichtbeachtung dieser Vorkehrungen kann zu Tod,
Brand oder Stromschlag führen.

- Die lokale Klimaanlage sollte auf eine 220-240V, 50 Hz, geerdeten 20-Ampere-Sicherung 3 Stift-Steckdose angeschlossen werden.
- Die Verwendung einer Zeitverzögerungssicherung oder Zeitverzögerungsschutzschalters wird empfohlen.
- Die gesamte Verdrahtung muss mit lokalen und der nationalen elektrischen Vorschriften entsprechen und von einer Elektrofachkraft installiert werden. Wenn Sie Fragen haben, wenden Sie sich an einen qualifizierten Elektriker.

INSTALLATIONSANLEITUNG

Entpacken Sie die Klimaanlage

⚠️ WARNUNG

Übergewicht Gefahr

Verwenden Sie zwei oder mehr Personen zu bewegen und zu installieren Klimaanlage.
Andernfalls kann zu Rücken oder anderen Verletzungen führen.

- Verwenden Sie keine scharfen Instrumenten, Reiben Alkohol, brennbare Flüssigkeiten oder Scheuermittel, um Klebeband oder Klebstoff zu entfernen. Diese Produkte können die Oberfläche Ihrer Klimaanlage beschädigen.
- Behandeln Sie die Klimaanlage sanft.

Entfernen Sie Verpackungsmaterialien

- Entfernen und entsorgen / recyceln Verpackungsmaterialien.
- Entfernen Sie das Klebeband und Klebereste von Oberflächen vor dem Einschalten der Klimaanlage. Reiben Sie eine kleine Menge Flüssigeschirrspülmittel über dem Klebstoff mit den Fingern. Wischen Sie mit warmem Wasser und trocken

Regen Abdeckung - Horizontale Installation

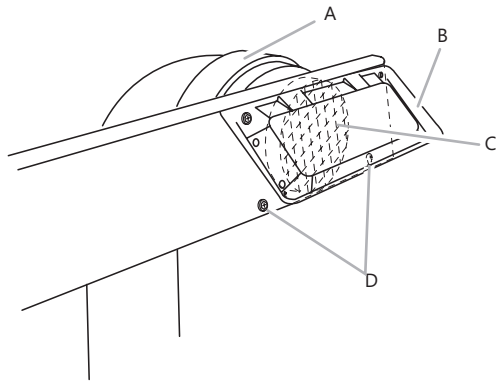

- A. Fenster Auspuffadapter
 B. Regen Abdeckung
 C. Austrittsgitter
 D. Bolts in unbenutzten Löcher in Fenster Slider-Kit eingesetzt

3. Öffnen Sie das Fenster.

4. Messen Sie die Fensteröffnung.

- Wenn der Fensteröffnung ist zu schmal für das Fenster Slider-Kit, entfernen Sie den inneren Schieber Abschnitt vom Fenster Slider-Kit.

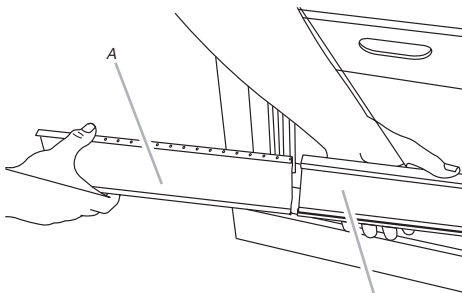

- A. Innengleitstück Schnitt
 B. Außengleitstück Schnitt

- Mit einer Säge, schneiden Sie den Schieberregler inneren Abschnitt, um die Fensteröffnung zu passen.
- Schieben Sie den Schieberregler Innenabschnitt in den äußeren Schieberregler Teil des Fenster Slider-Kit.

5. Legen Sie das Fenster Slider-Kit in das Fenster, und ausdehnen Sie es, auf die Breite der Fenster zu passen. Seien Sie sicher, dass die Regen Abdeckung an der Außenseite des Fensters ist.

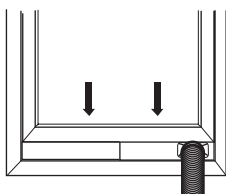
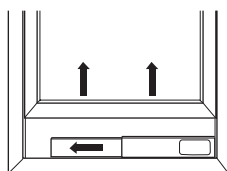

HINWEIS: Bei Flügelfenster Installation der Fensterschieber Kit kann vertikal mit dem Fensterschieber Kit Öffnung am Boden installiert werden.

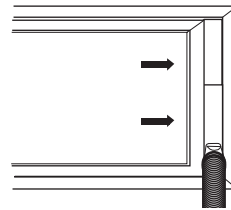
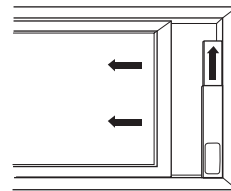

6. Einsetz 1/2 "Schraube (stellen 2) in das Loch in dem inneren Gleitstück Abschnitt, der am nächsten zu dem Ende des äußeren Schieber Schnittes ist

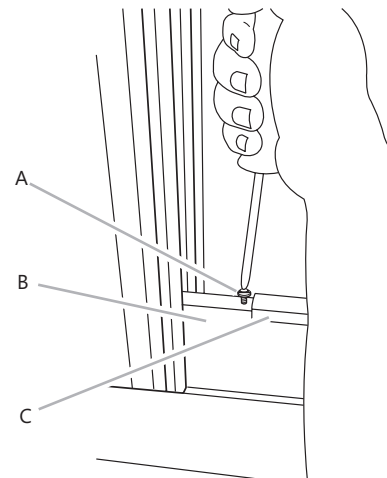

- A. 1/2 "Schraube (bereitzustellen 2)
 B. Innengleitstück Schnitt
 C. Außengleitstück Schnitt

7. Schließen das Fenster auf das Fenster Slider-Kit für Sicherheit.

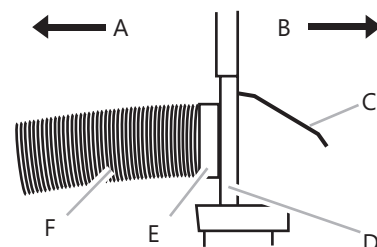

- A. Um lokale Klimaanlage
 B. Im Freien
 C. Regen Abdeckung
 D. Fensterschieber Kit
 E. Fenster Auspuffadapter
 F. Flexibler Abluftschlauch

Installieren Sie vor Ort Klimaanlage (auf dem Fenster)

Installieren Auspuff Schlauch und Adapter

1. Rollen Sie die Klimaanlage an ausgewählten Ort. siehe "Standortanforderungen."
2. Bringen Sie den Dummy-Kopplung mit dem flexiblen Abluftschlauch. Drehen Sie gegen den Uhrzeigersinn, bis es sicher eingerastet ist.

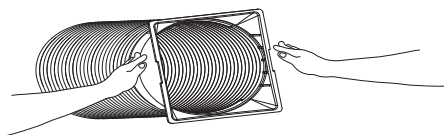

3. Schließen Sie das Fenster Auspuffadapter an den flexiblen Abluftschlauch. Drehen Sie gegen den Uhrzeigersinn, bis es sicher eingerastet ist.

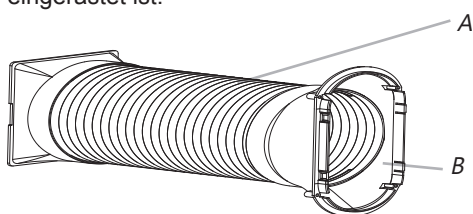

A. Flexibler Abluftschlauch
B. Fenster-Auspuffadapter

4. Setzen Sie die Blindkupplung in den Schlitz auf der Rückseite der Klimaanlage.
5. Schieben Sie nach unten, um den Schlauch zu verriegeln.

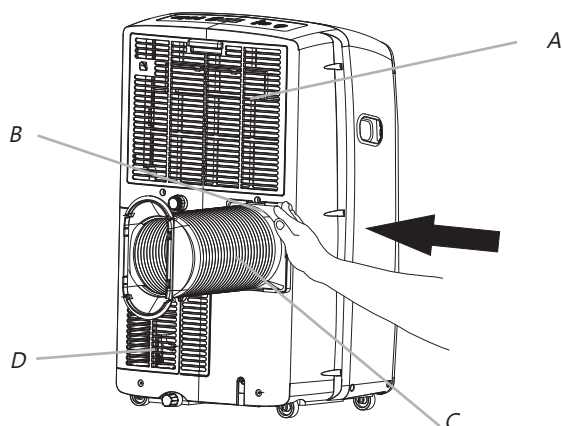

A. Verdampferlufteinlass
B. Blindkupplung
C. Flexible Auspuffschlauch
D. Kondensator Lufteinlass

Fenstermontage

Ihr Fenster Slider-Kit wurde entwickelt, um die meisten Standard-vertikale und horizontale Fensteranwendungen zu passen. Rollen Sie die Klimaanlage an ausgewählten Ort. siehe "Standortanforderungen."

1. Legen Sie die Fensters Auspuffadapter in den Schlitz auf der Fenster Slider-Kit.

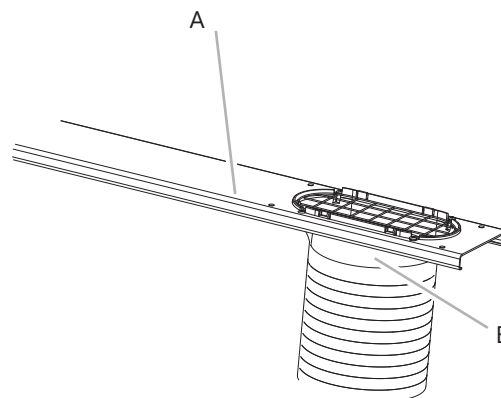

A. Fenster Slider-Kit
B. Fenster-Auspuffadapter

2. Mit der 2 Schrauben, Scheiben und Muttern (mitgeliefert), befestigen Sie den Regen Abdeckung zum Fenster Schieberegler Kit für entweder die vertikalen oder horizontalen Einbau.

HINWEISE:

- Die Löcher in der Fensterschieber-Kits sind für die Befestigung der Regen Abdeckung für vertikalen oder horizontalen Einbau positioniert.
- Legen Sie die anderen 2 Schrauben, Unterlegscheiben und Muttern (mitgeliefert) in die nicht verwendeten Löcher im Fenster Slider-Kit, um Feuchtigkeit aus undichten durch das Fenster Slider-Kit zu halten.

Regen Abdeckung - Vertikale Montage

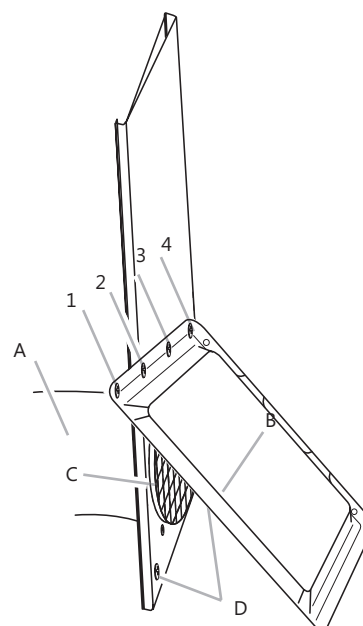

A. Fenster Auspuffadapter
B. Regen Abdeckung
C. Austrittsgitter
D. Bolts in unbenutzten Löcher in Fenster Slider-Kit eingesetzt

HINWEISE: Vier Löcher im Regen Abdeckung für den senkrechten Einbau. Stecken Sie die 2 Schrauben mit "1", "3" oder "2", "4".

Vollständige Installation

1. Legen Sie die Fenster-Drehhalter oben auf dem unteren Fenster und an der oberen Fensterflügel.
2. Benutzen Sie 1/8 "Bohrer, um ein Starterloch durch das Loch in der Halterung zu bohren.
3. Das Fenster-Lock-Halterung an der Fensterflügel mit Holzschraube anbringen (zur Verfügung 4), um das Fenster zu befestigen.

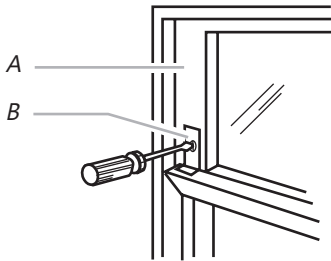

A. Oberfensterflügel
B. Fenster-Drehhalter

4. Legen Sie die Schaumstoffdichtung hinter der Oberseite der unteren Fensterflügel und gegen das Glas der oberen Fenster.

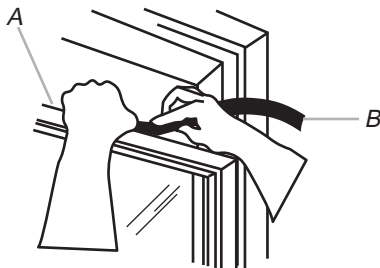

A. Oberseite des unteren Fensterflügels
B. Schaumstoffdichtung

⚠️ WARNUNG



Stromschlaggefahr

Stecken Sie in eine geerdete 3 Stift-Steckdose.

Entfernen Sie Erdungsstift nicht.

Verwenden Sie keinen Adapter.

Verwenden Sie keine Verlängerungskabel.

Nichtbeachtung dieser Vorkehrungen kann zu Tod, Brand oder Stromschlag führen.

5. Stecken Sie in eine geerdete 3 Stift-Steckdose.

Installieren Sie vor Ort Klimaanlage (durch die Wand)

Installieren Auspuff Schlauch und Adapter

1. Rollen Sie die Klimaanlage an ausgewählten Ort. siehe "Standortanforderungen."
2. Bringen Sie den Dummy-Kopplung mit dem flexiblen Abluftschlauch. Drehen Sie gegen den Uhrzeigersinn, bis es sicher eingerastet ist.

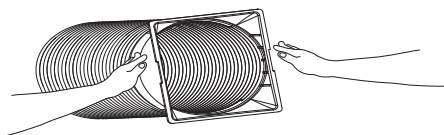

3. Befestigen Sie das Fenster Auspuffadapter an den flexiblen Abluftschlauch. Drehen Sie gegen den Uhrzeigersinn, bis es sicher eingerastet ist.

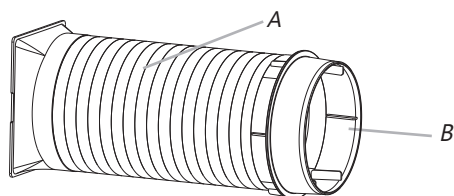

- A. Flexibler Auspuffschlauch
- B. Wandauspuffadapter

4. Setzen Sie die Blindkupplung in den Schlitz auf der Rückseite der Klimaanlage.
5. Schieben Sie nach unten, um den Schlauch zu verriegeln.

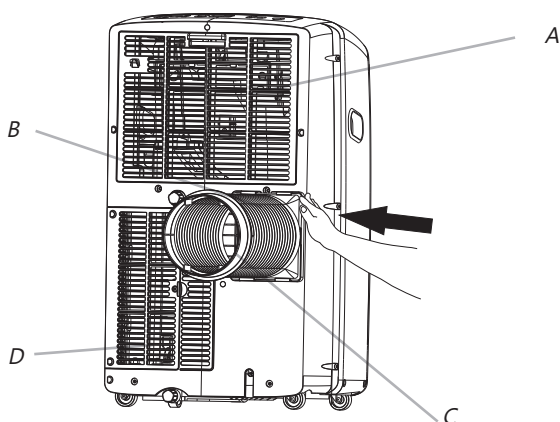

- A. Verdampferlufteinlass
- B. Blindkupplung
- C. Flexible Abluftschlauch
- D. Kondensatorlufteinlaß

Bohren Sie ein Loch für Wandabdeckung

1. Entscheiden Sie die Position der Bohrung für Wandabdeckung entsprechend der Position der Montageplatte.
2. Bohren ein Loch an der Wand. Das Loch sollte etwas größer als Wandabdeckung.
3. Installieren Wandabdeckung durch die Wand Loch, die Mauer ordentlich und sauber zu halten, mit vier Schrauben.

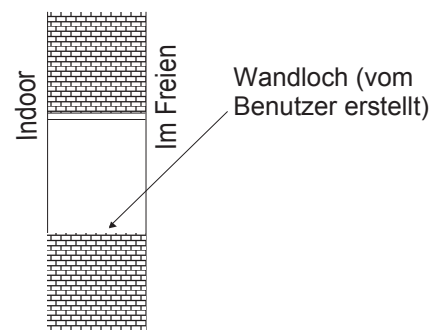

Legen Sie die Wandauspuffadapter an Deckwand

1. Legen Sie die Blindkupplung in die Wandabdeckung an der Wand.

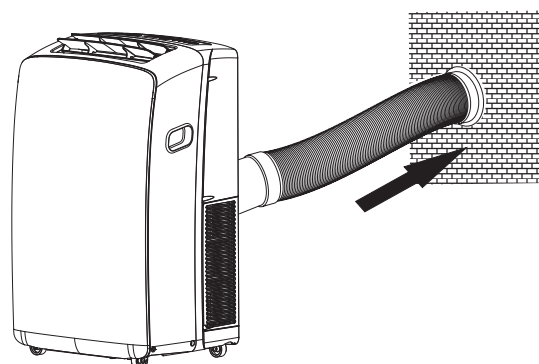

Legen Sie die Wandauspuffadapter an Deckwand

1. Entfernen Sie Wandabluffgerät von der Netzabdeckung.
2. Decken Sie die Wandabdeckung.

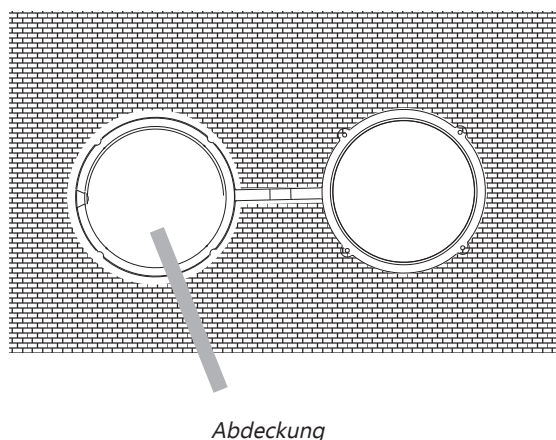

LOKALE KLIMAANLAGE VERWENDUNG

Bedienung Ihrer lokalen Klimaanlage richtig hilft Ihnen, die besten Ergebnisse zu erhalten.

Dieser Abschnitt erklärt, ordnungsgemäße Betrieb der Klimaanlage.

WICHTIG:

- Die Klimaanlage Display zeigt die aktuelle Raumtemperatur.
- Wenn die Modi ändern, während des Betriebs der Klimaanlage, wird der Kompressor für 3 bis 5 Minuten vor dem Neustart stoppen.

- Wird eine Taste während dieser Zeit gedrückt wird, wird der Kompressor nicht für weitere 3 bis 5 Minuten neu gestartet.
- Im Kühl- oder Trockenbetrieb, wird der Kompressor und Kondensatorlüfter stoppen, wenn die Raumtemperatur die eingestellte Temperatur erreicht.

HINWEIS: Bei einem Stromausfall wird Ihre Klimaanlage zu den vorherigen Einstellungen arbeiten, wenn die Stromversorgung wiederhergestellt ist.

Starten Sie Ihren lokalen Air Conditioner



HINWEIS: Die Symbole können von dieser Modelle abweichen, aber die Funktionen sind ähnlich.

- Wählen Sie den Modus. Siehe "MODE".
- Wählen Sie die Lüfterdrehzahl. Siehe "FAN".
- Stellen Sie die Temperatur. Siehe "Temperatur".
- Drücken Sie POWER-Taste, um das Klimagerät zu starten.



POWER

HINWEIS:

Wenn die Klimaanlage eingeschaltet zu allen anderen Zeiten, wird es nach der vorherigen Einstellung ausführen.

Nur, wenn das Gerät in UNWAHRSCHEINLICH SEHR FEUCHTEN Luft betrieben wird, wird das Wasser in dem Behälter im Gerät gesammelt werden. Wenn der Wasserbehälter voll ist, wird die Klimaanlage stoppen. Auf dem Bildschirm erscheint die Meldung "E5", Ihnen mitzuteilen, den Innenbehälter zu entleeren.

Modus

Betriebsarten:

- Drücken Sie kurz MODE, bis Sie das Symbol blinkt für die gewünschte Einstellung.



MODE (MODUS)

- Wählen Sie Kühlen, Nur oder Trocken, Ventilator Heizung. Kühl kühlt den Raum. Drücken Sie FAN Hoch, Mittel oder Niedrig auszuwählen. Drücken Sie die Plus- oder Minus-Taste, um die Temperatur einzustellen.



COOL(Kühl)

Trocken-trocknet den Raum. Das Klimagerät wählt automatisch die Temperatur. Der Lüfter läuft nur auf niedrige Drehzahl. HINWEIS: Trocken-Modus sollte nicht verwendet werden, um den Raum zu kühlen.

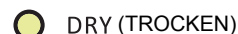

DRY (TROCKEN)

Nur Fan -Nur der Ventilator läuft. Drücken Sie FAN zu Hoch, Mittel oder Niedrig auszuwählen.



FAN (VENTILATOR)

Heizung-heizt den Raum. Drücken Sie FAN Hoch, Mittel oder Niedrig auszuwählen. Drücken Sie die Plus- oder Minus-Taste, um die Temperatur einzustellen.

HINWEIS: Die Heizung ist nicht nur für Kühlung Klimaanlage zur Verfügung.



HEAT(WÄRME)

Fan Geschwindigkeit

- Drücken Sie kurz FAN die gewünschte Gebläsedrehzahl zu wählen.



FAN (VENTILATOR)

- Wählen Sie Hoch, Mittel oder Niedrig.

Auto-steuert automatisch die Lüftergeschwindigkeit in Abhängigkeit von der aktuellen Raumtemperatur und Temperatureinstellung .

Hoch für maximale Lüfterdrehzahl



HIGH (HOCH)

Mittel für normale Gebläsedrehzahl



MED (Mittel)

Nieder für minimale Ventilator Drehzahl



LOW (NIEDRIG)

Temperatur

Drücken Sie die Plus-Taste, um die Temperatur zu erhöhen.
Drücken Sie die Plus-Taste einmal, um die eingestellte Temperatur um 1 ° C zu erhöhen.



Drücken Sie die Minustaste, um die Temperatur zu senken. Drücken Sie die MINUS-Taste einmal, um die eingestellte Temperatur um 1 ° C zu senken.



HINWEIS:

Im Kühlbetrieb kann die Temperatur zwischen 16 ° C und 30 ° C eingestellt werden.

In Nur FAN-Modus kann die Temperatur nicht eingestellt werden.

ION(Optional)

Drücken Sie die ION-Taste zum Starten oder Stoppen der Plasmagenerator.



Wenn die ION-Kontrollleuchte des Geräts blinkt, wird das Plasma Generator eingeschaltet.

Verwendung der Fernbedienung

Legen Sie die Batterien

1. Entfernen Sie den Batteriefachdeckel in Pfeilrichtung.

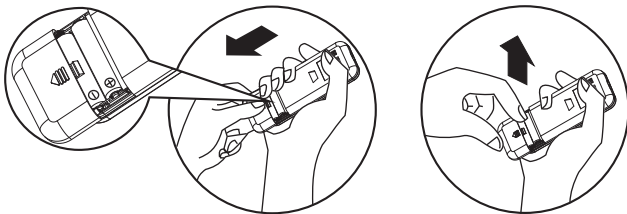

2. Legen Sie neue Batterien und stellen Sie sicher, dass die (+) und (-) der Batterie richtig abgestimmt sind.

3. Wiederaufsetzen Sie die Abdeckung, indem Sie sie wieder in Position bringen.

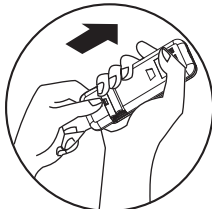

HINWEIS:

- Verwenden Sie 2 LR03 AAA (1,5 Volt) Batterien. Verwenden Sie keine wiederaufladbaren Batterien. Tauschen Sie die Batterien gegen neue des gleichen Typs, wenn die Anzeige schwach oder nach 6 Monaten.
- Wenn Sie Batterien wieder aufzuladen mehr als nach dem Entfernen der alten, werden Sie die Voreinstellung verpassen und der Timer auf Null zurückgehen.

Lagerung Reise

Die Klammer auf der Rückseite der Einheit verwendet werden kann, um die Fernbedienung zu speichern.

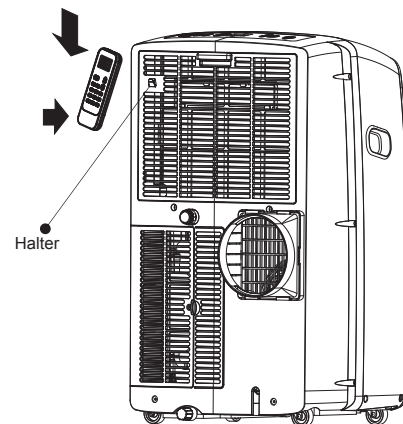

So verwenden

Um das Raumklimagerät zu betreiben stellen Sie die Fernbedienung zu dem Signalempfänger. Die Fernbedienung wird die Klimaanlage in einem Abstand von bis zu 23 "(7m) steuern, wenn es auf Signalempfänger von der Klimaanlage deutet.

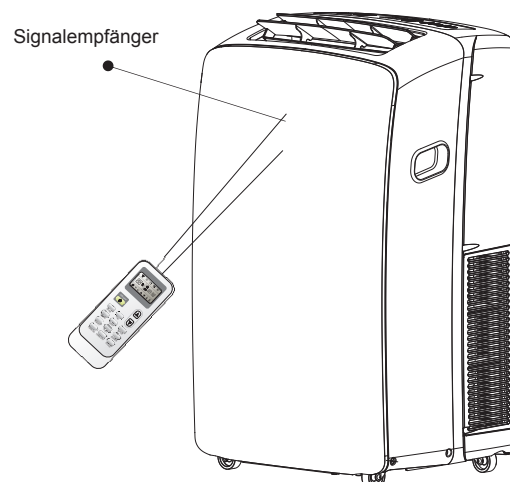

Fernbedienung

HINWEIS: Fernbedienung kann im Aussehen unterscheiden.

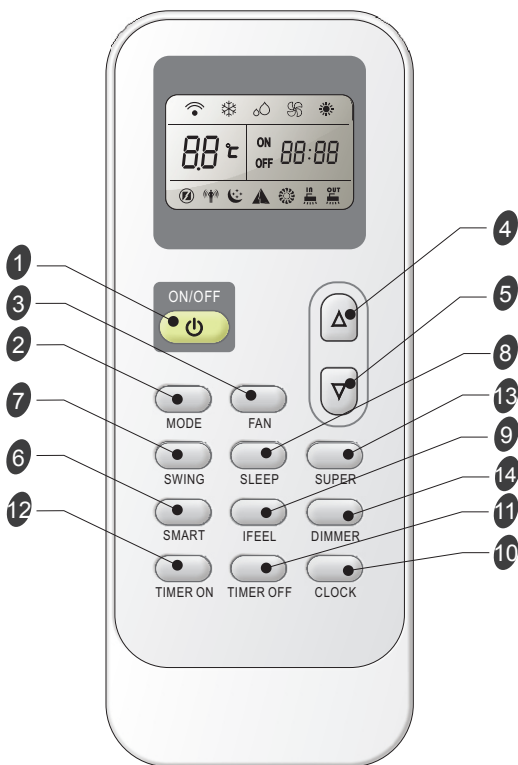

Taste und Funktion

1		Ein AUS	8		SCHLAFEN
2		MODUS	9		IFEEL
3		VENTILATOR	10		UHR
4		OBEN	11		Timer Off
5		UNTEN	12		Timer On
6		SMART	13		SUPER
7		SCHWUNG	14		DIMMER

Anzeige Symbole

Anzeige Symbole auf LCD:

	Kühlanzeige		Auto Lüfterdrehzahl
	Trockener Indikator		Hohe Drehzahl
	Nur Fan Indikator		Mittlere Drehzahl
	Heizung Anzeige		Niedrige Drehzahl

	Smart Anzeige		Signalübertragungs
	Schlaf Anzeige	ON	Anzeigen Soll-Kontrolluhr
	Ich fühle Anzeige	OFF	Anzeige der aktuellen Zeit
	Super Anzeige	8.8 °C	Anzeige Solltemperatur

An-order Abschalten

Drücken Sie An / Ab-Taste, um das Gerät ein-order auszuschalten.



HINWEIS: ■ Ändern Modi während des Betriebs. Manchmal funktioniert das Gerät nicht auf einmal. Warten Sie 3 Minuten.
 ■ Warten Sie 3 Minuten, bevor Sie das Gerät neu starten.

Modus

1. Drücken Sie MODUS wiederholt, bis Sie sehen, blinkt das Symbol für die gewünschte Einstellung.



MODE (MODUS)

2. Wählen Sie Kühlen, Trocken, Nur Fan und Heizung.
 - Kühl kühlt den Raum. Drücken Sie FAN, AUTO, HOCH, MITTEL oder NIEDRIG auszuwählen. Drücken Sie die Taste UP oder DOWN, um die Temperatur einzustellen.



- Dry-Dries den Raum. Das Klimagerät wählt automatisch die Temperatur. Der Lüfter läuft nur auf niedrige Drehzahl.
HINWEIS: Dry-Modus sollte nicht verwendet werden, um den Raum zu kühlen.
Ein Rückgang oder Anstieg von bis zu 2 ° C kann mit der Fernbedienung einstellen, wenn Sie immer noch unwohl fühlen werden.



- Fan Only-Nur der Ventilator läuft. Drücken Sie Taste FAN die Gebläsedrehzahl einzustellen.



HINWEIS: Die automatische Lüfterdrehzahl kann nicht in Fan Only-Modus ausgewählt werden.

- Heizung-heizt den Raum. Drücken Sie FAN die Gebläsedrehzahl zu wählen. Drücken Sie die nach oben oder unten TEMP-Taste, um die Temperatur einzustellen.



SMART-Modus

Drücken Sie die SMART-Taste, ist Smart-Modus (Fuzzy-Logik-Betrieb) direkt unabhängig davon, das Gerät ein- oder ausgeschaltet ist. In diesem Modus werden Temperatur und Lüfterdrehzahl automatisch auf der Grundlage der tatsächlichen Raumtemperatur eingestellt.
Um den Smart-Modus abzubrechen, drücken Sie einfach die MODE-Taste.



Betriebsart und Temperatur werden durch die Innentemperatur bestimmt.

Mit Heizung Modelle

Innentemperatur	Betriebsart	Zieltemperatur
21°C oder unter	HEIZUNG	22°C
21-23°C	FAN ONLY	
23-26°C	TROCKEN	Zimmertemperaturabnahme 2 ° C nach 3 Minuten lang zu betreibens
Über 26°C	KÜHLUNG	26°C

Nur Kühlung Modelle

Innentemperatur	Betriebsart	Zieltemperatur
23 ° C oder unter	FAN ONLY	
23-26°C	TROCKEN	Zimmertemperaturabnahme 2 ° C nach 3 Minuten lang zu betreibens
Über 26°C	KÜHLUNG	26°C

HINWEIS: Temperatur, Luftstrom und Richtung werden automatisch im Smart-Modus gesteuert. Allerdings kann eine Abnahme oder Zunahme von bis zu 2 ° C mit der Fernbedienung einstellen, wenn Sie immer noch unwohl fühlen werden.

Was können Sie im Modus tun		
Ihr Gefühl	Taste	Adjustment procedure
Unwohl wegen der ungeeigneten Luftvolumenstrom.		Innengebläsedrehzahl wechselt zu High, Medium und Low Jedesmal, wenn diese Taste gedrückt wird.
Unwohl wegen der ungeeigneten Strömungsrichtung.		Drücken Sie die Taste einmal, die Luftklappe schwenkt, um Luftstromrichtung zu ändern. Drücken Sie sie erneut, schwingt Haltestellen.

SUPER

SUPER Taste dient zum Starten oder Stoppen schnelles Kühlen oder Heizen.

1. Drücken Sie SUPER-Taste. Die Klimaanlage automatisch die Lüfterdrehzahl hoch ist und die Temperatur auf 16 ° C. Schnelle Heizung arbeitet bei Autolüfterdrehzahl, die Änderung der eingestellten Temperatur automatisch auf 30 ° C.



2. Zum Ausschalten-Funktions, drücken Sie eine beliebige Taste auf der Fernbedienung oder dem Bedienfeld, mit der Ausnahme, Timer On, Off Timer, Uhr, Dimmer, Ifeel und Schaukel.

HINWEIS:

- In der Super-Modus können Sie Luftstromrichtung oder Timer einzustellen.
- SMART-Modus sind nicht in SUPER-Modus.
- SUPER Button ist wirkungslos SMART-Modus.

Schnelle Kühlung Schnelle Heizung



Fan Speed

1. Drücken Sie Taste FAN, wählen Sie die gewünschte Gebläsedrehzahl.



- Auto-Automatisch steuert Lüfterdrehzahl in Abhängigkeit von der aktuellen Raumtemperatur und Temperatureinstellung .

HINWEIS: Die automatische Lüfterdrehzahl kann nicht in Fan Only-Modus ausgewählt werden.



- Hoch für maximale Lüfterdrehzahl



- Mid für normale Gebläsedrehzahl



- Low für minimale Ventilatorordrehzahl



Temperatur

- Drücken Sie die UP-Taste, um die Temperatur zu erhöhen. Drücken Sie die UP-Taste einmal, um die eingestellte Temperatur um 1 ° C zu erhöhen.



- Drücken Sie die AB-Taste, um die Temperatur zu senken. Drücken Sie die DOWN-Taste einmal, um die Solltemperatur um 1 ° C zu senken.



HINWEISE:

- Im Kühl- und im Heizbetrieb kann die Temperatur zwischen 16 ° C und 30 ° C eingestellt werden.
- In Fan Only-Modus kann die Temperatur nicht eingestellt werden.

SLEEP-Modus

SLEEP-Modus kann im Kühlen, Heizen oder Trockenbetriebsmodus eingestellt werden. Diese Funktion gibt Ihnen eine komfortable Umgebung für Schlaf.



HINWEIS:

- Das Gerät wird der Betrieb automatisch nach Betriebs 8 Stunden stoppen.
- Lüfterdrehzahl wird automatisch bei geringer Geschwindigkeit eingestellt.
- Im Kühlbetrieb, wenn die aktuelle Raumtemperatur unter 26 ° C, die Temperatur erhöht sich automatisch 1 ° C während der ersten Stunde nach der Abschaltautomatik aktiviert ist, dann bleiben die gleichen. Wenn die Raumtemperatur 26 ° C oder höher ist, wird die eingestellte Temperatur nicht ändern.
- Im Heizbetrieb wird die eingestellte Temperatur um 3 ° C höchstens 3 Stunden ständig abnehmen, dann hält stabil.

1. Drücken Sie MODE, um Kühlung, Heizung oder Dry auszuwählen.

HINWEIS: Schlaf-Steuerelement kann nicht gewählt werden, wenn Fan Only oder SMART ausgewählt wird.

2. Drücken Sie die Taste Oben oder Unten, um die Temperatur einzustellen.

3. Drücken Sie SCHLAF. Nach 5 Sekunden wird die Lichter auf dem Bedienfeld-Display dimmen.

HINWEIS: Die Temperatur und Luftstromrichtung kann während der Schlafsteuerung eingestellt werden. Die Lüfterdrehzahl wird automatisch auf niedrige Geschwindigkeit eingestellt. Nach 5 Sekunden wird die Lichter auf dem Bedienfeld-Display wieder dunkler.

4. Zum Ausschalten Schlaf-Steuer, drücken Sie SLEEP, MODE, Ventilator, ON / OFF, SUPER, oder warten Sie 8 Stunden für Schlaf-Steuer automatisch ausschalten.

Hinweis: Die Klimaanlage wird auf die vorherigen Einstellungen zurück, nachdem Schlaf-Funktion ist ausgeschaltet.

ICH FÜHLE

Der Temperatursensor in der Fernbedienung eingebaut ist aktiviert.

Sie kann ihre Umgebungstemperatur zu erfassen, und übertragen das Signal wieder die Einheit. das Gerät die Temperatur einzustellen, um maximalen Komfort zu bieten.



HINWEIS:

Für die Einstellung des Betriebs vom Ich Fühle Modus. Drücken Sie die Taste einmal, wird die Ich Fühle Funktion eingeschaltet. Drücken Sie die Taste wieder, wird die Ich Fühle Funktion ausgeschaltet. Wenn die Ich Fühle Funktion nicht ausgeschaltet werden kann, bitte versuchen Sie, die Taste für ca.5 Sekunden zu drücken. Vorschlag, die Fernbedienung an dem Ort zu setzen, wo das Innengerät das Signal leicht empfangen kann. Vorschlag, das Ich Fühle Modus zu beenden, um Energie beim Anhalten der Klimaanlage zu sparen



DIMMER

Drücken Sie die DIMMER-Taste, um das Licht und die Anzeige in der Einheit auszuschalten.



HINWEIS:

- Wenn das Licht nicht leuchtet, Empfangssignal wird das Licht wieder einschalten.

Uhr Funktion

1. Sie können die Echtzeit durch Drücken von Uhr-Taste einstellen.



2. Mit den Tasten Oben und Unten bekommen Sie die korrekte Zeit.



3. Drücken Sie Uhr-Taste erneut, ist die Echtzeit eingestellt.

TIMER ON/OFF

Es ist zweckmäßig, den Timer mit TIMER ON / OFF-Tasten eingestellt, bevor Sie verlassen, so dass Sie wieder an die angenehme Raumtemperatur eingestellten kommen.

HINWEIS: Es ist Echtzeitsteuerung. Sie sollten die Uhr gestellt haben.

Um TIMER ON

TIMER ON-Taste kann verwendet werden, das Gerät automatisch an der von Ihnen eingestellten Zeit einzuschalten.

1. Drücken Sie TIMER ON, dann "On 0.00" blinkt auf dem LCD.



2. Drücken Sie die Taste Oben oder Unten, um die gewünschte Zeit, um das Gerät einzuschalten .

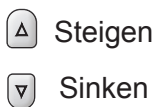

- Drücken Sie die Oben oder Unten Taste, erhöhen oder verringern Sie die Uhrzeit um 1 Minute.
- Halten Sie die Oben oder Unten Taste für 2 Sekunden, erhöht oder verringert die Zeiteinstellung um 10 Minuten.
- Halten Sie die Taste Oben oder Unten für eine längere Zeit, um 1 Stunde zu erhöhen oder verringern.

3. Wenn die gewünschte Zeit auf dem LCD angezeigt wird, drücken Sie die TIMER ON-Taste, um es zu bestätigen.

Ein "Beep" ist zu hören, "ON" hört auf zu blinken.

Die Timer-Anzeige auf dem Gerät leuchtet.

4. Nachdem die gewünschte Zeit für 5 Sekunden angezeigt, wird die Uhr auf dem LCD der Fernbedienung statt der gewünschten Zeit angezeigt wird.

Zum Abbrechen Timer On

Drücken Sie TIMER ON-Taste erneut, ein "Piep" ist zu hören und die Anzeige erlischt, den Timer-Modus wurde abgebrochen.

HINWEIS: Es ist ähnlich wie TIMER OFF eingestellt. Sie können die Geräteeinheit automatisch an der Zeit, die Sie festlegen, stellen.



SCHWUNG

Drücken Sie Schwung einmal, um vertikale Luftstromrichtung zu ändern. Drücken Sie erneut, um den Luftstrom Klappe zu gewünschten Luftstromrichtung zu stoppen.



HINWEIS:

- Strom wird automatisch zu einem bestimmten Winkel in Übereinstimmung mit dem Betriebsmodus nach dem Einschalten des Geräts eingestellt.
- Die Richtung des Luftstroms können auch eigene Anforderung durch Drücken der Taste Schwung eingestellt werden.
- Die vertikale Einstellung Lüftungsschlitze manuell nicht drehen, da sonst Funktionsstörungen auftreten können. Wenn das passiert, schalten Sie das Gerät zuerst aus und schneiden Sie die Stromversorgung wieder her Stromversorgung wieder ein.

Normale Geräusch

Wenn Sie Ihre Klimaanlage einwandfrei funktioniert, können Sie Geräusche hören wie:

- Luftbewegung aus dem Fan.
- Klicks aus den Thermostaten Zyklus.
- Vibrationen oder Geräusche aufgrund der schlechten Wand oder Fensterkonstruktion.
- Ein schrilles Brummen oder pulsierenden Lärm beim Einschalten und Ausschalten des Arbeitsgangs von der modernen hocheffizienten Kompressor.

LOKALE KLIMAAANLAGE PFLEGE

Entleeren des Klimaanlagen

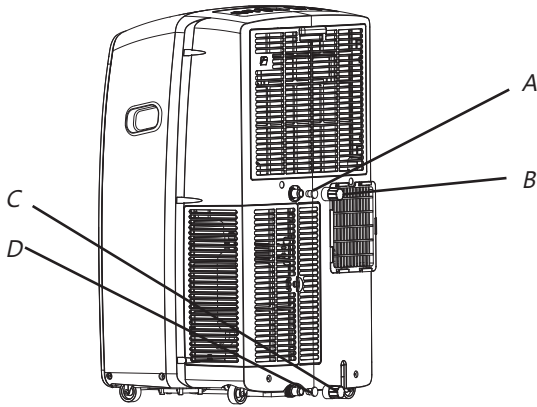

- A. Sekundäre Ablassschraube D. Primäre Kanaldeckel
B. Sekundäre Kanaldeckel
C. Primäre Ablassschraube

⚠️ WARNUNG

Übergewicht Gefahr

Verwenden Sie zwei oder mehr Personen zu bewegen und zu installieren die Klimaanlage.
Andernfalls kann zu Rücken oder anderen Verletzungen führen.

1. Stecken Sie die Klimaanlage aus oder trennen Sie die Stromversorgung.
2. Bewegen Sie die Klimaanlage zu einen Ablass oder außerhalb.
HINWEIS: Um verschütteten Wasser aus dem Eimer zu vermeiden, bewegen Sie die Klimaanlage langsam und halten Sie diese Ebene.
3. Entfernen Sie die primäre Ablaufabdeckung und stecken.
4. Entleeren Sie das Wasser vollständig durch das Ablaufloch.
HINWEIS: Wenn die Klimaanlage nach dem Gebrauch gespeichert werden, siehe "Speichern Nach dem Gebrauch".
5. Stellen Sie die Ablassschraube an die primäre Ablaufloch wieder.
6. Installieren Sie die primäre Ablaufabdeckung, um das Ablaufloch.
7. Umstellen Sie die Klimaanlage.
8. Stecken Sie die Klimaanlage oder Stromversorgung wieder her.

Reinigen die Außenseite

1. Drücken Sie Ein / Aus, schalten Sie die Klimaanlage.
2. Ziehen Sie die Klimaanlage oder die Stromversorgung trennen.
3. Entfernen Sie den Luftfilter und reinigen Sie separat. Siehe "Reinigen des Luftfilters".
4. Wischen Sie die Außenseite der Klimaanlage mit einem weichen, feuchten Tuch.
5. Stecken Sie in der Klimaanlage oder Stromversorgung wieder her.
6. Drücken Sie Ein / Aus, um das Klimagerät zu starten.

Reinigen des Luftfilters

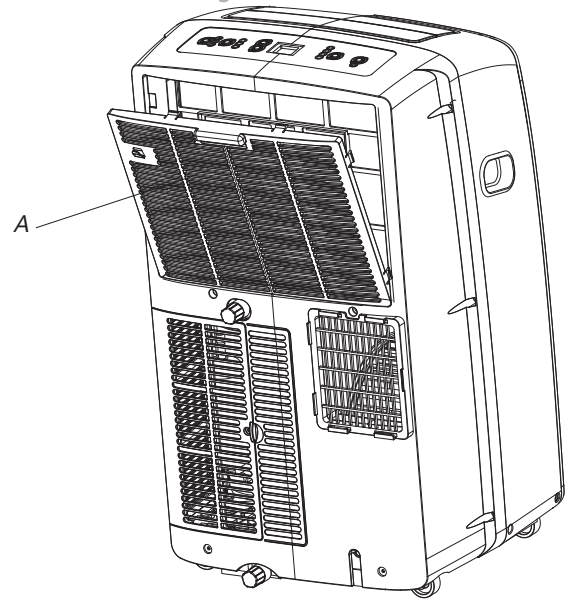

A. Evaporator Luftenlass Filter Blendentür

1. Drücken Sie Ein / Aus zum Ausschalten der Klimaanlage.
2. Öffnen den Filter Blendentür auf der Rückseite der Klimaanlage und entfernen.
3. Entfernen Sie den Luftfilter von der Filtertür.
4. Verwenden Sie einen Staubsauger, um den Filter zu reinigen.
Wenn der Filter sehr schmutzig ist, waschen Sie die Filter in warmem Wasser mit einem milden Reinigungsmittel.
HINWEIS: Den Filter in der Spülmaschine waschen oder verwenden Sie irgendwelche chemische Reinigungsmittel nicht.
5. Luft vor dem Austausch den Filter vollständig trocknen, maximaler Effizienz sicherzustellen.
6. Wiederaufsetzen den Luftfilter an der Filterplatte Tür.
7. Neuinstallieren die Filtertür.
8. Drücken Ein / Aus, um das Klimagerät zu starten.

Speichern Nach dem Gebrauch

1. Ablassen das Wasser vollständig. Siehe "Entleeren der Klimaanlage".
2. Betreiben die Klimaanlage, um Fan Nur einzustellen 12 Stunden, die Klimaanlage zu trocknen.
3. Ausstecken die Klimaanlage.
4. Entfernen die flexible Abluftschlauch und speichern Sie mit der Klimaanlage in einem sauberen, trockenen Ort. Siehe "Installationsanleitung".
5. Entfernen das Fenster Set und speichern mit der Klimaanlage in einem sauberen, trockenen Ort. Siehe "Installationsanleitung".
6. Entfernen Sie den Filter und machen Sie sauber. Siehe Reinigen des Luftfilters.
7. Reinigen der Außenseite der Klimaanlage. Siehe "Reinigen der Außenseite".
8. Reinstall den Filter.
9. Entfernen die Batterien und lagern Sie die Fernbedienung mit der Klimaanlage in einem sauberen, trockenen Ort.

FEHLERBEHEBUNG

Bevor Sie nach dem Kundendienst rufen, folgen Sie bitte die unten aufgeführten Vorschläge, um zu sehen, ob Sie das Problem ohne Hilfe von außen lösen können.

Klimaanlage funktioniert nicht

 **WARNUNG**



Elektrische WARNING Shock Gefahr

Stecken Sie in eine geerdete 3 Stift-Steckdose.
Entfernen Sie Erdungsstift nicht.
Verwenden Sie keinen Adapter.
Verwenden Sie keine Verlängerungskabel.
Nichtbeachtung dieser Vorkehrungen kann zu Tod, Brand oder Stromschlag führen.

- **Das Netzkabel ist nicht angeschlossen.**
Stecken Sie in eine geerdete 3 Stift-Steckdose.
Siehe "Elektrische Anforderungen".
- **Verzögerungssicherung oder Schutzschalter des falschen Kapazität wird verwendet.**
Setzen Sie eine Zeitverzögerungssicherung oder Schutzschalter des korrekten Kapazität ein. Siehe "Elektrische Anforderungen".
- **Ein Haushalt Sicherung ist durchgebrannt, oder hat ein Schutzschalter ausgelöst.**
Ersetzen Sie die Sicherung oder Rücksetzen des Leistungsschalters. Siehe "Elektrische Anforderungen"
- **Die Ein / Aus-Taste wurde nicht gedrückt.**
Drücken Sie Ein / Aus.
- **Der lokale Strom ist fehlgeschlagen.**
Warten Sie, bis Stromversorgung wieder hergestellt wird.

Klimaanlage bläst Sicherungen oder stolpert Leistungsschalter.

- **Zu viele Geräte sind auf derselben Schaltung verwendet werden.**
Trennen oder versetzen Sie die Geräte, die die gleiche Schaltung teilen.
- **Sie versuchen, die Klimaanlage nach dem Ausschalten zu früh neu zu starten.**
Warten Sie mindestens 3 Minuten nach dem Ausschalten, bevor Sie versuchen, die Klimaanlage neu zu starten.
- **Sie haben Modi gewechselt..**
Warten Sie mindestens 3 Minuten nach dem Ausschalten der Klimaanlage, bevor Sie versuchen, die Klimaanlage neu zu starten.

Klimaanlage scheint zu viel gelaufen

- **Gibt es eine Tür oder ein Fenster geöffnet?**
Halten Sie Türen und Fenster geschlossen.
- **Die aktuelle Klimagerät ersetzt ein älteres Modell.**
Mit dem Einsatz effizienter Komponenten kann die Klimaanlage länger als ein älteres Modell laufen, aber der Gesamtenergieverbrauch ist geringer. Neuere Klimaanlagen emittieren keine "Explosion" von kalter Luft, an dem Sie möglicherweise von älteren Geräten gewöhnt werden, dies ist jedoch kein Anzeichen für geringere Kühlleistung oder Effizienz. Beziehen sich auf den Wirkungsgrad (EER) und Kapazitätsbewertung (in Btu / h) markiert an der Klimaanlage.
- **Die Klimaanlage ist in einem stark besetzten Raum oder Feuerstätten sind im Einsatz in den Raum.**
Verwenden Sie Abluftöffnung Fans beim Kochen oder Baden und versuchen, Feuerstätten während der heißesten Zeit des Tages nicht zu verwenden. Lokale Klimaanlagen werden als zusätzliche Kühlung für lokale Bereiche im Raum gestaltet. Eine höhere Klima Kapazität ist vielleicht erforderlich, es ist abhängig von der Größe des abgekühlten Raumes.

Klimaanlage läuft nur für eine kurze Zeit, aber Zimmer ist nicht kühl.

- **Eingestellte Temperatur ist nahe der Raumtemperatur.**
Untere Solltemperatur. Siehe "Lokale Klimaanlagen-Use"

Anzeige Fehlercode

- **Wenn das Gerät Fehlercode E5 anzeigt, ist es WasserVoll in der Einheit, sollten Sie das Wasser ablassen, siehe "Entleeren der Klimaanlage". Nach dem Ablassen, können Sie das Gerät wieder betreiben.**
- Wenn die Fehlercode Einheit E1 / E2 / E3 / E4 / EA / E6 / E7 angezeigt werden, kontaktieren Sie bitte Kundenservice.

Klimaanlage läuft, aber nicht kalt.

- **Der Filter ist verschmutzt oder durch Ablagerungen verstopft.**
Reinigen Sie den Filter.
- **Luftauslass blockiert.**
Reinigen Sie den Luftauslass.
- **Solltemperatur ist zu hoch.**
Niedrigere Solltemperatur.

Klimaanlage Zyklen ein und aus zu viel

- **Die Klimaanlage ist nicht richtig für Ihren Raum bemessen.**
Überprüfen Sie die Kühlfähigkeiten Ihrer lokalen Klimaanlage.

Lokale Klimaanlage werden als zusätzliche Kühlung für lokale Bereiche im Raum gestaltet.

- **Der Filter ist verschmutzt oder durch Ablagerungen verstopft.**
Reinigen Sie den Filter.
- **Es gibt übermäßiger Hitze oder Feuchtigkeit offenen Behälter Kochen, Duschen, etc.) in den Raum.**
Verwenden Sie ein Fan, die Wärme oder Feuchtigkeit aus der Raum erschöpfen. Versuchen Sie nicht, Feuerstätten während der heißesten Zeit des Tages zu verwenden.
- **Die Lüftungsschlitze sind gesperrt.**
Installieren Sie das Klimagerät an einer Stelle, wo die Lüftungsschlitzen frei von Vorhängen, Jalousien, Möbel, etc. sind.

