



Guida per l'utente



HP ENVY Inspire 7200e series
HP ENVY Inspire 7900e series



HP ENVY Inspire 7200e series
HP ENVY Inspire 7900e series

RIASSUNTO

Questa guida fornisce informazioni su configurazione, uso, sicurezza e impatto ambientale.

Avvisi di HP

Copyright e licenza

LE INFORMAZIONI CONTENUTE NEL PRESENTE DOCUMENTO SONO SOGGETTE A MODIFICA SENZA PREAVVISO.

TUTTI I DIRITTI RISERVATI. LA RIPRODUZIONE, L'ADATTAMENTO O LA TRADUZIONE DEL PRESENTE MATERIALE È VIETATA SENZA PREVIA AUTORIZZAZIONE SCRITTA DI HP, FATTI SALVI I CASI CONSENTITI DALLE LEGGI SUL COPYRIGHT. LE UNICHE GARANZIE PER I SERVIZI E PRODOTTI HP SONO STABILIRE NELLE DICHIARAZIONI DI GARANZIA ESPLICITE FORNITE CON TALI PRODOTTI E SERVIZI. NESSUNA AFFERMAZIONE CONTENUTA NEL PRESENTE DOCUMENTO PUÒ COSTITUIRE UN'ULTERIORE GARANZIA. HP NON È RESPONSABILE DEGLI EVENTUALI ERRORI TECNICI O EDITORIALI OVVERO DELLE OMISSIONI CONTENUTE NEL PRESENTE DOCUMENTO.

© Copyright 2021 HP Development Company, L.P.

Marchi commerciali

Microsoft and Windows sono marchi o marchi registrati di Microsoft Corporation negli Stati Uniti e/o in altri paesi.

Mac, OS X, macOS e AirPrint sono marchi di Apple Inc. registrati negli Stati Uniti e in altri paesi.

ENERGY STAR e il marchio ENERGY STAR sono marchi registrati della U.S. Environmental Protection Agency (Agenzia statunitense per la protezione dell'ambiente).

Android e Chromebook sono marchi di Google LLC.

iOS è un marchio o un marchio registrato di Cisco negli Stati Uniti e in altri paesi, il cui utilizzo avviene dietro licenza.

Informazioni sulla sicurezza

Per ridurre il rischio di danni dovuti a incendi o scosse elettriche, quando si utilizza questo prodotto attenersi sempre alle precauzioni sulla sicurezza.

- Si consiglia di leggere attentamente tutte le istruzioni contenute nei documenti forniti insieme alla stampante.
- Osservare tutte le avvertenze e le istruzioni riportate sul prodotto.
- Prima di effettuare la pulizia, scollegare il prodotto dalle prese a parete.
- Non installare o utilizzare il prodotto nelle vicinanze di acqua o se non si è perfettamente asciutti.
- Installare il prodotto su una superficie stabile, in modo che risulti fermo e al sicuro.
- Installare il prodotto in un luogo protetto dove non sia possibile calpestare il cavo di alimentazione o inciamparvi e danneggiarlo.
- Se il prodotto non funziona normalmente, vedere **Risoluzione dei problemi** in questa guida.
- All'interno non vi sono parti su cui l'utente possa effettuare riparazioni. Per la manutenzione rivolgersi a personale tecnico qualificato.

Sommario

1	Come iniziare	1
	Viste della stampante	1
	Caratteristiche del pannello di controllo	3
	Icane del dashboard.....	4
	Modifica delle impostazioni della stampante	5
	Utilizzare l'app HP Smart per eseguire operazioni di stampa, scansione e gestione.....	6
	Spegnerne la stampante.....	7
2	Collegamento della stampante.....	8
	Requisiti per le stampanti HP+	8
	Connettere la stampante in uso a una rete Wi-Fi tramite HP Smart	8
	Connettere la stampante a una rete Wi-Fi dal pannello di controllo della stampante	9
	Connettere la stampante tramite un cavo USB	10
	Modificare le impostazioni wireless	10
	Modifica del metodo di connessione	11
3	Caricare le informazioni di base su supporti e carta	13
	Caricare la carta	13
	Caricamento di un originale sul vetro dello scanner	21
	Caricare un originale nell'alimentatore documenti (solo per alcuni modelli).....	22
	Informazioni di base sulla carta	23
	Suggerimenti per la scelta e l'uso della carta	23
4	Configurazione della stampante.....	25
	Utilizzo dei Web Services	25
	Aggiornamento della stampante.....	26
	Configurazione della stampante utilizzando il server EWS	27
5	Stampa	31
	Stampa da un computer Windows.....	31
	Stampa da un computer Mac	31
	Stampa da dispositivi mobili	32
	Suggerimenti per la stampa corretta	33
6	Copia, scansione e fax mobile.....	35
	Copia dalla stampante	35
	Eseguire una scansione con HP Smart (iOS/Android, Windows 10 e macOS)	35
	Scansione con il software HP Scan (Windows 7)	36
	Scansione con Webscan.....	36
	Suggerimenti per la riuscita delle operazioni di copia e scansione	37
	Fax mobile	37
7	Gestione delle cartucce.....	39
	Stampante dotata di misure di sicurezza dinamica	39
	Informazioni sulle cartucce e sulla testina di stampa.....	39
	Per la stampa solo la cartuccia del nero viene utilizzato anche dell'inchiostro a colori	40
	Controllo dei livelli di inchiostro stimati	40

Ordinazione delle cartucce	40
Sostituzione delle cartucce.....	41
Modalità di utilizzo con una sola cartuccia.....	44
Conservazione di forniture di stampa	46
Informazioni sulla garanzia della cartuccia	46
8 Risoluzione dei problemi	47
Problemi di inceppamento e alimentazione della carta	47
Errori di stampa	58
Problemi di copia e scansione.....	60
Problemi relativi alla rete e alla connessione	60
Problemi legati all'hardware della stampante	61
Informazioni sui rapporti della stampante	62
Risoluzione dei problemi di Web Services	63
Eseguire la manutenzione della stampante.....	64
Ripristino impostazioni predefinite di fabbrica.....	67
Assistenza HP.....	69
9 HP EcoSolutions (HP e la tutela dell'ambiente).....	72
Risparmio di energia	72
Modalità silenziosa	73
Ottimizzazione dei materiali per la stampa	74
Appendice A Informazioni tecniche	75
Specifiche	75
Informazioni normative	77
Accesso facilitato	84
Programma di protezione ambientale relativo ai prodotti	84

1 Come iniziare

In questa sezione vengono descritti i componenti della stampante, le caratteristiche del pannello di controllo e altre funzionalità della stampante.

Viste della stampante

In questo argomento vengono descritte le viste frontali della stampante, l'area degli elementi di stampa e la vista posteriore della stampante.

Vista frontale della stampante



Tabella 1-1 Vista frontale della stampante

Funzione	Descrizione
1	Alimentatore di documenti
2	Guide di larghezza della carta nell'alimentatore di documenti
3	Vassoio di alimentazione documenti
4	Estensione di uscita dell'alimentatore documenti
5	Coperchio dello scanner
6	Vassoio principale
7	Guide di larghezza della carta
8	Vassoio foto
9	Pulsante di accensione
10	Display del pannello di controllo
11	Piano di scansione
12	Retro del coperchio dello scanner
13	Vassoio di uscita
14	Estensione del vassoio di uscita

Area degli elementi di stampa

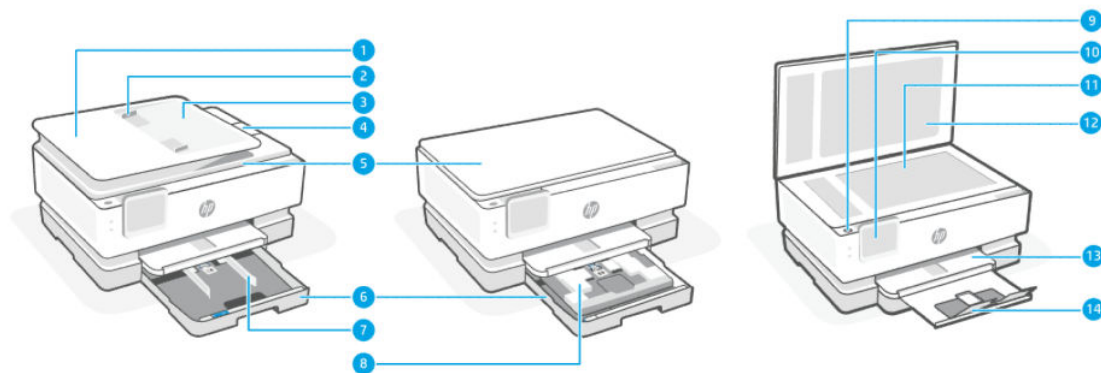

Tabella 1-2 Area degli elementi di stampa

Funzione	Descrizione
1	Sportello anteriore
2	Sportello di accesso alle cartucce
3	Etichetta codice PIN
4	Cartucce

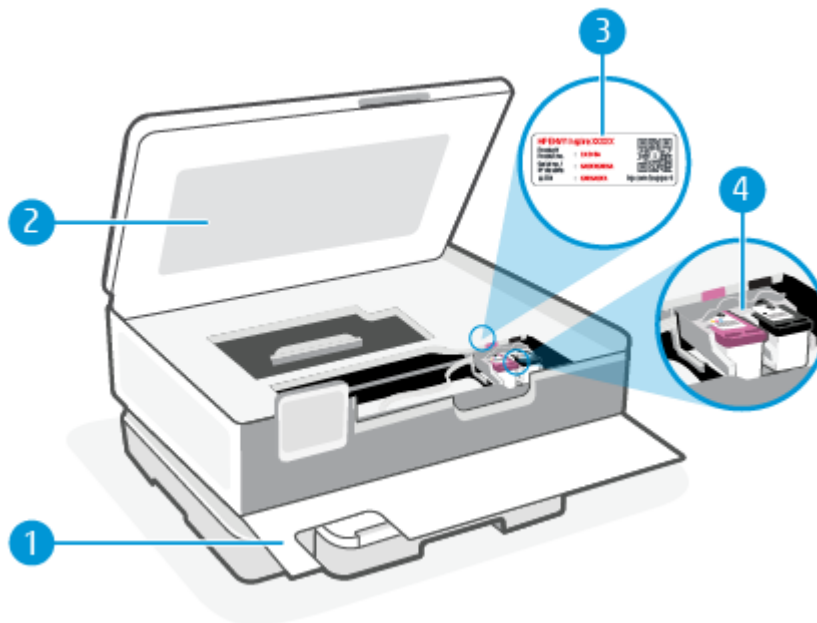

NOTA: Le cartucce vanno conservate nella stampante per prevenire possibili problemi nella qualità di stampa o danni alla testina di stampa. Evitare di rimuovere per lunghi periodi i materiali di consumo per la stampa. Non spegnere la stampante se manca una cartuccia.

Vista posteriore della stampante



Tabella 1-3 Vista posteriore della stampante

Funzione	Descrizione
1	Porta USB posteriore NOTA: Un'etichetta copre la porta USB su questa stampante. Utilizzare l'app HP Smart è una connessione di rete per configurare la stampante e ricevere l'offerta HP+. Dopo la configurazione è possibile stampare utilizzando una connessione USB, se necessario, ma la stampante deve rimanere comunque connessa a Internet per l'attivazione di HP+.
2	Collegamento all'alimentazione

Caratteristiche del pannello di controllo

In questo argomento vengono descritte le funzionalità del pannello di controllo della stampante.

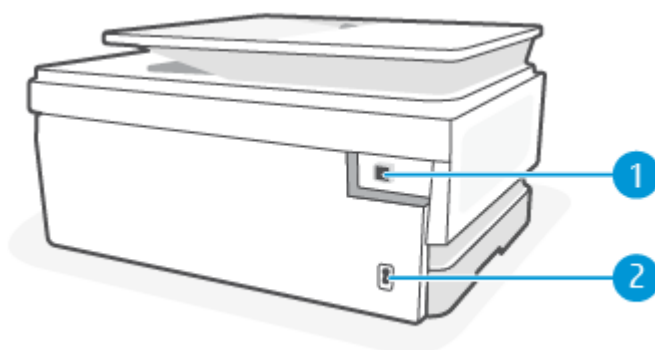
Inclinazione del pannello di controllo

Inclinare il pannello di controllo per una migliore visualizzazione. Spingere la parte superiore del pannello di controllo per inclinarla in avanti e spingere la parte inferiore per inclinarla verso il basso.

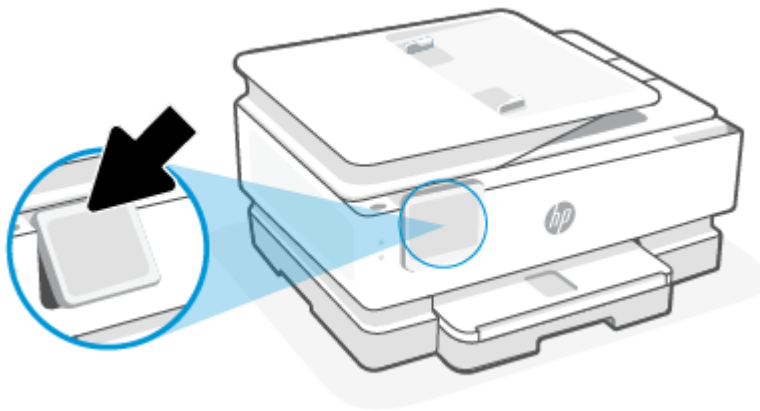

Panoramica dei pulsanti e delle spie luminose



Tabella 1-4 Descrizione del pannello di controllo

Funzione	Descrizione
1	Spia di accensione: indica che la stampante è accesa.
2	Spia wireless: indica lo stato della connessione wireless della stampante. <ul style="list-style-type: none">• Se la spia blu è accesa, la connessione wireless è stata stabilita ed è possibile stampare.• Una spia che lampeggia lentamente, effettuando pause ben definite, indica che la funzionalità wireless è attiva ma non configurata. Per connettere la stampante, vedere Collegamento della stampante.• Se la spia lampeggia lentamente, la funzionalità wireless è attivata ma la stampante non è collegata a una rete. Verificare che la stampante si trovi nel raggio d'azione del segnale wireless.• Se la spia lampeggia rapidamente, si è verificato un errore wireless. Fare riferimento al messaggio sul display della stampante.• Se la spia wireless è spenta, la funzionalità wireless è disattivata.
3	Pulsante Indietro: consente di tornare al menu precedente.
4	Pulsante Pagina iniziale: consente di tornare alla schermata iniziale da qualsiasi altra schermata.
5	Pulsante ?: Apre il menu della Guida quando ci si trova sulla schermata iniziale, oppure, quando ci si trova sugli altri schermi, mostra il contenuto della guida contestuale, se è disponibile per l'operazione attuale.
6	Tasti funzione: Toccare per eseguire le attività più comuni. Per maggiori informazioni, vedere Tasti funzione .
7	Dashboard: Scorrere con il dito verso il basso per ulteriori opzioni di gestione della stampante. Per maggiori informazioni, vedere Icone del dashboard .

Tasti funzione

Tabella 1-5 Tasti funzione

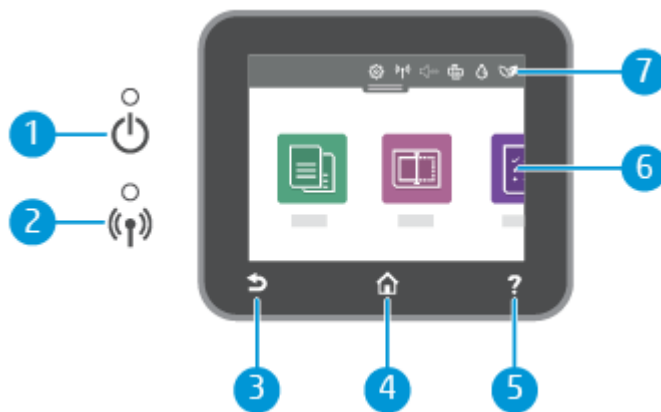
Funzione	Descrizione
Copia	Copiare documenti, carte d'identità o fotografie.
	
Scansione	Scansione documento.
	

Icone del dashboard

Il Dashboard sul pannello di controllo consente di accedere alle icone sullo schermo, controllare lo stato della stampante o monitorare e gestire le attività della stampante correnti e pianificate.







Per aprire il Dashboard, toccare o far scorrere verso il basso la scheda  posta nella parte superiore della schermata sul pannello di controllo.



Tabella 1-6 Pulsanti del Dashboard

Funzione	Descrizione
 Configura	Mostra la schermata di configurazione per la modifica delle preferenze, per la configurazione di rete, per Wi-Fi Direct e altre impostazioni di manutenzione, oltre che per la generazione dei rapporti.
 Wireless	Mostra lo stato della connessione wireless e le opzioni di menu. Per maggiori informazioni, vedere Connettere la stampante a una rete Wi-Fi dal pannello di controllo della stampante .
 Modalità silenziosa (se supportata)	La modalità silenziosa rallenta la stampa per ridurre il livello complessivo di rumorosità senza compromettere la qualità della stampa. Funziona solo per la stampa su carta comune. Per ridurre la rumorosità della stampa, attivare la modalità attenuazione differenze. Per stampare a velocità normale, disattivare la modalità attenuazione differenze. La modalità silenziosa è disattivata per impostazione predefinita.
 Wi-Fi Direct	Visualizza lo stato, il nome e la password per Wi-Fi Direct, nonché il numero dei dispositivi connessi. È inoltre possibile modificare le impostazioni e stampare una guida. NOTA: Per funzionare, le stampanti HP+ devono rimanere connesse a Internet tramite Wi-Fi.
 Stato dell'inchiostro	Mostra i livelli di inchiostro stimati. NOTA: Gli avvisi e gli indicatori relativi al livello di inchiostro rappresentano una stima il cui scopo è puramente informativo. Se si riceve un avviso di livello di inchiostro basso, è opportuno disporre di una cartuccia di ricambio in modo da non dover ritardare la stampa. Non è necessario sostituire le cartucce di inchiostro finché non viene richiesto.
 HP EcoSolutions	Visualizza una schermata in cui è possibile configurare alcune delle funzionalità della stampante per la protezione dell'ambiente.

Modifica delle impostazioni della stampante



Utilizzare il pannello di controllo per modificare le funzioni e le impostazioni della stampante, stampare rapporti o visualizzare la Guida.

 **SUGGERIMENTO:** È anche possibile modificare le impostazioni della stampante utilizzando il software dedicato. Per maggiori informazioni, vedere [Stampa](#).

Per modificare le impostazioni di una funzione

La schermata **Pagina iniziale** del display del pannello di controllo mostra le funzioni disponibili della stampante. Alcune funzioni della stampante consentono di modificare le impostazioni.



1. Selezionare **Copia** o **Scansione**, quindi selezionare l'opzione desiderata.
2. Una volta selezionata una funzione, toccare Impostazioni , scorrere le impostazioni disponibili, quindi toccare l'impostazione da modificare.
3. Seguire le istruzioni visualizzate sul display del pannello di controllo della stampante per modificare le impostazioni.

 **SUGGERIMENTO:** Toccare Pagina iniziale  per tornare alla schermata Pagina iniziale **Pagina iniziale**.

Per modificare le impostazioni della stampante

Per modificare le impostazioni della stampante o stampare rapporti, utilizzare le opzioni del menu **Configurazione**.

1. Dal pannello di controllo della stampante, toccare o passare il dito verso il basso sulla scheda nella parte superiore della schermata per aprire il Dashboard, quindi toccare **Configura** .
2. Toccare e scorrere le schermate.
3. Toccare gli elementi della schermata per selezionare le schermate o le opzioni.

 **SUGGERIMENTO:** Toccare Pagina iniziale  per tornare alla schermata Pagina iniziale **Pagina iniziale**.

Utilizzare l'app HP Smart per eseguire operazioni di stampa, scansione e gestione

L'app HP Smart consente di eseguire diverse operazioni sulla stampante, tra cui:

- Configurazione e connessione della stampante in uso.
- Stampa e scansione di documenti e foto.
- Condivisione di documenti tramite e-mail e altre applicazioni.
- Gestione delle impostazioni della stampante, verifica dello stato della stampante, stampa di rapporti e ordinazione di materiali di consumo.

HP Smart è supportato sui dispositivi mobili e computer che eseguono iOS, Android, Windows 10 e macOS 10.13 o versioni successive.

 **NOTA:** Al momento, l'app HP Smart potrebbe non essere disponibile in tutte le lingue. Alcune funzionalità sono disponibili solo su stampanti o modelli specifici. HP Smart non supporta tutti i formati di file. Per maggiori informazioni, vedere [Ulteriori informazioni su HP Smart](#).

Per installare HP Smart e aprire l'app

Completare la procedura seguente per installare e aprire HP Smart, connettere la stampante in uso e iniziare a utilizzare l'app.

1. Visitare 123.hp.com per scaricare e installare HP Smart nel dispositivo in uso.

 **NOTA:**

- **Dispositivi iOS, Android, Windows 10 e macOS:** è possibile scaricare HP Smart anche dagli app store specifici del dispositivo.
 - **Windows 7:** è possibile scaricare il software per la stampante HP da 123.hp.com, installare il software, quindi connettere la stampante in modalità wireless tramite il software. Per installare il software di stampa HP, si richiede Windows 7 Service Pack 1 (SP1).
-
2. Aprire HP Smart dopo l'installazione.
 - **iOS/Android:** sul desktop del dispositivo mobile o nel menu dell'app, toccare HP Smart.
 - **Windows 10:** sul desktop del computer, fare clic su **Start** e selezionare **HP Smart** dall'elenco delle app.

- **macOS:** in Launchpad, selezionare HP Smart.
3. Connettere la stampante in modalità wireless tramite HP Smart. Per maggiori informazioni, vedere [Connettere la stampante in uso a una rete Wi-Fi tramite HP Smart](#).
 4. Quando richiesto, creare un account HP e registrare la stampante.

Ulteriori informazioni su HP Smart

Per scoprire come eseguire operazioni di connessione, stampa e scansione tramite HP Smart, visitare il sito Web per il dispositivo in uso:

- **iOS/Android:** hp.com/go/hpsmart-help
- **Windows 10:** hp.com/go/hpsmartwin-help
- **macOS:** hp.com/go/hpsmartmac-help

Spegnere la stampante

Premere il pulsante Accensione  per spegnere la stampante. Attendere che la spia sia spenta prima di scollegare il cavo di alimentazione o spegnere la basetta di alimentazione.

⚠ ATTENZIONE: Se si spegne l'unità in modo non corretto, il carrello di stampa potrebbe non ritornare nella posizione corretta e causare problemi alle cartucce e alla qualità di stampa.

2 Collegamento della stampante

In questa sezione viene descritta la procedura da seguire per connettere la stampante.

Requisiti per le stampanti HP+

In questo argomento vengono descritti i requisiti delle stampanti HP+.

Mantenere la stampante sempre connessa a Internet

Le stampanti HP+ sono dispositivi connessi al cloud, che devono rimanere connessi a Internet per funzionare. La connessione Internet permette alla stampante di fornire funzionalità dell'app specifiche di HP+ e aggiornamenti del firmware.

Durante la configurazione è necessario connettere la stampante a Internet tramite una connessione di rete supportata. Dopo la configurazione è possibile stampare utilizzando una connessione USB, se necessario, ma la stampante deve rimanere comunque connessa a Internet.

Utilizzare cartucce originali HP

Le cartucce originali HP vengono fabbricate e vendute da HP nelle confezioni ufficiali HP. Se vengono installati materiali di consumo non originali HP o cartucce ricaricate, le stampanti HP+ non funzionano come previsto.

Creare un account HP

Creare o utilizzare un account HP per gestire la stampante in uso.

Connettere la stampante in uso a una rete Wi-Fi tramite HP Smart

In questo argomento viene descritta la procedura da seguire per connettere la stampante a una rete Wi-Fi utilizzando HP Smart.

Installare l'app HP Smart nel computer o dispositivo mobile in uso, quindi utilizzare l'app per configurare o connettere la stampante alla rete Wi-Fi.

Per informazioni su HP Smart, incluso l'indirizzo di download dell'app, vedere [Utilizzare l'app HP Smart per eseguire operazioni di stampa, scansione e gestione](#).

1. Verificare che il computer o il dispositivo mobile sia collegato alla rete Wi-Fi. Sul dispositivo mobile, attivare il Bluetooth e i servizi di localizzazione.



NOTA: HP Smart utilizza la tecnologia Bluetooth per la configurazione della stampante e non supporta la stampa tramite Bluetooth.

2. Se in precedenza la funzione Wi-Fi della stampante in uso era stata spenta, verificare che sia accesa. Per ulteriori informazioni sullo stato wireless, vedere [Attivazione e disattivazione della funzionalità wireless della stampante](#).
3. Se la stampante non è più in modalità di configurazione wireless, ripristinare le impostazioni di rete della stampante. Per maggiori informazioni, vedere [Per ripristinare le impostazioni predefinite di rete](#).



NOTA: La spia wireless lampeggerà quando la stampante è in modalità di configurazione wireless.

4. Aprire l'app HP Smart sul computer o sul dispositivo mobile in uso. Per maggiori informazioni, vedere [Utilizzare l'app HP Smart per eseguire operazioni di stampa, scansione e gestione](#).

5. Da HP Smart, toccare o fare clic sull'icona Più **+** o su **Aggiungi stampante**, quindi scegliere l'opzione che consente di selezionare o aggiungere una stampante. Se richiesto, concedere le autorizzazioni per le funzioni Bluetooth e di localizzazione.

Seguire le istruzioni per aggiungere la stampante alla rete.

6. Quando richiesto, creare un HP Account e registrare la stampante.



NOTA: Quando la stampante risulta correttamente connessa, la spia Wireless smette di lampeggiare e rimane accesa (per tutti i modelli wireless). Per maggiori informazioni, vedere [Viste della stampante](#).

Connettere la stampante a una rete Wi-Fi dal pannello di controllo della stampante

In questo argomento viene descritta la procedura da seguire per connettere la stampante a una rete Wi-Fi utilizzando il pannello di controllo.

Operazioni preliminari

Verificare quanto segue prima di avviare la configurazione della stampante per la comunicazione wireless:

- La rete wireless è configurata e funzionante.
- La stampante e i computer che la utilizzano sono sulla stessa rete (subnet).



NOTA: Durante il collegamento della stampante, potrebbe venire richiesto di immettere il nome della rete wireless (SSID) e una password wireless.

- Il nome di rete o SSID identifica una rete wireless.
- La password wireless impedisce ad altri di connettersi alla rete wireless senza autorizzazione. A seconda del livello di sicurezza necessario, la rete wireless può utilizzare una passphrase WPA o una chiave WEP.

Se dopo la configurazione della rete wireless non è stato modificato il nome della rete o la passkey di protezione, è possibile talvolta reperire tali informazioni sul retro del router wireless.



Se non si riesce a trovare il nome della rete o la password oppure queste informazioni sono state dimenticate, vedere la documentazione fornita con il computer o il router wireless. Se non si riesce a trovare queste informazioni, contattare l'amministratore della rete o la persona che ha configurato la rete wireless.

Per connettere la stampante a una rete Wi-Fi dal pannello di controllo della stampante

Utilizzare l'Installazione guidata wireless o Wi-Fi Protected Setup dal display del pannello di controllo della stampante per configurare la comunicazione wireless.



NOTA: Per continuare, esaminare prima i vari punti dell'elenco [Operazioni preliminari](#).

1. Dal pannello di controllo della stampante, toccare o passare il dito verso il basso sulla scheda nella parte superiore della schermata per aprire il Dashboard, quindi toccare Wireless .
2. Toccare Impostazioni .
3. Toccare **Impostazioni wireless**.
4. Toccare **Installazione guidata wireless** o **Wi-Fi Protected Setup**.
5. Seguire le istruzioni visualizzate per completare l'impostazione.

Se si utilizza già la stampante con un diverso tipo di connessione, ad esempio una connessione USB, seguire le istruzioni in [Modifica del metodo di connessione](#) per configurare la stampante sulla rete wireless.

Connettere la stampante tramite un cavo USB

NOTA:

- Non connettere la stampante con un cavo USB durante la configurazione iniziale. Se si utilizza una connessione USB durante la configurazione iniziale, la stampante HP+ non funziona come previsto.
- La stampante può essere configurata e utilizzata solo se rimane sempre connessa a Internet.

Vedere i requisiti elencati in [Requisiti per le stampanti HP+](#).



1. Se necessario, rimuovere l'etichetta che copre la porta USB nella parte posteriore della stampante.
2. Collegare la stampante al computer utilizzando un cavo USB.
3. Aprire l'app HP Smart nel computer in uso. Per maggiori informazioni, vedere [Utilizzare l'app HP Smart per eseguire operazioni di stampa, scansione e gestione](#).
4. Da HP Smart, toccare o fare clic sull'icona Più **+** o su **Aggiungi stampante**, quindi scegliere l'opzione che consente di selezionare o aggiungere una stampante.
Seguire le istruzioni per aggiungere la stampante.
5. Quando richiesto, creare un account HP e registrare la stampante.

Modificare le impostazioni wireless

È possibile configurare e gestire la connessione wireless per la stampante in uso. Sono incluse la stampa delle informazioni sulle impostazioni di rete, l'attivazione o disattivazione della funzione wireless e il ripristino delle impostazioni wireless.



Stato wireless della stampante

Stampare il rapporto di test wireless per informazioni sulla connessione wireless della stampante. Il rapporto di test wireless fornisce le informazioni relative allo stato della stampante, all'indirizzo MAC hardware e all'indirizzo IP. Se è presente un problema con la connessione wireless o se un tentativo di connessione wireless non è riuscito, il rapporto test wireless offre anche informazioni di diagnostica. Se la stampante è collegata ad una rete, il rapporto di test mostra i dettagli relativi alle impostazioni di rete.

1. Dal pannello di controllo della stampante, toccare o scorrere verso il basso sulla scheda nella parte superiore della schermata per aprire il Dashboard, toccare **Wireless** , quindi **Impostazioni** .
2. Toccare **Dett. stampa** o **Stampare configurazione rete**.

Attivazione e disattivazione della funzionalità wireless della stampante

La spia Wireless blu sul pannello di controllo della stampante è accesa quando la funzionalità wireless della stampante è attiva.

1. Dal pannello di controllo della stampante, toccare o scorrere verso il basso sulla scheda nella parte superiore della schermata per aprire il Dashboard, toccare **Wireless** , quindi **Impostazioni** .

2. Toccare **Impostazioni wireless**.
3. Toccare l'interruttore accanto a **Wireless** per attivarlo o disattivarlo.



NOTA: Se la stampante non è mai stata configurata per la connessione a una rete wireless, l'attivazione delle funzionalità wireless avvierà automaticamente l'Installazione guidata wireless.

Per ripristinare le impostazioni predefinite di rete

1. Dal pannello di controllo della stampante, toccare o passare il dito verso il basso sulla scheda nella parte superiore della schermata per aprire il Dashboard, quindi toccare **Configura** .
2. Toccare **Installazione in rete**.
3. Toccare **Ripristina impostazioni di rete**.
Un messaggio conferma che le impostazioni di rete predefinite saranno ripristinate.
4. Toccare **Sì**.
5. Stampare la pagina di configurazione della rete e verificare che le impostazioni di rete siano state ripristinate.



NOTA: Per ottenere l'elenco delle reti wireless rilevate nella propria area, la radio wireless della stampante deve essere accesa. Se è spenta, l'elenco non verrà visualizzato.



SUGGERIMENTO: È possibile visitare il sito Web dell'assistenza in linea HP all'indirizzo hp.com/support per informazioni e utilità che consentono di risolvere molti dei problemi più comuni della stampante.

Utilizzare [HP Print and Scan Doctor](#) per diagnosticare e risolvere automaticamente i problemi di stampa. Se si utilizza Windows 10, è possibile eseguire HP Print and Scan Doctor da HP Smart.

Modifica del metodo di connessione

In questo argomento viene descritta la procedura da seguire per modificare le modalità di connessione della stampante.

Da connessione USB a wireless

Windows 10/macOS

1. Scollegare il cavo USB dalla stampante.
2. Verificare che il computer o il dispositivo mobile sia collegato alla rete Wi-Fi. Sul dispositivo mobile, attivare il Bluetooth e i servizi di localizzazione.
3. Se in precedenza la funzione Wi-Fi della stampante in uso era stata spenta, verificare che sia accesa. Per ulteriori informazioni sullo stato wireless, vedere [Attivazione e disattivazione della funzionalità wireless della stampante](#).
4. Se la stampante non è più in modalità di configurazione wireless, ripristinare le impostazioni di rete della stampante. Per maggiori informazioni, vedere [Per ripristinare le impostazioni predefinite di rete](#).
5. Aprire l'app HP Smart sul computer o sul dispositivo mobile in uso. Per maggiori informazioni, vedere [Utilizzare l'app HP Smart per eseguire operazioni di stampa, scansione e gestione](#).
6. Quando richiesto, creare un HP Account e registrare la stampante.

7. Seguire le istruzioni visualizzate per collegare la stampante alla rete Wi-Fi.

Da connessione wireless a USB

Windows/macOS



NOTA: Mantenere sempre una connessione a Internet. Per funzionare correttamente (sia con connessione Wi-Fi che USB) la stampante deve essere sempre connessa a Internet. Per maggiori informazioni, vedere [Utilizzare l'app HP Smart per eseguire operazioni di stampa, scansione e gestione](#).

1. Se necessario, rimuovere l'etichetta che copre la porta USB nella parte posteriore della stampante.
2. Collegare la stampante al computer utilizzando un cavo USB.
3. Aprire l'app HP Smart nel computer in uso. Per maggiori informazioni, vedere [Utilizzare l'app HP Smart per eseguire operazioni di stampa, scansione e gestione](#).
4. Da HP Smart, toccare o fare clic sull'icona Più **+** o su **Aggiungi stampante**, quindi scegliere l'opzione che consente di selezionare o aggiungere una stampante. Seguire le istruzioni sullo schermo per aggiungere la stampante.
5. Quando richiesto, creare un HP Account e registrare la stampante.

3 Caricare le informazioni di base su supporti e carta

In questa sezione viene descritta la procedura da seguire per modificare le impostazioni della carta e caricare supporti di tipo diverso nella stampante.

Caricare la carta

In questo argomento viene descritta la procedura da seguire per caricare carta, buste, biglietti e foto.

 **NOTA:**

- Non caricare la carta mentre è in corso un'operazione di stampa.
- Se è presente altra carta nel vassoio della stampante, rimuoverla prima di caricare carta di tipo o formato differente.

Per caricare carta standard

1. Aprire il vassoio principale.

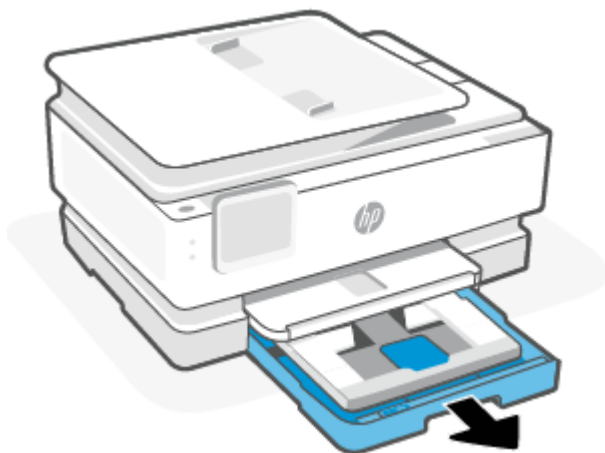

2. Spingere verso l'interno il vassoio foto.

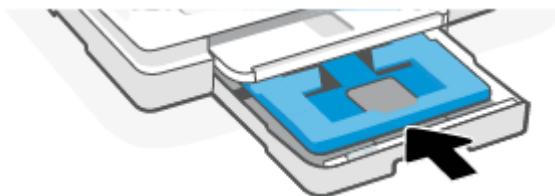

3. Far scorrere le guide della carta fino ai bordi del vassoio principale.



4. Inserire la carta con orientamento verticale e con il lato di stampa rivolto verso il basso. Assicurarsi che la pila di fogli sia allineata con le linee del formato carta appropriato nella parte anteriore del vassoio.

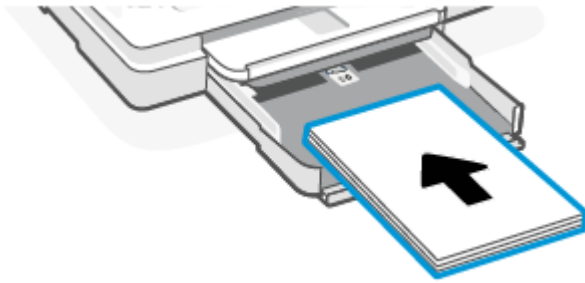

5. Regolare le guide di larghezza della carta fino a quando non entrano in contatto con i bordi sinistro e destro della risma.

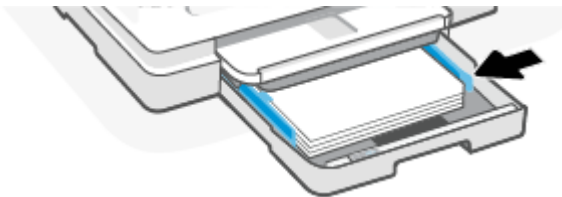

6. Chiudere il vassoio principale.

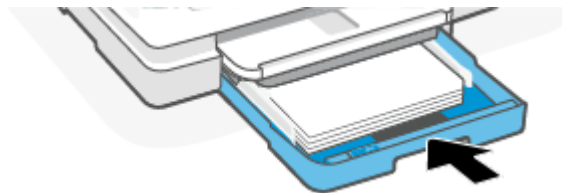

7. Modificare o mantenere le impostazioni della carta sul display della stampante.
8. Estrarre l'estensione del vassoio di uscita.

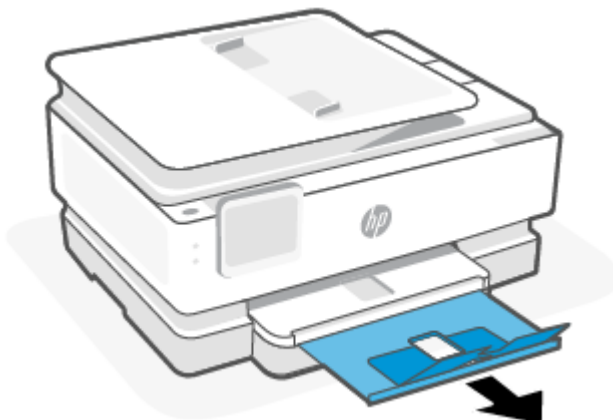

Per caricare carta in formato Legale (solo in alcuni modelli)

1. Aprire il vassoio principale.

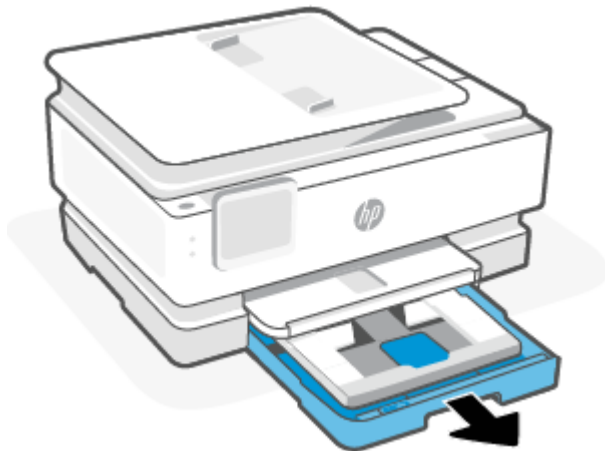

2. Spingere verso l'interno il vassoio foto.



3. Far scorrere le guide della carta fino ai bordi del vassoio principale.



4. Sbloccare e aprire la parte anteriore del vassoio carta.

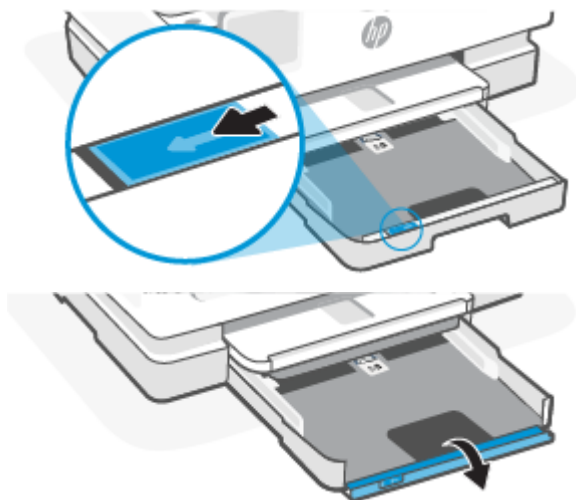

5. Inserire la carta con orientamento verticale e con il lato di stampa rivolto verso il basso.

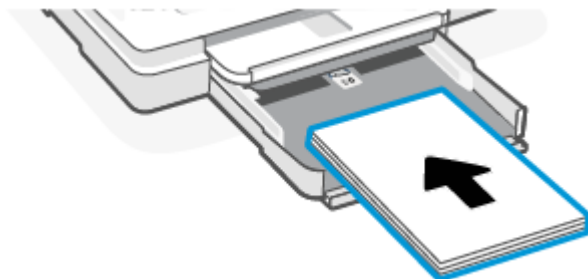

Assicurarsi che la pila di fogli sia allineata con le linee del formato carta appropriato nella parte anteriore del vassoio.

6. Regolare le guide di larghezza della carta fino a quando non entrano in contatto con i bordi sinistro e destro della risma.

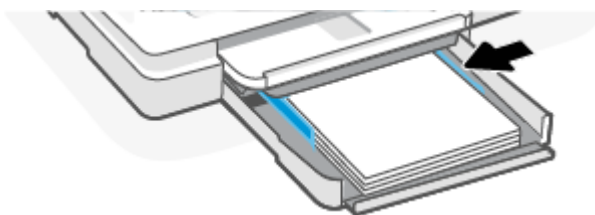

7. Chiudere il vassoio principale.

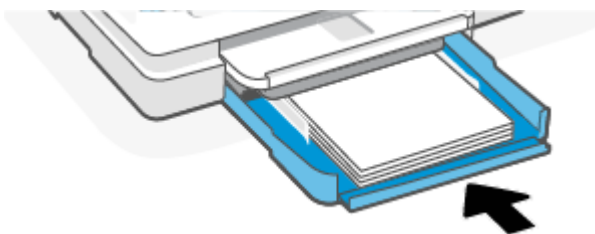

8. Modificare o mantenere le impostazioni della carta sul display della stampante.
9. Estrarre l'estensione del vassoio di uscita.

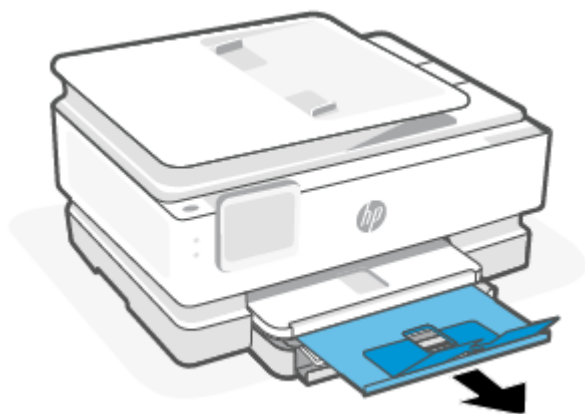

Per caricare una busta

1. Aprire il vassoio principale.

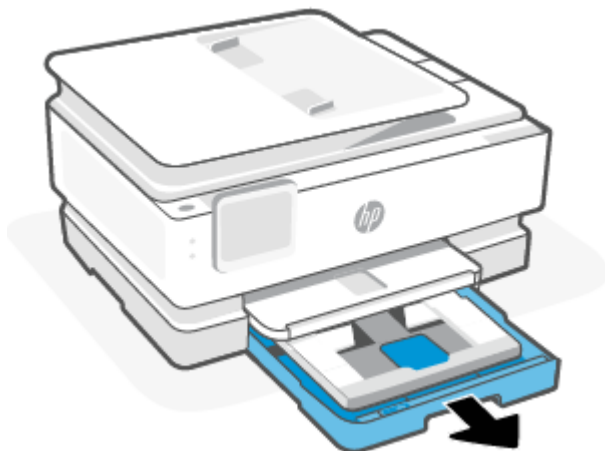

2. Spingere verso l'interno il vassoio foto.

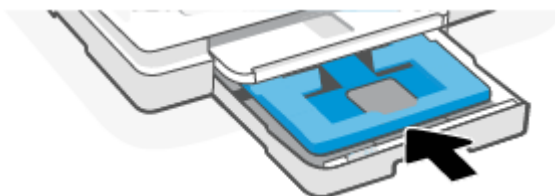

3. Far scorrere le guide della carta fino ai bordi del vassoio principale.



4. Inserire la busta con orientamento verticale e con il lato di stampa rivolto verso il basso.



Per informazioni sul numero massimo di buste inseribili nel vassoio, vedere [Specifiche](#).

5. Regolare le guide di larghezza della carta fino a quando non toccano i bordi sinistro e destro della pila di buste.

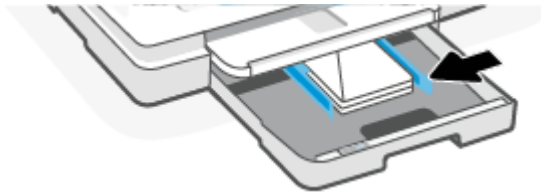

6. Chiudere il vassoio principale.

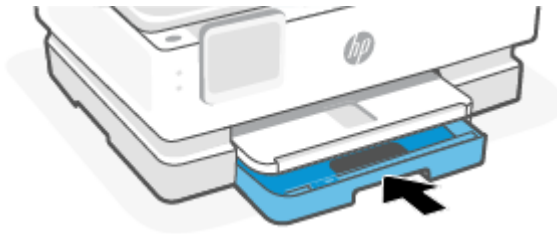

7. Modificare o mantenere le impostazioni della carta sul display della stampante.
8. Estrarre l'estensione del vassoio di uscita.

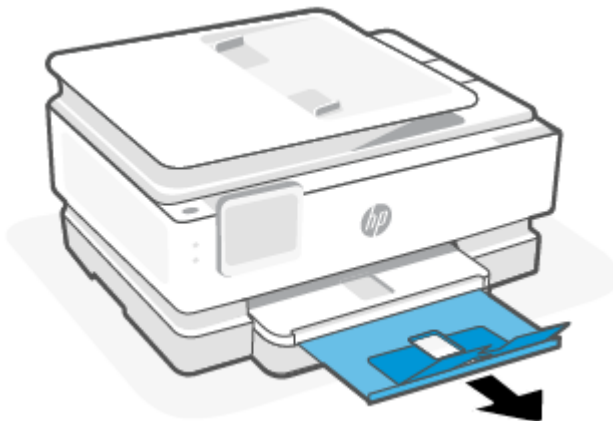

Per caricare le schede e la carta fotografica

1. Aprire il vassoio principale.

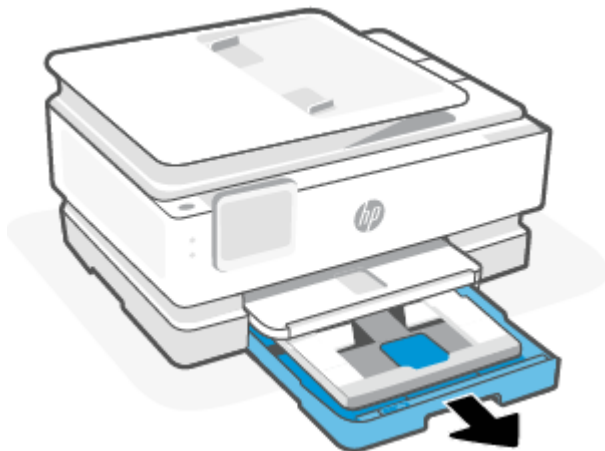

 **NOTA:**

- Rimuovere la carta prima di caricare un tipo o un formato di carta diverso.
 - Per la stampa su carta fotografica panoramica (4x12 poll.), caricare carta fotografica nel vassoio principale.
-

2. Estrarre il vassoio foto, se necessario.

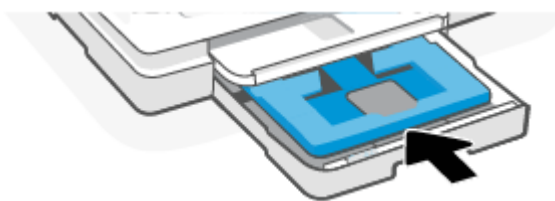

3. Far scorrere le guide di larghezza della carta fino ai bordi del vassoio foto.



4. Inserire i biglietti o la carta fotografica con orientamento verticale e con il lato di stampa rivolto verso il basso.

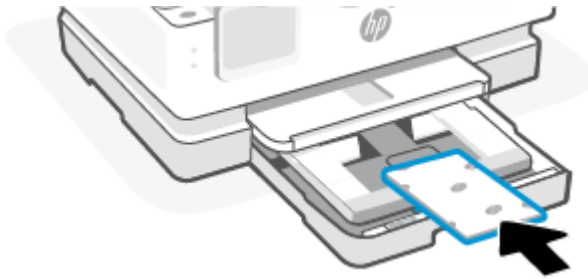

Assicurarsi che la pila di biglietti o carta fotografica sia allineata alle linee del formato carta appropriato nella parte anteriore del vassoio.

5. Regolare le guide di larghezza della carta fino a quando non entrano in contatto con i bordi sinistro e destro della risma.



6. Chiudere il vassoio principale.

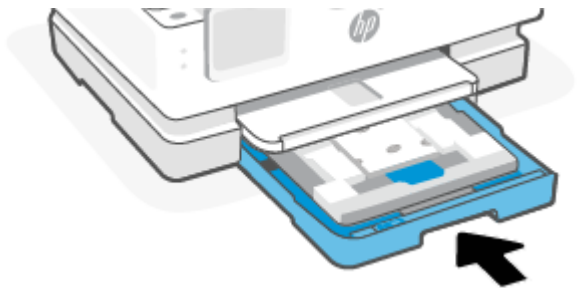

7. Modificare o mantenere le impostazioni della carta sul display della stampante.

8. Estrarre l'estensione del vassoio di uscita.

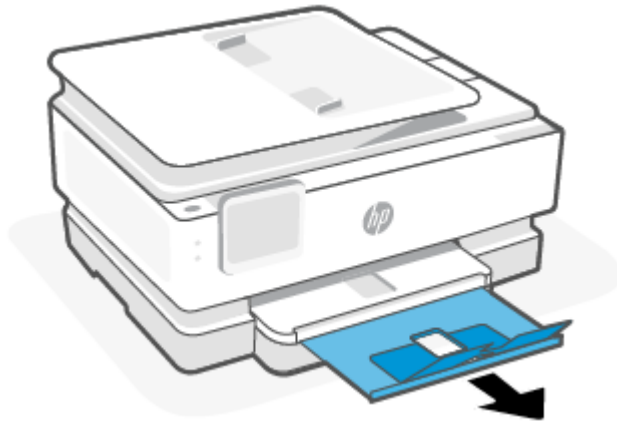

Caricamento di un originale sul vetro dello scanner

In questo argomento viene descritta la procedura da seguire per caricare un originale nella stampante.

NOTA:

- Lo scanner potrebbe non funzionare correttamente se il piano e la pellicola del coperchio sono sporchi. Per maggiori informazioni, vedere [Eseguire la manutenzione della stampante](#).
- Rimuovere tutti gli originali dal vassoio dell'alimentatore documenti (solo in alcuni modelli) prima di sollevare il coperchio del dispositivo.

Per caricare un originale sul vetro dello scanner

1. Sollevare il coperchio dello scanner.



2. Caricare l'originale con il lato di stampa verso il basso e allinearlo al contrassegno nell'angolo posteriore sinistro del piano di scansione.

 **SUGGERIMENTO:** Per semplificare il caricamento di un originale, fare riferimento alle guide presenti lungo il bordo del piano di scansione.

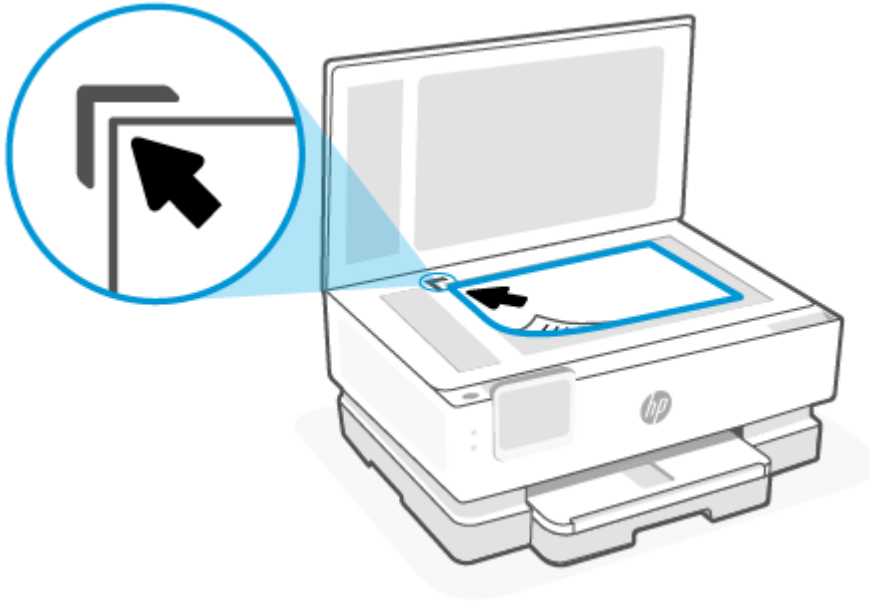

3. Chiudere il coperchio.

Caricare un originale nell'alimentatore documenti (solo per alcuni modelli)

È possibile copiare o scansionare un documento inserendolo nell'alimentatore di documenti.

 **ATTENZIONE:** Non caricare foto nell'alimentatore documenti poiché tale operazione potrebbe danneggiarle. Utilizzare solo carta supportata dall'alimentatore documenti.

 **NOTA:** Alcune funzioni, ad esempio l'opzione di copia **Adatta alla pagina**, non funzionano quando si caricano gli originali nell'alimentatore documenti. Per risolvere il problema, caricare gli originali sulla superficie di scansione.

Per caricare un originale nell'alimentatore documenti

1. Caricare gli originali con il lato di stampa rivolto verso l'alto nell'alimentatore documenti.
 - a. Se si sta caricando un originale stampato in orientamento verticale, posizionare le pagine in modo che il bordo superiore del documento venga inserito per primo. Se si sta caricando un originale stampato in orientamento orizzontale, posizionare le pagine in modo che il lato sinistro del documento venga inserito per primo.
 - b. Inserire la carta nell'alimentatore documenti finché non verrà emesso un segnale acustico o non verrà visualizzato un messaggio sul display del pannello di controllo che indica il rilevamento delle pagine caricate.

 **SUGGERIMENTO:** Per ulteriori informazioni sul caricamento di originali nell'alimentatore documenti, fare riferimento al diagramma presente all'interno del vassoio dell'alimentatore.



2. Far scorrere le guide di larghezza della carta verso l'interno fino a toccare i bordi destro e sinistro della risma.

Informazioni di base sulla carta

La stampante è progettata per l'uso con la maggior parte dei tipi di carta da ufficio. Prima di acquistare grandi quantità di carta, è consigliabile provare una varietà di tipi di carta da stampa.

Per ottenere una qualità di stampa ottimale si consiglia di utilizzare carta HP. Per ulteriori informazioni sulla carta HP, visitare il sito Web di HP all'indirizzo www.hp.com.



HP raccomanda l'uso di carta comune con il logo ColorLok per le stampe quotidiane. Tutti i tipi di carta con il logo ColorLok vengono testati da società indipendenti per soddisfare elevati standard di affidabilità e qualità di stampa e producono documenti con immagini nitide, colori accesi, neri più decisi e si asciugano più velocemente rispetto agli altri tipi di carta comune. Cercare la carta con il logo ColorLok in varie dimensioni e formati dai maggiori fornitori di carta.

Suggerimenti per la scelta e l'uso della carta

Per i migliori risultati, tenere presenti le seguenti indicazioni:

- Caricare solo un tipo e una dimensione di carta alla volta nel vassoio o nell'alimentatore di documenti.
- Assicurarsi che i fogli siano caricati correttamente durante il caricamento dal vassoio principale o dall'alimentatore di documenti.
- Non sovraccaricare il vassoio né l'alimentatore di documenti.
- Per prevenire inceppamenti, qualità di stampa scadente e altri problemi di stampa, evitare di caricare i seguenti tipi di carta nel vassoio o nell'alimentatore di documenti:
 - Moduli a più parti
 - Supporti danneggiati, arricciati o piegati
 - Supporti con tagli o perforazioni

- Supporti spessi, in rilievo o che non assorbono bene l'inchiostro
- Supporti troppo sottili o soggetti a strapparsi con facilità
- Supporti con punti o fermagli

4 Configurazione della stampante

In questa sezione viene descritta la procedura da seguire per configurare la stampante.

Utilizzo dei Web Services

La stampante offre innovative soluzioni basate su cloud, quali Print Anywhere, scansione e salvataggio su cloud e altri servizi (incluso il rifornimento automatico di materiali di consumo).

Per ulteriori informazioni, visitare il sito Web HP Smart all'indirizzo hpsmart.com.



NOTA: Per utilizzare queste soluzioni basate su cloud, la stampante deve essere connessa a Internet. A meno che non sia stato concordato diversamente, HP può modificare o annullare queste offerte di soluzione basate su cloud a propria discrezione.

Configurazione di Web Services

Prima di configurare Web Services, verificare che la stampante sia collegata a Internet tramite una connessione wireless.

Raccolta e trattamento dei dati relativi alla stampante

Quando è collegata a Internet, questa stampante raccoglie e trasmette a HP dati relativi all'utilizzo della stessa, al fine di permettere a HP di fornire i servizi richiesti dall'utente nonché per finalità commerciali perseguite da HP. Tali dati includono, fra l'altro, dati relativi alle cartucce installate. Per maggiori informazioni riguardo alla raccolta e al trattamento dei dati da parte di HP, consultare l'[Informativa sulla privacy di HP](#).

Per configurare Web Services

1. Prima di configurare i Web Services, verificare che la stampante sia collegata a Internet.
2. Aprire la home page della stampante (Embedded Web Server o EWS). Per maggiori informazioni, vedere [Per accedere e utilizzare EWS](#).
3. Fare clic sulla scheda **Servizi Web HP**.
4. In **Impostazioni servizi Web** fare clic su **Abilita** e seguire le istruzioni visualizzate per accettare le condizioni per l'utilizzo.
5. Se richiesto, scegliere di consentire alla stampante di verificare la disponibilità di eventuali aggiornamenti e di installarli.



NOTA:

- Se viene richiesta una password, immettere il PIN riportato sull'etichetta della stampante in uso. Per maggiori informazioni, vedere [Aspetti da notare quando si accede a EWS](#).
 - Se vengono richieste le impostazioni proxy e se la rete utilizza le impostazioni proxy, seguire le istruzioni visualizzate per configurare un server proxy. Se non si dispone di tali informazioni, contattare l'amministratore di rete o la persona che ha configurato la rete.
 - Se è disponibile un aggiornamento, la stampante lo scarica e lo installa, quindi viene riavviata automaticamente. Ripetere la procedura precedente per configurare i **Servizi Web HP**.
6. Dopo che la stampante è stata collegata al server HP, viene stampato un foglio informativo. Seguire le istruzioni sul foglio informativo per completare la configurazione dei servizi Web.

Aggiornamento della stampante

HP rilascia regolarmente aggiornamenti del firmware per migliorare la funzionalità del prodotto e risolvere i problemi. Per impostazione predefinita, se la stampante è connessa a Internet, verifica automaticamente l'eventuale disponibilità di aggiornamenti a intervalli regolari. È possibile modificare l'impostazione predefinita per gli aggiornamenti automatici oppure verificare manualmente la disponibilità di eventuali aggiornamenti.

Stampante dotata di misure di sicurezza dinamica

Stampante predisposta per funzionare solo con cartucce con circuito elettronico HP nuovo o riutilizzato. I circuiti elettronici HP riutilizzati abilitano il funzionamento di cartucce riutilizzate, rigenerate e ricaricate.

La stampante è dotata di misure di sicurezza dinamica che bloccano le cartucce con circuito elettronico modificato o non HP. Il periodico rilascio di aggiornamenti firmware tramite Internet garantirà l'efficacia di tali misure di sicurezza bloccando eventuali cartucce con circuito elettronico modificato o non HP in precedenza funzionanti.

Gli aggiornamenti possono, fra l'altro, migliorare, ottimizzare o estendere le caratteristiche e le funzionalità della stampante nonché proteggere il computer da minacce alla sicurezza. Tuttavia, tali aggiornamenti possono bloccare le cartucce con circuito elettronico modificato o non HP, ivi incluse le cartucce attualmente funzionanti. A meno che tu non sia registrato ad alcuni programmi HP, come Instant Ink, o non utilizzi altri servizi che richiedono aggiornamenti automatici del firmware online, la maggior parte delle stampanti HP può essere configurata per ricevere gli aggiornamenti automaticamente oppure tramite notifica che consente di scegliere se eseguire o meno l'aggiornamento. Per ulteriori informazioni sulle misure di sicurezza dinamica e su come configurare gli aggiornamenti del firmware online, vai su www.hp.com/learn/ds.

Per aggiornare la stampante tramite il pannello di controllo della stampante

1. Nella parte superiore dello schermo, toccare o scorrere verso il basso sulla scheda per aprire il Dashboard, quindi toccare **Configura** .
2. Toccare **Manutenzione stampante**.
3. Toccare **Aggiornamento della stampante**.
4. Toccare **Verifica ora la disponibilità di aggiornamenti per la stampante**.

Per consentire alla stampante di verificare automaticamente gli aggiornamenti



NOTA: L'impostazione predefinita di **aggiornamento automatico** è **Accesa**.

1. Dal pannello di controllo della stampante, toccare o passare il dito verso il basso sulla scheda nella parte superiore della schermata per aprire il Dashboard, quindi toccare **Configura** .
2. Toccare **Manutenzione stampante**.
3. Toccare **Aggiorna la stampante**.
4. Toccare **Opzioni aggiorn. stampante**.
5. Selezionare **Installazione automatica (consigliata)**, **Avvisa quando disponibile** o **Non verificare**.

Per aggiornare la stampante utilizzando Embedded Web Server (EWS)

1. Aprire EWS. Per maggiori informazioni, vedere [Per accedere e utilizzare EWS](#).

2. Selezionare la scheda **Strumenti**.
3. Nella sezione **Aggiornamenti stampante**, fare clic su **Aggiornamenti firmware**, quindi seguire le istruzioni visualizzate sullo schermo.



NOTA:

- Se viene richiesta una password, immettere il PIN riportato sull'etichetta della stampante in uso. L'etichetta del PIN può essere situata all'interno dell'area di accesso alle cartucce.
- Se vengono richieste le impostazioni proxy e se la rete utilizza impostazioni proxy, seguire le istruzioni visualizzate sullo schermo per configurare un server proxy. Se non si dispone di tali informazioni, contattare l'amministratore di rete o la persona che ha configurato la rete.
- Se è disponibile un aggiornamento, la stampante scaricherà e installerà l'aggiornamento e quindi verrà riavviata.

Configurazione della stampante utilizzando il server EWS

Utilizzare EWS per gestire le funzioni dal computer in uso.

- Visualizzare informazioni sullo stato della stampante
- Verificare le informazioni e lo stato dei materiali di consumo per la stampa
- Ricevere notifiche di eventi relativi a stampante e materiali di consumo
- Visualizzare e modificare le impostazioni della rete e della stampante

Per accedere e utilizzare EWS

Per aprire EWS, utilizzare uno dei metodi seguenti:

- App HP Smart.
- Software stampante HP
- Browser Web che utilizza un indirizzo IP
- Browser Web che utilizza la connessione Wi-Fi Direct

Aspetti da notare quando si accede a EWS

- Se il browser Web visualizza un messaggio per segnalare che il sito Web non è sicuro, selezionare l'opzione che consente di continuare. L'accesso al sito Web non comporta alcun pericolo per il dispositivo in uso.
- Se richiesto, immettere la password della stampante.
 - **Password:** Aprire lo sportello di accesso alle cartucce e osservare l'etichetta all'interno della stampante.

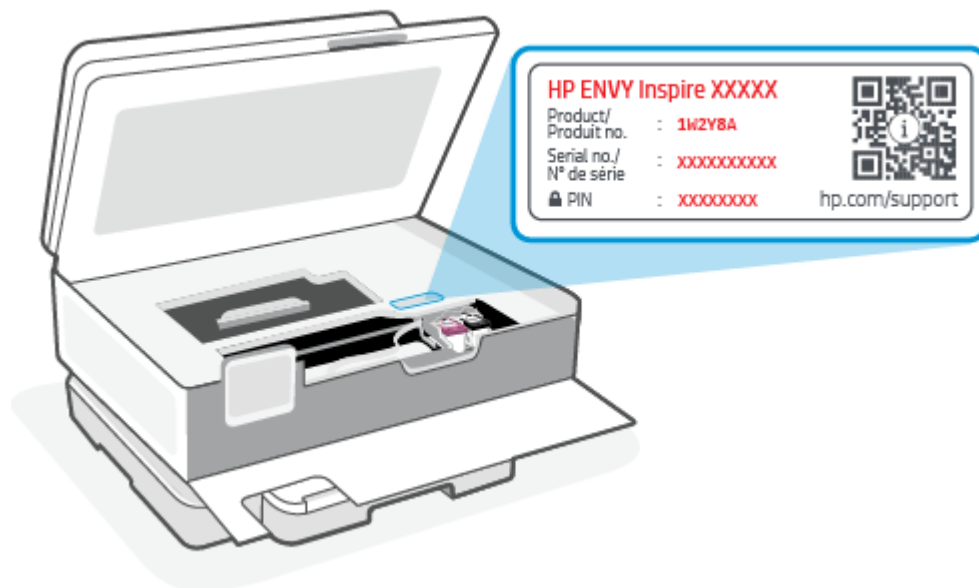

- In base alla modalità di connessione della stampante, alcune funzionalità di EWS potrebbero non essere disponibili.
- EWS non è accessibile oltre il firewall di rete.

Per aprire EWS utilizzando HP Smart (iOS, Android e Windows 10)

1. Aprire l'app HP Smart sul computer o sul dispositivo mobile in uso. Per maggiori informazioni, vedere [Utilizzare l'app HP Smart per eseguire operazioni di stampa, scansione e gestione](#).
2. Da HP Smart, selezionare la stampante in uso, quindi toccare o fare clic su **Impostazioni avanzate**.

Per aprire EWS utilizzando un indirizzo IP (connessione Wi-Fi)

1. Individuare l'indirizzo IP della stampante. Dal pannello di controllo della stampante, toccare o scorrere verso il basso sulla scheda nella parte superiore della schermata per aprire il Dashboard, toccare **Wireless** (📶), quindi **Impostazioni** (⚙️).
2. Aprire un browser Web, digitare l'indirizzo IP o il nome host nella barra dell'indirizzo e quindi toccare o fare clic su **Invio**.

Per aprire EWS utilizzando un indirizzo IP (connessione Wi-Fi Direct)

1. Assicurarsi che il dispositivo e la stampante in uso siano connessi utilizzando Wi-Fi Direct. Per maggiori informazioni, vedere [Stampare da una stampante non connessa alla stessa rete Wi-Fi \(Wi-Fi Direct\)](#).
2. Aprire un browser Web, digitare il seguente indirizzo IP o nome host della stampante nella barra dell'indirizzo e quindi toccare o fare clic su **Invio**.

Indirizzo IP: 192.168.223.1

Per aprire EWS utilizzando HP Printer software (Windows 7)

1. Dal desktop del computer, fare clic su **Start**, selezionare **Tutti i programmi**, fare clic su **HP**, fare clic sulla cartella per la stampante, selezionare l'icona con il nome della stampante e aprire **HP Printer Assistant**.

2. In **HP Printer Assistant**, selezionare la scheda **Stampa**.
3. Selezionare **Home page della stampante (EWS)**.

Configurazione delle impostazioni di rete IP

Per impostare la connessione di rete, attenersi alle istruzioni riportate di seguito.

Visualizzazione o modifica delle impostazioni di rete

Utilizzare EWS per visualizzare o modificare le impostazione di configurazione IP.

1. Aprire EWS. Per maggiori informazioni, vedere [Per accedere e utilizzare EWS](#).
2. Per ottenere le informazioni di rete, fare clic sulla scheda **Rete**. Modificare le impostazioni in base alle proprie esigenze.

Ridenominazione della stampante in una rete

Per attribuire un nuovo nome alla stampante connessa in rete, affinché possa essere identificata in modo univoco, utilizzare Embedded Web Server.

1. Aprire EWS. Per maggiori informazioni, vedere [Per accedere e utilizzare EWS](#).
2. Aprire la scheda **Sistema**.
3. Nella pagina **Informazioni periferica**, il nome predefinito della stampante si trova nel campo **Descrizione dispositivo**. È possibile modificare questo nome per identificare in modo univoco questa stampante.



NOTA: Se desiderato, compilare gli altri campi di questa pagina.

4. Fare clic sul pulsante **Applica** per salvare le modifiche.

Configurazione manuale dei parametri TCP/IP IPv4

Utilizzare EWS per impostare manualmente indirizzo IPv4, subnet mask e gateway predefinito.

1. Aprire EWS. Per maggiori informazioni, vedere [Per accedere e utilizzare EWS](#).
2. Nella scheda **Rete**, fare clic su **Configurazione IPv4** nel riquadro di spostamento a sinistra.
3. Nell'elenco a discesa **Metodo indirizzo IP preferito** selezionare **Manuale**, quindi modificare le impostazioni di configurazione di IPv4.
4. Fare clic sul pulsante **Applica**.

Assegnare o modificare la password di sistema utilizzando EWS

Assegnare una password amministratore per accedere alla stampante e al server EWS in modo tale che gli utenti non autorizzati non possano modificare le impostazioni della stampante.

1. Aprire EWS. Per maggiori informazioni, vedere [Per accedere e utilizzare EWS](#).
2. Nella scheda **Sistema**, fare clic sul collegamento **Amministrazione** nel riquadro di spostamento a sinistra.
3. Nell'area denominata **Sicurezza prodotto**, immettere la password nel campo **Password**.
4. Immettere nuovamente la password nel campo **Conferma password**.

5. Fare clic sul pulsante **Applica**.



NOTA: Annotare la password e conservarla in un luogo sicuro.

Modifica delle impostazioni di risparmio energetico

La stampante include diverse funzionalità di risparmio per evitare lo spreco di energia e materiali di consumo.

Configurazione dell'impostazione Pausa/Spegnimento automatico dopo inattività

Utilizzare EWS per impostare il periodo di tempo di inattività dopo il quale la stampante passa alla modalità di pausa.

Effettuare la procedura seguente per modificare l'impostazione di Pausa/Auto Off automatico dopo inattività:

1. Aprire EWS. Per maggiori informazioni, vedere [Per accedere e utilizzare EWS](#).
2. Fare clic sulla scheda **Sistema**, quindi selezionare **Impostazioni consumo energetico**.
3. Dall'elenco a discesa **Pausa/Spegnimento automatico dopo inattività** selezionare la durata del ritardo.
4. Fare clic sul pulsante **Applica**.

Impostazione del ritardo di Spegnimento automatico dopo inattività e configurazione della stampante in modo che usi 1 watt o meno di alimentazione

Utilizzare EWS per impostare il periodo di tempo dopo il quale la stampante viene spenta.



NOTA: Una volta spenta la stampante, il consumo di energia è pari o inferiore a 1 watt.

Effettuare la procedura seguente per modificare l'impostazione di Spegnimento dopo inattività:

1. Aprire EWS. Per maggiori informazioni, vedere [Per accedere e utilizzare EWS](#).
2. Fare clic sulla scheda **Sistema**, quindi selezionare **Impostazioni consumo energetico**.
3. Dall'elenco a discesa **Spegnimento dopo inattività**, selezionare la durata del ritardo.



NOTA: Il valore predefinito è **4 ore**.

4. Fare clic sul pulsante **Applica**.

Configurazione dell'impostazione Ritardo spegnimento

Utilizzare EWS per determinare se la stampante debba ritardare lo spegnimento dopo che è stato premuto il pulsante di accensione . Completare la seguente procedura per modificare l'impostazione del ritardo dello spegnimento:

1. Aprire EWS. Per maggiori informazioni, vedere [Per accedere e utilizzare EWS](#).
2. Fare clic sulla scheda **Sistema**, quindi selezionare **Impostazioni consumo energetico**.
3. Selezionare o deselezionare l'opzione **Ritardo quando le porte sono attive**.



NOTA: Quando questa opzione è selezionata, la stampante non si spegne a meno che tutte le porte non siano inattive. Un collegamento di rete attivo impedirà lo spegnimento della stampante.

5 Stampa

Questa stampante è progettata per funzionare con l'app HP Smart, un'applicazione software che semplifica stampa, scansione e gestione della stampante in uso da smartphone, laptop, computer desktop o altri dispositivi. È possibile stampare e gestire la stampante da tutti i dispositivi installando l'app su ognuno di essi. L'app HP Smart è compatibile con iOS, Android, Windows 10 e Mac.

Consultare questa sezione per saperne di più sulla stampa con l'app HP Smart e sulla stampa da altre applicazioni software che utilizzano il driver di stampa HP installato al momento della configurazione. Sono inoltre disponibili le istruzioni di base per la stampa con Apple AirPrint su Mac e la stampa da dispositivi mobili utilizzando i comandi di stampa forniti dal software del dispositivo.

Prestare particolare attenzione ai suggerimenti utili per una stampa con risultati ottimali, con la garanzia dei migliori risultati ad ogni singola stampa.

Stampa da un computer Windows

Esaminare i requisiti elencati in [Requisiti per le stampanti HP+](#).

1. Assicurarsi di aver installato l'app HP Smart. Per maggiori informazioni, vedere [Utilizzare l'app HP Smart per eseguire operazioni di stampa, scansione e gestione](#).
2. Aprire il documento da stampare.
3. Dal menu **File** del programma software, selezionare l'opzione **Stampa**.
4. Fare clic sul pulsante per aprire la finestra di dialogo **Proprietà**.

A seconda dell'applicazione software, questo pulsante potrebbe essere denominato **Proprietà**, **Opzioni**, **Imposta stampante** o **Preferenze**.

5. Verificare che sia selezionata la stampante in uso.
6. Modificare le impostazioni di stampa, quindi fare clic su **OK**.
7. Fare clic o toccare **Stampa** o il pulsante **OK** per stampare il lavoro.

Stampa da un computer Mac

Esaminare i requisiti elencati in [Requisiti per le stampanti HP+](#).

1. Assicurarsi di aver installato l'app HP Smart. Per maggiori informazioni, vedere [Utilizzare l'app HP Smart per eseguire operazioni di stampa, scansione e gestione](#).
2. Sul computer, aprire **Preferenze sistema** e selezionare **Stampanti e scanner**.
3. Fare clic sul pulsante/icona Aggiungi **+**, selezionare la stampante dall'elenco delle stampanti e quindi fare clic su **Aggiungi**.
4. Dopo la connessione, aprire il documento che si desidera stampare e utilizzare il comando **Stampa**.
5. Assicurarsi che sia selezionata la stampante desiderata.
6. Modificare le impostazioni di stampa come desiderato.
7. Fare clic su **Stampa** per stampare il documento.

Stampa da dispositivi mobili

In questo argomento viene descritta la procedura da seguire per stampare da dispositivi mobili.

È possibile utilizzare l'app HP Smart per stampare documenti e foto da un dispositivo mobile, da un account social media o da un'area di storage cloud. Per maggiori informazioni, vedere [Utilizzare l'app HP Smart per eseguire operazioni di stampa, scansione e gestione](#).

È inoltre possibile stampare direttamente dai dispositivi mobili, utilizzando AirPrint (iOS) o HP Print Service Plugin (Android):

- **iOS:** AirPrint è preinstallato nei dispositivi che eseguono iOS 4.2 o versioni successive.
- **Android:** Scaricare HP Print Service Plugin da Google Play Store o dal proprio app store preferito e quindi abilitarlo nel dispositivo in uso.

 **NOTA:** È possibile stampare tramite HP Smart o AirPrint/HP Print Service Plugin quando il dispositivo mobile è connesso alla stessa rete della stampante o a una rete diversa (utilizzando Wi-Fi Direct).

Stampare da una stampante connessa alla stessa rete Wi-Fi

È possibile stampare documenti e foto da un dispositivo mobile connesso alla stessa rete Wi-Fi della stampante.

Per ulteriori informazioni sulla stampa mobile, visitate hp.com/go/mobileprinting.

 **NOTA:** Assicurarsi che il dispositivo mobile e la stampante siano connessi alla stessa rete Wi-Fi. Per maggiori informazioni, vedere [Connettere la stampante in uso a una rete Wi-Fi tramite HP Smart](#).

Stampare da una stampante non connessa alla stessa rete Wi-Fi (Wi-Fi Direct)



Con Wi-Fi Direct, è possibile connettere il computer o dispositivo mobile direttamente alla stampante e stampare in modalità wireless, senza collegare il computer o dispositivo mobile a una rete wireless esistente.

Visitare hp.com/go/wifidirectprinting per ulteriori informazioni su Wi-Fi Direct.

 **NOTA:**

- Verificare che la connessione Wi-Fi Direct della stampante sia attivata. Se Wi-Fi Direct è attivata, viene visualizzato il Wi-Fi Direct  sul display del pannello di controllo del Dashboard.
- Utilizzando la connessione Wi-Fi Direct, è possibile collegare fino a 5 computer e dispositivi mobili alla stampante.



Per attivare o disattivare Wi-Fi Direct dal pannello di controllo:

1. Dal pannello di controllo della stampante, toccare o passare il dito verso il basso sulla scheda nella parte superiore della schermata per aprire il Dashboard, quindi toccare il Wi-Fi Direct .
2. Toccare il Impostazioni .

3. Se il display indica che Wi-Fi Direct è **Off**, toccare il Wi-Fi Direct  per attivarlo.

 **SUGGERIMENTO:** È inoltre possibile attivare Wi-Fi Direct dal server EWS. Per ulteriori informazioni sull'utilizzo del server EWS, consultare la sezione [Per accedere e utilizzare EWS](#).

Per attivare Wi-Fi Direct

1. Dal pannello di controllo della stampante, toccare o passare il dito verso il basso sulla scheda nella parte superiore della schermata per aprire il Dashboard, quindi toccare **Wi-Fi Direct** .
2. Toccare **Impostazioni** .
3. Se il display indica che Wi-Fi Direct è **Spento**, toccare **Wi-Fi Direct**  per attivarlo.

 **SUGGERIMENTO:** È inoltre possibile attivare Wi-Fi Direct dal server EWS. Per ulteriori informazioni sull'utilizzo del server EWS, consultare la sezione [Per accedere e utilizzare EWS](#).

Suggerimenti per la stampa corretta

Per ottenere stampe di qualità, le cartucce HP devono funzionare correttamente e disporre di sufficiente inchiostro, la carta deve essere caricata correttamente e la stampante deve essere impostata in modo adeguato.

È possibile esaminare le impostazioni della stampante da HP Smart, EWS e dalle applicazioni software utilizzate.

Consigli per l'inchiostro

Di seguito sono riportati alcuni consigli relativi all'inchiostro per stampe ottimali:

- Se la qualità di stampa non è accettabile, consultare [Errori di stampa](#) per ulteriori informazioni.
- Utilizzare cartucce originali HP.

Le cartucce HP originali sono progettate e testate su stampanti e supporti HP per ottenere facilmente risultati eccezionali, ogni volta.

 **NOTA:** HP non garantisce la qualità o l'affidabilità dei materiali di consumo non originali HP. Gli interventi di assistenza o riparazione del prodotto resi necessari a seguito dell'uso di materiali non originali HP non sono coperti dalla garanzia.

Se si ritiene di aver acquistato cartucce HP originali, accedere a hp.com/go/anticounterfeit.

 **NOTA:** Se si utilizza una stampante HP+, è necessario anche utilizzare cartucce originali HP. Se vengono installati materiali di consumo non originali HP o cartucce ricaricate, la stampante non funzionerà come previsto.

- Installare correttamente le cartucce nero e a colori.
Per maggiori informazioni, vedere [Per sostituire le cartucce](#).
- Controllare i livelli di inchiostro stimato nelle cartucce, per verificare che sia sufficiente.

Per maggiori informazioni, vedere [Controllo dei livelli di inchiostro stimati](#).



NOTA: Le avvertenze e gli indicatori del livello di inchiostro forniscono una stima a scopo puramente informativo. Se un indicatore mostra livelli di inchiostro bassi, accertarsi di avere a disposizione una cartuccia nuova per evitare che si verifichino ritardi nel lavoro di stampa. Non è necessario sostituire le cartucce d'inchiostro finché non viene richiesto.

- Spegnere sempre la stampante utilizzando il pulsante di alimentazione  per consentire la protezione degli ugelli.

Consigli per il caricamento della carta

Per ulteriori informazioni, vedere anche [Caricare la carta](#).

- Assicurarsi che la carta sia caricata correttamente nel vassoio principale, quindi impostare il formato e il tipo di supporto corretti. Al caricamento della carta in vassoio principale, sarà chiesto di impostare il formato e il tipo di supporto dal pannello di controllo.
- Caricare una risma di carta (non un solo foglio). Per evitare che la carta si inceppi, tutti i fogli della risma devono essere dello stesso tipo e formato.
- Caricare la carta con il lato di stampa rivolto verso il basso.
- Verificare che la carta caricata sia adagiata correttamente nel vassoio principale e che i margini non siano spiegazzati o strappati.
- Regolare le guide di larghezza della carta nel vassoio principale in modo che aderisca al supporto. Verificare che le guide non pieghino la carta nel vassoio.

6 Copia, scansione e fax mobile

È possibile acquisire documenti, foto e altri tipi di carta e inviarli a diverse destinazioni, ad esempio un computer o un destinatario di posta elettronica.

Nella scansione di documenti con il software della stampante HP, è possibile eseguire la scansione in un formato modificabile e in grado di supportare la ricerca.

Quando si esegue la scansione di un originale senza bordi, utilizzare la superficie di scansione e non l'alimentatore di documenti.

 **NOTA:** Alcune funzioni di scansione sono disponibili solo in seguito all'installazione del software della stampante HP.

 **SUGGERIMENTO:** Per qualsiasi problema relativo alla scansione di documenti, vedere [Problemi di copia e scansione](#).

Copia dalla stampante

1. Verificare che nel vassoio di alimentazione sia caricata la carta. Per maggiori informazioni, vedere [Caricare la carta](#).
2. Posizionare l'originale con il lato di stampa rivolto verso il basso sulla superficie di scansione o con il lato di stampa rivolto verso l'alto nell'alimentatore documenti.
3. Sul display del pannello di controllo della stampante, toccare **Copia**.
4. Selezionare l'opzione desiderata.
5. Inserire il numero di copie tramite il tastierino oppure modificare altre impostazioni.

 **SUGGERIMENTO:** Per salvare le impostazioni come predefinite per le operazioni future, toccare **Copia Impostazioni** , quindi **Salva impostazioni correnti**.

6. Premere **Copia** .

 **SUGGERIMENTO:**

- Per impostazione predefinita, la stampante è configurata per la copia a colori. Se si desidera eseguire una copia in bianco e nero, toccare **Copia Impostazioni**  per cambiare il colore predefinito.
 - Se il dispositivo utilizzato è dotato di fotocamera, è possibile utilizzare l'app HP Smart per acquisire la foto o il documento con la fotocamera del dispositivo. È quindi possibile utilizzare HP Smart per modificare, salvare, stampare o condividere l'immagine.
-

Eseguire una scansione con HP Smart (iOS/Android, Windows 10 e macOS)

È possibile utilizzare l'app HP Smart per acquisire documenti o foto dallo scanner della stampante; è inoltre possibile usare la fotocamera del dispositivo per eseguire una scansione. HP Smart include strumenti di modifica che consentono di regolare l'immagine acquisita prima di salvarla o condividerla. È possibile stampare le acquisizioni, salvarle in locale o sul cloud e condividerle tramite e-mail, SMS, Facebook, Instagram

e così via. Per eseguire una scansione con HP Smart, seguire le istruzioni fornite nella sezione di seguito relativa al tipo di dispositivo in uso.

 **SUGGERIMENTO:** Registratevi ad HP Smart Advance per provare il servizio HP Smart Premium ad esempio documenti come testo modificabile. Per ulteriori informazioni, vedere hpsmart.com.

 **NOTA:** Per utilizzare HP Smart è necessario un account HP e attualmente non tutti i dispositivi mobili né tutte le regioni possono accedere a tutte le impostazioni. Alcune funzionalità sono disponibili solo su stampanti o modelli specifici.

- **iOS/Android:** hp.com/go/hpsmart-help
- **Windows 10:** hp.com/go/hpsmartwin-help
- **macOS:** hp.com/go/hpsmartmac-help

Scansione con il software HP Scan (Windows 7)

Utilizzare il software HP Scan per avviare la scansione dal software sul computer. È possibile salvare l'immagine digitalizzata in un file prima di inviarla a un'altra applicazione software.

 **NOTA:** Si richiede Windows 7 Service Pack 1 (SP1) per installare il software HP Scan.

1. Caricare il documento sul vetro dello scanner seguendo gli indicatori posti sulla stampante.
2. Aprire il software della stampante HP. Dal desktop del computer, fare clic su **Start**, selezionare **Tutti i programmi**, fare clic su **HP**, fare clic sulla cartella della stampante, quindi selezionare il nome della stampante.
3. Selezionare **Scansione** e quindi **Scansione documento o foto**.
4. Regolare le impostazioni se necessario.
5. Fare clic su **Scansione**.

Scansione con Webscan

WebScan è una funzionalità del server EWS che consente di acquisire sul computer fotografie e documenti dalla stampante utilizzando un browser Web.

Questa funzionalità è disponibile anche se nel computer non è installato il software della stampante.

Per maggiori informazioni, vedere [Per accedere e utilizzare EWS](#).

 **NOTA:** La funzionalità Webscan è disattivata per impostazione predefinita. È possibile abilitarla dal server Web incorporato (EWS).

Se non si riesce ad aprire Webscan nel server Web incorporato (EWS), l'amministratore della rete potrebbe averlo disattivato. Per ulteriori informazioni, contattare l'amministratore di rete o la persona che ha configurato la rete.

Per abilitare Webscan

1. Apertura di Embedded Web Server. Per maggiori informazioni, vedere [Per accedere e utilizzare EWS](#).
2. Fare clic sulla scheda **Impostazioni**.
3. Nella sezione **Sicurezza**, fare clic su **Impostazioni di amministrazione**.

4. Selezionare **WebScan da EWS** per abilitare WebScan.
5. Fare clic su **Applica**.

Per eseguire la scansione con Webscan

La scansione con funzionalità WebScan offre opzioni di scansione di base. Per ulteriori opzioni o funzionalità di scansione, eseguire la scansione dal software della stampante HP.

1. Caricare l'originale nell'alimentatore di documenti o sul vetro dello scanner. Per informazioni sul caricamento della carta, vedere [Caricare la carta](#).
2. Apertura di Embedded Web Server. Per maggiori informazioni, vedere [Per accedere e utilizzare EWS](#).
3. Fare clic sulla scheda **Scansione**.
4. Fare clic sulla scheda **Webscan** nel riquadro a sinistra, modificare le impostazioni, quindi fare clic su **Avvio scansione**

Suggerimenti per la riuscita delle operazioni di copia e scansione

Per eseguire copie e scansioni di qualità, seguire le seguenti istruzioni:

- Pulire la superficie di scansione e il retro del coperchio. Lo scanner considera qualunque cosa si trovi sulla superficie di scansione come parte dell'immagine.
- Caricare l'originale sul piano di scansione con il lato di stampa verso il basso e allinearlo al contrassegno nell'angolo posteriore sinistro del piano di scansione.
- Se si desidera eseguire una copia di grandi dimensioni da un originale di formato ridotto, eseguire la scansione dell'originale sul computer, ridimensionare l'immagine utilizzando il software di scansione HP, quindi stampare una copia dell'immagine ingrandita.
- Per regolare la dimensione di scansione, il tipo di output, la risoluzione di scansione o il tipo di file, avviare la scansione dal software della stampante.
- Per evitare errori nella scansione (testo non corretto o mancante), impostare correttamente i valori di luminosità nel software.
- Se si desidera effettuare la scansione di un documento di più pagine in un singolo file, anziché in più file, avviare la scansione da software della stampante invece di selezionare **Scansione** sul display della stampante oppure utilizzare l'alimentatore di documenti per eseguire la scansione.
- Se si effettua la scansione da una fotocamera, spostarsi in un'area ben illuminata e verificare che l'originale contrasti a sufficienza con la superficie su cui posa.

Fax mobile

Utilizzare l'app HP Smart per la scansione rapida e l'invio tramite fax di più pagine alla volta dal dispositivo mobile o dal computer in uso.

Per maggiori informazioni sul fax mobile, visitare il [sito Web HP Smart](#).

Uso di Fax mobile nell'app HP Smart

1. Assicurarsi che il dispositivo mobile o il computer siano connessi alla stessa rete. Avviare l'app HP Smart e accedere o creare un account HP.

2. Selezionare il riquadro Fax mobile.

Se non si riesce a visualizzare il riquadro **Fax mobile**, procedere come segue:

- Su un dispositivo mobile: Toccare **Personalizza riquadri**, toccare il tasto di alternanza **Fax mobile** per abilitare il riquadro, quindi tornare alla schermata Pagina iniziale.
- Su un dispositivo Windows 10: Fare clic su **Impostazioni**, selezionare **Personalizza riquadri**, quindi fare clic sul tasto di alternanza **Fax mobile** per abilitare il riquadro. Infine, tornare alla schermata Pagina iniziale.
- Su un dispositivo Mac: Dalla barra dei menu, selezionare **HP Smart >Personalizza riquadri**. Impostare l'opzione Fax mobile su **On**.



NOTA: Il Fax mobile è disponibile in determinati paesi/regioni. Se non si riesce a visualizzare l'opzione Fax mobile nel menu Personalizza, potrebbe non essere disponibile nel proprio paese/regione.

3. Inserire le informazioni necessarie sul fax mobile.

4. Per aggiungere una copertina, toccare il tasto di alternanza **Aggiungi una copertina**, quindi digitare un oggetto e un messaggio.
5. Eseguire la scansione dell'elemento da inviare via fax utilizzando la fotocamera della stampante o del dispositivo mobile, oppure allegarlo a un tipo di file supportato. Inviare il fax una volta pronto.

Il fax sarà recapitato in tutta sicurezza ed è possibile tenere traccia dello stato nell'app HP Smart.

7 Gestione delle cartucce

In questa sezione viene descritta la procedura da seguire per gestire e ordinare i materiali di consumo.

Per garantire una qualità di stampa ottimale con la stampante utilizzata, è necessario effettuare alcune semplici procedure di manutenzione.



SUGGERIMENTO: Per qualsiasi problema relativo alla copia di documenti, vedere [Errori di stampa](#).

Stampante dotata di misure di sicurezza dinamica

Stampante predisposta per funzionare solo con cartucce con circuito elettronico HP nuovo o riutilizzato. I circuiti elettronici HP riutilizzati abilitano il funzionamento di cartucce riutilizzate, rigenerate e ricaricate.

La stampante è dotata di misure di sicurezza dinamica che bloccano le cartucce con circuito elettronico modificato o non HP. Il periodico rilascio di aggiornamenti firmware tramite Internet garantirà l'efficacia di tali misure di sicurezza bloccando eventuali cartucce con circuito elettronico modificato o non HP in precedenza funzionanti.

Gli aggiornamenti possono, fra l'altro, migliorare, ottimizzare o estendere le caratteristiche e le funzionalità della stampante nonché proteggere il computer da minacce alla sicurezza. Tuttavia, tali aggiornamenti possono bloccare le cartucce con circuito elettronico modificato o non HP, ivi incluse le cartucce attualmente funzionanti. A meno che tu non sia registrato ad alcuni programmi HP, come Instant Ink, o non utilizzi altri servizi che richiedono aggiornamenti automatici del firmware online, la maggior parte delle stampanti HP può essere configurata per ricevere gli aggiornamenti automaticamente oppure tramite notifica che consente di scegliere se eseguire o meno l'aggiornamento. Per ulteriori informazioni sulle misure di sicurezza dinamica e su come configurare gli aggiornamenti del firmware online, vai su www.hp.com/learn/ds.

Informazioni sulle cartucce e sulla testina di stampa

Di seguito vengono elencati alcuni suggerimenti per la manutenzione delle cartucce HP e per garantire una qualità di stampa costante.

- Le istruzioni contenute in questa guida riguardano la sostituzione delle cartucce e non si riferiscono alla prima installazione.
- Conservare le cartucce nelle confezioni originali sigillate fino al momento dell'uso.
- Spegnere la stampante correttamente. Per maggiori informazioni, vedere [Spegnere la stampante](#).
- Conservare le cartucce a temperatura ambiente (15-35° C o 59-95° F).
- Non pulire la testina di stampa se non strettamente necessario. Tale operazione comporta un elevato consumo di inchiostro e una minore durata delle cartucce.
- Maneggiare le cartucce con la massima cura. La caduta, lo scuotimento o la manipolazione non corretta delle cartucce durante l'installazione può causare problemi di stampa temporanei.
- Se si trasporta la stampante, eseguire le operazioni riportate di seguito per evitare la fuoriuscita dell'inchiostro o altri danni alla stampante:
 - Assicurarsi di spegnere la stampante premendo  (pulsante Accensione). Prima di scollegare la stampante, attendere che cessino tutti i rumori di movimento interno.
 - Verificare che le cartucce siano installate.

- La stampante deve essere posizionata in piano durante il trasporto; non deve essere appoggiata su un lato o capovolta.
- Se si utilizza una stampante HP+, è necessario anche utilizzare cartucce originali HP. Se vengono installati materiali di consumo non originali HP o cartucce ricaricate, la stampante non funzionerà come previsto.

Per la stampa solo la cartuccia del nero viene utilizzato anche dell'inchiostro a colori

L'inchiostro viene utilizzato in diversi modi tramite il processo di stampa a getto d'inchiostro.

In linea di massima, l'inchiostro di una cartuccia viene utilizzato per la stampa di documenti, fotografie e altri materiali simili. Tuttavia, parte dell'inchiostro deve essere utilizzata per la manutenzione della testina di stampa; parte dell'inchiostro rimane come residuo e altra parte dell'inchiostro evapora. Per ulteriori informazioni sull'utilizzo dell'inchiostro, visitare il sito hp.com/go/learnaboutsupplies e fare clic su **HP Ink** (potrebbe essere necessario selezionare il proprio paese/regione utilizzando il pulsante **Selezionare paese** all'interno della pagina).

Controllo dei livelli di inchiostro stimati

Per controllare i livelli di inchiostro stimati è possibile utilizzare il software della stampante o il pannello di controllo della stampante.

Per controllare i livelli di inchiostro stimati dal pannello di controllo della stampante

- Dal pannello di controllo della stampante, toccare o scorrere con il dito verso il basso sulla scheda nella parte superiore della schermata per aprire il Dashboard, quindi toccare **Inchiostro**  per controllare i livelli di inchiostro stimati.



NOTA:

- Gli avvisi e gli indicatori relativi al livello di inchiostro rappresentano una stima il cui scopo è puramente informativo. Se si riceve un avviso di livello di inchiostro basso, è opportuno disporre di una cartuccia di ricambio in modo da non dover ritardare la stampa. Non è necessario sostituire le cartucce di inchiostro finché non viene richiesto.
- Se è stata installata una cartuccia ricaricata o rifabbricata oppure se la cartuccia è stata già utilizzata in un'altra unità, l'indicatore del livello d'inchiostro potrebbe risultare impreciso o non disponibile.
- Durante il processo di stampa, l'inchiostro delle cartucce viene utilizzato in diversi modi, inclusi il processo di inizializzazione, che prepara la stampante e le cartucce per la stampa, e la fase di manutenzione della testina, che mantiene puliti gli ugelli e garantisce che l'inchiostro scorra senza problemi. Nella cartuccia rimangono residui di inchiostro anche dopo l'utilizzo. Per maggiori informazioni, vedere hp.com/go/inkusage.

Ordinazione delle cartucce

In questo argomento viene descritto come ordinare le cartucce.

Per ordinare le cartucce, visitare il sito Web www.hp.com. (Attualmente, alcune sezioni del sito Web HP sono disponibili solo in lingua inglese.) L'ordinazione online delle cartucce non è supportata in tutti i paesi/regioni. Tuttavia, in molti paesi/regioni è possibile reperire informazioni sull'ordinazione per telefono, individuando un negozio locale e stampando una lista acquisti. Inoltre, è possibile visitare la pagina hp.com/buy/supplies per ottenere informazioni sull'acquisto dei prodotti HP nel proprio paese.

Per la sostituzione, utilizzare solo cartucce che abbiano lo stesso numero di cartuccia delle cartucce da sostituire. Il numero di cartuccia è riportato:

- Aprire HP Smart. Toccare o fare clic sull'immagine della stampante, quindi toccare o fare clic su **Materiali di consumo supportati**.
- In Embedded Web Server, fare clic sulla scheda **Strumenti**, quindi su **Stato materiali di consumo** sotto **Informazioni prodotto**. Per maggiori informazioni, vedere [Per accedere e utilizzare EWS](#).
- Sul rapporto sullo stato della stampante (vedere [Informazioni sui rapporti della stampante](#)).
- Sull'etichetta della cartuccia che viene sostituita.
- Su un adesivo all'interno della stampante. Aprire lo sportello di accesso alle cartucce per individuare l'adesivo.

 **NOTA:** La cartuccia di inchiostro **Setup** fornita con la stampante non è acquistabile separatamente.

Sostituzione delle cartucce

In questa sezione viene descritta la procedura da seguire per sostituire le cartucce.

 **NOTA:**

- Per informazioni sul riciclo degli inchiostri usati, vedere [Programma di riciclaggio per i materiali di consumo delle stampanti a getto d'inchiostro HP](#)

Se non si dispone già di cartucce sostitutive per la stampante, vedere [Ordinazione delle cartucce](#).

- Attualmente alcune sezioni del sito Web HP sono disponibili solo in lingua inglese.
- Alcune cartucce di inchiostro non sono disponibili in tutti i paesi/regioni.

 **ATTENZIONE:** HP consiglia di sostituire quanto prima eventuali cartucce mancanti per evitare problemi di qualità di stampa, spreco di inchiostro o danni al sistema di inchiostro. Non spegnere mai la stampante se mancano le cartucce.

Per sostituire le cartucce

1. Accertarsi che la stampante sia accesa.
2. Aprire lo sportello anteriore.

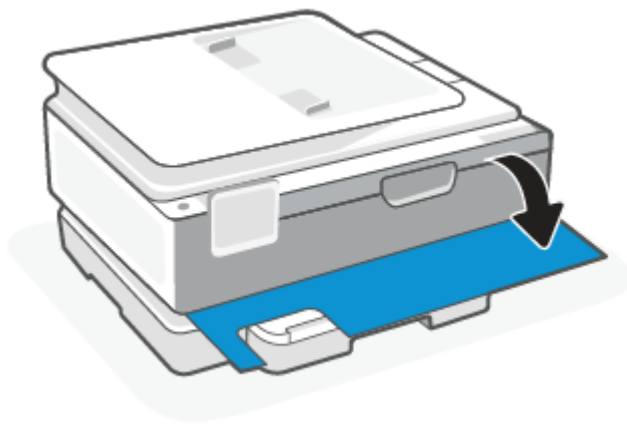

3. Aprire lo sportello di accesso alle cartucce.

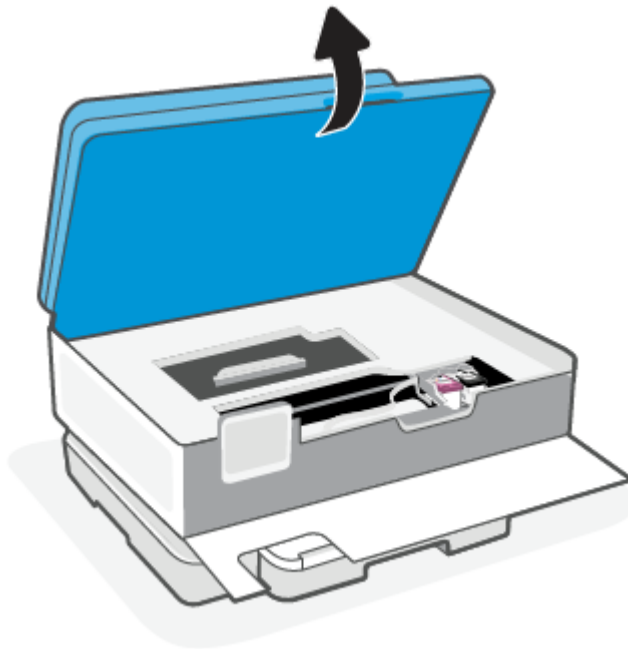

 **NOTA:**

- Attendere che il carrello di stampa si fermi prima di procedere.
 - Se la stampante presenta un alimentatore di documenti, non afferrare o stringere l'alimentatore di documenti quando si solleva lo scanner.
-

4. Estrarre la cartuccia dall'alloggiamento.

5. Inserire una nuova cartuccia.

- Rimuovere la nuova cartuccia dalla confezione.

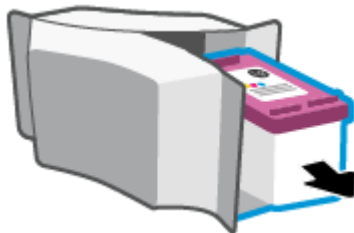

- Rimuovere il nastro di plastica utilizzando la linguetta.

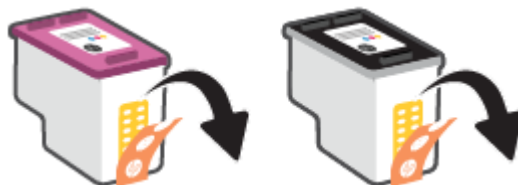

- Inserire la nuova cartuccia nell'alloggiamento fino a quando non scatta in posizione.

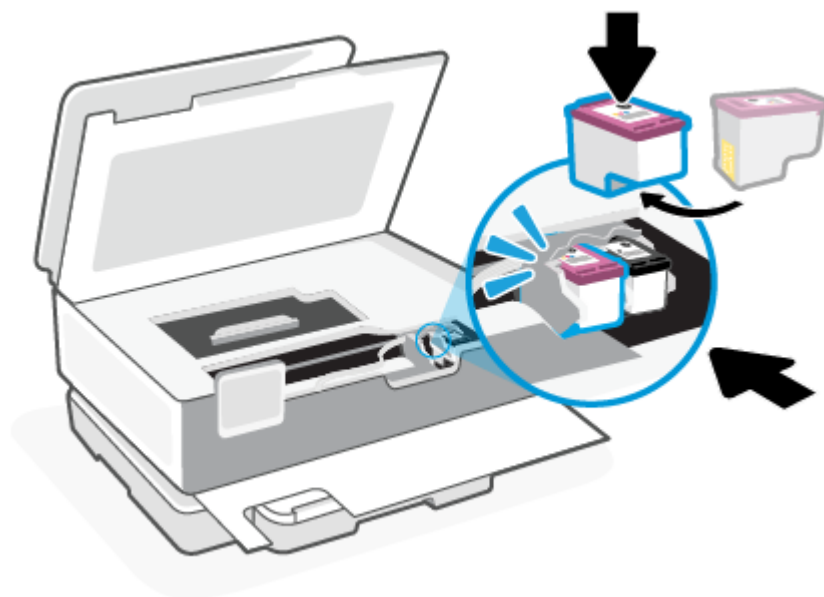

6. Chiudere lo sportello di accesso alle cartucce.

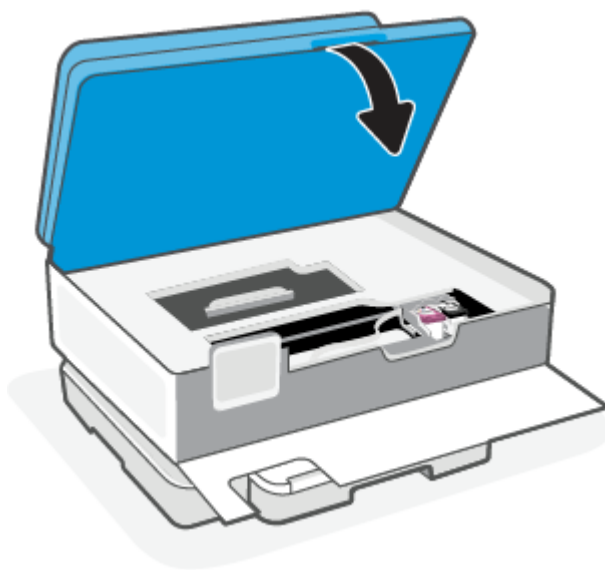

7. Chiudere lo sportello anteriore.

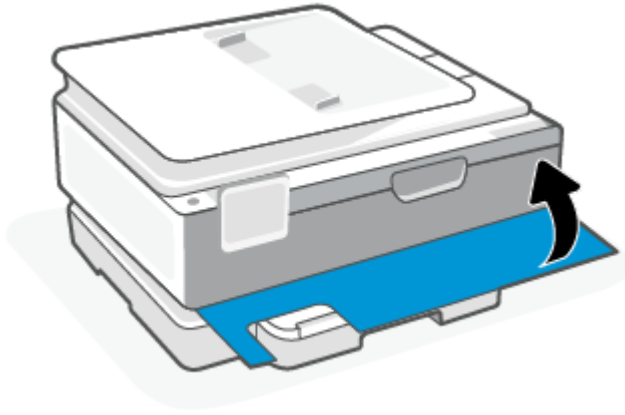

Modalità di utilizzo con una sola cartuccia

La modalità a singola cartuccia può essere usata per far funzionare la stampante con una sola cartuccia. La modalità a singola cartuccia viene avviata quando si verifica una delle seguenti condizioni.

- Sul carrello è installata solo una cartuccia.
- Viene rimossa una cartuccia dal carrello, se in precedenza ne sono state installate due.

 **NOTA:** Se la stampante entra in modalità cartuccia singola quando vengono installate due cartucce, verificare che il nastro di protezione in plastica sia stato rimosso da ogni cartuccia. Quando il nastro in plastica copre i contatti della cartuccia, la stampante non può rilevare che la cartuccia è installata. Se il nastro in plastica è stato rimosso dalle cartucce, provare a pulire i contatti delle cartucce. Per ulteriori informazioni sulla pulizia dei contatti delle cartucce, vedere [Problemi relativi alle cartucce d'inchiostro](#).

Per uscire dalla modalità a cartuccia singola

- Installare entrambe le cartucce nero e tricromia nella stampante.

Problemi relativi alle cartucce d'inchiostro

Se si verifica un problema con una cartuccia, potrebbe essere visualizzato un messaggio di errore.

Se si verifica un errore dopo l'installazione di una cartuccia o se un messaggio segnala un problema con una cartuccia, provare a rimuovere le cartucce, verificando che la parte protettiva del nastro in plastica sia stata rimossa da ogni cartuccia, quindi reinsertarle. Se il problema persiste, pulire i contatti della cartuccia. Se il problema non è ancora stato risolto, sostituire le cartucce.

Per informazioni sulla sostituzione delle cartucce, vedere [Sostituzione delle cartucce](#).

Per pulire i contatti delle cartucce

 **ATTENZIONE:** La procedura di pulizia dovrebbe richiedere solo qualche minuto. Accertarsi di reinstallare le cartucce nella stampante il più in fretta possibile. Si consiglia di non lasciare le cartucce fuori dal dispositivo per più di 30 minuti. Se le cartucce vengono lasciate prive di protezione fuori dal dispositivo, gli ugelli potrebbero essiccarsi e ostruirsi.

1. Controllare che la stampante sia accesa.

2. Aprire lo sportello anteriore.

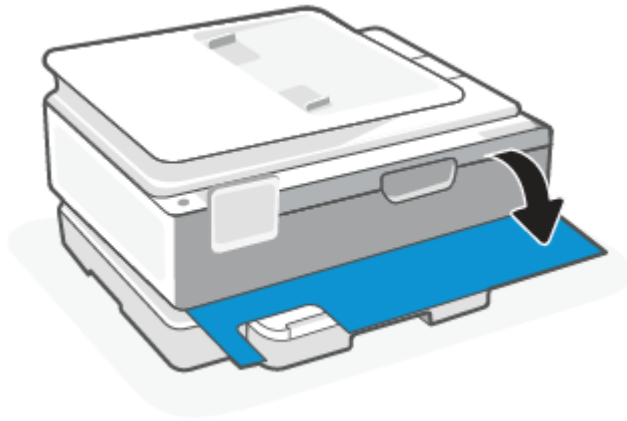

3. Aprire lo sportello di accesso alle cartucce.

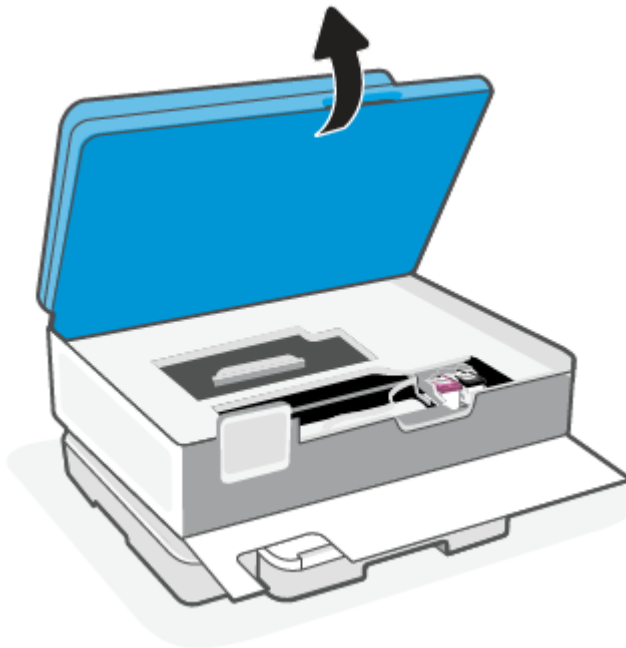

 **NOTA:**

- Attendere che il carrello di stampa si fermi prima di procedere.
- Se la stampante presenta un alimentatore di documenti, non afferrare o stringere l'alimentatore di documenti quando si solleva lo scanner.

-
4. Attendere l'arresto del carrello di stampa.
 5. Rimuovere la cartuccia di stampa indicata dal messaggio di errore.
 6. Pulire i contatti delle cartucce e quelli della stampante.

- a. Tenere la cartuccia ai lati con la parte inferiore rivolta verso l'alto ed individuare i contatti elettrici su di essa.

I contatti elettrici sono i piccoli punti dorati sulla cartuccia.

- b. Inumidire solo i contatti con un batuffolo di cotone asciutto o un panno che non lasci lanugine.

⚠ ATTENZIONE: Inumidire solo i contatti e non macchiare di inchiostro o altro le rimanenti parti della cartuccia.

- c. All'interno della stampante, individuare i contatti per la cartuccia.

I contatti della stampante si presentano come una serie di puntini color oro posizionati in corrispondenza dei contatti della cartuccia.

- d. Utilizzare un batuffolo asciutto o un panno che non lasci lanugine per pulire i contatti.

7. Reinstallare la cartuccia.

8. Chiudere lo sportello di accesso alle cartucce.

9. Controllare se il messaggio di errore viene nuovamente visualizzato. Se il messaggio di errore viene visualizzato nuovamente, spegnere la stampante e riaccenderla.

📝 NOTA: Se una cartuccia causa dei problemi, rimuoverla e utilizzare la modalità cartuccia singola per stampare con una sola cartuccia.

Conservazione di forniture di stampa

È possibile lasciare le cartucce nella stampante per lunghi periodi di tempo. Tuttavia, per una conservazione ottimale delle cartucce di inchiostro, occorre spegnere correttamente la stampante quando non è in uso.

Per maggiori informazioni, vedere [Spegnere la stampante](#).

Informazioni sulla garanzia della cartuccia

La garanzia relativa alle cartucce d'inchiostro HP è valida per l'utilizzo delle cartucce nella periferica di stampa HP designata. Questa garanzia non copre le cartucce HP ricaricate, rigenerate, rimesse a nuovo, utilizzate in modo improprio o manomesse.

Durante il periodo coperto da garanzia, la cartuccia risulta coperta a patto che l'inchiostro HP non sia rovinato e non sia stata superata la data di "fine garanzia". La data di "fine garanzia", nel formato AAAA/MM/GG, è rintracciabile sulla cartuccia nel seguente modo:



Per una copia della Garanzia limitata HP, visitare hp.com/go/orderdocuments.

8 Risoluzione dei problemi

In questa sezione vengono suggerite le soluzioni ai problemi più comuni.

Se i suggerimenti non portano alla risoluzione dei problemi, richiedere assistenza utilizzando uno dei servizi di supporto; visitare il sito del supporto HP.

Inoltre, è possibile richiedere assistenza utilizzando l'app HP Smart e il pannello di controllo della stampante.

- **HP Smart:** mostra avvisi in caso di problemi della stampante (inceppamenti e altri problemi), collegamenti ai contenuti della guida e opzioni per contattare il supporto qualora fosse necessaria ulteriore assistenza. Per maggiori informazioni, vedere [Utilizzare l'app HP Smart per eseguire operazioni di stampa, scansione e gestione](#).
- **Pannello di controllo della stampante:** toccare il pulsante Pagina iniziale **?** per accedere al menu Guida, alla guida contestuale e anche alle animazioni per alcune attività.

Problemi di inceppamento e alimentazione della carta

Questo argomento contribuisce alla risoluzione dei problemi legati a inceppamenti e alimentazione della carta.

Rimozione della carta inceppata

Gli inceppamenti della carta possono verificarsi in diversi punti all'interno della stampante.

⚠ ATTENZIONE: Rimuovere immediatamente l'inceppamento della carta per non danneggiare la testina di stampa.

Per rimuovere un inceppamento dal vassoio principale

1. Aprire il vassoio principale.

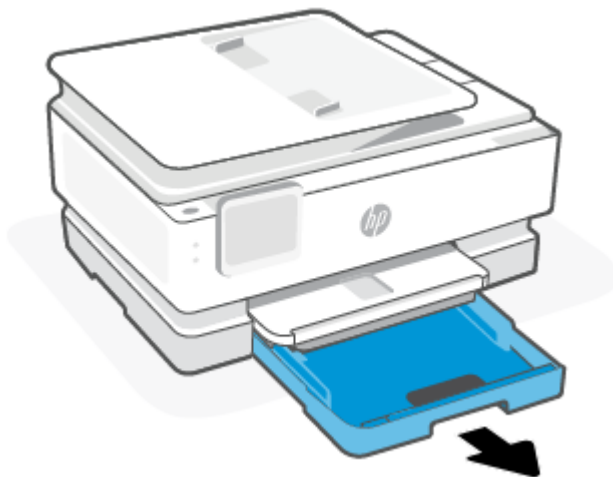

2. Sollevare il vassoio di uscita e rimuoverlo dalla stampante.

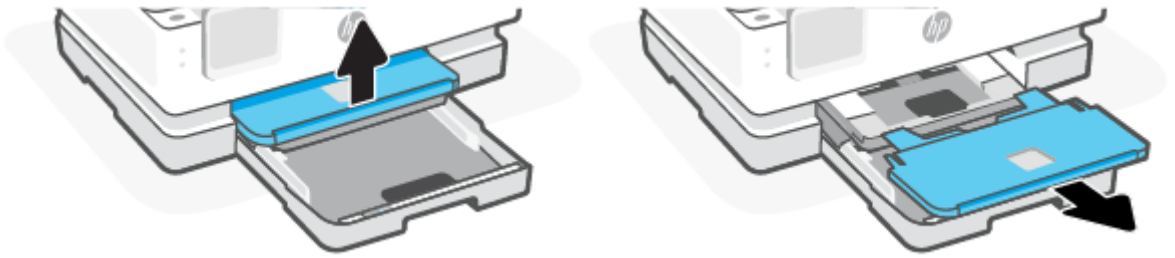

3. Rimuovere eventuale carta inceppata dal vassoio foto.

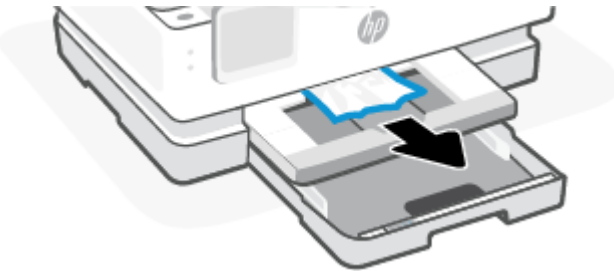

4. Spingere verso l'interno il vassoio foto, quindi rimuovere eventuale carta inceppata nel vassoio principale.

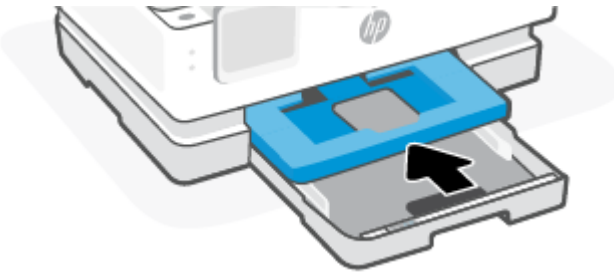

5. Reinserire il vassoio di uscita nella stampante.

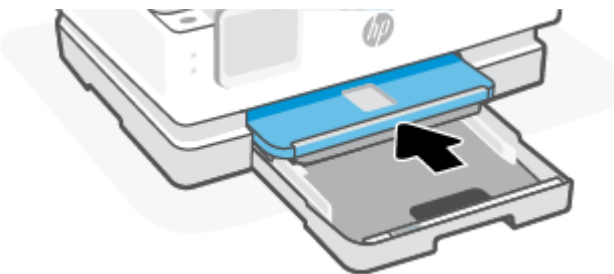

6. Chiudere il vassoio principale.

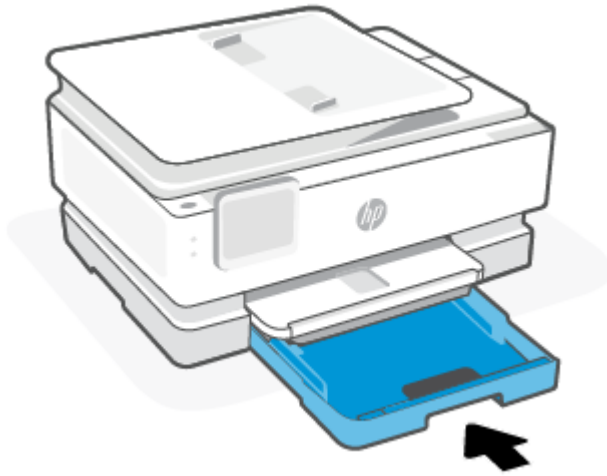

 **NOTA:** Se la stampante visualizza ancora il messaggio che invita a risolvere l'inceppamento, con il vassoio di alimentazione esteso, inclinare con cautela la stampante dalla parte anteriore (di circa 60 gradi) per rimuovere la carta dalla base della stampante.

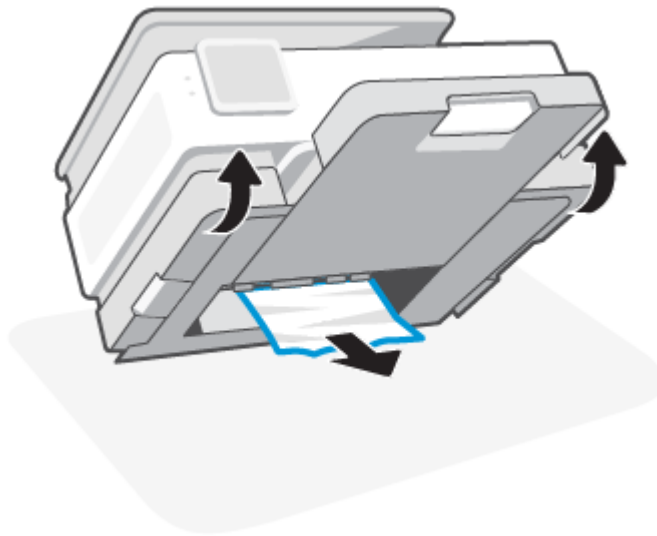

Per rimuovere la carta inceppata dalla zona di stampa

1. Aprire lo sportello anteriore.

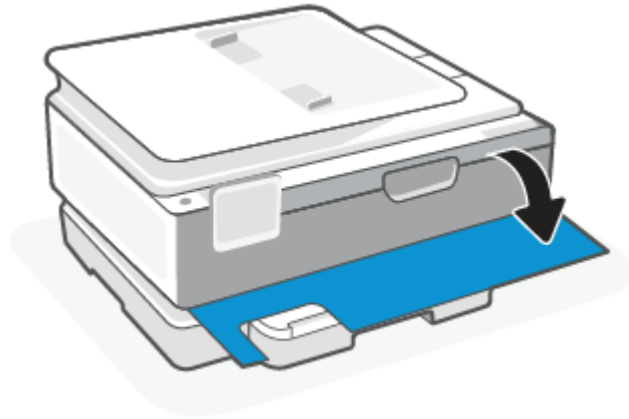

2. Aprire lo sportello di accesso al carrello.

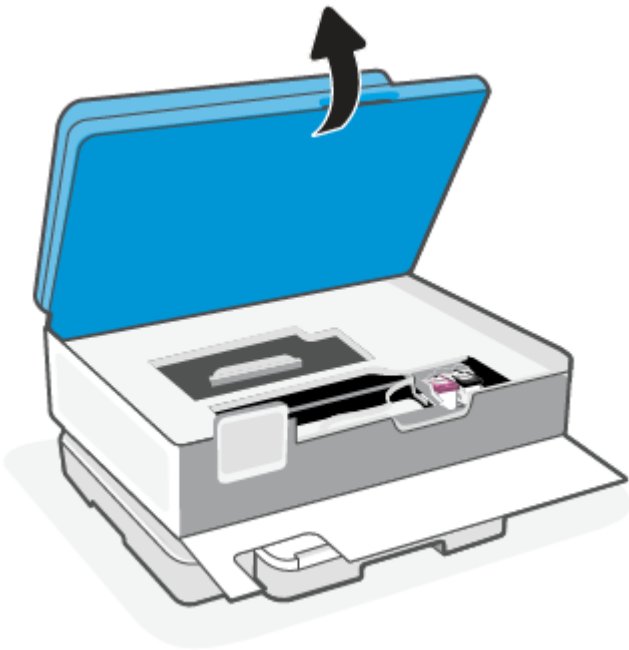

3. Se il carrello di stampa non è ostacolato, spostarlo con cautela alla sinistra della stampante e rimuovere la carta inceppata. Se necessario, ripetere l'operazione spostando delicatamente il carrello di stampa alla destra della stampante.

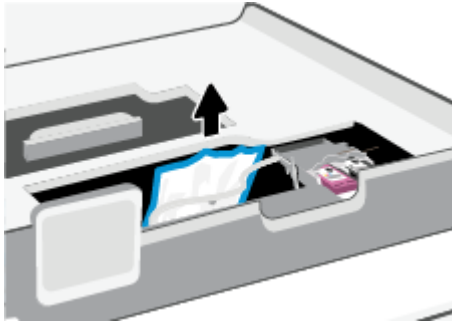

 **NOTA:** Non spostare il carrello di stampa all'estrema sinistra o sul lato destro della stampante.

4. Sollevare la maniglia del coperchio del percorso della carta e rimuovere il coperchio.

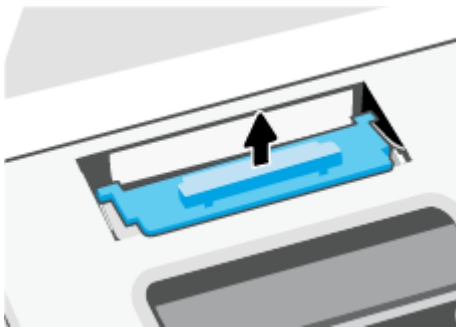

5. Individuare la carta inceppata all'interno della stampante, afferrarla con entrambe le mani e tirarla verso di sé.

 **ATTENZIONE:** Se la carta si strappa durante la rimozione dai rulli, controllare che non ne rimangano frammenti all'interno della stampante in corrispondenza dei rulli.

Se non si rimuovono tutti i frammenti di carta dalla stampante, è possibile che si verifichino altri inceppamenti.

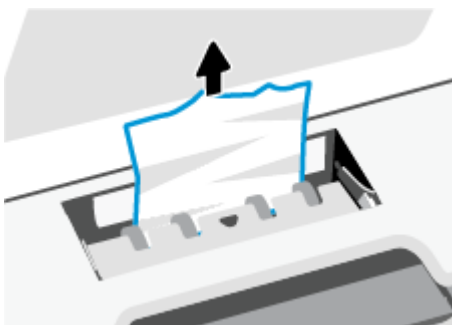

6. Reinserire il coperchio del percorso della carta fino a quando non scatta in posizione.

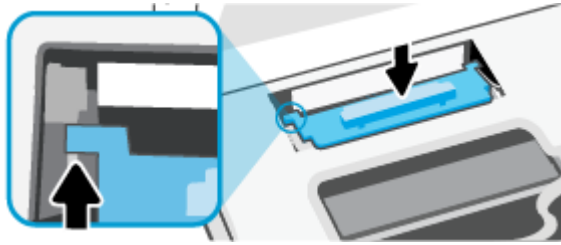

7. Chiudere lo sportello di accesso alle cartucce.

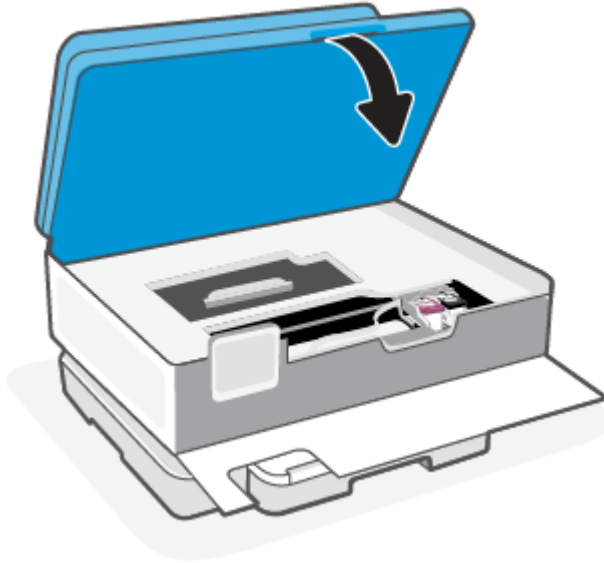

8. Chiudere lo sportello anteriore.

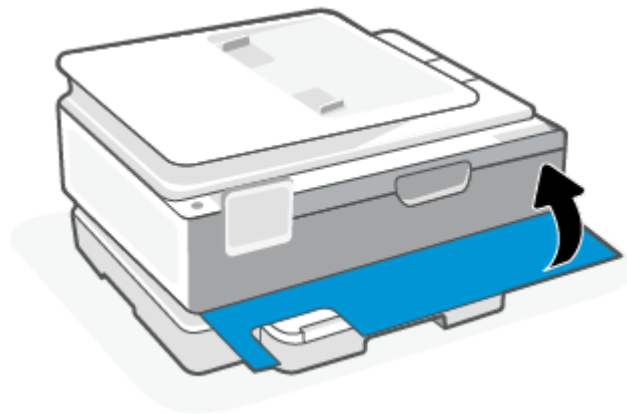

Per eliminare un inceppamento della carta nell'alimentatore di documenti (solo in alcuni modelli)

1. Sollevare il coperchio dell'alimentatore di documenti.



2. Estrarre delicatamente la carta inceppata dai rulli.

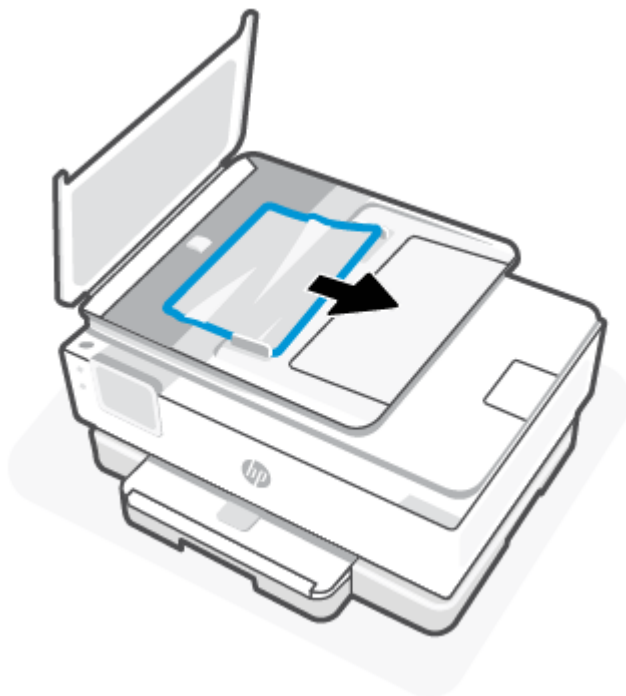

3. Chiudere il coperchio dell'alimentatore documenti finché non scatta in posizione.

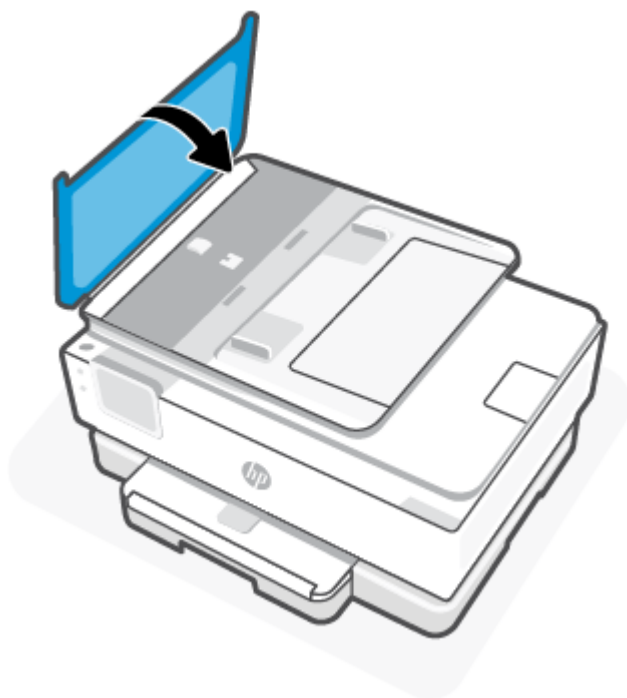

4. Sollevare il vassoio dell'alimentatore documenti.



5. Rimuovere eventuale carta inceppata presente sotto il vassoio.



6. Abbassare il vassoio dell'alimentatore documenti.



Rimuovere un inceppamento del carrello di stampa

Rimuovere eventuali oggetti, come la carta, che bloccano il carrello di stampa.

 **NOTA:** Non utilizzare strumenti o altri dispositivi per rimuovere la carta inceppata. Prestare sempre particolare attenzione durante la rimozione della carta inceppata dall'interno della stampante.

Consigli per evitare gli inceppamenti

Per evitare inceppamenti della carta, attenersi alle indicazioni riportate di seguito.

- Non caricare troppa carta nei vassoi della stampante. Per informazioni sulla capacità dei vassoi, vedere [Specifiche](#).
- Rimuovere spesso il materiale stampato dal vassoio di uscita.

- Verificare che la carta su cui si sta stampando non sia stropicciata, piegata o danneggiata.
- Evitare che la carta si pieghi o si arricci conservando tutta la carta inutilizzata in un sacchetto a chiusura ermetica riutilizzabile.
- Non utilizzare carta troppo spessa o sottile per la stampante.
- Verificare che i vassoi siano caricati correttamente, evitando di inserire una quantità eccessiva di fogli. Per maggiori informazioni, vedere [Caricare la carta](#).
- Verificare che la carta caricata sia adagiata correttamente nel vassoio principale e che i margini non siano spiegazzati o strappati.
- Non inserire tipi e formati carta diversi nel vassoio principale; i fogli di carta nel vassoio principale devono essere dello stesso formato e tipo.
- Non forzare troppo la carta all'interno del vassoio principale.
- Se si sta eseguendo una stampa fronte/retro, non stampare immagini molto sature su fogli leggeri.
- Utilizzare i tipi di carta consigliati per la stampante.
- Se la carta nella stampante sta per terminare, attendere che si esaurisca completamente prima di inserirne di nuova. Non caricare la carta mentre è in corso un'operazione di stampa.

Risoluzione dei problemi di alimentazione della carta

Di seguito sono elencati i problemi di alimentazione della carta più comuni.

- **La carta non viene prelevata dal vassoio**
 - Controllare che la carta sia caricata nel vassoio. Per maggiori informazioni, vedere [Caricare la carta](#). Sfogliare la carta prima di caricarla.
 - Assicurarsi che le guide della larghezza della carta siano regolate in corrispondenza degli appositi segni del vassoio corrispondenti al formato caricato. Verificare inoltre che le guide di carta siano a contatto della risma, senza comprimerla.
 - Verificare che la risma di carta sia allineata con le linee del formato carta appropriato nella parte inferiore del vassoio principale e che non superi l'altezza della risma nella parte laterale o sulla guida della larghezza della carta della stampante.
 - Accertarsi che la carta presente nel vassoio non sia arricciata. Stirare i fogli piegandoli nella direzione opposta a quella dell'arricciatura.
- **Le stampe risultano inclinate**
 - Assicurarsi che la carta caricata nel vassoio principale sia allineata alle guide di larghezza della carta. Se necessario, aprire il vassoio principale dalla stampante e ricaricare correttamente la carta, assicurandosi che le guide della carta siano correttamente allineate.
 - Caricare la carta nella stampante solo quando la stampa non è in corso.
 - Assicurarsi che lo sportello di accesso posteriore sia ben chiuso.
- **Vengono prelevate più pagine alla volta**
 - Assicurarsi che le guide della larghezza della carta siano regolate in corrispondenza degli appositi segni del vassoio corrispondenti al formato caricato. Verificare inoltre che le guide di larghezza carta siano a contatto della risma, senza comprimerla.

- Verificare che la risma di carta sia allineata con le linee del formato carta appropriato nella parte inferiore del vassoio principale e che non superi l'altezza della risma nella parte laterale o sulla guida della larghezza della carta della stampante.
- Assicurarsi di non aver sovraccaricato il vassoio con la carta.
- Per ottenere le migliori prestazioni ed efficienza, utilizzare carta HP.

La stampante non è in grado di stampare

In questo argomento viene descritta la procedura da seguire per risolvere i problemi quando la stampante non funziona come dovrebbe.

Controllare la connessione Internet della stampante

Verificare che la stampante sia connessa a Internet. Se non è connessa, la stampante non funziona come previsto.

La stampante in uso potrebbe disconnettersi occasionalmente da Internet (ad esempio, a causa di un'interruzione di corrente, di problemi di rete o router o dello spegnimento della stampante quando non è in uso). È possibile stampare un numero limitato di pagine quando la stampante è disconnessa, ma è essenziale riconnettere la stampante per continuare a stampare.

Assicurarsi di utilizzare cartucce originali HP

Verificare che la stampante utilizzi cartucce originali HP. Le cartucce originali HP vengono fabbricate e vendute da HP nelle confezioni ufficiali HP. Le stampanti HP+ richiedono cartucce originali HP. Se vengono installati materiali di consumo non originali HP o cartucce ricaricate, le stampanti HP+ non funzionano come previsto.

Verificare le impostazioni e lo stato della stampante

Per verificare le impostazioni e lo stato della stampante, stampare un rapporto sulla stampante e un rapporto sul suo stato. Controllare questa pagina per informazioni sugli errori della stampante.



SUGGERIMENTO: Per configurare la stampante in modalità wireless, vedere [Connettere la stampante in uso a una rete Wi-Fi tramite HP Smart](#).

Se non è comunque possibile stampare, visitare il sito Web del supporto HP all'indirizzo hp.com/support.

Per stampare un rapporto della stampante

1. Dal pannello di controllo della stampante, toccare o passare il dito verso il basso sulla scheda nella parte superiore della schermata per aprire il Dashboard, quindi toccare Configura .
2. Toccare **Rapporti**.
3. Selezionare un rapporto della stampante da stampare.

rapporto dello stato della stampante

Utilizzare il rapporto sullo stato della stampante per visualizzare informazioni aggiornate sulla stampante, con dati sullo stato delle cartucce. Utilizzare inoltre il rapporto sullo stato della stampante per facilitare la risoluzione dei problemi relativi alla stampante.

Il rapporto sullo stato della stampante include anche il registro degli eventi recenti.

Se si desidera contattare HP, può essere utile stampare il rapporto sullo stato della stampante prima di chiamare.

Errori di stampa

Questo argomento contribuisce alla risoluzione dei problemi di stampa.

Risoluzione dei problemi di stampa nelle stampanti HP+

Se la stampante HP+ utilizzata ha problemi di stampa, verificare che sia connessa a Internet e che le cartucce utilizzate siano originali HP.

Per funzionare, le stampanti HP+ devono essere connesse a Internet con Wi-Fi o Ethernet. La stampante in uso potrebbe disconnettersi occasionalmente da Internet (ad esempio, a causa di un'interruzione di corrente, di problemi di rete o router o dello spegnimento della stampante quando non è in uso). È possibile stampare un numero limitato di pagine quando la stampante è disconnessa, ma è essenziale riconnettere la stampante per continuare a stampare.

Inoltre, assicurarsi che le cartucce installate siano originali HP. Le cartucce originali HP vengono fabbricate e vendute da HP nelle confezioni ufficiali HP. Le stampanti HP+ richiedono cartucce originali HP. Se vengono installate cartucce non originali HP o cartucce ricaricate, le stampanti HP+ non funzioneranno come previsto.

Risoluzione dei problemi dovuti all'impossibilità di stampare la pagina

Questo argomento contribuisce alla risoluzione dei problemi di stampa.

Per risolvere i problemi di stampa

Assicurarsi che la stampante sia accesa e che la carta sia caricata nel vassoio di alimentazione. Se il problema persiste, attenersi alle seguenti istruzioni nell'ordine indicato:

1. Controllare i messaggi di errore e risolvere i problemi seguendo le istruzioni visualizzate sullo schermo.
2. Se si utilizza una stampante HP+, verificare che sia connessa a Internet e che siano installate cartucce originali HP. Le stampanti HP+ non funzioneranno come previsto se disconnesse o se sono state installate cartucce ricaricate o non originali HP.
3. Se la stampante è collegata al computer con un cavo USB, scollegare e ricollegare il cavo USB. Se il computer è collegato alla stampante con una connessione wireless, verificare che la connessione funzioni.
4. Eseguire HP Print and Scan Doctor per diagnosticare e risolvere automaticamente i problemi di stampa.



SUGGERIMENTO: Se si utilizza Windows 10, è possibile eseguire HP Print and Scan Doctor da HP Smart.

Per verificare l'alimentazione e ripristinare la stampante

1. Verificare che il cavo di alimentazione sia collegato correttamente alla stampante.





Tabella 8-7 Porte della stampante

Port	Descrizione
1	Connessione dell'alimentazione alla stampante
2	Connessione alla presa di corrente

2. Osservare il pulsante Accensione sulla stampante. Se non è illuminato, la stampante è spenta. Premere il pulsante Accensione per accendere la stampante.

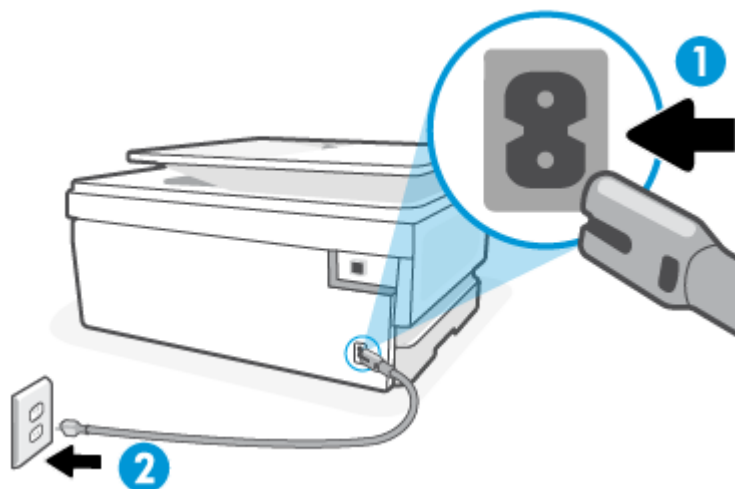
 **NOTA:** Se la stampante non riceve corrente elettrica, collegarla ad un'altra presa di corrente.



3. Con la stampante accesa, scollegare il cavo di alimentazione dal retro della stampante.
4. Scollegare il cavo di alimentazione dalla presa a muro.
5. Attendere almeno 15 secondi.
6. Ricollegare il cavo di alimentazione alla presa a muro.
7. Ricollegare il cavo di alimentazione sul retro della stampante.
8. Se la stampante non si accende automaticamente, premere il pulsante Accensione per accenderla.
9. Provare a utilizzare nuovamente la stampante.

Risoluzione dei problemi legati alla qualità di stampa

Questo argomento contribuisce alla risoluzione dei problemi legati alla qualità di stampa.

 **NOTA:** Per evitare problemi legati alla qualità di stampa, spegnere sempre la stampante utilizzando il pulsante Accensione, quindi attendere che la spia del pulsante Accensione si spenga prima di staccare la spina o spegnere la presa multipla. Questo consente alla stampante di spostare le cartucce in una posizione protetta per evitare che si seccino.

Per migliorare la qualità di stampa dal pannello di controllo della stampante

1. Pulire la testina di stampa dal pannello di controllo della stampante.
 - a. Caricare carta comune bianca nuova in formato Lettera, A4 o Legale nel vassoio principale.
 - b. Dal pannello di controllo della stampante, toccare o passare il dito verso il basso sulla scheda nella parte superiore della schermata per aprire il Dashboard, quindi toccare **Configura** .
 - c. Toccare **Manutenzione stampante**, selezionare **Pulisci cartucce**, quindi seguire le istruzioni visualizzate sullo schermo.
2. Accertarsi che nella stampante siano installate cartucce originali HP.
3. Accertarsi di aver selezionato correttamente il tipo di carta e la qualità di stampa.
4. Controllare i livelli di inchiostro stimati per determinare il grado di esaurimento della cartuccia. Per maggiori informazioni, vedere [Controllo dei livelli di inchiostro stimati](#). Se il livello di inchiostro delle cartucce è basso, sostituire le cartucce.
5. Stampare una pagina di diagnostica se il livello di inchiostro delle cartucce non è basso.
 - a. Caricare carta comune bianca nuova in formato Lettera, A4 o Legale nel vassoio principale.
 - b. Dal pannello di controllo della stampante, toccare o passare il dito verso il basso sulla scheda nella parte superiore della schermata per aprire il Dashboard, quindi toccare **Configura** .
 - c. Toccare **Rapporti**.
 - d. Toccare **Rapporto sulla qualità di stampa**.
6. Verificare le caselle di blu, magenta, giallo e nero sulla pagina di diagnostica. Se le caselle presentano delle striature, o se le caselle non sono uniformi, pulire automaticamente la testina di stampa.
7. Se la pulizia della testina di stampa non risolve il problema, contattare il supporto HP. Visitare hp.com/support. Questo sito Web fornisce informazioni e programmi di utilità che possono essere di aiuto nella soluzione di molti comuni problemi della stampante. Se richiesto, selezionare il paese/regione e fare clic su **Tutti i contatti di HP** per informazioni su come richiedere assistenza tecnica.

Problemi di copia e scansione

Scegliere una delle seguenti opzioni per la risoluzione dei problemi.

- Utilizzare uno strumento di risoluzione dei problemi online HP per risolvere i problemi di copia e scansione.
- Utilizzare [HP Print and Scan Doctor](#) per diagnosticare e risolvere automaticamente i problemi di stampa. Se si utilizza Windows 10, è possibile eseguire HP Print and Scan Doctor da HP Smart.



NOTA: HP Print and Scan Doctor e le procedure guidate di risoluzione dei problemi online di HP potrebbero non essere disponibili in tutte le lingue.

Per maggiori informazioni, vedere [Suggerimenti per la riuscita delle operazioni di copia e scansione](#).



Problemi relativi alla rete e alla connessione

Questo argomento contribuisce alla risoluzione dei problemi di rete e connessione.

Risoluzione dei problemi legati alla connessione wireless

Scegliere una delle seguenti opzioni per la risoluzione dei problemi.

- Ripristinare le impostazioni di rete e riconnettere la stampante. Per maggiori informazioni, vedere [Ripristino impostazioni predefinite di fabbrica](#).
- Controllare la configurazione della rete o stampare il rapporto di test wireless per facilitare la diagnosi dei problemi di connessione alla rete.

1. Nella schermata Pagina iniziale, toccare il Wireless () , quindi toccare il Impostazioni  .
2. Toccare **Stampa rapporti** e quindi **Pagina configurazione rete** o **Rapporto test wireless**.

Nella parte iniziale del report di test sulla rete wireless, controllare se si sono verificati eventuali errori durante il test.

- Fare riferimento alla sezione **RISULTATI DIAGNOSTICA** di tutti i test eseguiti per stabilire se la stampante ha superato i test.
 - Nella sezione **CONFIGURAZIONE CORRENTE**, individuare il nome della rete (SSID) a cui la stampante è attualmente connessa. Verificare che la stampante sia connessa alla stessa rete del computer o dei dispositivi mobili.
- È possibile utilizzare uno strumento di risoluzione dei problemi online di HP per risolvere i problemi della stampante.

Risoluzione dei problemi della connessione Wi-Fi Direct

1. Controllare la stampante per verificare che Wi-Fi Direct sia attiva.
Dal pannello di controllo della stampante, toccare o passare il dito verso il basso sulla scheda nella parte superiore della schermata per aprire il Dashboard, quindi toccare il Wi-Fi Direct  .
2. Attivare la connessione Wi-Fi dal computer wireless o dal dispositivo mobile, cercare il nome Wi-Fi Direct della stampante e connettersi.
3. Quando viene richiesto, immettere la password per Wi-Fi Direct.
4. Se si usa un dispositivo portatile, assicurarsi di aver installato un'applicazione di stampa compatibile. Per maggiori informazioni sulla stampa mobile, visitare hp.com/go/mobileprinting.

Problemi legati all'hardware della stampante

Completare la procedura riportata di seguito per risolvere i problemi di malfunzionamento della stampante:

Arresto imprevisto della stampante

- Controllare l'alimentazione e le connessioni.
- Verificare che il cavo di alimentazione della stampante sia collegato a una presa elettrica funzionante.



Allineamento testina di stampa non riuscito

- Se il processo di allineamento non riesce, verificare di aver caricato carta comune bianca nuova nel vassoio principale. Se nel vassoio principale è caricata carta colorata, la procedura di allineamento della testina di stampa avrà esito negativo.
- Se il processo di allineamento termina ripetutamente con esito negativo, potrebbe essere necessario pulire la testina di stampa, oppure un sensore potrebbe essere difettoso. Per pulire la testina di stampa, vedere [Manutenzione della testina di stampa e delle cartucce](#).
- Se la pulizia della testina di stampa non risolve il problema, contattare il supporto HP. Visitare hp.com/support. Questo sito Web fornisce informazioni e programmi di utilità che possono essere di aiuto nella soluzione di molti comuni problemi della stampante. Se richiesto, selezionare il paese/regione e fare clic su **Tutti i contatti di HP** per informazioni su come richiedere assistenza tecnica.

Arresto imprevisto della stampante

- Controllare l'alimentazione e le connessioni.
- Verificare che il cavo di alimentazione della stampante sia collegato a una presa elettrica funzionante.

Risolvere un errore della stampante

1. Premere il pulsante di alimentazione  per spegnere la stampante.
2. Scollegare il cavo di alimentazione, quindi collegarlo nuovamente.
3. Premere il pulsante di accensione  per accendere la stampante.

Se il problema persiste, annotare il codice di errore fornito nel messaggio, quindi contattare l'assistenza HP. Per ulteriori informazioni su come contattare l'assistenza HP, vedere [Assistenza HP](#).

Informazioni sui rapporti della stampante

Per agevolare la risoluzione dei problemi della stampante, è possibile stampare i seguenti rapporti.

rapporto dello stato della stampante

Utilizzare il rapporto sullo stato della stampante per visualizzare informazioni aggiornate sulla stampante, con dati sullo stato delle cartucce. Utilizzare inoltre il rapporto sullo stato della stampante per facilitare la risoluzione dei problemi relativi alla stampante.

Il rapporto sullo stato della stampante include anche il registro degli eventi recenti.

Se si desidera contattare HP, può essere utile stampare il rapporto sullo stato della stampante prima di chiamare.

pagina di configurazione di rete

Se la stampante è connessa a una rete, è possibile stampare una pagina di configurazione di rete per ottenere le impostazioni di rete della stampante e un elenco delle reti rilevate dalla stampante. L'ultima pagina del rapporto contiene un elenco di tutte le reti wireless rilevabili nell'area, insieme alla potenza del segnale e ai canali utilizzati. Tali informazioni potrebbero essere utili per la selezione di un canale non molto utilizzato da altre reti (migliorando in tal modo le prestazioni della rete).

L'indirizzo IP viene riportato alla modalità Automatica.

 **NOTA:** Per ottenere l'elenco delle reti wireless rilevate nella propria area, la radio wireless della stampante deve essere accesa. Se è spenta, l'elenco non verrà visualizzato.

È possibile utilizzare la pagina di configurazione di rete per facilitare la risoluzione dei problemi della connettività di rete. Se si desidera contattare HP, può essere utile stampare questa pagina prima di chiamare.

Rapporto sulla qualità di stampa

I problemi relativi alla qualità di stampa possono avere molte cause: impostazioni del software, un file d'immagine di scarsa qualità o lo stesso sistema di stampa. Se non si è soddisfatti della qualità delle stampe, una pagina di rapporto sulla qualità di stampa può aiutare a determinare se il sistema di stampa funziona correttamente.

rapporto test connessione wireless

Quando si stampa il rapporto test wireless, viene condotta una serie di test per verificare le varie condizioni della connessione wireless della stampante. Il rapporto illustra i risultati dei test. Se viene rilevato un problema, nel rapporto vengono indicati sia il problema in questione che un messaggio per la sua risoluzione. Alcuni dati fondamentali della configurazione wireless sono forniti nella sezione inferiore del rapporto.

Rapporto test accesso al Web

La stampa del rapporto di accesso al web può aiutare a identificare i problemi della connessione Internet che possono coinvolgere Web Services.

Risoluzione dei problemi di Web Services

Se si verificano dei problemi utilizzando Web Services, verificare quanto segue:

- Verificare che la stampante sia connessa a Internet tramite una connessione di rete supportata.

 **NOTA:** Non è possibile utilizzare queste funzionalità Web, se la stampante è collegata tramite un cavo USB.

- Verificare che nella stampante siano installati i più recenti aggiornamenti del prodotto.
- Verificare che i servizi Web siano abilitati sulla stampante. Per maggiori informazioni, vedere [Per configurare Web Services](#).
- Assicurarsi che l'hub di rete, lo switch o il router siano accesi e funzionanti.
- Se per la connessione della stampante si utilizza una connessione wireless, verificare che la rete wireless funzioni correttamente. Per maggiori informazioni, vedere [Problemi relativi alla rete e alla connessione](#).
- Se la rete utilizza le impostazioni proxy per la connessione a Internet, verificare che tali impostazioni siano valide:
 - Verificare le impostazioni utilizzate dal browser Web utilizzato (Internet Explorer, Firefox o Safari).
 - Chiedere conferma all'amministratore IT o alla persona che ha configurato il firewall.

Se le impostazioni proxy utilizzate dal firewall sono cambiate, è necessario aggiornare tali impostazioni nel pannello di controllo della stampante o in Embedded Web Server. Se queste impostazioni non sono aggiornate, non sarà possibile utilizzare Web Services.

Per maggiori informazioni, vedere [Per configurare Web Services](#).

Eeguire la manutenzione della stampante

In questo argomento viene descritta la procedura da seguire per la manutenzione della stampante.

Pulizia del vetro dello scanner

La presenza di polvere e sporco sul piano di scansione, sul retro del coperchio o sul telaio dello scanner può rallentare le prestazioni, causare il peggioramento della qualità di scansione e compromettere la precisione delle funzioni speciali, ad esempio l'adattamento delle copie a uno specifico formato di pagina.

⚠ AVVERTENZA! Prima di pulire la stampante, spegnerla premendo il pulsante di accensione  e scollegando il cavo di alimentazione dalla presa elettrica.

1. Sollevare il coperchio dello scanner.



2. Pulire il piano di scansione e la pellicola del coperchio utilizzando un panno morbido che non lasci residui inumidito con un detergente per vetri delicato.

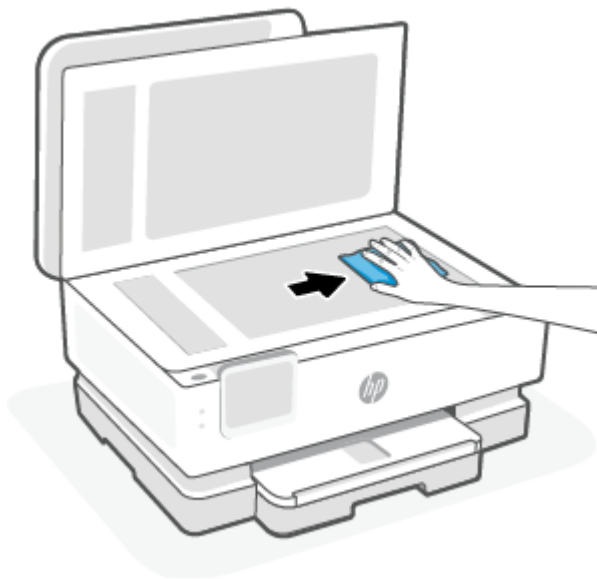

⚠ ATTENZIONE:

- Per pulire il piano di scansione, utilizzare solo detersivi per vetri. Evitare i detersivi contenenti sostanze abrasive, acetone, benzene e tetracloruro di carbonio che possono danneggiare il piano di scansione. Non utilizzare alcool isopropilico poiché potrebbe lasciare striature sul piano di scansione.
- Non spruzzare il detergente per vetri direttamente sul piano di scansione. Se viene utilizzata una quantità eccessiva di detergente, il liquido potrebbe depositarsi sotto il piano di scansione e danneggiare lo scanner.

3. Chiudere il coperchio dello scanner e accendere la stampante.

Pulizia della superficie esterna

-
- ⚠ AVVERTENZA!** Prima di pulire la stampante, spegnerla premendo il pulsante di accensione  e scollegando il cavo di alimentazione dalla presa elettrica.

Utilizzare un panno morbido, umido e privo di lanugine per rimuovere la polvere, lo sporco ed eventuali macchie sulle superfici esterne. Prestare attenzione a non far penetrare liquidi all'interno della stampante e del pannello di controllo.

Pulizia dell'alimentatore di documenti (solo per alcuni modelli)

Se l'alimentatore di documenti preleva più fogli oppure non preleva la carta comune, è possibile pulire i rulli e il separatore.

-
- ⚠ AVVERTENZA!** Prima di pulire la stampante, spegnerla premendo il pulsante di accensione  e scollegando il cavo di alimentazione dalla presa elettrica.

1. Rimuovere tutti gli originali dal vassoio dell'alimentatore di documenti.

2. Sollevare il coperchio dell'alimentatore di documenti.



In questo modo è possibile accedere facilmente ai rulli (1) e al separatore (2).



Tabella 8-8 Pulizia dell'alimentatore di documenti

Funzione	Descrizione
1	Rulli
2	Separatore

3. Inumidire un panno privo di lanugine con acqua distillata, quindi strizzarlo per rimuovere l'acqua in eccesso.

4. Utilizzare il panno umido per rimuovere eventuali residui dai rulli e dal separatore.

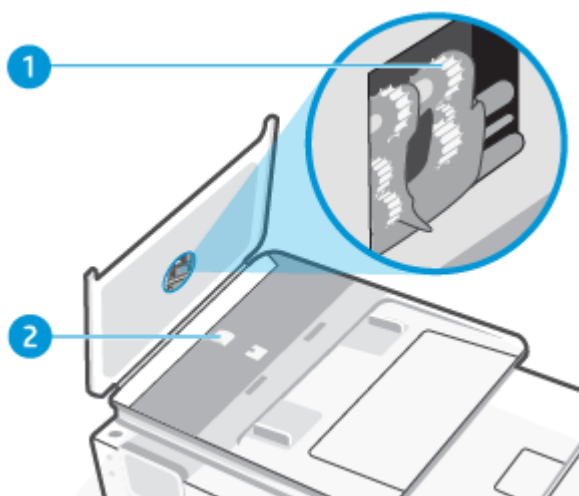

NOTA: Se non si ottengono risultati soddisfacenti con l'acqua distillata, ripetere le operazioni descritte utilizzando alcool isopropilico.

5. Chiudere il coperchio dell'alimentatore di documenti.

Manutenzione della testina di stampa e delle cartucce

Se si verificano problemi durante la stampa, il problema potrebbe essere dovuto alla testina di stampa. Per risolvere i problemi relativi alla qualità di stampa, è necessario eseguire le procedure riportate nelle sezioni seguenti solo se richiesto.

Le procedure di allineamento e pulizia non necessarie potrebbero comportare uno spreco di inchiostro e ridurre la durata delle cartucce.

- Pulire la testina di stampa se le stampe prodotte presentano striature o colori errati o mancanti.

La pulizia viene eseguita in tre fasi. Ciascuna fase dura circa due minuti, usa un foglio di carta e una crescente quantità di inchiostro. Dopo ciascuna fase, riesaminare la qualità della pagina stampata. Se la qualità di stampa non è ottimale, avviare la fase di pulizia successiva.

Se la qualità di stampa resta scadente anche dopo l'esecuzione di tutte le fasi di pulizia, provare ad eseguire l'allineamento della testina di stampa. Se i problemi di qualità di stampa persistono anche dopo la pulizia e l'allineamento, contattare l'assistenza HP. Per maggiori informazioni, vedere [Per installare HP Smart e aprire l'app](#).

- Allineare la testina di stampa quando la pagina di stato della stampante presenta striature o righe bianche attraverso i blocchi di colore o se si verificano problemi relativi alla qualità di stampa.

La stampante allinea automaticamente la testina di stampa durante la configurazione iniziale.



NOTA: Il processo di pulizia consuma inchiostro. Si consiglia pertanto di pulire la testina di stampa solo quando è necessario. Questo processo richiede pochi minuti. Durante questo processo è possibile che vengano prodotti alcuni rumori.

Usare sempre il pulsante Accensione per spegnere la stampante. Uno spegnimento non corretto della stampante può causare problemi di qualità di stampa.

1. Caricare carta bianca comune nuova in formato Lettera o A4 nel vassoio principale. Per maggiori informazioni, vedere [Caricare la carta](#).
2. Dal pannello di controllo della stampante, toccare o passare il dito verso il basso sulla scheda nella parte superiore della schermata per aprire il Dashboard, quindi toccare **Configura** .
3. Toccare **Manutenzione stampante**, selezionare l'opzione desiderata, quindi seguire le istruzioni visualizzate sullo schermo.



NOTA: È inoltre possibile eseguire la stessa operazione dal software della stampante HP o dal server EWS. Per accedere al software o a EWS, vedere [Per installare HP Smart e aprire l'app](#) o [Per accedere e utilizzare EWS](#).

Ripristino impostazioni predefinite di fabbrica

In questo argomento viene descritta la procedura da seguire per ripristinare le impostazioni predefinite di fabbrica.

Se si disabilitano alcune funzioni o si modificano le impostazioni e si desidera recuperarle, è possibile ripristinare le impostazioni originali di fabbrica della stampante o le impostazioni di rete.

Per ripristinare le funzioni selezionate della stampante alle impostazioni predefinite

1. Dal pannello di controllo della stampante, toccare o passare il dito verso il basso sulla scheda nella parte superiore della schermata per aprire il Dashboard, quindi toccare **Configura** .
2. Toccare **Manutenzione stampante**.
3. Toccare **Ripristina**.
4. Toccare **Ripristina impostazioni**.
5. Selezionare una delle funzioni seguenti per ripristinare le impostazioni originali di fabbrica:
 - Copia
 - Scansione
 - ReteToccare **Ripristina**.
Un messaggio conferma che le impostazioni saranno ripristinate.
6. Toccare **Ripristina**.

Per ripristinare le impostazioni predefinite della stampante



NOTA: Per le stampanti HP+, una volta ripristinata la stampante, registrarla di nuovo utilizzando l'account HP utilizzato per la prima configurazione della stampante.

1. Dal pannello di controllo della stampante, toccare o passare il dito verso il basso sulla scheda nella parte superiore della schermata per aprire il Dashboard, quindi toccare **Configura** .
2. Toccare **Manutenzione stampante**.
3. Toccare **Ripristina**.
4. Toccare **Ripristina valori predefiniti**.
Un messaggio conferma che le impostazioni predefinite della stampante saranno ripristinate.
5. Premere **Continua**.

Per ripristinare le impostazioni predefinite di rete

1. Dal pannello di controllo della stampante, toccare o passare il dito verso il basso sulla scheda nella parte superiore della schermata per aprire il Dashboard, quindi toccare **Configura** .
2. Toccare **Installazione in rete**.
3. Toccare **Ripristina impostazioni di rete**.
Un messaggio conferma che le impostazioni di rete predefinite saranno ripristinate.
4. Toccare **Sì**.

- Stampare la pagina di configurazione della rete e verificare che le impostazioni di rete siano state ripristinate.

 **NOTA:** Quando si ripristinano le impostazioni di rete della stampante, le impostazioni di rete precedentemente configurate (come la velocità del collegamento o l'indirizzo IP) vengono rimosse. L'indirizzo IP viene riportato alla modalità Automatica.

 **SUGGERIMENTO:** È possibile visitare il sito Web dell'assistenza in linea HP all'indirizzo [Assistenza HP](#) per informazioni e utilità che consentono di risolvere molti dei problemi più comuni della stampante.

Eseguire [HP Print and Scan Doctor](#) per diagnosticare e risolvere automaticamente i problemi di stampa. Se si utilizza Windows 10, è possibile eseguire HP Print and Scan Doctor da HP Smart.

Per utilizzare Cold Reset per ripristinare le impostazioni

Cold Reset rimuove tutte le impostazioni utente configurate, comprese password di amministratore salvate, configurazioni di rete, paese/regione e lingua selezionati, voci della Rubrica e informazioni sugli account dei servizi Web.

 **NOTA:** Per le stampanti HP+, una volta ripristinata la stampante, registrarla di nuovo utilizzando l'account HP utilizzato per la prima configurazione della stampante.

È possibile utilizzare questa funzione se si intende vendere o cedere la stampante ad altri, assicurandosi di avere rimosso tutti i dati personali.

- Dal pannello di controllo della stampante, toccare o passare il dito verso il basso sulla scheda nella parte superiore della schermata per aprire il Dashboard, quindi toccare **Configura** .
- Toccare **Manutenzione stampante**.
- Toccare **Ripristina**.
- Toccare **Cold Reset**.

Un messaggio conferma che le impostazioni saranno ripristinate.

- Premere **Continua**.

Assistenza HP

Per gli ultimi aggiornamenti dei prodotti e informazioni sul supporto, visitare il sito Web del supporto prodotti all'indirizzo:

hp.com/support.

Il supporto online di HP fornisce un'ampia varietà di opzioni per risolvere i problemi della stampante:

Tabella 8-9 Assistenza HP





Icona	Descrizione
	Visualizza i video tutorial: Scoprite come configurare la stampante ed eseguire le attività più comuni.
	Richiedi assistenza per la risoluzione dei problemi: Scoprite le informazioni per la risoluzione dei problemi di inceppamento della carta, i problemi di connessione alla rete, i problemi legati a qualità di stampa, errori di stampa e molto altro.



Tabella 8-9 Assistenza HP (continuazione)

Icona	Descrizione
	Software e driver: per scaricare il software, i driver e il firmware necessari per la stampante.
	Rivolgetevi alla community: partecipate ai forum della community per trovare le soluzioni, porre domande e condividere suggerimenti.
	HP Diagnostics Solutions: utilizzate gli strumenti online HP per individuare la stampante e trovare le soluzioni consigliate. È possibile diagnosticare e risolvere automaticamente i problemi della stampante con HP Print and Scan Doctor . Se si utilizza Windows 10, è possibile eseguire HP Print and Scan Doctor da HP Smart.

Contatta HP

Per ottenere assistenza da un rappresentante del supporto tecnico HP per risolvere un problema, visitare il [sito Web di contatto del supporto tecnico](#). Le seguenti opzioni di contatto sono disponibili gratuitamente per i clienti con garanzia valida (l'assistenza HP con l'ausilio di un responsabile del supporto per i clienti che non usufruiscono della garanzia potrebbe richiedere il pagamento di una tariffa).

Tabella 8-10 Contatta HP

Funzione	Descrizione
	Chattate con un rappresentante del supporto tecnico HP o con un HP Virtual Agent online.
	Chiama un responsabile del supporto HP.

Quando si contatta il supporto tecnico HP, prepararsi a fornire le seguenti informazioni:

- Nome del prodotto (situato sulla stampante)
- Numero prodotto e numero di serie (situati vicino all'area di accesso alle cartucce)



Registrazione stampante

Effettuando la registrazione, è possibile usufruire di un servizio veloce, un'assistenza più efficiente e notifiche sui prodotti.

Se non è stata ancora effettuata la registrazione nel corso dell'installazione del software, è possibile effettuarla all'indirizzo register.hp.com.

Ulteriori opzioni di garanzia

Programmi di assistenza integrativa per la stampante sono disponibili a costi aggiuntivi.

Visitare il sito hp.com/support, selezionare il proprio Paese/regione e lingua, quindi esaminare le diverse opzioni per la garanzia estesa disponibili per la propria stampante.

9 HP EcoSolutions (HP e la tutela dell'ambiente)

HP si impegna nell'aiutare gli utenti a ottimizzare l'ingombro dell'ambiente di stampa e a favorire l'utilizzo responsabile delle stampanti, a casa o in ufficio.

Per informazioni più dettagliate sulle linee guida per l'ambiente a cui si attiene HP nel processo di produzione, vedere [Programma di protezione ambientale relativo ai prodotti](#).

Risparmio di energia

Utilizzare **Modalità di sospensione**, **Spegnimento automatico** e **Pianificazione On/Off** per ridurre il consumo di elettricità.

Modalità di sospensione

Il consumo energetico è ridotto nella modalità di sospensione. Dopo la configurazione iniziale, la stampante entra nella modalità di sospensione dopo 5 minuti di inattività. Utilizzare **Modalità di sospensione**, **Spegnimento automatico** e **Pianificazione On/Off** per ridurre il consumo di elettricità. Attenersi alle seguenti istruzioni per cambiare il periodo di inattività prima del passaggio della stampante alla modalità di sospensione.

1. Dal pannello di controllo della stampante, toccare o passare il dito verso il basso sulla scheda nella parte superiore della schermata per aprire il Dashboard, quindi toccare HP EcoSolutions .
2. Toccare **Modalità sospensione**, quindi scegliere l'opzione desiderata.

Spegnimento automatico

La stampante viene spenta automaticamente dopo 8 ore di inattività per ridurre il consumo energetico. Lo spegnimento automatico spegne completamente la stampante, di conseguenza è necessario utilizzare il pulsante di accensione per riaccenderla.

Se la stampante supporta la funzione di risparmio energetico, lo spegnimento automatico viene abilitato o disabilitato automaticamente in base alle funzionalità della stampante e alle opzioni di connessione. Anche quando lo spegnimento automatico è disabilitato, la stampante entra in modalità di sospensione dopo 5 minuti di inattività, per ridurre i consumi energetici.

- Auto-Off viene abilitato quando la stampante è accesa, se la stampante non è dotata di funzionalità di rete, fax o Wi-Fi Direct o attualmente non utilizza tali funzionalità.
- Auto-Off viene disabilitato quando la funzionalità wireless o Wi-Fi Direct della stampante è attivata o quando una stampante con funzionalità di rete Ethernet, fax o USB stabilisce una connessione fax, USB o di rete Ethernet.

Pianificazione On/Off

Utilizzare questa funzionalità per accendere o spegnere automaticamente la stampante nei giorni selezionati. Ad esempio, è possibile pianificare l'accensione della stampante alle 8:00 e il suo spegnimento alle 20:00 dal lunedì al venerdì. In questo modo, è possibile risparmiare energia elettrica durante la notte e i fine settimana.

Attenersi alle seguenti istruzioni per pianificare il giorno e l'ora di accensione e spegnimento.

1. Dal pannello di controllo della stampante, toccare o passare il dito verso il basso sulla scheda nella parte superiore della schermata per aprire il Dashboard, quindi toccare HP EcoSolutions .
2. Toccare **Pianificazione On/Off**.

3. Toccare l'interruttore accanto a **Pianificazione On** o **Pianificazione Off**.
4. Toccare l'opzione relativa al tempo e seguire i messaggi visualizzati per impostare il giorno e l'ora di accensione e spegnimento della stampante.

⚠ ATTENZIONE: Spegnerne adeguatamente la stampante, utilizzando **Pianificazione Off** o il pulsante di alimentazione  posto sul lato anteriore sinistro della stampante.

Se la stampante viene spenta in modo improprio, il carrello di stampa potrebbe non ritornare nella posizione corretta e causare problemi alle cartucce e alla qualità di stampa.

Non spegnere mai la stampante se mancano le cartucce. HP consiglia di sostituire quanto prima eventuali cartucce mancanti per evitare problemi di qualità di stampa, spreco di inchiostro nelle cartucce rimanenti o danni al sistema di inchiostro.

Modalità silenziosa

La modalità silenziosa rallenta la stampa per ridurre il livello complessivo di rumorosità senza compromettere la qualità della stampa. Funziona solo per la stampa su carta comune. Inoltre, la Modalità silenziosa è disabilitata se si stampa utilizzando la migliore qualità di stampa o quella da presentazione. Per ridurre la rumorosità della stampa, attivare la modalità attenuazione differenze. Per stampare a velocità normale, disattivare la modalità attenuazione differenze. La modalità silenziosa è disattivata per impostazione predefinita.

📝 NOTA: La Modalità silenziosa non funziona se si stampano foto o buste.

È possibile creare una pianificazione selezionando l'ora in cui stampare in modalità silenziosa. Ad esempio, è possibile programmare la stampante in modalità silenziosa dalle 22.00 alle 8.00 di ogni giorno.

Per attivare o disattivare la modalità silenziosa dal pannello di controllo della stampante

1. Dal pannello di controllo della stampante, toccare o passare il dito verso il basso sulla scheda nella parte superiore della schermata per aprire il Dashboard, quindi toccare Modalità silenziosa .
2. Toccare l'interruttore accanto a **Modalità silenziosa** per attivare o disattivare la funzione.

💡 SUGGERIMENTO: Durante un'operazione di stampa o copia, è possibile attivare o disattivare la Modalità silenziosa selezionando **Modalità silenziosa** sulla schermata del pannello di controllo. Le nuove impostazioni diventeranno effettive dopo la stampa della pagina corrente e saranno utilizzate solo per il lavoro in corso.

Per creare una pianificazione per la modalità silenziosa dal pannello di controllo della stampante

1. Dal pannello di controllo della stampante, toccare o passare il dito verso il basso sulla scheda nella parte superiore della schermata per aprire il Dashboard, quindi toccare Modalità silenziosa .
2. Attivare **Modalità silenziosa**.
3. Toccare l'interruttore accanto a **Schedule** (pianificazione) per attivarla, quindi impostare l'ora di inizio e fine della pianificazione.

Per attivare o disattivare la modalità silenziosa da EWS

1. Aprire EWS. Per maggiori informazioni, vedere [Per accedere e utilizzare EWS](#).

2. Fare clic sulla scheda **Impostazioni**.
3. Nella sezione **Preferenze**, selezionare **Modalità silenziosa** e quindi **Accesa** o **Spento**.
4. Fare clic su **Applica**.

Ottimizzazione dei materiali per la stampa

Per ottimizzare le forniture di stampa, come inchiostro e carta, provare le soluzioni seguenti:

- Riciclare le cartucce di inchiostro originali HP usate attraverso il programma HP Planet Partners. Per ulteriori informazioni, visitare hp.com/recycle.
- Ottimizzare l'utilizzo della carta stampando su entrambi i lati di ciascun foglio.
- Modificare la qualità di stampa nel driver della stampante impostandola sulla modalità bozza. In modalità bozza la stampante consuma meno inchiostro.
- Non pulire la testina di stampa se non strettamente necessario. Tale operazione comporta un elevato consumo di inchiostro e una minore durata delle cartucce.

A Informazioni tecniche

In questa sezione sono affrontati i seguenti argomenti:

- Specifiche
- Informazioni normative
- Accesso facilitato
- Programma di protezione ambientale relativo ai prodotti

Specifiche

In questo argomento vengono riportate le informazioni sulle specifiche della stampante.

Per ulteriori informazioni, visitare hp.com/support. Selezionare il proprio paese/area geografica. Fare clic su **Risoluzione dei problemi e supporto per il prodotto**. Inserire il nome mostrato nella parte anteriore della stampante e selezionare **Cerca**. Fare clic su **Informazioni sul prodotto**, quindi su **Specifiche del prodotto**.

Requisiti di sistema

- Per informazioni sui requisiti software e di sistema o sulle future versioni e sul supporto dei sistemi operativi, visitare il sito Web del supporto online di HP all'indirizzo hp.com/support.

Specifiche ambientali

- Temperatura operativa: da 5° a 40° C (da 41° a 104° F)
- Umidità operativa: Dal 15 all'80% di umidità relativa senza condensa
- Condizioni operative consigliate: da 15° a 32° C (da 59° a 90° F)
- Umidità relativa consigliata: dal 20 al 80% senza condensa

Capacità del vassoio principale

- Fogli di carta comune (da 60 a 105 g/m² [da 16 a 28 libbre]): Fino a 125 (100 su determinati modelli)
- Buste: fino a 5
- Schede indice: fino a 30
- Fogli di carta fotografica: fino a 30

Capacità del vassoio foto

- Fogli di carta fotografica: fino a 15

Capacità del vassoio di uscita

- Fogli di carta comune (da 60 a 105 g/m² [da 16 a 28 libbre]): Fino a 60 (stampa di testo)

Formato carta e grammatura

Per l'elenco completo dei formati carta supportati, vedere il software della stampante HP.

- Carta comune: Da 60 a 105 g/m² (da 16 a 28 lb)
- Buste: Da 75 a 90 g/m² (da 20 a 24 lb)
- Biglietti: Da 163 a 200 g/m² (da 90 a 110 lb)
- Carta fotografica: Fino a 280 g/m² (75 lb)

Specifiche di stampa

- La velocità di stampa varia a seconda del modello e della complessità del documento.
- Metodo: getto termico d'inchiostro
- Lingue: PCL3 GUI, URF e PCLm
- **Risoluzione di stampa:**
Per un elenco delle risoluzioni di stampa supportate, visitare il sito Web del supporto della stampante all'indirizzo support.hp.com.
- **Margini di stampa:**
Per le impostazioni dei margini dei vari supporti, visitare il sito Web del supporto della stampante all'indirizzo support.hp.com.

Specifiche di alimentazione

- Tensione in ingresso: 100-240 VCA (+/- 10%)
- Frequenza in ingresso: 50/60 Hz (+/- 3 Hz)

Specifiche di copia

- Elaborazione delle immagini digitali
- Le velocità di copia variano a seconda del modello della stampante e della complessità del documento

Specifiche di scansione

- Risoluzione: fino a 1200 x 1200 PPI
Per ulteriori informazioni sulla risoluzione di scansione, consultare il software della stampante HP.
- Colore: colori a 24 bit, scala di grigi a 8 bit (256 livelli di grigio)
- Dimensioni massime scansione:
 - Piano di scansione: 216 x 297 mm (8,5 x 11,7 pollici)
 - Alimentatore documenti: 216 x 356 mm (8,5 x 14 pollici)

Resa delle cartucce

- Per ulteriori informazioni sulle rese delle cartucce, visitare il sito hp.com/go/learnaboutsupplies.

Informazioni normative

La stampante soddisfa i requisiti degli enti normativi del proprio paese/regione.

Numero di modello normativo

Ai fini della conformità alle norme, al prodotto è assegnato un numero di modello normativo. È importante non confondere tale numero di modello normativo con il nome commerciale o con il numero del prodotto.

Dichiarazione FCC

La United States Federal Communications Commission (nel documento 47 CFR 15.105) ha imposto di portare il seguente avviso all'attenzione degli utenti di questo prodotto.

Questa apparecchiatura è stata collaudata ed è risultata conforme ai limiti per un dispositivo digitale di Classe B, ai sensi della Parte 15 delle norme FCC. Questi limiti sono studiati per fornire una protezione ragionevole dalle interferenze dannose in un'installazione residenziale. Questo dispositivo genera, utilizza e può irradiare energia in radiofrequenza e, se non viene installato e utilizzato correttamente, può determinare interferenze dannose per le comunicazioni radio. Tuttavia, non vi è garanzia dell'assenza di interferenze in una particolare installazione. Se questo dispositivo dovesse causare interferenze dannose alla ricezione radio o televisiva, che possono essere determinate accendendo e spegnendo il dispositivo, l'utente è invitato a provare a correggere l'interferenza adottando una o più delle seguenti misure:

- Riorientare o riposizionare l'antenna ricevente.
- Aumentare la distanza tra l'apparecchiatura e il ricevitore.
- Collegare l'apparecchiatura a una presa di un circuito diverso rispetto a quello dove è collegato il ricevitore.
- Consultare il fornitore o un esperto tecnico radio/TV per assistenza.



NOTA: Se il prodotto dispone di una porta Ethernet/LAN con involucro metallico, l'uso di un cavo di interfaccia schermato è indispensabile per conformarsi ai limiti Class B Part 15 delle normative FCC.

Modifiche (parte 15.21)

Eventuali cambiamenti o modifiche apportati a questo dispositivo senza esplicita approvazione di HP potrebbero invalidare il diritto dell'utente a utilizzare il dispositivo.

Per ulteriori informazioni, contattare: Manager of Corporate Product Regulations, HP Inc., 1501 Page Mill Road, Palo Alto, CA 94304, U.S.A.

Il presente dispositivo è conforme alla Parte 15 delle norme FCC. Il funzionamento è soggetto alle due condizioni riportate di seguito: (1) il dispositivo non deve causare interferenze nocive e (2) il dispositivo deve accettare le eventuali interferenze ricevute, incluse quelle che possono causare un funzionamento non desiderato.

Informativa per gli utenti in Corea

해당 무선설비는 운용 중 전파혼신 가능성이 있음으로 인명안전과 관련된 서비스는 할 수 없음.

B급 기기
(가정용 방송통신기자재)

이 기기는 가정용(B급) 전자파적합기기로서 주로 가정에서 사용하는 것을 목적으로 하며, 모든 지역에서 사용할 수 있습니다.

Dichiarazione di conformità VCCI (Classe B) per gli utenti in Giappone

この装置は、クラスB機器です。この装置は、住宅環境で使用することを目的としていますが、この装置がラジオやテレビジョン受信機に近接して使用されると、受信障害を引き起こすことがあります。
取扱説明書に従って正しい取り扱いをして下さい。 VCCI - B

Istruzioni per il cavo di alimentazione

Accertarsi che l'alimentazione sia adeguata alla tensione nominale del prodotto. La tensione nominale è indicata sull'etichetta del prodotto. Il prodotto utilizza 100-240 VCA o 200-240 VCA e 50/60 Hz.

⚠ **ATTENZIONE:** onde evitare di danneggiare il prodotto, utilizzare solo il cavo di alimentazione fornito con il prodotto.

Avviso sul cavo di alimentazione per gli utenti in Giappone

製品には、同梱された電源コードをお使い下さい。

同梱された電源コードは、他の製品では使用出来ません。

Dichiarazione sulle emissioni acustiche per la Germania

Geräuschemission

LpA < 70 dB am Arbeitsplatz im Normalbetrieb nach DIN 45635 T. 19

Avviso normativo per Unione Europea e il Regno Unito



Products bearing the CE marking and UK marking comply to applicable EU Directives and the equivalent UK Statutory Instruments and can operate in at least one EU Member State and in Great Britain. The full EU and UK Declaration of Conformity can be found at the following website: hp.eu/certificates (Search with the product model name or its Regulatory Model Number (RMN), which may be found on the regulatory label.)

The point of contact for regulatory matters:

For EU: HP Deutschland GmbH, HP HQ-TRE, 71025 Boeblingen, Germany

For GB: HP Inc UK Ltd, Regulatory Enquiries, Earley West, 300 Thames Valley Park Drive, Reading, RG6 1PT

Email: techregshelp@hp.com

Prodotti con funzionalità wireless

EMF

Questo prodotto soddisfa le linee guida internazionali (ICNIRP) per l'esposizione alle radiazioni di radio frequenza.

Se incorpora un dispositivo di trasmissione e ricezione radio, in condizioni di normale utilizzo, una distanza di 20 cm garantisce la conformità ai requisiti UE dei livelli di esposizione a radiofrequenze.

Funzionalità wireless in Europa

Per i prodotti con radio 802.11 b/g/n o Bluetooth:

- Banda di frequenza radio: 2400-2483,5 MHz, con potenza di trasmissione di 20 dBm (100 mW) o inferiore.

Per i prodotti con frequenza radio 802.11 a/b/g/n:

- Banda di frequenza radio: 2400-2483,5 MHz, con potenza di trasmissione di 20 dBm (100 mW) o inferiore.
- Banda di frequenza radio: 5170-5330 MHz, con potenza di trasmissione di 23 dBm (200 mW) o inferiore.
- Banda di frequenza radio: 5490-5730 MHz, con potenza di trasmissione di 23 dBm (200 mW) o inferiore.
- Banda di frequenza radio: 5735-5835 MHz, con potenza di trasmissione di 13,98 dBm (25 mW) o inferiore.



AT	BE	BG	CY	CZ
DE	DK	EE	EL	ES
FI	FR	HR	HU	IE
IT	LT	LU	LV	MT
NL	PL	PT	RO	SE
SI	SK	IS	LI	NO
CH	TR	UK(NI)		

AL	BA	MD	ME	MK
RS	UK	XK		



IMPORTANTE: La rete LAN wireless IEEE 802.11x con banda di frequenza 5,17-5,33 GHz è vincolata esclusivamente all'**utilizzo in ambienti al chiuso** per tutti i Paesi indicati nella matrice. L'utilizzo di questa applicazione WLAN in ambienti all'aperto potrebbe portare a problemi di interferenze con servizi radio esistenti.

Informazioni per gli utenti residenti in Germania

GS-Erklärung (Deutschland)

Das Gerät ist nicht für die Benutzung im unmittelbaren Gesichtsfeld am Bildschirmarbeitsplatz vorgesehen. Um störende Reflexionen am Bildschirmarbeitsplatz zu vermeiden, darf dieses Produkt nicht im unmittelbaren Gesichtsfeld platziert werden.

Avviso per gli utenti della rete telefonica statunitense: requisiti FCC

This equipment complies with Part 68 of the FCC rules and the requirements adopted by the ACTA. On the rear (or bottom) of this equipment is a label that contains, among other information, a product identifier in the format US:AAAEQ##TXXXX. If requested, this number must be provided to the telephone company.

Applicable connector jack Universal Service Order Codes ("USOC") for the Equipment is: RJ-11C.

A telephone cord, plug and jack used to connect this equipment to the premises wiring and telephone network must comply with the applicable FCC Part 68 rules and requirements adopted by the ACTA. HP recommends a

compliant plug, jack and 2-wire telephone cord to connect this product to the premises wiring and telephone network. See installation instructions for details.

The REN is used to determine the quantity of devices, which may be connected to the telephone line. Excessive RENs on the telephone line may result in the devices not ringing in response to an incoming call. In most, but not all, areas, the sum of the RENs should not exceed five (5.0). To be certain of the number of devices that may be connected to the line, as determined by the total RENs, contact the telephone company to determine the maximum REN for the calling area. For products approved after July 23, 2001, the REN for this product is part of the product identifier that has the format US-AAAEQ##TXXXX. The digits represented by ## are the REN without a decimal point (e.g., 01 is a REN of 0.1).

If this equipment causes harm to the telephone network, the telephone company will notify you in advance that temporary discontinuance of service may be required. If advance notice is not practical, the telephone company will notify the customer as soon as possible. Also, you will be advised of your right to file a complaint with the FCC if you believe it is necessary.

The telephone company may make changes in its facilities, equipment, operations, or procedures that could affect the operation of the equipment. If this happens, the telephone company will provide advance notice in order for you to make the necessary modifications in order to maintain uninterrupted service.

If trouble is experienced with this equipment, please contact the manufacturer, or look elsewhere in this manual, for repair and (or) warranty information. If the equipment is causing harm to the telephone network, the telephone company may request that you disconnect the equipment from the network until the problem is resolved.

Connection to Party Line Service is subject to state tariffs. Contact the state public utility commission, public service commission, or corporation commission for information.

⚠ ATTENZIONE: If your home has specially wired alarm equipment connected to the telephone line, ensure the installation of this equipment does not disable your alarm equipment. If you have questions about what will disable alarm equipment, consult your telephone company or a qualified installer.

WHEN PROGRAMMING EMERGENCY NUMBERS AND (OR) MAKING TEST CALLS TO EMERGENCY NUMBERS:

1. Remain on the line and briefly explain to the dispatcher the reason for the call.
2. Perform such activities in the off-peak hours, such as early morning or late evening.

📝 NOTA: The FCC hearing aid compatibility rules for telephones are not applicable to this equipment.

The Telephone Consumer Protection Act of 1991 makes it unlawful for any person to use a computer or other electronic devices, including FAX machines, to send any message unless such message clearly contains in a margin at the top or bottom of each transmitted page or on the first page of the transmission, the date and time it is sent and an identification of the business or other entity, or other individual sending the message and the telephone number of the sending machine or such business, other entity, or individual. (The telephone number provided may not be a 900 number or any other number for which charges exceed local or long-distance transmission charges.)

In order to program this information into your FAX machine, you should complete the steps described in the software.

Avviso per gli utenti della rete telefonica canadese

Cet appareil est conforme aux spécifications techniques des équipements terminaux d'Innovation, Science et Développement Economique Canada. Le numéro d'enregistrement atteste de la conformité de l'appareil. L'abréviation ISSED qui précède le numéro d'enregistrement indique que l'enregistrement a été effectué dans le cadre d'une Déclaration de conformité stipulant que les spécifications techniques d'Innovation, Science et

Développement Economique Canada ont été respectées. Néanmoins, cette abréviation ne signifie en aucun cas que l'appareil a été validé par Innovation, Science et Développement Economique Canada.

Pour leur propre sécurité, les utilisateurs doivent s'assurer que les prises électriques reliées à la terre de la source d'alimentation, des lignes téléphoniques et du circuit métallique d'alimentation en eau sont, le cas échéant, branchées les unes aux autres. Cette précaution est particulièrement importante dans les zones rurales.

 **REMARQUE:** Le numéro REN (Ringer Equivalence Number) attribué à chaque appareil terminal fournit une indication sur le nombre maximal de terminaux qui peuvent être connectés à une interface téléphonique. La terminaison d'une interface peut se composer de n'importe quelle combinaison d'appareils, à condition que le total des numéros REN ne dépasse pas 5.

Basé sur les résultats de tests FCC Partie 68, le numéro REN de ce produit est 0.1.

This equipment meets the applicable Innovation, Science and Economic Development Canada Terminal Equipment Technical Specifications. This is confirmed by the registration number. The abbreviation ISED before the registration number signifies that registration was performed based on a Declaration of Conformity indicating that Innovation, Science and Economic Development Canada technical specifications were met. It does not imply that Innovation, Science and Economic Development Canada approved the equipment.

Users should ensure for their own protection that the electrical ground connections of the power utility, telephone lines and internal metallic water pipe system, if present, are connected together. This precaution might be particularly important in rural areas.

 **NOTE:** The Ringer Equivalence Number (REN) assigned to each terminal device provides an indication of the maximum number of terminals allowed to be connected to a telephone interface. The termination on an interface might consist of any combination of devices subject only to the requirement that the sum of the Ringer Equivalence Numbers of all the devices does not exceed 5.

The REN for this product is 0.1, based on FCC Part 68 test results.

Avviso per gli utenti della rete telefonica tedesca

Hinweis für Benutzer des deutschen Telefonnetzes

Dieses HP-Fax ist nur für den Anschluss eines analogen Public Switched Telephone Network (PSTN) gedacht. Schließen Sie den TAE N-Telefonstecker, der im Lieferumfang des HP All-in-One enthalten ist, an die Wandsteckdose (TAE 6) Code N an. Dieses HP-Fax kann als einzelnes Gerät und/oder in Verbindung (mit seriellem Anschluss) mit anderen zugelassenen Endgeräten verwendet werden.

Specifica per fax in rete cablata in Australia

In Australia, the HP device must be connected to Telecommunication Network through a line cord which meets the requirements of the Technical Standard AS/ACIF S008.

Dichiarazioni di conformità per i prodotti wireless

Questa sezione contiene le seguenti informazioni sulle norme vigenti in materia di prodotti wireless:

Esposizione alle radiofrequenze

 **CAUTION:** The radiated output power of this device is far below the FCC radio frequency exposure limits. Nevertheless, the device shall be used in such a manner that the potential for human contact during normal operation is minimized. This product and any attached external antenna, if supported, shall be placed in such a manner to minimize the potential for human contact during normal operation. In order to avoid the

possibility of exceeding the FCC radio frequency exposure limits, human proximity to the antenna shall not be less than 20 cm (8 inches) during normal operation.

Avviso per gli utenti in Canada (5 GHz)

⚠ CAUTION: When using IEEE 802.11a wireless LAN, this product is restricted to indoor use, due to its operation in the 5.15- to 5.25-GHz frequency range. The Innovation, Science and Economic Development Canada requires this product to be used indoors for the frequency range of 5.15 GHz to 5.25 GHz to reduce the potential for harmful interference to co-channel mobile satellite systems. High-power radar is allocated as the primary user of the 5.25- to 5.35-GHz and 5.65- to 5.85-GHz bands. These radar stations can cause interference with and/or damage to this device.

⚠ ATTENTION: Lors de l'utilisation du réseau local sans fil IEEE 802.11a, ce produit se limite à une utilisation en intérieur à cause de son fonctionnement sur la plage de fréquences de 5,15 à 5,25 GHz. Innovation, Science et Développement Economique Canada stipule que ce produit doit être utilisé en intérieur dans la plage de fréquences de 5,15 à 5,25 GHz afin de réduire le risque d'interférences éventuellement dangereuses avec les systèmes mobiles par satellite via un canal adjacent. Le radar à haute puissance est alloué pour une utilisation principale dans une plage de fréquences de 5,25 à 5,35 GHz et de 5,65 à 5,85 GHz. Ces stations radar peuvent provoquer des interférences avec cet appareil et l'endommager.

Avviso per gli utenti di Taiwan (5 GHz)

應避免影響附近雷達系統之操作。

高增益指向性天線只得應用於固定式點對點系統。

Avviso per gli utenti in Serbia (5 GHz)

Upotreba ovog uredjaja je ogranicna na zatvorene prostore u slucajevima koriscenja na frekvencijama od 5150-5350 MHz.

Avviso per gli utenti in Thailandia (5 GHz)

เครื่องวิทยุคมนาคมนี้ มีระดับการแผ่คลื่นแม่เหล็กไฟฟ้าสอดคล้องตามมาตรฐานความปลอดภัยต่อสุขภาพของมนุษย์จากการใช้เครื่องวิทยุคมนาคมที่คณะกรรมการกิจการโทรคมนาคมแห่งชาติประกาศกำหนด

This radio communication equipment has the electromagnetic field strength in compliance with the Safety Standard for the Use of Radio Communication Equipment on Human Health announced by the National Telecommunications Commission.

Informativa per gli utenti in Brasile

Este equipamento opera em caráter secundário, isto é, não tem direito à proteção contra interferência prejudicial, mesmo de estações do mesmo tipo, e não pode causar interferência em sistemas operando em caráter primário. Este equipamento não tem direito à proteção contra interferência prejudicial e não pode causar interferência em sistemas devidamente autorizados.

Para obter mais informações, verifique o site da ANATEL anatel.gov.br.

Avviso per gli utenti in Canada

Under Innovation, Science and Economic Development Canada regulations, this radio transmitter may only operate using an antenna of a type and maximum (or lesser) gain approved for the transmitter by Innovation, Science and Economic Development Canada. To reduce potential radio interference to other users, the antenna type and its gain should be so chosen that the equivalent isotropically radiated power (e.i.r.p.) is not more than that necessary for successful communication.

This device complies with Innovation, Science and Economic Development Canada licence-exempt RSS standard(s). Operation is subject to the following two conditions: (1) this device may not cause interference,

and (2) this device must accept any interference, including interference that may cause undesired operation of the device.

WARNING! Exposure to Radio Frequency Radiation. The radiated output power of this device is below the Innovation, Science and Economic Development Canada radio frequency exposure limits. Nevertheless, the device should be used in such a manner that the potential for human contact is minimized during normal operation.

To avoid the possibility of exceeding the Innovation, Science and Economic Development Canada radio frequency exposure limits, human proximity to the antennas should not be less than 20 cm (8 inches).

Conformément au Règlement d'Innovation, Science et Développement Economique Canada, cet émetteur radioélectrique ne peut fonctionner qu'avec une antenne d'un type et d'un gain maximum (ou moindre) approuvé par Innovation, Science et Développement Economique Canada. Afin de réduire le brouillage radioélectrique potentiel pour d'autres utilisateurs, le type d'antenne et son gain doivent être choisis de manière à ce que la puissance isotrope rayonnée équivalente (p.i.r.e.) ne dépasse pas celle nécessaire à une communication réussie.

Cet appareil est conforme aux normes RSS exemptes de licence d'Innovation, Science et Développement Economique Canada. Son fonctionnement dépend des deux conditions suivantes : (1) cet appareil ne doit pas provoquer d'interférences nuisibles et (2) doit accepter toutes les interférences reçues, y compris des interférences pouvant provoquer un fonctionnement non souhaité de l'appareil.

AVERTISSEMENT relatif à l'exposition aux radiofréquences. La puissance de rayonnement de cet appareil se trouve sous les limites d'exposition de radiofréquences d'Innovation, Science et Développement Economique Canada. Néanmoins, cet appareil doit être utilisé de telle sorte qu'il doive être mis en contact le moins possible avec le corps humain.

Afin d'éviter le dépassement éventuel des limites d'exposition aux radiofréquences d'Innovation, Science et Développement Economique Canada, il est recommandé de maintenir une distance de plus de 20 cm entre les antennes et l'utilisateur.

Informativa per gli utenti a Taiwan

取得審驗證明之低功率射頻器材，非經核准，公司、商號或使用者均不得擅自變更頻率、加大功率或變更原設計之特性及功能。低功率射頻器材之使用不得影響飛航安全及干擾合法通信；經發現有干擾現象時，應立即停用，並改善至無干擾時方得繼續使用。前述合法通信，指依電信管理法規定作業之無線電通信。低功率射頻器材須忍受合法通信或工業、科學及醫療用電波輻射性電機設備之干擾。

Informativa per gli utenti in Messico

La operación de este equipo está sujeta a las siguientes dos condiciones: (1) es posible que este equipo o dispositivo no cause interferencia perjudicial y (2) este equipo o dispositivo debe aceptar cualquier interferencia, incluyendo la que pueda causar su operación no deseada.

Para saber el modelo de la tarjeta inalámbrica utilizada, revise la etiqueta regulatoria de la impresora.

Avviso agli utenti in Giappone

この機器は技術基準適合証明又は工事設計認証を受けた無線設備を搭載しています。

Stampante dotata di misure di sicurezza dinamica

Stampante predisposta per funzionare solo con cartucce con circuito elettronico HP nuovo o riutilizzato. I circuiti elettronici HP riutilizzati abilitano il funzionamento di cartucce riutilizzate, rigenerate e ricaricate.

La stampante è dotata di misure di sicurezza dinamica che bloccano le cartucce con circuito elettronico modificato o non HP. Il periodico rilascio di aggiornamenti firmware tramite Internet garantirà l'efficacia di tali

misure di sicurezza bloccando eventuali cartucce con circuito elettronico modificato o non HP in precedenza funzionanti.

Gli aggiornamenti possono, fra l'altro, migliorare, ottimizzare o estendere le caratteristiche e le funzionalità della stampante nonché proteggere il computer da minacce alla sicurezza. Tuttavia, tali aggiornamenti possono bloccare le cartucce con circuito elettronico modificato o non HP, ivi incluse le cartucce attualmente funzionanti. A meno che tu non sia registrato ad alcuni programmi HP, come Instant Ink, o non utilizzi altri servizi che richiedono aggiornamenti automatici del firmware online, la maggior parte delle stampanti HP può essere configurata per ricevere gli aggiornamenti automaticamente oppure tramite notifica che consente di scegliere se eseguire o meno l'aggiornamento. Per ulteriori informazioni sulle misure di sicurezza dinamica e su come configurare gli aggiornamenti del firmware online, vai su www.hp.com/learn/ds.

Accesso facilitato

Per saperne di più sulle nostre iniziative per la realizzazione di prodotti ad accesso facilitato, condividete la vostra esperienza o contattate l'assistenza clienti per informazioni sull'accesso facilitato, tutto sul sito hp.com/accessibility.

Per ulteriori informazioni sull'accesso facilitato per la vostra stampante, visitare [Accesso facilitato per le stampanti HP a getto d'inchiostro](#).

Programma di protezione ambientale relativo ai prodotti

HP si impegna a fornire prodotti di alta qualità che non rechino danni all'ambiente. Questo prodotto è stato progettato in modo da facilitarne il riciclaggio. Il numero dei materiali utilizzati è stato ridotto al minimo, garantendo comunque un prodotto di funzionalità e affidabilità elevate. I vari materiali sono stati utilizzati in modo da poterli separare facilmente. Gli elementi di fissaggio e altri tipi di connessione sono facilmente individuabili e possono essere rimossi con normali utensili. I componenti principali sono stati progettati in modo da poter essere smontati e riparati in modo semplice e veloce. Per ulteriori informazioni, visitare il sito Web HP relativo alla protezione dell'ambiente:

hp.com/sustainableimpact

Suggerimenti di HP per ridurre l'impatto ambientale

- Scegliere all'interno dell'ampia gamma di carte HP con certificazione FSC® o PEFC™, che indica che la pasta della carta proviene da una fonte attendibile e ben gestita.¹
- Conservare le risorse, ricercando carte realizzate con contenuto riciclato.
- Riciclare le cartucce originali HP: è facile e gratuito con il programma HP Planet Partners, disponibile in 47 paesi e territori nel mondo.²
- Risparmiare carta stampando su entrambi i lati del foglio.
- Risparmiare energia scegliendo prodotti HP certificati ENERGY STAR®.
- Ridurre le emissioni di anidride carbonica: tutte le stampanti a getto d'inchiostro HP includono impostazioni di risparmio energetico che consentono di controllare il consumo di energia.
- Scoprite le nuove modalità con cui HP e i suoi clienti riducono al minimo l'impatto ambientale all'indirizzo [HP Ecosolutions](#).

¹ Carte HP con certificazione FSC®C017543 o PEFC™TMPEFC/29-13-198.

² La disponibilità del programma è soggetta a variazioni. Il servizio di restituzione e riciclaggio delle cartucce originali HP è attualmente disponibile in più di 50 paesi, territori e aree geografiche in Asia, Europa, Nord e Sud America attraverso il programma HP Planet Partners. Per ulteriori informazioni visitare: hp.com/recycle.

Suggerimenti per un minor impatto ambientale

HP si impegna ad aiutare i clienti a ridurre il loro impatto sull'ambiente. Visitare il sito Web HP Eco Solutions per maggiori informazioni sulle iniziative per l'ambiente di HP.

hp.com/sustainableimpact

Carta

Il prodotto è adatto a utilizzare carta riciclata conforme alle normative DIN 19309 ed EN 12281:2002.

Materie plastiche

I componenti in plastica di peso superiore a 25 grammi sono contrassegnati secondo gli standard internazionali per facilitarne l'identificazione ai fini del riciclaggio quando il prodotto raggiunge la fine della sua vita utile.

Regolamento della Commissione dell'Unione Europea 1275/2008

Per i dati relativi all'alimentazione del prodotto, compreso il consumo elettrico del prodotto in standby in rete in caso di connessione di tutte le porte cablate e attivazione di tutte le porte di rete wireless, fare riferimento alla sezione P15 "Informazioni aggiuntive" della Dichiarazione ECO IT del prodotto all'indirizzo hp.com/hpinfo/globalcitizenship/environment/productdata/itecodesktop-pc.html.

Scheda sulla sicurezza

La scheda sulla sicurezza, le informazioni su sicurezza del prodotto e ambiente sono disponibili all'indirizzo hp.com/go/ecodata o su richiesta.

Sostanze chimiche

HP si impegna a fornire ai propri clienti informazioni sulle sostanze chimiche contenute nei propri prodotti nella misura necessaria a soddisfare i requisiti legali, ad esempio REACH (*Normativa CE N. 1907/2006 del Parlamento Europeo e del Consiglio*). Un rapporto delle informazioni relative alle sostanze chimiche per questo prodotto è disponibile all'indirizzo hp.com/go/reach.

EPEAT

La maggior parte dei prodotti HP sono progettati per soddisfare EPEAT. EPEAT è uno strumento di valutazione completo che consente di selezionare apparecchiature elettroniche in base alle relative caratteristiche ambientali. Per maggiori informazioni su EPEAT, visitare epeat.net.

[Fare clic qui per informazioni sui prodotti registrati EPEAT di HP](#).

Informazioni utente per etichetta ecologica SEPA (Cina)

中国环境标识认证产品用户说明

噪声大于 63.0 dB(A) 的办公设备不宜放置于办公室内，请在独立的隔离区域使用。

如需长时间使用本产品或打印大量文件，请确保在通风良好的房间内使用。

如您需要确认本产品处于零能耗状态，请按下电源关闭按钮，并将插头从电源插座断开。

您可以使用再生紙，以減少資源耗費。

Programma di riciclaggio

HP dispone di numerosi programmi per la restituzione e il riciclaggio dei prodotti in molti paesi/aree geografiche e collabora con alcuni dei maggiori centri di riciclaggio di parti elettroniche in tutto il mondo. HP preserva le risorse naturali rivendendo alcuni dei suoi prodotti più popolari. Per ulteriori informazioni sul riciclaggio dei prodotti HP, visitare il sito: hp.com/recycle

Programma di riciclaggio per i materiali di consumo delle stampanti a getto d'inchiostro HP

HP si impegna nella protezione dell'ambiente. Il programma di riciclaggio per i materiali di consumo delle stampanti a getto d'inchiostro HP è disponibile in un gran numero di paesi/regioni e consente il riciclaggio gratuito delle cartucce di stampa e delle cartucce di inchiostro usate a titolo gratuito. Per ulteriori informazioni, visitare il seguente sito Web: hp.com/recycle

Smaltimento delle batterie (Taiwan)



廢電池請回收

Avviso sui materiali in perclorato (California)

Perchlorate material - special handling may apply. See: dtsc.ca.gov/hazardouswaste/perchlorate

This product's real-time clock battery or coin cell battery may contain perchlorate and may require special handling when recycled or disposed of in California.

Direttiva dell'Unione Europea per le batterie



Questo prodotto contiene una batteria che viene utilizzata per mantenere l'integrità dati dell'orologio in tempo reale o delle impostazioni del prodotto ed è studiato per durare per l'intera vita del prodotto. Qualsiasi tentativo di riparare o sostituire questa batteria deve essere eseguito da un tecnico di assistenza qualificato.

Avviso relativo alla batteria per il Brasile

A bateria deste equipamento nao foi projetada para ser removida pelo cliente.

Consumo energetico

I dispositivi di stampa e imaging HP contrassegnati dal logo ENERGY STAR® sono certificati dall'agenzia statunitense per la protezione dell'ambiente (EPA). I dispositivi di imaging con certificazione ENERGY STAR presentano il seguente marchio:



Ulteriori informazioni sui prodotti di imaging con certificazione ENERGY STAR sono disponibili all'indirizzo hp.com/go/energystar

Marchio CEL (China Energy Label) per stampanti, fax e fotocopiatrici

复印机、打印机和传真机能源效率标识实施规则

依据“复印机、打印机和传真机能源效率标识实施规则”，该打印机具有中国能效标识。标识上显示的能效等级和操作模式值根据“复印机、打印机和传真机能效限定值及能效等级”标准(“GB 21521”)来确定和计算。

1. 能效等级

产品能效等级分3级，其中1级能效最高。能效限定值根据产品类型和打印速度由标准确定。能效等级则根据基本功耗水平以及网络接口和内存等附加组件和功能的功率因子之和来计算。

2. 能效信息

喷墨打印机

- 操作模式功率

睡眠状态的能耗按照 GB 21521 的标准来衡量和计算。该数据以瓦特 (W) 表示。

- 待机功率

待机状态是产品连接到电网电源上功率最低的状态。该状态可以延续无限长时间，且使用者无法改变此状态下产品的功率。对于“成像设备”产品，“待机”状态通常相当于“关闭”状态，但也可能相当于“准备”状态或者“睡眠”状态。该数据以瓦特 (W) 表示。

- 睡眠状态预设延迟时间

出厂前由制造商设置的时间决定了该产品在完成主功能后进入低耗模式(例如睡眠、自动关机)的时间。该数据以分钟表示。

- 附加功能功率因子之和

网络接口和内存等附加功能的功率因子之和。该数据以瓦特 (W) 表示。

标识上显示的能耗数据是根据典型配置测量得出的数据，此类配置包含登记备案的打印机依据复印机、打印机和传真机能源效率标识实施规则所选的所有配置。因此，该特定产品型号的实际能耗可能与标识上显示的数据有所不同。

要了解规范的更多详情，请参考最新版的 GB 21521 标准。

Smaltimento delle apparecchiature da rottamare da parte degli utenti



Questo simbolo indica di non smaltire il prodotto con gli altri rifiuti domestici. È responsabilità dell'utente smaltire le apparecchiature dismesse consegnandole al punto di raccolta designato per il riciclaggio dei rifiuti elettrici o elettronici. Per ulteriori informazioni, contattare il servizio di smaltimento rifiuti locale o visitare hp.com/recycle.

Smaltimento dei rifiuti per il Brasile



Este produto eletrônico e seus componentes não devem ser descartados no lixo comum, pois embora estejam em conformidade com padrões mundiais de restrição a substâncias nocivas, podem conter, ainda que em quantidades mínimas, substâncias impactantes ao meio ambiente. Ao final da vida útil deste produto, o usuário deverá entregá-lo à HP. A não observância dessa orientação sujeitará o infrator às sanções previstas em lei.

Após o uso, as pilhas e/ou baterias dos produtos HP deverão ser entregues ao estabelecimento comercial ou rede de assistência técnica autorizada pela HP.

Para maiores informações, inclusive sobre os pontos de recebimento, acesse:

hp.com.br/reciclar

Tabella delle sostanze/elementi pericolosi e relativo contenuto (Cina)

产品中有害物质或元素的名称及含量

根据中国《电器电子产品有害物质限制使用管理办法》 

Tabella A-11 Tabella delle sostanze/elementi pericolosi e relativo contenuto (Cina)

部件名称	有害物质					
	铅 (Pb)	汞 (Hg)	镉 (Cd)	六价铬 (Cr(VI))	多溴联苯 (PBB)	多溴二苯醚 (PBDE)
外壳和托盘	○	○	○	○	○	○
电线	○	○	○	○	○	○

Tabella A-11 Tabella delle sostanze/elementi pericolosi e relativo contenuto (Cina) (continuazione)

部件名称	有害物质					
	铅 (Pb)	汞 (Hg)	镉 (Cd)	六价铬 (Cr(VI))	多溴联苯 (PBB)	多溴二苯醚 (PBDE)
印刷电路板	X	○	○	○	○	○
打印系统	X	○	○	○	○	○
显示器	X	○	○	○	○	○
喷墨打印机墨盒	○	○	○	○	○	○
驱动光盘	X	○	○	○	○	○
扫描仪	X	○	○	○	○	○
网络配件	X	○	○	○	○	○
电池板	X	○	○	○	○	○
自动双面打印系统	○	○	○	○	○	○
外部电源	X	○	○	○	○	○

本表格依据 SJ/T 11364 的规定编制。

○: 表示该有害物质在该部件所有均质材料中的含量均在 GB/T 26572 规定的限量要求以下。

X: 表示该有害物质至少在该部件的某一均质材料中的含量超出 GB/T 26572 规定的限量要求。

此表中所有名称中含“X”的部件均符合中国 RoHS 达标管理目录限用物质应用例外清单的豁免。

此表中所有名称中含“X”的部件均符合欧盟 RoHS 立法。

注: 环保使用期限的参考标识取决于产品正常工作的温度和湿度等条件。

Regolamento sul Controllo dei rifiuti di apparecchiature elettriche ed elettroniche (Turchia)

Türkiye Cumhuriyeti: AEEE Yönetmeliğine uygundur

Vincoli imposti alle sostanze nocive (India)

This product, as well as its related consumables and spares, complies with the reduction in hazardous substances provisions of the "India E-waste (Management and Handling) Rule 2016." It does not contain lead, mercury, hexavalent chromium, polybrominated biphenyls or polybrominated diphenyl ethers in concentrations exceeding 0.1 weight % and 0.01 weight % for cadmium, except for where allowed pursuant to the exemptions set in Schedule 2 of the Rule.

Dichiarazione della condizione di presenza di sostanze pericolose con restrizioni (Taiwan)

台灣限用物質含有情況標示聲明書

Taiwan Declaration of the Presence Condition of the Restricted Substances Marking

單元 unit	限用物質及其化學符號 Restricted substances and chemical symbols					
	鉛 (Pb)	汞 (Hg)	鎘 (Cd)	六價鉻 (Cr ⁺⁶)	多溴聯苯 (PBB)	多溴二苯醚 (PBDE)
列印引擎 Print engine	—	○	○	○	○	○
外殼和紙匣 External Casing and Trays	○	○	○	○	○	○
電源供應器 Power Supply	—	○	○	○	○	○
電線 Cables	○	○	○	○	○	○
印刷電路板 Print printed circuit board	—	○	○	○	○	○
控制面板 Control panel	—	○	○	○	○	○
墨水匣 Cartridge	○	○	○	○	○	○
掃描器組件 Scanner assembly	—	○	○	○	○	○
<p>備考 1. “超出 0.1wt%”及“超出 0.01wt%”係指限用物質之百分比含量超出百分比含量基準值。 Note 1: “Exceeding 0.1 wt %” and “exceeding 0.01 wt %” indicate that the percentage content of the restricted substance exceeds the reference percentage value of presence condition.</p> <p>備考 2. “○”係指該項限用物質之百分比含量未超出百分比含量基準值。 Note 2: “○” indicates that the percentage content of the restricted substance does not exceed the percentage of reference value of presence.</p> <p>備考 3. “—”係指該項限用物質為排除項目 Note 3: “—” indicates that the restricted substance corresponds to the exemption.</p>						

若要存取產品的最新使用指南或手冊，請前往 hp.com/support。選取**搜尋您的產品**，然後依照 畫面上的指示繼續執行。

To access the latest user guides or manuals for your product, go to hp.com/support. Select **Find your product**, and then follow the on-screen instructions.