



Questo manuale d'istruzione è fornito da trovaprezzi.it. Scopri tutte le offerte per [Imetec GranToast Bianco](#) o cerca il tuo prodotto tra le [migliori offerte di Tostapane](#)



Questo manuale d'istruzione è fornito da trovaprezzi.it. Scopri tutte le offerte per [Imetec GranToast](#) o cerca il tuo prodotto tra le [migliori offerte di Tostapane](#)



Istruzioni per l'uso
Instructions for use
Instructions d'utilisation
Bedienungsanleitung
Instrucciones de uso

TOSTAPANE

IT	TOSTAPANE	pagina	1
EN	TOASTER	page	8
FR	GRILLE-PAIN	page	15
DE	TOASTER	Seite	22
ES	TOSTADORA	página	29

IMETEC

www.imetec.com

Tenacta Group S.p.A. Via Piemonte 5/11 24052 Azzano S. Paolo (BG) ITALY

M1003762
270820

TYPE H2401

IMETEC



[A]

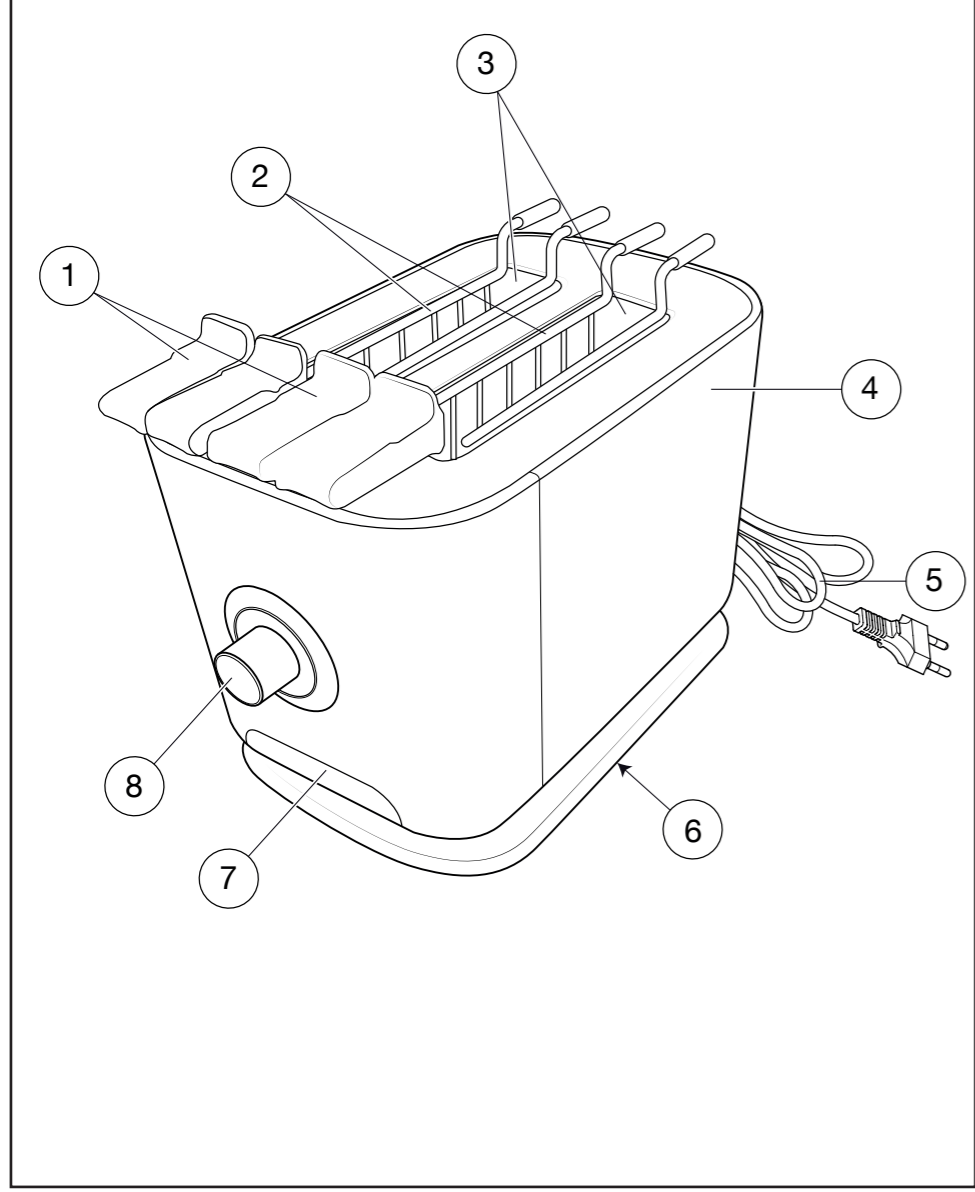

I

[B]

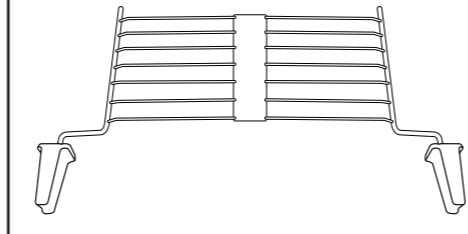

[C]

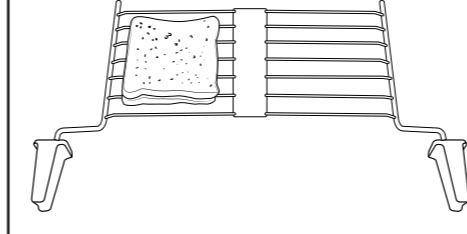

[D]

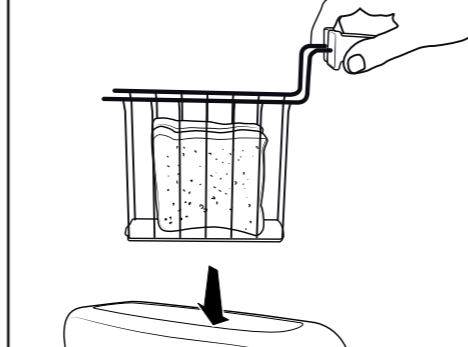

[E]

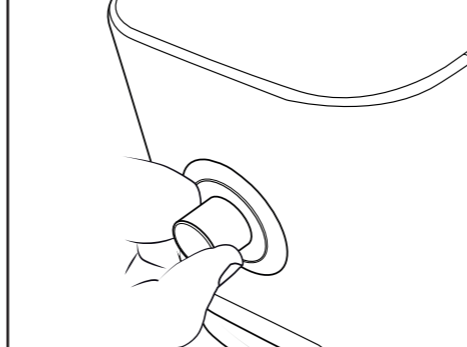

[F]

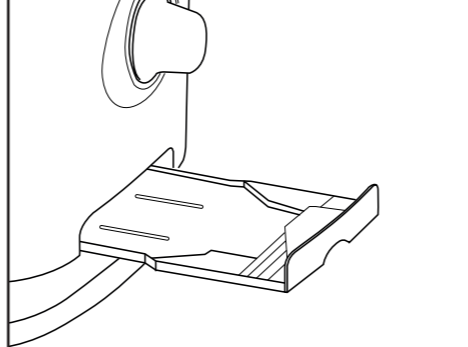

II

DATI TECNICI / TECHNICAL DATA / DONNÉES TECHNIQUES / TECHNISCHE DATEN / DATOS TÉCNICOS

IMETEC

TYPE H2401
220-240 V 50 Hz 600 W
TENACTA GROUP S.p.A.
VIA PIEMONTE 5
IT - 24052 AZZANO S. P.
www.imetec.com



INTRODUZIONE

Gentile cliente, La ringraziamo per aver scelto il nostro prodotto. Siamo sicuri che Lei apprezzerà la sua qualità e affidabilità in quanto progettato e prodotto mettendo in primo piano la soddisfazione del cliente. Le presenti istruzioni per l'uso sono conformi alla norma europea EN 82079.



ATTENZIONE! Istruzioni e avvertenze per un uso sicuro dell'apparecchio.

Prima di utilizzare questo apparecchio, leggere attentamente le istruzioni per l'uso e in particolare note, avvertenze e istruzioni sulla sicurezza, attenendosi a esse. Conservare il presente manuale insieme alla relativa guida illustrativa, a scopo di consultazione futura. In caso di cessione dell'apparecchio a terzi, consegnare anche l'intera documentazione.

ⓘ NOTA: se nella lettura di questo manuale alcune parti risultassero di difficile comprensione o se sorgessero dubbi contattare l'azienda all'indirizzo indicato in ultima pagina prima di utilizzare l'apparecchio.

ⓘ NOTA: gli ipovedenti possono consultare la versione digitale di queste istruzioni per l'uso sul sito www.tenactagroup.com

INDICE

Introduzione	pag. 1	Utilizzo	pag. 5
Avvertenze sulla sicurezza	pag. 1	Pulizia e manutenzione	pag. 6
Legenda simboli	pag. 4	Problemi e soluzioni	pag. 6
Descrizione dell'apparecchio e degli accessori	pag. 4	Smaltimento	pag. 7
Contatto con gli alimenti	pag. 4	Assistenza e garanzia	pag. 7
Pulizia al primo utilizzo	pag. 5	Guida illustrativa	pag. I-II
Funzionamento	pag. 5	Dati tecnici	pag. III

AVVERTENZE SULLA SICUREZZA

- Dopo aver rimosso l'apparecchio dalla confezione, assicurarsi che sia integro e completo come mostrato nella guida illustrativa e privo di danni visibili. In caso di dubbio, non utilizzare l'apparecchio e rivolgersi al servizio di assistenza autorizzato.



ATTENZIONE! Rimuovere dall'apparecchio eventuali materiali di comunicazione quali etichette, cartellini ecc. prima dell'utilizzo.



ATTENZIONE! Rischio di soffocamento. I bambini non devono giocare con la confezione. Tenere il sacchetto di plastica lontano dalla portata dei bambini.

- Questo apparecchio deve essere utilizzato unicamente allo scopo per cui è stato progettato, ovvero come tostapane per uso domestico. Qualsiasi altro utilizzo è considerato non conforme all'uso previsto e pertanto pericoloso.



ATTENZIONE! L'uso improprio dell'apparecchio può causare lesioni.

- Prima di collegare l'apparecchio alla rete elettrica, controllare che la tensione e la frequenza riportati sui dati tecnici dell'apparecchio corrispondano a quelli della rete di alimentazione disponibile. I dati tecnici si trovano sull'apparecchio e sull'alimentatore se presente (vedi guida illustrativa).
- L'apparecchio può essere utilizzato da bambini di età non inferiore a 8 anni e da persone con ridotte capacità fisiche, sensoriali o mentali, o prive di esperienza o della necessaria conoscenza, purché sotto sorveglianza oppure dopo che le stesse abbiano ricevuto istruzioni relative all'uso sicuro dell'apparecchio e alla comprensione dei pericoli ad esso inerenti. I bambini non devono giocare con l'apparecchio. La pulizia e la manutenzione destinata ad essere effettuata dall'utilizzatore non deve essere effettuata da bambini senza sorveglianza.



ATTENZIONE! Tenere l'apparecchio e il cavo di alimentazione fuori dalla portata dei bambini di età inferiore agli 8 anni.

- ⊗ NON utilizzare l'apparecchio con mani bagnate o piedi umidi o nudi.
- ⊗ NON tirare il cavo di alimentazione o l'apparecchio stesso per staccare la spina dalla presa di corrente.
- ⊗ NON tirare o sollevare l'apparecchio per il cavo di alimentazione.
- ⊗ NON lasciar ricadere il cavo di alimentazione dalla superficie di appoggio. Se tirato per il cavo l'apparecchio potrebbe cadere e causare lesioni o scottature.
- ⊗ NON esporre l'apparecchio all'umidità o all'influsso di agenti

- atmosferici (pioggia, sole, ecc.) o temperature estreme.
- L'apparecchio non è destinato all'utilizzo all'esterno.
 - Sorvegliare l'apparecchio durante il funzionamento.
 - ⊗ NON lasciare l'apparecchio incustodito quando è connesso alla rete elettrica.
 - Disinserire sempre la spina dall'alimentazione elettrica prima della pulizia o manutenzione e in caso di non utilizzo dell'apparecchio.
 - In caso di guasto o di cattivo funzionamento dell'apparecchio, spegnerlo e non manometterlo. Per l'eventuale riparazione rivolgersi solamente ad un centro di assistenza tecnica autorizzato.
 - Se il cavo di alimentazione è danneggiato, esso deve essere sostituito da un centro di assistenza tecnica autorizzato, in modo da prevenire ogni rischio.
 - La sicurezza elettrica di questo apparecchio è assicurata soltanto quando lo stesso è correttamente collegato ad un efficace impianto di messa a terra come previsto dalle vigenti norme di sicurezza elettrica. È necessario verificare questo fondamentale requisito di sicurezza prima di collegare l'apparecchio alla rete di alimentazione. In caso di dubbio richiedere un controllo accurato dell'impianto da parte di un tecnico competente.
 - Questo apparecchio non deve venire a contatto con acqua, altri liquidi, spray o vapori. Per le attività di pulizia e manutenzione fare riferimento esclusivamente all'apposito paragrafo di questo manuale.
 - ⊗ NON usare l'apparecchio vicino al lavandino o al lavello pieno d'acqua. Durante l'uso l'apparecchio deve essere posto in modo che non possa cadere nel lavandino.
 - ⊗ NON lasciare questo apparecchio a contatto con materiali e superfici facilmente infiammabili o che si potrebbero danneggiare col calore.
 - Questo apparecchio deve essere collocato su una superficie piana e stabile.
 - Per le caratteristiche dell'apparecchio, fare riferimento alla confezione esterna.
 - Utilizzare unicamente con gli accessori forniti che costituiscono parte integrante dell'apparecchio.
 - Questo apparecchio non è destinato a essere fatto funzionare per mezzo di un temporizzatore esterno o con un sistema di comando a distanza separato o sistemi simili.

- **⊘ NON utilizzare in prossimità del piano cottura della cucina. Il cavo non deve venire a contatto con superfici calde, incandescenti, fiamme libere, pentole ed altri utensili.**
- **Il pane può bruciare. Questo apparecchio NON deve quindi essere utilizzato sotto o accanto a materiali combustibili, come le tende.**
- **⊘ NON lasciare i cibi a contatto con l'apparecchio per un periodo superiore al tempo di preparazione necessario.**
- **⊘ NON utilizzare prolunghe o adattatori.**



ATTENZIONE! I magneti possono influenzare il funzionamento dei pacemaker e dei defibrillatori impiantati.

Un pacemaker potrebbe passare automaticamente in modalità test e provocare un malore. Un defibrillatore potrebbe anche smettere di funzionare. Se siete portatori di uno di questi dispositivi, mantenete una distanza di sicurezza dai magneti.

Avvertire i portatori di questi dispositivi di non avvicinarsi ai magneti.

LEGENDA SIMBOLI



Attenzione/Pericolo



Superficie calda



Divieto

DESCRIZIONE DELL'APPARECCHIO E DEGLI ACCESSORI

Consultare la guida illustrativa a pagina I per verificare la dotazione del vostro apparecchio.

- | | |
|-------------------------|------------------------------|
| 1. Impugnatura | 5. Cavo di alimentazione |
| 2. Pinze | 6. Dati tecnici |
| 3. Celle di cottura | 7. Cassetto raccoglibriciole |
| 4. Pareti del tostapane | 8. Manopola del timer |

CONTATTO CON GLI ALIMENTI

Per un utilizzo sicuro dell'apparecchio è necessario attenersi alle indicazioni di questa tabella che riporta:

- le parti dell'apparecchio destinate al contatto con gli alimenti; le parti dell'apparecchio non indicate nella tabella non sono adatte al contatto con gli alimenti.
- gli alimenti che possono essere utilizzati con questo apparecchio.

- il tempo massimo per il quale gli alimenti possono rimanere in contatto con le parti dell'apparecchio destinate a tale scopo.
- la temperatura massima consentita degli alimenti utilizzati.

Elenco delle parti	Alimenti	Tempo massimo
Pinze	Tutti	30 minuti

PULIZIA AL PRIMO UTILIZZO



ATTENZIONE! Lavare le parti destinate al contatto con gli alimenti prima dell'utilizzo.

Accessorio	In acqua corrente fino a 60 °C	In lavastoviglie	Lavare con una spugna umida e ben strizzata
Pinze	✓	NO	✓
Cassetto raccoglibriciole	✓	✓	

- Asciugare con un panno asciutto.

FUNZIONAMENTO

L'apparecchio è dotato delle seguenti funzioni:

Comando	Funzione
Manopola del timer	Seleziona il tempo di cottura. Al termine di questo periodo l'apparecchio si spegne.

UTILIZZO



ATTENZIONE! Questo apparecchio non deve essere utilizzato se è stato fatto cadere o se vi sono segni di danni visibili.



ATTENZIONE! Rischio di ustione. NON toccare le superfici esterne, l'interno della cella di cottura, le pinze e il cassetto raccoglibriciole durante il funzionamento e fino al completo raffreddamento dell'apparecchio.



ATTENZIONE! Il pane può bruciare e produrre fiamme e/o fumo. NON spegnere con acqua. Scollegare l'apparecchio e utilizzare uno straccio umido per soffocare eventuali fiamme.



ATTENZIONE! Rischio di scottatura. NON spostare l'apparecchio mentre è in funzione.

Il presente apparecchio è dotato di pinze completamente apribili su due posizioni:

A) Per toast con farcitura normale

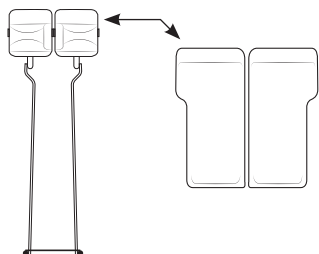

B) Per toast con farcitura extra

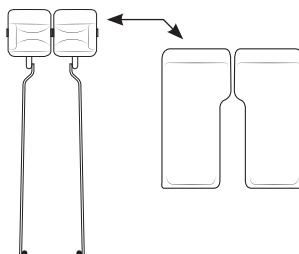

Le pinze sono dotate di una cerniera posta alla base delle pinze che consente una rotazione completa dei due fianchi. La chiusura delle pinze nelle due posizioni si ottiene grazie a dei magneti posti sull'impugnatura delle stesse.

- Aprire le pinze a 180° [Fig. B].
- Inserire l'alimento nelle pinze [Fig. C].
- Chiudere le pinze.
- Inserire le pinze nelle celle di cottura [Fig. D].
- Inserire la spina del cavo di alimentazione nella presa di corrente.
- Ruotare la manopola del timer in senso orario selezionando il tempo di cottura desiderato [Fig. E].
- Trascorso il tempo di cottura impostato l'apparecchio si spegnerà automaticamente emettendo un avviso acustico.
- Estrarre le pinze.
- Appoggiare le pinze su una superficie piana, aprirle ed estrarre l'alimento.

PULIZIA E MANUTENZIONE



ATTENZIONE! Disinserire sempre la spina dalla presa di corrente prima della pulizia o manutenzione.



ATTENZIONE! Rischio di incendio. Lasciar raffreddare completamente l'apparecchio prima di riporlo.

- Estrarre il cassetto raccoglibriciole e svuotarlo.
- Lavare: le pinze e il cassetto raccoglibriciole come da capitolo Pulizia al primo utilizzo.
- Pulire le pareti del tostapane con una spugna umida e ben strizzata.
- Asciugare con un panno asciutto.

PROBLEMI E SOLUZIONI

Se si verifica uno dei problemi indicati, adottare la soluzione proposta:

Problema	Soluzione
L'apparecchio alle prime accensioni emette fumo.	Far funzionare a vuoto al primo utilizzo per disperdere i fumi e il tipico odore di nuovo.

SMALTIMENTO



L'imballaggio del prodotto è composto da materiali riciclabili. Smaltirlo in conformità alla normativa di tutela ambientale.



Ai sensi della direttiva 2012/19/UE sui rifiuti di apparecchiature elettriche ed elettroniche (RAEE) il simbolo del cassonetto barrato riportato sull'apparecchiatura o sulla sua confezione indica che il prodotto alla fine della propria vita utile deve essere raccolto separatamente dagli altri rifiuti.

L'utente dovrà, pertanto, conferire l'apparecchiatura giunta a fine vita agli idonei centri di raccolta differenziata dei rifiuti elettrici ed elettronici. In alternativa alla gestione autonoma è possibile consegnare l'apparecchiatura che si desidera smaltire al rivenditore, al momento dell'acquisto di una nuova apparecchiatura di tipo equivalente. Presso i rivenditori di prodotti elettronici con superficie di vendita di almeno 400 m² è inoltre possibile consegnare gratuitamente, senza obbligo di acquisto, i prodotti elettronici da smaltire con dimensioni inferiori a 25 cm. L'adeguata raccolta differenziata per l'avvio successivo dell'apparecchiatura dismessa al riciclaggio, al trattamento e allo smaltimento compatibile con il rispetto dell'ambiente contribuisce ad evitare possibili effetti negativi sull'ambiente e sulla salute e favorisce il reimpiego e/o riciclo dei materiali di cui è composta l'apparecchiatura.

ASSISTENZA E GARANZIA

L'apparecchio è garantito per un periodo di due anni dalla data di consegna. Fa fede la data riportata sullo scontrino/fattura (purché chiaramente leggibile), a meno che l'acquirente non provi che la consegna è successiva.

In caso di difetto del prodotto preesistente alla data di consegna, viene garantita la riparazione o la sostituzione senza spese dell'apparecchio, salvo che uno dei due rimedi risulti sproporzionato rispetto all'altro. L'acquirente ha l'onere di denunciare a un Centro Assistenza autorizzato il difetto di conformità entro due mesi dalla scoperta del difetto stesso.

Non sono coperte dalla garanzia tutte le parti che dovessero risultare difettose a causa di:

- a. danni da trasporto o da cadute accidentali,
- b. errata installazione o inadeguatezza impianto elettrico,
- c. riparazioni o modifiche operate da personale non autorizzato,
- d. mancata o non corretta manutenzione e pulizia,
- e. prodotto e/o parti di prodotto soggette a usura e/o consumabili,
- f. mancata osservanza delle istruzioni per il funzionamento dell'apparecchio, negligenza o trascuratezza nell'uso.

L'elenco di cui sopra è a titolo meramente esemplificativo e non esaustivo, in quanto la presente garanzia è comunque esclusa per tutte quelle circostanze che non possono farsi risalire a difetti di fabbricazione dell'apparecchio.

La garanzia è inoltre esclusa in tutti i casi di uso improprio dell'apparecchio ed in caso di uso professionale. Si declina ogni responsabilità per eventuali danni che possano direttamente o indirettamente derivare a persone, cose ed animali domestici in conseguenza della mancata osservanza di tutte le prescrizioni indicate nell'apposito "Libretto Istruzioni ed avvertenze" in tema di installazione, uso e manutenzione dell'apparecchio.

Sono fatte salve le azioni contrattuali di garanzia nei confronti del venditore.

Modalità di assistenza

La riparazione dell'apparecchio deve essere effettuata presso un Centro Assistenza autorizzato. L'apparecchio difettoso, se in garanzia, dovrà pervenire al Centro Assistenza unitamente ad un documento fiscale che ne attesti la data di vendita o di consegna.

INTRODUCTION

Dear customer, thank you for choosing our product. We feel certain you will appreciate its quality and reliability as it was designed and manufactured with customer satisfaction in mind. These instructions for use are compliant with the European Standard EN 82079.



WARNING! Instructions and warnings for safe use.

Before using this appliance, carefully read the instructions for use and in particular the safety notes and warnings, which must be complied with. Keep this manual together with its illustrative guide for future consultation. Should you transfer the appliance to another user, make sure you hand over this documentation as well.

NOTE: should any part of this manual be difficult to understand or any doubt arise, contact the company at the address indicated on the last page before using the appliance.

NOTE: persons with impaired vision may consult these instructions for use in digital format at the website www.tenactagroup.com

INDEX

Introduction	page 8	Use	page 12
Safety notes	page 8	Cleaning and maintenance	page 13
Key to symbols used	page 11	Troubleshooting	page 13
Description of appliance and accessories	page 11	Disposal at the end of life	page 14
Contact with food	page 11	Support and warranty	page 14
Cleaning before first use	page 12	Illustrative guide	page I-II
Usage	page 12	Technical data	page III

SAFETY NOTES

- After unpacking, make sure the appliance is intact, complete with all its parts as shown in the illustrative guide and with no sign of damage. If in any doubt, do not use the appliance and contact an authorised service centre.



CAUTION! Remove any communication material such as labels, tags etc. from the appliance before use.



WARNING! Risk of suffocation. Children shall not play with the packaging. Keep the plastic bag out of the reach of children.

- This appliance must be used only for the purpose for which it was designed, namely as a toaster for home use. Any other use is considered not compliant and therefore dangerous.



WARNING! Any misuse of the appliance may lead to injuries.

- Before connecting the appliance to the mains supply, make sure that the voltage and frequency indicated on the technical data of the appliance correspond to those of the mains supply. The rating is on the appliance or on the power supply unit, if any (see illustrative guide).
- This appliance can be used by children aged from 8 years and above and persons with reduced physical, sensory or mental capabilities or lack of experience and knowledge if they have been given supervision or instruction concerning use of the appliance in a safe way and understand the hazards involved. Children shall not play with the appliance. Cleaning and user maintenance shall not be made by children without supervision.



WARNING! Keep the appliance and its cord out of reach of children less than 8 years.

- **DO NOT** use the appliance with wet hands, damp feet or barefoot.
- **DO NOT** pull the supply cord or the appliance itself to remove the plug from the socket.
- **DO NOT** pull or lift the appliance by the supply cord.
- **DO NOT** allow the supply cord to hang over the edge of the support surface. If pulled by the cord the appliance may fall and cause injuries or burns.
- **DO NOT** expose the appliance to humidity, to the effects of weather (rain, sun, etc.) or to extreme temperatures.
- The appliance is not to be used outdoors.
- **DO NOT** leave the appliance unattended while in operation.
- **DO NOT** leave the appliance unattended while it is connected to the power supply.

- Always disconnect the appliance from the mains supply before cleaning or performing maintenance and when the appliance is not in use.
- If the appliance is faulty or malfunctions, switch it off and do not tamper with it. Contact an authorised technical service centre for any repairs.
- If the supply cord is damaged it must be replaced by an authorised technical service centre, so as to prevent all risks.
- The electrical safety of this appliance is only guaranteed when it is connected correctly to an effective earthing system as required by applicable electrical safety standards. This important safety requirement must be verified before connecting the appliance to the mains supply. If in doubt request a thorough check of the system by a qualified technician.
- This appliance shall not come into contact with water, other liquids, spray, steam. For any cleaning and maintenance operation refer to the instructions in the relevant chapter.
- ⊗ DO NOT use this appliance near a washbasin or a sink filled with water. During use the appliance must be placed in such a way that it cannot fall in the washbasin or the sink.
- ⊗ DO NOT leave this appliance in contact with or near materials and surfaces that are easily flammable or can be damaged by heat.
- This appliance must be placed on a flat, stable surface.
- See the external packaging for the characteristics of the appliance.
- Use the appliance only with the supplied accessories that are an essential part of the appliance.
- This appliance is not intended to be operated by means of an external timer or separate remote-control system or any other similar system.
- ⊗ DO NOT use near a hob. The supply cord shall not come into contact with hot, incandescent surfaces, open flames, pots and other utensils.
- The bread may burn, so DO NOT use this appliance near or below combustible material, such as curtains.
- ⊗ DO NOT leave food in contact with the appliance for any longer than is necessary for preparation.
- ⊗ DO NOT use extension cords or adaptors.



WARNING! The magnets may affect the functioning of pacemakers and defibrillators.

A pacemaker could switch automatically to test mode, causing heart problems. A defibrillator could stop working. If you have been fitted with one of these devices, keep a safe distance from the magnets. Warn the wearers of these devices that they must not get close to the magnets.

KEY TO SYMBOLS USED



Warning/Danger



Hot surface



Prohibition

DESCRIPTION OF APPLIANCE AND ACCESSORIES

Refer to the illustrative guide on page I to check that your appliance is complete with all accessories.

- | | |
|-------------------------|-------------------|
| 1. Handle | 5. Power cable |
| 2. Tongs | 6. Technical data |
| 3. Cooking chambers | 7. Crumb tray |
| 4. Sides of the toaster | 8. Timer knob |

CONTACT WITH FOOD

To ensure safe use of the device, respect the indications in this table which shows:

- parts of the appliance intended for contact with food; the parts of the appliance not indicated in the table are not meant to come into contact with food.
- the foodstuffs that can be used with this device.
- the maximum time that food may remain in contact with the parts of the device designed for that purpose.
- the maximum permitted temperature of the food used.

List of parts	Food	Maximum time
Tongs	All	30 minutes

CLEANING BEFORE FIRST USE



WARNING! Before use, wash all parts which will come into contact with food.

EN

Accessory	Under running water, up to 60°C	In the dishwasher	Wipe with a dampened and thoroughly squeezed-out sponge
Tongs	✓	NO	✓
Crumb tray	✓	✓	

- Dry with a dry cloth.

USAGE

The appliance has the following functions:

Control	Function
Timer knob	Select the cooking time. The appliance will switch off at the end of the set time.

USE



WARNING! This appliance is not to be used if it has been dropped or if there are visible signs of damage.



WARNING! Risk of burn. **DO NOT** touch the external surfaces, the cooking chamber, the tongs and the crumb tray during operation and until the appliance is completely cooled down.



WARNING! The bread may burn and produce flames and / or smoke. **DO NOT** use water to extinguish. Disconnect the appliance and use a damp cloth to put out any flames.



WARNING! Risk of scalding. **DO NOT** move the appliance while it is in operation.

This device is fitted with sandwich cages that can be fully opened in two positions:

A) For toasted sandwiches with normal filling

B) For toasted sandwiches with extra filling

EN

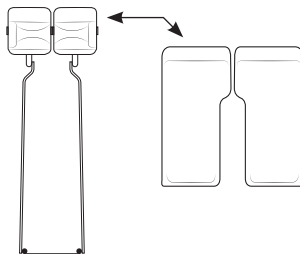
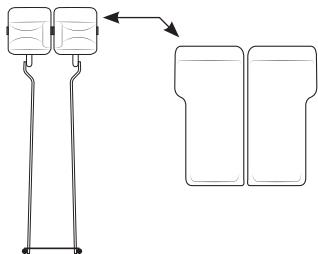

The sandwich cages have a hinge at the bottom, so the two sides can be completely rotated. The cage is closed in the two positions with the aid of magnets on the handle.

- Unfold the sandwich cage by 180° [Fig. B].
- Place the food in the sandwich cage [Fig. C].
- Close the sandwich cage.
- Insert the sandwich cage in the toaster slots [Fig. D].
- Insert the power cable plug into the power socket.
- Turn the timer knob clockwise to select the required cooking time [Fig. E].
- The appliance switches off automatically when the set time is reached, emitting a buzz.
- Remove the sandwich cages.
- Set the sandwich cages down on a flat surface, open them and remove the food.

CLEANING AND MAINTENANCE



WARNING! Always disconnect the appliance from the socket before cleaning or performing maintenance.



WARNING! Risk of fire. Wait for the appliance to cool completely before storing it.

- Remove and empty the crumb tray.
- Wash: the sandwich cages and the crumb tray, as explained in the "Cleaning before first use" section.
- Wipe the exterior panels of the toaster with a dampened and thoroughly squeezed out sponge.
- Dry with a dry cloth.

TROUBLESHOOTING

If one of the following problems occurs, adopt the solution indicated:

Problem	Solution
The appliance emits smoke when switched on for the first time.	Let it operate empty the first time it is used, to disperse the fumes and the typical smell of a new appliance.

DISPOSAL AT THE END OF LIFE



The appliance packaging is made of recyclable materials. Dispose of the packaging in accordance with the environmental protection regulations.



Pursuant to Directive 2012/19/EU on waste electrical and electronic equipment (WEEE), the crossed bin symbol on the appliance or its packaging indicates that the appliance must be disposed of separately from other waste at the end of its useful life.

The user must therefore take the appliance to an appropriate recycling centre for electrical and electronic equipment. Alternatively, instead of handling the disposal, the user can hand over the appliance to the retailer when a new, equivalent one is purchased. The user can hand over electronic products measuring less than 25 cm to retailers of electronic products having a sales area of at least 400 m² free of charge and with no obligation to buy. Appropriate separate collection for the subsequent procedure for the decommissioned appliance for recycling, which includes treatment and environmentally friendly disposal helps prevent adverse effects on the environment and health and promotes reusing and/or recycling materials that the appliance consists of.

SUPPORT AND WARRANTY

The appliance is guaranteed for a period of two years from the date of delivery. This date is taken as the date on the receipt/invoice (as long as it is clearly legible), unless the purchaser can prove that delivery was made at a later date.

In the event of a product flaw already present at the time of delivery, the cost-free repair or replacement of the appliance is guaranteed unless one of the two solutions is out of proportion with the other. The purchaser is responsible for informing an Authorised Assistance Centre about the conformity flaw within two months of discovering it.

The warranty does not cover parts that may be faulty due to:

- a. damage during transportation or caused by an accidental fall
- b. incorrect installation or an inadequate electrical system
- c. repairs or modifications made by unauthorised personnel
- d. cleaning and maintenance not carried out, or carried out badly
- e. normal wear of the appliance and/or its parts, and consumables,
- f. failure to observe the appliance operating instructions, or negligent/careless use.

The above list is merely an example; it is not complete, as this warranty in any case does not cover circumstances that cannot be traced back to manufacturing flaws.

In addition, this warranty is not considered valid in cases of improper appliance use or professional use. No responsibility can be taken for any harm or damage caused directly or indirectly to people, pets or property as a result of the failure to observe all the indications given in the "Instructions and warnings booklet" with regards the installation, use and maintenance of the appliance.

This does not apply to contract warranty actions in relation to the seller.

Assistance

The appliance may only be repaired by an authorised service centre. If the faulty appliance is under warranty, it must be sent to the Assistance Centre along with a proof of purchase showing the date of purchase or delivery.

INTRODUCTION

Cher client, nous vous remercions d'avoir choisi notre produit. Nous sommes certains que vous apprécierez la qualité et la fiabilité de cet appareil, conçu et fabriqué afin de vous satisfaire. Le présent mode d'emploi est conforme à la norme européenne EN 82079.



AVERTISSEMENT ! Instructions et avertissements pour une utilisation sûre.

Avant d'utiliser cet équipement, il convient de lire soigneusement le présent mode d'emploi et en particulier les notes de sécurité et avertissements, qui doivent être respectés. Merci de conserver le présent manuel avec son guide illustratif pour consultation future. En cas de transfert à un autre utilisateur, s'assurer de céder également la présente documentation.

ⓘ REMARQUE : en cas de difficulté de compréhension d'une partie de ce manuel ou de doute, contactez la société à l'adresse indiquée sur la dernière page avant d'utiliser l'appareil.

ⓘ REMARQUE : les personnes mal voyantes peuvent consulter la version numérique de ce mode d'emploi sur le site internet www.tenactagroup.com

SOMMAIRE

Introduction	page 15	Fonctionnement	page 19
Consignes de sécurité	page 15	Utilisation	page 19
Légende des symboles utilisés	page 18	Nettoyage et entretien	page 20
Description de l'appareil et des accessoires	page 18	Problèmes et solutions	page 20
Contact avec les aliments	page 18	Mise au rebut en fin de vie	page 21
Nettoyage avant la première utilisation	page 19	Support et garantie	page 21
		Guide illustratif	page I-II
		Données techniques	page III

CONSIGNES DE SÉCURITÉ

- **Après le déballage, s'assurer que l'appareil soit en parfait état, qu'il comprenne bien tous les composants indiqués dans le guide illustré et qu'il ne présente aucun signe de dommage lié au transport. En cas de doute, ne pas utiliser l'appareil et contacter le service d'assistance agréé.**



ATTENTION ! Enlever de l'appareil les éventuels matériels de communication, tels que les étiquettes, les panneaux, etc, avant l'utilisation.



AVERTISSEMENT ! Risque d'étouffement. Les enfants ne doivent pas jouer avec l'emballage. Tenir le sac plastique hors de portée des enfants.

- Cet équipement doit être utilisé uniquement dans le but pour lequel il a été conçu, à savoir comme un grille-pain à usage domestique. Toute autre utilisation est considérée comme non-conforme à l'utilisation prévue et donc dangereuse.



AVERTISSEMENT ! Toute utilisation incorrecte de l'appareil peut provoquer des lésions.

- Avant de brancher l'appareil au réseau électrique, contrôler que la tension et la fréquence indiquées sur les données techniques de l'appareil correspondent à celles du réseau d'alimentation disponible. Les données techniques se trouvent sur l'appareil et sur l'alimentation, si elle est présente (voir le guide d'illustration).
- Cet équipement peut être utilisé par des enfants âgés de 8 ans et plus et par des personnes présentant des capacités physiques, sensorielles ou mentales réduites ou un manque d'expérience et de connaissances s'ils sont sous surveillance ou s'ils ont reçu des instructions concernant une utilisation en toute sécurité de l'équipement et s'ils comprennent les risques impliqués. Ne pas laisser les enfants jouer avec l'équipement. Le nettoyage et la maintenance utilisateur ne doivent pas être effectués par des enfants sans surveillance.



AVERTISSEMENT ! Conservez l'appareil et son câble hors de portée des enfants de moins de 8 ans.

- ⊗ NE PAS utiliser l'appareil avec les mains mouillées ou les pieds humides ou nus.
- ⊗ NE PAS tirer le câble d'alimentation ou l'appareil pour débrancher la fiche de la prise.
- ⊗ NE PAS tirer ou soulever l'appareil par le câble d'alimentation.
- ⊗ NE PAS laisser le câble d'alimentation en suspension au-dessus

du bord de la surface de support. En tirant par le câble, l'appareil peut tomber et provoquer des lésions ou brûlures.

- ☹ NE PAS exposer l'appareil à l'humidité, aux agents atmosphériques (pluie, soleil, etc.) ou à des températures extrêmes.
- L'appareil ne doit pas être utilisé en extérieur.
- Surveiller l'appareil pendant son fonctionnement.
- ☹ NE PAS laisser l'appareil sans surveillance lorsqu'il est branché.
- Débrancher toujours la fiche de l'alimentation électrique avant de nettoyer ou d'effectuer l'entretien de l'appareil ou s'il n'est pas utilisé.
- En cas de panne ou de mauvais fonctionnement de l'équipement, l'éteindre et ne pas essayer de le modifier. Contacter un centre de service technique agréé pour les éventuelles réparations.
- Si le câble d'alimentation est endommagé, il doit être remplacé par un centre de maintenance technique agréé de façon à éviter tout risque.
- La sécurité électrique de cet appareil est assurée uniquement lorsque celui-ci est correctement branché à une installation de mise à la terre efficace, conformément aux normes de sécurité électrique en vigueur. Cette condition requise importante de sécurité doit être vérifiée avant de brancher l'appareil au réseau. En cas de doute, demandez un contrôle minutieux du système par un technicien qualifié.
- Cet appareil ne doit pas entrer en contact avec l'eau, d'autres liquides, des vaporisateurs, de la vapeur. Pour toute opération de nettoyage et de maintenance, consultez les instructions du chapitre correspondant.
- ☹ NE PAS utiliser cet appareil près d'un lavabo ou d'un évier rempli d'eau. Pendant l'utilisation, l'appareil doit être placé de façon à ne pas pouvoir tomber dans le lavabo ou l'évier.
- ☹ NE PAS laisser cet appareil en contact avec ou près de matériaux et de surfaces facilement inflammables ou pouvant être endommagés par la chaleur.
- Cet appareil doit être placé sur une surface plate et stable.
- Pour les caractéristiques de l'appareil, consulter l'extérieur de l'emballage.
- Utiliser l'appareil uniquement avec les accessoires fournis, qui font partie intégrante de ce dernier.

- Cet appareil n'est pas destiné à être actionné au moyen d'une minuterie extérieure ou d'un système de commande à distance séparé ou de tout autre système similaire.
- **⊘ NE PAS** utiliser près d'une plaque de cuisson. Le câble d'alimentation ne doit pas entrer en contact avec des surfaces chaudes, incandescentes, des flammes nues, des casseroles et d'autres ustensiles.
- Le pain peut brûler, il ne faut donc **PAS** utiliser cet appareil près ou sous un matériau combustible comme des rideaux.
- **⊘ NE PAS** laisser les aliments au contact avec l'appareil plus longtemps que nécessaire pour la préparation.
- **⊘ NE PAS** utiliser de câbles de rallonge ou d'adaptateurs.



AVERTISSEMENT ! Les aimants peuvent affecter le fonctionnement des pacemakers et des défibrillateurs.

Un pacemaker pourrait passer automatiquement en mode test, provoquant ainsi des problèmes cardiaques. Un défibrillateur pourrait s'arrêter de fonctionner. Si vous êtes équipé de l'un de ces dispositifs, restez à une distance de sécurité des aimants.

Avertissez les porteurs de ces dispositifs qu'ils ne doivent pas s'approcher des aimants.

LÉGENDE DES SYMBOLES UTILISÉS

	<i>Attention/Danger</i>		<i>Surface chaude</i>
	<i>Interdiction</i>		

DESCRIPTION DE L'APPAREIL ET DES ACCESSOIRES

Consultez le guide illustré à la page 1 pour vérifier que votre appareil est complet et qu'il dispose de tous ses accessoires.

- | | |
|------------------------|------------------------|
| 1. Poignée | 5. Câble électrique |
| 2. Languettes | 6. Données techniques |
| 3. Chambres de cuisson | 7. Ramasse-miettes |
| 4. Côtés du grill | 8. Bouton de minuterie |

CONTACT AVEC LES ALIMENTS

Pour assurer une utilisation en toute sécurité du dispositif, respectez les indications dans le présent tableau, qui montre :

- des parties de l'appareil destinées à un contact alimentaire ; les parties de l'appareil non indiquées dans le tableau ne sont pas destinées à entrer en contact avec des aliments.

- les aliments qui peuvent être utilisés avec ce dispositif.
- le temps maximum pendant lequel les aliments peuvent rester en contact avec les pièces du dispositif conçues à cet effet.
- la température maximale des aliments utilisés.

Liste de pièces	Aliment	Durée maximale
Languettes	Tout	30 minutes

NETTOYAGE AVANT LA PREMIÈRE UTILISATION



AVERTISSEMENT ! Avant l'utilisation, laver toutes les pièces qui entreront en contact avec des aliments.

Accessoire	Sous l'eau courante, jusqu'à 60°C	au lave-vaisselle	Essuyez avec une éponge humide et bien essorée
Languettes	✓	NON	✓
Ramasse-miettes	✓	✓	

- Sécher avec un chiffon sec.

FONCTIONNEMENT

L'appareil dispose des fonctions suivantes :

Contrôle	Fonction
Bouton de minuterie	Sélectionner le temps de cuisson. L'appareil s'éteindra à la fin du temps établi.

UTILISATION



AVERTISSEMENT ! Cet appareil ne doit pas être utilisé s'il est tombé par terre, s'il présente des signes visibles de dommage.



AVERTISSEMENT ! Risque de brûlure. NE PAS toucher les surfaces extérieures, la chambre de cuisson, les languettes et le ramasse-miettes pendant le fonctionnement et tant que l'appareil n'a pas complètement refroidi.



AVERTISSEMENT ! Le pain peut brûler et produire des flammes et/ou de la fumée. NE pas utiliser d'eau pour éteindre. Débrancher l'appareil et utiliser un chiffon humide pour étouffer les éventuelles flammes.



AVERTISSEMENT ! Risque de brûlure. NE PAS déplacer l'appareil pendant qu'il est fonctionne.

Ce dispositif est équipé de cages à sandwich qui peuvent être totalement ouvertes dans deux positions :

A) Pour les sandwichs grillés avec une garniture normale

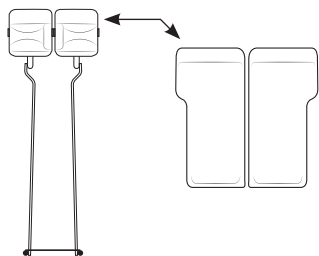

B) Pour les sandwichs grillés avec une garniture supplémentaire

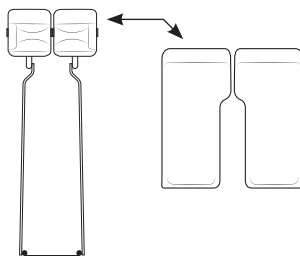

FR

Les cages à sandwich disposent d'une charnière dans la partie inférieure, afin que les deux côtés puissent être totalement tournés. La cage est fermée dans les deux positions à l'aide d'aimants sur la poignée.

- Dépliez la cage à sandwich de 180° [Fig. B].
- Placez les aliments dans la cage à sandwich [Fig. C].
- Fermez la cage à sandwich.
- Insérez la cage à sandwich dans les fentes du grille-pain [Fig. D].
- Branchez l'appareil.
- Tournez le bouton de la minuterie dans le sens des aiguilles d'une montre pour sélectionner le temps de cuisson requis [Fig. E].
- L'appareil s'éteint automatiquement quand le temps établi est atteint, en émettant un signal.
- Enlevez les cages à sandwich.
- Installez les cages à sandwich horizontalement sur une surface plane, ouvrez-le et enlevez les aliments.

NETTOYAGE ET ENTRETIEN



AVERTISSEMENT ! Toujours débrancher l'appareil du secteur avant le nettoyage ou avant toute opération d'entretien.



AVERTISSEMENT ! Risque d'incendie. Attendre que l'équipement se refroidisse complètement avant de le ranger.

- Enlevez et videz le ramasse-miettes.
- Lavez : les cages à sandwich cages et le ramasse-miettes, comme expliqué dans la section « Nettoyage avant la première utilisation ».
- Essuyez les panneaux extérieurs du grill avec une éponge humidifiée et minutieusement essorée.
- Sécher avec un chiffon sec.

PROBLÈMES ET SOLUTIONS

Si l'un des problèmes suivants se produit, adopter la solution indiquée :

Problème	Solution
L'appareil émet de la fumée lors de son premier allumage.	Laissez-le fonctionner à vide la première fois qu'il est utilisé, pour disperser les fumées et l'odeur typique d'un appareil neuf.

MISE AU REBUT EN FIN DE VIE



L'emballage de l'équipement est réalisé en matériaux recyclables. Jetez l'emballage conformément aux réglementations en matière de protection environnementale.



Conformément à la directive 2012/19/UE relative aux déchets d'équipements électriques et électroniques (DEEE), le symbole de poubelle barrée sur l'appareil ou son emballage indique que l'appareil doit être éliminé séparément des autres déchets à la fin de sa vie utile.

L'utilisateur devra donc remettre l'appareil arrivé en fin de vie aux centres appropriés de tri sélectif des déchets électriques et électroniques. Alternativement, au lieu de s'occuper de la mise au rebut, l'utilisateur peut céder l'appareil au détaillant lors de l'achat d'un neuf. L'utilisateur peut remettre des produits électroniques mesurant moins de 25 cm aux distributeurs de produits électroniques ayant une surface de vente d'au moins 400 m² gratuitement et sans obligation d'achat. La collecte sélective appropriée pour l'envoi successif de l'équipement hors service au recyclage, au traitement et à l'élimination compatible avec l'environnement, contribue à éviter les effets négatifs possibles sur l'environnement et sur la santé et favorise la réutilisation et/ou le recyclage des matériaux constituant l'équipement.

SUPPORT ET GARANTIE

L'appareil est garanti deux ans à compter de la date de livraison. Cette date est considérée comme la date de facture (dans la mesure où elle clairement lisible), sauf si l'acheteur peut prouver que la livraison a été faite à une date ultérieure.

En cas de défaut du produit déjà existant au moment de la livraison, la réparation ou le remplacement sans frais de l'appareil est garanti(e) sauf si l'une des deux solutions est disproportionnée par rapport à l'autre. L'acheteur se doit d'informer un Centre d'assistance agréé du défaut de conformité dans un délai de deux mois à compter de sa découverte.

La garantie ne couvre pas les pièces qui peuvent être défectueuses à cause de :

- a. un dommage pendant le transport ou provoqué par une chute accidentelle
- b. une installation incorrecte ou un système électrique inadapté
- c. les réparations ou modifications faites par un personnel non autorisé
- d. le nettoyage et l'entretien non effectué, ou mal effectué
- e. usure normale de l'appareil et/ou de ses pièces et consommables,
- f. non-respect des instructions pour le fonctionnement de l'appareil, ou utilisation négligente/imprudente.

La liste ci-dessus n'est qu'un exemple ; elle n'est pas complète, car cette garantie ne couvre en aucun cas les circonstances qui ne peuvent pas être considérées comme des défauts de fabrication.

En outre, cette garantie n'est pas considérée comme valable en cas d'utilisation incorrecte de l'appareil ou d'utilisation professionnelle.

L'entreprise n'assume aucune responsabilité en cas de dommage provoqué directement ou indirectement aux personnes, animaux ou biens suite au non-respect des indications fournies dans la « Notice d'instructions et de mises en garde » relativement à l'installation, l'utilisation et l'entretien de l'appareil.

Cela ne s'applique pas aux actions sous garantie contractuelle relatives au vendeur.

Assistance

L'appareil ne peut être réparé que par un centre d'assistance technique agréé. Si l'appareil défectueux est sous garantie, il doit être envoyé au Centre d'assistance, accompagné d'un document fiscal prouvant la date d'achat ou de livraison.

EINFÜHRUNG

Sehr geehrte Kundin, sehr geehrter Kunde, wir danken Ihnen, dass Sie sich für unser Produkt entschieden haben. Wir sind gewiss, dass Sie seine Qualität und Zuverlässigkeit schätzen werden, da für uns bei seiner Planung und Herstellung die Kundenzufriedenheit an erster Stelle stand. Diese Bedienungsanleitung entspricht der Europäischen Norm EN 82079.



WARNUNG! Anleitungen und Hinweise für einen sicheren Gebrauch des Geräts.

Lesen Sie vor der Verwendung dieses Geräts aufmerksam die Bedienungsanleitung und insbesondere Hinweise, Warnhinweise und Sicherheitshinweise und beachten Sie diese. Bewahren Sie diese Anleitung zusammen mit dem abgebildeten Leitfaden zum zukünftigen Nachschlagen auf. Im Falle der Überlassung des Geräts an Dritte, ist diesen auch die vollständige Dokumentation zu übergeben.

ⓘ HINWEIS: Sollte ein Teil dieses Handbuchs schwer verständlich sein oder Zweifel aufkommen, kontaktieren Sie bitte das Unternehmen unter der auf der letzten Seite angegebenen Adresse, bevor Sie das Gerät benutzen.

ⓘ HINWEIS: Sehbehinderte können die digitale Version dieser Bedienungsanleitung auf der Internetseite www.tenactagroup.com konsultieren

INHALT

Einführung	Seite 22	Betrieb	Seite 26
Sicherheitshinweise	Seite 22	Gebrauch	Seite 26
Zeichenerklärung	Seite 25	Reinigung und Pflege	Seite 27
Beschreibung des Geräts und des Zubehörs	Seite 25	Probleme und Lösungen	Seite 27
Kontakt mit Lebensmitteln	Seite 25	Entsorgung	Seite 28
Reinigung vor der ersten Verwendung	Seite 26	Kundendienst und Garantie	Seite 28
		Bebildeter Leitfaden	Seite I-II
		Technische Daten	Seite III

SICHERHEITSHINWEISE

- Vergewissern Sie sich, nachdem Sie das Gerät aus der Verpackung entnommen haben, dass dieses unversehrt und vollständig ist, wie im abgebildeten Leitfaden gezeigt, sowie keine Schäden aufweist. Im Zweifelsfall gebrauchen Sie das Gerät nicht, sondern nehmen Sie Kontakt mit einer autorisierten Servicestelle auf.



VORSICHT! Entfernen Sie etwaiges Kommunikationsmaterial wie Aufkleber, Schilder usw. vor dem Gebrauch vom Gerät.



WARNUNG! Erstickungsgefahr. Kinder dürfen nicht mit der Verpackung spielen. Den Plastikbeutel von Kindern fernhalten.

DE

- Dieses Gerät darf nur für den Zweck eingesetzt werden, für den es geplant wurde, das heißt als Toaster für den Haushalt. Jede sonstige Verwendung wird als nicht bestimmungsgemäßer Gebrauch und daher als gefährlich erachtet.



WARNUNG! Eine unsachgemäße Verwendung des Geräts kann zu Verletzungen führen.

- Vor dem Anschluss des Geräts an das Stromnetz kontrollieren, dass die in den technischen Daten des Geräts angeführte Spannung und Frequenz jener des vorhandenen Versorgungsnetzes entspricht. Die technischen Daten sind am Gerät und am Netzteil, falls vorhanden, zu finden (siehe bebildeter Leitfaden).
- Das Gerät darf von Kindern ab 8 Jahren und von Personen mit eingeschränkten physischen, sensorischen oder geistigen Fähigkeiten oder Mangel an Erfahrung oder notwendiger Kenntnis verwendet werden, wenn sie dabei beaufsichtigt werden oder in die sichere Verwendung des Geräts eingewiesen worden sind und die damit verbundenen Gefahren begreifen. Das Gerät ist kein Spielzeug für Kinder. Kinder dürfen nicht mit dem Gerät spielen. Die durch den Benutzer auszuführende Reinigung und Pflege darf nicht von Kinder ohne Beaufsichtigung durchgeführt werden.



WARNUNG! Das Gerät und das Netzkabel außerhalb der Reichweite von Kindern unter 8 Jahren halten.

- ⊘ Das Gerät NICHT mit feuchten Händen oder Füßen oder barfuß benutzen.
- ⊘ NICHT am Netzkabel oder direkt am Gerät ziehen, um den Stecker aus der Steckdose zu ziehen.
- ⊘ Das Gerät NICHT am Netzkabel ziehen oder hochheben.
- ⊘ Das Netzkabel NICHT von der Stellfläche herunterhängen lassen. Wenn am Kabel gezogen wird, könnte das Gerät herunterfallen und

- Verletzungen oder Verbrennungen verursachen.**
- ⊗ Das Gerät **NICHT** der Feuchtigkeit, Witterungseinflüssen (Regen, Sonne usw.) oder extremen Temperaturen aussetzen.
 - Das Gerät ist nicht für die Verwendung im Freien bestimmt.
 - Das Gerät während des Betriebs überwachen.
 - ⊗ Das Gerät **NICHT** unbeaufsichtigt lassen, während es an die Stromversorgung angeschlossen ist.
 - Das Gerät immer vom Stromnetz trennen, bevor es gereinigt oder gewartet wird oder wenn es nicht benutzt wird.
 - Bei einem Defekt oder einer Funktionsstörung das Gerät ausschalten und nicht daran manipulieren. Wenden Sie sich für eine eventuelle Reparatur nur an die autorisierten technischen Servicestellen.
 - Falls das Netzkabel beschädigt sein sollte, muss es von einem autorisierten Kundendienstzentrum ersetzt werden, um allen Risiken vorzubeugen.
 - Die elektrische Sicherheit dieses Geräts ist nur gewährleistet, wenn es korrekt an eine funktionsfähige Erdungsanlage entsprechend den geltenden Bestimmungen zur elektrischen Sicherheit angeschlossen wurde. Diese grundlegende Sicherheitsanforderung ist zu überprüfen, bevor das Gerät an das Stromnetz angeschlossen wird. Im Zweifelsfall eine gründliche Kontrolle der Anlage durch einen Fachtechniker anfordern.
 - Dieses Geräts darf nicht mit Wasser, sonstigen Flüssigkeiten, Sprays oder Dämpfen in Kontakt kommen. Für Reinigung und Pflege ist ausschließlich der entsprechende Absatz in dieser Anleitung zu beachten.
 - ⊗ Das Gerät **NICHT** in der Nähe der Spüle oder wassergefüllten Spülbecken verwenden. Während des Gebrauchs muss das Gerät so platziert werden, dass es nicht in das Spülbecken fallen kann.
 - ⊗ Lassen Sie das Gerät **NICHT** in Kontakt mit oder in der Nähe von Materialien und Oberflächen, die leicht entflammbar sind oder durch Hitze beschädigt werden können.
 - Dieses Gerät muss auf einer ebenen und stabilen Oberfläche platziert werden.
 - Die Eigenschaften des Geräts sind auf der äußeren Verpackung angegeben.
 - Das Gerät nur zusammen mit dem mitgelieferten Zubehör verwenden, das ein wesentlicher Bestandteil des Gerätes ist.

DE

- Dieses Gerät ist nicht für den Betrieb mit einer externen Schaltuhr oder einem getrennten Fernsteuerungssystem oder ähnlichen Systemen vorgesehen.
- Ⓞ Das Gerät NICHT in der Nähe des Kochfelds verwenden. Das Kabel darf nicht mit heißen, glühenden Oberflächen, offenem Feuer, Töpfen und sonstigen Utensilien in Kontakt kommen.
- Das Brot kann brennen. Verwenden Sie dieses Gerät daher NICHT in der Nähe oder unter brennbaren Materialien wie Gardinen.
- Ⓞ Lebensmittel NICHT länger als für die zur Zubereitung notwendige Zeit mit dem Gerät in Berührung bringen.
- Ⓞ Verwenden Sie KEINE Verlängerungskabel oder Adapter.



WARNUNG! Die Magneten können die Funktion von Herzschrittmachern und Defibrillatoren beeinträchtigen.

Ein Herzschrittmacher könnte automatisch in den Testmodus schalten und Herzprobleme verursachen. Ein Defibrillator könnte aufhören zu funktionieren. Wenn Sie mit einem dieser Geräte ausgerüstet sind, eine sichere Entfernung von den Magneten einhalten.

Warnen Sie Träger dieser Geräte, dass sie sich den Magneten nicht nähern dürfen.

ZEICHENERKLÄRUNG

	<i>Warnung/Gefahr</i>		<i>Heiße Oberfläche</i>
	<i>Verbot</i>		

BESCHREIBUNG DES GERÄTS UND DES ZUBEHÖRS

Den abgebildeten Leitfaden auf Seite I einsehen, um die Ausstattung Ihres Geräts zu überprüfen.

- | | |
|-----------------------|---------------------|
| 1. Griff | 5. Netzkabel |
| 2. Zangen | 6. Technische Daten |
| 3. Toastkammern | 7. Krümelade |
| 4. Wände des Toasters | 8. Timer-Drehknopf |

KONTAKT MIT LEBENSMITTELN

Beachten Sie die Angaben in dieser Tabelle, um einen sicheren Betrieb des Geräts zu gewährleisten. Hier sind angegeben:

- Teile des Geräts, die für den Kontakt mit Lebensmitteln bestimmt sind; die Teile des Geräts, die nicht in der Tabelle angegeben sind, sind nicht dazu bestimmt, mit Lebensmitteln in Berührung zu kommen.

- die Lebensmittel, die mit diesem Gerät verwendet werden können.
- die maximale Dauer, die Lebensmittel mit den für diesen Zweck vorgesehenen Teilen des Geräts in Berührung bleiben dürfen.
- die zulässige Höchsttemperatur der verwendeten Lebensmittel.

Teileliste	Lebensmittel	Maximale Zeit
Zangen	Alle	30 Minuten

REINIGUNG VOR DER ERSTEN VERWENDUNG

DE



WARNUNG! Alle für den Kontakt mit Lebensmitteln bestimmten Teile müssen vor der Verwendung gereinigt werden.

Zubehör	Unter fließendem Wasser, bis 60 °C	Im Geschirrspüler	Mit einem feuchten und gut ausgedrückten Schwamm reinigen
Zangen	✓	NEIN	✓
Krümelschublade	✓	✓	

- Mit einem trockenen Tuch abtrocknen.

BETRIEB

Das Gerät verfügt über folgende Funktionen:

Bedienelement	Funktion
Timer-Drehknopf	Wählen Sie die Röstzeit. Nach Ablauf dieser Zeit schaltet sich das Gerät aus.

GEBRAUCH



WARNUNG! Dieses Gerät darf nicht verwendet werden, wenn es hinunterfallen gelassen wurde oder sichtbare Beschädigungen vorhanden sind.



WARNUNG! Verbrennungsgefahr. Berühren Sie während des Betriebs und bis zur vollständigen Abkühlung des Gerätes NICHT die Außenflächen, die Toastkammer, die Zange und die Krümelschublade.



WARNUNG! Das Brot kann brennen und Flammen und/oder Rauch erzeugen. NICHT mit Wasser löschen. Das Gerät vom Netz trennen und etwaige Flammen mit einem feuchten Lappen ersticken.



WARNUNG! Verbrennungsgefahr. Das Gerät während des Betriebs NICHT verschieben.

Dieses Gerät ist mit Zangen ausgestattet, die in zwei Positionen vollständig geöffnet werden können:

A) Für Toasts mit normaler Füllung

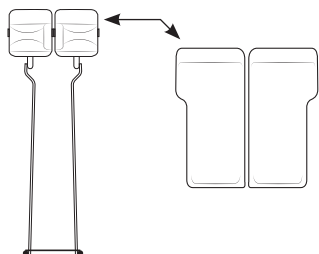

B) Für Toasts mit Extra-Füllung

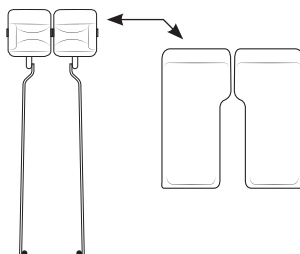

DE

Die Zangen haben unten ein Scharnier, sodass die beiden Seiten vollständig gedreht werden können. Die Zange wird mithilfe von Magneten am Griff in den beiden Positionen geschlossen.

- Die Zange auf 180° öffnen [Abb. B].
- Das Lebensmittel auf das Innere der Zangen legen [Abb. C].
- Die Zange schließen.
- Die Zange in die Toastkammern einsetzen [Abb. D].
- Stecken Sie den Stecker des Netzkabels in die Steckdose.
- Drehen Sie den Timer-Drehknopf im Uhrzeigersinn, um die gewünschte Röstzeit auszuwählen [Abb. E].
- Wenn die eingestellte Zeit erreicht wird, schaltet sich das Gerät automatisch aus und gibt einen Summton ab.
- Die Zangen entnehmen.
- Die Zangen auf einer ebenen Fläche ablegen, öffnen und das Lebensmittel herausnehmen.

REINIGUNG UND PFLEGE



WARNUNG! Vor der Reinigung oder Pflege stets den Netzstecker aus der Steckdose ziehen.

WARNUNG! Brandgefahr. Das Gerät vor dem Verräumen vollständig erkalten lassen.

- Entnehmen und entleeren Sie die Krümelschublade.
- Reinigen: Die Zangen und die Krümelschublade wie im Abschnitt „Reinigung vor der ersten Verwendung“ erklärt reinigen.
- Die Wände des Toasters mit einem feuchten und gut ausgedrückten Schwamm reinigen.
- Mit einem trockenen Tuch abtrocknen.

PROBLEME UND LÖSUNGEN

Wenn eines der folgenden Probleme auftritt, die angegebene Lösung anwenden:

Problem	Lösung
Das Gerät gibt beim ersten Einschalten Rauch ab.	Beim erstmaligen Gebrauch leer in Betrieb setzen, um Rauch und den typischen Geruch nach neu zu beseitigen.

ENTSORGUNG



Die Geräteverpackung besteht aus recycelbaren Materialien. Die Verpackung entsprechend den Umweltschutzbestimmungen entsorgen.



Gemäß Richtlinie 2012/19/EU über Elektro- und Elektronik-Altgeräte (WEEE) weist das Symbol der durchgestrichenen Abfalltonne auf dem Gerät oder auf seiner Verpackung darauf hin, dass das Produkt am Ende seiner Nutzungsdauer von anderen Abfällen getrennt gesammelt werden muss.

Der Nutzer muss daher das Gerät am Ende der Lebensdauer entsprechenden Abfallsammelstellen für Elektro- und Elektronikabfälle übergeben. Alternativ dazu kann das Gerät, das entsorgt werden soll, dem Händler bei Erwerb eines neuen gleichwertigen Produktes übergeben werden. Bei Händlern von Elektronikprodukten mit Verkaufsflächen von mindestens 400 m² ist es überdies möglich, elektronische Produkte mit einer Größe von weniger als 25 cm, die entsorgt werden müssen, ohne Kaufzwang kostenfrei abzugeben. Eine ordnungsgemäße Mülltrennung für das Recycling, die Aufbereitung und die Entsorgung des Altgerätes unter Einhaltung des Umweltschutzes trägt zur Vermeidung möglicher negativer Auswirkungen auf die Umwelt und die Gesundheit bei und fördert die Wiederverwendung bzw. das Recycling der Materialien, aus denen das Gerät besteht.

DE

KUNDENDIENST UND GARANTIE

Für das Gerät wird für einen Zeitraum von zwei Jahren ab Lieferdatum Gewährleistung geboten. Dieses Datum gilt als Quittungs-/Rechnungsdatum (sofern es gut lesbar ist), es sei denn, der Käufer kann nachweisen, dass die Lieferung zu einem späteren Zeitpunkt erfolgt ist.

Im Fall eines bereits zum Zeitpunkt der Lieferung bestehenden Produktmangels wird die kostenfreie Reparatur oder der Austausch des Gerätes garantiert, es sei denn eine der beiden Lösungen erweist sich gegenüber der anderen als unverhältnismäßig. Der Käufer ist dafür verantwortlich, ein autorisiertes Kundendienstzentrum innerhalb von zwei Monaten nach Entdeckung über den Mangel zu informieren.

Die Garantie deckt keine Teile, die aus folgenden Gründen mangelhaft sind:

- a. Beschädigung während des Transports oder Schäden durch zufälliges Herunterfallen
- b. falsche Installation oder unzureichende elektrische Anlage
- c. Reparaturen oder Änderungen durch nicht befugtes Personal
- d. nicht ausgeführte oder schlecht ausgeführte Reinigung und Pflege
- e. Produkte bzw. Produktteile, die dem Verschleiß unterliegen bzw. Verbrauchsmaterial,
- f. Nichteinhaltung der Gebrauchsanweisungen des Geräts oder Fahrlässigkeit/Nachlässigkeit beim Gebrauch.

Obige Liste dient nur als Beispiel; sie ist nicht vollständig, da diese Garantie keinesfalls Umstände abdeckt, die nicht auf Herstellungsfehler zurückzuführen sind.

Darüber hinaus gilt diese Garantie nicht bei unsachgemäßer Verwendung des Geräts oder bei gewerblicher Verwendung.

Es kann keine Haftung für Verletzungen oder Schäden übernommen werden, die direkt oder indirekt an Personen, Sachen oder Haustieren infolge der Nichtbeachtung aller in der "Bedienungsanleitung" enthaltenen Anweisungen für die Installation, Verwendung und Wartung des Geräts entstehen können. Dies gilt nicht für Klagen zur Vertragsgarantie gegenüber dem Verkäufer.

Kundendienst

Die Reparatur des Gerätes ist bei einem autorisierten Kundendienstzentrum auszuführen. Wenn für das defekte Gerät eine Garantie besteht, ist es zusammen mit einem Kaufbeleg mit Kauf- oder Lieferdatum an das Kundendienstzentrum zu senden.

INTRODUCCIÓN

Estimado cliente, le agradecemos que haya elegido nuestro producto. Estamos convencidos de que valorará su calidad y fiabilidad ya que ha sido diseñado y fabricado teniendo como prioridad la satisfacción del cliente. Este manual de instrucciones se ajusta a la norma europea EN 82079.



¡ADVERTENCIA! Instrucciones y advertencias para un uso seguro del aparato.

Antes de utilizar este aparato, lea atentamente las instrucciones de uso, especialmente las observaciones y advertencias de seguridad, que se deben respetar. Guarde este manual junto con su guía ilustrativa para consultas futuras. Si el aparato se cediera a otro usuario, asegúrese de entregarlo también junto con esta documentación.

ⓘ NOTA: en caso de que alguna parte de este manual sea difícil de entender o surja alguna duda, póngase en contacto con la empresa a través de la dirección indicada en la última página antes de utilizar el aparato.

ⓘ NOTA: las personas con visión reducida pueden consultar la versión digital de estas instrucciones de uso en el sitio www.tenactagroup.com

ÍNDICE

Introducción	página 29	Uso	página 33
Advertencias de seguridad	página 29	Limpieza y mantenimiento	página 34
Leyenda de los símbolos	página 32	Problemas y soluciones	página 34
Descripción del aparato y de los accesorios	página 32	Eliminación al final de su vida útil	página 35
Contacto con los alimentos	página 32	Asistencia y garantía	página 35
Limpieza antes del primer uso	página 33	Guía ilustrativa	página I-II
Funcionamiento	página 33	Datos técnicos	página III

ADVERTENCIAS DE SEGURIDAD

- **Al retirar el aparato de su envoltorio, asegúrese de que esté entero y completo, tal como se muestra en la guía ilustrativa y que no presenta ningún daño visible. Si tiene dudas, no utilice el aparato y póngase en contacto con el servicio de asistencia autorizado.**



¡PRECAUCIÓN! Retire del aparato los posibles materiales informativos, como etiquetas, etc., antes de usarlo.



¡ADVERTENCIA! Riesgo de asfixia. No deje que los niños jueguen con el embalaje. Mantenga la bolsa de plástico fuera del alcance de los niños.

- Este aparato debe utilizarse únicamente para el fin para el que fue diseñado, es decir, como tostadora para uso doméstico. Cualquier otro uso se considera inadecuado y por tanto peligroso.



¡ADVERTENCIA! El uso inadecuado del aparato puede causar lesiones.



- Antes de conectar el aparato a la red eléctrica, asegúrese de que el voltaje y la frecuencia indicados en los datos técnicos del aparato se correspondan con los de la red eléctrica. El valor nominal se encuentra en el aparato o en la unidad de alimentación, si la hay (consulte la guía ilustrativa).
- Este aparato puede ser utilizado por niños a partir de 8 años de edad y personas con discapacidades físicas, sensoriales o mentales o con falta de experiencia y conocimientos, siempre y cuando se encuentren bajo la supervisión de un adulto o hayan recibido las instrucciones pertinentes sobre el uso seguro del aparato y entiendan los riesgos implícitos. Los niños no deben utilizar el aparato como juego. Los niños sin supervisión no deben llevar a cabo tareas de limpieza y mantenimiento.



¡ADVERTENCIA! Mantenga el aparato y su cable fuera del alcance de los niños menores de 8 años.

- ⊘ NO utilice el aparato con las manos mojadas ni con los pies húmedos o descalzos.
- ⊘ NO tire del cable de alimentación ni del propio aparato para desconectar el enchufe de la toma de corriente.
- ⊘ NO arrastre el aparato ni lo levante por el cable de alimentación.
- ⊘ NO permita que el cable de alimentación cuelgue sobre el borde de la superficie de apoyo. Si se tira del cable, el aparato puede caerse y provocar lesiones o quemaduras.

- **⊗ NO exponga el aparato a la humedad, a los agentes atmosféricos (lluvia, sol, etc.) ni a temperaturas extremas.**
- **El aparato no está diseñado para ser utilizado en el exterior.**
- **Vigile el aparato mientras está en funcionamiento.**
- **⊗ NO deje el aparato sin vigilancia mientras esté conectado a la alimentación eléctrica.**
- **Desenchufe el aparato de la alimentación eléctrica antes de llevar a cabo operaciones de limpieza o mantenimiento, o si no va a utilizarlo.**
- **En caso de avería o problemas de funcionamiento del aparato, apáguelo y no lo manipule. Si es necesario repararlo, diríjase únicamente a un centro de asistencia técnica autorizado.**
- **Para prevenir cualquier riesgo, si el cable de alimentación está dañado, deberá llevarlo a un centro de asistencia técnica autorizado para su sustitución.**
- **La seguridad eléctrica de este aparato solo puede garantizarse si se dispone de una conexión a tierra adecuada, tal y como lo exigen las normativas vigentes en materia de seguridad eléctrica. Es necesario verificar este requisito de seguridad fundamental antes de conectar el aparato a la red de alimentación. En caso de duda, llame a un técnico competente para que controle minuciosamente la instalación.**
- **Este aparato no debe entrar en contacto con agua, otros líquidos, aerosoles o vapor. Para las actividades de limpieza y mantenimiento consulte exclusivamente los apartados específicos de este manual.**
- **⊗ NO use el aparato cerca de un fregadero o lavabo lleno de agua. Durante su uso, coloque el aparato de forma que no pueda caerse en el fregadero.**
- **⊗ NO deje este aparato en contacto con materiales y superficies fácilmente inflamables o que puedan estropearse con el calor ni cerca de ellos.**
- **Este aparato debe colocarse y utilizarse en una superficie plana y estable.**
- **Para obtener más información sobre las características del aparato, consulte el embalaje exterior.**
- **Utilice el aparato solo con los accesorios suministrados, que forman parte esencial del aparato.**

- Este aparato no se ha diseñado para funcionar con un temporizador externo o con un sistema de control a distancia ni ningún otro sistema similar.
-  NO lo utilice cerca de la placa de cocción de la cocina. El cable de alimentación no debe entrar en contacto con fuentes de calor, superficies incandescentes, llamas abiertas, ollas u otros utensilios.
- El pan puede quemarse, por lo tanto NO utilice este aparato cerca o debajo de material combustible, como cortinas.
-  NO deje comida en contacto con el aparato durante más tiempo del necesario para su preparación.
-  NO utilice cables alargadores ni adaptadores.

ES

	<p>¡ADVERTENCIA! Los imanes pueden afectar el funcionamiento de los marcapasos y los desfibriladores.</p> <p>Un marcapasos podría conmutar automáticamente al modo de prueba y ocasionar problemas cardíacos. Un desfibrilador podría dejar de funcionar. Si usted lleva puesto uno de estos dispositivos, manténgase a una distancia de seguridad de los imanes.</p> <p>Advierta a los usuarios de estos dispositivos que no deben acercarse a los imanes.</p>
--	--

LEYENDA DE LOS SÍMBOLOS

	<i>Advertencia/Peligro</i>		<i>Superficie caliente</i>
	<i>Prohibición</i>		

DESCRIPCIÓN DEL APARATO Y DE LOS ACCESORIOS

Consulte la página I de la guía ilustrativa para comprobar que no falte ningún accesorio del contenido del paquete.

- | | |
|----------------------------|-------------------------------|
| 1. Empuñadura | 5. Cable de alimentación |
| 2. Pinzas | 6. Datos técnicos |
| 3. Cámaras de cocción | 7. Cajón de recogida de migas |
| 4. Paredes de la tostadora | 8. Botón del temporizador |

CONTACTO CON LOS ALIMENTOS

Para garantizar el uso seguro del aparato, respete las indicaciones en esta tabla que muestra:

- los componentes del aparato destinados a entrar en contacto con los alimentos; los componentes del aparato no indicados en la tabla no están destinados a entrar en contacto con los alimentos.
- los alimentos que se pueden utilizar con este aparato.

- el tiempo máximo durante el cual pueden permanecer los alimentos en contacto con las partes del aparato destinadas para ese propósito.
- la temperatura máxima permitida de los alimentos utilizados.

Lista de componentes	Alimentos	Tiempo máximo
Pinzas	Todos	30 minutos

LIMPIEZA ANTES DEL PRIMER USO



¡ADVERTENCIA! Lave los componentes destinados a entrar en contacto con los alimentos antes de utilizarlos.

Accesorio	Con agua del grifo, hasta 60°C	En el lavavajillas	Limpie con una esponja humedecida y bien escurrida
Pinzas	✓	NO	✓
Cajón de recogida de migas	✓	✓	

- Seque con un paño seco.

FUNCIONAMIENTO

El aparato cuenta con las siguientes funciones:

Mando	Función
Botón del temporizador	Seleccione el tiempo de cocción. El aparato se apagará automáticamente al final del tiempo de cocción.

USO



¡ADVERTENCIA! No utilice este aparato si se ha caído o si presenta señales de daño visibles.



¡ADVERTENCIA! Riesgo de quemaduras. NO toque las superficies externas, la cámara de cocción, las pinzas ni la bandeja de migas durante el funcionamiento y hasta que el aparato esté completamente frío.



¡ADVERTENCIA! El pan puede arder y producir llamas y/o humo. NO utilice agua para extinguir el fuego. Desconecte el aparato y utilice un paño húmedo para apagar las llamas.



¡ADVERTENCIA! Riesgo de quemaduras. NO mueva el aparato mientras esté en funcionamiento.

Este aparato está equipado con rejillas para sándwiches que se abren por completo en dos posiciones:

A) Para sándwiches tostados con relleno normal B) Para sándwiches tostados con relleno extra

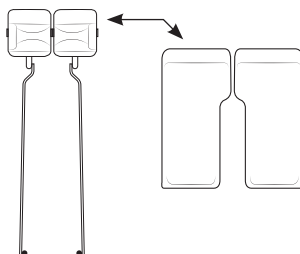
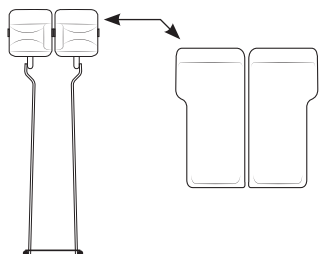

ES

La rejilla para sándwiches tiene una bisagra en la parte inferior que permite girar los dos lados por completo. La rejilla se cierra en dos posiciones con ayuda de los imanes del asa.

- Abra la rejilla para sándwiches 180° [Fig. B].
- Coloque la comida en la rejilla para sándwiches [Fig. C].
- Cierre la rejilla del sándwich.
- Introduzca la rejilla del sándwich en las ranuras de la tostadora [Fig. D].
- Introduzca el cable de alimentación en la toma de corriente.
- Gire el botón del temporizador en sentido horario para seleccionar el tiempo de cocción [Fig. E].
- El aparato se apaga automáticamente cuando transcurre el tiempo ajustado, emitiendo un zumbido.
- Extraiga las rejillas para sándwiches.
- Coloque las rejillas para sándwiches sobre una superficie plana, ábralas y retire la comida.

LIMPIEZA Y MANTENIMIENTO



¡ADVERTENCIA! Desconecte siempre el enchufe de la toma de corriente antes de cualquier labor de limpieza o manutención.



¡ADVERTENCIA! Riesgo de incendio. Deje que el aparato se enfríe por completo antes de volver a guardarlo.

- Extraiga y vacíe el cajón de recogida de migas.
- Lave: las rejillas para sándwiches y la bandeja de recogida de migas, tal y como se explica en la sección "Limpieza antes del primer uso".
- Limpie los paneles exteriores de la tostadora con una esponja húmeda y bien estrujada.
- Seque con un paño seco.

PROBLEMAS Y SOLUCIONES

Si se produce uno de los siguientes problemas, adopte la solución indicada:

Problema	Solución
El aparato desprende humo cuando se enciende por primera vez.	Póngalo a funcionar en vacío la primera vez que lo utilice, para eliminar el humo y el olor típico de un aparato nuevo.

ELIMINACIÓN AL FINAL DE SU VIDA ÚTIL



El embalaje del aparato está hecho de materiales reciclables. Elimine el embalaje de acuerdo con las normas de protección del medio ambiente.



De conformidad con la Directiva 2012/19/UE sobre residuos de aparatos eléctricos y electrónicos (RAEE), el símbolo del recipiente tachado presente en el aparato o en su embalaje indica que el aparato debe eliminarse por separado del resto de residuos al final de su vida útil.

El usuario, por tanto, deberá entregar el aparato en un centro autorizado de recogida selectiva de equipos eléctricos y electrónicos al final de su vida útil. Como alternativa a la gestión autónoma, se le puede entregar al vendedor el aparato que se desea eliminar, al comprar un aparato de tipo equivalente.

ES

El usuario puede entregar gratuitamente y sin obligación de compra productos electrónicos de menos de 25 cm a los minoristas de productos electrónicos con una superficie de venta de al menos 400 m². Una vez obsoleto, una recogida selectiva adecuada del aparato para su posterior reciclaje, tratamiento y eliminación compatible con la protección del medio ambiente contribuye a evitar posibles efectos negativos en el medio ambiente y en la salud humana y favorece la reutilización y/o el reciclaje de los materiales que componen el aparato.

ASISTENCIA Y GARANTÍA

El aparato está garantizado por un período de dos años a partir de la fecha de entrega. Esta fecha se toma como la fecha de recepción/factura (siempre que sea claramente legible), a menos que el comprador pueda probar que la entrega se realizó en una fecha posterior.

En el caso de un defecto de producto ya existente en el momento de la entrega, se garantiza la reparación o sustitución gratuita del aparato, a menos que una de las dos soluciones sea desproporcionada con la otra. El comprador es responsable de informar a un Centro de Asistencia Autorizado sobre el defecto de conformidad en un plazo de dos meses a partir de su descubrimiento.

La garantía no cubre las piezas que puedan estar defectuosas debido a:

- a. daños durante el transporte o causados por una caída accidental
- b. instalación incorrecta o un sistema eléctrico inadecuado
- c. reparaciones o modificaciones realizadas por personal no autorizado
- d. limpieza y mantenimiento no efectuados o mal realizados
- e. producto y/o componentes del producto sujetos a desgaste y/o consumibles;
- f. incumplimiento de las instrucciones de funcionamiento del aparato, uso negligente o irresponsable.

La lista anterior es sólo un ejemplo; no es completa, ya que esta garantía no cubre en ningún caso las circunstancias que no se pueden asociar a defectos de fabricación.

Además, esta garantía no se considera válida en caso de uso inadecuado del aparato o uso profesional. No se asumirá ninguna responsabilidad por los daños causados directa o indirectamente a personas, animales domésticos o bienes como consecuencia del incumplimiento de las indicaciones que figuran en el "Manual de instrucciones y advertencias" en relación con la instalación, el uso y el mantenimiento del aparato.

Esto no se aplica a las acciones de garantía del contrato en relación con el vendedor.

Asistencia

La reparación del aparato debe realizarse en un centro de asistencia técnica autorizado. Si el aparato defectuoso está en garantía, deberá enviarse al Centro de Asistencia junto con un comprobante de compra que acredite la fecha de compra o entrega.