



Istruzioni per l'uso
Operating instructions
Mode d'emploi
Bedienungsanleitung
Instrucciones de uso

- Il presente prodotto è adatto solo a ambienti correttamente isolati o ad un uso occasionale.
- This product is only suitable for well insulated spaces or occasional use.
- Ce produit n'est adapté que pour des espaces bien isolés ou pour une utilisation occasionnelle.
- Dieses Produkt eignet sich nur für gut isolierte Räume oder gelegentlichen Gebrauch.
- Este es producto solo es apto para lugares bien aislados o de uso ocasional.

TERMOVENTILATORE

IT	TERMOVENTILATORE	pagina	1
EN	FAN HEATER	page	10
FR	RADIATEUR SOUFFLANT	page	19
DE	HEIZLÜFTER	Seite	28
ES	TERMOVENTILADOR	página	37

IMETEC

www.imetec.com
Tenacta Group S.p.A. Via Piemonte 5/11 24052 Azzano S. Paolo (BG) ITALY

M1003811
150221

TYPE S0201

IMETEC



[A]

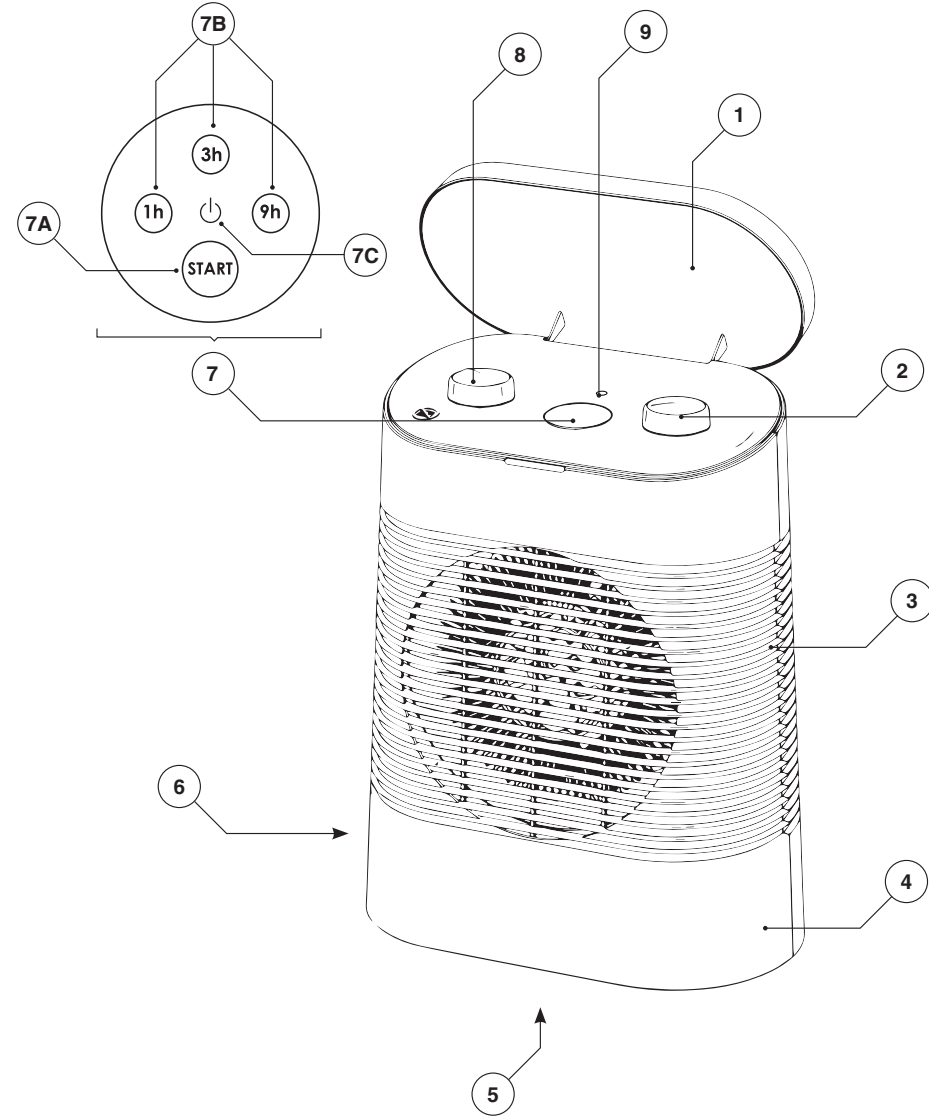

DATI TECNICI (5) / TECHNICAL DATA (5) / DONNÉES TECHNIQUES (5) / TECHNISCHE DATEN (5) / DATOS TÉCNICOS (5)

IMETEC TYPE S0201
 220-240 V 50 Hz 1765-2100 W

CE EAC

TENACTA GROUP S.p.A.
 VIA PIEMONTE 5
 IT - 24052 AZZANO S. P.
 www.imetec.com

IP21

REQUISITOS DE INFORMACIÓN QUE DEBEN CUMPLIR LOS APARATOS DE CALEFACCIÓN LOCAL ELÉCTRICOS

Identificación del modelo: Tipo S0201					
Dato	Símbolo	Valor	Unidad	Dato	Unidad
Potencia calorífica			Tipo de aportación de calor, únicamente para los aparatos de calefacción local eléctricos de acumulación (seleccione uno)		
Potencia calorífica nominal	P_{nom}	1,93	kW	control manual de la carga de calor, con termostato integrado	no
Potencia calorífica mínima (indicativa)	P_{min}	0,6	kW	control manual de la carga de calor con respuesta a la temperatura interior o exterior	no
Potencia calorífica máxima continuada	$P_{max,c}$	1,93	kW	control electrónico de la carga de calor con respuesta a la temperatura interior o exterior	no
Consumo auxiliar de electricidad			potencia calorífica asistida por ventiladores		
A potencia calorífica nominal	$e_{l,max}$	1,93	kW	Tipo de control de potencia calorífica/de temperatura interior (seleccione uno)	
A potencia calorífica mínima	$e_{l,min}$	0,6	kW	potencia calorífica de un solo nivel, sin control de temperatura interior	no
En modo de espera	$e_{l,SB}$	0,0005	kW	Dos o más niveles manuales, sin control de temperatura interior	no
				con control de temperatura interior mediante termostato mecánico	si
				con control electrónico de temperatura interior	no
				control electrónico de temperatura interior y temporizador diario	no
				control electrónico de temperatura interior y temporizador semanal	no
Otras opciones de control (pueden seleccionarse varias)					
				control de temperatura interior con detección de presencia	no
				control de temperatura interior con detección de ventanas abiertas	no
				con opción de control a distancia	no
				con control de puesta en marcha adaptable	no
				con limitación de tiempo de funcionamiento	no
				con sensor de lámpara negra	no
Información de contacto	de Tenacta Group S.p.A. - Via Piemonte, 5/11 - 24052 Azzano S.Paolo (BG) - Italy				

ES



INTRODUZIONE

Gentile cliente, La ringraziamo per aver scelto il nostro prodotto. Siamo sicuri che Lei apprezzerà la sua qualità e affidabilità in quanto progettato e prodotto mettendo in primo piano la soddisfazione del cliente. Le presenti istruzioni per l'uso sono conformi alla norma europea EN 82079.



ATTENZIONE! Istruzioni e avvertenze per un uso sicuro dell'apparecchio.

Prima di utilizzare questo apparecchio, leggere attentamente le istruzioni per l'uso e in particolare note, avvertenze e istruzioni sulla sicurezza, attenendosi a esse. Conservare il presente manuale insieme alla relativa guida illustrativa, a scopo di consultazione futura. In caso di cessione dell'apparecchio a terzi, consegnare anche l'intera documentazione.

ⓘ NOTA: se nella lettura di questo manuale alcune parti risultassero di difficile comprensione o se sorgessero dubbi, prima di utilizzare il prodotto contattare l'azienda all'indirizzo indicato in ultima pagina.

ⓘ NOTA: gli ipovedenti possono consultare la versione digitale di queste istruzioni per l'uso sul sito www.tenactagroup.com

INDICE

Introduzione	pag. 1	Manutenzione e conservazione	pag. 6
Avvertenze sulla sicurezza	pag. 1	Problemi e soluzioni	pag. 6
Legenda simboli	pag. 4	Smaltimento	pag. 7
Descrizione dell'apparecchio e degli accessori	pag. 5	Assistenza e garanzia	pag. 7
Preparazione	pag. 5	Guida illustrativa	pag. I-II
Utilizzo	pag. 5	Dati tecnici	pag. II

AVVERTENZE SULLA SICUREZZA

- Dopo aver rimosso l'apparecchio dalla confezione, assicurarsi che sia integro e completo come mostrato nella guida illustrativa e privo di danni da trasporto. In caso di dubbio, non utilizzare l'apparecchio e rivolgersi al servizio di assistenza autorizzato.



ATTENZIONE! Rimuovere dall'apparecchio eventuali materiali di comunicazione quali etichette, cartellini ecc., prima dell'utilizzo.

**ATTENZIONE! Rischio di soffocamento.**

I bambini non devono giocare con la confezione. Tenere il sacchetto di plastica lontano dalla portata dei bambini.

- Questo apparecchio deve essere utilizzato unicamente allo scopo per cui è stato progettato, ovvero come termoventilatore per uso domestico. Qualsiasi altro utilizzo è considerato non conforme all'uso previsto e pertanto pericoloso.
- Prima di collegare l'apparecchio alla rete elettrica, controllare che la tensione e la frequenza riportati sui dati tecnici dell'apparecchio corrispondano a quelli della rete di alimentazione disponibile. I dati tecnici si trovano sull'apparecchio e sull'alimentatore se presente (vedi guida illustrativa).
- I bambini di età inferiore ai 3 anni dovrebbero essere tenuti a distanza dall'apparecchio se non continuamente sorvegliati.
- I bambini di età compresa tra i 3 e gli 8 anni devono solamente accendere/spegnere l'apparecchio purché sia stato posto o installato nella sua normale posizione di funzionamento e che essi ricevano sorveglianza o istruzioni riguardanti l'utilizzo dell'apparecchio in sicurezza e ne capiscano i pericoli. I bambini di età compresa tra i 3 e gli 8 anni non devono inserire la spina, regolare o pulire l'apparecchio né eseguire la manutenzione a cura dell'utilizzatore.



ATTENZIONE! Alcune parti del presente prodotto possono diventare molto calde e provocare ustioni. Bisogna prestare particolare attenzione laddove sono presenti bambini e persone vulnerabili.

- L'apparecchio può essere utilizzato da bambini di età non inferiore a 8 anni e da persone con ridotte capacità fisiche, sensoriali o mentali, o prive di esperienza o della necessaria conoscenza, purché sotto sorveglianza oppure dopo che le stesse abbiano ricevuto istruzioni relative all'uso sicuro dell'apparecchio e alla comprensione dei pericoli ad esso inerenti. I bambini non devono giocare con l'apparecchio. La pulizia e la manutenzione destinata ad essere effettuata dall'utilizzatore non deve essere effettuata da bambini senza sorveglianza.



- **⊗ NON utilizzare l'apparecchio con mani bagnate o piedi umidi o nudi.**
- **⊗ NON tirare il cavo di alimentazione o l'apparecchio stesso per staccare la spina dalla presa di corrente.**
- **⊗ NON tirare o sollevare l'apparecchio per il cavo di alimentazione.**
- **⊗ NON esporre l'apparecchio all'umidità o all'influsso di agenti atmosferici (pioggia, sole) o temperature estreme.**
- **Disinserire sempre la spina dall'alimentazione elettrica prima della pulizia o manutenzione e in caso di non utilizzo dell'apparecchio.**
- **In caso di guasto o di cattivo funzionamento dell'apparecchio, spegnerlo e non manometterlo. Per l'eventuale riparazione rivolgersi solamente ad un centro di assistenza tecnica autorizzato.**
- **Se il cavo di alimentazione è danneggiato, esso deve essere sostituito da un centro di assistenza tecnica autorizzato, in modo da prevenire ogni rischio.**
- **Quando si utilizza l'apparecchio in un bagno, bisogna staccare la spina dopo l'uso, poiché la prossimità con l'acqua costituisce un rischio anche se l'apparecchio è spento.**
- **Per una maggiore protezione, si consiglia l'installazione di un dispositivo a corrente differenziale nel circuito elettrico che alimenta il bagno che abbia una corrente differenziale di funzionamento nominale non superiore a 30 mA (ideale 10 mA). E' opportuno chiedere consigli all'installatore.**
- **⊗ Questo apparecchio non deve venire a contatto con acqua, altri liquidi, spray o vapori. Per le attività di pulizia e manutenzione fare riferimento esclusivamente all'apposito paragrafo di questo manuale.**
- **⊗ NON utilizzare questo apparecchio nelle immediate vicinanze di una vasca da bagno, di una doccia o di una piscina.**
- **⊗ NON usare l'apparecchio vicino al lavandino pieno d'acqua. Durante l'uso l'apparecchio deve essere posto in modo che non possa cadere nel lavandino.**
- **Questo apparecchio non deve essere posizionato immediatamente al di sotto di una presa di corrente.**
- **⊗ NON lasciare questo apparecchio a contatto con materiali e superfici facilmente infiammabili o che si potrebbero danneggiare col calore.**

- Usare questo termoventilatore su una superficie orizzontale e stabile o fissarlo al muro se previsto.



ATTENZIONE! Per evitare il surriscaldamento, non coprire l'apparecchio.



ATTENZIONE! Per ridurre il rischio di incendio, tenere tessuti, tende, o altri materiali infiammabili ad una distanza minima di 1 m dall'uscita dell'aria.



ATTENZIONE! NON utilizzare questo apparecchio in stanze piccole quando queste sono occupate da persone non in grado di lasciare la stanza da sole, a meno che non siano sotto costante sorveglianza.

- Per le caratteristiche dell'apparecchio, fare riferimento alla confezione esterna.
- Utilizzare unicamente con gli accessori forniti che costituiscono parte integrante dell'apparecchio.
- NON utilizzare prolungho o adattatori.

LEGENDA SIMBOLI

	Attenzione/Pericolo		Aria fresca
	Divieto	I	Aria tiepida
	Attenzione! Non coprire	II	Aria calda
	Spento	III	Riscaldamento rapido
	Informazioni		Temperatura minima/antigelo
		MAX	Massima temperatura



DESCRIZIONE DELL'APPARECCHIO E DEGLI ACCESSORI

Fare riferimento alla Figura [A] nella Guida Illustrativa per controllare il contenuto della confezione.

1. Coperchio
2. Termostato
3. Corpo prodotto
4. Base prodotto
5. Dato di targa
6. Cavo di rete con spina
7. Timer autospegnimento
- 7a. START/Selettore timer
- 7b. Indicatore tempo autospegnimento
- 7c. LED stand by
8. Commutatore di potenza
9. LED funzionamento

PREPARAZIONE

- Disimballare il prodotto.
- Verificare che il prodotto sia integro e non danneggiato.
- Collegare il prodotto alla rete elettrica domestica.

UTILIZZO



ATTENZIONE! Questo apparecchio non deve essere utilizzato se è stato fatto cadere o se vi sono segni di danni visibili.

- Per la funzione ventilatore, spostare il commutatore di potenza (8) sulla posizione aria fresca e regolare il termostato ambiente (2) sulla massima temperatura.
- Per un riscaldamento graduale, spostare il commutatore di potenza (8) sulla posizione Aria tiepida I o Aria calda II e regolare il termostato ambiente (2) sulla temperatura desiderata.
- Per un riscaldamento rapido, spostare il commutatore di potenza (8) su posizione riscaldamento rapido III e regolare il termostato ambiente (2) sulla temperatura desiderata.
- Per spegnere l'apparecchio spostare il commutatore di potenza (8) su posizione apparecchio spento.

Funzione antigelo (ove presente)

Questa funzione garantisce il mantenimento di una temperatura ambiente intorno a +5°C. Quando la temperatura scende sotto questo livello, il termoventilatore si accende automaticamente.

- Regolare il termostato ambiente (2) sulla posizione antigelo.
- Ruotare il commutatore di potenza (8) su posizione Aria calda I per un ripristino graduale della temperatura a +5°C.
- Ruotare il commutatore di potenza (8) su posizione aria Riscaldamento rapido per un ripristino veloce della temperatura a +5°C.

Funzione autospegnimento

Il termoventilatore è dotato di un sistema di spegnimento automatico dopo 1 ora, 3 ore o 9 ore. All'accensione i led verdi dell'indicatore timer autospegnimento (7b) lampeggeranno. Premere il tasto START/Selettore Timer (7 a) per impostare il tempo di autospegnimento desiderato:

- 1 pressione timer di autospegnimento dopo 1 ora
- 2 pressioni timer di autospegnimento dopo 3 ore
- 3 pressioni timer di autospegnimento dopo 9 ore



IT

Sul display timer di autospegnimento (7b) si illumineranno le relative selezioni. Quando il tempo selezionato sarà trascorso, il termoventilatore si spegnerà e il LED stand by (7c) si illuminerà con luce blu. Per riattivare il funzionamento premere nuovamente START/Selettore timer come sopra indicato.

ⓘ NOTA: Quando si seleziona un nuovo tempo di utilizzo il countdown ricomincerà da zero.

ⓘ NOTA: Se durante l'utilizzo dovesse interrompersi accidentalmente l'alimentazione del termoventilatore, alla sua riaccensione il prodotto manterrà le impostazioni di temperatura ma il timer dovrà essere reimpostato.

MANUTENZIONE E CONSERVAZIONE



ATTENZIONE! Disinserire sempre la spina dall'alimentazione elettrica prima della pulizia o manutenzione.

Il termoventilatore può essere pulito con un panno morbido e leggermente inumidito. Asciugare accuratamente dopo la pulizia.



ATTENZIONE! Dopo l'utilizzo di questo apparecchio assicurarsi che si sia completamente raffreddato prima di riporlo.

Custodire il termoventilatore fuori dalla portata dei bambini in un luogo fresco e asciutto.

ⓘ NOTA: Quando si ripone il termoventilatore assicurarsi che sia ben protetto dalla polvere.

PROBLEMI E SOLUZIONI

Se si verificasse uno dei problemi indicati, adottare la soluzione proposta.

Problema	Soluzione
Il prodotto emette odore di "bruciato"	Verificare la presenza di eventuali residui di polvere e procedere alla pulizia come indicato nel capitolo MANUTENZIONE E CONSERVAZIONE
Il prodotto non funziona	Assicurarsi che il termostato (8) non sia posizionato sulla posizione temperatura minima/antigelo (ove presente)





SMALTIMENTO



L'imballaggio del prodotto è composto da materiali riciclabili. Smaltirlo in conformità alla normativa di tutela ambientale.



Ai sensi della direttiva 2012/19/UE sui rifiuti di apparecchiature elettriche ed elettroniche (RAEE) il simbolo del cassonetto barrato riportato sull'apparecchiatura o sulla sua confezione indica che il prodotto alla fine della propria vita utile deve essere raccolto separatamente dagli altri rifiuti.

L'utente dovrà, pertanto, conferire l'apparecchiatura giunta a fine vita agli idonei centri di raccolta differenziata dei rifiuti elettrici ed elettronici. In alternativa alla gestione autonoma è possibile consegnare l'apparecchiatura che si desidera smaltire al rivenditore, al momento dell'acquisto di una nuova apparecchiatura di tipo equivalente. Presso i rivenditori di prodotti elettronici con superficie di vendita di almeno 400 m² è inoltre possibile consegnare gratuitamente, senza obbligo di acquisto, i prodotti elettronici da smaltire con dimensioni inferiori a 25 cm. L'adeguata raccolta differenziata per l'avvio successivo dell'apparecchiatura dismessa al riciclaggio, al trattamento e allo smaltimento compatibile con il rispetto dell'ambiente contribuisce ad evitare possibili effetti negativi sull'ambiente e sulla salute e favorisce il reimpiego e/o riciclo dei materiali di cui è composta l'apparecchiatura.

ASSISTENZA E GARANZIA

L'apparecchio è garantito per un periodo di due anni dalla data di consegna. Fa fede la data riportata sullo scontrino/fattura (purché chiaramente leggibile), a meno che l'acquirente non provi che la consegna è successiva. In caso di difetto del prodotto preesistente alla data di consegna, viene garantita la riparazione o la sostituzione senza spese dell'apparecchio, salvo che uno dei due rimedi risulti sproporzionato rispetto all'altro. L'acquirente ha l'onere di denunciare a un Centro Assistenza autorizzato il difetto di conformità entro due mesi dalla scoperta del difetto stesso.

Non sono coperte dalla garanzia tutte le parti che dovessero risultare difettose a causa di:

- a. danni da trasporto o da cadute accidentali,
- b. errata installazione o inadeguatezza impianto elettrico,
- c. riparazioni o modifiche operate da personale non autorizzato,
- d. mancata o non corretta manutenzione e pulizia,
- e. prodotto e/o parti di prodotto soggette a usura e/o consumabili,
- f. mancata osservanza delle istruzioni per il funzionamento dell'apparecchio, negligenza o trascuratezza nell'uso,
- g. ostruzione ingresso aria fredda e uscita aria calda (griglia anteriore e posteriore),
- h. copertura del prodotto in funzione,
- i. inserimento di oggetti all'interno delle griglie,
- j. cavo di alimentazione attorcigliato, piegato o danneggiato per incuria.

L'elenco di cui sopra è a titolo meramente esemplificativo e non esaustivo, in quanto la presente garanzia è comunque esclusa per tutte quelle **circostanze che non possono farsi risalire a difetti di fabbricazione** dell'apparecchio. La garanzia è inoltre esclusa in tutti i casi di uso improprio dell'apparecchio ed in caso di uso professionale. Si declina ogni responsabilità per eventuali danni che possano direttamente o indirettamente derivare a persone, cose ed animali domestici in conseguenza della mancata osservanza di tutte le prescrizioni indicate nel presente libretto in tema di installazione, uso e manutenzione dell'apparecchio. Sono fatte salve le azioni contrattuali di garanzia nei confronti del venditore.



IT Modalità di assistenza

La riparazione dell' apparecchio deve essere effettuata presso un Centro Assistenza autorizzato. L'apparecchio difettoso, se in garanzia, dovrà pervenire al Centro Assistenza unitamente ad un documento fiscale che ne attesti la data di vendita o di consegna.

Numero Verde
800-234677

**INFORMAZIONI OBBLIGATORIE PER GLI APPARECCHI PER IL RISCALDAMENTO
D'AMBIENTE LOCALE ELETTRICI**

IT

Identificativo del modello Type S0201					
Dato	Simbolo	Valore	Unità	Dato	Unità
Potenza termica				Tipo di potenza termica, solo per gli apparecchi per il riscaldamento d'ambiente locale elettrici ad accumulo (indicare una sola opzione)	
Potenza termica nominale	P_{nom}	1,93	kW	controllo manuale del carico termico, con termostato integrato	no
Potenza termica minima (indicativa)	P_{min}	0,6	kW	controllo manuale del carico termico con riscontro della temperatura ambiente e/o esterna	no
Massima potenza termica continua	$P_{max,c}$	1,93	kW	controllo elettronico del carico termico con riscontro della temperatura ambiente e/o esterna	no
Consumo ausiliario di energia elettrica				potenza termica assistita da ventilatore	no
Alla potenza termica nominale	$e_{l,max}$	1,93	kW	Tipo di potenza termica/controllo della temperatura ambiente (indicare una sola opzione)	
Alla potenza termica minima	$e_{l,min}$	0,6	kW	potenza termica a fase unica senza controllo della temperatura ambiente	no
In modo stand-by	$e_{l,SB}$	0,0005	kW	due o più fasi manuali senza controllo della temperatura ambiente	no
				con controllo della temperatura ambiente tramite termostato meccanico	si
				con controllo elettronico della temperatura ambiente	no
				con controllo elettronico della temperatura ambiente e temporizzatore giornaliero	no
				con controllo elettronico della temperatura ambiente e temporizzatore settimanale	no
				Altre opzioni di controllo (è possibile selezionare più opzioni)	
				controllo della temperatura ambiente con rilevamento di presenza	no
				controllo della temperatura ambiente con rilevamento di finestre aperte	no
				con opzione di controllo a distanza	no
				con controllo di avviamento adattabile	no
				con limitazione del tempo di funzionamento	no
				con termometro a globo nero	no
Contatti	Tenacta Group S.p.A. - Via Piemonte, 5/11 - 24052 Azzano S.Paolo (BG) - Italy				

INTRODUCTION

Dear customer, thank you for choosing our product. We feel certain you will appreciate its quality and reliability as it was designed and manufactured with customer satisfaction in mind. These instructions for use comply with the European Standard EN 82079



WARNING! Instructions and warnings for a safe use.

Before using this appliance, carefully read the instructions for use and in particular the safety notes and warnings, which must be complied with. Keep this manual together with its illustrative guide for future consultation. Should you transfer the appliance to another user, make sure to hand over this documentation as well.

(i) NOTE: should any part of this manual be difficult to understand or any doubt arise, contact the company at the address indicated on the last page before using the product.

(i) NOTE: partially sighted persons can consult the digital version of these instructions for use on the website www.tenactagroup.com

INDEX

Introduction	page 10	Maintenance and storage	page 15
Safety notes	page 10	Troubleshooting	page 15
Symbols	page 13	Disposal	page 16
Description of the appliance and its accessories	page 14	Assistance and warranty	page 16
Preparation	page 14	Illustrative guide	page I-II
Use	page 14	Technical data	page II

SAFETY NOTES

- After unpacking, make sure the appliance is intact, complete with all its parts as shown in the illustrative guide and with no sign of damage due to transportation. In doubt, do not use the appliance and contact an authorised service centre.



CAUTION! Remove any communication material such as labels, tags etc. from the appliance before use.



WARNING! Risk of suffocation.



Children shall not play with the packaging. Keep the plastic bag out of reach of children.

EN

- This appliance must be used only for the purpose for which it was designed, namely as a fan heater for home use. Any other use is considered not compliant with the intended use and therefore dangerous.
- Before connecting the appliance to the mains supply, make sure that the voltage and frequency indicated on the technical data of the appliance correspond to those of the mains supply. The rating is on the appliance or on the power supply unit, if any (see illustrative guide).
- Children of less than 3 years should be kept away from the appliance unless continuously supervised.
- Children aged from 3 years and less than 8 years shall only switch on/off the appliance provided that it has been placed or installed in its intended normal operating position and they have been given supervision or instruction concerning use of the appliance in a safe way and understand the hazards involved. Children aged from 3 years and less than 8 years shall not plug in, regulate and clean the appliance or perform user maintenance.



CAUTION! Some parts of this product can become very hot and cause burns. Particular attention has to be given where children and vulnerable people are present.

- This appliance can be used by children aged from 8 years and above and persons with reduced physical, sensory or mental capabilities or lack of experience and knowledge if they have been given supervision or instruction concerning use of the appliance in a safe way and understand the hazards involved. Children shall not play with the appliance. Cleaning and user maintenance shall not be made by children without supervision.
-  DO NOT use the appliance with wet hands, damp feet or barefoot.
-  DO NOT pull the supply cord or the appliance itself to remove the plug from the socket.

- ⓧ DO NOT pull or lift the appliance by the supply cord.
- ⓧ DO NOT expose the appliance to humidity or atmospheric agents (rain, sun, etc.) or extreme temperatures.
- Always disconnect the appliance from the mains supply before cleaning or performing maintenance and when the appliance is not in use.
- If the appliance is faulty or malfunctions, switch it off and do not tamper with it. Contact an authorised technical service centre for any repairs.
- If the supply cord is damaged it must be replaced by an authorised technical service centre, so as to prevent all risks.
- When the appliance is used in a bathroom, unplug it after use since the proximity of water presents a hazard even when the appliance is switched off.
- For additional protection, the installation of a residual current device (RCD) having a rated residual operating current not exceeding 30 mA (ideal 10mA) is advisable in the electrical circuits supplying the bathroom. Ask your installer for advice.
- ⓧ This appliance shall not come into contact with water, other liquids, spray, steam. For any cleaning and maintenance operation refer to the instructions in the relevant chapter.
- ⓧ DO NOT use this heater in the immediate surroundings of a bath, a shower or a swimming pool.
- ⓧ DO NOT use this appliance near a washbasin full of water. During use the appliance must be placed in such a way that it cannot fall in the washbasin.
- This appliance must not be located immediately below a socket outlet.
- ⓧ DO NOT leave this appliance in contact with or near materials and surfaces that are easily flammable or can get damaged with heat.
- Use this heater on a horizontal and stable surface, or fix to the wall, as applicable.



WARNING! In order to avoid overheating, do not cover the heater.



EN













WARNING! To reduce the risk of fire, keep textiles, curtains, or any other flammable material at a minimum distance of 1 m from the air outlet.



WARNING! DO NOT use this heater in small rooms when they are occupied by persons not capable of leaving the room on their own, unless constant supervision is provided.

- For the features of the appliance, refer to the external packaging.
- Use the appliance only with the supplied accessories that are an essential part of the appliance.
-  **DO NOT** use extension cords or adaptors.

SYMBOLS

	<i>Caution/Warning/Danger</i>		<i>Cool air</i>
	<i>Prohibition</i>		<i>Warm air</i>
	<i>WARNING! Do not cover</i>		<i>Hot air</i>
	<i>OFF</i>		<i>Rapid heating</i>
	<i>Information</i>		<i>Minimum temperature/ Anti-freeze</i>
			<i>Max temperature</i>



DESCRIPTION OF THE APPLIANCE AND ITS ACCESSORIES

Refer to Figure [A] in the Illustrative Guide to check the contents of the package.

EN

- | | |
|----------------------------|----------------------------------|
| 1. Cover | 7. Autoshut off timer |
| 2. Thermostat | 7a. START/Timer selection button |
| 3. Product body | 7b. Auto shut off timer display |
| 4. Product base | 7c. stand by LED |
| 5. Technical dataa | 8. Power selector |
| 6. Cable with power switch | 9. Function LED |

PREPARATION

- Unpack the product.
- Check that it is intact and not damaged.
- Connect the product to the domestic mains.

USE



WARNING! This appliance is not to be used if it has been dropped or if there are visible signs of damage.

- For fan operation, move the power switch (8) to the cool air position and adjust the ambient thermostat (2) to the maximum temperature.
- For gradual heating, move the power switch (8) to the Warm air position I or Hot air position II and adjust the ambient thermostat (2) to the required temperature.
- For quick heating, move the power switch (8) to the rapid heating position III and set the ambient thermostat (2) on the required temperature.
- To switch the appliance off, turn the power switch (8) to off.

Minimum temperature/ Anti-freeze function (where available)

This function assures maintaining the room temperature at around +5°C. The fan heater turns on automatically as soon as the temperature falls below this value.

- Adjust the room thermostat (2) to the minimum temperature.
- Turn the power switch (8) to the Warm air mode position I or to the Hot air mode position II to gradually achieve a temperature of +5°C.
- Turn the power switch (8) to the Rapid heat position III to quickly achieve a temperature of +5°C

Auto shut off function

The fan heater is equipped with an automatic shutoff function after 1 hour, 3 hours or 9 hours. When turned on, the green LEDs of the auto shut-off timer display (7b) will flash in sequence. Press the START / Timer Selector button (7 a) to set the desired sleep time:

- Press once for 1 h auto shut off timer
- Press twice for 3 h auto shut off timer
- Press 3 times for 9 h auto shut off timer

The relevant selections will light up on the sleep timer display (7b).

When the selected time has elapsed, the fan heater will switch off and the stand by LED (7c) will light up blue.

To reactivate operation, press START / Timer Selector again as indicated above.





NOTE: when a new usage time is selected, the countdown will restart from zero.

NOTE: If during use the power supply to the fan heater should be accidentally interrupted, when it is switched on again the product will maintain the temperature but timer settings shall have to be restored manually.

MAINTENANCE AND STORAGE



WARNING! Always disconnect the appliance from the mains supply before cleaning or performing maintenance.

The fan heater may be cleaned using a soft, slightly damp cloth. Dry well after cleaning.



WARNING! Once you have finished using this appliance, make sure it has cooled down completely before putting it away.

Keep the fan heater in a cool, dry place, out of reach of children.

NOTE: When you put the fan heater away, make sure it is well-protected from dust.

TROUBLESHOOTING

In the event that one the following problem should occur, adopt the proposed solution.

Problem	Solution
The product emanates a "burnt" smell	Check for the presence of any dust residues and proceed with cleaning as indicated in the MAINTENANCE AND STORAGE chapter
The product does not work	Make sure that the thermostat (8) is not positioned on the minimum temperature / antifreeze position (where present)

DISPOSAL



The packaging of the appliance is made of recyclable materials. Dispose of it in accordance with the environmental protection regulations.



Pursuant to Directive 2012/19/EU on waste electrical and electronic equipment (WEEE), the crossed bin symbol on the appliance or its packaging indicates that the appliance must be disposed of separately from other waste at the end of its useful life

The user must therefore take the appliance to an appropriate recycling centre for electrical and electronic equipment. Alternatively, instead of handling the disposal, the user can hand over the appliance to the retailer when a new, equivalent one is purchased. The user can hand over electronic products measuring less than 25 cm to retailers of electronic products having a sales area of at least 400 m² free of charge and with no obligation to buy. Appropriate separate collection for the subsequent procedure for the decommissioned appliance for recycling, which includes treatment and environmentally friendly disposal helps prevent adverse effects on the environment and health and promotes reusing and/or recycling materials that the appliance consists of.

ASSISTANCE AND WARRANTY

The appliance is guaranteed for a period of two years from the date of delivery. Evidence shall be taken as the date indicated on the receipt/invoice (provided it is legible), unless the buyer can prove that the delivery occurred later.

In the event of a defect in the product which existed prior to the date of delivery, appliance repair or replacement is guaranteed free of charge, unless one of the two solutions is disproportionate to the other. The buyer has the obligation to notify an authorised Service Centre of the non-conformity within two months from discovering the defect.

The warranty does not cover any part that may be defective due to:

- a. Damage from transport or accidental drops,
- b. Incorrect installation or inadequate electrical system,
- c. Repairs or alterations made by unauthorised personnel,
- d. Poor or incorrect maintenance and cleaning,
- e. Product and/or product parts subject to wear and/or consumables,
- f. Failure to comply with the appliance's operating instructions negligent or careless use,
- g. an obstruction at the cold air inlet and hot air outlet (front and rear grid),
- h. the product being covered while it is running,
- i. objects being inserted into the grids,
- j. a twisted, bent or damaged power cord due to negligence.

The list above is purely indicative and not exhaustive and in any case, this warranty shall not cover all **circumstances that cannot be attributed to manufacturing defects** of the appliance.

In addition, the warranty does not cover any case of improper use of the appliance and professional use.

All liability is disclaimed for any damage that may directly or indirectly be caused to persons, property and pets as a result of failure to comply with all the instructions provided in the "Instructions and Warnings Booklet" regarding appliance installation, use and maintenance. This is without prejudice to any contractual warranty claims against the seller.



Methods of support

Appliance repairs must be carried out by an authorised Service Centre. If the faulty appliance is under warranty, it must be sent to the Service Centre together with a fiscal document that can confirm the date of sale or delivery.

EN



EN

Model identifier(s): Type S0201					
Item	Symbol	Value	Unit	Item	Unit
Heat output			Type of heat input, for electric storage local space heaters only (select one)		
Nominal heat output	P_{nom}	1,93	kW	manual heat charge control, with integrated thermostat	no
Minimum heat output (indicative)	P_{min}	0,6	kW	manual heat charge control with room and/or outdoor temperature feedback	no
Maximum continuous heat output	$P_{max,c}$	1,93	kW	electronic heat charge control with room and/or outdoor temperature feedback	no
Auxiliary electricity consumption			fan assisted heat output		
At nominal heat output	el_{max}	1,93	kW	Type of heat output/room temperature control (select one)	
At minimum heat output	el_{min}	0,6	kW	single stage heat output and no room temperature control	no
In standby mode	el_{SB}	0,0005	kW	Two or more manual stages, no room temperature control	no
				with mechanic thermostat room temperature control	yes
				with electronic room temperature control	no
				electronic room temperature control plus day timer	no
				electronic room temperature control plus week timer	no
			Other control options (multiple selections possible)		
				room temperature control, with presence detection	no
				room temperature control, with open window detection	no
				with distance control option	no
				with adaptive start control	no
				with working time limitation	no
				with black bulb sensor	no
Contact details	Tenacta Group S.p.A. - Via Piemonte, 5/11 - 24052 Azzano S.Paolo (BG) - Italy				



INTRODUCTION

Cher client, nous vous remercions d'avoir choisi notre produit. Nous sommes certains que vous apprécierez la qualité et la fiabilité de cet appareil, conçu et fabriqué afin de vous satisfaire. Les présentes instructions d'utilisation sont conformes à la Norme européenne EN 82079



AVERTISSEMENT ! Instructions et avertissements pour une utilisation sûre.

Avant d'utiliser cet équipement, il convient de lire soigneusement le présent mode d'emploi et en particulier les notes de sécurité et avertissements, qui doivent être respectés. Merci de conserver le présent manuel avec son guide illustratif pour consultation future. En cas de transfert à un autre utilisateur, s'assurer de céder également la présente documentation.

① REMARQUE : en cas de difficulté de compréhension d'une partie de ce manuel ou de doute, contactez la société à l'adresse indiquée sur la dernière page avant d'utiliser le produit.

① REMARQUE : les personnes malvoyantes peuvent consulter la version numérique de la présente notice sur le site Internet www.tenactagroup.com

SOMMAIRE

Introduction	page 19	Entretien et stockage	page 24
Consignes de sécurité	page 19	Problèmes et solutions	page 24
Symboles	page 22	Mise au rebut	page 25
Description de l'appareil et de ses accessoires	page 23	Assistance et garantie	page 25
Préparation	page 23	Guide illustré	page I-II
Utilisation	page 23	Données techniques	page II

CONSIGNES DE SÉCURITÉ

- **Après le déballage, s'assurer que l'appareil soit en parfait état, qu'il comprenne bien tous les composants indiqués dans le guide illustré et qu'il ne présente aucun signe de dommage lié au transport. En cas de doute, ne pas utiliser l'appareil et contacter le service d'assistance agréé.**



ATTENTION ! Enlever de l'appareil les éventuels matériels de communication, tels que les étiquettes, les panneaux, etc, avant l'utilisation.



AVERTISSEMENT ! Risque d'étouffement.

Les enfants ne doivent pas jouer avec l'emballage. Tenir le sac plastique hors de portée des enfants.

FR

- Cet équipement doit être utilisé uniquement dans le but pour lequel il a été conçu, à savoir comme un chauffage à ventilateur à usage domestique. Toute autre utilisation est considérée comme non conforme à l'usage prévu et donc dangereuse.
- Avant de brancher l'appareil au réseau électrique, contrôler que la tension et la fréquence indiquées sur les données techniques de l'appareil correspondent à celles du réseau d'alimentation disponible. Les données techniques se trouvent sur l'appareil et sur l'alimentation, si elle est présente (voir le guide d'illustration).
- Les enfants de moins de 3 ans doivent rester à l'écart de l'appareil sauf s'ils restent sous surveillance.
- Les enfants âgés entre 3 et 8 ans ne peuvent allumer/éteindre l'appareil que s'il a été placé ou installé dans sa position de fonctionnement normale et s'ils sont sous surveillance ou ont reçu des instructions concernant l'utilisation de l'appareil en toute sécurité et s'ils comprennent les risques impliqués. Les enfants de 3 à 8 ans ne doivent pas brancher, régler et nettoyer l'appareil ou effectuer un entretien incombant à l'utilisateur.



ATTENTION ! Certaines parties de ce produit peuvent devenir très chaudes et causer des brûlures. Il convient d'être particulièrement vigilant lorsque des enfants et des personnes vulnérables sont présents.

- Cet équipement peut être utilisé par des enfants âgés de 8 ans et plus et par des personnes présentant des capacités physiques, sensorielles ou mentales réduites ou un manque d'expérience et de connaissances s'ils sont sous surveillance ou s'ils ont reçu des instructions concernant une utilisation en toute sécurité de l'équipement et s'ils comprennent les risques impliqués. Ne pas laisser les enfants jouer avec l'équipement. Le nettoyage et la maintenance utilisateur ne doivent pas être effectués par des enfants sans surveillance.
- **NE PAS** utiliser l'appareil avec les mains mouillées, les pieds humides ou les pieds nus.
- **NE PAS** tirer le câble d'alimentation ou l'équipement lui-même pour débrancher la prise.





FR

- ⊗ **NE PAS** tirer ou soulever l'appareil par le câble d'alimentation.
- ⊗ **NE PAS** exposer l'appareil à l'humidité, aux agents atmosphériques (pluie, soleil, etc.) ou à des températures extrêmes.
- Débrancher toujours la fiche de l'alimentation électrique avant de nettoyer ou d'effectuer l'entretien de l'appareil ou s'il n'est pas utilisé.
- En cas de panne ou de mauvais fonctionnement de l'équipement, l'éteindre et ne pas essayer de le modifier. Contacter un centre de service technique agréé pour les éventuelles réparations.
- Si le câble d'alimentation est endommagé, il doit être remplacé par un centre de maintenance technique agréé de façon à éviter tout risque.
- Lorsque l'appareil est utilisé dans une salle de bains, il faut le débrancher après l'utilisation puisque la proximité de l'eau présente un risque même lorsque l'appareil est éteint.
- Pour plus de protection, l'installation d'un dispositif à courant résiduel (RCD) ayant un courant opérationnel résiduel ne dépassant pas 30 mA (idéalement 10 mA) est conseillé dans le circuit électrique qui alimente la salle de bains. Demandez conseil à votre installateur.
- ⊗ Cet appareil ne doit pas entrer en contact avec l'eau, d'autres liquides, des vaporisateurs, de la vapeur. Pour toute opération de nettoyage et d'entretien, reportez-vous aux instructions du chapitre correspondant.
- ⊗ **NE PAS** utiliser ce chauffage à proximité immédiate d'une baignoire, d'une douche ou d'une piscine.
- ⊗ **NE PAS** utiliser cet appareil à proximité d'un lavabo rempli d'eau. Pendant l'usage, l'appareil doit être placé de façon à ne pas pouvoir tomber dans le lavabo.
- Cet appareil ne doit pas être situé immédiatement sous une prise de courant.
- ⊗ **NE PAS** laisser cet appareil en contact avec ou près de matériaux et de surfaces facilement inflammables ou pouvant être endommagés par la chaleur.
- Utiliser ce chauffage sur une surface horizontale et stable ou le fixer au mur, le cas échéant.



AVERTISSEMENT ! Afin d'éviter toute surchauffe, ne pas couvrir le chauffage.



AVERTISSEMENT ! Pour réduire le risque d'incendie, maintenir les textiles, rideaux ou tout autre matériau inflammable à une distance minimale d'1 m de la sortie d'air.



AVERTISSEMENT ! NE PAS utiliser ce chauffage dans des petites pièces qui sont occupées par des personnes incapables de quitter la pièce seules, sauf si elles restent sous surveillance constante.

- Pour les caractéristiques de l'appareil, consulter l'extérieur de l'emballage.
- Utiliser l'appareil uniquement avec les accessoires fournis, qui font partie intégrante de ce dernier.
- **NE PAS** utiliser de câbles de rallonge ou d'adaptateurs.

SYMBOLES

	<i>Attention/Avvertissement/ Danger</i>		<i>Air froid</i>
	<i>Interdiction</i>	I	<i>Air tiède</i>
	AVERTISSEMENT ! <i>Ne pas couvrir</i>	II	<i>Air chaud</i>
	ÉTEINT	III	<i>Chauffage rapide</i>
	<i>Information</i>		<i>Température minimum / Antigel</i>
		MAX	<i>Température maximum</i>



DESCRIPTION DE L'APPAREIL ET DE SES ACCESSOIRES

Se référer à la Figure [A] dans le Guide illustré pour contrôler le contenu de l'emballage.

- | | |
|--|---|
| 1. Couvercle | 7a. Bouton de sélection START/Minuteur |
| 2. Thermostat | 7b. Écran du minuteur d'arrêt automatique |
| 3. Corps de produit | 7c. Voyant de veille |
| 4. Base de produit | 8. Sélecteur de puissance |
| 5. Données techniques | 9. Témoin de fonction |
| 6. Cordon d'alimentation avec interrupteur | |
| 7. Minuteur d'arrêt automatique | |

FR

PRÉPARATION

- Déballez le produit.
- Vérifiez qu'il est intact et non endommagé.
- Branchez le produit au réseau électrique domestique.

UTILISATION



AVERTISSEMENT ! Cet appareil ne doit pas être utilisé s'il est tombé par terre, s'il présente des signes visibles de dommage.

- Pour faire fonctionner le ventilateur, mettez l'interrupteur (8) en position d'air froid et réglez le thermostat ambiant (2) à la température maximale.
- Pour un chauffage progressif, mettez l'interrupteur (8) dans la position d'air tiède I ou dans la position d'air chaud II et réglez le thermostat ambiant (2) à la température requise.
- Pour un chauffage rapide, mettez l'interrupteur (8) dans la position de chauffage rapide III et réglez le thermostat ambiant (2) à la température requise.
- Pour éteindre l'appareil, mettez l'interrupteur (8) sur Off.

Température minimale / Fonction antigel (le cas échéant)

Cette fonction assure le maintien de la température ambiante à environ +5°C. Le radiateur soufflant s'allume automatiquement dès que la température chute en deçà de cette valeur.

- Réglez le thermostat ambiant (2) à la température minimale.
- Tournez l'interrupteur (8) en position d'air tiède I ou d'air chaud II pour atteindre progressivement une température de +5°C.
- Tournez l'interrupteur (8) dans la position chauffage Rapide III pour atteindre rapidement une température de +5°C

Fonction extinction automatique

Le radiateur soufflant est équipé d'une fonction d'extinction automatique après 1 heure, 3 heures ou 9 heures.

Lorsqu'elle est activée, les voyants verts de l'écran du minuteur d'extinction automatique (7b) clignoteront en séquence.

Appuyez sur le bouton de sélecteur START / Minuteur (7 a) pour régler le temps d'arrêt souhaité :

- Appuyez une fois pour un minuteur d'extinction automatique après 1 h

- Appuyer deux fois pour un minuteur d'extinction automatique après 3 h
- Appuyer 3 fois pour un minuteur d'extinction automatique après 9 h

Les sélections pertinentes s'allumeront sur l'écran de minuteur d'arrêt (7b).

Quand le laps de temps s'est écoulé, le radiateur soufflant s'éteint et le témoin de veille (7c) s'allume en bleu.

Pour relancer le fonctionnement, appuyer sur le Sélecteur START/Minuteur comme indiqué ci-dessus.

i REMARQUE : lorsqu'un nouveau temps d'utilisation est sélectionné, le décompte repartira à zéro.

i REMARQUE : Si, pendant l'utilisation, l'alimentation électrique au radiateur chauffant devait être accidentellement interrompue, lors de son rallumage, le produit gardera la température mais les réglages du minuteur devront être rétablis manuellement.

ENTRETIEN ET STOCKAGE



AVERTISSEMENT ! Toujours débrancher l'équipement du secteur avant le nettoyage ou avant toute opération d'entretien.

Le radiateur soufflant peut être nettoyé en utilisant un chiffon doux, légèrement humide. Bien sécher après le nettoyage.



AVERTISSEMENT ! Une fois que vous avez terminé d'utiliser cet appareil, assurez-vous qu'il a totalement refroidi avant de le ranger.

Conserver le radiateur soufflant dans un endroit frais et sec, hors de portée des enfants.

i REMARQUE : Lorsque vous enlevez le radiateur soufflant, assurez-vous qu'il est bien protégé de la poussière.

PROBLÈMES ET SOLUTIONS

Si l'un des problèmes suivants se produit, il convient d'adopter la solution proposée.

Problème	Solution
Une odeur de « brûlé » émane du produit	Vérifier la présence de résidus de poussière et procéder au nettoyage comme indiqué au chapitre ENTRETIEN ET STOCKAGE
Le produit ne fonctionne pas	Assurez-vous que le thermostat (8) n'est pas réglé dans la position de température minimum / antigel (le cas échéant)



MISE AU REBUT



L'emballage de l'équipement est réalisé en matériaux recyclables. Le jeter conformément aux réglementations en matière de protection de l'environnement.



Conformément à la directive 2012/19/UE relative aux déchets d'équipements électriques et électroniques (DEEE), le symbole de poubelle barrée sur l'appareil ou son emballage indique que l'appareil doit être éliminé séparément des autres déchets à la fin de sa vie utile

L'utilisateur devra donc remettre l'appareil arrivé en fin de vie aux centres appropriés de tri sélectif des déchets électriques et électroniques. Alternativement, au lieu de s'occuper de la mise au rebut, l'utilisateur peut céder l'appareil au détaillant lors de l'achat d'un neuf. L'utilisateur peut céder des produits électroniques mesurant moins de 25 cm aux détaillants de produits électroniques ayant une zone de vente d'au moins 400 m² gratuitement et sans obligation d'achat. La collecte sélective appropriée pour l'envoi successif de l'équipement hors service au recyclage, au traitement et à l'élimination compatible avec l'environnement, contribue à éviter les effets négatifs possibles sur l'environnement et sur la santé et favorise la réutilisation et/ou le recyclage des matériaux constituant l'équipement.

ASSISTANCE ET GARANTIE

L'équipement est garanti deux ans à partir de sa date d'achat. La date figurant sur le reçu/la facture fait foi (à condition d'être clairement lisible), à moins que l'acheteur puisse prouver que la livraison a eu lieu plus tard.

En cas de défaut du produit antérieur à la date de livraison, la réparation ou le remplacement gratuit de l'équipement est garanti, à moins que l'une des deux solutions ne s'avère être disproportionnée par rapport à l'autre. L'acheteur est tenu d'informer un centre de service agréé de la non-conformité constatée dans un délai de deux mois suivant la découverte du défaut.

La garantie ne couvre pas toutes les pièces s'avérant défectueuses à cause de :

- a. des dommages pendant le transport ou des chutes accidentelles,
- b. une installation incorrecte ou un système électrique inadapté,
- c. réparations ou modifications apportées par un personnel non autorisé,
- d. entretien et nettoyage mal réalisés ou incorrects,
- e. produit et/ou pièces du produit soumis à l'usure et/ou consommables,
- f. non-respect des instructions de fonctionnement de l'équipement, utilisation négligente ou imprudente,
- g. une obstruction de l'admission d'air froid et de la sortie d'air chaud (grille avant et arrière),
- h. un produit couvert pendant son fonctionnement,
- i. des objets insérés dans les grilles,
- j. un câble électrique tordu, plié ou endommagé pour cause de négligence.

La liste ci-dessus est purement indicative et non exhaustive et, dans tous les cas, cette garantie ne couvre pas toutes **les circonstances qui ne peuvent être attribuées à des défauts de fabrication** de l'équipement.

En outre, la garantie ne couvre pas les éventuels cas d'utilisation incorrecte et d'utilisation professionnelle de l'équipement.



La société décline toute responsabilité en cas de dommage pouvant être directement ou indirectement causé aux personnes, aux biens et aux animaux domestiques du fait d'un non-respect des instructions fournies dans la présente « Notice d'instructions et de mise en garde » concernant l'installation, l'utilisation et l'entretien de l'appareil.

Les actions contractuelles de garantie vis-à-vis du vendeur font exception.

FR Modalités d'assistance

Les réparations de l'équipement doivent être effectuées par un centre de service agréé. Si l'appareil défectueux est sous garantie, il doit être envoyé au centre de service accompagné d'un document fiscal attestant la date de vente ou de livraison.

CONDITIONS REQUISES D'INFORMATIONS POUR LES CHAUFFAGES ÉLECTRIQUES DE LOCAUX

Identifiant(s) du modèle : Type S0201					
Article	Symbole	Valeur	Unité	Article	Unité
Rendement thermique				Type d'entrée thermique, pour les chauffages électriques de locaux de stockage uniquement (en sélectionner une)	
Rendement thermique nominal	P_{nom}	1,93	kW	commande manuelle de charge thermique, avec thermostat intégré	non
Rendement thermique minimum (indicatif)	P_{min}	0,6	kW	commande manuelle de charge thermique avec retour de température ambiante et/ou extérieure	non
Rendement thermique continu maximum	$P_{max,c}$	1,93	kW	commande électronique de charge thermique avec retour de température ambiante et/ou extérieure	non
Consommation d'électricité auxiliaire				rendement thermique assisté par ventilateur	non
Au rendement thermique nominal	$e_{l_{max}}$	1,93	kW	Type de rendement thermique/contrôle de température ambiante (en sélectionner une)	
Au rendement thermique minimum	$e_{l_{min}}$	0,6	kW	rendement thermique en une seule phase et sans contrôle de température ambiante	non
En mode veille	$e_{l_{SB}}$	0,0005	kW	Deux phases manuelles ou plus, sans contrôle de la température ambiante	non
				avec contrôle de la température ambiante par thermostat mécanique	oui
				avec contrôle de la température ambiante électronique	non
				contrôle électronique de la température ambiante plus minuterie jour	non
				contrôle électronique de la température ambiante plus minuterie semaine	non
				Autres options de contrôle (multiples sélections possibles)	
				contrôle de température ambiante, avec détection de présence	non
				contrôle de température ambiante, avec détection de fenêtre ouverte	non
				avec option de commande à distance	non
				avec commande de démarrage adaptatif	non
				avec une limitation du temps de fonctionnement	non
				avec un capteur de globe noir	non
Contact	Tenacta Group S.p.A. - Via Piemonte, 5/11 - 24052 Azzano S.Paolo (BG) - Italie				

FR



EINFÜHRUNG

Sehr geehrte Kundin, sehr geehrter Kunde, wir danken Ihnen, dass Sie sich für unser Produkt entschieden haben. Wir sind gewiss, dass Sie seine Qualität und Zuverlässigkeit schätzen werden, da für uns bei seiner Planung und Herstellung die Kundenzufriedenheit an erster Stelle stand. Diese Bedienungsanleitung entspricht der Europäischen Norm EN 82079

DE



WARNUNG! Anleitungen und Hinweise für einen sicheren Gebrauch des Geräts.

Lesen Sie vor der Verwendung dieses Geräts aufmerksam die Bedienungsanleitung und insbesondere Hinweise, Warnhinweise und Sicherheitshinweise und beachten Sie diese. Bewahren Sie diese Anleitung zusammen mit dem bebilderten Leitfaden zum zukünftigen Nachschlagen auf. Im Falle der Überlassung des Geräts an Dritte, ist diesen auch die vollständige Dokumentation zu übergeben.

i HINWEIS: Sollten beim Durchlesen dieser Anleitung einige Teile schwierig zu verstehen sein oder Zweifel auftauchen, nehmen Sie bitte vor der Verwendung des Produktes über die auf der letzten Seite angeführte Anschrift mit dem Hersteller Kontakt auf.

i HINWEIS: Sehbehinderte Personen können die digitale Version dieser Gebrauchsanleitung auf der Website www.tenactagroup.com einsehen

INHALT

Einführung	Seite 28	Pflege und Aufbewahrung	Seite 33
Sicherheitshinweise	Seite 28	Probleme und Lösungen	Seite 33
Symbole	Seite 31	Entsorgung	Seite 34
Beschreibung des Geräts und seines Zubehörs	Seite 32	Kundendienst und Gewährleistung	Seite 34
Vorbereitung	Seite 32	Bebildeter Leitfaden	Seite I-II
Verwendung	Seite 32	Technische Daten	Seite II

SICHERHEITSHINWEISE

- Vergewissern Sie sich, nachdem Sie das Gerät aus der Verpackung entnommen haben, dass dieses unversehrt und vollständig ist, wie im bebilderten Leitfaden gezeigt, sowie keine Transportschäden aufweist. Im Zweifelsfall verwenden Sie das Gerät nicht, sondern nehmen Sie Kontakt mit einer autorisierten Servicestelle auf.



VORSICHT! Entfernen Sie etwaiges Kommunikationsmaterial wie Aufkleber, Schilder usw. vor dem Gebrauch vom Gerät.



WARNUNG! Erstickungsgefahr.

Kinder dürfen nicht mit der Verpackung spielen. Den Plastikbeutel von Kindern fernhalten.

- Dieses Gerät darf für den Zweck eingesetzt werden, für den es geplant wurde, das heißt als Heizlüfter im Haushalt. Jede sonstige Verwendung wird als nicht bestimmungsgemäßer Gebrauch und daher als gefährlich erachtet.
- Vor dem Anschluss des Geräts an das Stromnetz kontrollieren, dass die in den technischen Daten des Geräts angeführte Spannung und Frequenz jener des vorhandenen Versorgungsnetzes entspricht. Die technischen Daten sind am Gerät und am Netzteil, falls vorhanden, zu finden (siehe bebildeter Leitfaden).
- Kinder unter 3 Jahren sollten vom Gerät ferngehalten werden, es sei denn, sie werden ständig überwacht.
- Kinder im Alter von 3 Jahren und unter 8 Jahren dürfen das Gerät nur dann an - und ausschalten, wenn es in seiner bestimmungsgemäßen Betriebsstellung aufgestellt oder installiert wurde und sie in Bezug auf die Verwendung des Geräts in sicherer Weise beaufsichtigt bzw. die Gefahren verstehen. Kinder im Alter von 3 Jahren und weniger als 8 Jahren dürfen das Gerät nicht anschließen, regulieren und reinigen oder Wartungsarbeiten durchführen.



VORSICHT! Einige Teile dieses Produkts können sehr heiß werden und Verbrennungen verursachen. Besondere Aufmerksamkeit ist dort zu suchen, wo Kinder und gefährdete Personen anwesend sind.

- Das Gerät darf von Kindern ab 8 Jahren und von Personen mit eingeschränkten physischen, sensorischen oder geistigen Fähigkeiten oder Mangel an Erfahrung oder notwendiger Kenntnis verwendet werden, wenn sie dabei beaufsichtigt werden oder in die sichere Verwendung des Geräts eingewiesen worden sind und die damit verbundenen Gefahren begreifen. Das Gerät ist kein Spielzeug für Kinder. Kinder dürfen nicht mit dem Gerät spielen. Die durch den Benutzer auszuführende Reinigung und Pflege darf nicht von Kindern ohne Beaufsichtigung durchgeführt werden.
- ☉ Das Gerät NICHT mit feuchten Händen oder Füßen oder barfuß benutzen.
- ☉ NICHT am Netzkabel oder direkt am Gerät ziehen, um den Stecker aus der Steckdose zu ziehen.

DE



DE

- ⓧ Das Gerät NICHT am Netzkabel ziehen oder hochheben.
- ⓧ Das Gerät NICHT der Feuchtigkeit, Witterungseinflüssen (Regen, Sonne usw.) oder extremen Temperaturen aussetzen.
- Das Gerät immer vom Stromnetz trennen, bevor es gereinigt oder gewartet wird oder wenn es nicht benutzt wird.
- Bei einem Defekt oder einer Funktionsstörung das Gerät ausschalten und nicht daran manipulieren. Wenden Sie sich für eine eventuelle Reparatur nur an die autorisierten technischen Servicestellen.
- Falls das Netzkabel beschädigt sein sollte, muss es von einem autorisierten Kundendienstzentrum ersetzt werden, um allen Risiken vorzubeugen.
- Wenn das Gerät in einem Badezimmer benutzt wird, trennen Sie es nach dem Gebrauch, da die Nähe von Wasser eine Gefahr darstellt, selbst wenn das Gerät ausgeschaltet ist.
- Für zusätzlichen Schutz ist die Installation eines Fehlerstromschutzschalters (RCD) mit einem Bemessungsrestbetriebsstrom von nicht mehr als 30 mA (ideal 10 mA) im Stromkreis des Badezimmers zu empfehlen. Fragen Sie Ihren Installateur um Rat.
- ⓧ Dieses Gerät darf nicht mit Wasser, sonstigen Flüssigkeiten, Sprays oder Dämpfen in Kontakt kommen. Für Reinigung und Pflege ist ausschließlich der entsprechende Absatz in dieser Anleitung zu beachten.
- ⓧ Verwenden Sie dieses Heizgerät NICHT in unmittelbarer Nähe einer Badewanne, einer Dusche oder eines Schwimmbeckens.
- ⓧ Das Gerät NICHT in der Nähe eines wassergefüllten Spülbeckens verwenden. Während des Gebrauchs muss das Gerät so platziert werden, dass es nicht in das Spülbecken fallen kann.
- Dieses Gerät darf nicht unmittelbar unter einem Steckdosenausgang liegen.
- ⓧ Das Gerät NICHT mit leicht entflammaren Materialien oder Oberflächen in Kontakt bringen oder solchen, die durch Hitze beschädigt werden könnten.
- Verwenden Sie dieses Heizgerät auf einer horizontalen und stabilen Oberfläche oder befestigen Sie es gegebenenfalls an der Wand.



WARNUNG! Um Überhitzung zu vermeiden, decken Sie das Heizgerät nicht ab.





WARNUNG! Um die Brandgefahr zu verringern, halten Sie Textilien, Vorhänge oder andere brennbare Materialien mindestens 1 m vom Luftauslass entfernt.













WARNUNG! Verwenden Sie dieses Heizgerät NICHT in kleinen Räumen, wenn diese von Personen besetzt sind, die den Raum nicht alleine verlassen können, es sei denn, es wird ständig überwacht.

DE

- Informationen zu den Funktionen des Geräts finden Sie in der Außenverpackung.
- Das Gerät nur zusammen mit dem mitgelieferten Zubehör verwenden, das ein wesentlicher Bestandteil des Gerätes ist.
-  Verwenden Sie KEINE Verlängerungskabel oder Adapter.

SYMBOLE

	<i>Vorsicht/Warnung/Gefahr</i>		<i>Kaltluft</i>
	<i>Verbot</i>		<i>Warmluft</i>
	<i>WARNUNG! Nicht abdecken</i>		<i>Heißluft</i>
	<i>AUS</i>		<i>Schnelles Heizen</i>
	<i>Informationen</i>		<i>Mindesttemperatur/Frostschutz</i>
		MAX	<i>Maximaltemperatur</i>



BESCHREIBUNG DES GERÄTS UND SEINES ZUBEHÖRS

Siehe Abbildung [A] im bebilderten Leitfaden, um den Inhalt der Verpackung zu kontrollieren.

1. Abdeckung
2. Thermostat
3. Gerätegehäuse
4. Gerätesockel
5. Technische Daten
6. Kabel mit Netzschalter
7. Automatischer Abschalttimer
- 7a. START/Timer-Auswahl-Taste
- 7b. Display automatischer Abschalttimer
- 7c. Standby-LED
8. Leistungswahlschalter
9. Funktions-LED

DE

VORBEREITUNG

- Packen Sie das Produkt aus.
- Prüfen Sie, dass es intakt und nicht beschädigt ist.
- Schließen Sie das Produkt an das Haushaltsstromnetz an.

VERWENDUNG



WARNUNG! Dieses Gerät darf nicht verwendet werden, wenn es hinuntergefallen wurde oder sichtbare Beschädigungen vorhanden sind.

- Stellen Sie für den Lüfterbetrieb den Netzschalter (8) auf die Kaltluftstellung und stellen Sie den Raumthermostat (2) auf die maximale Temperatur ein.
- Stellen Sie zum schrittweisen Heizen den Netzschalter (8) auf die Warmluftstellung I oder die Heißluftstellung II und stellen Sie den Raumthermostat (2) auf die gewünschte Temperatur.
- Stellen Sie zum schnellen Heizen den Netzschalter (8) auf die Position Schnelles Heizen III und stellen Sie den Raumthermostat (2) auf die gewünschte Temperatur.
- Schalten Sie zum Ausschalten des Geräts den Netzschalter (8) auf Off (Aus).

Mindesttemperatur/Frostschutz-Funktion (falls verfügbar)

Diese Funktion sichert die Beibehaltung der Raumtemperatur bei etwa +5 °C. Der Heizlüfter schaltet sich automatisch ein, sobald die Temperatur unter diesen Wert sinkt.

- Stellen Sie den Raumthermostat (2) auf die Mindesttemperatur ein.
- Drehen Sie den Netzschalter (8) auf die Warmluftmodus-Stellung I oder Heißluftmodus-Stellung II, um schrittweise eine Temperatur von +5 °C zu erreichen.
- Drehen Sie den Netzschalter (8) auf die Position Schnelles Heizen III, um schnell eine Temperatur von +5 °C zu erreichen

Automatische Abschaltfunktion

Der Heizlüfter ist mit einer automatischen Abschaltfunktion nach 1 Stunde, 3 Stunden oder 9 Stunden ausgestattet.

Ist diese eingeschaltet, blinken die grünen LEDs des Displays des automatischen Abschalttimers (7b) nacheinander.

Drücken Sie die START / Timer-Auswahl-Taste (7 a), um die gewünschte Abschaltzeit einzustellen:

- Einmal Drücken für automatischen Abschalttimer nach 1 h
- Zwei Mal Drücken für automatischen Abschalttimer nach 3 h





- Drei Mal Drücken für automatischen Abschalttimer nach 9 h
Die betreffende Auswahl leuchtet am Abschalt-Timer-Display (7b) auf.
Wenn die gewählte Zeit abgelaufen ist, schaltet sich der Heizlüfter aus und die Standby-LED (7c) leuchtet blau auf.
Um den Betrieb wiederaufzunehmen, drücken Sie erneut die START / Timer-Auswahl-Taste wie oben angegeben.

HINWEIS: Wenn eine neue Nutzungszeit ausgewählt wird, beginnt die Zeitkontrolle wieder bei null.

HINWEIS: Sollte die Stromversorgung des Heizlüfters während des Gebrauchs versehentlich unterbrochen werden, behält das Gerät, wenn es wieder eingeschaltet wird, die Temperatur bei, die Timer-Einstellungen müssen jedoch manuell wiederhergestellt werden.

DE

PFLEGE UND AUFBEWAHRUNG

WARNUNG! Vor der Reinigung oder Pflege stets den Netzstecker aus der Steckdose ziehen.

Der Heizlüfter kann mit einem weichen, leicht feuchten Tuch gereinigt werden. Trocknen Sie ihn nach dem Reinigen gut ab.

WARNUNG! Wenn Sie das Gerät nicht mehr benötigen, sicherstellen, dass es vollständig abgekühlt ist, bevor Sie es wegräumen.

Bewahren Sie den Heizlüfter an einem kühlen, trockenen Ort außerhalb der Reichweite von Kindern auf.

HINWEIS: Wenn Sie den Heizlüfter wegräumen, sicherstellen, dass er gut vor Staub geschützt ist.

PROBLEME UND LÖSUNGEN

Falls eines der folgenden Probleme auftreten sollte, die empfohlene Lösung anwenden.

Problem	Lösung
Das Produkt gibt einen Geruch nach „Verbranntem“ ab	Prüfen Sie, ob Staubrückstände vorhanden sind und führen Sie die Reinigung aus wie im Kapitel WARTUNG UND LAGERUNG angegeben
Das Produkt funktioniert nicht	Stellen Sie sicher, dass der Thermostat (8) nicht auf die Mindesttemperatur/Frostschutz-Stellung (falls vorhanden) eingestellt ist





ENTSORGUNG



Die Verpackung des Produktes besteht aus wiederverwertbaren Materialien. Entsprechend den Umweltschutzbestimmungen entsorgen.



Gemäß Richtlinie 2012/19/EU über Elektro- und Elektronik-Altgeräte (WEEE) weist das Symbol der durchgestrichenen Abfalltonne auf dem Gerät oder auf seiner Verpackung darauf hin, dass das Produkt am Ende seiner Nutzungsdauer von anderen Abfällen getrennt gesammelt werden muss.

DE

Der Nutzer muss daher das Gerät am Ende der Lebensdauer entsprechenden Abfallsammelstellen für Elektro- und Elektronikabfälle übergeben. Alternativ dazu kann das Gerät, das entsorgt werden soll, dem Händler bei Erwerb eines neuen gleichwertigen Produktes übergeben werden. Bei Händlern von Elektronikprodukten mit Verkaufsflächen von mindestens 400 m² ist es überdies möglich, elektronische Produkte mit einer Größe von weniger als 25 cm, die entsorgt werden müssen, ohne Kaufzwang kostenfrei abzugeben. Eine ordnungsgemäße Mülltrennung für das Recycling, die Aufbereitung und die Entsorgung des Altgerätes unter Einhaltung des Umweltschutzes trägt zur Vermeidung möglicher negativer Auswirkungen auf die Umwelt und die Gesundheit bei und fördert die Wiederverwendung bzw. das Recycling der Materialien, aus denen das Gerät besteht.

KUNDENDIENST UND GEWÄHRLEISTUNG

Für das Gerät wird für einen Zeitraum von zwei Jahren ab Lieferdatum Gewährleistung geboten. Maßgebend ist das auf dem Kaufbeleg/der Rechnung angeführte Datum (sofern einwandfrei leserlich), außer der Käufer kann nachweisen, dass die Lieferung später erfolgte. Im Fall eines bereits vor der Lieferung bestehenden Produktmangels wird die kostenfreie Reparatur oder der Austausch des Gerätes garantiert, es sei denn eine der beiden Lösungen erweist sich gegenüber der anderen als unverhältnismäßig. Der Käufer ist verpflichtet, die Vertragswidrigkeit innerhalb von zwei Monaten nach Feststellung des Fehlers einer autorisierten Servicestelle zu melden.

Die Garantie deckt keine Teile, die aus folgenden Gründen mangelhaft sind:

- a. Transportschäden oder Schäden durch zufälliges Herunterfallen,
- b. falsche Installation oder unzureichende elektrische Anlage,
- c. Reparaturen oder Änderungen durch nicht befugtes Personal,
- d. mangelhafte oder unrichtige Pflege und Reinigung,
- e. Produkte bzw. Produktteile, die dem Verschleiß unterliegen bzw. Verbrauchsmaterial,
- f. Nichteinhaltung der Bedienungsanleitung des Geräts, Fahrlässigkeit oder Nachlässigkeit beim Gebrauch,
- g. Verstopfung am Kaltluft einlass und am Warmluftauslass (vorderes und hinteres Gitter),
- h. Das Produkt wurde während des Betriebs abgedeckt,
- i. Gegenstände wurden in die Gitter gesteckt,
- j. durch Nachlässigkeit verwickeltes, geknicktes oder beschädigtes Netzkabel.

Oben angeführte Aufzählung ist bloß beispielgebend ohne Anrecht auf Vollständigkeit, da diese Gewährleistung in jedem Fall **für all jene Umstände ausgeschlossen ist, die nicht auf Fabrikationsfehler des Gerätes zurückzuführen sind.**

Von der Gewährleistung ausgeschlossen sind auch alle Fälle mit unsachgemäßem Gebrauch des Geräts sowie die professionelle Verwendung.



Es wird keine Haftung für Schäden übernommen, die direkt oder indirekt an Personen, Sachen und Haustieren infolge der Nichtbeachtung der Anweisungen in der „Bedienungsanleitung“ für Installation, Verwendung und Wartung des Geräts verursacht werden.

Hiervon unberührt bleiben Vertragsklagen gegenüber dem Verkäufer.

Kundendienstmaßnahmen

Geräte Reparaturen müssen durch ein autorisiertes Kundendienstzentrum durchgeführt werden. Wenn für das defekte Gerät eine Garantie besteht, muss es zusammen mit einem Steuerbeleg, aus dem das Verkaufs- oder Lieferdatum hervorgeht, an das Kundendienstzentrum gesendet werden.

DE 

INFORMATION ZU ANFORDERUNGEN FÜR ELEKTRISCHE LOKALE RAUMHEIZGERÄTE

Modellkennung(en): Typ S0201					
Gegenstand	Symbol	Wert	Einheit	Gegenstand	Einheit
Heizleistung				Art der Heizleistung, nur für lokale Raumheizgeräte mit elektrischer Speicherung (eine auswählen)	
Nennheizleistung	P_{nom}	1,93	kW	manuelle Wärmeabgabesteuerung, mit integriertem Thermostat	nein
Minimale Heizleistung (Richtwert)	P_{min}	0,6	kW	manuelle Wärmeabgabesteuerung mit Raum- und/oder Außentemperaturrückmeldung	nein
Maximale Dauerheizleistung	$P_{max,c}$	1,93	kW	elektronische Wärmeabgabesteuerung mit Raum- und/oder Außentemperaturrückmeldung	nein
Hilfsgeräte Stromverbrauch				lüfterunterstützte Heizleistung	
bei Nennheizleistung				Art der Heizleistungs-/Raumtemperatursteuerung (eine auswählen)	
bei minimaler Heizleistung				einstufige Heizleistung und keine Raumtemperatursteuerung	
im Standby-Modus				zwei oder mehrere manuelle Stufen, keine Raumtemperatursteuerung	
				mit mechanischer Thermostat-Raumtemperatursteuerung	ja
				mit elektronischer Raumtemperatursteuerung	nein
				elektronische Raumtemperatursteuerung plus Tagestimer	nein
				elektronische Raumtemperatursteuerung plus Wochentimer	nein
				Andere Steuerungsoptionen (Mehrfachauswahl möglich)	
				Raumtemperatursteuerung mit Anwesenheitserkennung	nein
				Raumtemperatursteuerung mit Erkennung offener Fenster	nein
				mit Fernsteuerungsoption	nein
				mit adaptiver Startsteuerung	nein
				mit Betriebszeitbegrenzung	nein
				mit Schwarz-Kugel-Sensor	nein
Kontaktdetails		Tenacta Group S.p.A. - Via Piemonte, 5/11 - 24052 Azzano S.Paolo (BG) - Italy			



INTRODUCCIÓN

Estimado cliente, le agradecemos que haya elegido nuestro producto. Estamos convencidos de que valorará su calidad y fiabilidad, ya que ha sido diseñado y fabricado teniendo como prioridad la satisfacción del cliente. Estas instrucciones de uso cumplen con la Norma Europea EN 82079



¡ADVERTENCIA! Instrucciones y advertencias para un uso seguro del aparato.

Antes de utilizar este aparato, lea atentamente las instrucciones de uso, especialmente las observaciones y advertencias de seguridad, que se deben respetar. Guarde este manual junto con su guía ilustrativa para consultas futuras. Si el aparato se cede a otro usuario, no se olvide de entregarlo junto con esta documentación.

ES

ⓘ NOTA: en caso de que alguna parte de este manual sea difícil de entender o surja alguna duda, póngase en contacto con la empresa en la dirección indicada en la última página antes de utilizar el producto.

ⓘ NOTA: las personas con baja visión pueden consultar la versión digital de este manual de instrucciones en la página web www.tenactagroup.com

ÍNDICE

Introducción	página 37	Mantenimiento y conservación	página 42
Advertencias de seguridad	página 37	Problemas y soluciones	página 42
Símbolos	página 40	Eliminación	página 43
Descripción del aparato y de los accesorios	página 41	Asistencia y garantía	página 43
Preparación	página 41	Guía ilustrativa	página I-II
Uso	página 41	Datos técnicos	página II

ADVERTENCIAS DE SEGURIDAD

- Tras extraer el aparato del embalaje, asegúrese de que está intacto, de que no falta ningún componente (puede consultarlo en la guía ilustrativa) y de que no hay señales de daños debidos al transporte. En caso de duda, no utilice el aparato y póngase en contacto con un centro de servicio técnico autorizado.



¡PRECAUCIÓN! Retire del aparato todo el material informativo como etiquetas, etc., antes de usarlo.



¡ADVERTENCIA! Riesgo de asfixia.

No deje que los niños jueguen con el embalaje. Mantenga la bolsa de plástico fuera del alcance de los niños.

ES

- Este aparato debe utilizarse únicamente con el fin para el cual ha sido diseñado, es decir, como TERMOVENTILADOR para uso doméstico. Cualquier otro uso se considera no conforme con el uso previsto y por lo tanto peligroso.
- Antes de conectar el aparato a la red eléctrica, asegúrese de que el voltaje y la frecuencia indicados en los datos técnicos del aparato se correspondan con los de la red eléctrica. El valor nominal se encuentra en el aparato o en la unidad de alimentación, si la hay (consulte la guía ilustrativa).
- A menos que vayan a estar continuamente vigilados, mantenga a los niños de menos de 3 años de edad alejados del aparato.
- Los niños de edades comprendidas entre los 3 y los 8 años solo podrán encender o apagar el aparato si éste ha sido colocado o instalado en su posición normal de funcionamiento prevista y si han sido supervisados o instruidos sobre el uso del cableado de forma segura y comprenden los peligros que implica. Los niños de entre 3 y 8 años no deben enchufar, regular y limpiar el aparato ni realizar tareas de mantenimiento.



¡PRECAUCIÓN! Algunas partes de este producto pueden alcanzar temperaturas muy altas y provocar quemaduras.

Hay que prestar la máxima atención en aquellos lugares donde haya niños o personas vulnerables.

- Este aparato puede ser utilizado por niños a partir de 8 años de edad y personas con discapacidades físicas, sensoriales o mentales o con falta de experiencia y conocimientos, siempre y cuando se encuentren bajo la supervisión de un adulto o hayan recibido las instrucciones pertinentes sobre el uso seguro del aparato y entiendan los riesgos implícitos. Los niños no deben utilizar el aparato como juego. Los niños sin supervisión no deben llevar a cabo tareas de limpieza y mantenimiento.
-  **NO** utilice el aparato con las manos mojadas ni con los pies húmedos o descalzos.





- **⊗ NO tire del cable de alimentación ni del propio aparato para desconectar el enchufe de la toma de corriente.**
- **⊗ NO tire ni levante el aparato por el cable de alimentación.**
- **⊗ NO exponga el aparato a la humedad, al efecto de los agentes atmosféricos (lluvia, sol, etc.) ni a temperaturas extremas.**
- **Desenchufe el aparato de la alimentación eléctrica antes de llevar a cabo operaciones de limpieza o mantenimiento, o si no va a utilizarlo.**
- **En caso de avería o problemas de funcionamiento del aparato, apáguelo y no lo manipule. Si es necesario repararlo, diríjase únicamente a un centro de asistencia técnica autorizado.**
- **Para prevenir cualquier riesgo, si el cable de alimentación está dañado, deberá llevarlo a un centro de asistencia técnica autorizado para su sustitución.**
- **Cuando el aparato se utilice en un cuarto de baño, desenchúfelo después de su uso, ya que la proximidad del agua representa un peligro incluso con el aparato apagado.**
- **Para una mayor protección, se aconseja instalar un dispositivo diferencial residual en el circuito eléctrico que alimenta el baño que tenga una corriente residual de funcionamiento nominal no superior a 30 mA (preferiblemente de 10 mA). Conviene solicitar asesoramiento al instalador.**
- **⊗ Este aparato NO debe entrar en contacto con agua, otros líquidos, aerosoles ni vapores. Para las actividades de limpieza y mantenimiento consulte exclusivamente los apartados específicos de este manual.**
- **⊗ NO use este aparato cerca de una bañera, de una ducha o de una piscina.**
- **⊗ NO utilice este aparato cerca de un fregadero lleno de agua. Durante su uso, coloque el aparato de forma que no pueda caerse en el fregadero.**
- **Este aparato no debe colocarse justo debajo de una toma de corriente.**
- **⊗ NO deje este aparato en contacto con materiales y superficies fácilmente inflamables o que puedan estropearse con el calor ni cerca de ellos.**
- **Utilice este termoventilador en una superficie horizontal y estable, o fíjelo en la pared, de estar previsto.**

ES



¡ADVERTENCIA! Para evitar el sobrecalentamiento, no cubra el aparato.



¡ADVERTENCIA! Para reducir el riesgo de incendio, mantenga los tejidos, las cortinas y cualquier otro material inflamable a una distancia mínima de 1 m de la salida de aire.









¡ADVERTENCIA! NO utilice este aparato en habitaciones pequeñas cuando se encuentren ocupadas por personas que no sean capaces de abandonar la habitación por sí solas, salvo que se encuentren constantemente vigiladas.

ES

- Para conocer las características del aparato, consulte el embalaje exterior.
- Utilice el aparato solo con los accesorios suministrados, que forman parte esencial del aparato.
-  NO utilice cables alargadores ni adaptadores.

SÍMBOLOS

	<i>Precaución/Advertencia/ Peligro</i>		<i>Aire frío</i>
	<i>Prohibición</i>	I	<i>Aire templado</i>
	<i>¡ADVERTENCIA! No cubrir</i>	II	<i>Aire caliente</i>
	<i>OFF</i>	III	<i>Calentamiento rápido</i>
	<i>Información</i>		<i>Temperatura mínima / Anti-hielo</i>
		MAX	<i>Temperatura máxima</i>



DESCRIPCIÓN DEL APARATO Y DE LOS ACCESORIOS

Consulte la Figura [A] de la Guía Ilustrativa para comprobar el contenido del paquete.

- | | |
|--|---|
| 1. Tapa | 7a. Botón INICIO /selección temporizador |
| 2. Termostato | 7b. Pantalla temporizador de apagado automático |
| 3. Cuerpo del producto | 7c. LED de tiempo de espera |
| 4. Base del producto | 8. Selector de potencia |
| 5. Datos técnicos | 9. LED de función |
| 6. Cable con interruptor de alimentación | |
| 7. Temporizador de apagado automático | |

ES

PREPARACIÓN

- Desembale el producto.
- Constate que el producto está intacto y no presenta daños.
- Conecte el producto a la red eléctrica de la vivienda.

USO



¡ADVERTENCIA! No utilice este aparato si se ha caído o si presenta señales de daño visibles.

- Para el funcionamiento del ventilador, coloque el interruptor de encendido (8) en la posición de aire frío y ajuste el termostato de ambiente (2) a la temperatura máxima.
- Para un calentamiento gradual, coloque el interruptor de encendido (8) en la posición de aire templado I o en la posición de aire caliente II y ajuste el termostato de ambiente (2) a la temperatura deseada.
- Para un calentamiento rápido, coloque el interruptor de encendido (8) en la posición de calentamiento rápido III y ajuste el termostato de ambiente (2) a la temperatura deseada.
- Para apagar el aparato, ponga el interruptor de encendido (8) en posición de apagado.

Temperatura mínima / Función antihielo (de estar disponible)

Esta función garantiza el mantenimiento de una temperatura ambiente alrededor de los +5 °C. El termoventilador se enciende automáticamente en cuanto la temperatura desciende por debajo de este valor.

- Sitúe el termostato de ambiente (2) a la temperatura mínima.
- Gire el interruptor de encendido (8) a la posición del modo de aire templado I o a la posición del modo de aire caliente II para alcanzar gradualmente una temperatura de +5°C.
- Gire el interruptor de encendido (8) a la posición de calentamiento rápido III para alcanzar rápidamente una temperatura de +5°C

Función de apagado automático

El termoventilador está equipado con una función de apagado automático que se activa después de 1 hora, 3 horas o 9 horas.

Cuando se enciende, los LED verdes de la pantalla del temporizador de apagado automático (7b) parpadean en secuencia.

Pulse el botón INICIO / Selector del temporizador (7 a) para ajustar el tiempo de inactividad deseada:

- Pulse una vez para el temporizador de apagado automático de 1 h



- Pulse dos veces para el temporizador de apagado automático de 3 h
- Pulse 3 veces para el temporizador de apagado automático de 9 h

Las selecciones correspondientes se iluminarán en la pantalla del temporizador de apagado (7b).

Cuando haya transcurrido el tiempo seleccionado, el termoventilador se apagará y el LED de tiempo de espera (7c) se iluminará en azul.

Para reactivar el funcionamiento, pulse de nuevo el botón INICIO / selector del temporizador como se ha indicado anteriormente.

ES

ⓘ NOTA: cuando se selecciona un nuevo tiempo de uso, la cuenta atrás se pone a cero.

ⓘ NOTA: Si durante el uso se interrumpe accidentalmente el suministro de energía del termoventilador, al volver a encenderlo el producto mantendrá la temperatura, pero habrá que restablecer manualmente los ajustes del temporizador.

MANTENIMIENTO Y CONSERVACIÓN



¡ADVERTENCIA! Desconecte siempre el enchufe de la toma de corriente eléctrica antes de limpiar el aparato o someterlo a mantenimiento.

El termoventilador puede limpiarse con un paño suave y ligeramente humedecido. Seque bien después de la limpieza.



¡ADVERTENCIA! Una vez que haya terminado de utilizar este aparato, asegúrese de que se haya enfriado por completo antes de guardarlo.

Mantenga el termoventilador fuera del alcance de los niños en un lugar fresco y seco.

ⓘ NOTA: Al volver a colocar el termoventilador, asegúrese de que esté bien protegido contra el polvo.

PROBLEMAS Y SOLUCIONES

En caso de que se produzca uno de estos problemas, adopte la solución propuesta.

Problema	Solución
El producto desprende olor a "quemado"	Compruebe si hay residuos de polvo y proceda a la limpieza como se indica en el capítulo MANTENIMIENTO Y ALMACENAMIENTO
El aparato no funciona	Asegúrese de que el termostato (8) no esté situado en la posición de temperatura mínima / antihielo (si existe)





ELIMINACIÓN



El embalaje del aparato está hecho de materiales reciclables. Elimine el embalaje respetando las normas de protección medioambiental.



De conformidad con la Directiva 2012/19/UE sobre residuos de aparatos eléctricos y electrónicos (RAEE), el símbolo del recipiente tachado presente en el aparato o en su embalaje indica que el aparato debe eliminarse por separado del resto de residuos al final de su vida útil

El usuario, por tanto, deberá entregar el aparato a un centro autorizado de recogida selectiva de equipos eléctricos y electrónicos al final de su vida útil. Como alternativa a la gestión autónoma, se le puede entregar al vendedor el aparato que se desea eliminar, al comprar un aparato de tipo equivalente. El usuario puede entregar productos electrónicos de menos de 25 cm a minoristas de productos electrónicos con un área de venta de al menos 400 m² de forma gratuita y sin obligación de compra. Una vez obsoleto, una recogida selectiva adecuada del aparato para su posterior reciclaje, tratamiento y eliminación compatible con la protección del medio ambiente contribuye a evitar posibles efectos negativos en el medio ambiente y en la salud humana y favorece la reutilización y/o el reciclaje de los materiales que componen el aparato.

ES

ASISTENCIA Y GARANTÍA

El aparato está garantizado por un período de dos años a partir de la fecha de entrega. La fecha válida será la indicada en el recibo/factura (siempre que sea claramente legible), a no ser que el comprador pruebe que la entrega fue posterior.

En caso de defecto del producto anterior a la fecha de entrega, se garantiza la reparación o la sustitución del aparato sin gastos, a no ser que una de las dos soluciones resulte desproporcionada con respecto de la otra. El comprador tiene la obligación de notificar la no conformidad a un centro de servicio autorizado en un plazo de dos meses a partir del momento en que descubra el defecto.

La garantía no cubre las partes que resulten defectuosas debido a:

- a. Daños de transporte o caídas accidentales.
- b. Instalación errónea o instalación eléctrica inadecuada.
- c. Reparaciones o modificaciones realizadas por personal no autorizado.
- d. Mantenimiento o limpieza incorrectos o insuficientes.
- e. Producto y/o piezas del producto sujetas a desgaste y/o consumibles.
- f. Incumplimiento de las instrucciones para el funcionamiento del aparato, negligencia o descuido en el uso.
- g. Obstrucción de la entrada del aire frío y salida del aire caliente (rejilla delantera y trasera).
- h. El producto se ha cubierto durante su funcionamiento.
- i. Se han introducido objetos dentro de las rejillas.
- j. Un cable de alimentación enrollado, plegado o dañado por negligencia.

La lista anterior es meramente indicativa y no exhaustiva y, en cualquier caso, esta garantía no cubre todas las **circunstancias que no puedan atribuirse a defectos de fabricación** del aparato.

Además, la garantía queda excluida en todos los casos de uso inadecuado del aparato y en caso de uso profesional.



Se declina toda responsabilidad por los daños que puedan causarse directa o indirectamente a personas, bienes y animales domésticos como consecuencia del incumplimiento de todas las instrucciones previstas en el "Libro de instrucciones y advertencias" relativas a la instalación, uso y mantenimiento del aparato.

Se excluyen las acciones contractuales de garantía en relación con el vendedor.

Modo de asistencia

La reparación del aparato debe realizarse en un Centro de Asistencia autorizado. El aparato defectuoso en garantía deberá enviarse al Centro de Asistencia junto con un documento fiscal en el que figure la fecha de venta o entrega.

ES