



USER MANUAL

Accessory Packet Contents

X 6	X 1	X 4	X 3
X 4	X 12	X 2	X 4
X 3	X 1		

Case Features

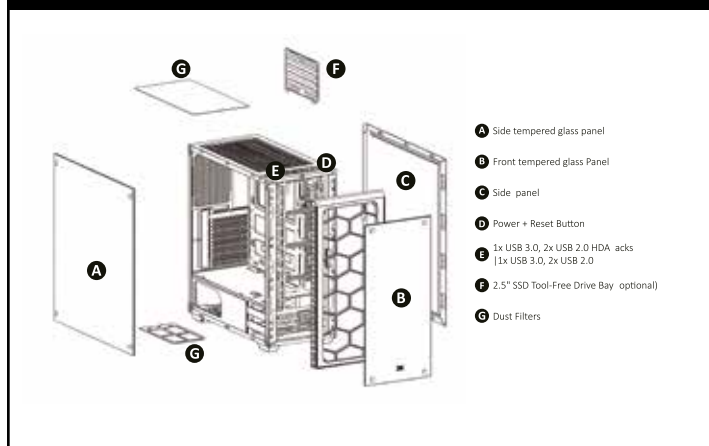

1 Removal of Panels

- **Removal of Panels**
 - Unscrew side-panel thumb-screws.
 - Slide side-panels back to release.
- **Dépose des panneaux**
 - Dévissez les vis à oreilles du panneau latéral
 - Faites glisser les panneaux latéraux vers l'arrière pour les déloger.
- **Blenden entfernen**
 - Lösen Sie die Rändelschrauben der Seitenblende.
 - Schieben Sie die Seitenblenden zum Abnehmen nach hinten.
- **Extraer los paneles**
 - Desatornille los tornillos de apriete manual del panel lateral.
 - Deslice los paneles laterales hacia atrás para liberarlos.
- **Remoção dos painéis**
 - Desaperte os parafusos borboleta do painel lateral.
 - Deslice os painéis laterais para libertar.
- **Снятие панелей**
 - Открутите винты с барабаном на боковой панели.
 - Сдвиньте боковые панели назад, чтобы освободить из защелки.

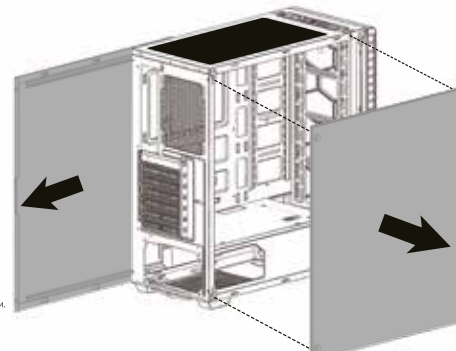

- Find the front-panel cut-out.
- Firmly stabilize the chassis with one hand.
- Apply a gradual pulling force with your other hand (using the cut-out).
- ⚠ **Note:** Be wary of wires attached to front-panel.
- Rep é rez la d é coupe du panneau avant.
- Stabilisez fermement le châssis avec une main.
- Exercez progressivement un effort en tirant avec l'autre main (en utilisant la d é coupe).
- ⚠ **Remarque :** Faites attention aux fils attach é s au panneau avant.
- Suchen Sie die Aussparung in der Frontblende.
- Stabilisieren Sie das Gehäuse sicher mit einer Hand.
- Ziehen Sie vorsichtig mit Ihrer anderen Hand (greifen Sie an der Aussparung).
- ⚠ **Hinweis:** Achten Sie auf die an der Frontblende befestigten Kabel.
- Busque el recorte del panel frontal.
- Establece firmemente el chasis con una mano.
- Aplique una fuerza de extracción gradual con la otra mano (utilizando el recorte).
- ⚠ **Nota:** tenga cuidado con los hilos acoplados al panel frontal.
- Localize o recorte do painel frontal.
- Segure de forma firme e estavel o chassis com uma mão.
- Puxe gradualmente com a outra mão (utilizando o recorte).
- ⚠ **Nota:** Tenha em atenção os fios ligados ao painel frontal.
- Найдите вырез на передней панели.
- Хорошо зафиксируйте системный блок одной рукой.
- Постепенно потяните другой рукой (с помощью выреза).
- ⚠ **Примечание.** Беритесь за провода, прикрепленных к передней панели.

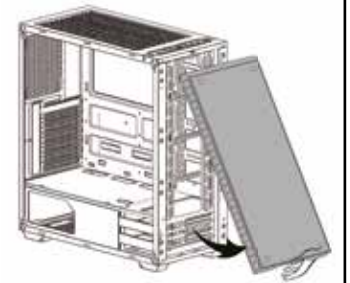

2 Motherboard Installation

- **Motherboard Installation**
 - Find the correct stand-off locations by aligning with your motherboard and fasten needed stand-offs accordingly.
 - Insert your motherboard I/O back-plate into the cut-out.
 - Place your motherboard into the chassis with the ports inserted into the I/O back-plate.
 - Anchor the motherboard with the motherboard screws provided.
- **Instalación de la placa base**
 - Busque las ubicaciones correctas de los separadores mediante la alineación con la placa base y sujetando los separadores que sea necesario en consecuencia.
 - Inserte el panel posterior de E/S de la placa base en el recorte.
 - Coloque la placa base del chasis con los puertos insertados en la placa posterior de E/S.
 - Fije la placa base con los tornillos de la misma proporcionados.
- **Installation de la carte mère**
 - Repérez les positions des entretoises en positionnant votre carte mère et fixez les entretoises nécessaires en accord.
 - Insérez la plaque d'E/S de votre carte mère en position.
 - Placez votre carte mère dans le châssis en insérant les ports dans la plaque d'E/S arrière.
 - Fixez la carte mère avec les vis de la carte mère.
- **Instalação da placa principal**
 - Localize as posições de fixação corretas alinhando a placa principal e apertando os fixadores necessários.
 - Insira a placa traseira de E/S da placa principal no recorte.
 - Coloque a placa principal no chassis com as portas inseridas na placa traseira de E/S.
 - Fixe a placa principal com os parafusos fornecidos.
- **Motherboard installieren**
 - Stecken Sie nach den richtigen Abstandhalterpositionen, indem Sie Ihr Motherboard ausrichten und die erforderlichen Abstandhalter entsprechend befestigen.
 - Stecken Sie Ihre Motherboard-I/O-Rückplatte in die Aussparung.
 - Plazieren Sie Ihr Motherboard im Gehäuse, wobei Sie die Ports in die I/O-Rückplatte stecken.
 - Befestigen Sie das Motherboard mit den mitgelieferten Motherboard-Schrauben.
- **Установка материнской платы**
 - Найдите подходящее место для установки стоек, выравнивая их с материнской платой, и закрепите стойки на месте.
 - Вставьте заднюю панель ввода/вывода материнской платы в вырез.
 - Установите материнскую плату в системный блок, подключив порты задней панели ввода/вывода.
 - Закрепите материнскую плату входящими в комплект винтами.

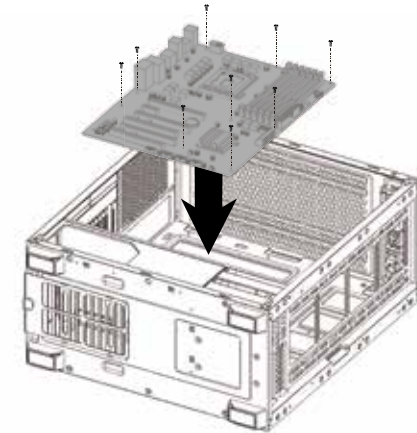

3 Add-On Card Installation

- **Add-On Card Installation**
 - Apply pressure and bend the add-on card cover until it comes free.
 - Slide the PCI/PCI-E card into position and secure with provided 'Add-On Card Screw'.
- **Installation d'une carte supplémentaire**
 - Exercez une pression pour plier le cache de la carte supplémentaire jusqu'à ce qu'il se dégage.
 - Faites glisser la carte PCI/PCI-E en position et fixez-la avec la "Vis pour carte supplémentaire" fournie.
- **Erweiterungskarte installieren**
 - Üben Sie Druck auf die Abdeckung der Erweiterungskarte aus und biegen Sie sie, bis sie sich löst.
 - Schieben Sie die PCI/PCI-E-Karte in ihre Position und sichern Sie sie mit der mitgelieferten Erweiterungskartenschraube.
- **Instalación de la tarjeta complementaria**
 - Aplique presión y doble la tapa de la tarjeta complementaria hasta que se libere.
 - Deslice la tarjeta PCI/PCI-E en la posición y fijela con el "tornillo de tarjeta complementaria".
- **Instalação de placas adicionais**
 - Aplique pressão e dobre a placa adicional até esta se soltar.
 - Faça deslizar a placa PCI/PCI-E para a posição correta e fixe-a com o "Parafuso para Placa Adicional" fornecido.
- **Установка платы расширения**
 - Прижмите и согните упаковку платы расширения, а затем наложите плату.
 - Установите плату PCI/PCI-E в нужное положение и закрепите «винтом для платы расширения» из комплекта устройства.

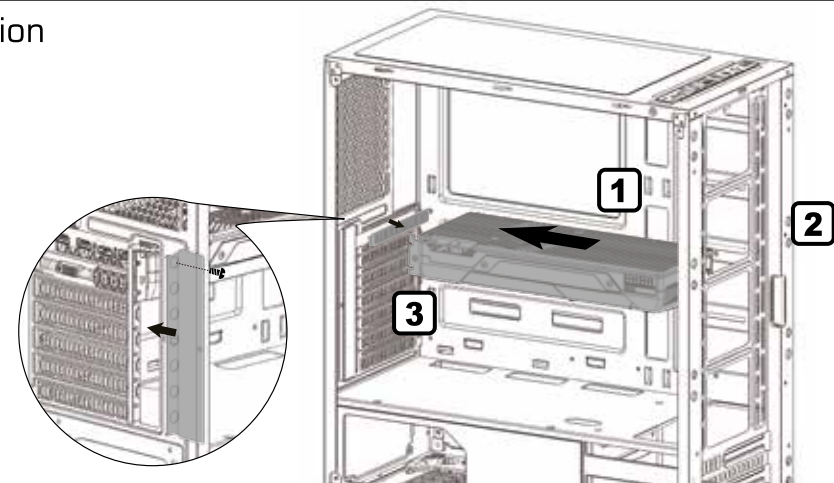

4 Power Supply Installation

Power Supply Installation

- Place PSU on the bottom of the case.
- Align holes and secure with screws.

- Place the PSU on fond du châssis.
- Alignez les trous et fixez avec des vis.

Netzteil installieren

- Platzieren Sie das Netzteil im unteren Bereich des Gehäuses.
- Richten Sie die Löcher aus und sichern Sie sie mit Schrauben.

- Instalación de la fuente de alimentación
- Coloque la PSU en la parte inferior de la carcasa.
- Alinee los orificios y fijela con tornillos.

- Instalação da fonte de alimentação
- Coloque a fonte de alimentação na parte inferior da caixa.
- Alinee os orifícios e fixe com os parafusos.

Установка блока питания

- Установите блок питания в нижней части корпуса.
- Совместите отверстия и закрепите винтами.

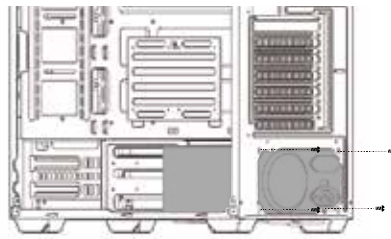

5 3.5" HDD Installation

3.5" HDD Installation

- Use screws to lock in hard drive first.
- Place your 3.5" HDD in.
- On the other side, use hands to screw the screws in to put hard drive in place.

- Installation d'un disque dur de 3,5"
- Utilisez d'abord les vis pour verrouiller le disque dur en place
- Placez votre disque dur de 3,5" à l'intérieur
- Utilisez de l'autre côté les vis à serrer manuellement pour mettre le disque dur en place

3,5-Zoll-Festplatte installieren

- Schrauben zunächst auf einer Seite anziehen
- entfernen Sie die Abdeckung
- Festplatte anschließend durch Anziehen der Schrauben (nur handfest) auf der anderen Seite fixieren

- Instalación de la unidad de disco duro de 3,5"
- Bloquee el disco duro con los tornillos en primer lugar
- Coloque la unidad de disco duro de 3,5" dentro.
- En el otro lado, coloque el disco duro en su posición apretando los tornillos con las manos

Instalação da unidade de disco rígido de 3,5"

- Use parafusos para fixar primeiro o disco rígido
- Instale a unidade HDD de 3,5"
- No outro lado, utilize os dedos para apertar os parafusos para colocar o disco rígido

Установка жесткого диска 3,5 дюйма

- Сначала закрепите жесткий диск винтами.
- Вставьте 3,5-дюймовый жесткий диск
- На противоположной стороне вручную закрутите винты, чтобы закрепить жесткий диск на месте.

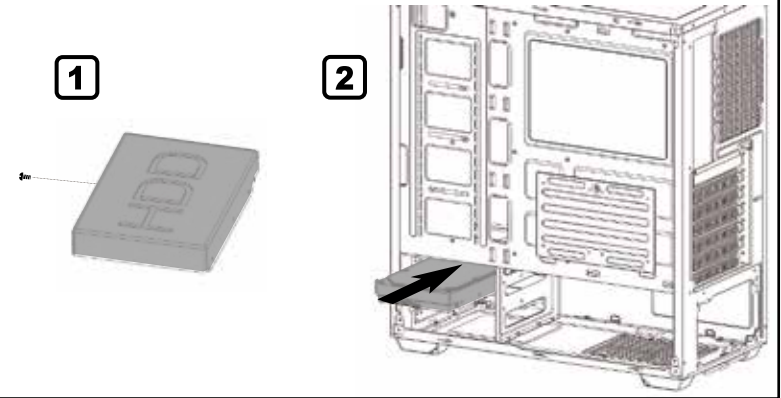

6 2.5" SSD Installation (1)

2.5" SSD Installation

- Place your 2.5" drive in and secure with screws.

- Installation d'un SSD de 2,5"
- Insérez votre lecteur de disque 2,5" et fixez-le avec des vis.

2,5-Zoll-SSD installieren

- Platzieren Sie Ihr 2,5-Zoll-Laufwerk und befestigen Sie es mit Schrauben.

- Instalación de la unidad de estado sólido de 2,5"
- Coloque la unidad de 2,5" dentro y fijela con tornillos.

- Instalação do SSD de 2,5"
- Coloque a sua unidade de 2,5" e fixe-a com parafusos.

- Установка твердотельного накопителя 2,5 дюйма
- Установите в паз 2,5-дюймовый диск и закрепите его винтами.

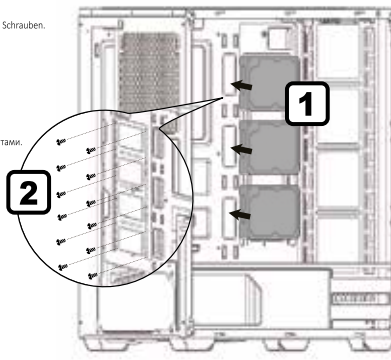

7 2.5" SSD Installation (2) *Optional slat with bracket

2.5" SSD Installation

- Place your 2.5" drive in and secure with screws.

- Installation d'un SSD de 2,5"
- Insérez votre lecteur de disque 2,5" et fixez-le avec des vis.

2,5-Zoll-SSD installieren

- Platzieren Sie Ihr 2,5-Zoll-Laufwerk und befestigen Sie es mit Schrauben.

- Instalación de la unidad de estado sólido de 2,5"
- Coloque la unidad de 2,5" dentro y fijela con tornillos.

- Instalação do SSD de 2,5"
- Coloque a sua unidade de 2,5" e fixe-a com parafusos.

- Установка твердотельного накопителя 2,5 дюйма
- Установите в паз 2,5-дюймовый диск и закрепите его винтами.

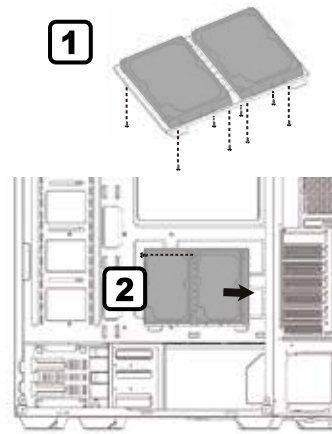

8 Front / Rear Fan Installation

Fan Installation

- Align and secure your 120mm fan with screws.

- Installation du ventilateur
- Alignez et fixez votre ventilateur de 120mm avec les vis.

Lüfter installieren

- Richten Sie Ihren 120-mm-Lüfter aus und sichern Sie ihn mit Schrauben.

- Instalación del ventilador
- Alinee y fije el ventilador de 120 mm con tornillos.

Instalação do ventilador

- Alinee e fixe a ventoinha de 120 mm com os parafusos.

Instalação da ventoinha

- Alinee e fixe a ventoinha de 120 mm com os parafusos.

Установка вентилятора

- Совместите и закрепите 120 мм вентилятор винтами.

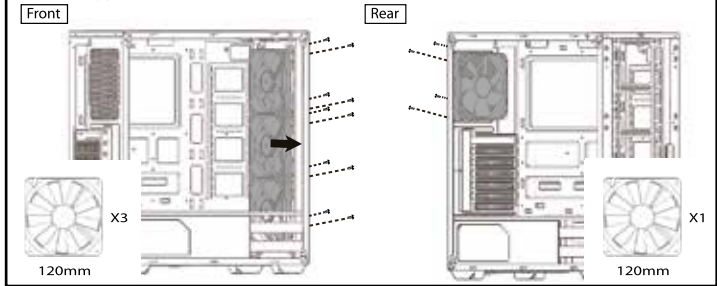

9 Top Fan Installation

Top Fan Installation

- Lift up the dust filter.
- Align and secure your 120mm fan with screws.

- Installation du ventilateur
- Soulevez le filtre à poussière.
- Alignez et fixez votre ventilateur de 120mm avec les vis.

Lüfter installieren

- Staubfilter abheben.
- Richten Sie Ihren 120-mm-Lüfter aus und sichern Sie ihn mit Schrauben.

Instalación del ventilador

- Retire el filtro de polvo tirando de él hacia arriba.
- Alinee y fije el ventilador de 120 mm con tornillos.

Instalação da ventoinha

- Levante a tampa do filtro de pó
- Alinee e fixe a ventoinha de 120 mm com os parafusos.

Установка вентилятора

- Поднимите пылевой фильтр
- Совместите и закрепите 120 мм вентилятор винтами.

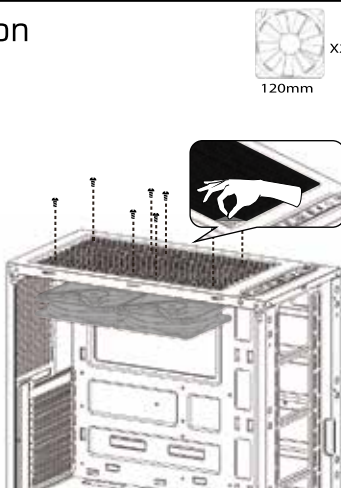

10 Water Cooling Installation

- Secure the fans on radiator and fasten the radiator inside of the casing by screwing it from outside.

- Fixez les ventilateurs sur le radiateur et serrez le radiateur à l'intérieur du boîtier en le vissant depuis l'extérieur.

- Befestigen Sie die Lüfter am Kühlkörper; installieren Sie den Kühlkörper im Inneren des Gehäuses, indem Sie ihn von außen festschrauben.

- Fije los ventiladores en el radiador y fije este dentro del armazón atornillándolo desde la parte exterior.

- Fixe as ventoinhas no radiador e coloque o radiador no interior da caixa aparafusando a partir do exterior.

- Закрепите вентиляторы на радиаторе и закрепите радиатор в корпусе, привинтив его изнутри.

