

ALGERIA	HOTLINE: 213-41 28 18 53
ARGENTINA	HOTLINE: 8 006 660 104
ARMENIA	HOTLINE: (010) 55-76-07
AUSTRALIA	HOTLINE: 297 487 944
OSTERREICH	HOTLINE: 01 866 70 299 00
BELGIQUE/BELGIE	HOTLINE: 32 70 23 31 59
BELARUS	HOTLINE: 172 239 290
BOSNA I HERCEGOVINA	HOTLINE: Info-linija za potrošače 033 551 220
BRASIL	HOTLINE: 8 007 257 877
BULGARIA	HOTLINE: 887 044 850
CANADA	HOTLINE: 1-800-418-3325
CHILE	HOTLINE: +56 2 232 77 22
COLOMBIA	HOTLINE: 18000919288
CROATIA	HOTLINE: 01 30 15 294
CZECH REPUBLIC	HOTLINE: 731 010 111
DANMARK	HOTLINE: 44 663 155
DEUTSCHLAND (Germany)	HOTLINE: 212 387 400
ESTONIA	HOTLINE: 58 003 777
FINLAND	HOTLINE: 622 94 20
FRANCE-HORS DOM-TOM	HOTLINE: 09 74 50 10 61
FRANCE DOM-TOM	HOTLINE: 09 74 50 10 61
GREECE	HOTLINE: 2106371251
HONG KONG	HOTLINE: 852 81 308 998
HUNGARY	HOTLINE: (1) 8018434
INDONESIA	HOTLINE: +62 21 5793 6881
ITALIA	HOTLINE: 199207701
JAPAN	HOTLINE: 0570-077772
KAZAKHSTAN	HOTLINE: 727 378 39 39
KOREA	HOTLINE: 1588-1588
LATVIA	HOTLINE: 67162007
LITHUANIA	HOTLINE: 64 708 888
MACEDONIA	HOTLINE: (0)2 20 50 022
MALAYSIA	HOTLINE: 6 565 508 900
MEXICO	HOTLINE: (01800) 505 45 00
MOLDOVA	HOTLINE: (22) 929249
NEDERLAND	HOTLINE: 0318 58 24 24
NEW ZEALAND	HOTLINE: 800 700 711
NORGE (NORWAY)	HOTLINE: 44 663 155
PERU	HOTLINE: 5 114 414 455
POLAND	HOTLINE: 0 801 300 420 koszt jak za połączenie lokalne
PORTUGAL	HOTLINE: 808 284 735
REPUBLIC OF IRELAND	HOTLINE: (01) 677 4003
ROMANIA	HOTLINE: 0 21 316 87 84
RUSSIA	HOTLINE: 495 213 32 28
SERBIA	HOTLINE: 060 0 732 000
SINGAPORE	HOTLINE: 6 565 508 900
SLOVAKIA	HOTLINE: 233 595 224
SPAIN	HOTLINE: 0902 31 23 00
SVERIGE	HOTLINE: 08 594 213 30
SUISSE	HOTLINE: 044 837 18 40
TAIWAN	HOTLINE: 27 234 488
THAILAND	HOTLINE: 27 234 488
TURKEY	HOTLINE: 216 444 40 50
USA	HOTLINE: 800-526-5377
UKRAINE	HOTLINE: 044 492 06 59
U.K.	HOTLINE: 0845 330 6460
VENEZUELA	HOTLINE: 0800-7268724
VIETNAM	HOTLINE: +84-8 3821 6395

KRUPS

DUOTHEK

EN

FR

DE

IT

NL

FI

SV

NO

DA

NC001 25274/02 - Réalisation : Espace Graphique

www.krups.com

www.krups.com

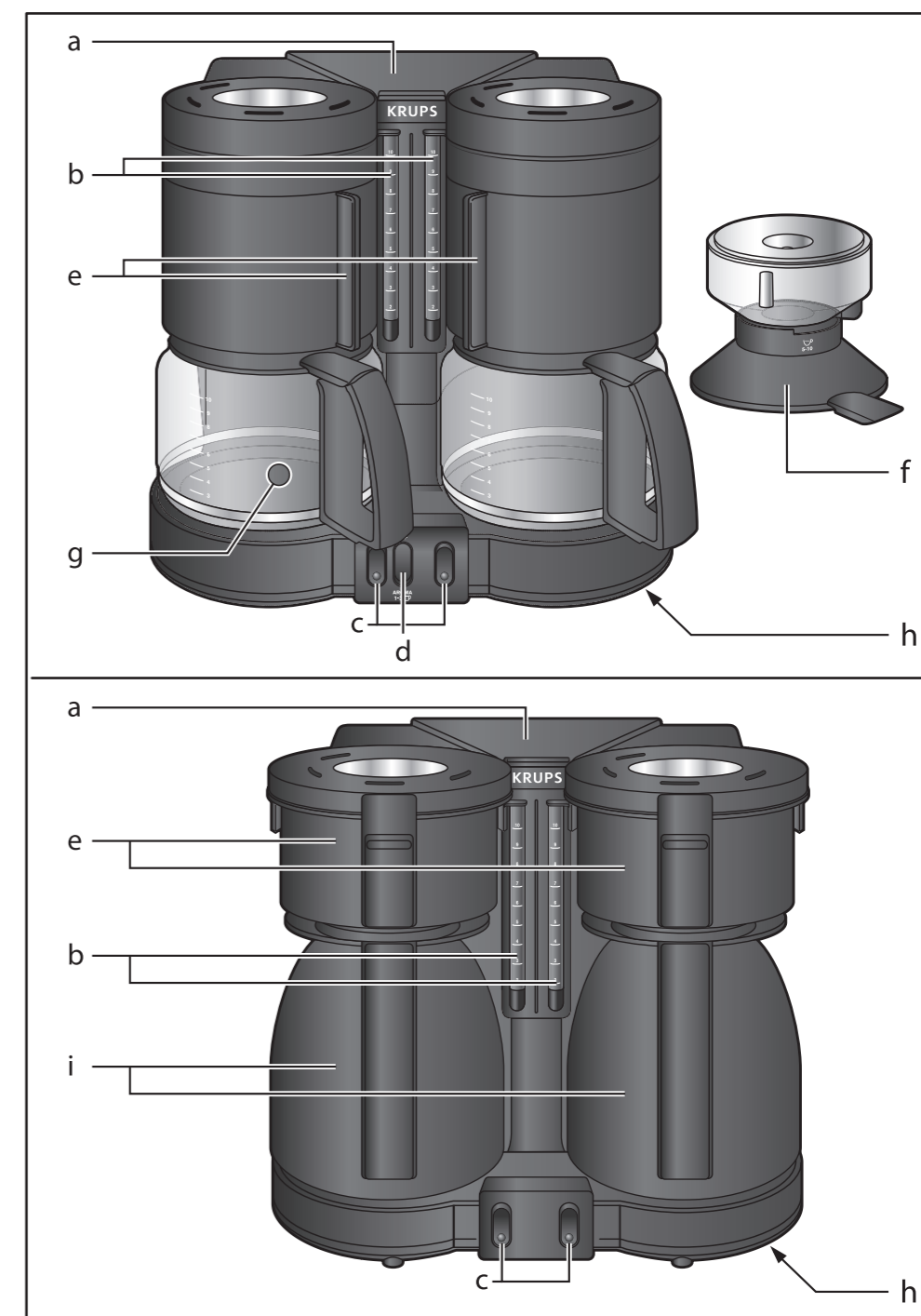

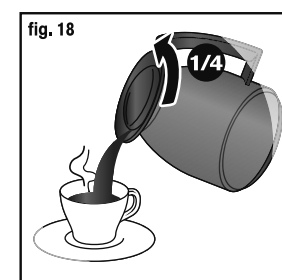
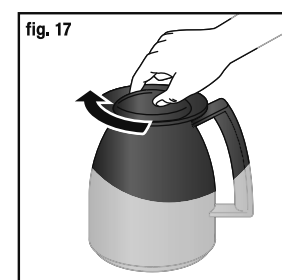
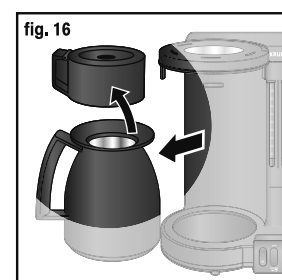
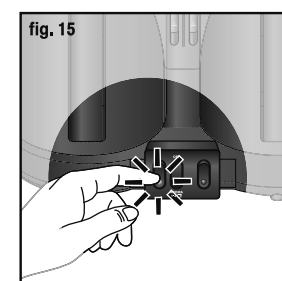
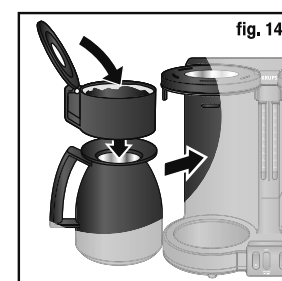
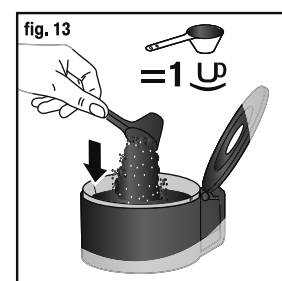
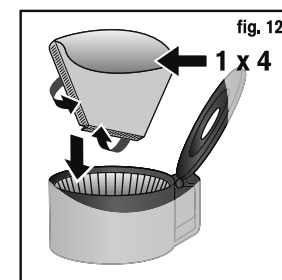
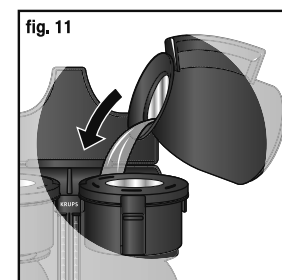
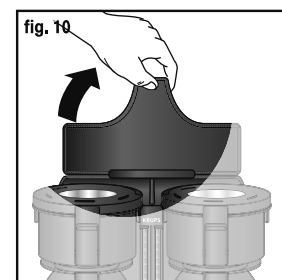
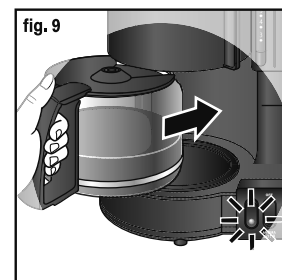
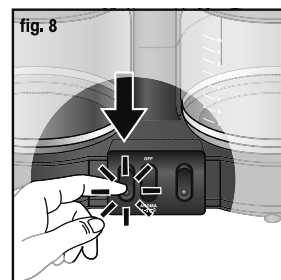
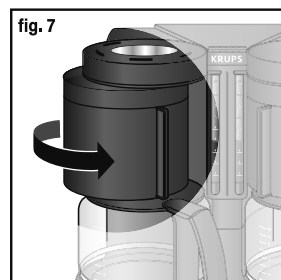
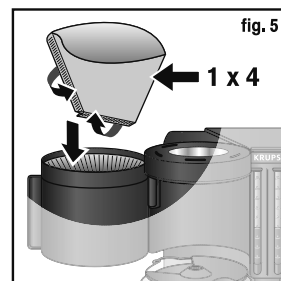
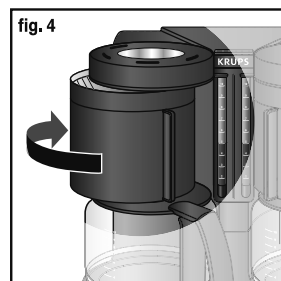
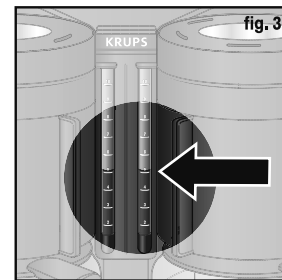
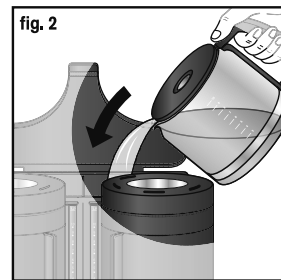
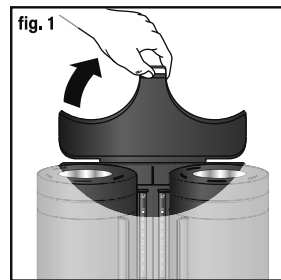

HVIS APPARATET IKKE VIRKER

■ Kontroller:

- At stikket sidder rigtigt i kontakten, og at der er tændt for strømmen.
- at lampen på knappen på siden af maskinen under driften lyser.

■ Gennemløbet tager for lang tid, eller kaffemaskinen støjer:

- Afkalk kaffemaskinen.

- Hvis kaffemaskinen stadig ikke virker, beder vi Dem kontakte Krups serviceværksted (se adressen i hæftet Service).

TILBEHØR

Følgende tilbehør kan købes hos Deres sædvanlige Krups forhandler eller Krups serviceværksted:

Glaskande

varenr.: F034

Ekstra tefilter

varenr.: F308

■ Tænk på miljøet!



ⓘ Apparatet indeholder mange materialer, der kan genbruges eller genvindes.

➔ Bring det til et indsamlingssted, så det kan blive bortskaffet på korrekt vis.

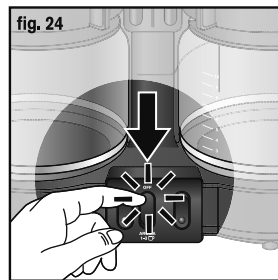
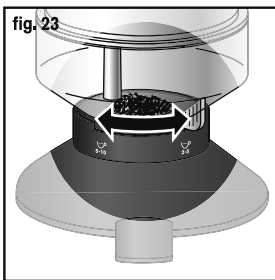
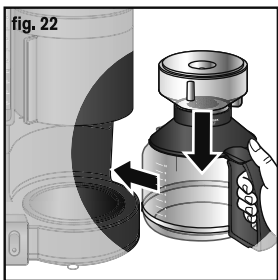
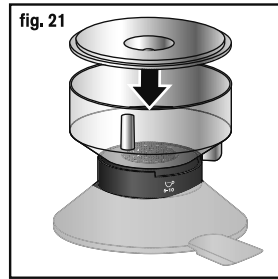
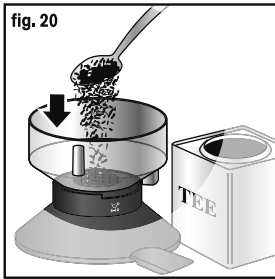
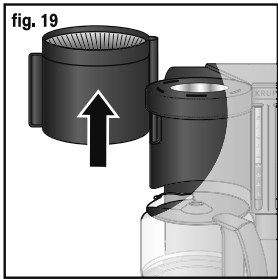



SAFETY INSTRUCTIONS

- Do not place the jar or isothermal container (depending on model) in a microwave oven, directly on a flame or over an electric stove.
- After switching on your coffee maker, never touch the hot plate with your hand when removing the jug from the coffee maker. Whilst in operation, the plate reaches a high temperature and can cause burns.

If your device is equipped with isothermal containers (according to model):

- To avoid deteriorating the glass bulb of your isothermal container, do not to introduce aggressive utensils inside. Do not put ice cubes or sugar inside the isothermal container unless you do it very carefully and if there is liquid already inside.
- Never place your hand inside the isothermal container if the bulb is made of glass.

CAUTION: the safety precautions are part of the appliance. Read them carefully before using your new appliance for the first time. Keep them in a place where you can find and refer to them later on.

DESCRIPTION:

- a - lid
- b - water level indicator
- c - start/stop button
- d - aroma function (according to model)
- e - filter holder
- f - tea infusion support
- g - glass jug (according to model)
- h - base
- i - isothermal container (according to model)

BEFORE FIRST USE

- Remove all packaging, stickers and accessories from the inside and the outside of the appliance.
- Operate the coffee-maker for the first time with no coffee, and with the water tanks full (both sides), to rinse out the circuits.

PREPARATION OF COFFEE

Your appliance is a 2 coffee-maker set, and these can be used independently or together.

Your appliance is fitted with glass jugs (according to model):

- Follow the illustrations, from **1 to 9**.
- Do not fill the water tank above the max graduation mark.
- The anti-drip system allows you to remove the jug (g) during coffee preparation.
- Return the jug to the coffee-maker without delay, in order to prevent any overflow of the filter holder (e).
- The appliance can be switched off at any time by pressing the start/stop button. The LED will switch OFF.

English

- At the end of the cycle (i.e. when there is no more water in the tank), the heat will be maintained until it turns off automatically after about 30 minutes for glass jugs and three minutes for thermal jugs.

Your appliance is fitted with thermal jugs (according to model):

- Follow the illustrations from **10 to 18**.
- Do not fill the water tank above the max graduation mark.
- For better keep warm performances, rinse the thermal jug (i) in hot water before use.
- Remove the filter holder (e), and turn the lid firmly to the right (**figure 17**).
- To pour, rotate the cover one quarter turn to the left (**figure 18**).
- At the end of the cycle your appliance will stop automatically.

Your appliance is equipped with a “reinforced aroma” system on the left side of the appliance, for one to three cups (according to model):

The aroma system provide flavoured coffee when you want only 1,2 or 3 cups. For 1 to 3 cups, put the switch (d) to the AROMA 1-3 position (**figure 24**). For 4 cups or more, keep the switch (d) in OFF position.

MAKING TEA (ACCORDING TO MODEL)

- Follow the illustrations from **19 to 23**.
- Proceed as you would when making coffee.
- Set the desired position for the automatic preparation of tea. Position 2-5 for two to five cups, and position 5 max for 5 cups and over (**figure 23**).

CLEANING

Disconnect the appliance from the power supply.

- Do not clean the appliance when still hot.
- Clean with a damp cloth or sponge.
- Never put the appliance into water or under running water.
- To remove the used grounds or leaves, remove the filter holder from the coffee-maker.
- The glass jugs (g), their lids, and the filter holder (e) can be placed in the dishwasher.

Cleaning the thermal jugs (according to model)

- These should be handled with care. Add a little washing-up liquid and water, and shake gently. Stubborn stains can be removed using a soft brush.
- Never clean them with hard objects. Scratches on the glass can cause the interior to break.
- Never put them in the dishwasher, and never immerse them in water. The lids can be placed in the dishwasher.

DESCALING

- De-scale your appliance once every 40 cycles of use (very hard water) or 80 cycles (soft water). You can use:
 - either one sachet of scale remover which can be purchased from a hardware store diluted in 2 large glasses of water,
 - or 2 large glasses of white vinegar commercially available

Place the mixture into the water tank of the coffee- maker (without coffee grounds or tea leaves). Allow the equivalent of one glassful to run into the jug (g) or the thermal jug (i) (according to model), and then switch off the coffee-maker. Leave the mixture to work in the appliance for one hour. Restart your coffee-maker to allow the remainder of the mixture to run through. Before using again, operate the appliance 2 or 3 times with clean water, without drinking it (full water tank). Warning: Do not leave the sachet of de-scaler within the reach of children.

Our guarantee excludes coffee-makers which fail to operate due to a lack of descaling.

IN CASE OF PROBLEMS

■ Check the following:

- The power cord is well plugged into the means,
- The Start/Stop button light on the working side of the appliances is switched ON

■ If the running time of the water is too long or there is excessive noise:

- de-scale the coffee-maker.

■ If your appliance still does not work, contact an approved Krups service centre (see the list in the "Krups Service" booklet).

ACCESSORIES

You can obtain the following accessories from your usual retailer or from any approved Krups service centre:

Glass jug	ref 034
Spare tea filter	ref 308

■ Environment protection first !



- ① Your appliance contains valuable materials that can be recovered or recycled.
- ➡ Leave it at a local civic waste collection point.

Français

CONSIGNES DE SÉCURITÉ

- Ne pas utiliser la verseuse ou le pot isotherme (selon modèle) dans un four à micro-ondes, sur une flamme et sur des plaques de cuisinière électriques.
- Après la mise en route de votre cafetière, ne jamais poser la main sur la plaque chauffante lorsque vous retirez la verseuse de la cafetière. En fonctionnement, la température de cette plaque est élevée et peut provoquer des brûlures.

Si votre appareil est équipé de pots isothermes (selon modèle) :

- Pour éviter de détériorer l'ampoule de verre du pot isotherme plastique, ne pas introduire d'ustensiles agressifs à l'intérieur. Ne pas introduire non plus de glaçons ou de sucre candi autrement que très délicatement et si il y a du liquide à l'intérieur.
- Ne jamais introduire votre main à l'intérieur du pot isotherme si l'ampoule est en verre.

AVERTISSEMENT : Les consignes de sécurité font partie de l'appareil. Veuillez les lire attentivement avant d'utiliser votre nouvel appareil. Gardez-les dans un endroit où vous pourrez les retrouver et vous y référer ultérieurement.

DESCRIPTIF :

- a - couvercle
- b - indicateur de niveau d'eau
- c - bouton marche arrêt
- d - fonction Aroma (selon modèle)
- e - porte filtre
- f - support infuseur à thé
- g - verseuse verre (selon modèle)
- h - socle
- i - verseuse thermo (selon modèle)

AVANT LA PREMIÈRE UTILISATION

- Enlever tous les emballages, autocollants ou accessoires divers à l'intérieur comme à l'extérieur de l'appareil.
- Faire fonctionner une première fois la cafetière sans café avec un plein réservoir d'eau (2 cotés) pour nettoyer les circuits.

PRÉPARATION DU CAFÉ

Votre appareil est un combiné de 2 cafetières pouvant être utilisées indépendamment ou simultanément. Votre appareil est équipé de verseuses verre (selon modèle) :

- Suivre les **illustrations de 1 à 9**.
- Ne pas remplir le réservoir au-delà de la graduation maximale.
- Le système anti-goutte vous permet de retirer la verseuse (g) en cours de préparation.
- Remettre la verseuse rapidement dans la cafetière pour éviter le débordement du porte-filtre (e).
- L'appareil peut être éteint à tout moment.

- A la fin du cycle (c'est à dire quand il n'y a plus d'eau dans le réservoir) il est prévu un maintien au chaud qui s'arrête automatiquement au bout de 30 min environ pour les verseuses verres et 3 min environ pour les verseuses thermo.

Votre appareil est équipé de pots isothermes (selon modèle) :

- Suivre les **illustrations de 10 à 18**.
- Ne pas remplir le réservoir au-delà de la graduation maximale.
- Pour une meilleure conservation de la chaleur, nettoyer le pot isotherme (i) à l'eau chaude avant utilisation.
- Enlever le porte-filtre (e), et visser le couvercle fermement vers la droite (**illustration 17**).
- Pour verser, tourner le couvercle d'un quart de tour vers la gauche (**illustration 18**).
- A la fin du cycle votre appareil s'arrête automatiquement.

Le côté gauche de votre appareil est équipé d'un système «d'arôme renforcé» pour une à trois tasses (selon modèle) :

Ce système vous permet d'allonger le temps de passage de l'eau si l'on ne veut que 1,2 ou 3 tasses. Pour un volume de 1 à 3 tasses, mettre l'interrupteur (d) sur la position AROMA 1-3 (**illustration 24**).

PRÉPARATION DU THÉ (SELON MODÈLE)

- Suivre les **illustrations de 19 à 23**.
- Procéder de la même manière que pour le café.
- Régler la position souhaitée pour la préparation automatique du thé : 2 à 5 tasses sur position 2-5, 5 tasses et plus sur position 5 max (**illustration 23**).

NETTOYAGE

Débrancher l'appareil.

- Ne pas nettoyer l'appareil chaud.
- Nettoyer avec un chiffon ou une éponge humide.
- Ne jamais mettre l'appareil dans l'eau ou sous l'eau courante.
- Pour évacuer la mouture usagée, retirer le porte-filtre de la cafetière.
- Les verseuses en verre (g), leur couvercle et les porte-filtre (e) sont lavables au lave-vaisselle.

Pour nettoyer les pots isothermes (selon modèle) :

- Les manipuler avec soin : y mettre un peu de liquide vaisselle et de l'eau et agiter doucement. Les salissures tenaces peuvent être éliminées à l'aide d'une brosse douce.
- Ne jamais les nettoyer avec des objets durs : des rayures sur le verre peuvent entraîner la casse de l'ampoule.
- Ne jamais les mettre au lave vaisselle et ne pas les immerger dans l'eau. Les couvercles sont lavables au lave-vaisselle.

DÉTARTRAGE

- Détarter votre appareil tous les 40 cycles (eau très calcaire) ou 80 cycles (eau peu calcaire). Vous pouvez utiliser :
 - soit un sachet de détartrant dilué dans 2 grandes tasses d'eau.
 - soit 2 grandes tasses de vinaigre d'alcool blanc.

Verser le mélange dans le réservoir et démarrer votre cafetière (sans mouture). Laisser couler dans la verseuse (g) ou le pot isotherme (i) (selon modèle) l'équivalent d'une tasse puis arrêter la cafetière. Laisser agir le mélange restant dans la cafetière pendant une heure. Redémarrer votre cafetière pour terminer l'écoulement. Avant réutilisation, la faire fonctionner 2 ou 3 fois avec de l'eau claire, sans la consommer (réservoir plein). Attention : ne pas laisser le sachet de détartrant entre les mains des enfants.

Notre garantie exclut les cafetières qui ne fonctionnent pas ou mal du fait de l'absence de détartrage.

Français

EN CAS DE PROBLÈME

■ Vérifier :

- le branchement.
- que l'interrupteur du côté de l'appareil en fonction a le voyant allumé.

■ Le temps d'écoulement de l'eau est trop long ou les bruits sont excessifs :

- détartrer la cafetière.

■ Votre appareil ne fonctionne toujours pas ? Adressez-vous à un centre service agréé Krups (voir liste dans le livret «Krups Service»).

ACCESSOIRES

Vous pouvez vous procurer auprès de votre revendeur habituel ou d'un centre service agréé Krups les accessoires suivants :

Verseuse verre ref 034
2ème filtre à thé ref 308

■ Participons à la protection de l'environnement !



① Votre appareil contient de nombreux matériaux valorisables ou recyclables.

➔ Confiez celui-ci dans un point de collecte pour que son traitement soit effectué.

SICHERHEITSHINWEISE

- Verwenden Sie die Kanne oder die Isotherm-Kanne (je nach Modell) nicht in der Mikrowelle, auf einer Flamme oder auf elektrischen Kochplatten.
- Legen Sie nach dem Einschalten Ihrer Kaffeemaschine die Hand niemals auf die Heizplatte, wenn Sie die Kanne der Kaffeemaschine herausnehmen. Im Betrieb ist die Temperatur dieser Platte hoch und kann Verbrennungen verursachen.

Wenn Ihr Gerät Isotherm-Kannen besitzt (je nach Modell):

- Führen Sie keine scharfen Gegenstände ins Innere ein, um eine Beschädigung des Glaseinsatzes der Isotherm-Kanne aus Kunststoff zu vermeiden. Geben Sie auch nur sehr vorsichtig und nur wenn sich Flüssigkeit im Innern befindet Eiswürfel oder Kandiszucker hinein.
- Stecken Sie niemals Ihre Hand ins Innere der Isotherm-Kanne, wenn der Einsatz aus Glas ist.

ACHTUNG: Die Sicherheitshinweise sind Teil des Gerätes. Bitte lesen Sie die Anweisungen und Sicherheitshinweise vor der Inbetriebnahme des Gerätes aufmerksam durch. Bewahren Sie sie auf, damit Sie sie bei Bedarf schnell zur Hand nehmen können.

BESCHREIBUNG:

- a - Deckel
- b - Wasserstandsanzeige
- c - Betriebsschalter
- d - Aromafunktion (je nach Modell)
- e - Filterträger
- f - Halterung zum Aufbrühen von Tee
- g - Glaskanne (je nach Modell)
- h - Sockel
- i - Thermokanne (je nach Modell)

VOR DEM ERSTEN GEBRAUCH

- Verpackungen, Aufkleber und gesamtes Zubehör innerhalb und außerhalb des Gerätes entfernen.
- Führen Sie vor dem ersten Gebrauch des Kaffeeautomaten einen Durchlauf ohne Kaffeemehl mit vollen Wasserbehältern (beide Seiten) durch, um die Leitungen durchzuspülen.

KAFFEEZUBEREITUNG

Ihr Duo-Kaffeeautomat ist mit zwei Kannen ausgestattet, die getrennt oder gleichzeitig benutzt werden können.

Ihr Gerät ist mit Glaskannen ausgestattet (je nach Modell):

- Beachten Sie die **Abbildungen 1 bis 9**.
- Füllen Sie das Wasser nicht über die max. Markierung im Wasserbehälter ein.
- Die Tropf-Stopp-Funktion ermöglicht es, die Kanne (g) auch während des Durchlaufes zu entnehmen.

Deutsch

- Stellen Sie sie bald zurück, um ein Überlaufen des Filters (e) zu vermeiden.
- Das Gerät kann jederzeit ausgeschaltet werden.
- Am Ende des Zyklus (d. h. wenn kein Wasser mehr im Behälter ist) ist eine Warmhaltephase vorgesehen, die automatisch nach Ablauf von ca. 30 Minuten für Glaskannen und ca. 3 Minuten für Thermokannen beendet wird.

Ihr Gerät ist mit Warmhaltekanne ausgestattet (je nach Modell):

- Beachten Sie die **Abbildungen 10 – 18**.
- Füllen Sie das Wasser nicht über die max. Markierung im Wasserbehälter ein.
- Um den Kaffee länger warm zu halten, spülen Sie die Warmhaltekanne (i) vor Gebrauch mit heißem Wasser aus.
- Nehmen Sie den Filter (e) heraus und schrauben Sie den Deckel der Kanne fest nach rechts (**Abbildung 17**).
- Um den Kaffee auszuschenken, drehen Sie den Deckel der Warmhaltekanne um eine Viertelumdrehung nach links (**Abbildung 18**).
- Nach dem Brühvorgang schaltet sich Ihr Gerät automatisch aus.

Die linke Seite des Geräts ist mit einem System für „verstärktes Aroma“ für eine bis drei Tassen ausgestattet (je nach Modell):

Dieses System ermöglicht die Verlängerung der Dauer des Wasserdurchlaufs, wenn nur 1,2 oder 3 Tassen gewünscht werden. Für die Menge von 1 bis 3 Tassen stellen Sie den Schalter (d) auf AROMA 1-3 (**Abbildung 24**).

TEEZUBEREITUNG (JE NACH MODELL)

- Beachten Sie die **Abbildungen 19 bis 23**.
- Verfahren Sie wie bei der Kaffeezubereitung.
- Nehmen Sie die gewünschte Einstellung für die automatische Teezubereitung vor. Einstellung «2-5» für zwei bis fünf Tassen und die Einstellung «5-max» für 5 Tassen und mehr (**Abbildung 23**).

REINIGUNG

Ziehen Sie den Netzstecker.

- Reinigen Sie das Gerät nicht, wenn es heiß ist.
- Reinigen Sie das Gerät mit einem feuchten Tuch oder Schwamm.
- Reinigen Sie das Gerät niemals in oder unter fließendem Wasser.
- Um das gebrauchte Kaffeemehl oder die gebrauchten Teeblätter zu entfernen, nehmen Sie den Filter aus dem Kaffeeautomaten heraus.
- Die Glaskannen (g), deren Deckel und der Filter (e) können in der Spülmaschine gereinigt werden.

Um die Warmhaltekanne zu reinigen (je nach Modell):

- Gehen Sie vorsichtig damit um: geben Sie ein wenig Spülmittel und Wasser in die Kannen und schwenken Sie diese leicht. Verschmutzungen können mit einer weichen Bürste entfernt werden.
- Benutzen Sie bei der Reinigung niemals harte Gegenstände: Kratzer auf dem Glas können zu einem Bruch des Kolbens führen.
- Reinigen Sie die Kannen niemals in der Spülmaschine und tauchen Sie sie nicht in Wasser. Die Deckel können in der Spülmaschine gereinigt werden.

ENTKALKUNG

- Entkalken Sie Ihren Kaffeeautomaten nach jeweils 40 Durchläufen (bei sehr kalkhaltigem Wasser) oder 80 Durchläufen (bei gering kalkhaltigen Wasser). Benutzen Sie entweder:
 - einen Beutel Entkalker, der in zwei großen Gläsern Wasser aufgelöst wird, oder
 - zwei große Gläser mit Essigessenz.

Gießen Sie die Lösung in den Wasserbehälter und schalten Sie Ihren Kaffeeautomaten (ohne Kaffeemehl oder Teeblätter) ein. Lassen Sie den Inhalt eines Glases in die Glaskanne (g) oder die Warmhaltekanne (i)

(je nach Modell) laufen und schalten Sie dann das Gerät ab. Lassen Sie die restliche Lösung eine Stunde im Gerät einwirken. Schalten Sie Ihren Kaffeeautomaten wieder ein und lassen Sie die restliche Lösung durchlaufen. Führen Sie dann 2 bis 3 Durchläufe mit klarem Wasser (max. Wassermenge) durch und schütten Sie das durchgelaufene Wasser weg. Achtung: Lassen sie den Beutel mit dem Entkalker nicht in Kinderhände gelangen.

Kaffeeautomaten, die aufgrund fehlender Entkalkung nicht oder schlecht funktionieren, sind von der Garantie ausgenommen.

WAS TUN IM FALLE EINES DEFEKTES?

■ Überprüfen Sie:

- den Netzanschluss
- dass die Lampe des Schalters an der Seite des Geräts im Betrieb leuchtet.

■ Dauert der Durchlauf des Wassers zu lang oder treten verstärkte Geräusche auf:

- Entkalken Sie ihre Kaffeemaschine.

■ Ihr Gerät funktioniert immer noch nicht? Wenden Sie sich an einen Krups Kundendienst (siehe Liste im Krups Serviceheft).

ZUBEHÖR

Folgendes Zubehör ist im Fachhandel oder bei einem Krups Kundendienst erhältlich:

Glaskanne	Art.-Nr. 034
Ersatzteefilter	Art.-Nr. 308

■ Helfen Sie, unsere Umwelt zu schützen!



① Ihr Gerät enthält wertvolle Rohstoffe, die wieder verwertet werden können.

➔ Geben Sie Ihr Gerät deshalb bitte bei einer Sammelstelle Ihrer Stadt oder Gemeinde ab.

Italiano

NORME DI SICUREZZA

- Non utilizzare il beccuccio o il contenitore (a seconda del modello) in forni a microonde, su fiamme o con cucine elettriche.
- Dopo aver acceso la macchina per caffè, non toccare la piastra calda con la mano quando si rimuove la caraffa dalla macchina per il caffè. Durante il funzionamento, la piastra raggiunge una temperatura elevata e può causare ustioni.

Se l'apparecchio è dotato di recipienti isotermitici (a seconda del modello):

- Per evitare di deteriorare il vetro del recipiente, non introdurre utensili aggressivi al suo interno. Non introdurre zollette di zucchero o zucchero candito se vi sono liquidi all'interno, e in ogni caso, con la massima delicatezza,
- Non introdurre mai le mani all'interno del recipiente (se è in vetro).

ATTENZIONE: Le precauzioni di sicurezza fanno parte dell'apparecchio. Leggere attentamente le precauzioni di sicurezza prima di usare l'apparecchio per la prima volta. Conservare in un posto dove possano essere trovate e consultate in seguito.

DESCRIZIONE:

- a - coperchio
- b - indicatore del livello d'acqua
- c - pulsante di arresto
- d - funzione Aroma (a seconda del modello)
- e - porta-filtro
- f - supporto infusore tè
- g - dosatore in vetro (a seconda del modello)
- h - base
- i - dosatore termico (a seconda del modello)

OPERAZIONI PRELIMINARI

- Togliere tutti gli imballaggi, parti autoadesive o altri accessori all'interno e all'esterno dell'apparecchio.
- La prima volta, fare funzionare la caffettiera senza caffè, riempiendo completamente il serbatoio dell'acqua (entrambi i lati), in modo da sciacquare i circuiti.

PREPARAZIONE DEL CAFFÈ

L'apparecchio è composto da 2 caffettiere che possono essere utilizzate insieme o separatamente.

Se l'apparecchio è provvisto di caraffe in vetro (a seconda del modello):

- Seguire le istruzioni indicate nelle **figure 1 - 9**.
- Non riempire il serbatoio oltre il limite massimo.
- Il sistema anti-sgocciolamento consente di estrarre la caraffa (g) durante la preparazione.
- Rimettere la caraffa rapidamente nella caffettiera per evitare che il portafiltro (e) cada.
- L'apparecchio può essere spento in qualsiasi momento.

- Al termine del ciclo (ovvero quando nel serbatoio non c'è più acqua) è previsto il mantenimento a caldo che si arresta automaticamente dopo circa 30 minuti per le caraffe in vetro e di 3 minuti per le caraffe termiche.

Se l'apparecchio è provvisto di contenitori isotermici (a seconda del modello):

- Seguire le istruzioni indicate nelle **figure 10 - 18**.
- Non riempire il serbatoio oltre il limite massimo.
- Per una migliore conservazione del calore, sciacquare il contenitore isotermico (i) con acqua calda prima di utilizzarlo.
- Estrarre il portafiltro (e) e serrare saldamente il coperchio girandolo a destra (**figura 17**).
- Per versare il caffè, girare il coperchio a sinistra, di un quarto di giro (**figura 18**).
- Al termine del ciclo l'apparecchio si spegne automaticamente.

Sulla parte sinistra dell'apparecchio è presente un sistema "aroma intenso" per la preparazione da una a tre tazze di caffè (a seconda del modello):

Questo sistema permette di prolungare il tempo di passaggio dell'acqua se si desidera preparare solo 1, 2 o 3 tazze di caffè. Per un volume da 1 a 3 tazze, posizionare l'interruttore (d) su AROMA 1-3 (**figura 24**).

PREPARAZIONE DEL TÈ (A SECONDA DEL MODELLO)

- Seguire le istruzioni indicate nelle **figure 19 - 23**.
- Eseguire la stessa procedura illustrata per la preparazione del caffè.
- Selezionare la posizione desiderata per la preparazione automatica del tè: per 2 - 5 tazze, regolare sulla posizione 2-5; per 5 tazze e più, regolare sulla posizione 5 max (**figura 23**).

PULIZIA

Scolleghere l'apparecchio.

- Non pulire l'apparecchio quando è ancora caldo.
- Utilizzare un panno o una spugna umida.
- Non immergere mai l'apparecchio nell'acqua o nell'acqua corrente.
- Per vuotare la miscela usata, estrarre il portafiltro dalla caffettiera.
- Le caraffe di vetro (g), i rispettivi coperchi ed i portafiltro (e) possono essere lavati nella lavastoviglie.

Per pulire i contenitori isotermici (a seconda del modello):

- Maneggiarli con cura: sciogliere un po' di detersivo per i piatti nell'acqua e agitare con cura. Eliminare le tracce di sporco tenaci con una spazzola morbida.
- Non lavarli mai con oggetti duri: eventuali rigature del vetro potrebbero frantumare l'ampolla.
- Non lavarli mai nella lavastoviglie e non immergerli nell'acqua. I coperchi possono essere lavati nella lavastoviglie.

DISINCROSTAZIONE

- Disincrostare l'apparecchio ogni 40 cicli di utilizzo (acqua molto calcarea) o 80 cicli (acqua poco calcarea). E' possibile utilizzare:
 - un sacchetto di disincrostante diluito in 2 tazze d'acqua.
 - 2 tazze di aceto bianco di alcool.

Versare il contenuto nel serbatoio e avviare la caffettiera (senza miscela). Lasciare che l'equivalente di una tazza penetri nella caraffa (g) o nel contenitore isotermico (i) (in base al modello) e spegnere la caffettiera. Lasciare agire il contenuto rimanente nella caffettiera per un'ora. Riavviare la caffettiera per terminare lo scorrimento. Prima di riutilizzarla, farla funzionare 2 o 3 volte con acqua pulita, senza consumarla (serbatoio pieno). Attenzione: non lasciare il sacchetto di decalcificante alla portata dei bambini.

La garanzia non copre eventuali caffettiere guaste o che funzionano male per una mancanza di disincrostazione del calcare.

Italiano

IN CASO DI PROBLEMI

■ Controllare:

- che il collegamento elettrico sia adeguato;
- che sia accesa la spia dell'interruttore laterale dell'apparecchio in funzione.

■ Il tempo di scorrimento dell'acqua è troppo lungo o il rumore è eccessivo:

- decalcificare la caffettiera.

L'apparecchio non funziona ancora? Rivolgersi ad un centro di assistenza Krups (si veda l'elenco nel libretto "Krups Service").

ACCESSORI

I seguenti accessori sono reperibili presso il rivenditore abituale o presso un centro di assistenza Krups:

Caraffa di vetro

rif. 034

2° filtro per tè

rif. 308

■ Facciamo la nostra parte nella salvaguardia dell'ambiente!



❗ Il vostro apparecchio contiene numerosi materiali valorizzabili o riciclabili.

➡ Portateli in un centro di raccolta specializzato così che siano trattati in modo corretto.

VEILIGHEIDSinSTRUCTIES

- Zet de koffiekan of thermoskan (afhankelijk van het model) nooit in een magnetron, op het vuur of op een elektrische kookplaat.
- Na het inschakelen van uw koffiezetapparaat, raak dan nooit de hete plaat met uw hand aan bij het verwijderen van de kan van het koffiezetapparaat. Gedurende gebruik bereikt de plaat een hoge temperatuur, waardoor brandwonden veroorzaakt kunnen worden.

Als uw apparaat voorzien is van thermoskannen (afhankelijk van het model) :

- Steek nooit harde voorwerpen in de thermoskan zodat u de glazen binnenfles van de plastic kan niet beschadigt. Wees zeer voorzichtig en zorg dat er vloeistof in de thermoskan zit als u ijsblokjes of kandijnsuiker in de kan wil doen.
- Steek nooit uw hand in de thermoskan als de binnenfles van glas is.

GEVAAR: De veiligheidsvoorschriften worden bij het apparaat geleverd. Lees deze voorschriften aandachtig door voordat u uw nieuw apparaat voor het eerst gebruikt. Bewaar ze op een veilige plek, zodat u ze later als referentie kunt inzien.

BESCHRIJVING:

- a - deksel
- b - waterniveau-indicator
- c - aan/uit-knop
- d - Aroma functie (afhankelijk van het model)
- e - filterhouder
- f - theehouder
- g - koffiekan (afhankelijk van het model)
- h - basis
- i - thermoskan (afhankelijk van het model)

VOOR HET EERSTE GEBRUIK

- Verwijder het verpakkingsmateriaal, de stickers en de accessoires aan de buiten- en de binnenkant van het apparaat.
- Laat het apparaat de eerste keer met een vol waterreservoir (2 zijden) maar zonder koffie functioneren, dit om de leidingen te spoelen.

KOFFIE ZETTEN

Uw apparaat is een combinatie van twee koffiezetapparaten die tegelijkertijd of individueel gebruikt kunnen worden.

Uw apparaat is uitgerust met glazen schenkkannen (afhankelijk van het model):

- Volg de **illustraties 1 tot 9 op**
- Water niet hoger dan de maximaal aanduiding van het reservoir gieten.
- Een anti drupsysteem maakt het mogelijk de koffiekan tijdens het koffiezetten weg te halen.

Nederlands

- Breng de kan snel weer op zijn plaats teneinde overlopen van de filterhouder te voorkomen (e).
- Het apparaat kan op elk moment worden uitgeschakeld.
- Aan het einde van de cyclus (wanneer er geen water meer in het reservoir zit) wordt de koffie warm gehouden. Dit proces wordt na 30 minuten automatisch stopgezet voor de glazen kannen en na 3 minuten voor de thermoskannen.

Uw apparaat is met thermoskannen uitgerust (afhankelijk van het model):

- Volg de **illustraties van 10 tot 18 op**
- Water niet hoger dan de maximale aanduiding van het reservoir gieten.
- Om de warmte beter te bewaren spoelt u de thermoskan (i) voor gebruik met heet water.
- Neem de filterhouder (e) uit en schroef de deksel stevig naar rechts (**illustratie 17**).
- Om te schenken draait u de deksel een kwartslag naar links (**illustratie 18**).
- Na het einde van de cyclus schakelt uw apparaat automatisch uit.

De linkerkant van het apparaat is uitgerust met een "versterkt aroma"-systeem, voor 1 tot 3 koppen (naargelang het model):

Met dit systeem laat u het water langer doorlopen indien u slechts 1, 2 of 3 koppen wilt. Voor 1 tot 3 koppen draait u de knop (d) in de stand AROMA 1-3 (**illustratie 24**).

THEE ZETTEN (AFHANKELIJK VAN HET MODEL)

- Volg de **illustraties van 19 tot 23 op**
- Ga op dezelfde wijze te werk als voor koffie.
- Stel de gewenste stand voor het automatisch thee zetten in: 2 tot 5 kopjes op stand 2-5, 5 kopjes en meer op stand 5 max (**illustratie 23**).

SCHOONMAKEN

Trek de stekker eruit.

- Het apparaat eerst laten afkoelen.
- Met een doek of natte spons afvegen.
- Het apparaat nooit in het water of onder de lopende kraan zetten.
- Voor het uitnemen van koffiedik neemt u de filterhouder uit het apparaat.
- De glazen koffiekannen (g), bijbehorend deksel en filterhouders (e) kunnen in de vaatwasser gewassen worden.

De thermoskannen schoonmaken (afhankelijk van het model):

- Behandel de kannen voorzichtig: spoel ze met een beetje afwasmiddel en warm water af. Hardnekkig vuil kan met een zachte borstel weggehaald worden.
- Nooit harde voorwerpen gebruiken voor het schoonmaken: krassen in het glas kunnen tot breken van de buikfles leiden.
- Nooit in de vaatwasser zetten en nooit in water onderdompelen. De deksels kunnen wel in de vaatwasser gewassen worden.

ONTKALKEN

- U dient uw koffiezetapparaat telkens na 40 keer gebruiken te ontkalken (bij hard water), of na elke 80 keer (zacht water).

Hiervoor kunt u de volgende producten gebruiken:

- een zakje kalkoplossend middel verdund in 2 grote koppen water.
- of 2 grote koppen werkazijn.

Giet het mengsel in het reservoir en zet het apparaat aan (zonder koffie). Laat ongeveer één kopje mengsel in de koffiekann (g) of thermoskan (i) (afhankelijk van het model) lopen en zet dan het apparaat stil. Laat het in het koffiezetapparaat overgebleven mengsel een uur inwerken. Zet het apparaat weer aan om het doorloopproces te beëindigen. Laat het apparaat vervolgens twee of drie keer met (een reservoir vol) helder

water functioneren, maar drink dit niet op.

NB: Laat de zakjes kalkoplossend middel nooit in handen van kinderen komen.

De garantie geldt niet voor koffiezetapparaten die niet of slecht functioneren als gevolg van niet of slecht ontkalken.

IN GEVAL ER EEN PROBLEEM OPTREEDT

■ Controleer:

- de aansluiting.
- zodat het lampje brandt wanneer de knop aan de zijkant van het apparaat ingeschakeld is.

■ Doorlooptijd van het water is te lang of er treedt teveel lawaai op:

- het koffiezetapparaat ontkalken.

■ Uw apparaat doet het nog steeds niet? Wendt U tot een door Krups erkend service center (zie de lijst in het boekje Krups Service Stations).

ACCESSOIRES

U kunt de volgende accessoires bij uw retailer of een door Krups erkend Service Center verkrijgen:

Glazen koffiekkan	ref 034
Tweede theefilter	ref 308

■ Bescherming van het milieu voorop!



① Uw apparaat bevat talloze materialen die kunnen worden gerecycled.

➡ Breng het naar een verzamelpunt voor verwerking.

Suomi

TURVAOHJEET

- Älä käytä kannua tai termoskannua (riippuu mallista) mikroaaltouunissa, avotulen tai sähköhellan levyjen päällä.
- Kun olet käynnistänyt kahvinkeittimen, et saa koskaan laittaa kättä lämmittävälle levylle, kun otat lasikannun pois. Käytön aikana tämä levy on hyvin kuuma ja voi aiheuttaa palovammoja.

Jos laite on varustettu termoskannuilla (riippuu mallista):

- Älä työnnä teräviä esineitä muovisen termoskannun sisään, jotta sen lasiampulli ei vahingoitu. Kannuun ei myöskään saa laittaa jääpaloja tai kandisokeria, paitsi erittäin varovasti ja jos kannussa on nestettä.
- Älä koskaan laita kättäsi termoskannun sisään, jos sen sisältämä ampulli on tehty lasista.

HUOMIO: Turvaohjeet ovat osa laitetta. Lue ne huolellisesti, ennen kuin käytät laitetta ensimmäisen kerran. Säilytä ohjeita paikassa, josta löydät ne, jotta voit tutustua niihin myöhemmin.

KUVAUS:

- a - kansi
- b - vedentason ilmaisin
- c - virtakatkaisin
- d - Aroma-toiminto (riippuu mallista)
- e - suodatinteline
- f - teen haudutussuodatin
- g - lasikannu (riippuu mallista)
- h - alusta
- i - termoskannu (riippuu mallista)

ENNEN ENSIMMÄISTÄ KÄYTTÖKERTAA

- Poista laitteen ulko- ja sisäpuolelta kaikki pakkausmateriaalit, tarrat tai erilaiset tarvikkeet.
- Juoksuta molemmat säiliölliset vettä (täynnä) kerran annostelematta suodattimeen kahvia keittimen puhdistamiseksi, ennen kuin ryhdyt valmistamaan sillä kahvia.

KAHVIN VALMISTUS

Kahvinkeittimessäsi on kaksi keitintä joita voi käyttää toisistaan riippumatta joko yhtä aikaa tai eri aikaan.

Keittimessäsi on lasiset kaatokannut (mallista riippuen):

- Noudata **kuvien 1 – 9** ohjeita. Sopiva suodatinpussi on 1x4.
- Älä täytä vesisäiliöitä kuin korkeintaan suurimpaan määrään asti.
- Tippalukon ansiosta voit ottaa kaatokannun (g) pois kahvin valmistuksen aikana.
- Palauta kannu paikalleen nopeasti, jotta suodatin ei tulvi (e).
- Laitteen voi sammuttaa milloin tahansa.
- Kahvinvalmistuksen päätyttyä (kun säiliössä ei ole enää vettä) kahvi pidetään lämpimänä lasikannussa noin 30 minuutin ajan ja termoskannussa noin 3 minuutin ajan.

Keittimesäsi on termoskannu (mallista riippuen):

- Noudata **kuvien 10 – 18** ohjeita.
- Älä täytä vesisäiliötä kuin korkeintaan suurimpaan määrään asti.
- Jotta kahvi pysyy paremmin kuumana, huuhtelee termoskannut (i) erittäin kuumalla vedellä ennen kahvin valmistusta.
- Ota suodatinteline (e) pois ja kierrä kansi kiinni oikealle (**kuva 17**).
- Kun haluat kaataa kahvia, kierrä kantta neljänneskiertos vasempaan (**kuva 18**).
- Valmistusjakson jälkeen laite sammuu automaattisesti.

Laitteen vasemmalla puolella on "vahvistetun aromin" järjestelmä 1–3 kupille (mallikohtainen):

Tämän järjestelmän avulla voit pidentää veden valuma-aikaa, jos haluat vain 1, 2 tai 3 kuppia. Jos haluat 1–3 kuppia, laita virtakatkaisin (d) asentoon AROMA 1–3 (**kuva 24**).

TEEN VALMISTUS (MALLISTA RIIPPUEN)

- Noudata **kuvien 19-23** ohjeita.
- Aloita samalla tavalla kuin valmistaisit kahvia.
- Valitse teesuodattimessa haluamasi automaattinen teen valmistusasetto. Asento 2-5 kun valmistat 2–5 kupillista teetä ja 5max kun valmistat enemmän kuin 5 kupillista teetä (**kuva 23**).

PUHDISTUS

Ota pistotulppa pois pistorasiasta.

- Älä puhdista keitintä kuumana, anna sen ensin jäähtyä.
- Pyyhi keitin puhtaaksi kostealla pyyhkeellä tai sienellä.
- Älä koskaan pane keitintä veteen tai juoksevan veden alle.
- Ota käytetyt kahvijauheet tai teelehdet pois irrottamalla suodatinosia keittimestä.
- Lasikannut (g), niiden kannet ja suodatintelineet (e) voi pestä astianpesukoneessa, muoviosat vain yläkorissa.

Termoskannun puhdistus (mallista riippuen)

- Käsittele näitä kaatimia varoen. Pane kaatimeen vähän astianpesuainetta ja vettä ja ravistele varoen. Hankalat tahrat voit varoen poistaa pehmeällä harjalla. Huuhtelee.
- Älä koskaan puhdista näitä kannuja kovia välineitä käyttäen. Lasin naarmuttaminen voi rikkoa lasisisustan.
- Älä koskaan pane näitä kannuja astianpesukoneeseen äläkä koskaan upota niitä veteen. Vain kannet voi pestä astianpesukoneen yläkorissa.

KALKINPOISTO

- Poista keittimestäsi kalkki aina 40 käyttökerran jälkeen (jos vesi on kovaa) tai 80 käyttökerran jälkeen (jos vesi on pehmeää kuten Suomessa yleensä). Voit käyttää:
 - joko annospussin kaupasta saatavaa kahvinkeitin kalkinpoistoainetta liuotettuna 2 suureen lasilliseen vettä kummallekin puolelle
 - tai kaataa kumpaankin vesisäiliöön 2 suurta lasillista valkoviinietikkaa.

Kaada jompikumpi seos keittimen kumpaankin vesisäiliöön (älä annostelee kahvijauhetta tai teelehtiä). Kytke keittimeen virta ja anna noin yhden lasillisen verran nestettä valua lasikannuun (g) tai termoskannuun (i) (mallista riippuen) ja katkaise virta keittimestä (molemmilta puolilta). Anna seoksen vaikuttaa keittimessä noin tunnin ajan. Kytke virta uudelleen kahvinkeittimeen lopun veden valuttamiseksi pois. Huuhtelee keitin ennen uutta käyttöönottoa, juoksuuttamalla sen läpi 2-3 täyttää säiliöllistä puhdasta vettä, jonka sitten heität pois. Varoitus: älä jätä kahvinkeitin kalkinpoistoainetta lasten ulottuville.

Takuu ei koske kahvinkeitimiä, joiden käyttöhäiriöt johtuvat kalkinpoiston laiminlyönnistä.

Suomi

ONGELMIEN ILMETESSÄ

■ Tarkista seuraavat seikat:

- sähköliitäntä, että laitteeseen tulee virtaa
- että käynnissä olevan laitteen puolella olevan virtakatkaisimen merkkivalo palaa.

■ Jos veden valuminen suodattimeen kestää liian kauan tai keitin pitää poikkeavan kovaa ääntä:

- poista keittimestä kalkki.

■ Jos keittimesi ei tarkistuksista huolimatta toimi, ota yhteys valtuutettuun Krups huoltoon.

VARUSTEET

Voit hankkia seuraavat varusteet keittimesi kauppialtasi tai valtuutetusta Krups huollosta:

lasikaadin (kannu)

tuotenumero 034

toinen teesuodatin

tuotenumero 308 teesuodatin

■ Pidä huolta ympäristöstäsi!



❗ Laitteesi sisältää useita arvokkaita ja kierrätettäviä materiaaleja.

➡ Palauta se keräyspisteeseen tai valtuutettuun huoltopalveluun sen asianmukaista käsittelyä varten.

SÄKERHETSANVISNINGAR

- Använd inte kannan eller den värmeisolerade kannan (beroende på modell) i mikrovågsugn, på öppen eld/gasspis eller på elektriska spisplattor.
- När du har satt igång din bryggare, rör inte värmeplattan när du tar bort kannan från kaffebyggaren. När apparaten är i bruk blir plattan mycket varm och kan förorsaka brännskador.

Om bryggaren är försedd med värmeisolerade kannor (beroende på modell):

- För att undvika att skada den värmeisolerade kannan invändigt bör du inte föra ner köksredskap i den. Inte heller isbitar eller kandisocker, annat än mycket försiktigt och i så fall bara om det redan finns vätska i.
- För aldrig ner handen inuti den värmeisolerade kannan om den är av glas invändigt.

OBSERVERA: Säkerhetsföreskrifterna är en del av apparaten. Läs dem noggrant innan du använder apparaten för första gången. Förvara dem så att de är lätta att hitta och kan användas igen.

BESKRIVNING:

- a - lock
- b - indikator för vattennivå
- c - strömbrytare
- d - Aroma-funktion (beroende på modell)
- e - filterhållare
- f - stöd för tekokning
- g - glaskanna (beroende på modell)
- h - sockel
- i - värmeisolerad kanna (beroende på modell)

INNAN DU ANVÄNDER BRYGGAREN FÖRSTA GÅNGEN

- Ta bort allt förpackningsmaterial, klisterlappar och tillbehör som finns inuti och utanpå apparaten.
- Kör igenom kaffebyggaren med enbart vatten första gången. Fyll båda vattentankarna till max-markeringen (för att skölja ur alla rör i bryggaren).

TILLAGNING AV KAFFE

Din apparat är en dubbelbryggare och du kan antingen använda bara den ena eller båda samtidigt.

Bryggaren är utrustad med glaskannor (beroende på modell):

- Följ bilderna **från 1 till 9**.
- Fyll inte vattentanken över graderingen.

Svenska

- Dropp-stoppet gör att du kan ta bort kannan (g) medan bryggningen pågår.
- Sätt tillbaka kannan så fort som möjligt – annars kan filtertratten (e) svämma över.
- Du kan stänga av apparaten när du vill.
- I slutet av cykeln (dvs. när det inte finns mer vatten i behållaren) sätts en värmeållningsfunktion på som stängs av automatiskt efter ungefär 30 minuter för glaskannor och ungefär 3 minuter för termoskannor.

Bryggaren är utrustad med värmeisolerade kannor (beroende på modell):

- Följ bilderna **från 10 till 18**.
- Fyll inte vattentanken över graderingen.
- För att bibehålla värmen bättre så skall man skölja kannan (i) med hett vatten innan bryggningen.
- Ta loss filterhållaren (e) sätt på locket och vrid det åt höger (**fig. 17**).
- För att hålla upp kaffe, vrid locket ett kvarts varv åt vänster (**fig. 18**).
- Efter slutförd cykel stängs apparaten av automatiskt.

På apparatens vänstra sida finns ett system för aromförstärkning för en till tre koppar (beroende på modell):

Detta gör det möjligt att förlänga tiden för vattnets genomrinning om endast 1,2 eller 3 koppar önskas. För en kapacitet på 1 till 3 koppar sätt strömbrytaren (d) på positionen AROMA 1–3 (**fig. 24**).

TEBRYGGNING (BEROENDE PÅ MODELL):

- Följ bilderna **från 19 till 23**.
- Fortsätt som om du skulle brygga kaffe.
- Ställ in önskat läge för automatisk tebryggning. Läge 2-5 för två till fem koppar och läge 5 max för fem koppar eller mer (**fig. 23**).

RENGÖRING

Dra ur stickkontakten.

- Gör inte ren apparaten medan den fortfarande är varm.
- Torka av med en fuktad trasa eller en svamp.
- Doppa aldrig ned bryggaren i vatten. Håll den aldrig under rinnande vatten.
- För att tömma ur kaffesump eller teblad så skall man ta loss filterhållaren från bryggaren.
- Glaskannorna (g), kannlocken och filterhållarna (e) kan diskas i maskin.

Rengöring av de värmeisolerade kannorna (beroende på modell).

- Dessa skall alltid hanteras med försiktighet. Håll i litet diskmedel och vatten och skaka om försiktigt. Envisa fläckar kan tas bort med en mjuk borste.
- Rengör aldrig de värmeisolerade kannorna med något hårt eller vasst. Repor i glasinnerkannan kan vara orsak till att den kan gå sönder.
- Diska aldrig de värmeisolerade kannorna i maskin och doppa inte heller ned dem i vatten. Locken kan diskas i maskin.

AVKALKNING

- Avkalka bryggaren efter ca 40 bryggningar (om du har mycket hårt vatten) och efter ca 80 bryggningar (om du har mjukt vatten). Du kan använda antingen :
 - en portionspåse avkalkningsmedel utblandat
 - i 2 stora glas vatten eller blanda lika delar ättiksprit och vatten (ger en 6%-ig ättiksblanding).

Håll i blandningen i vattentanken (utan kaffe eller teblad). Låt ungefär ett glas rinna ner i glaskannan (g) eller i den värmeisolerade kannan (i) (beroende på modell) och stäng sedan av bryggaren. Låt blandningen stå i bryggaren i 1 timme. Sätt sedan på bryggaren igen och låt resten av blandningen rinna igenom. Kör sedan kaffebryggaren 2 eller 3 gånger med enbart rent vatten som därefter hälls ut (fyll vattentanken till max-nivå). Varning! Lämna aldrig påsarna med avkalkningsmedel inom räckhåll för barn.

Garantin gäller inte om bryggaren slutar att fungera på grund av utebliven avkalkning.

OM DET UPPSTÅR PROBLEM

■ Kontrollera följande:

- Den elektriska anslutningen
- Om strömbrytaren (c) är påslagen "ON" på den sida av bryggaren som används

■ Om det tar ovanligt lång tid för vattnet att rinna igenom eller om det börjar låta mycket:

- då är det dags att avkalka kaffebyggaren.

■ Om kaffebyggaren fortfarande inte fungerar, ta kontakt med en auktoriserad Krups serviceverkstad.

TILLBEHÖR

Du kan köpa följande tillbehör från din vanliga återförsäljare eller från någon auktoriserad Krups serviceverkstad:

Glaskanna ref 034
Ett andra filter för te ref 308

■ Skydda vår miljö!



- ① Den här apparaten innehåller mycket material som går att återvinna.
- ➡ Lämna den på en återvinningsstation när du inte längre vill ha den.

Norsk

RÅD OM SIKKERHET

- Glasskannen og termokannen (avhengig av modell) må ikke brukes i mikrobølgeovn, på en åpen flamme eller på elektriske koketopper.
- Etter kaffemaskinen er startet, må hendene aldri plasseres på varmeplaten når du fjerner glasskannen fra kaffemaskinen. Under bruk er temperaturen på denne platen høy og kan forårsake brannskader.

Hvis apparatet ditt er utstyrt med en termokanne (avhengig av modell):

- Ikke bruk aggressive redskaper på innsiden av termokannen, du kan risikere å skade glasskolben. Isbiter eller sukker må tilsettes meget forsiktig og bare hvis det er væske i kannen.
- Hånden må aldri stikkes ned i termokannen hvis kolben er av glass.

OBS: Sikkerhetsinstruksene er å anse som en del av apparatet. Les dem nøye før du bruker apparatet for første gang. Oppbevar dem på et lett tilgjengelig sted for senere bruk.

BESKRIVELSE:

- a - lokk
- b - indikator for vannivå
- c - start/stopp-knapp
- d - Aromafunksjon (avhengig av modell)
- e - filterholder
- f - filter for trekking av te
- g - glasskanne (avhengig av modell)
- h - sokkel
- i - termokanne (avhengig av modell)

FØR FØRSTE GANGS BRUK

- Fjern all emballasje, klistremerker og andre deler på innsiden og utsiden av apparatet.
- Første gang kaffetrakteren brukes, skal den trakte med fulle vannbeholdere, men uten kaffe slik at hele systemet skylles igjennom.

TRAKTING AV KAFFE

Dette apparatet består av 2 separate, uavhengige kaffetraktere.

Hvis kaffetrakteren har glasskanner (på enkelte modeller):

- Følg **illustrasjonene 1-9**.
- Ikke fyll vanntankene over maks-merket.
- Dryppstopp gjør at du kan fjerne kannen (g) under kaffetilberedningen uten at det drypper.
- Sett kannen tilbake i trakteren så raskt som mulig slik at det ikke flyter over fra filterholderen (e).
- Apparatet kan slås av når som helst.
- På slutten av syklusen (dvs. når det ikke er igjen mer vann i vanntanken) er det en varmfunksjon som slår

seg av automatisk etter ca. 30 min for vannkannene og ca. 3 min for termokannene.

Hvis kaffetrakteren har termokanner (på enkelte modeller):

- Følg illustrasjonene 10-18.
- Ikke fyll vanntankene over maks-merket.
- For at termokannene (i) skal holde bedre på varmen, bør de skylles i varmt vann før bruk.
- Fjern filterholderen (e), og lukk igjen lokket ved å vri i klokkeretning (figur 17).
- For å helle må lokket vris en kvart omdreining mot klokkeretning (figur 18).
- På slutten av syklusen vil apparatet stoppe automatisk.

På venstre siden av maskinen er det et system for "sterkere aroma" for én til tre kopper (avhengig av modellen):

Dette systemet lar deg forlenge tiden vannet går gjennom hvis man bare vil ha 1, 2 eller 3 kopper. For mengden til 1 til 3 kopper, sett bryteren på AROMA 1-3 (figur 24).

TRAKTING AV TE (PÅ ENKELTE MODELLER)

- Følg illustrasjonene 19-23.
- Fyll vann i den ene vanntanken.
- Sett på filterholderen for te istedenfor filterholderen for kaffe. Ha i te. Still tefilterholderen på posisjon 2-5 for to til fem kopper, og posisjon 5 maks for fem kopper eller mer (figur 23). Skru på trakteren.

RENGJØRING

Trekk støpselet ut av stikkkontakten.

- Vent med å rengjøre apparatet til det er helt avkjølt.
- Rengjør med en fuktig klut/svamp.
- Legg ikke apparatet i vann, og hold det heller ikke under rennende vann.
- Ta ut filterholderen for å fjerne kaffegrut eller brukte teblader.
- Glasskannene (g) og tilhørende lokk og filterholdere (e) kan vaskes i oppvaskmaskinen.

Rengjøring av termokanner (på enkelte modeller):

- Kannene må behandles forsiktig. Ha litt oppvaskmiddel og vann oppi kannen, og rist forsiktig. Kannen kan eventuelt vaskes innvendig med en myk oppvaskbørste.
- Kannene må ikke rengjøres med harde gjenstander (stålull, skrubbebørste o.l.). Riper i glasset innvendig kan gjøre at det går i stykker.
- Kannene må ikke vaskes i oppvaskmaskin og må ikke legges i vann. Lökkene kan vaskes i oppvaskmaskinen.

AVKALKNING

- Apparatet bør avkalkes etter 40 gangers bruk (veldig hardt vann) eller etter 80 gangers bruk (bløtt vann - som oftest tilfelle i Norge). Du kan bruke:
 - Avkalkningsmiddel for kaffetraktere (følg bruksanvisningen), eller
 - 2 store glass med blank eddik. Ha eddiken i vanntanken (uten å ha i kaffe eller teblader).

Sett på trakteren, og la det renne tilsvarende ett glass ned i glasskannen (g) eller i termokannen (i) (på enkelte modeller), og skru så av kaffetrakteren. La blandingen stå i kaffetrakteren i én time. Sett kaffetrakteren i gang på nytt for å avslutte traktningen. Før du bruker den på nytt, må du la den gå 2 eller 3 ganger med rent vann, som ikke skal inntas (full vanntank). Advarsel: Pass på at ikke barn får tak i avkalkningsmiddelet.

NB! Garantien gjelder ikke hvis kaffetrakteren ikke er avkalket regelmessig ifølge instruksene.

Norsk

PROBLEMER?

■ **Sjekk følgende:**

- strømtilkoblingen,
- slik at bryteren lyser ved siden av apparatet som er på.

■ **Om traktetiden er for lang eller om kaffetrakteren bråker veldig:**

- avkalk kaffetrakteren.

■ **Hvis apparatet fremdeles ikke virker,** vennligst ta kontakt med et godkjent Krups servicesenter (se vedlagte «Krups Service»- hefte).

TILBEHØR

Følgende tilbehør kan skaffes fra forhandler eller fra Krups servicesenter:

Glasskanne	ref 034
2. tefilter	ref 308

■ **Tenk miljø!**



ⓘ Apparatet inneholder mange materialer som kan gjenvinnes eller resirkuleres.

↻ Ta det med til et returpunkt for å sikre riktig behandling.

SIKKERHEDSANVISNINGER

- Brug ikke kanden eller termokanden (afhængigt af modellen) i mikrobølgeovnen, på en flamme eller på elektriske kogeplader.
- Efter du har tændt for kaffemaskinen, må du aldrig røre ved dens varme plade med hånden, når du vil fjerne kanden. Pladen når en høj temperatur mens den er tændt, og den kan forårsage forbrændinger.

Hvis apparatet er udstyret med termokander (afhængigt af modellen):

- For at undgå at beskadige glasindsatsen i termokanden, må der ikke benyttes skarpe redskaber inden i denne. Isterninger eller sukkerstykker må også kun hældes i kanden med yderste forsigtighed, og kun, hvis der er væske i kanden.
- Stik aldrig hånden ned i termokanden, hvis indsatsen er af glas.

ADVARSEL: Sikkerhedsanvisningerne er en del af apparatet. Læs dem omhyggeligt inden det nye apparat tages i brug første gang. Opbevar dem et sted, hvor du senere kan finde og bruge dem.

BESKRIVELSE:

- a - Låg
- b - Angivelse af vandniveau
- c - Tænd/sluk-knap
- d - Aroma-funktion (afhængigt af modellen)
- e - Filterholder
- f - Holder til tesi
- g - Glaskande (afhængigt af modellen)
- h - Sokkel
- g - Termokande (afhængigt af modellen)

FØR APPARATET TAGES I BRUG FØRSTE GANG

- Fjern al emballage, alle selvløbende mærkater og alt tilbehør både indvendigt og udvendigt i/på kaffemaskinen.
- Før kaffemaskinen tages i brug første gang, skylles den igennem ved at fylde begge vandbeholdere med vand og ved at starte kaffebrygningsprogrammet uden kaffe.

KAFFEBRYGNING

Apparatet består af to kaffemaskiner, som kan bruges enkeltvis eller samtidig.

Apparatet er udstyret med glaskander (afhængig af valgt model):

- Følg **illustrationerne fra 1 til 9**.
- Beholderen må ikke fyldes op over mærket for maksimal vandpåfyldning.
- Et drypstop system gør det muligt at tage kanden (g) fra varmepladen og at skænke kaffe under kaffebrygningen.
- Sæt hurtigt kanden tilbage i kaffemaskinen, for at undgå, at svingfilteret (e) løber over.
- Kaffemaskinen kan slukkes når som helst.

Dansk

- I slutningen af cyklussen (dvs. når der ikke er mere vand i beholderen) starter varmfunktion, som automatisk slukker efter 30 minutter ved glaskander og ca. 3 minutter ved termokander.

Apparatet er udstyret med termokander (afhængig af valgt model):

- Følg **illustrationerne fra 10 til 18**.
- Beholderen må ikke fyldes op over mærket for maksimal vandpåfyldning.
- Skyl termokanden i varmt vand før brug, således at kaffen holder sig bedre varm.
- Fjern filterholderen (e) og skru låget fast mod højre (**figur 17**).
- Når kaffen skal skænkes, drejes låget en kvart omgang mod venstre (**figur 18**).
- Efter cyklussen slukker kaffemaskinen automatisk.

På venstre side af maskinen findes et system til "forøget aroma" til en til tre kopper (alt efter model):

Dette system gør det muligt at forlænge vandets gennemløbstid, hvis kun 1, 2 eller 3 kopper ønskes. Indstil knappen (d) på AROMA 1-3 for en mængde mellem 1 til 3 kopper. (**figur 24**).

TEBRYGNING (AFHÆNGIG AF VALGT MODEL)

- Følg **illustrationerne fra 19 til 23**.
- Følg samme fremgangsmåde som ved kaffebrygning.
- Vælg den ønskede position for automatisk tebrygning. Position 2-5: 2-5 kopper og position 5 max: 5 eller flere kopper (**figur 23**).

RENGØRING

Afbryd strømmen til apparatet og tag stikket ud.

- Apparatet må ikke rengøres, medens det stadig er varmt.
- Rengør apparatet med en fugtig klud eller en svamp.
- Læg aldrig apparatet i vand eller under rindende vand.
- Tag svingfilteret af kaffemaskinen, når det skal tømmes for kaffegrums eller teblade.
- Glaskander (g), låg og svingfilter (e) kan vaskes i opvaskemaskine.

Rengøring af termokanderne (afhængig af valgt model)

- Termokanderne rengøres nænsomt ved at ryste dem med vand tilsat lidt flydende opvaskemiddel. Vanskelige pletter fjernes med en blød børste.
- Termokanderne må aldrig rengøres med hårde genstande, da ridser i glasset kan forårsage, at indsatsen revner.
- Termokanderne må aldrig kommes i en opvaskemaskine eller nedsænkes i vand. Lågene tåler maskinopvask.

AFKALKNING

- Apparatet skal afkalkes efter 40 kaffebrygninger (ved anvendelse af meget hårdt vand), eller efter 80 kaffebrygninger (ved anvendelse af middelhårdt vand). Man kan:
 - Enten bruge en pose afkalkningspulver, som opløses i 2 store kopper vand.
 - Eller 2 kopper eddikesyre 32% og 2 kopper vand (blandes).

Hæld blandingen i kaffemaskinens vandbeholder (uden kaffe eller te). Lad en kop væske løbe ned i glaskanden (g) eller termokanden (i) (afhængig af valgt model) og sluk kaffemaskinen. Lad blandingen virke i apparatet i en time. Tænd for kaffemaskinen igen, for at lade resten af væsken løbe igennem. For kaffemaskinen bruges igen, skal den skylles ved at lade rent vand løbe igennem 2 eller 3 gange (fyldt vandbeholder).

Vigtigt: Anbring ikke afkalkningsmidlet inden for børns rækkevidde.

Garantien dækker ikke kaffemaskiner, som ikke virker, eller som fungerer dårligt på grund af manglende afkalkning.