

Lenovo Y25-25 D19245FY0 Guida all'uso

Numero prodotto

D19245FY0

66AA-GAC6-WW

66AA-GBC6-WW

66AA-GCC6-WW



Prima edizione (Febbraio 2020)

© Copyright Lenovo 2020

Tutti i diritti riservati.

I prodotti, i dati, il software per computer ed i servizi LENOVO sono stati sviluppati esclusivamente con fondi privati e sono venduti ad enti governativi come elementi commerciali come definito dal C.F.R. 48 2.101 con diritti limitati per quanto riguarda l'uso, la riproduzione e la cessione.

AVVISO SUI DIRITTI LIMITATI E CONDIZIONATI: SE i prodotti, i dati, il software per computer o i servizi sono forniti in base ad un contratto "GSA" (General Services Administration), l'uso, la riproduzione o la distribuzione è soggetta alle restrizioni espresse nel Contratto Numero GS-35F-05925.

Contenuti

| | |
|--|------------|
| Numero prodotto | i |
| Contenuti..... | ii |
| Informazioni sulla sicurezza | iii |
| Capitolo 1 Guida introduttiva | 1-1 |
| Contenuti della confezione..... | 1-1 |
| Avviso per l'uso | 1-1 |
| Descrizione del prodotto | 1-2 |
| Tipi di regolazione | 1-2 |
| Comandi utente..... | 1-3 |
| Alloggio fermacavi..... | 1-3 |
| Installazione del monitor | 1-4 |
| Collegamento ed accensione del monitor..... | 1-4 |
| Registrazione del prodotto | 1-8 |
| Capitolo 2 Regolazione ed uso del monitor..... | 2-1 |
| Comfort e accessibilità | 2-1 |
| Organizzare l'area di lavoro | 2-1 |
| Posizionamento e visione del monitor | 2-1 |
| Suggerimenti per adottare sane abitudini lavorative..... | 2-2 |
| Amministrazione sanitaria..... | 2-2 |
| Informazioni sull'accessibilità | 2-6 |
| Regolazione dell'immagine del monitor | 2-7 |
| Uso dei controlli di accesso diretto | 2-7 |
| Uso dei controlli OSD (On Screen Display) | 2-8 |
| Selezione di una modalità di visualizzazione supportata..... | 2-11 |
| Comprendere il risparmio energetico..... | 2-12 |
| Cura del monitor..... | 2-13 |
| Staccare la base del monitor | 2-13 |
| Installazione a parete (optional)..... | 2-13 |
| Capitolo 3 Informazioni di riferimento..... | 3-1 |
| Specifiche del monitor..... | 3-1 |
| Risoluzione dei problemi | 3-2 |
| Installazione manuale del driver del monitor | 3-4 |
| Informazioni sull'assistenza | 3-6 |
| Appendice A Assistenza e supporto..... | A-1 |
| Registrazione del prodotto | A-1 |
| Supporto tecnico online | A-1 |
| Supporto tecnico telefonico..... | A-1 |
| Appendice B Avvisi..... | B-1 |
| Informazioni sul riciclaggio..... | B-1 |
| Raccolta e riciclaggio di computer o monitor Lenovo in disuso..... | B-2 |
| Smaltimento dei componenti dei computer Lenovo..... | B-2 |
| Marchi commerciali | B-2 |
| Cavi di alimentazione e adattatori | B-2 |

Informazioni sulla sicurezza

Istruzioni generali sulla sicurezza

Per suggerimenti su come utilizzare il computer in sicurezza, andare al sito:

<http://www.lenovo.com/safety>

Prima di installare questo prodotto, leggere le Informazioni sulla sicurezza.



PERICOLO

Per evitare il rischio di elettrocuzione:

- Non rimuovere i coperchi.
- Non usare il prodotto a meno che il supporto non è collegato.
- Non collegare o scollegare questo prodotto durante un temporale.
- Il cavo di alimentazione deve essere collegato a una presa di corrente correttamente cablata e messa a terra.
- Gli eventuali apparecchi a cui questo prodotto deve essere collegato devono anch'essi essere connessi a prese di alimentazione correttamente cablate e messe a terra.
- Per isolare il monitor dall'alimentazione, basta rimuovere la spina dalla presa. La presa deve essere facilmente accessibile.
- Devono essere rese disponibili tutte le istruzioni necessarie per evitare pericoli durante l'uso, l'installazione, la manutenzione, il trasporto o l'immagazzinamento dell'attrezzatura.

Per ridurre il rischio di scosse elettriche, non tentare di eseguire da soli interventi di manutenzione diversi dalle operazioni indicate nelle istruzioni operative, a meno che non si sia qualificati per l'esecuzione di tali operazioni.

Gestione:

- Se il monitor pesa oltre 18 kg (39,68 libbre), si consiglia di spostarlo o sollevarlo in due.

Capitolo 1 Guida introduttiva

Questa Guida fornisce istruzioni dettagliate per l'utente. Per una descrizione rapida delle istruzioni, fare riferimento al pieghevole di installazione per informazioni brevi.

Contenuti della confezione

La confezione del prodotto deve includere i seguenti elementi:

- Volantino informativo e libretto di garanzia
- Monitor a schermo piatto
- Cavo d'alimentazione
- Altoparlante USB esterno (optional)
- Cavo DP
- Cavo HDMI (optional)
- Cavo USB A-B
- Supporto del monitor
- Base del monitor

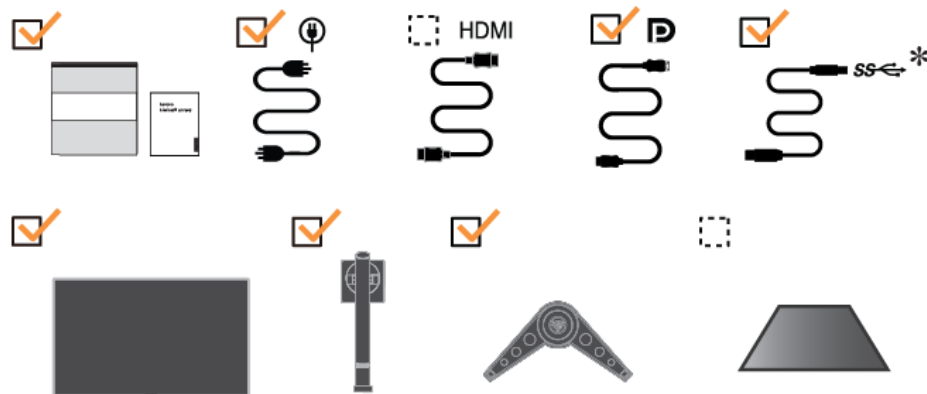

Avviso per l'uso

Per installare il monitor, fare riferimento alle illustrazioni di seguito.

Nota: Non toccare il monitor entro l'area dello schermo. L'area dello schermo è di vetro e potrebbe danneggiarsi se maneggiata in modo non corretto o se si esercita una pressione eccessiva.



1. Collocare il monitor con lo schermo rivolto verso il basso su una superficie piana morbida.
2. Allineare la staffa di montaggio del supporto al monitor.
3. Inserire la staffa verso il monitor fino a bloccarla in posizione.

Nota: "Rimuovere le viti dalla base prima di staccare la base e il supporto dal monitor" a pagina 2-13.

*: A seconda di molti fattori come la capacità di elaborazione delle periferiche, gli attributi di file e altri fattori relativi alla configurazione del sistema e agli ambienti operativi, la velocità di trasferimento effettiva utilizzando i vari connettori USB su questo dispositivo varierà ed è generalmente più lenta della velocità dei dati come definito dalle rispettive specifiche USB: - 5 Gbit/s per USB 3.1 Gen 1; 10 Gbit/s per USB 3.1 Gen 2 e 20 Gbit/s per USB 3.2.

Descrizione del prodotto

Questa sezione fornisce le informazioni sulla regolazione delle posizioni del monitor, sull'impostazione dei controlli e sull'uso del passante cavo antifurto.

Tipi di regolazione

Inclinazione

Fare riferimento alle illustrazioni che seguono per degli esempi di inclinazione.



Giunto rotante

Grazie al piedistallo integrato, si può inclinare e ruotare il monitor per ottenere l'angolo di visione più confortevole.

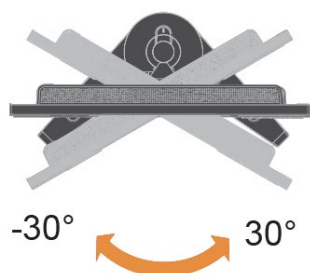

Regolazione dell'altezza

Per la regolazione dell'altezza, è necessario abbassare o sollevare il monitor.

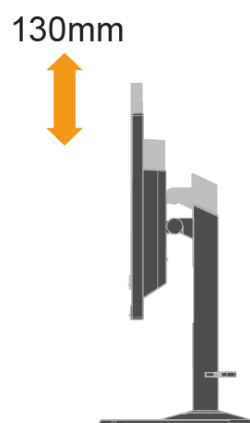

Girare il monitor

Regolare la posizione dello schermo prima di ruotare lo schermo del monitor. Assicurarsi di sollevare il monitor al suo punto più alto e poi inclinarlo all'indietro di 22°, quindi ruotare il senso orario di 90° finché il monitor si ferma.

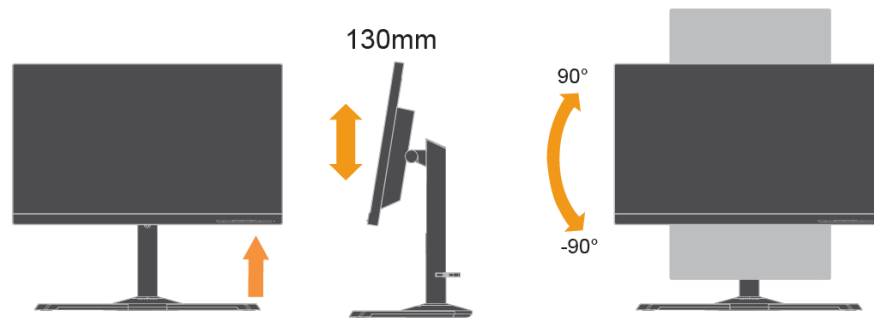

Comandi utente

Sulla parte frontale del monitor ci sono dei controlli che sono usati per regolare lo schermo.



Fare riferimento alla sezione "Regolazione dell'immagine del monitor" a pagina 2-7 per informazioni sul funzionamento di questi controlli.

Alloggio fermacavi

Il monitor è dotato di un alloggiamento fermacavi sulla parte posteriore. Fare riferimento alle istruzioni in dotazione al cavo di sicurezza per informazioni su come attaccarlo.

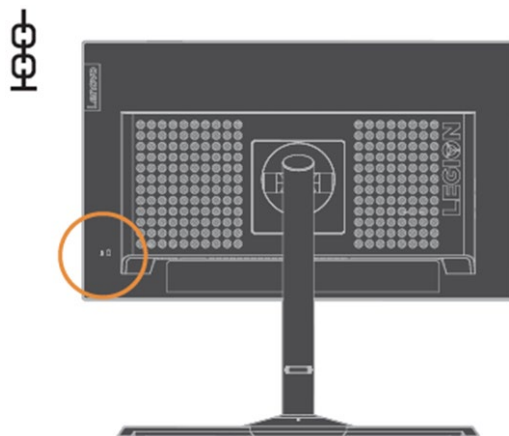

Installazione del monitor

Questa sezione fornisce informazioni che aiutano ad installare il monitor.

Collegamento ed accensione del monitor

Nota: Assicurarsi di leggere le Informazioni sulla sicurezza a pagina iii prima di eseguire questa procedura.

1. Spegner computer e tutte le periferiche ad esso collegate, e scollegare il cavo di alimentazione del computer.



2. Collegare i cavi in base all'indicazione a icona di seguito.

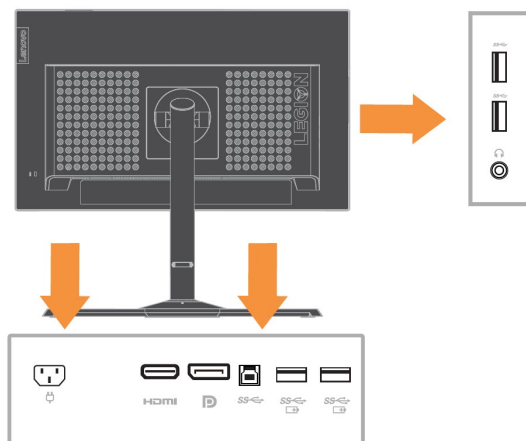

Nota: Uscita specifiche della porta di carica della batteria USB 1.2 5 V CC/2 A (tipico), 2,4 A (max) e l'altra uscita USB standard 5 V CC/900 mA. La porta downstream USB non fornisce alimentazione quando il monitor è spento.

3. Collegare una estremità del cavo HDMI al connettore HDMI sulla parte posteriore del computer e l'altra estremità al connettore HDMI del monitor. Lenovo raccomanda ai clienti che vogliono usare l'ingresso HDMI del monitor, di acquistare il cavo Lenovo "HDMI a HDMI OB47070".

Per altre informazioni, visitare uno dei seguenti siti:
www.lenovo.com/support/monitoraccessories

HDMI

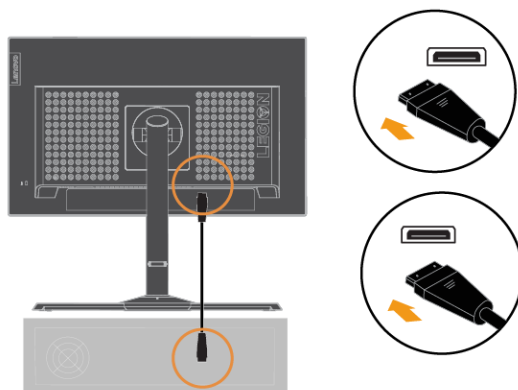

4. Collegare il cavo DP al connettore DP del monitor e l'altra estremità al connettore sulla parte posteriore del computer.

D

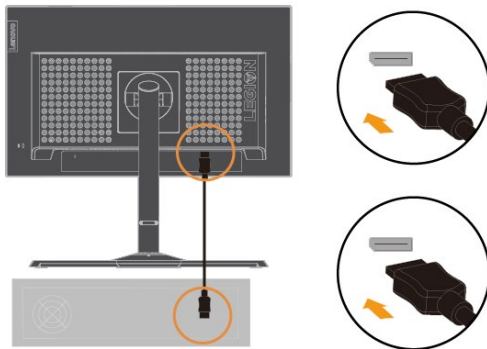

5. Collegare il cavo audio degli altoparlanti ed il connettore audio del monitor per trasferire l'origine audio da HDMI/DP.

Nota: Tenere presente che un volume eccessivo e/o estremo potrebbe danneggiare la capacità uditiva.

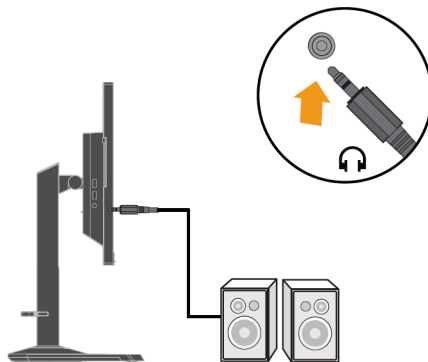

6. Punto per appendere le cuffie.
a. Aprire le fessure per appendere le cuffie.



- b. Chiudere le fessure per appendere le cuffie.



7. Collegare una estremità del cavo USB al terminale upstream USB sul retro del monitor, e l'altra estremità del cavo USB ad una porta USB appropriata del computer.

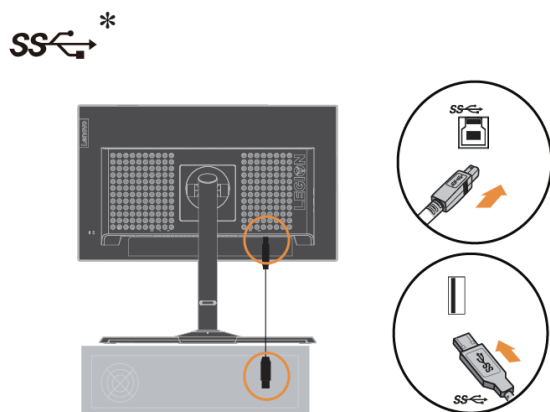

8. La porta USB sul lato del monitor può essere utilizzata per il collegamento di mouse e tastiera.

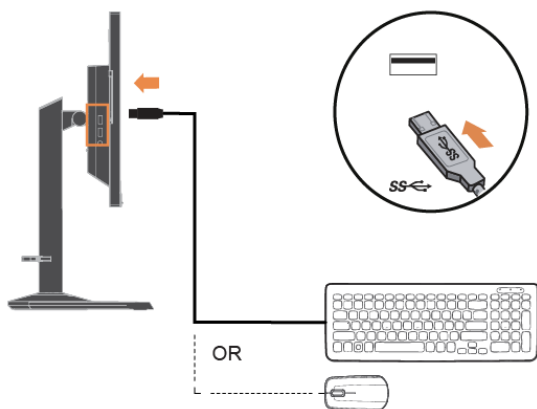

9. Collegare una estremità del cavo USB al terminale downstream USB del monitor, e l'altra estremità del cavo USB ad una porta USB appropriata del dispositivo.

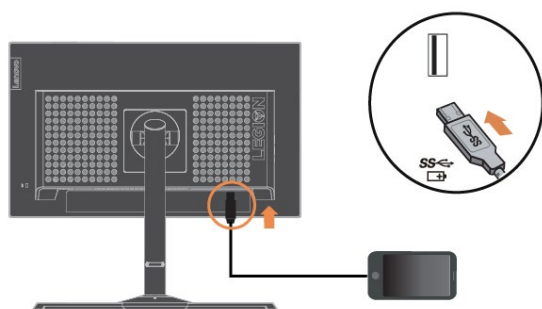

Nota: Uscita specifiche di carica della batteria USB 1.2 5 V CC/2 A (tipico), 2,4 A (max) e l'altra uscita USB standard 5 V CC/900 mA. La porta downstream USB non fornisce alimentazione quando il monitor è spento.

In presenza di tag *, consultare i commenti a pagina 1-1.

10. Montaggio e collegamento dell'altoparlante USB.

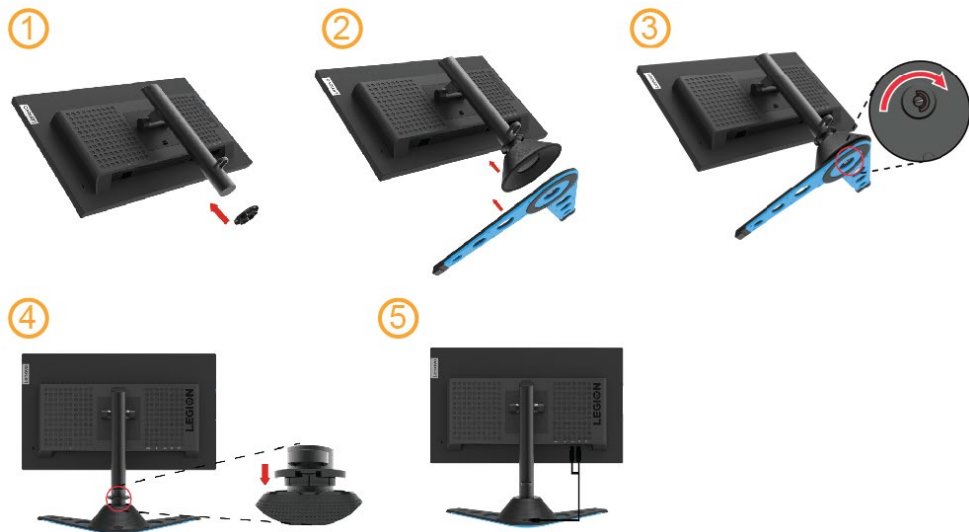

11. Inserire il cavo di alimentazione nel monitor ed il cavo di alimentazione del computer ad una presa di corrente con messa a terra.

Nota: Con questa attrezzatura deve essere usato un cavo di alimentazione omologato. I regolamenti nazionali relativi e o dell'apparecchio non devono essere trascurati. Deve essere usato un cavo d'alimentazione di peso non inferiore i normali cavi flessibili in PVC in conformità alla normativa IEC 60227 (destinazione H05VV-F 3G 0,75mm² o H05VVH2-F2 3G 0,75mm²). In alternativa, usare un cavo flessibile di gomma sintetica conforme al regolamento IEC 60245 (designazione H05RR-F 3G 0,75 mm²).

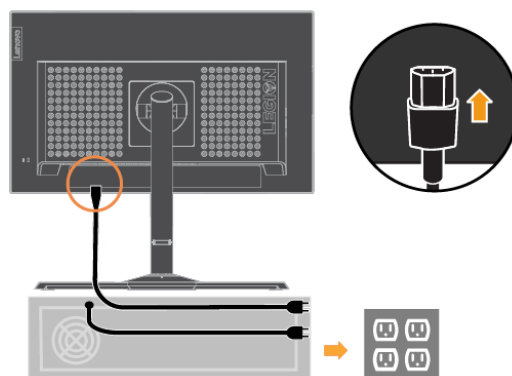

12. Collegare i cavi con fermacavi.

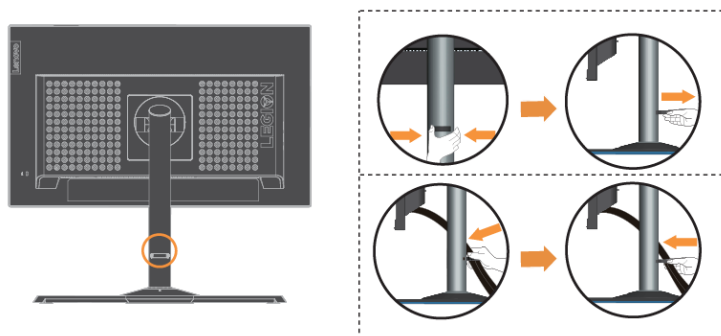

13. Accendere il monitor ed il computer.

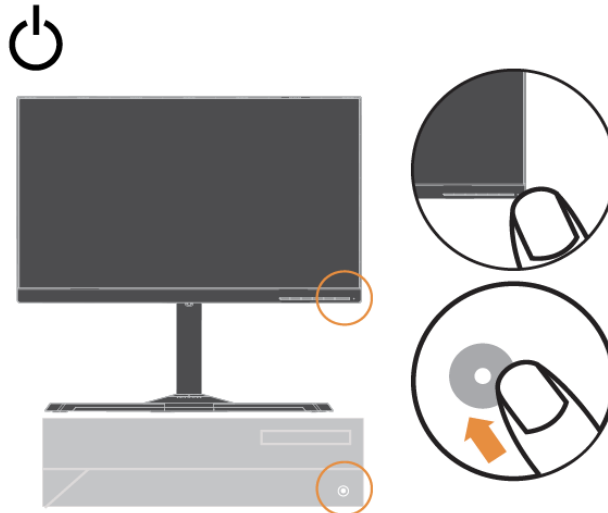

14. Quando si installa il driver del monitor, scaricare il driver corrispondente al modello del monitor dal sito web Lenovo https://pcsupport.lenovo.com/solutions/y25_25 Fare riferimento alla sezione "Installazione manuale del driver del monitor" a pagina 3-4 per installare il driver.



Registrazione del prodotto

Complimenti per l'acquisto di questo prodotto Lenovo™. Si prega di dedicare alcuni momenti alla registrazione del prodotto e di fornire le informazioni che aiuteranno Lenovo a provvedere servizi migliori in futuro. Il vostro riscontro è prezioso per aiutarci a sviluppare prodotti e servizi importanti per voi, e per aiutarci a sviluppare modi migliori per comunicare con voi. Registrare il prodotto sul seguente sito web:

<http://www.lenovo.com/register>

Lenovo invierà le informazioni e gli aggiornamenti del prodotto registrato, salvo che nel modulo del sito sia indicato che non si desiderano ricevere altre informazioni.

Capitolo 2 Regolazione ed uso del monitor

Questa sezione fornisce le informazioni sulla regolazione e l'uso del monitor.

Comfort e accessibilità

Una buona educazione sull'ergonomia è importante per ottenere il massimo dal computer ed evitare disagi. Organizzare l'area di lavoro e l'attrezzatura che si usa in modo da adattarla alle necessità personali ed al tipo di lavoro che si esegue. Inoltre, adottare sane abitudini lavorative per massimizzare le proprie prestazioni ed il comfort mentre si usa il computer.

Organizzare l'area di lavoro

Utilizzare un'area di lavoro con superficie dell'altezza appropriata e spazio sufficiente per lavorare con comodità.

Organizzare l'area di lavoro in modo da farla corrispondere al modo in cui si usano materiali ed attrezzature. Tenere l'area di lavoro pulita e libera da materiali usati solitamente e collocare gli elementi che si usano di frequente - e.g. mouse e telefono - a portata di mano.

La disposizione ed installazione delle attrezzature giocano un ruolo importantissimo nella posizione assunta dal corpo durante il lavoro. Gli argomenti che seguono descrivono come ottimizzare l'impostazione delle attrezzature per ottenere e mantenere una buona postura durante il lavoro.

Posizionamento e visione del monitor

Collocare e regolare il monitor del computer per una visione confortevole, prendendo in considerazione quanto segue:

- **Distanza di visione:** La distanza di visualizzazione consigliata tra gli occhi e lo schermo del monitor è di 1,5x in diagonale. Le soluzioni per soddisfare questa distanza richiesta in situazioni di ufficio limitate includono allontanare la scrivania dalla parete o dal divisorio per creare spazio per il monitor, utilizzare schermi piatti o compatti posizionando il monitor nell'angolo della scrivania o posizionare la tastiera in un cassetto regolabile per creare una superficie di lavoro più profonda.

1,5 volte in diagonale



- **Altezza monitor:** Collocare il monitor in modo tale che la testa e il collo siano in una posizione comoda e neutra (verticale o eretta). Se il monitor non ha la regolazione dell'altezza, si dovranno collocare dei libri, o altri oggetti consistenti, sotto la base del monitor per ottenere l'altezza desiderata. Come regola generale, si deve collocare il monitor in modo tale che la parte superiore dello schermo sia a livello o leggermente più bassa rispetto alla linea di visione quando si è seduti in posizione comoda. Tuttavia, assicurarsi di ottimizzare l'altezza del monitor in modo che la linea di visione ed il centro del monitor si adattino alle preferenze visive personali quando i muscoli degli occhi sono in stato di rilassamento.
- **Inclinazione:** Regolare l'inclinazione del monitor per ottimizzare l'aspetto del contenuto dello schermo e poter sistemare la postura preferita di testa e collo.
- **Collocazione generica:** Collocare il monitor in modo tale da evitare riflessi sullo schermo dovuti all'illuminazione o alle finestre circostanti.

Di seguito sono elencati altri suggerimenti per guardare il monitor comodamente:

- Usare l'illuminazione adeguata al tipo di lavoro che si esegue.
- Usare i controlli di luminosità, contrasto e regolazione di immagine - se provvisti - per ottimizzare l'immagine su schermo adattandola alle preferenze personali.
- Tenere pulito il monitor così da poter mettere a fuoco i contenuti dello schermo.

Qualsiasi attività visiva concentrata e sostenuta può affaticare gli occhi. Assicurarsi di allontanare periodicamente lo sguardo dallo schermo del monitor e mettere a fuoco soggetti in lontananza per consentire ai muscoli degli occhi di rilassarsi. Per quesiti sull'affaticamento degli occhi o disagi alla vista, consultare un oculista per ottenere consigli al riguardo.

Suggerimenti per adottare sane abitudini lavorative

Le informazioni che seguono sono un sommario di alcuni fattori importanti da prendere in considerazione per aiutarvi a restare comodi e produttivi mentre usate il computer.

- **La giusta postura inizia con l'installazione delle attrezzature:** La configurazione dell'area di lavoro e il posizionamento della propria apparecchiatura informatica ha un grande effetto sulla propria postura mentre si utilizza il computer. Accertarsi di ottimizzare la posizione e l'orientamento dell'apparecchiatura seguendo i consigli descritti in “**Sistemazione** della propria area di lavoro” a pagina 2-1 così da mantenere una postura comoda e produttiva. Inoltre, assicurarsi di usare le capacità di regolazione dei componenti PC e dei mobili dell'ufficio, adattandole al meglio alle preferenze personali attuali, poiché le preferenze cambiano col tempo.
- **Piccole modifiche della postura possono aiutare ad evitare disagi:** Più si sta seduti a lavorare al computer, maggiore è l'importanza che va data all'osservazione della postura di lavoro. Evitare di assumere qualsiasi posizione per periodi prolungati. Eseguire piccole modifiche periodiche della postura per **evitare** qualsiasi disagio che può essere provocato da posture prolungate. Fare uso di qualsiasi regolazione del mobilio del proprio ufficio o delle apparecchiature per agire sui cambiamenti della postura.
- **Brevi pause periodiche aiutano a lavorare in salute:** Dato che il computer è principalmente un'attività statica, è particolarmente importante fare delle brevi pause dal lavoro. Periodicamente, alzarsi in piedi **dall'area** di lavoro, fare allungamento, camminare per bere un po' d'acqua, oppure fare una piccola pausa. Una breve pausa permette al corpo di cambiare finalmente postura ed aiuta a mantenersi comodi e produttivi al lavoro.

Amministrazione sanitaria

L'esposizione prolungata agli schermi dei computer potrebbe causare affaticamento visivo temporaneo. Fattori quali l'ambiente di lavoro, l'abitudine e la postura di lavoro, lo sfarfallio dello schermo e la luce blu contribuiscono a questa condizione. Per ridurre al minimo l'affaticamento visivo, è possibile effettuare alcune regolazioni sulle postazioni di lavoro o utilizzare schermi di computer adeguati con funzionalità che alleviano l'affaticamento degli occhi.

Ambiente

L'affaticamento visivo è influenzato dall'ambiente di lavoro. Riduzioni dei riflessi e situazioni di illuminazione appropriate aiutano a ridurre al minimo questa condizione.

- **Riduzione dei riflessi**

I riflessi possono essere ridotti:

- a) Modificando la posizione di qualsiasi sorgente luminosa che causa il riflesso.
- b) Montando le sorgenti luminose con diffusori o paralume adeguati.
- c) Utilizzando tende o persiane alle finestre per ridurre al minimo il riflesso della luce solare diretta.
- d) Regolando la posizione del monitor in modo che sia perpendicolare alla sorgente luminosa o alle finestre.
- e) Utilizzando uno schermo antiriflesso: i monitor ThinkVision sono dotati di un trattamento superficiale antiriflesso che disperde la luce per lavorare senza riflessi.

- **Illuminazione**

È necessaria un'adeguata illuminazione per evitare i riflessi e l'affaticamento degli occhi.

L'illuminazione eccessiva o insufficiente rende più difficile la visualizzazione sullo schermo. In generale, il livello di illuminazione non deve superare i 750 lux e livelli che vanno da 300 a 500 lux sono più appropriati per il lavoro alla scrivania. La disposizione di illuminazione consigliata include il posizionamento delle postazioni di lavoro lontano dalla luce solare diretta o l'utilizzo di illuminazione ambientale con deflettori o griglie che riducono l'abbagliamento.

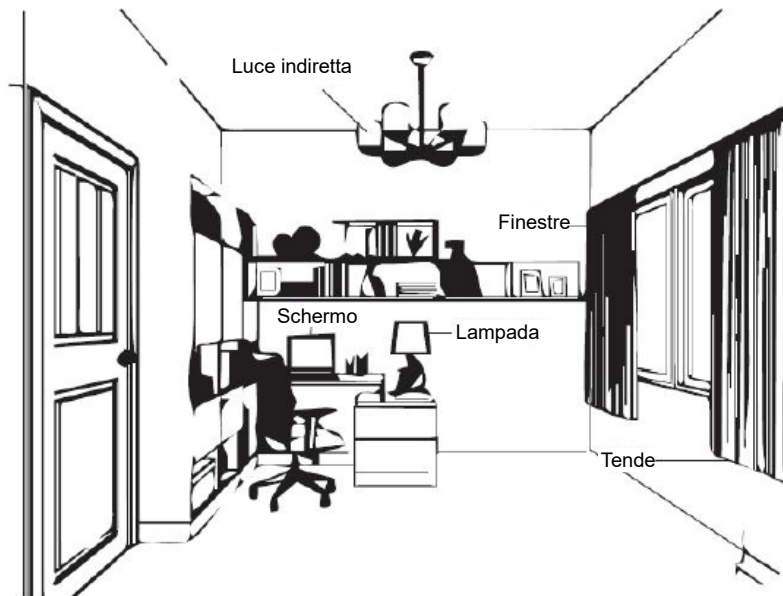

Abitudini di lavoro

Le lunghe esposizioni agli schermi dei computer potrebbero causare affaticamento degli occhi. I sintomi includono mal di testa, bruciore agli occhi, visione offuscata e disagio. Per ridurre al minimo l'affaticamento degli occhi, gli utenti di computer possono regolare le abitudini di lavoro per far rilassare e riprendere gli occhi.

- **Pause**

Gli utenti di computer devono effettuare pause dallo schermo, specialmente se si lavora per varie ore. In genere, si consiglia di fare brevi pause (5 - 15 min.) dopo 1-2 ore di utilizzo continuo del computer. È più consigliato effettuare brevi e frequenti pause piuttosto che pause più lunghe.

- **Guardare gli oggetti distanti**

Gli utenti spesso battono meno le palpebre davanti allo schermo del monitor. Per ridurre al minimo gli sforzi e la secchezza degli occhi, gli utenti devono riposare periodicamente gli occhi guardando oggetti lontani.

- **Esercizi per occhi e collo**

L'esecuzione di esercizi specifici può ridurre l'affaticamento della vista e prevenire disturbi muscoloscheletrici. Si consiglia di ripeterli spesso. Tuttavia, se i sintomi persistono, si consiglia di consultare un medico.

Esercizi per gli occhi.

1. Alternare lo sguardo verso l'alto e il basso mantenendo il corpo e la testa eretti.
2. Ruotare lentamente gli occhi per guardare a sinistra e a destra.
3. Ruotare gli occhi per guardare oggetti nell'angolo superiore destro, quindi nell'angolo inferiore destro. Effettuare la stessa operazione per guardare gli oggetti in alto a sinistra e in basso a sinistra.

Esercizi per il collo:

1. Rilassare il braccio lateralmente. Piegare la testa in avanti per allungare leggermente il collo. Mantenere la posizione per 5 secondi.
2. Rilassare il braccio lateralmente. Ruotare la testa a destra. Mantenere la posizione per 5 secondi. Quindi, ruotare la testa a sinistra.
3. Rilassare il braccio lateralmente. Far oscillare la testa a sinistra. Mantenere la posizione per 5 secondi. Quindi, far oscillare la testa a destra.

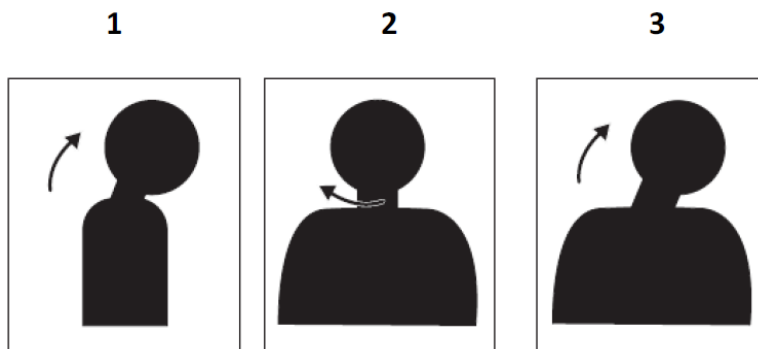

Postura di lavoro

Una posizione di lavoro appropriata consente di ridurre al minimo i problemi agli occhi. La posizione di seduta e il posizionamento ideale del monitor sono essenziali per un'esperienza di lavoro confortevole.

- Posizione di seduta

Posizionare il monitor troppo lontano o troppo vicino potrebbe causare affaticamento degli occhi. Una lontana distanza di visione fa sì che gli utenti si sporgano in avanti per vedere piccoli testi, sollecitando occhi e busto. Una ridotta distanza di visione, d'altra parte, affatica gli occhi a causa dello sforzo maggiore per mettere a fuoco e fa sì che l'utente sia seduto in una posizione scomoda del corpo (ovvero inclinando la testa, digitando con le braccia tese, ecc.)

La distanza di visualizzazione consigliata tra gli occhi e lo schermo del monitor è di 1,5x in diagonale. Le soluzioni per soddisfare questa distanza richiesta in situazioni di ufficio limitate includono allontanare la scrivania dalla parete o dal divisorio per creare spazio per il monitor, utilizzare schermi piatti o compatti posizionando il monitor nell'angolo della scrivania o posizionare la tastiera in un cassetto regolabile per creare una superficie di lavoro più profonda.



I monitor ThinkVision sono progettati per massimizzare lo spazio di lavoro (ad es. con profili sottili, compatibile con il supporto posteriore ThinkCentre Tiny, pratica gestione dei cavi, ecc.).

- **Angolo di visione**
La fatica e il dolore al collo possono derivare da una prolungata rotazione della testa per vedere oggetti sullo schermo del monitor. Per minimizzare ciò, posizionare il monitor direttamente davanti in modo che la testa, il collo e il busto siano rivolti in avanti verso lo schermo. Si raccomanda che il monitor non sia oltre 35 gradi a destra o sinistra della testa.

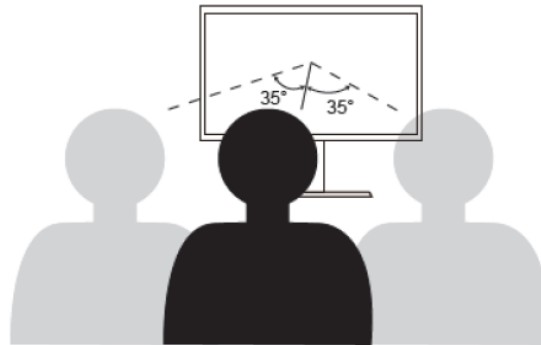

Inoltre, i monitor non devono essere posizionati troppo in alto o troppo in basso poiché ciò contribuisce a una postura scomoda che si traduce in affaticamento muscolare.

Riduzione dello sfarfallio





Con sfarfallio del monitor si fa riferimento alle continue variazioni di intensità della luce, che possono essere causate da diversi fattori, tra cui, ma non solo, sbalzi di tensione. La riduzione dello sfarfallio può limitare l'affaticamento della vista e causare l'insorgenza di mal di testa. I monitor ThinkVision consentono agli utenti di utilizzare modalità ad alta frequenza, in grado di ridurre notevolmente lo sfarfallio dello schermo.

Luce blu bassa

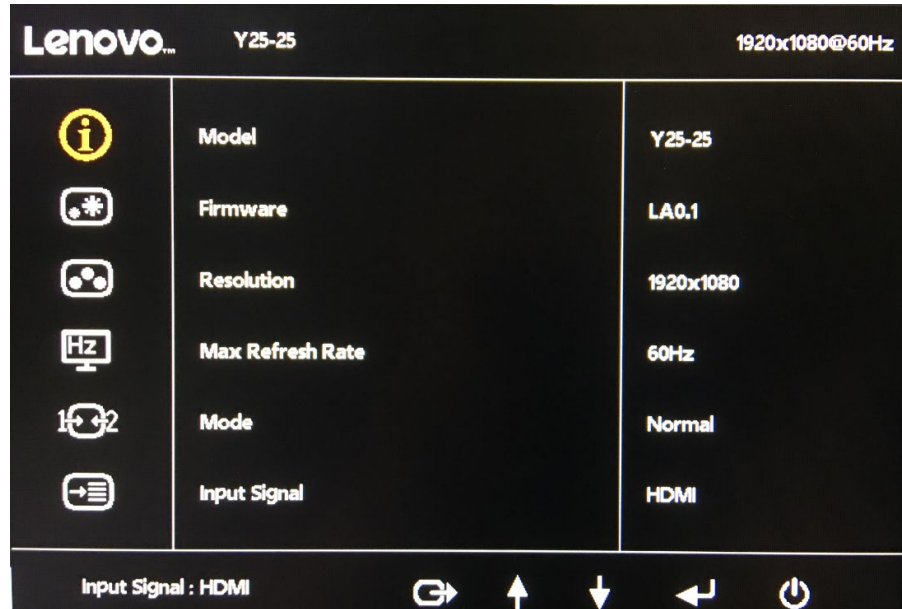

Nel corso degli anni sono aumentate le preoccupazioni sulla salute degli occhi a causa della luce blu. La luce blu ha una lunghezza d'onda tra 300 nm e 500 nm. I monitor hanno un'impostazione di fabbrica che riduce le emissioni di luce blu. Gli utenti possono abilitare la modalità luce blu bassa su questi monitor dalle impostazioni OSD.

1. Premere  per aprire il menu principale OSD.



2. Utilizzare  o  per spostarsi tra le icone. Selezionare l'icona  e premere  per accedere a questa funzione.



3. Utilizzare  o  per spostarsi tra le voci, selezionare Low blue Light (Luce blu bassa) e premere  per abilitare Low blue Light (Luce blu bassa).

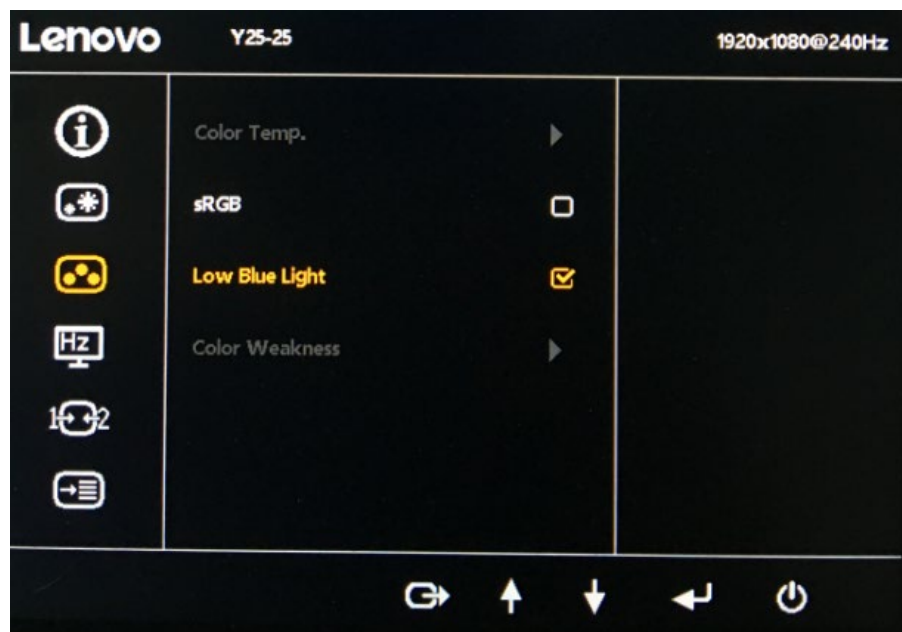

Informazioni sull'accessibilità

Lenovo si è impegnata a fornire alle persone disabili un ampio accesso alle informazioni ed alle tecnologie. Grazie alle tecnologie assistite, gli utenti possono accedere alle informazioni nel modo più appropriato alle loro necessità. Alcune di queste tecnologie sono già integrate nei sistemi operativi; altre possono essere acquistate presso i rivenditori, oppure possono essere consultate all'indirizzo: https://lenovo.ssbartgroup.com/lenovo/request_vpat.php

Regolazione dell'immagine del monitor









Questa sezione descrive i controlli usati per regolare l'immagine del monitor.

Uso dei controlli di accesso diretto

I controlli di accesso diretto possono essere usati quando il menu OSD (On Screen Display) non è visualizzato.

Nota: I controlli d'accesso diretto sono di colore blu.

Tabella 2-1 Controlli ad accesso diretto

| | Icona | Controllo | Descrizione |
|---|---|---------------------------------------|---|
| 1 |  | Interruttore modalità | Accesso diretto a Interruttore modalità |
| 2 |  | Origine ingresso | Cambia le origini di ingresso video |
| |  | Esci | Uscire e tornare al livello precedente |
| 3 |  | Frequenza di aggiornamento su schermo | Abilita/disabilita Frequenza di aggiornamento su schermo |
| |  | Aumento/Su | Tasto su di navigazione Per aumentare il valore sulla barra di regolazione/sintonizzazione. Premere per passare alla voce precedente |
| 4 |  | Luminosità | Accesso diretto alla regolazione della luminosità |
| |  | Diminuzione/Giù | Tasto giù di navigazione Per diminuire il valore sulla barra di regolazione/sintonizzazione. Premere per passare alla voce successiva |
| 5 |  | Menu | Per accedere al menu OSD. Premere per confermare la selezione |
| |  | Invio | Premere per accedere al livello successivo del menu principale/menu secondario oppure per accedere al livello precedente nella barra di regolazione |

Uso dei controlli OSD (On Screen Display)

Le impostazioni regolabili con i controlli sono visualizzate nel menu OSD (On-Screen Display), come mostrato sotto.



Per utilizzare i controlli:















1. Premere  per aprire il menu principale OSD.
2. Utilizzare  o  per spostarsi tra le icone. Selezionare un'icona e premere  per accedere a quella funzione. Se c'è un menu secondario, è possibile spostarsi tra le opzioni utilizzando  o , quindi premere  per selezionare quella funzione. Utilizzare  o  per eseguire la regolazione. Premere  per salvare.
3. Premere  per tornare indietro tra i menu secondari ed uscire dal menu OSD.

Tabella 2-2 Funzioni OSD

| Icona OSD del menu principale | Menu secondario | Descrizione | Controlli e regolazioni |
|---|--|--|----------------------------|
|  | Model (Modello) | Y25-25 | Tutte le porte di ingresso |
| | Firmware | LA1.0 | |
| | Resolution (Risoluzione) | 1920x1080 | |
| | Max Refresh Rate (Max. frequenza di aggiornamento) | 240 Hz | |
| | Mode (Modalità) | <ul style="list-style-type: none"> • Normale • Aggiornamento variabile | |
| | Input Signal (Segnale di ingresso) | <ul style="list-style-type: none"> • DP • HDMI | |
|  | Brightness (Luminosità) | Regola la luminosità generale dello schermo. | Tutte le porte di ingresso |
| | DCR | Abilita/disabilita il contrasto dinamico. | |
| | Saturation (Saturazione) | Regola la saturazione. | |
| | Contrast (Contrasto) | Regola la differenza tra le aree chiare e quelle scure. | |
| | Dark boost (Incremento del nero) | Regolare l'incremento del nero da disattivato a livello 3. | |
| | Scaling Mode (Modalità di ridimensionamento) | L'impostazione predefinita è Proporzioni. <ul style="list-style-type: none"> • Proporzioni: Ridimensionare la sorgente di ingresso per riempire lo schermo, ma mantenere il rapporto HV di temporizzazione. • 1:1: Ridimensionamento disattivato. | |
|  | Color Temp. (Temp. colore) | È possibile scegliere la temperatura di colore tra Caldo, Normale, Freddo o Utente. <ul style="list-style-type: none"> • Caldo • Normale • Freddo • Utente | Tutte le porte di ingresso |
| | sRGB | Abilitare/disabilitare sRGB dello spazio di colore | |
| | Low Blue Light (Luce blu bassa) | <ul style="list-style-type: none"> • On • Off | |
| | Color Weakness (Debolezza colore) | Vi sono tre opzioni per Debolezza colore: <ul style="list-style-type: none"> • OFF • ROSSO • VERDE | Tutte le porte di ingresso |
|  | Game Mode (Modalità gioco) | <ul style="list-style-type: none"> • Off • FPS1: Modalità sparatutto in prima persona 1. • FPS2: Modalità sparatutto in prima persona 2. • Corse: Modalità corse. • RTS: Modalità strategia in tempo reale. • Gioco 1: Modalità gioco 1 utente. • Gioco 2: Modalità gioco 2 | Tutte le porte di ingresso |

| Icona OSD del menu principale | Menu secondario | Descrizione | Controlli e regolazioni |
|-----------------------------------|---|---|----------------------------|
| | | utente. | |
| | Over Drive | Miglioramento del tempo di risposta <ul style="list-style-type: none"> • Off • Normale • Estremo | |
| | HDR | Abilita/disabilita | |
| | FreeSync | Abilita/disabilita | |
| | Refresh Rate Num (Num. frequenza di aggiornamento) | Visualizzare la frequenza di aggiornamento attuale del pannello sullo schermo. | |
| Input Select (Selezione ingresso) | Auto Source (Sorgente automatica) | L'ingresso viene automaticamente commutato al successivo ingresso disponibile quando: Non è presente alcun segnale di ingresso. Il periodo di timeout è scaduto. | Tutte le porte di ingresso |
| | HDMI | Selezionare digitale tra i comandi OSD quando si utilizza HDMI. | |
| | DP | Selezionare digitale tra i comandi OSD quando si usa DP. | |
| OSD | Language (Lingua) | Cambia la lingua del menu. Nota: La lingua selezionata influenza solo la lingua dell'OSD. Non ha effetto su alcun software in esecuzione sul computer. | Tutte le porte di ingresso |
| | Transparency (Trasparenza) | Off/20%/40%/60%/80%/100% | |
| | OSD Timeout (Timeout OSD) | Impostare il periodo di tempo in cui l'OSD rimane attivo quando non viene eseguita alcuna operazione. | |
| | USB Charging (Carica USB) | Abilitare o disabilitare la batteria OSD. Funzione di carica con il monitor in modalità di risparmio energetico. | |
| | Reset All Settings (Ripristina tutte le impostazioni) | Ripristina il monitor sulle impostazioni originali. | |

Nota:

* La modalità Luce blu bassa riduce il contenuto di luce blu.

L'utilizzo della modalità Estremo potrebbe causare una riduzione della qualità di visualizzazione quando vengono visualizzate grafiche video in movimento veloce. Gli utenti devono controllare la modalità Estremo (tempo di risposta) per verificare se è compatibile con tutte le applicazioni con cui utilizzarla.

Selezione di una modalità di visualizzazione supportata

La modalità di visualizzazione usata dal monitor è controllata dal computer. Per questo motivo, fare riferimento alla documentazione del computer per i dettagli sul cambio della modalità di visualizzazione. Le dimensioni, posizione e forma dell'immagine può cambiare quando cambia la modalità di visualizzazione. Questo è normale e l'immagine può essere riportata alle condizioni originali usando funzione di impostazione automatica dell'immagine ed i controlli immagine. Diversamente dai monitor CRT, che richiedono un'alta frequenza di aggiornamento per minimizzare lo sfarfallio, la tecnologia LCD o degli schermi piatti, sostanzialmente non è soggetta a sfarfallio.

Nota: Se il sistema è stato usato in precedenza con un monitor CRT ed è correntemente configurato per visualizzare una modalità che esula dalla portata di questo monitor, sarà necessario ricollegare temporaneamente il monitor CRT per riconfigurare il sistema, preferibilmente su 1920x1080 a 60Hz, che è la risoluzione di schermo originaria. Le modalità di visualizzazione sotto riportate sono state ottimizzate in fase di produzione.

Tabella 2-3 Modalità di visualizzazione impostata alla produzione

| Indirizzabilità | Frequenza di aggiornamento |
|------------------------|-----------------------------------|
| 640x480 | 60Hz |
| 720x400 | 70Hz |
| 800x600 | 60Hz |
| 1024x768 | 60Hz |
| 1280x1024 | 60Hz |
| 1366x768 | 60Hz |
| 1440 x 900 | 60 Hz, 60 Hz ridotto |
| 1600 x 900 | 60Hz |
| 1680 x 1050 | 60 Hz, 60 Hz ridotto |
| 1920 x 1080 | 60 Hz |
| 1920 x 1080 | 240 Hz |

Comprendere il risparmio energetico

La gestione energetica è invocata quando il computer rileva che non è stato usato il mouse o la tastiera per un periodo definibile dall'utente. Ci sono vari stati, come descritto nella tavola che segue. Per garantire le prestazioni ottimali, spegnere il monitor al termine di ogni giornata lavorativa, oppure quando si prevede di non usarlo per periodi prolungati.

Tabella 2-4. Indicatore di alimentazione

| Stato | Indicatore di alimentazione | Schermo | Ripristino operazioni | Conformità |
|-------------------------|-----------------------------|------------------|--|------------|
| On | Bianco fisso | Normale | | / |
| Standby/ Sospensione | Ambra acceso | Esclusione video | Premere un tasto o muovere il mouse. Potrebbe verificarsi un breve ritardo prima che ricompaia l'immagine. Nota: Lo standby viene attivato anche se non c'è un'uscita immagine nel monitor. | / |
| Off | Off | Esclusione video | Premere il tasto di alimentazione per accendere. Potrebbe verificarsi un breve ritardo prima che ricompaia l'immagine. | / |

| Modalità VESA | Sincronizzazione orizzontale | Sincronizzazione verticale | Video | Indicatore di alimentazione | Consumo energetico |
|-------------------------|------------------------------|----------------------------|--------|-----------------------------|----------------------------------|
| Funzionamento normale | Attivo | Attivo | Attivo | Bianco | 75 W (massimo)* 30 W (tipico) |
| Modalità Disattivazione | Inattivo | Inattivo | Off | Giallo | Meno di 0,5 W |
| Spento | - | - | - | Off | Meno di 0,3 W |

* Consumo energetico massimo con luminanza massima.

Questo documento è solo informativo e rispecchia le prestazioni in laboratorio. Il prodotto potrebbe avere prestazioni diverse a seconda del software, dei componenti e delle periferiche ordinate e non vi sono obblighi di aggiornamento di tali informazioni. Di conseguenza, il cliente non deve fare affidamento su tali informazioni per prendere decisioni in merito alle tolleranze elettriche o altro. Nessuna garanzia espressa o implicita in merito alla precisione o alla completezza.

Cura del monitor

Assicurarsi di aver spento il monitor prima di eseguire qualsiasi intervento di manutenzione.

No:

- Applicare acqua o liquidi direttamente sul monitor.
- Usare solventi abrasivi.
- Non utilizzare materiali infiammabili per la pulizia del monitor o di qualsiasi altra apparecchiatura elettrica.
- Toccare l'area dello schermo del monitor con oggetti appuntiti o abrasivi. Questo tipo di contatto possono provocare danni permanenti allo schermo.
- Usare qualsiasi detergente che contenga soluzioni antistatiche o simili additivi. Questi possono danneggiare il rivestimento dell'area dello schermo.

Si:

- Inumidire leggermente un panno morbido con acqua ed usarlo per spolverare delicatamente le coperture e lo schermo.
- Rimuovere il grasso delle impronte digitali con un panno umido e poco detergente neutro.

Staccare la base del monitor

Dopo avere collocato il monitor a faccia in giù su una superficie pulita e morbida, spingere il gancio del supporto e sollevarlo per rimuoverlo dal monitor.

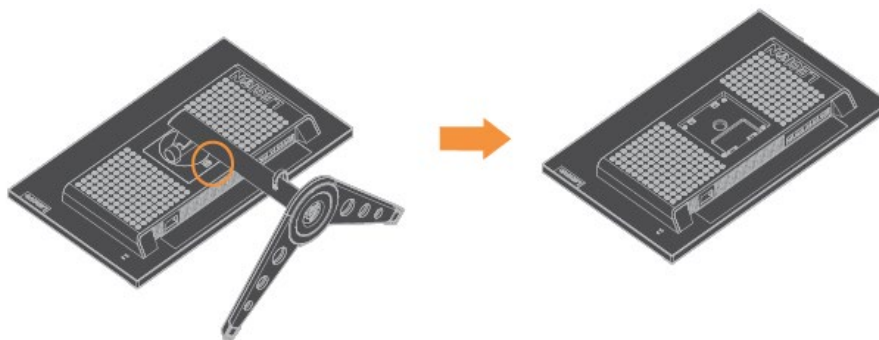

Installazione a parete (optional)

Fare riferimento alle istruzioni in dotazione al kit di montaggio. Fare come segue per installare su parete lo schermo LCD:

Fase 1: Verificare che il tasto di alimentazione sia spento e poi scollegare il cavo di alimentazione.

Fase 2: Appoggiare lo schermo LCD a faccia in giù su una coperta.

Fase 3: Rimuovere la base da monitor, fare riferimento alla sezione "Staccare il supporto e la base del monitor".

Fase 4: Attaccare la staffa di supporto del kit per l'installazione su parete compatibile VESA (dimensioni 100 mm x 100 mm), viti per installazione VESA M4 x 10 mm.

Fase 5: Installare lo schermo LCD sulla parete attenendosi alle istruzioni del kit per l'installazione su parete. Da usare solo con supporti per installazione su parete omologati UL&GS con peso/carico minimo: 8 kg

Foro VESA

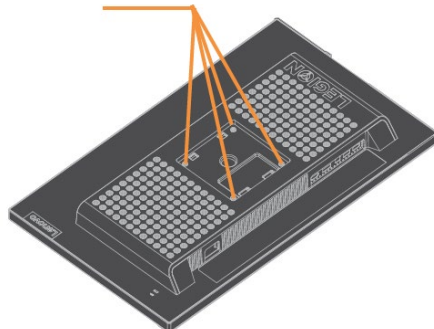

Capitolo 3 Informazioni di riferimento

Questa sezione contiene le specifiche del monitor, le istruzioni per installare manualmente i relativi driver, le informazioni sulla risoluzione dei problemi e le informazioni sull'assistenza.

Specifiche del monitor

Tabella 3-1 Specifiche del monitor

| | | |
|--|--|--|
| Dimensioni | Altezza Profondità Larghezza | 512,49mm (20,18 pollici) 250,48mm (9,86 pollici) 558,69mm (22 pollici) |
| Supporto | Intervallo di inclinazione | Intervallo: -5°/+22° |
| | Giunto rotante | Intervallo: -30°/+30° |
| | Sollevamento | Intervallo: 130mm |
| | Rotazione | Sì (in senso orario 90 gradi e in senso antiorario 90 gradi) |
| Supporto VESA | Supportato (omologazione UL&GS) | 100 mm (3,94 pollici) |
| Immagine | Dimensione immagine visibile Altezza massima Ampiezza massima Pixel pitch | 622,28 mm (24,5 pollici) 302,616 mm (11,91 pollici) 543,744 mm (21,41 pollici) 283,2 um (per una triade) x280,2 |
| Ingresso alimentazione | Tensione di alimentazione Corrente | 100-240 V CA, 60/50 Hz 2,0 A |
| Consumo energetico Nota: I valori dei consumi sono relativi al monitor ed all'alimentatore combinati. | Consumo max. Consumo tipico Standby/Sospensione Off | 75 W 30 W <0,5 W (digitale) <0,3 W a 100 V CA e 240 V CA |
| Ingresso video (digitale) | Interfaccia Indirizzabilità orizzontale Indirizzabilità verticale Frequenza clock | DP 1920 pixel (massimo) 1080 linee (max) 580 MHz |
| Ingresso video (digitale) | Interfaccia Indirizzabilità orizzontale Indirizzabilità verticale Frequenza clock | HDMI 1920 pixel (massimo) 1080 linee (max) 580 MHz |
| Altoparlante (optional) Nota: Altoparlante (supporto per ingresso audio USB e uscita auricolari/MIC) | Modello Potenza nominale Impedenza | Lenovo lenspk18a0 (PN: L01EB005-CS-H) 16,5 W 4 W*2 (RMS) 4 Ohm |
| Comunicazioni | VESA DDC | CI |
| Test di altitudine | Funzionamento | 40000 ft |
| Modalità di visualizzazione supportate | Frequenza orizzontale Frequenza verticale Risoluzione nativa | 30 kHz -258 kHz 48 Hz – 240 Hz 1920 x 1080 a 240Hz |
| Temperatura | Funzionamento Immagazzinaggio Spedizione | Da 0° a 40°C (da 32°F a 104° F) Da -20° a 60°C (da -4°F a 140° F) Da -20° a 60°C (da -4° F a 140° F) |
| Umidità | Funzionamento Immagazzinaggio Spedizione | Dal 8% al 80% senza condensa Dal 5% al 95% senza condensa Dal 5% al 95% senza condensa |

Risoluzione dei problemi

In caso di problemi di impostazione o di utilizzo del monitor, è possibile risolvere tali problemi da soli. Prima di chiamare il proprio rivenditore o Lenovo, provare le azioni suggerite adeguate al problema.

Tabella 3-2. Risoluzione dei problemi

| Problema | Possibile causa | Azione suggerita | Riferimento |
|---|--|--|---|
| Le parole "Ingresso non supportato" sono mostrate sullo schermo e l'indicatore dell'alimentazione lampeggia di luce bianca. | Il sistema è impostato per visualizzare una modalità non supportata dal monitor. | <ul style="list-style-type: none"> Se si sta sostituendo un vecchio monitor, ricollegarlo e sistemare la modalità di visualizzazione entro la portata specificata per il nuovo monitor. Se si sta usando un sistema Windows, riavviare il sistema in modalità sicura, quindi selezionare una modalità di visualizzazione supportata per il computer. Se queste opzioni non funzionano, contattare il Centro assistenza clienti. | "Selezione di una modalità di visualizzazione supportata" a pagina 2-11 |
| La qualità d'immagine è inaccettabile. | Il cavo del segnale video non è completamente connesso al monitor o al sistema. | Assicurarsi che il cavo segnale video sia collegato in modo appropriato al sistema ed al monitor. | "Collegamento e accensione del monitor" a pagina 1-4 |
| | Le impostazioni del colore potrebbero essere scorrette. | Selezionare un'altra impostazione colore dal menu OSD. | "Regolazione dell'immagine sul monitor" a pagina 2-7 |
| L'indicatore d'alimentazione non è acceso e non c'è immagine. | <ul style="list-style-type: none"> L'interruttore d'alimentazione del monitor non è in posizione d'accensione. Il cavo di alimentazione è lento o scollegato. Nella presa non c'è corrente. | <ul style="list-style-type: none"> Accertarsi che il cavo sia collegato correttamente. Accertarsi che nella presa ci sia corrente. Accendere il monitor. Provare usando un altro cavo. Provare usando un'altra presa. | "Collegamento e accensione del monitor" a pagina 1-4 |

Tabella 3-2. Risoluzione dei problemi (segue)

| Problema | Possibile causa | Azione suggerita | Riferimento |
|---|--|--|--|
| Lo schermo è oscurato e l'indicatore di alimentazione emette una luce ambra fissa o bianca lampeggiante | Il monitor è in modalità Standby/Sospensione. | <ul style="list-style-type: none"> • Premere un tasto qualsiasi sulla tastiera oppure spostare il mouse per ripristinare l'operazione. • Verificare le impostazioni delle opzioni di risparmio energia del computer. | "Comprendere il risparmio energetico" a pagina 2-12 |
| L'indicatore dell'alimentazione è bianco, ma non c'è immagine. | Il cavo del segnale video è lento o scollegato dal sistema o dal monitor. | Accertarsi che il cavo sia collegato correttamente al sistema. | "Collegamento e accensione del monitor" a pagina 1-4 |
| | La luminosità e il contrasto del monitor sono nell'impostazione più bassa. | Regolare la luminosità e il contrasto del monitor nel menu OSD. | "Regolazione dell'immagine sul monitor" a pagina 2-7 |
| Uno o più pixel appaiono scolorati | Questa è una caratteristica della tecnologia LCD e non sono un difetto dello schermo LCD. | Se ci sono più di cinque pixel anomali, mettersi in contatto con il Centro assistenza clienti. | Appendice A. "Assistenza e supporto" a pagina A-1 |
| <ul style="list-style-type: none"> • Linee discontinue nel testo o immagine sfocata. • Linee orizzontali o verticali sull'immagine. | <ul style="list-style-type: none"> • Le impostazioni delle proprietà di visualizzazione del sistema non sono state ottimizzate. | Regolare le impostazioni di risoluzione sul sistema così da corrispondere alla risoluzione nativa di questo monitor: 1920x1080 a 60 Hz. | "Regolazione dell'immagine sul monitor" a pagina 2-7 |
| | | Durante il funzionamento in modalità nativa, è possibile trovare ulteriori miglioramenti regolando le impostazioni di Dot Per Inch (DPI) nel sistema. | Vedere la sezione Avanzate delle proprietà di visualizzazione del sistema. |
| L'immagine non è accettabile quando si passa alla modalità dual | La risoluzione ottimale per ciascuna modalità non è stata impostata | <ul style="list-style-type: none"> • Usare il software ThinkVision Duo per ottimizzare la funzione doppio schermo • Regolare manualmente la risoluzione della scheda video | "Utilizzare i comandi per l'accesso diretto" a pagina 2-7 |

Installazione manuale del driver del monitor

Di seguito ci sono le istruzioni per installare il driver del monitor su Microsoft Windows 7 e Microsoft Windows 10.

Installazione del driver del monitor per Windows 7

Per installare il driver del dispositivo in Microsoft® Windows 7, agire come segue:

1. Spegnere il computer e tutti i dispositivi collegati.
2. Accertarsi che il monitor sia collegato correttamente.
3. Accendere il monitor ed il computer. Consentire al computer di avviare il sistema operativo Windows 7.
4. Dal sito web Lenovo https://pcsupport.lenovo.com/solutions/y25_25, trovare il corrispondente driver del monitor e scaricarlo su un PC a cui è connesso il monitor (ad esempio, un PC).
5. Aprire la finestra Proprietà dello schermo facendo clic con il tasto destro su Start, Pannello di controllo e Hardware e suoni, quindi facendo clic sull'icona Schermo.
6. Fare clic sulla scheda Modifica le impostazioni di visualizzazione.
7. Fare clic sull'icona **Impostazioni avanzate**.
8. Fare clic sulla scheda **Monitor**.
9. Fare clic sul tasto **Proprietà**.
10. Fare clic sulla scheda **Driver**.
11. Fare clic su **Aggiorna driver**, quindi su Cerca nel computer per trovare il driver.
12. Selezionare **Scegli manualmente da un elenco di driver di dispositivo** sul computer.
13. Fare clic sul pulsante Ottieni disco. Facendo clic sul tasto Sfoglia, trovare e selezionare il seguente percorso:
X:\Monitor Drivers\Windows 7
(dove X è "la cartella in cui si trova il driver scaricato" (PC desktop, ad esempio)).
14. Selezionare il file "**Y25-25.inf**" e fare clic sul tasto Apri. Fare clic sul tasto OK.
15. Selezionare **Lenovo Y25-25** e fare clic su **Avanti**.
16. Al termine dell'installazione, eliminare tutti i file scaricati e chiudere tutte le finestre.
17. Riavviare il sistema. Il sistema sceglierà automaticamente la velocità di aggiornamento massima e i relativi profili di corrispondenza colore.

Nota: Sui monitor LCD, a differenza dei monitor CRT, una velocità di aggiornamento più veloce non migliora la qualità di visualizzazione. Lenovo consiglia di utilizzare 1920 x 1080 a una frequenza di aggiornamento di 60 Hz.

Installazione del driver del monitor per Windows 10

Per usare la funzione Plug and Play in Microsoft Windows 10, fare quanto segue:

1. Spegnerne il computer e tutti i dispositivi collegati.
2. Accertarsi che il monitor sia collegato correttamente.
3. Accendere il monitor ed il computer. Consentire al computer di avviare il sistema operativo Windows 10.
4. Dal sito web Lenovo https://pcsupport.lenovo.com/solutions/y25_25, trovare il corrispondente driver del monitor e scaricarlo su un PC a cui è connesso il monitor (ad esempio, un PC).
5. Sul Desktop, spostare il mouse nell'angolo in basso a sinistra dello schermo, fare clic con il tasto destro del mouse per scegliere Pannello di controllo, fare doppio clic sull'icona Hardware e suoni, quindi fare clic su Schermo.
6. Fare clic sulla scheda Modifica le impostazioni di visualizzazione.
7. Fare clic sul pulsante **Impostazioni avanzate**.
8. Fare clic sulla scheda **Monitor**.
9. Fare clic sul tasto **Proprietà**.
10. Fare clic sulla scheda **Driver**.
11. Fare clic su Aggiorna driver, quindi su Cerca nel computer per trovare il driver.
12. Selezionare “ **Scegli manualmente da un elenco di driver di dispositivo nel computer**”.
13. Fare clic sul pulsante Ottieni disco. Facendo clic sul tasto Sfoglia, trovare e selezionare il seguente percorso:

X:\Monitor Drivers\Windows 10

(dove X è “la cartella in cui si trova il driver scaricato” (PC desktop, ad esempio)).

14. Selezionare il file “**Y25-25.inf**” e fare clic sul tasto **Apri**. Fare clic sul tasto **OK**.
15. Nella nuova finestra, selezionare **Lenovo Y25-25** e fare clic su Avanti.
16. Al termine dell'installazione, eliminare tutti i file scaricati e chiudere tutte le finestre.
17. Riavviare il sistema. Il sistema sceglierà automaticamente la velocità di aggiornamento massima e i relativi profili di corrispondenza colore.

Nota: Sui monitor LCD, a differenza dei monitor CRT, una velocità di aggiornamento più veloce non migliora la qualità di visualizzazione. Lenovo consiglia di utilizzare 1920 x 1080 a una frequenza di aggiornamento di 60 Hz.

Informazioni sull'assistenza

Responsabilità del cliente

La garanzia non si applica a prodotti che sono stati danneggiati a causa di incidenti, uso improprio, abuso, installazione impropria, utilizzo non conforme alle specifiche del prodotto ed alle istruzioni, disastri naturali o personali, o alterazioni, riparazioni o modifiche non autorizzate.

I seguenti sono esempi di uso improprio ed abuso che non sono coperti dalla garanzia:

- Immagini sovrainpresse sullo schermo di un monitor CRT. La sovrimpressioni delle immagini è evitabile utilizzando uno screen saver mobile o la gestione energetica.
- Danni fisici alle coperture, mascherine, base e cavi.
- Graffi o forature sullo schermo del monitor.

Come ottenere ulteriore assistenza

Se non si è ancora riusciti a risolvere il problema, mettersi in contatto con il Centro assistenza clienti. Per altre informazioni su come mettersi in contatto con il Centro assistenza clienti, fare riferimento all'Appendice A "Assistenza e supporto" a pagina A-1.

Appendice A Assistenza e supporto

Le seguenti informazioni descrivono l'assistenza tecnica disponibile per il prodotto durante il periodo di garanzia o durante tutta la vita utile del prodotto. Fare riferimento alla Garanzia limitata Lenovo per una spiegazione completa delle condizioni di garanzia Lenovo.

Registrazione del prodotto

Effettuare la registrazione per ricevere assistenza sui prodotti e aggiornamenti di supporto, nonché accessori e contenuti gratuiti e scontati. Andare su: <http://www.lenovo.com/register>

Supporto tecnico online

Il supporto tecnico online è disponibile durante la durata utile di un prodotto all'indirizzo: <http://www.lenovo.com/support>

Durante il periodo di assistenza è disponibile anche l'assistenza per la sostituzione di un prodotto o il cambio di componenti difettosi. Inoltre, se l'opzione è stata installata in un computer Lenovo è possibile ottenere assistenza a domicilio. Un rappresentante del supporto tecnico Lenovo può aiutare a determinare l'alternativa migliore.

Supporto tecnico telefonico

Il supporto di installazione e configurazione attraverso il centro di assistenza clienti sarà disponibile fino a 90 giorni dopo il ritiro dell'opzione dal mercato. Trascorso tale periodo, il supporto è cancellato o reso disponibile a una tariffa a discrezione di Lenovo. Inoltre è disponibile un supporto aggiuntivo a una tariffa nominale.

Prima di contattare un rappresentante del supporto tecnico Lenovo, tenere a disposizione le seguenti informazioni: nome e numero dell'opzione, prova d'acquisto, produttore del computer, modello, numero di serie e manuale, l'esatto messaggio di errore eventualmente ricevuto, la descrizione del problema e le informazioni di configurazione hardware e software del sistema.

Il rappresentante del supporto tecnico potrebbe chiedere di analizzare il problema usando il computer durante la chiamata.

I numeri di telefono sono soggetti a modifica senza preavviso. L'elenco di numeri telefono più aggiornato del Supporto Lenovo è sempre disponibile all'indirizzo: <http://www.lenovo.com/support/phone>

| Paese o Nazione | Numero di telefono |
|-----------------|--|
| Cina | 400-990-8888 |
| Sudafrica | 800982393 |
| Argentina | 0800-666-0011 (Spagnolo, Inglese) |
| Australia | 1-800-041-267 (Inglese) |
| Austria | 0810-100-654 (tariffa locale) (Tedesco) |
| Belgio | Supporto e servizio di garanzia: 02-339-36-11 (Francese, Olandese) |
| Bolivia | 0800-10-0189 (Spagnolo) |

Appendice B Avvisi

Lenovo potrebbe non offrire in tutti i paesi i prodotti, servizi o caratteristiche discusse in questo documento. Consultare il rappresentante locale Lenovo per informazioni sui prodotti ed i servizi attualmente disponibili nella propria area. Qualsiasi riferimento a prodotti, programmi o servizi Lenovo non è inteso a specificare o implicare che possono essere impiegati solamente prodotti, programmi o servizi Lenovo. Potrebbe essere utilizzato in vece qualsiasi prodotto, programma o servizio egualmente funzionale, che non infrange il diritto di proprietà intellettuale Lenovo. Tuttavia, è responsabilità dell'utente valutare e verificare il funzionamento di qualsiasi prodotto, programma o servizio.

Lenovo può avere brevetti o avere fatto domanda di brevetto sui soggetti descritti in questo documento. La fornitura di questo documento non dà alcuna licenza a questi brevetti. Le domande di licenza possono essere inviate a:

*Lenovo (United States), Inc.
1009 Think Place - Building One
Morrisville, NC 27560
U.S.A.
Attenzione: Direttore Concessioni di licenza Lenovo*

LENOVO FORNISCE QUESTA PUBBLICAZIONE "COM'È" SENZA GARANZIA DI ALCUN TIPO, SIA ESPRESSA SIA IMPLICITA, INCLUDENDO, MA SENZA LIMITAZIONE, LE GARANZIE IMPLICITE DI NON VIOLAZIONE, COMMERCIALIZZABILITÀ OD IDONEITÀ AD UNO SCOPO PARTICOLARE. Alcuni stati non permettono la limitazione delle responsabilità per le garanzie espresse o implicite in alcune transazioni, quindi questa dichiarazione potrebbe non esservi applicata.

Tali informazioni possono includere imprecisioni tecniche o errori tipografici. Le modifiche vengono effettuate periodicamente alle informazioni ivi contenute. Tali modifiche verranno inserite nelle nuove edizioni della pubblicazione. Lenovo potrebbe effettuare miglioramenti e/o modifiche ai prodotti e/o ai programmi descritti in questa pubblicazione in qualsiasi momento, senza preavviso.

I prodotti descritti in questo documento non sono intesi per l'uso in impianti o altre applicazioni atte alla rianimazione, dove i difetti possono provocare lesioni o la morte delle persone. Le informazioni contenute in questo documento non influenzano o modificano le specifiche o le garanzie del prodotto Lenovo. Nessuna parte di questo documento può essere intesa ed adottata come una licenza espressa o implicita o come indennità sotto i diritti di proprietà intellettuale di Lenovo o terzi. Tutte le informazioni contenute in questo documento sono state ottenute in ambienti specifici e sono presentate a titolo illustrativo. I risultati ottenuti in altri ambienti operativi possono variare.

Lenovo può usare o distribuire le informazioni fornite in qualsiasi modo ritiene appropriato senza alcun obbligo nei confronti dell'utente.

Tutti i riferimenti di questa pubblicazione a siti web non Lenovo sono forniti solo per comodità e in nessun modo rappresentano approvazioni di tali siti web. I materiali contenuti in tali siti web non sono parte dei materiali di questo prodotto Lenovo e l'uso di questi siti è sotto la responsabilità dell'utente.

Qualsiasi dato sulla prestazione contenuto nel presente documento è stato determinato in un ambiente controllato. Pertanto, risultati ottenuti in altri ambienti operativi possono variare significativamente. Alcune misure potrebbero essere state effettuate su sistemi a livello di sviluppo e non c'è nessuna garanzia che tali misure saranno le stesse sui sistemi generalmente disponibili. Inoltre, alcune misure potrebbero essere state stimati mediante estrapolazione. I risultati reali possono variare. Gli utenti di questo documento devono verificare i dati applicabili per il proprio ambiente specifico.

Informazioni sul riciclaggio

Lenovo incoraggia i titolari di attrezzature IT (Information Technology) di riciclare responsabilmente le loro attrezzature quando non sono più utili. Lenovo mette a disposizione una serie di programmi e di servizi per assistere i titolari nel riciclaggio dei prodotti IT. Per informazioni su riciclaggio dei prodotti, andare al sito: www.lenovo.com/recycling

環境配慮に関して

本機器またはモニターの回収リサイクルについて

企業のお客様が、本機器が使用済みとなり廃棄される場合は、資源有効利用促進法の規定により、産業廃棄物として、地域を管轄する県知事あるいは、政令市長の許可を持った産業廃棄物処理業者に適正処理を委託する必要があります。また、弊社では資源有効利用促進法に基づき使用済みパソコンの回収および再利用・再資源化を行う「PC 回収リサイクル・サービス」を提供しています。詳細は、<http://www.ibm.com/jp/pc/service/recycle/pcrecycle/> をご参照ください。

また、同法により、家庭で使用済みとなったパソコンのメーカー等による回収再資源化が 2003 年 10 月 1 日よりスタートしました。詳細は、<http://www.ibm.com/jp/pc/service/recycle/pcrecycle/> をご参照ください。

重金属を含む内部部品の廃棄処理について

本機器のプリント基板等には微量の重金属（鉛など）が使用されています。使用後は適切な処理を行うため、上記「本機器またはモニターの回収リサイクルについて」に従って廃棄してください。

Raccolta e riciclaggio di computer o monitor Lenovo in disuso

Se sei l'impiegato di un'azienda che deve smaltire un computer o monitor Lenovo di proprietà dell'azienda, è necessario smaltire il prodotto in osservanza delle norme della Law for Promotion of Effective Utilization of Resources. I computer ed i monitor sono catalogati come rifiuti industriali e devono essere smaltiti in modo appropriato presso un centro di smaltimento rifiuti industriali certificato dalle autorità locali. In osservanza delle norme della Law for Promotion of Effective Utilization of Resources, la Lenovo Giappone mette a disposizione servizi di raccolta, riutilizzo, riciclaggio e smaltimento di computer e monitor tramite i suoi servizi di raccolta e riciclaggio PC. Per i dettagli, visitare il sito Lenovo all'indirizzo: www.ibm.com/jp/pc/service/recycle/pcrecycle. In base alle norme della Law for Promotion of Effective Utilization of Resources, la raccolta ed il riciclaggio dei computer e dei monitor domestici è iniziata il 1° ottobre 2003. Questo servizio è fornito gratuitamente per i computer domestici venduti dopo il 1° Ottobre 2003. Per i dettagli, visitare il sito Lenovo all'indirizzo: www.ibm.com/jp/pc/service/recycle/personal/.

Smaltimento dei componenti dei computer Lenovo

Alcuni computer Lenovo venduti in Giappone possono avere componenti che contengono metalli pesanti o altre sostanze che possono inquinare l'ambiente. Per smaltire in modo appropriato i componenti in disuso, come schede stampate o unità, usare i metodi sopra descritti relativi alla raccolta ed il riciclaggio dei computer e dei monitor in disuso.

Marchi commerciali

I seguenti termini sono marchi commerciali di Lenovo negli Stati Uniti, in altri paesi o in entrambi:

Lenovo
Il logo Lenovo
ThinkCenter
ThinkPad
ThinkVision

Microsoft, Windows, e Windows NT sono marchi o marchi registrati del gruppo di aziende Microsoft. Altri nomi di società, prodotti o servizi possono essere marchi commerciali o marchi di servizi di altri.

Cavi di alimentazione e adattatori

Utilizzare esclusivamente i cavi di alimentazione e gli adattatori forniti dal produttore del prodotto. Non utilizzare il cavo di alimentazione CA per altri dispositivi.