

Istruzione d'uso
Cantina temperata per vini

Pagina 50

IT

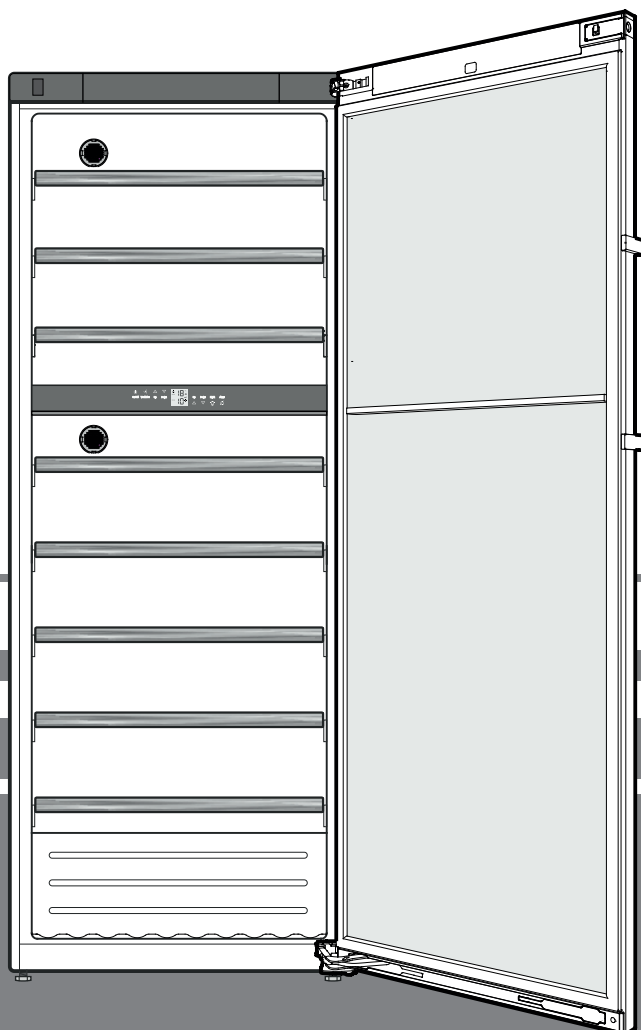

7085 335-01

WT



Indicazioni per lo smaltimento

L'apparecchio contiene materiali utili e non va smaltito nella raccolta indifferenziata dei rifiuti, ma portato in appositi centri. Gli apparecchi fuori uso devono essere smaltiti a regola d'arte, conformemente alle norme e alle leggi locali in vigore.



Durante il trasporto non danneggiare il circuito raffreddante dell'apparecchio fuori uso per evitare che il refrigerante in esso contenuto (dati riportati sulla targhetta dati) e l'olio possano fuoriuscire senza controllo.

- Mettere fuori uso l'apparecchio.
- Estrarre la spina di rete.
- Tagliare il cavo di alimentazione.

⚠ AVVERTENZA

Pericolo di soffocamento a causa del materiale da imballaggio e di film!

Non lasciare giocare i bambini con il materiale da imballaggio.

Conferire il materiale da imballaggio presso un centro di raccolta autorizzato.

Campo d'impiego dell'apparecchio

L'apparecchio è indicato esclusivamente per la conservazione di vino in ambiente domestico o analogo. Si intende ad esempio l'utilizzo

- in angoli cucina di aziende, pensioni con prima colazione,
- da parte di ospiti in case di campagna, hotel, motel e altri alloggi,
- in caso di catering e servizi simili nella grande distribuzione.

Utilizzare l'apparecchio esclusivamente in un contesto domestico. Tutti gli altri tipi di utilizzo non sono ammessi. L'apparecchio non è idoneo alla conservazione e alla refrigerazione di medicinali, plasma sanguigno, preparazioni di laboratorio o sostanze e prodotti simili in base alla Direttiva sui Dispositivi Medici 2007/47/CE. Un uso improprio dell'apparecchio può provocare danni ai prodotti conservati o il loro deterioramento. Inoltre l'apparecchio non è idoneo all'esercizio in aree a rischio di esplosione.

Descrizione dell'apparecchio

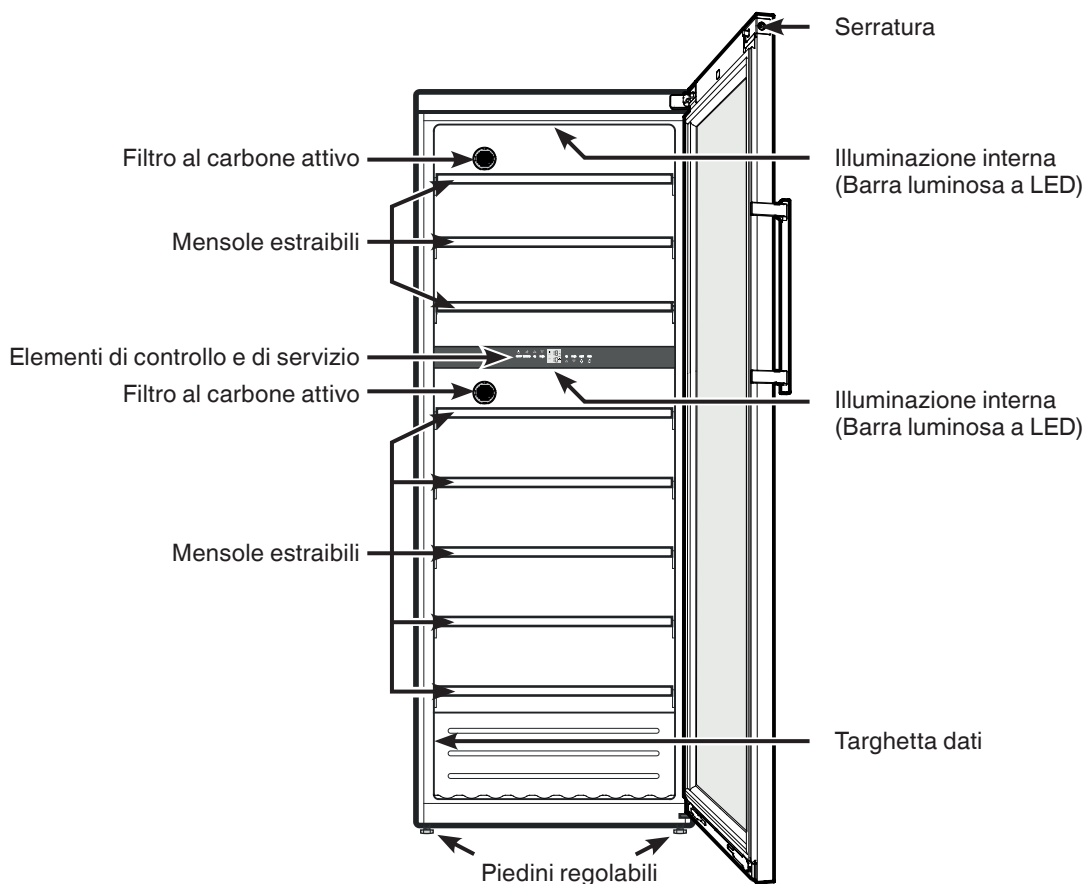

Indicazioni ed avvertenze per la sicurezza

- L'apparecchio dovrebbe venire sballato ed installato da due persone allo scopo di evitare danni a persone o a cose!
- In caso di danni all'apparecchio, informare immediatamente la ditta fornitrice, prima di procedere all'allacciamento.
- Per garantire il sicuro funzionamento, installare e collegare l'apparecchio solo secondo le indicazioni riportate nella presente istruzione d'uso.
- In caso di guasti, staccare l'apparecchio dalla rete di alimentazione. Estrarre la spina oppure staccare/svitare il fusibile.
- Per staccare l'apparecchio dalla rete di alimentazione, estrarre la spina, non tirare il cavo di alimentazione.
- Far eseguire le riparazioni dell'apparecchio solo dal Servizio di assistenza tecnica. In caso contrario l'utente potrà incorrere in seri pericoli. Lo stesso vale per la sostituzione dei cavi di allacciamento alla rete.
- Evitare fuochi o scintille all'interno dell'apparecchio. Assicurarci che il circuito raffreddante non venga danneggiato durante il trasporto o la pulizia dell'apparecchio. Evitare assolutamente la formazione di scintille in caso di guasti ed arieggiare bene i locali.
- Non usare come predellino o come appoggio gli zoccoli, i cassettei e gli sportelli.
- Il presente apparecchio può essere utilizzato da bambini di età pari o superiore a 8 anni e da persone con ridotte capacità fisiche, sensoriali o mentali o mancanza di esperienza e conoscenza a condizione che siano sorvegliati e istruiti in merito all'utilizzo sicuro dell'apparecchio e ai pericoli connessi. I bambini non possono giocare con l'apparecchio. I bambini senza sorveglianza non possono eseguire la pulizia e la manutenzione che spetta all'utente.
- Evitare il contatto prolungato con superfici fredde o prodotti refrigerati/congelati. Ciò può causare dolori, insensibilità e assideramento. In caso di contatto prolungato prendere provvedimenti adeguati, ad es. utilizzare dei guanti.
- Non consumare generi alimentari la cui data di conservazione sia scaduta, potrebbero causare intossicazione.
- Non conservare nell'apparecchio materiali esplosivi o bombolette spray a base di sostanze infiammabili come p.es. butano, propano, pentano ecc. A contatto con le parti elettriche, le eventuali perdite di gas possono infiammarsi. Le bombolette spray contenenti tali sostanze sono riconoscibili dal simbolo della fiamma o dai dati riportati sull'etichetta del prodotto.

- Non utilizzare apparecchi elettrici all'interno dell'apparecchio.
- Se l'apparecchio è munito di chiavi, non conservare queste ultime nelle vicinanze dell'apparecchio o alla portata dei bambini.
- L'apparecchio è progettato per l'utilizzo in ambienti chiusi. Non utilizzare l'apparecchio all'aperto o in ambienti umidi e caratterizzati da spruzzi d'acqua.
- Le barre luminose a LED nell'apparecchio servono per illuminarne il vano interno e non sono idonee all'illuminazione della stanza.
- La lastra di vetro dello sportello può rompersi a causa della pressione dell'aria ridotta in caso di trasporto o funzionamento dell'apparecchio ad altezze superiori a 1500 m sul livello del mare. I frammenti presentano spigoli vivi e possono causare lesioni gravi.

Risparmio energetico

- Assicurare sempre una buona ventilazione. Non coprire le griglie o i fori di aerazione.
- Tenere sempre libere le fessure per l'aria del ventilatore.
- Evitare il posizionamento dell'apparecchio in aree direttamente esposte ai raggi del sole, accanto al forno, al riscaldamento e similari.
- Il consumo di energia dipende dalle condizioni di installazione, p. es. dalla temperatura ambiente.
- Aprire lo sportello dell'apparecchio per lo stretto tempo necessario.

I depositi di polvere aumentano il consumo energetico:

- Pulire una volta all'anno il gruppo di raffreddamento e la griglia metallica dello scambiatore di calore sul lato posteriore dell'apparecchio.

Classe climatica

La classe climatica indica la temperatura ambiente a cui può funzionare l'apparecchio per raggiungere la potenza di raffreddamento totale.

La classe climatica è indicata sulla targhetta dati.

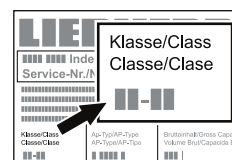

La posizione della targhetta dati è indicata nel capitolo **Descrizione dell'apparecchio**.

Classe climatica Temperatura ambiente

SN	da +10 °C a +32 °C
N	da +16 °C a +32 °C
ST	da +16 °C a +38 °C
T	da +16 °C a +43 °C
SN-ST	da +10 °C a +38 °C
SN-T	da +10 °C a +43 °C

Non far funzionare l'apparecchio a temperature ambiente diverse da quelle indicate!

Posizionamento

- Evitare il posizionamento dell'apparecchio in aree direttamente esposte ai raggi del sole, accanto al forno, al riscaldamento e similari.
- Il pavimento del luogo di installazione deve essere uniforme e piano. Compensare eventuali irregolarità, registrando i piedini regolabili.

Non coprire le griglie o i fori di aerazione.

- In conformità alla norma EN 378, il locale di installazione dell'apparecchio deve avere un volume di 1 m³ per 8 g di refrigerante R 600a, affinché in caso di perdita del circuito raffreddante non possa avere origine una miscela infiammabile di gas e aria nei locali di installazione dell'apparecchio. L'indicazione della quantità del liquido refrigerante è riportata sulla targhetta dati nel vano interno dell'apparecchio.

- Installare l'apparecchio sempre contro una parete.

- Per conseguire il consumo energetico indicato, utilizzare i distanziatori inclusi nell'apparecchio. In questo modo la profondità dell'apparecchio aumenta di 35 mm.

Se non si utilizza i distanziatori, l'apparecchio è perfettamente funzionante, ma ha un consumo energetico leggermente maggiore.

Inserire i distanziatori sulla parte posteriore dell'apparecchio in alto a destra e a sinistra.

- Mettere l'apparecchio sul luogo di installazione nella sua posizione definitiva. Svitare il piedino regolabile sul cantonale cerniera inferiore, finché non tocca il pavimento, poi ruotare ancora di 90°.

- Se si collocano gli apparecchi uno accanto all'altro, lasciare tra loro una distanza di 50 mm. Se tale distanza è troppo ridotta, si forma condensa tra le pareti laterali.

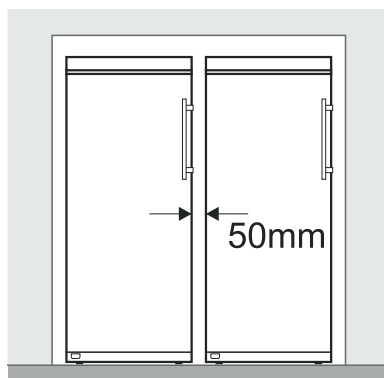

- Per adattare l'altezza dell'apparecchio ai mobili della cucina, si può montare sull'apparecchio un armadietto di sopralzo.

Per l'aerazione e lo sfiato, sul retro del mobile di sopralzo deve essere predisposto un canale di sfiato, profondo almeno 50 mm, lungo tutta la larghezza del mobile. La sezione di sfiato sotto il soffitto del locale deve essere di almeno 300 cm².

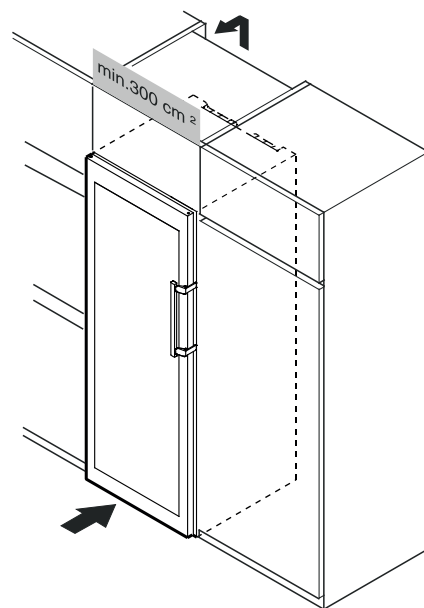

Dimensioni dell'apparecchio

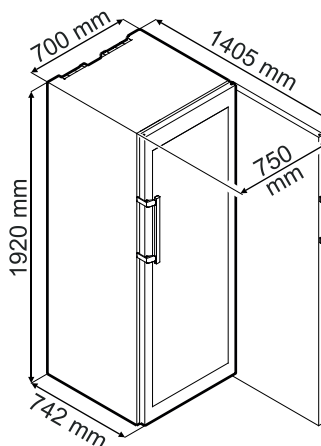

Collegamento elettrico

L'apparecchio funziona solo a **corrente alternata**.

La tensione e la frequenza ammesse sono indicate sulla targhetta dati. La posizione della targhetta dati è indicata nel capitolo **Descrizione dell'apparecchio**.

La presa deve essere sia messa a terra in modo regolamentare che protetta elettricamente.

La corrente di azionamento del fusibile deve essere compresa tra 10 A e 16 A.

La presa non deve trovarsi dietro all'apparecchio e deve essere facilmente raggiungibile.

Non collegare l'apparecchio con una prolunga o una presa multipla.

Non utilizzare invertitori per impianti ad isola (conversione di corrente continua in corrente alternata o corrente trifase) o connettori a risparmio energetico. Pericolo di danni per l'elettronica!

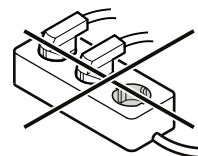

Elementi di controllo e di servizio

Il pannello comandi elettronico si avvale della "tecnologia a tasti capacitivi". Ogni funzione può essere attivata toccando il rispettivo simbolo.

Il punto esatto di contatto è tra il simbolo e la scritta  On/Off

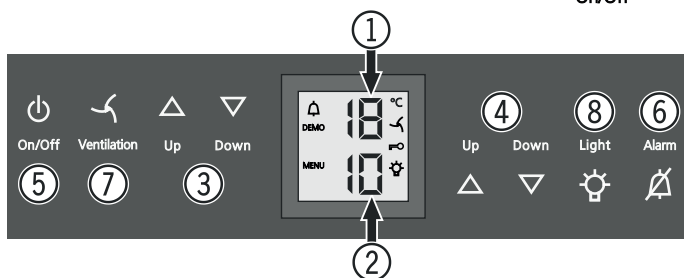

- ① Display della temperatura scomparto superiore
- ② Display della temperatura scomparto inferiore
- ③ Tasti di regolazione della temperatura scomparto superiore
- ④ Tasti di regolazione della temperatura scomparto inferiore
- ⑤ Tasto avvio/arresto (inserire e disinserire l'apparecchio)
- ⑥ Tasto di spegnimento allarme per segnale acustico
- ⑦ Tasto ventilatore
- ⑧ Tasto on/off illuminazione interna

Simboli del display

 Allarme (quando la temperatura nel vano interno è troppo alta o troppo bassa, il simbolo lampeggia)

DEMO Modalità di presentazione attiva

MENU Modo di programmazione attivo (attivare la sicurezza bambini e impostare la luminosità del display)

 Il ventilatore nel vano interno è sempre in funzione

 Sicurezza bambini attiva

 L'illuminazione interna è sempre inserita

Inserire e disinserire l'apparecchio

Inserire

Premere il tasto **On/Off**, il display della temperatura si accende.



Disinserire

Tenere premuto per ca. 3 sec. il tasto **On/Off**, il display della temperatura si spegne.

Ventilatore

Il ventilatore nel vano interno garantisce una temperatura costante e regolare e una climatizzazione idonea alla conservazione del vino.

Attivando il tasto **Ventilation** si incrementa l'umidità nell'apparecchio con conseguenze decisamente positive in caso di conservazione per lunghi periodi.



La maggiore umidità dell'aria impedisce a lungo ai tappi di asciugarsi.

Indicazione

In caso di bassa temperatura ambiente sul luogo di installazione dell'apparecchio, il ventilatore può funzionare anche con la relativa funzione disattivata.

Impostare la temperatura

La temperatura nei due scomparti si può regolare in modo indipendente l'uno dall'altro.

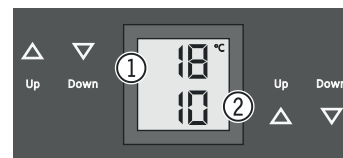

- ① Scomparto superiore
- ② Scomparto inferiore

Abbassare la temperatura/più freddo

Premere il corrispondente tasto d'impostazione **DOWN**.

Aumentare la temperatura/più caldo

Premere il corrispondente tasto d'impostazione **UP**.

- Premendo il tasto per la prima volta, il display comincia a lampeggiare.
- Premendo di nuovo si modifica l'impostazione della temperatura.
- Ca. 5 sec. dopo aver premuto il tasto per l'ultima volta, l'elettronica commuta automaticamente e viene indicata la reale temperatura.

La temperatura può essere impostata tra +5 °C e +20 °C.

Si consigliano le seguenti temperature ideali per i diversi tipi di vino.

Vino rosso da **+14 °C a +20 °C**

Vino rosato da **+10 °C a +12 °C**

Vino bianco da **+8 °C a +12 °C**

Spumante, Prosecco da **+7 °C a +9 °C**

Champagne da **+5 °C a +7 °C**

Per la conservazione a lungo termine dei vini si consiglia una temperatura da +10 °C a +12 °C.

Allarme sportello aperto

Il segnale acustico inizia a suonare, quando lo sportello rimane aperto per oltre 60 sec.

Se lo sportello deve rimanere aperto più a lungo per riporre dei prodotti, disattivare il segnale acustico premendo il tasto **Alarm**.



Quando si chiude lo sportello, l'allarme acustico è di nuovo pronto per il funzionamento.

Allarme temperatura

In caso di temperature non ammesse nel vano interno, il segnale acustico suona e l'indicazione di temperatura lampeggia.

- Disattivare il segnale acustico premendo il tasto **Alarm**.

L'indicazione di temperatura smette di lampeggiare, quando la temperatura nel vano interno raggiunge il valore impostato.

Allarme temperatura per difetto dell'apparecchio

In caso di guasto all'apparecchio, la temperatura del vano interno può aumentare o diminuire in modo drastico. Il segnale acustico suona e l'indicazione di temperatura lampeggia.

Se viene indicata una temperatura troppo elevata (calda), verificare prima se lo sportello è chiuso correttamente.

Se dopo un'ora il display della temperatura continua a riportare un valore troppo elevato o troppo ridotto, contattare il Servizio di assistenza tecnica.



- Disattivare il segnale acustico premendo il tasto **Alarm**.



Se nel display appare **F1, F8, E1, E2, E7, o E8**, si tratta di un guasto all'apparecchio. In tal caso contattare il Servizio di assistenza tecnica.



Modo di programmazione

Attraverso il modo di programmazione potete utilizzare la sicurezza bambini e modificare la luminosità del display. La sicurezza bambini consente di proteggere l'apparecchio dal disinserimento involontario.

Attivazione della sicurezza bambini



Premere  per 5 sec. Indicazione = 



 Indicazione = 



 Indicazione = 

Uscire dal modo di programmazione premendo il tasto **On/Off**.

Disattivazione della sicurezza bambini



Premere  per 5 sec. Indicazione = 



 Indicazione = 



 Indicazione = 

Uscire dal modo di programmazione premendo il tasto **On/Off**.

Impostazione della luminosità del display

Premere  per 5 sec. Indicazione = 

 Indicazione = 

 Indicazione = 



Selezionare l'impostazione desiderata con i tasti **Up** e **Down**.

h0 = illuminazione display disinserita

h1 = luminosità minima

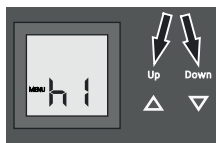
h5 = luminosità massima



 Indicazione = 

Uscire dal modo di programmazione premendo il tasto **On/Off**.

La luminosità richiesta si attiva dopo un minuto.

Indicazione

Se si preme un tasto, il display si illumina per 1 minuto con la luminosità massima.

Alla messa in funzione dell'apparecchio, la luminosità impostata viene attivata solo quando l'apparecchio stesso raggiunge la temperatura interna prevista.

Illuminazione interna

L'illuminazione del vano interno avviene tramite una barra luminosa a LED posta nella parte superiore dello scomparto.

L'illuminazione interna si attiva sempre, quando si apre lo sportello dell'apparecchio.

L'illuminazione interna si spegne ca. 5 secondi dopo la chiusura dello sportello.

Light

Se l'illuminazione interna deve essere inserita anche a sportello chiuso, premere il tasto **Light**.



Indicazione

Questa funzione ha un effetto sull'illuminazione dei due scomparti.

Si ha inoltre la possibilità di regolare la luminosità della luce.

- Premere il tasto **Light**.
- Tenere premuto il tasto **Light** e contemporaneamente schiarire o scurire con i tasti di regolazione della temperatura.

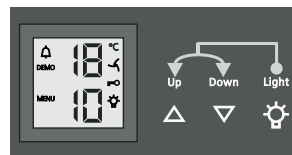

Indicazione: la luminosità varia in tutti gli scomparti.

L'intensità della luce dell'illuminazione a LED corrisponde alla classe laser 1/1M.

⚠ Attenzione

Il diffusore può essere rimosso solo dal Servizio di assistenza tecnica. Se il diffusore viene rimosso, non guardare direttamente l'illuminazione da vicino con lenti ottiche: ne potrebbero derivare lesioni agli occhi.

Serratura di sicurezza

La serratura nello sportello dell'apparecchio è dotata di un meccanismo di sicurezza.

Blocco dell'apparecchio:

- Infilare la chiave in direzione **1**.
- Girare la chiave di 180°.

Per sbloccare l'apparecchio procedere nella stessa sequenza.

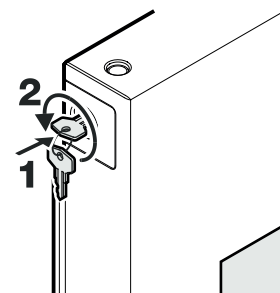

Ricambio d'aria tramite filtro al carbone attivo

I vini si evolvono costantemente a seconda delle condizioni ambientali, perciò la qualità dell'aria è decisiva per la loro conservazione.

Consigliamo di sostituire annualmente il filtro riprodotto in figura, ordinandolo presso il proprio rivenditore specializzato.

Cambio del filtro:

Afferrare il filtro. Farlo ruotare di 90° a destra o a sinistra, finché non è possibile estrarlo.

Inserimento del filtro:

Inserire il filtro in posizione verticale. Farlo ruotare di 90° a destra o a sinistra, finché scatta nell'alloggiamento.

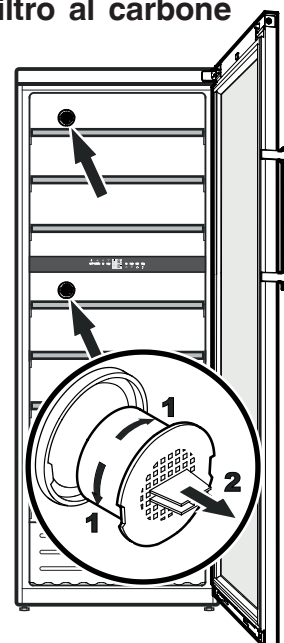

Mensola di presentazione

La mensola estraibile centrale dello scomparto superiore può essere utilizzata per la presentazione di bottiglie di vino o per mantenere in temperatura le bottiglie già aperte. La mensola di presentazione può essere inserita nelle due zone.

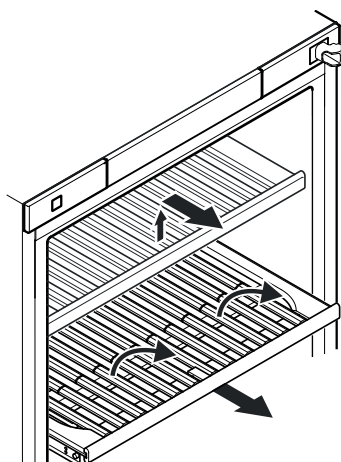

Per utilizzarla, occorre rimuovere la mensola soprastante in legno. Sollevare la mensola ed estrarla.

Estrarre in avanti la mensola di presentazione fino all'arresto.

La parte anteriore della mensola di presentazione è costituita da due elementi sollevabili separatamente.



Sollevare l'elemento e ruotare i due sostegni verso il basso.

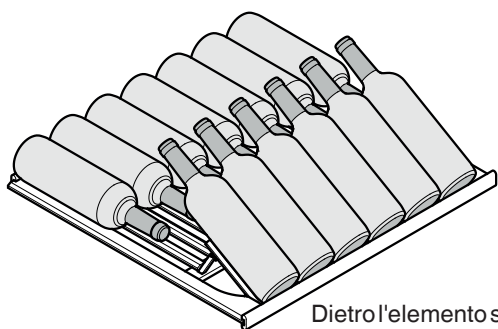

Dietro l'elemento sollevato possono essere collocate delle bottiglie.

Inserimento della mensola in legno

Quando la mensola di presentazione viene utilizzata nuovamente per la normale conservazione delle bottiglie (con gli elementi non sollevati), reinserire la mensola superiore in legno.

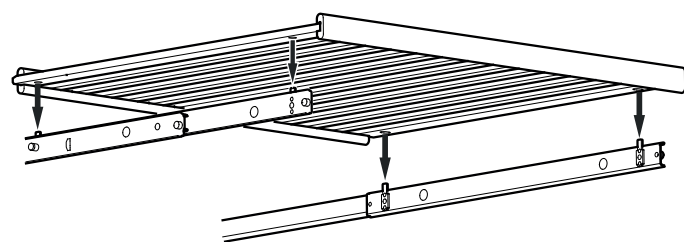

Estrarre le guide di scorrimento fino all'arresto.

Collocare la mensola in legno con i fori del lato inferiore in corrispondenza dei perni delle guide di scorrimento.

Etichette

L'apparecchio è corredato da etichette informative, una per ogni mensola in legno.

Su di esse si possono annotare i tipi di vino riposti nel relativo scomparto.

Si possono richiedere ulteriori etichette al proprio rivenditore specializzato.

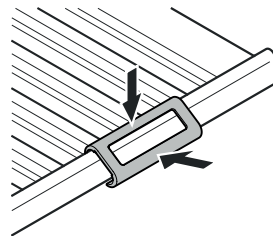

Agganciare il portaetichetta e inserire l'etichetta lateralmente.

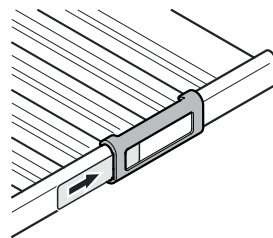

Schema di disposizione

per bottiglie bordolesi da 0,75 l conformi alla norma NF H 35-124

Numero di bottiglie

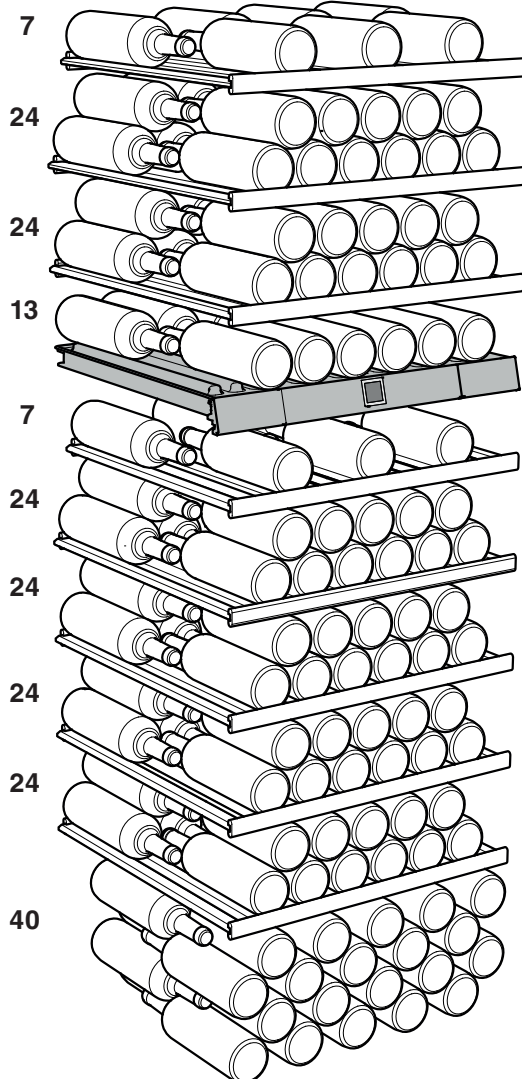

Complessivamente 211 bottiglie



Attenzione

Il carico max. per mensola in legno è di 35 kg.

Pulizia

Disinserire in ogni caso l'apparecchio prima di procedere alla sua pulizia. Estrarre la spina oppure staccare o svitare i fusibili inseriti a monte.

- Pulire l'interno e le pareti esterne con acqua tiepida, alla quale è stata aggiunta una piccola dose di detergente. Non impiegare assolutamente detersivi abrasivi o acidi o solventi chimici.
- Per pulire le superfici in vetro utilizzare un detergente specifico per vetri e per pulire le superfici in acciaio inox utilizzare un comune detergente specifico per inox.

Non usare umidificatori!

Pericolo per l'incolumità di cose e persone.

- Aver cura che durante la pulizia l'acqua non penetri nelle griglie di aerazione o nelle parti elettriche.
- Non togliere o danneggiare la targhetta dati sulla parte interna dell'apparecchio - importante per il Servizio di assistenza tecnica.

Guasti

- **Sul display compare F1, F8, E1, E2, E7, o E8.**
- L'apparecchio è guasto. Contattare il Servizio di assistenza tecnica.

I guasti seguenti possono venire eliminati, semplicemente controllandone le possibili cause.

- **L'apparecchio non funziona.** Controllare se
 - l'apparecchio è stato inserito correttamente,
 - la spina è regolarmente inserita nella presa,
 - i fusibili della presa sono in ordine.
- **Quando si inserisce la spina, il gruppo di raffreddamento non si mette in funzione, mentre sul display della temperatura compare un valore.**
 - La modalità di presentazione è attivata. Contattare il Servizio di assistenza tecnica.
- **Rumori troppo forti.** Controllare se
 - l'apparecchio è stato posizionato saldamente sul pavimento,
 - il compressore in esercizio fa vibrare i mobili o le suppellettili adiacenti. Si noti che non sono del tutto evitabili i rumori prodotti dal circuito raffreddante.
- **La temperatura non è sufficientemente bassa.** Controllare
 - la regolazione in base al capitolo "Impostare la temperatura", e se è stato impostato il giusto valore,
 - se il termometro introdotto separatamente indica il valore giusto,
 - se l'aerazione è sufficiente,
 - se l'apparecchio è troppo vicino ad una fonte di calore.

Se non è data nessuna delle cause sopra descritte e se non è stato possibile eliminare da soli i guasti, mettersi in contatto con il centro di assistenza tecnica più vicino. Comunicare il modello ①, codice di servizio ② ed il numero dell'apparecchio ③ riportati sulla targhetta dati.

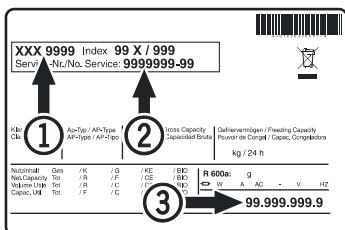

La posizione della targhetta dati è indicata nel capitolo **Descrizione dell'apparecchio**.

Modificare l'incernieratura dello sportello

La modifica dell'incernieratura dello sportello deve essere effettuata solo da personale specializzato.

Tale modifica richiede l'intervento di due persone.

1. Aprire lo sportello fino all'arresto.
2. Togliere la copertura.

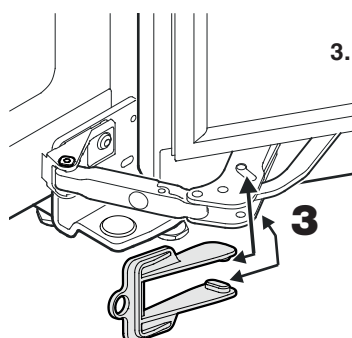
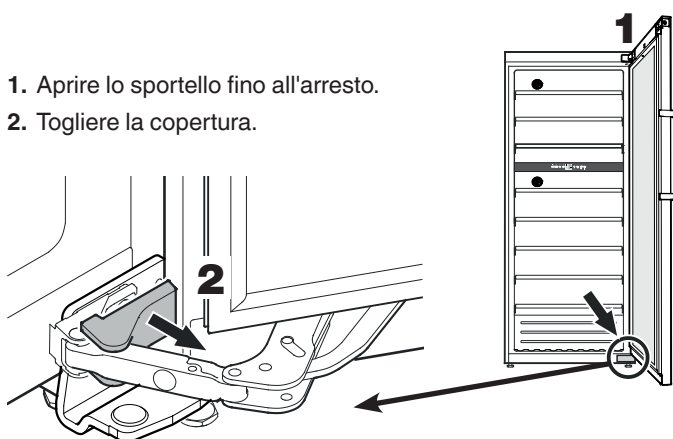

3. Infilare la staffa di sicurezza rossa sullo snodo.

I due noduli della staffa di sicurezza devono essere inseriti completamente nelle aperture contrassegnate sullo snodo.

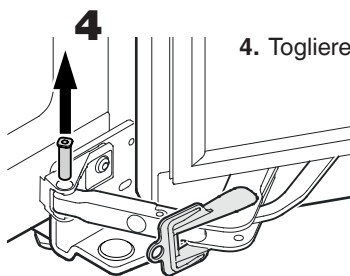

4. Togliere il perno.

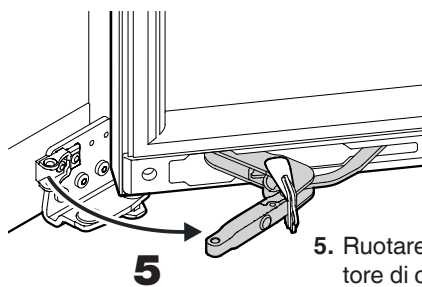

5. Ruotare verso destra lo smorzatore di chiusura.

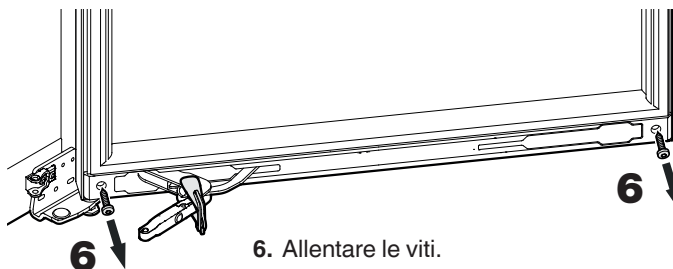

6. Allentare le viti.

! AVVERTENZA!

Dopo aver tolto la staffa di sicurezza, non muovere la parte anteriore dello smorzatore di chiusura nella direzione indicata!

Lo snodo si può chiudere per il forte meccanismo a molla integrato. Questo può causare lesioni gravi alle mani o alle dita.

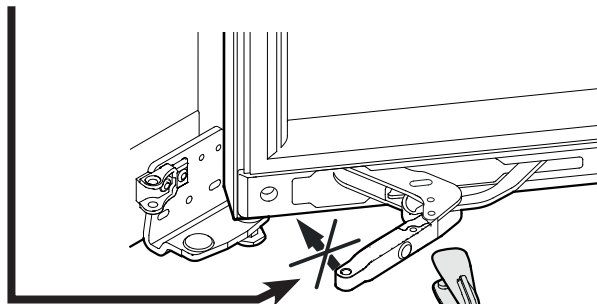

7. Togliere la staffa di sicurezza rossa.

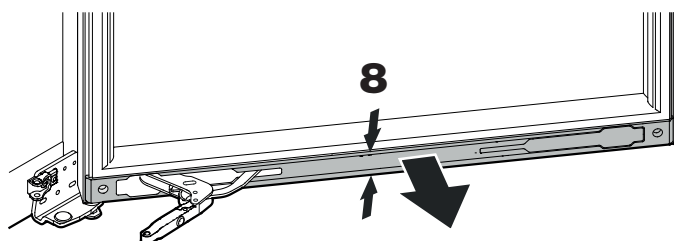

8. Premere la copertura al centro e sganciarla. Togliere la copertura.

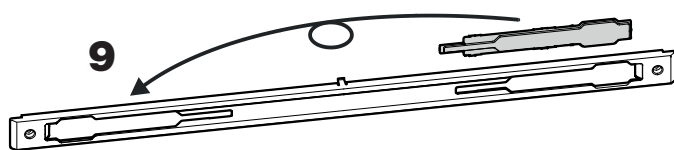

9. Spostare la guarnizione nella copertura.

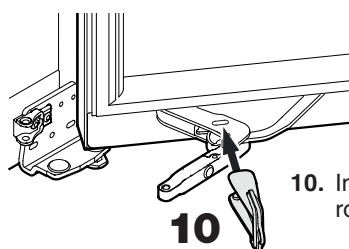

10. Infilare la staffa di sicurezza rossa sullo snodo.

11. Allentare la vite.

12. Tirare in avanti l'estremità destra dello smorzatore di chiusura, tirarlo verso destra ed estrarlo.

13. Spingere a sinistra il distanziatore ed estrarlo.

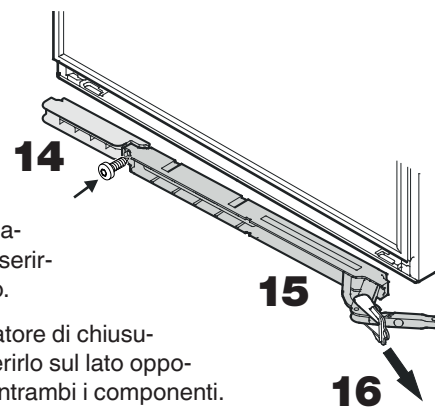
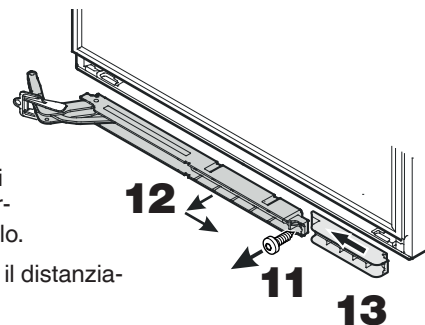

14. Ruotare il distanziatore di 180° e reinserirlo sul lato opposto.

15. Ruotare lo smorzatore di chiusura di 180° e reinserirlo sul lato opposto. Avvitare poi entrambi i componenti.

16. Togliere la staffa di sicurezza rossa. **Rispettare l'avvertenza per la sicurezza del punto 7!**

Indicazioni per il montaggio della copertura inferiore dello sportello

Nell'area centrale del lato interno della copertura è visibile una freccia.

Durante il montaggio tale freccia deve essere rivolta verso l'alto.

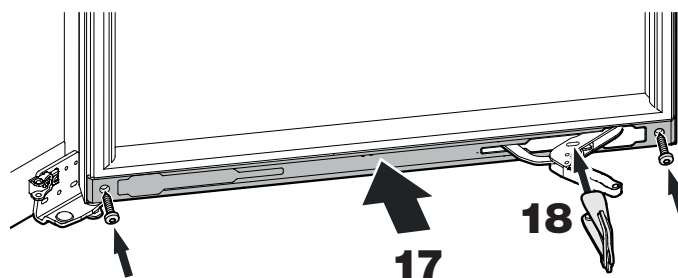

17. Applicare e avvitare la copertura.

18. Infilare la staffa di sicurezza rossa sullo snodo.

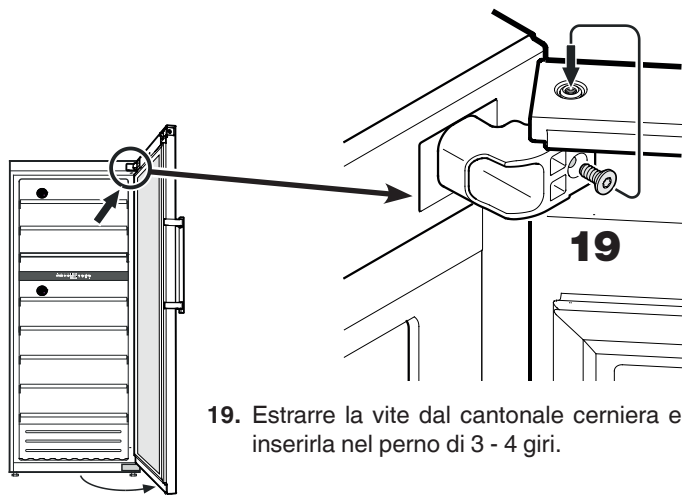

19. Estrarre la vite dal cantonale cerniera e inserirla nel perno di 3 - 4 giri.

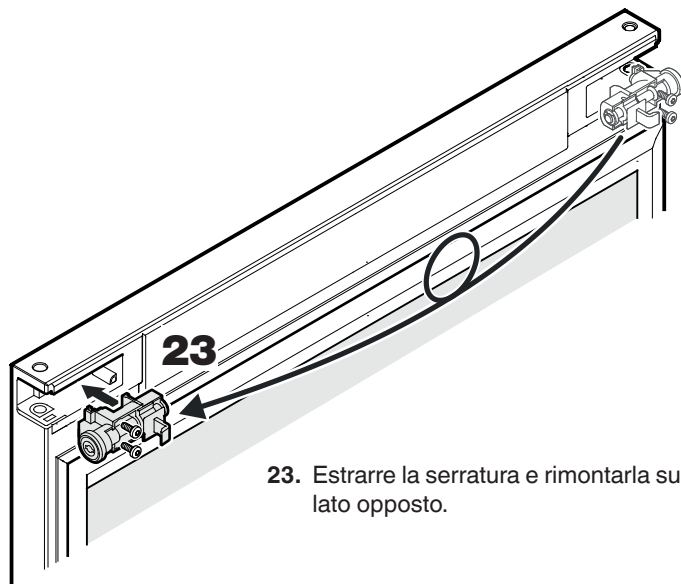

23. Estrarre la serratura e rimontarla sul lato opposto.

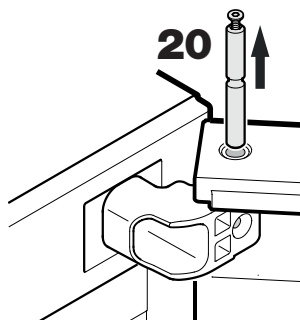

Attenzione
Lo sportello ha un peso di 30 kg.
Ora lo sportello deve essere sostenuto da una persona.

20. Estrarre il perno.

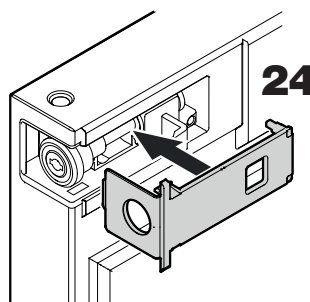

24. Agganciare la copertura.

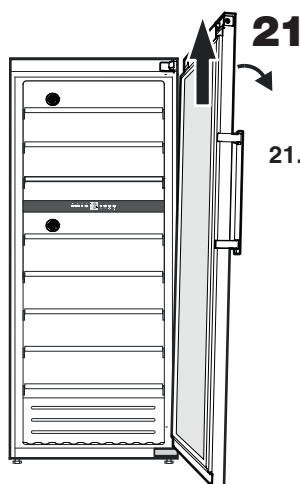

21. Inclinare leggermente su un lato lo sportello ed toglierlo sollevandolo verso l'alto.

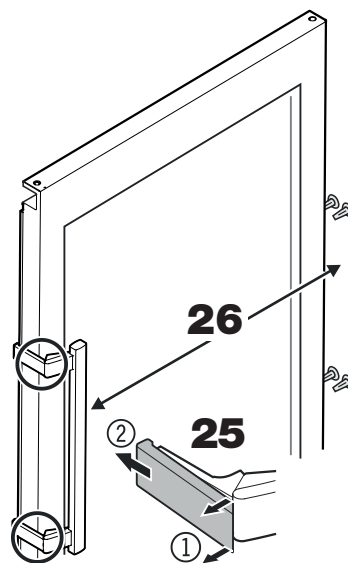

25. Sganciare in avanti le piastre di pressione ① ed estrarle da dietro ②.

26. Smontare l'impugnatura ed i tappi e montarli sul lato opposto.

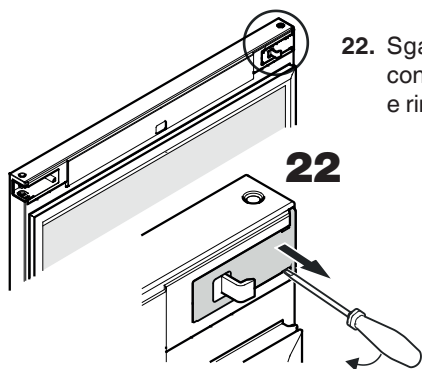

22. Sganciare la copertura con un piccolo cacciavite e rimuoverla.

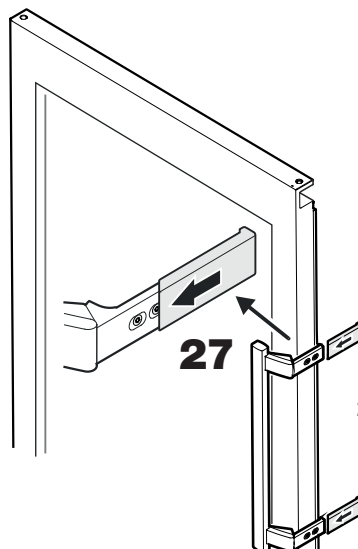

27. Inserire le piastre di pressione fino a incastrarle.

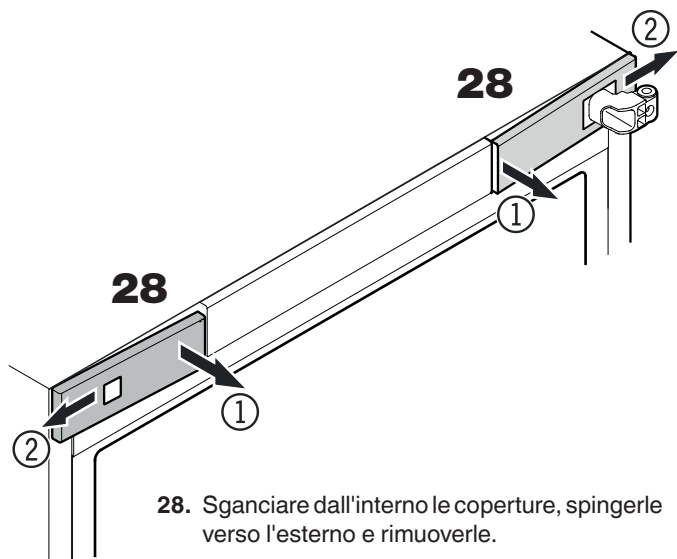

28. Sganciare dall'interno le coperture, spingerle verso l'esterno e rimuoverle.

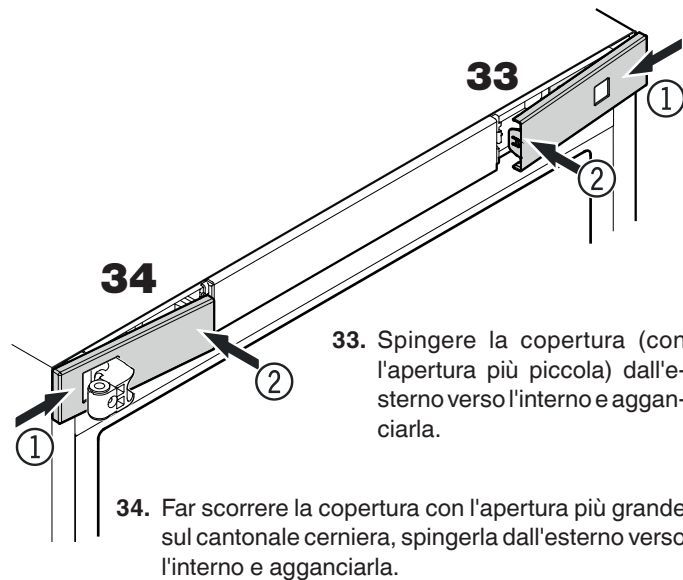

33. Spingere la copertura (con l'apertura più piccola) dall'esterno verso l'interno e agganciarla.

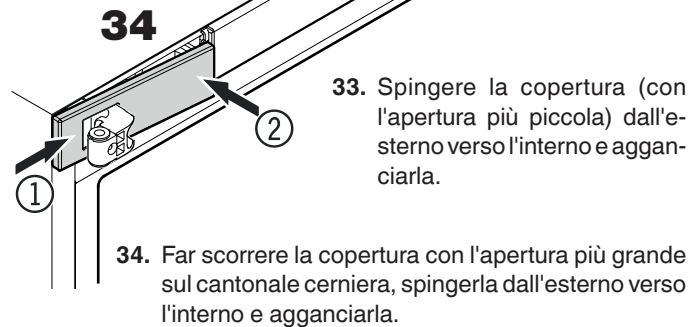

34. Far scorrere la copertura con l'apertura più grande sul cantonale cerniera, spingerla dall'esterno verso l'interno e agganciarla.

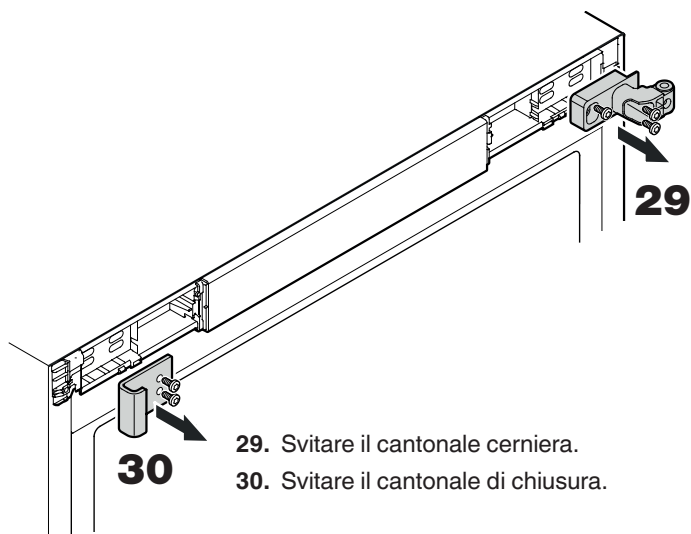

29. Svitare il cantonale cerniera.

30. Svitare il cantonale di chiusura.

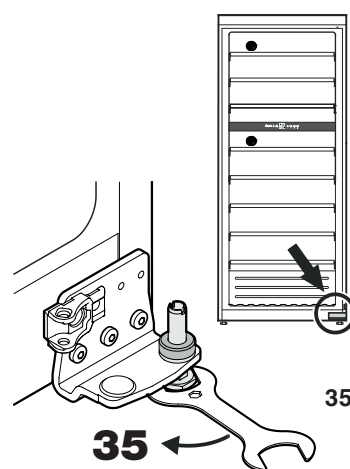

35. Allentare il piedino regolabile con la chiave in dotazione.

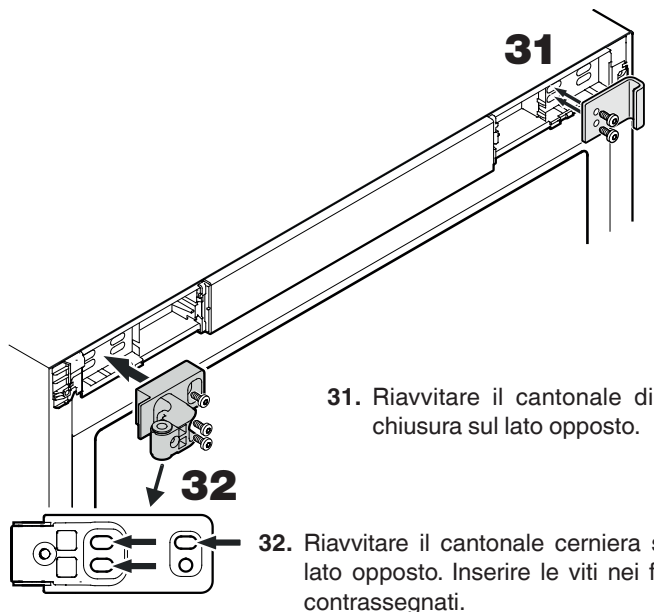

31. Riavvitare il cantonale di chiusura sul lato opposto.

32. Riavvitare il cantonale cerniera sul lato opposto. Inserire le viti nei fori contrassegnati.

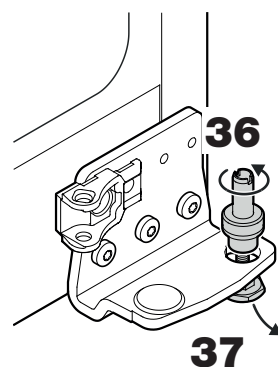

36. Spingere il perno verso l'alto e svitarlo dal piedino regolabile.

37. Estrarre il piedino regolabile dal basso.

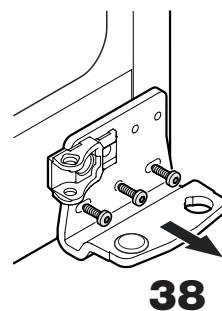

38. Svitare il cantonale cerniera.

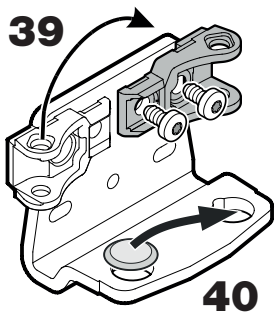

39. Spostare il supporto dello smorzatore di chiusura sul lato opposto del cantonale cerniera.

40. Spostare la copertura sul lato opposto.

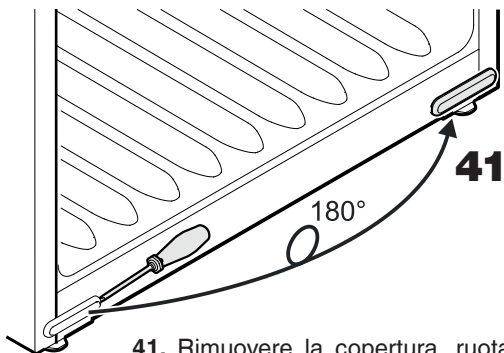

41. Rimuovere la copertura, ruotarla di 180° e reinserirla sul lato opposto.

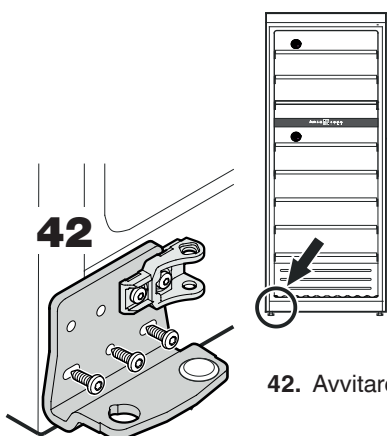

42. Avvitare il cantonale cerniera.

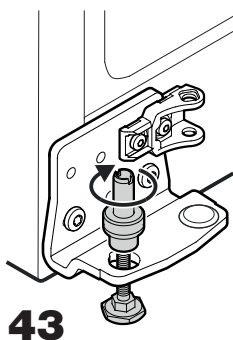

43. Inserire il piedino regolabile dal basso e avvitare il perno.

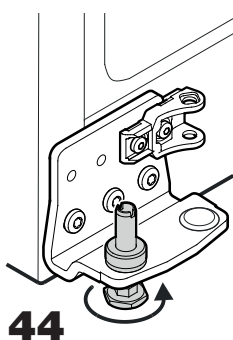

44. Inserire completamente il perno nel cantonale cerniera e serrare manualmente il piedino regolabile.

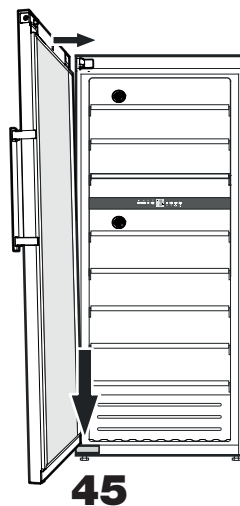

45. Applicare lo sportello sul perno e avvicinarlo in alto al cantonale cerniera.

Attenzione
Ora lo sportello deve essere sostenuto da una persona.

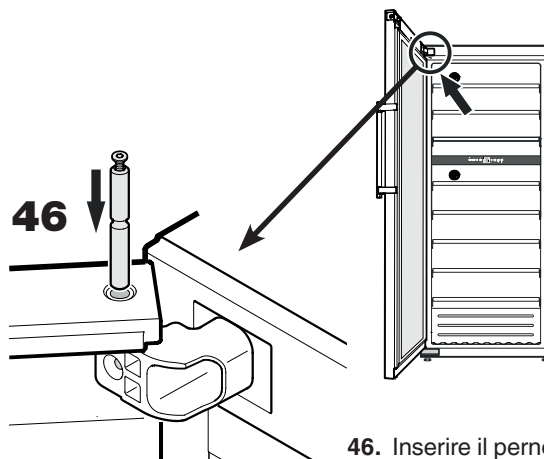

46. Inserire il perno.

Vista anteriore del cantonale cerniera superiore

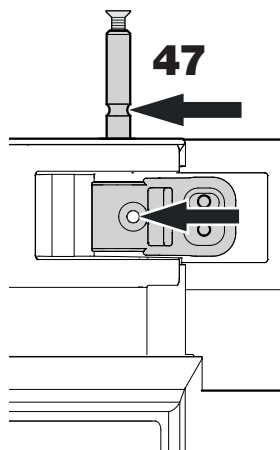

47. Inserire il perno finché la scanalatura del perno non è allineata con il foro del cantonale cerniera.

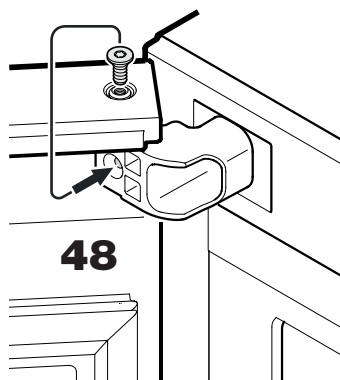

48. Estrarre la vite dal perno e inserirla nel foro del cantonale cerniera.

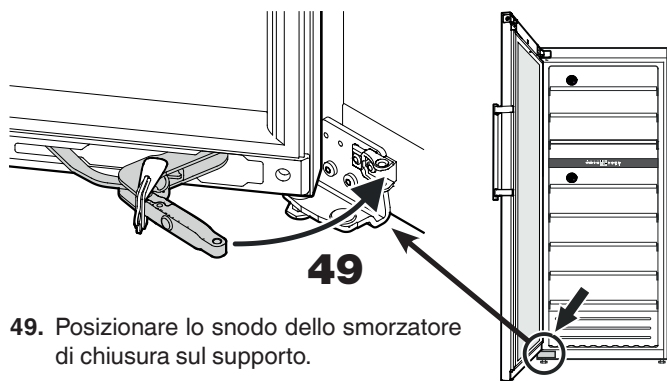

49. Posizionare lo snodo dello smorzatore di chiusura sul supporto.

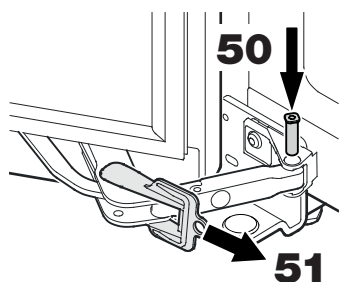

50. Inserire il perno.

51. Togliere la staffa di sicurezza rossa.

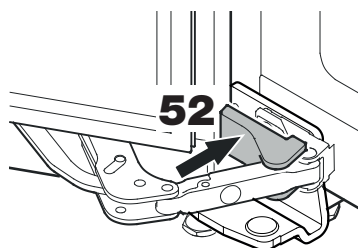

52. Agganciare la copertura negli appositi incastri.

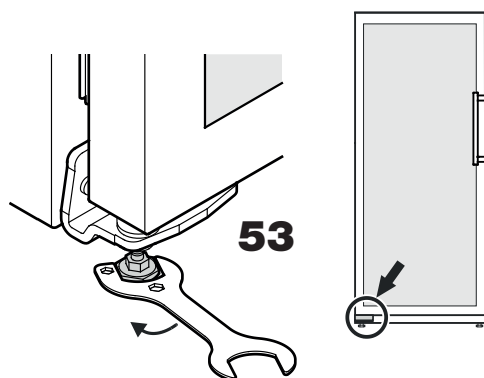

53. Mettere l'apparecchio sul luogo di installazione nella sua posizione definitiva.

Svitare il piedino regolabile sul cantonale cerniera inferiore, finché non tocca il pavimento, poi ruotare ancora di 90°.

Regolazione dell'inclinazione laterale dello sportello

Se lo sportello è storto, regolare l'inclinazione.

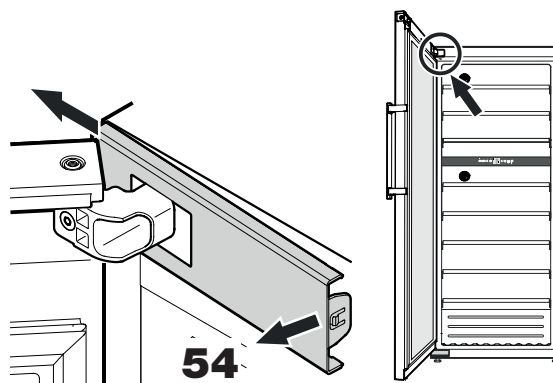

54. Sganciare dall'interno la copertura e spingerla verso l'esterno.

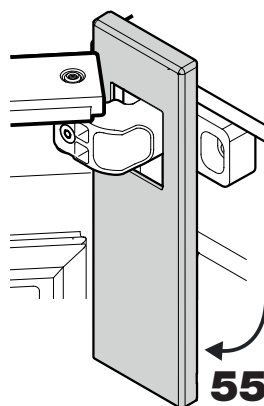

55. Ruotare la copertura verso il basso.

Vista anteriore del cantonale cerniera superiore

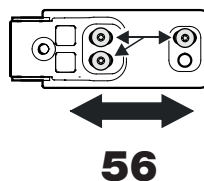

56. Allentare le viti e spostare il cantonale cerniera a destra o a sinistra. Serrare le viti.

Rimontare la copertura seguendo la sequenza inversa.

Chiudere lo sportello e accertarsi che sia allineato alle pareti laterali dell'apparecchio.

Mettere fuori servizio

Se l'apparecchio viene messo fuori servizio per lungo tempo: disinserire l'apparecchio. Estrarre la spina o svitare/disinserire i fusibili inseriti a monte.

Pulire l'apparecchio lasciando lo sportello aperto per evitare la formazione di odori sgradevoli.

L'apparecchio risponde alle norme di sicurezza pertinenti e alle direttive UE 2014/30/EU e 2014/35/EU.



Liebherr Hausgeräte Lienz GmbH

Dr.-Hans-Liebherr-Strasse 1

A-9900 Lienz

Österreich

www.liebherr.com

