

MELCHIONI *family*

MR BIN G

Bidone aspiratutto con sistema filtrante ad acqua

Wet and Dry Bin with water filtration system

Bidón aspirador con filtro a agua



Manuale d'Uso

User Manual

*Leggere attentamente le istruzioni prima di utilizzare per la prima volta l'aspirapolvere.
Conservare le presenti istruzioni per future consultazioni.*

Avvertenze importanti di sicurezza

Durante l'uso di questo aspirapolvere con sistema filtrante ad acqua, privo di sacchetto, si devono osservare le seguenti precauzioni:

1. Questo prodotto è progettato e costruito in funzione di un uso domestico.
2. Utilizzare l'aspirapolvere solo secondo le modalità descritte in questo manuale e con gli accessori forniti in dotazione.
3. Evitare di immergere qualsiasi parte dell'aspirapolvere in acqua o in altri liquidi.
4. Per scollegare il cavo di alimentazione dalla presa di corrente sfilare la spina, evitando di tirarlo.
5. Non avvicinare il cavo di alimentazione a superfici molto calde, che potrebbero danneggiarne il rivestimento isolante.
6. Questo aspirapolvere non deve essere utilizzato da persone (tra cui bambini) con limitate capacità fisiche, sensoriali e cognitive, e/o con scarsa esperienza, a meno che non siano state loro impartite tutte le istruzioni relative alla sicurezza e ai pericoli in cui possono incorrere.
7. Non avvicinare i capelli o gli indumenti alle bocchette di aspirazione o alle parti in movimento.
8. Evitare di aspirare gas combustibili o esplosivi, vapori di benzina e liquidi infiammabili.
9. Evitare di aspirare mozziconi incandescenti di sigarette, fiammiferi, braci o tizzoni ardenti, cenere ancora calda e qualsiasi altro materiale rovente o infiammabile.
10. Evitare di utilizzare l'apparecchio per svuotare contenitori, lavabi o tubazioni.
11. Evitare di utilizzare l'aspirapolvere se il cavo di alimentazione o la sua spina sono danneggiati. Se l'apparecchio non funziona regolarmente, deve essere controllato presso un Centro di Assistenza Tecnica autorizzato.
12. Prima di scollegare l'aspirapolvere dalla presa di corrente ci si deve accertare che sia spento.
13. Evitare di lasciare l'aspirapolvere sempre collegato alla presa di corrente: al termine del suo impiego, scollegare il cavo di alimentazione dalla presa. Mentre è collegato alla presa di corrente, non lasciarlo incustodito.
14. Evitare di inserire la spina del cavo di alimentazione nella presa di rete, o di sfilarla, mentre si hanno le mani bagnate.

Descrizione



Istruzioni per il montaggio

Collegare il tubo flessibile al bocchettone di aspirazione

Inserire l'estremità del tubo flessibile nel bocchettone di aspirazione e ruotarla in senso orario (Fig. 1).

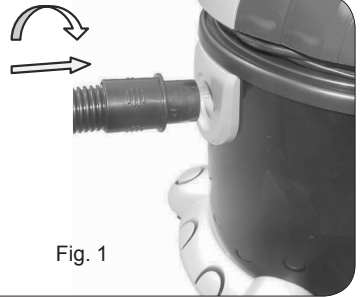

Fig. 1

Collegare i tubi di prolunga e la bocchetta

- Collegare tra di loro i due tubi di prolunga diritti (Fig. 2);
- Collegare i tubi di prolunga all'impugnatura del tubo flessibile (Fig. 3).
- Montare la bocchetta appropriata (Fig. 4).

Attenzione - Per aspirare i liquidi usare la bocchetta raffigurata a sinistra, e per aspirare la polvere usare quella raffigurata a destra.

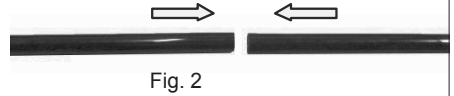

Fig. 2

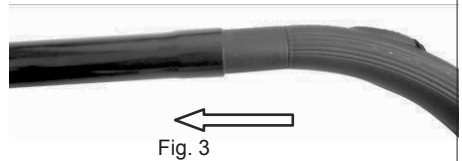

Fig. 3

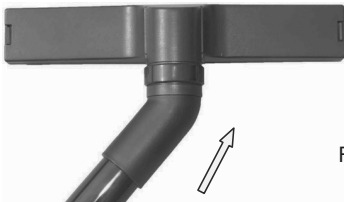

Fig. 4



Assemblare il tubo di aspirazione

Prima di usare l'aspirapolvere si deve assemblare il tubo di aspirazione (Fig. 5).



Fig. 5

Istruzioni per il montaggio

Aggiungere acqua

Aggiungere acqua sino al livello di riferimento (Fig. 6), evitando di superarlo; in caso contrario, si potranno verificare delle perdite.



Fig. 6

Montare il filtro HEPA

Montare il filtro, avvitandolo in senso orario per fissarlo (Fig. 7).

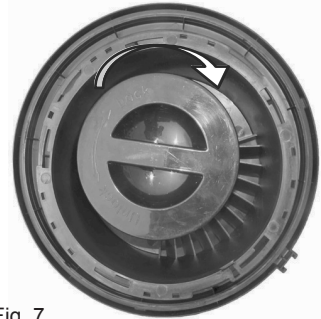

Fig. 7

Montare il piatto di separazione

Montare il piatto di separazione nell'apposito alloggiamento all'interno del serbatoio di raccolta, e avvitarlo in senso orario per fissarlo (Fig. 8).

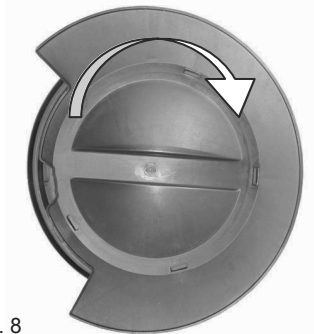

Fig. 8

Istruzioni per il montaggio

Montare il coperchio

Montare il coperchio sul serbatoio di raccolta, e fissarlo premendo verso il basso i ganci di bloccaggio (Fig. 9).

Premere verso il basso.

Fig. 9



Uso della funzione soffiante

Inserire l'estremità del tubo flessibile nella bocchetta soffiante e ruotarla in senso orario (Fig. 10).

Fig. 10



Istruzioni per l'uso

Accensione o spegnimento

Per accendere o spegnere l'aspirapolvere, premere l'apposito pulsante (Fig. 11).

Regolazione della potenza

Per regolare la potenza, ruotare l'apposita manopola (Fig. 12).

Fig. 11



Fig. 12



Istruzioni per il montaggio

Regolazione della portata

Per regolare la portata d'aria, azionare l'apposito pulsante (Fig. 13).

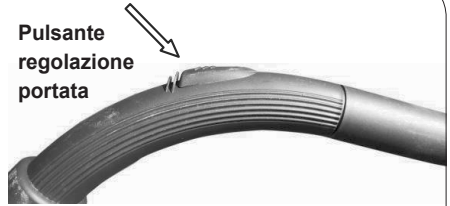
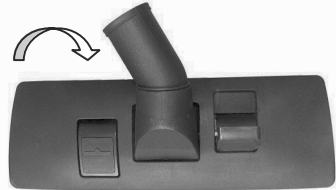

Fig. 13

Uso della bocchetta aspirapolvere

Predisporre la bocchetta aspirapolvere, azionando le due levette in base al tipo di superficie da aspirare.

per
Tappeti
o moquette



per
Pavimenti

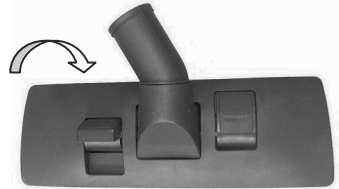

Pulizia del filtro HEPA

- Il filtro HEPA deve essere pulito regolarmente e frequentemente.
- Per smontarlo, ruotarlo in senso antiorario. Per rimontarlo, ruotarlo in senso orario
- Il filtro HEPA è lavabile.

- Questo apparecchio è conforme alla Direttiva 2004/108/CE, relativa al rispetto dei requisiti essenziali di compatibilità elettromagnetica (E.M.C.).
- Questo apparecchio è conforme alla Direttiva 2006/95/CE, che riguarda le prescrizioni relative alla sicurezza degli apparecchi elettronici e loro accessori collegati alla rete, per uso domestico o analogo uso generale (L.V.D.).
- A causa della continua evoluzione dei prodotti, le caratteristiche ed il disegno di questo modello possono variare senza preavviso.
- L'Azienda declina ogni responsabilità per l'utilizzo improprio del prodotto.



INFORMAZIONI IMPORTANTI PER L'UTENTE AI SENSI DELLA DIRETTIVA "RAEE" 2002/96/CE E SUCCESSIVA MODIFICA 2003/108/CE SULLO SMALTIMENTO DI APPARECCHIATURE ELETTRICHE ED ELETTRONICHE.

Ai sensi della Direttiva "RAEE" 2002/96/CE e successiva modifica 2003/108/CE, questa apparecchiatura viene contrassegnata con il simbolo del contenitore di rifiuti barrato. Per un futuro smaltimento di questo prodotto, si prega di tenere presente quanto segue:

- *E' vietato smaltire questa apparecchiatura come un comune rifiuto urbano: è necessario rivolgersi ad uno dei Centri di Raccolta RAEE (Rifiuti di Apparecchiature Elettriche ed Elettroniche) Autorizzato e predisposto dalla Pubblica Amministrazione. E' possibile consegnare ad un negoziante questa apparecchiatura per il suo smaltimento all'atto dell'acquisto di una nuova apparecchiatura dello stesso tipo.*
- *La normativa sopra citata, alla quale rimandiamo per ulteriori dettagli o approfondimenti, prevede sanzioni in caso di smaltimento abusivo dei RAEE (Rifiuti di Apparecchiature Elettriche ed Elettroniche).*

Condizioni di Garanzia

La Società MELCHIONI S.p.A., distributrice sul territorio italiano del marchio MELCHIONI FAMILY, vi ringrazia per la scelta e vi garantisce che i propri apparecchi sono frutto delle ultime tecnologie e ricerche.

L' apparecchio è coperto dalla garanzia **convenzionale** per il periodo di **DUE ANNI** dalla data di acquisto da parte del primo utente.

La presente garanzia lascia impregiudicata la validità della normativa in vigore riguardante i beni di consumo (art 1519 bis - nonies del Codice Civile).

I componenti o le parti che risulteranno difettosi per accertate cause di fabbricazione saranno riparati o sostituiti gratuitamente presso la nostra rete d'assistenza autorizzata, **durante il periodo di garanzia** di cui sopra.

La MELCHIONI SPA si riserva il diritto di effettuare la sostituzione integrale dell'apparecchio, qualora la riparabilità risultasse impossibile o troppo onerosa, con un altro apparecchio uguale (o simile) nel corso del periodo di garanzia.

In questo caso la decorrenza della garanzia rimane quella del primo acquisto: la prestazione eseguita in garanzia non prolunga il periodo della garanzia stessa.

Questo apparecchio non verrà mai considerato difettoso per materiali o fabbricazione qualora dovesse essere adattato, cambiato o regolato, per conformarsi a norme di sicurezza e/o tecniche nazionali o locali, in vigore in un Paese diverso da quello per il quale è stato originariamente progettato e fabbricato.

Questo apparecchio è stato progettato e costruito per un impiego esclusivamente domestico: qualunque altro utilizzo fa decadere la garanzia.

La garanzia non copre:

- le parti soggette ad usura o logorio, né quelle parti che necessitano di una sostituzione e/o manutenzione periodica;
- l'uso professionale del prodotto;
- i mal funzionamenti o qualsiasi difetto dovuti ad errata installazione, configurazione, aggiornamento di software / BIOS / firmware non eseguita da personale autorizzato MELCHIONI SPA;
- riparazioni o interventi eseguiti da persone non autorizzate da MELCHIONI SPA;
- manipolazioni di componenti dell'assemblaggio o, ove applicabile, del software;
- difetti provocati da caduta o trasporto, fulmine, sbalzi di tensione, infiltrazioni di liquidi, apertura dell'apparecchio, intemperie, fuoco, disordini pubblici, aerazione inadeguata o errata alimentazione;
- eventuali accessori, ad esempio: scatole, borse, batterie, ecc. usate con questo prodotto;
- interventi a domicilio per controlli di comodo o presunti difetti.

Scheda di Garanzia

Il riconoscimento della garanzia da parte di MELCHIONI SPA, o dei suoi centri di assistenza autorizzati, è subordinata alla presentazione di un documento fiscale che comprovi l'effettiva data d'acquisto. Lo stesso non deve presentare manomissioni o cancellature: in presenza di questi MELCHIONI SPA si riserva il diritto di rifiutare l'intervento in garanzia. La garanzia non sarà riconosciuta qualora la matricola o il modello

dell'apparecchio risultassero inesistenti, abraso o modificati. La presente garanzia non comprende alcun diritto di risarcimento per danni diretti o indiretti, di qualsiasi natura, verso persone o cose, causati da un'eventuale inefficienza dell'apparecchio. Eventuali estensioni, promesse o prestazioni assicurate dal rivenditore saranno a carico di quest'ultimo.

IL PRESENTE CERTIFICATO DEBITAMENTE COMPILATO IN OGNI SUA PARTE, DEVE SEMPRE ACCOMPAGNARE L'APPARECCHIO IN CASO DI RIPARAZIONE ED E' VALIDO SOLO SE ACCOMPAGNATO DA UN DOCUMENTO FISCALE (scontrino o fattura).

Sig.

Via n°

CAP..... Città Prov.

Modello **MR BIN G** Matricola.....

Rivenditore..... Data acquisto.....

Per eventuali informazioni sui **Centri di Assistenza** autorizzati sul territorio italiano potete consultare il nostro sito: **www.melchioni.it** alla sezione **ASSISTENZA**.

Timbro e firma del rivenditore per convalida del certificato di garanzia

*Please read this manual carefully before using the appliance.
Keep manual in a safe place for easy reference*

IMPORTANT SAFETY INSTRUCTION :

When using your bagless water filtration cleaner, basic safety precautions should always be observed, including the following :

1. This appliance is intended for normal household use.
2. Use only as described in this manual. Use only manufacturers recommended attachments.
3. Do not immerse any part of the cleaner into the water or other liquids.
4. Never yank cord to disconnect from outlet; instead, grasp plug and pull to disconnect
5. Do not allow cord to touch hot surfaces . Use extra care when cleaning on stairs. Do not run appliance over cord. Do not operate the cleaner with a damaged cord or plug.
6. This appliance is not intended for use by persons (including children) with reduced physical, sensory or mental capabilities, or lack of experience and knowledge, unless they have been given supervision or instruction concerning use of the appliance by a person responsible for their safety.
7. Keep hair, loose clothing, fingers and all parts of body away from opening and moving parts.
8. Do not use this appliance to pick up flammable or combustible liquids such as gasoline .
9. Do not pick up anything that is burning or smoking such as cigarettes, matches or hot ashes.
10. This unit should not be used to pick up liquids from containers, sinks ,tubs, etc.
11. If the supply cord is damaged, it must be repaired by the manufacturer or its service agent or a similarly qualified person in order to avoid a hazard.
12. Please turn off all controls as applicable before unplugging from electrical outlet. Do not leave the cleaner plugged in when unattended. Unplug the electrical cord when not in use and before servicing. Do not unplug by pulling on cord instead to grasp the plug, not the cord. Do not touch plug or vacuum with wet hands
13. Store your appliance indoors in a cool, dry area.
14. If the supply cord is damaged, it must be replaced by the manufacturer, its service agent or similarly qualified persons in order to avoid a hazard.

Parts Name:



Operation Instruction

Connect the hose to the cleaner

Insert the hose into the suction stand and turn it clockwise (Fig. 1).

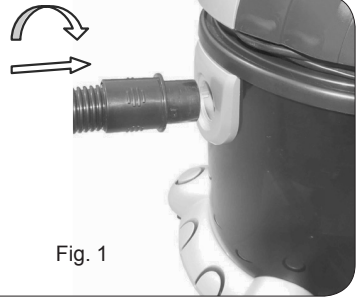

Fig. 1

Connect hose ,tubes and brush:

- Connect the 2 pcs plastic tube (Fig. 2);
- Connect tubes to the handle of hose (Fig. 3).
- Connect the tubes to the brush (Fig. 4).

Attention:
Dry brush only for dust: Wet brush only for water



Fig. 2



Fig. 3

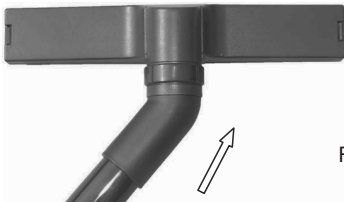

Fig. 4



Air inlet pipe assembly

It needs to set air inlet pipe assembly before using (Fig. 5).



Fig. 5

Operation Instruction

Add water

Add water to water max level(Fig 6). Do not exceed the max level,or it will spill water



Fig. 6

HEPA assembly

Rotating HEPA base clockwise for closing (Fig. 7).

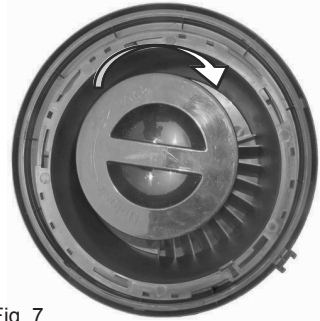

Fig. 7

Fix water stopper plate

Put the water stopper plate in the water stopper pot and rotate it clockwise for closing (Fig. 8).

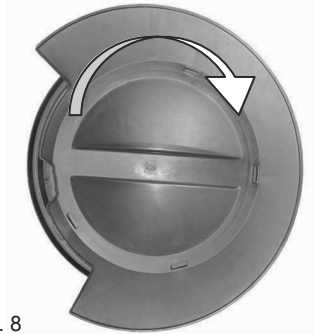

Fig. 8

Operation Instruction

Lock

After well set the head. Use the taches to fix the head by pushing them down (Fig. 9).

Push down.

Fig. 9

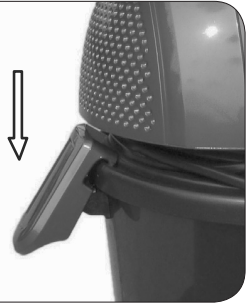

Blower function

Insert the hose into the blower stand and turn it clockwise (Fig. 10).

Fig. 10



Operation

On/Off

Press the on/off button (Fig. 11).

Speed control

Adjust the speed control as user's wish (Fig. 12).

Fig. 11



Fig. 12



Operation Instruction

Airflow

Adjust air flow button to control the power (Fig. 13).

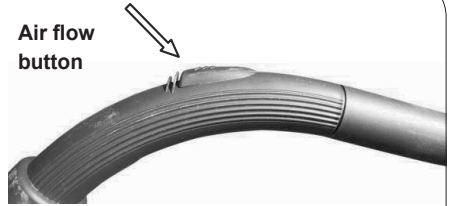
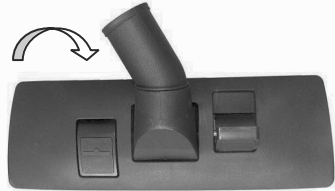

Fig. 13

Dry brush

Press the button on the bursh to choose the right feature

For carpet



For floor

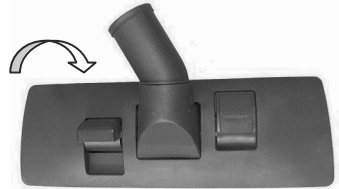

HEPA cleaning

- It needs to clean the HEPA when the appliance works for long time
- Rotating HEPA base Anti-clockwise for removing HEPA; Rotating HEPA base Anticlockwise for closing
- Washable Hepa

Warranty Information

The manufacturer provides warranty in accordance with the legislation of the customer's own country of residence, with a minimum of 1 year (Germany: 2 years), starting from the date on which the appliance is sold to the end user.

The warranty only covers defects in material or workmanship.

The repairs under warranty may only be carried out by an authorized service centre. When making a claim under the warranty, the original bill of purchase (with purchase date) must be submitted.

The warranty will not apply in cases of:

- Normal wear and tear
- Incorrect use, e.g. overloading of the appliance, use of non-approved accessories
- Use of force, damage caused by external influences
- Damage caused by non-observance of the user manual, e.g. connection to an unsuitable mains supply or non-compliance with the installation instructions
- Partially or completely dismantled appliances



IMPORTANT INFORMATION FOR CORRECT DISPOSAL OF THE PRODUCT IN ACCORDANCE WITH EC DIRECTIVE 2002/96/EC

At the end of its working life, the product must not be disposed of as urban waste.

It must be taken to a special local authority differentiated waste collection centre or to a dealer providing this service.

Disposing of a household appliance separately avoids possible negative consequences for the environment and health deriving from inappropriate disposal and enables the constituent material to be recovered to obtain significant saving in energy and resources. As a reminder of the need to dispose of household appliances separately, the product is marked with a crossed-out wheeled dustbin.

*Leer cuidadosamente las instrucciones antes de utilizar por la primera vez la aspiradora.
Conservar las presentes instrucciones por futuras consultas.*

IMPORTANTES INSTRUCCIONES SOBRE LA SEGURIDAD

Durante el empleo de esta aspiradora con filtro a agua, falto de bolsita, se deben observar las siguientes precauciones:

1. Producto planeado por empleo doméstico
2. Utilizar la aspiradora sólo como descrito en este manual y con los accesorios en dotación.
3. Evitar sumergir cualquiera parte de la aspiradora en agua u otros líquidos.
4. Para desconectarlo de la red eléctrica, siempre agarrar la toma eléctrica y nunca el cable eléctrico.
5. No apoyes el cable sobre superficies calientes.
6. Este producto no debe ser utilizado de personas con reducidas capacidades físicas, sensoriales o mentales o falta de experiencia o conocimiento conque estén bajo la supervisión de una persona responsable de su seguridad, que conozca los riesgos conexos al empleo del producto mismo.
7. No acerques el pelo o las prendas a la boquilla de aspiración o a las partes en movimiento.
8. Evitar aspirar gases combustibles o explosivos, vapores de gasolina y líquidos inflamables.
9. Evitar aspirar colillas incandescentes de cigarrillos, fósforos, ascuas o tizones ardientes, ceniza todavía caliente y cualquier otro material candente o inflamable.
10. Evitar utilizar el aparato para vaciar contenedores, lavabos o cañerías.
11. No utilices la aspiradora si el cable de alimentación o la enchufe son perjudicadas. Si el aparato no funciona regularmente, tiene que ser controlado cerca de un Centro de Asistencia Técnica autorizada.
12. Antes de desconectar la aspiradora de la toma de corriente cerciorarse que sea apagado.
13. Evitar siempre dejar la aspiradora unido a la toma de corriente: al final del empleo, desconectar el cable de alimentación de la toma. Mientras es unido a la toma de corriente, no lo dejes abandonado.
14. No toques el cable o la enchufe con las manos mojadas.

Descripción



Instrucciones por el montaje

Conectar el tubo flexible a la boca de aspiración

Insertar la extremidad del tubo flexible a la boca de aspiración y girarla en sentido horario (Fig. 1)

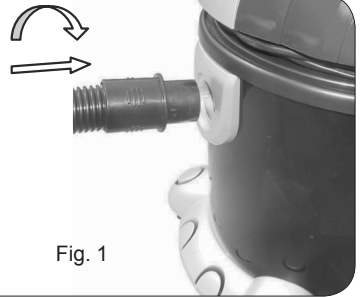

Fig. 1

Conectar los tubos de alargador y la boquilla

- Conectar entre de ellos los dos tubos de alargador derechos (Fig. 2)
 - Conectar los tubos de alargador a la empuñadura del tubo flexible (Fig. 3)
 - Utilizar la boquilla apropiada (Fig. 4)
- Atención - Para aspirar los líquidos utilizar la boquilla a la izquierda, y para aspirar el polvo utilizar aquel a la derecha.*

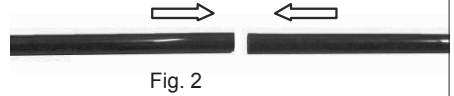

Fig. 2

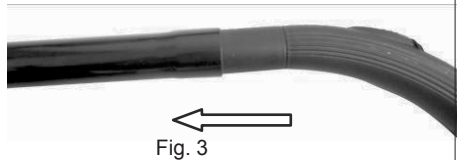

Fig. 3

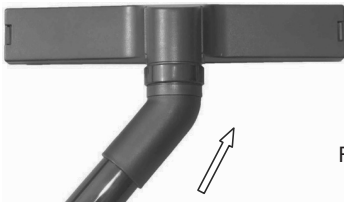

Fig. 4



Ensamblar el tubo de aspiración

Antes del empleo de la aspiradora, se tiene que ensamblar el tubo de aspiración (Fig. 5)



Fig. 5

Instrucciones por el montaje

Añadir agua

Añadir agua hasta al nivel de referencia (Fig. 6) evitando superarlo; en caso contrario, se podrán averiguar pérdidas



Fig. 6

Montar el filtro HEPA

Montar el filtro, y fijarlo en él atornillándolo en sentido horario (Fig. 7).

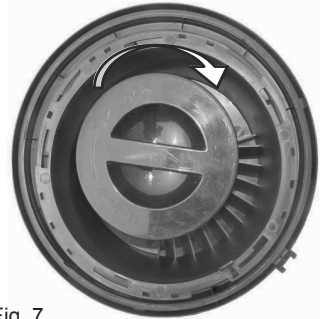

Fig. 7

Montar el plato de separación

Montar el plato de separación en lo adecuado alojamiento dentro del tanque de colección, y atornillarlo en sentido horario por fijarlo en él (Fig. 8).

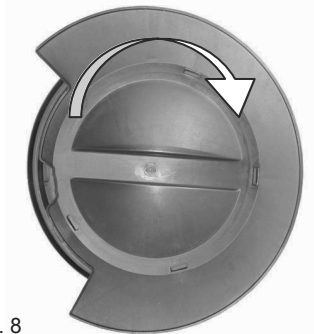

Fig. 8

Instrucciones por el montaje

Montar la tapadera

Montar la tapadera sobre el tanque de colección, y fijarlo en él comprimiendo hacia abajo los ganchos de bloqueo (Fig. 9).
Comprimir hacia abajo.

Fig. 9



Empleo de la función de soplado

Insertar la extremidad del tubo flexible en la boquilla de soplado y girarla en sentido horario (Fig. 10).

Fig. 10



Instrucciones por el empleo

Encendido o apagamiento

Para encender o apagar la aspiradora, comprimir el adecuado interruptor (Fig.11).

Fig. 11

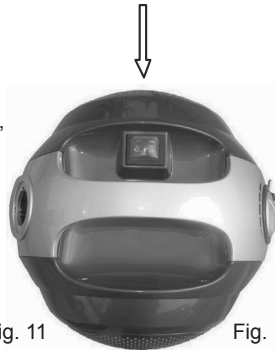

Regulación de la potencia

Para regular la potencia, girar la adecuada manopla (Fig. 12).

Fig. 12



Instrucciones por el montaje

Regulación del alcance

Para regular el alcance de aire, accionar el adecuado interruptor (Fig. 13).

Palpo de regulación del alcance

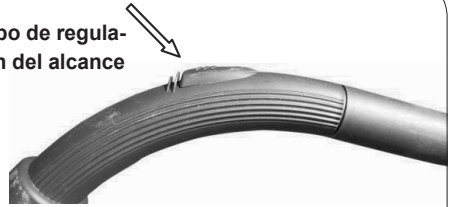
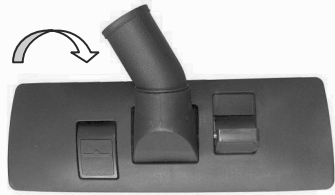

Fig. 13

Empleo de la boquilla aspiradora

Predisponer la boquilla aspiradora, accionando las dos pequeñas palancas con base en el tipo de superficie de aspirar.

por alfombras o moqueta



por suelos

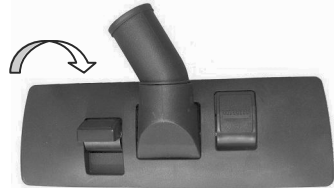

Limpeza del filtro HEPA

- El filtro HEPA tiene que ser limpiado regularmente y frecuentemente.
- El filtro HEPA es lavable.
- Este aparato está conforme a la Norma 2004/108/CE relativamente al respeto de los requisitos esenciales de compatibilidad electromagnética (E.M.C.).
- Este aparato está conforme a la Norma 2006/95/CE que concierne las prescripciones relativas a la seguridad de los aparatos electrónicos y a ellos accesorios unidos a la red, por uso doméstico (L.V.D.).
- A causa de la continua evolución de los productos, las características y el dibujo de éste modelo pueden variar sin preaviso.
- La empresa declina cada responsabilidad por el empleo impropio del producto



Esta marca indica que el producto no tiene que ser eliminado con otros rechazos domésticos en todo el UE. Para evitar eventuales daños al entorno o a la salud humana causada por liquidación de los rechazos, reciclarlo de manera responsable para favorecer la reutilización sostenible de los recursos materiales. Para devolver el aparato, se ruega utilizar los sistemas de colección o contactar al detallista cerca del que el producto ha sido adquirido. Partes de este producto pueden ser recicláis.



Melchioni S.p.A.
Via P. Colletta 37
20135 MILANO - Italy
Tel. + 39. 02 57941
Fax +39. 02 5794351
www.melchioni.it