



## VEGA

**Centrifuga a freddo**  
Slow Juice Extractor  
Extractor en frío



Manuale d'Uso



User Manual

## NOTE GENERALI

*Leggere attentamente questo manuale prima di accendere il prodotto e utilizzarlo come descritto nel manuale. Non impiegarlo per altri scopi.*

### Informazioni sulla sicurezza

1. Non inserire il prodotto in una presa cui sono collegate altre apparecchiature che consumano molta energia, e prevedere la installazione di un interruttore da 30mA differenziale.
2. Per evitare scosse elettriche, utilizzare il prodotto come descritto nel manuale.
3. E' assolutamente vietato immergere in acqua o altri liquidi il prodotto, il cavo di alimentazione o la spina.
4. Tenere sotto controllo il prodotto, durante il funzionamento, per evitare incidenti.
5. Se alcune parti del prodotto o della struttura sono danneggiate (specialmente il circuito di protezione o il cavo di rete), non utilizzare la centrifuga. Non tentarne la riparazione da soli, ma rivolgersi ad un centro assistenza.
6. Non far utilizzare l'apparecchiatura a bambini o persone disabili senon sotto la supervisione di un adulto.
7. Non utilizzare il prodotto in vicinanza di stufe o fonti di calore.
8. Non utilizzare le dita, cucchiai o bacchette per premere il cibo nel contenitore.
9. Durante l'uso, non toccare alcuna delle parti in movimento.
10. Non inserire nel corpo motore parti od oggetti metallici, per evitare corti circuiti.
11. Scollegare sempre la macchina dalla rete prima di pulirla o riporla o quando non è in uso.
12. Non posizionarla vicino ad oggetti infiammabili.
13. Se il cavo di alimentazione è danneggiato, farlo sostituire da personale qualificato.
14. Non toccare il cavo o la spina con le mani umide o bagnate e non tirare il cavo di alimentazione per scollegarlo dalla rete, ma prendere la spina ed estrarla dalla presa elettrica.
15. Posizionare la centrifuga su un piano stabile, prima di accenderla.
16. Tenerla lontana dalla portata dei bambini e non riporla in un ambiente chiuso.
17. Scollegare la spina dopo l'utilizzo.

- *Il disegno fornisce solo una indicazione del prodotto.*
- *Non collegare l'alimentazione prima di avere letto completamente questo manuale. Conservarlo con cura per possibili esigenze future dato che il prodotto, a causa dei continui miglioramenti, è soggetto a cambiamenti senza preavviso.*

#### ATTENZIONE

Scollegare la spina dopo l'utilizzo

Non far giocare i bambini con questo prodotto

## Caratteristiche del prodotto

1. Il prodotto utilizza il sistema di spremitura senza macinatura, con centrifugazione a freddo, in modo da mantenere il sapore naturale e gli elementi nutritivi della frutta o degli ortaggi. La centrifuga ha molteplici funzioni, incluse spremute di ortaggi o frutta etc.
2. Il contenitore delle spremute può essere separato dal corpo centrale, per facilitarne la pulizia.
3. Un doppio interruttore assicura sicurezza: installare il contenitore delle spremute, inserire il coperchio e quindi premere l'interruttore.

*\*Nota: prodotto per il solo impiego domestico, non per utilizzo commerciale.*

## Composizione

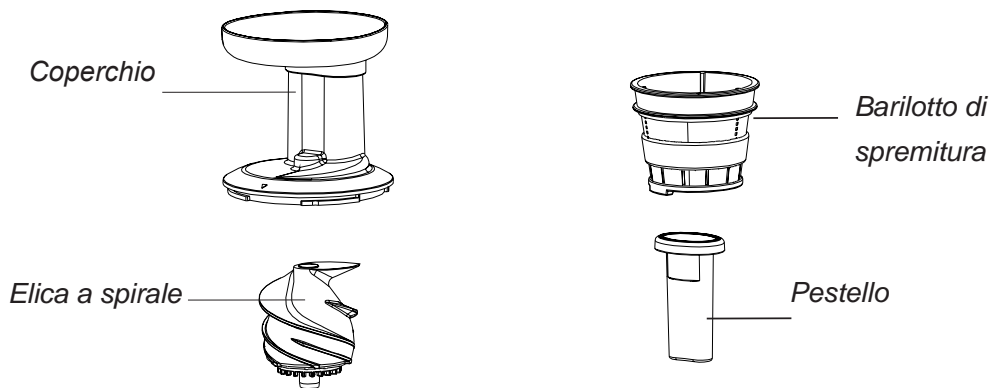

Cestino

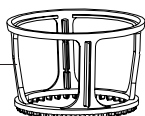

Bicchieri

raccogli succo

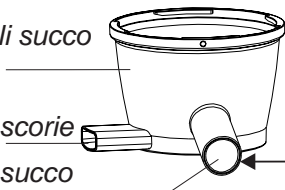

Uscita scorie

Uscita succo

Spazzolino per  
pulizia



Stopper

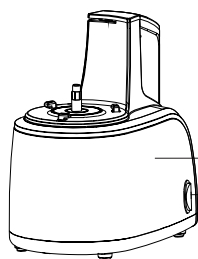

Corpo motore

Interruttore

Contenitore  
succo/bucce

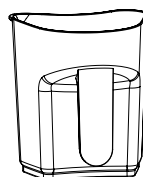

## Assemblaggio

Linee di riferimento

- 1. Inserire il bicchiere raccogli succo nel corpo motore.**  
1 Inserire il bicchiere raccogli succo nel corpo motore.  
2 Mettere lo stopper nell'uscita del succo
- 2. Inserire il barilotto di spremitura nel cestello.**

Quando è collocato in posizione corretta, le linee di riferimento sul bicchiere e sul corpo motore sono allineate.

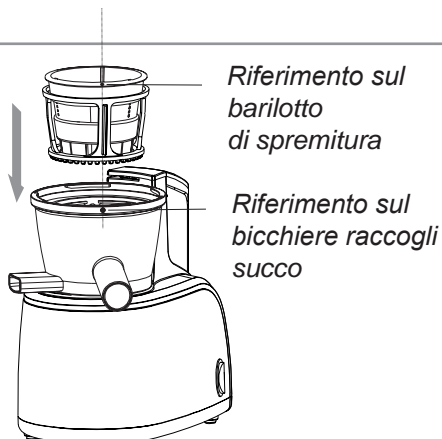

**3.** . Installare il barilotto di spremitura e il cestello così assemblati nel bicchiere raccogli succo

\*Durante l'installazione, allineare il riferimento sul barilotto di spremitura con quello sul bicchiere raccogli succo.

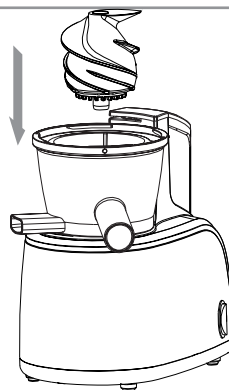

**4.** Inserire l'elica a spirale nel barilotto di spremitura

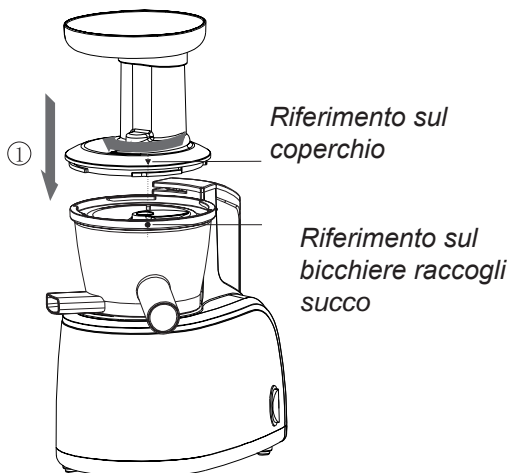

**5.** Installare il coperchio

1 Quando è installato correttamente, la linea di riferimento sul coperchio è allineata a quella sul bicchiere.

2 3 Ruotare in senso orario il segno "♥" sul retro della parte sporgente del coperchio verso il segno "♠" del bicchiere raccogli succo e bloccarlo.

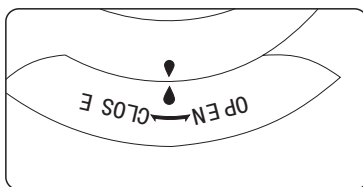
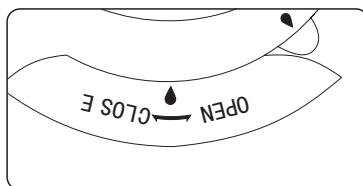

**6.** Vedere la figura. Posizionare i due contenitori nella corretta posizione: uno è per la raccolta del succo e l'altro è per le scorie (i due contenitori hanno circa le stesse dimensioni).

## Assemblaggio della guarnizione in gomma

Dopo aver tolto la guarnizione per pulirla, reinserirla come indicato in figura.

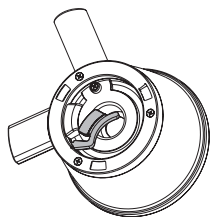

Parte inferiore del bicchiere

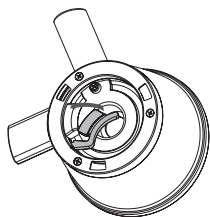

Direzione di inserimento della guarnizione

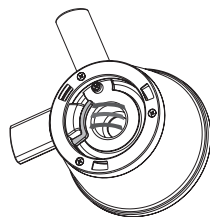

Inserire saldamente

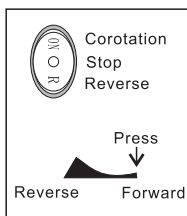
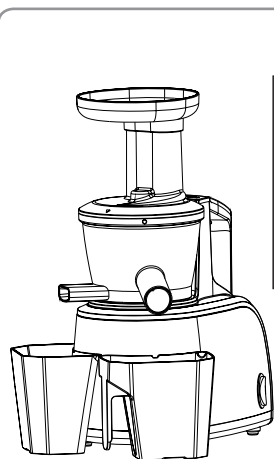

Accendere l'interruttore (Forward – avanti / Reverse – indietro)

Forward: spinge la frutta o gli ortaggi verso il basso per la spremitura.

Reverse: la frutta o gli ortaggi ritornano verso l'alto.

⚠ **Attenzione:** non toccare l'interruttore con le mani bagnate. Non utilizzare il prodotto prima di aver inserito frutta o ortaggi: l'apparecchiatura potrebbe danneggiarsi.

Inserire nell'apertura sul coperchio la frutta o gli ortaggi puliti (se fossero troppo grossi, ridurli a pezzi piccoli) e premerli verso il basso con il pestello.

**Nota:** per le spremute, utilizzare frutta e verdura freschi. Frutta e verdura stantii conservati in frigorifero da lungo tempo, possono essere utilizzati dopo averli immersi in acqua fredda per 10 min.

\* I noccioli della frutta devono essere tolti.

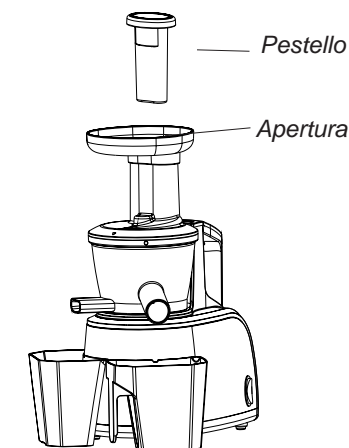

Pestello

Apertura

Se la macchina si ferma improvvisamente durante l'utilizzo, premere dapprima "Stop" e quindi "Reverse" per far risalire il cibo nella spirale; premere quindi "Forward" (ripetere il procedimento per circa 3 volte).

\* Durante l'operazione "reverse", utilizzare le mani per premere leggermente il coperchio (per evitarne l'allentamento).

\* Se la macchina non riparte nonostante quanto detto sopra, smontare il bicchiere per pulirlo e provare quindi a riutilizzare il prodotto.

\* Prodotti duri come le carote possono essere spremuti dopo averli tagliati a strisce. Diversamente, la macchina potrebbe danneggiarsi.

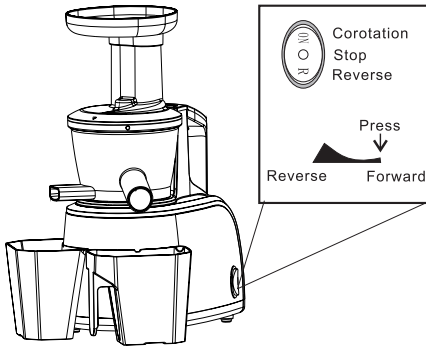

Al termine del processo di spremitura, premere Stop e scollegare la spina dalla presa elettrica.



Attenzione: non conservare il succo per lungo tempo. La macchina non è utilizzabile per spremere il grano ( si possono causare danni al motore o alla meccanica).

## Smontaggio

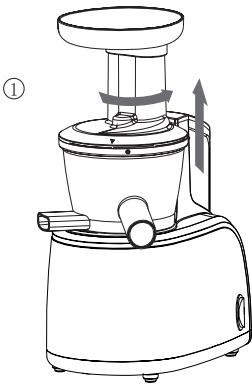

1. Spegnere la macchina e scollegare la spina

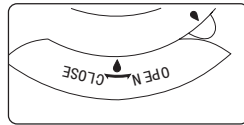

2

2. Utilizzare le mani per prendere il coperchio e ruotarlo in senso antiorario (vedere fig.1 e 2); sollevare il coperchio, quando è ruotato nella posizione indicata in figura.

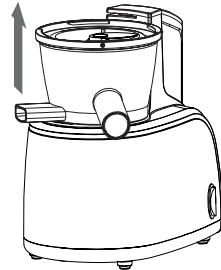

3

3. Afferrare il beccuccio di uscita del succo e ruotarlo in senso antiorario, quindi sollevarlo (vedere fig. 3 ).

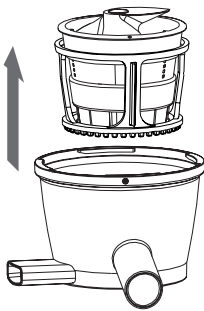

4

4. Togliere l'elica a spirale + barilotto di spremitura + cestello dal bicchiere (vedere fig. 4 ).

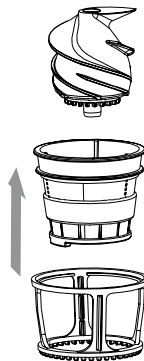

5. Smontare rispettivamente l'elica a spirale, il barilotto di spremitura e il cestello.

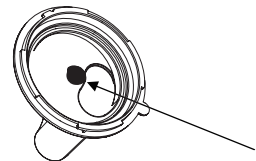

## Pulizia

1. Lavare le parti smontate in acqua corrente; se le maglie del barilotto sono bloccate dalle scorie, per la pulizia utilizzare lo spazzolino.

Nota: per la pulizia non utilizzare spazzolini in metallo, oggetti appuntiti o abrasivi.

2. Non immergere il blocco motore in acqua, ma pulirlo con un panno morbido strizzato.

3. Dopo la pulizia, asciugare i componenti e riporli in un luogo pulito e ventilato.

### Notes:

1. Lavare l'apparecchiatura subito dopo l'uso, altrimenti le scorie si secceranno nel contenitore compromettendo l'assemblaggio e la pulizia e potrebbero anche ridurre le prestazioni del prodotto.

2. Sciacquare anche la guarnizione in gomma. Fare riferimento pag. precedenti



### Note sull'utilizzo:

\* Leggere attentamente prima dell'utilizzo

1. I pezzi di cibo devono essere inseriti nella macchina un pezzo alla volta e i pezzi nuovi vanno inseriti quando i precedenti sono stati spremuti.

2. Cibi contenenti molte fibre (come sedano) devono essere inseriti dopo essere stati tagliati a pezzetti di 10-20cm. (Cibi con fibre particolarmente dure devono essere inseriti lentamente, dopo essere stati tagliati in pezzetti di 3 cm circa).

3. Utilizzando per la spremitura carote che siano state conservate a bassa temperatura per oltre un anno, è preferibile spremerle assieme ad altri cibi con elevato contenuto di acqua (come pere o arance), poiché le carote hanno un basso contenuto di acqua. La quantità di succo sarà maggiore se viene aggiunto altro cibo dopo che il precedente è stato spremuto (la quantità di succo varia in funzione del contenuto di acqua dei cibi stessi).

4. Il succo sarà poco se il cibo non è fresco. Se viene spremuto cibo asciutto conservato in frigorifero, spremerlo dopo averlo immerso in acqua pulita per fargliela assorbire in quantità sufficiente, in modo che l'effetto sia migliore.

5. Materiali duri non sono spremibili (come kudzu, canna da zucchero, etc.)

6. Spremo carote (polpa dura) o mele (buccia dura), si potrà sentire un rumore di frizione: questo non ha effetto sulla macchina.

7. Del succo sarà schizzato dall'apertura di ingresso del cibo quando si spremono materiali come pomodori a ciliegia o uva.



## Specifiche del prodotto e parametri principali

Tensione nominale : 220 - 240V

Frequenza: 50/60 Hz

Potenza: 120W

Tempo: ≤20min

## Risoluzione dei problemi

Fenomeno	CAUSA	SOLUZIONE
<b>Mentre sta lavorando la macchina si arresta improvvisamente</b>	A. Verificare che la spina sia inserita correttamente B. Nel bicchiere è stato inserito troppo materiale C. Frutta dura o verdure non sono state tagliate	A. Inserire la spina correttamente B. Premere "Reverse" per 2-3 sec per far risalire il cibo; quindi premere "forward" (ripetere il procedimento 3 volte). Se ancora non funziona, pulire la macchina e riutilizzarla. C. Cibi o verdure duri (come le carote) possono essere spremuti solo dopo averli tagliati a strisce.
<b>Il succo è poco o fluisce fuori dal corpo motore.</b>	A. E' stato utilizzato materiale duro conservato nel congelatore. B. La guarnizione in gomma alla base del bicchiere non è installata correttamente	A. Il succo aumenterà se il cibo viene spremuto dopo essere stato immerso in acqua per assorbirne a sufficienza. B. Reinstallare la guarnizione in gomma facendo riferimento pagine spiegazione
<b>Rumore anormale</b>	A. Accessori non installati correttamente B. La macchina non è orizzontale C. Durante la spremitura le parti causano rumore di estrusione	A. Verificare che gli accessori siano installati correttamente B. Posizionare la macchina in piano C. Questo è il rumore causato dalla spremitura di frutta o vegetali: non preoccuparsi.
<b>Il contenitore e gli accessori sono colorati dopo l'utilizzo</b>	A. Scorie attaccate al contenitore B. E' possibile che il contenitore si colora quando si spremono materiali con pigmenti (come carote, spinaci etc.).	A. Pulire la macchina dopo ogni uso B. Lavare la macchina con detergente, dopo averla pulita con olio di oliva.

- Questo apparecchio è conforme alla Direttiva 2004/108/CE relativa al rispetto dei requisiti essenziali di compatibilità elettromagnetica (E.M.C.).
- Questo apparecchio è conforme alla Direttiva 2006/95/CE che riguarda le prescrizioni relative alla sicurezza degli apparecchi elettronici e loro accessori collegati alla rete, per uso domestico o analogo uso generale (L.V.D.).
- **ATTENZIONE**  
La targhetta riportante la marcatura “CE” e la natura dell’alimentazione è posta sul fondo dell’apparecchio.
- A causa della continua evoluzione dei prodotti, le caratteristiche ed il disegno di questo modello possono variare senza preavviso.
- L’Azienda declina ogni responsabilità per l’utilizzo improprio del prodotto.
- “Tenere fuori dalla portata dei bambini di età inferiore ai 36 mesi”



**LA PRESENZA DEL SIMBOLO DEL BIDONE BARRATO INDICA CHE:**

- *Ai sensi del D. Lgs. 151/2005, questo apparecchio non è da considerarsi quale rifiuto urbano: il suo smaltimento deve pertanto essere effettuato mediante raccolta separata.*
- *Lo smaltimento effettuato in maniera non separata può costituire un potenziale danno per l’ambiente e per la salute. Tale prodotto può essere restituito al distributore all’atto dell’acquisto di un nuovo apparecchio.*
- *L’uso improprio dell’apparecchiatura o di parti di essa può costituire un potenziale pericolo per l’ambiente e per la salute. Lo smaltimento improprio dell’apparecchio costituisce condotta fraudolenta ed è soggetto a sanzioni da parte dell’Autorità di Pubblica Sicurezza.*
- *Tenere fuori dalla portata dei bambini di età inferiore ai 36 mesi.*

## Condizioni di Garanzia

La Società MELCHIONI S.p.A., distributrice sul territorio italiano del marchio MELCHIONI FAMILY, vi ringrazia per la scelta e vi garantisce che i propri apparecchi sono frutto delle ultime tecnologie e ricerche.

L'apparecchio è coperto dalla garanzia **convenzionale** per il periodo di **DUE ANNI** dalla data di acquisto da parte del primo utente.

La presente garanzia lascia impregiudicata la validità della normativa in vigore riguardante i beni di consumo (art 1519 bis - nonies del Codice Civile).

I componenti o le parti che risulteranno difettosi per accertate cause di fabbricazione saranno riparati o sostituiti gratuitamente presso la nostra rete d'assistenza autorizzata, **durante il periodo di garanzia** di cui sopra.

La MELCHIONI SPA si riserva il diritto di effettuare la sostituzione integrale dell'apparecchio, qualora la riparabilità risultasse impossibile o troppo onerosa, con un altro apparecchio uguale (o simile) nel corso del periodo di garanzia.

In questo caso la decorrenza della garanzia rimane quella del primo acquisto: la prestazione eseguita in garanzia non prolunga il periodo della garanzia stessa.

Questo apparecchio non verrà mai considerato difettoso per materiali o fabbricazione qualora dovesse essere adattato, cambiato o regolato, per conformarsi a norme di sicurezza e/o tecniche nazionali o locali, in vigore in un Paese diverso da quello per il quale è stato originariamente progettato e fabbricato.

Questo apparecchio è stato progettato e costruito per un impiego esclusivamente domestico: qualunque altro utilizzo fa decadere la garanzia.

### La garanzia non copre:

- le parti soggette ad usura o logorio, né quelle parti che necessitano di una sostituzione e/o manutenzione periodica;
- l'uso professionale del prodotto;
- i mal funzionamenti o qualsiasi difetto dovuti ad errata installazione, configurazione, aggiornamento di software / BIOS / firmware non eseguita da personale autorizzato MELCHIONI SPA;
- riparazioni o interventi eseguiti da persone non autorizzate da MELCHIONI SPA;
- manipolazioni di componenti dell'assemblaggio o, ove applicabile, del software;
- difetti provocati da caduta o trasporto, fulmine, sbalzi di tensione, infiltrazioni di liquidi, apertura dell'apparecchio, intemperie, fuoco, disordini pubblici, aerazione inadeguata o errata alimentazione;
- eventuali accessori, ad esempio: scatole, borse, batterie, ecc. usate con questo prodotto;
- interventi a domicilio per controlli di comodo o presunti difetti.

## Scheda di Garanzia

Il riconoscimento della garanzia da parte di MELCHIONI SPA, o dei suoi centri di assistenza autorizzati, è subordinata alla presentazione di un documento fiscale che comprovì l'effettiva data d'acquisto. Lo stesso non deve presentare manomissioni o cancellature: in presenza di questi MELCHIONI SPA si riserva il diritto di rifiutare l'intervento in garanzia. La garanzia non sarà riconosciuta qualora la matricola o il modello

dell'apparecchio risultassero inesistenti, abrasì o modificati.

La presente garanzia non comprende alcun diritto di risarcimento per danni diretti o indiretti, di qualsiasi natura, verso persone o cose, causati da un'eventuale inefficienza dell'apparecchio.

Eventuali estensioni, promesse o prestazioni assicurate dal rivenditore saranno a carico di quest'ultimo.

*IL PRESENTE CERTIFICATO DEBITAMENTE COMPILATO IN OGNI SUA PARTE, DEVE SEMPRE ACCOMPAGNARE L'APPARECCHIO IN CASO DI RIPARAZIONE ED E' VALIDO SOLO SE ACCOMPAGNATO DA UN DOCUMENTO FISCALE (scontrino o fattura).*

Sig. ....

Via ..... n° .....

CAP..... Città ..... Prov. ....

Modello ..... **VEGA** ..... Matricola.....

Rivenditore..... Data acquisto.....

Per eventuali informazioni sui **Centri di Assistenza** autorizzati sul territorio italiano potete consultare il nostro sito: **www.melchioni.it** alla sezione **ASSISTENZA**.

*Timbro e firma del rivenditore per convalida del certificato di garanzia*

## GENERAL

*Before the first use, read these instructions carefully. Always follow the safety and operating instructions. Keep the instructions for future reference. Do not use the appliance for purposes other than intended. Important: This appliance can be used by children over 8 years only under supervision. Do not play with the appliance. Never leave the appliance or its cord unsupervised, or within reach of children under 8.*

## IMPORTANT SAFEGUARDS

- Check that your mains voltage corresponds to that stated on the appliance.
- Never leave the appliance unsupervised when in use.
- Regularly check the appliance for damages. Never use the appliance if its cord or the appliance itself shows any signs of damage. Any repairs should be made by a competent qualified electrician(\*). Should the cord be damaged, it must be replaced by a competent qualified electrician(\*) in order to avoid all danger.
- Only use the appliance for domestic purposes and in the way indicated in these instructions.
- Never immerse the appliance in water or any other liquid for any reason whatsoever. Never place it into the dishwasher.
- Never use the appliance near hot surfaces.
- Before cleaning, always unplug the appliance from the power supply.
- Never use the appliance outdoors. Always place it in a dry environment.
- Never use accessories that are not recommended by the manufacturer so as not to cause damage the appliance or hazard to the user.
- Never move the appliance by pulling the cord. Make sure the cord cannot get caught in any way. Do not wind the cord around the appliance and do not bend it.
- Make sure the appliance has cooled down before cleaning and storing it.
- It is absolutely necessary to keep this appliance clean at all times as it comes into contact with food.

*(\*) Competent qualified electrician: the manufacturer's or importer's after-sales department, or any person who is qualified, approved and competent to perform this kind of repairs. Where necessary give the appliance to such an electrician for repairs.*

### SHORT CORD INSTRUCTIONS

The appliance has a short cord in order to reduce the risk of getting entangled in or tripping over a longer cord. Extension cords may be used if care is exercised in their use.

- The electrical rating of the extension cord should be at least 16 ampere. An extension cord of less than 16 ampere could overheat and get damaged.
- If you use a longer cord, arrange it properly so that it does not drape over the counter top or table top, where it could be pulled on by children or tripped over.

## Product characteristics

1. The appliance features a non-grinding juicing method which involves slow squeezing so the natural flavour and nutrients contained in fruit and vegetables are well retained. The appliance has been designed for juicing fruit and vegetables.
2. The squeezing cup may be separated from the main body for a more convenient cleaning.
3. The appliance has a dual switch for greater safety (install the squeezing cup onto the main body; position the front cover and turn on the switch to make the juicer run).

**\*Notes:** *The juicer has been designed for family use. Do not use it for commercial purposes so as not to shorten its service life.*

1. Do not connect the appliance to the same power supply with other high-power electric appliances. Use a 30A leakage circuit breaker.
2. To prevent electric leakage or other hazards, use the juicer according to these instructions.
3. Do not leave the appliance unattended when in operation.
4. Do not use your fingers, spoons or chopsticks to push fruit/vegetables into the feed inlet.
5. Do not touch or move any moving parts during the appliance's operation.
6. Do not insert any metal sheet or other conducting materials into the juicer, so as not to cause fire or short circuit.
7. Do not put the appliance near inflammable goods.
8. Hold the plug with your hands when pulling it out. Never pull the power line or touch the cord with wet hands.
9. Make sure the juicer stands on a firm plane.
10. Always pull out the power plug after use.
11. Switch off the appliance and disconnect from supply before changing accessories or approaching parts that move in use.
12. Always disconnect the appliance from the power supply if it is left unattended and before assembling, disassembling or cleaning.

## Schematic diagrams for parts

*Squeezing  
body cover*

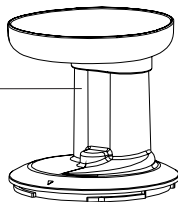

*Spiral  
propeller*

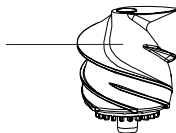

*Squeezing  
barrel*



*Pushing rod*

## Schematic diagrams for parts

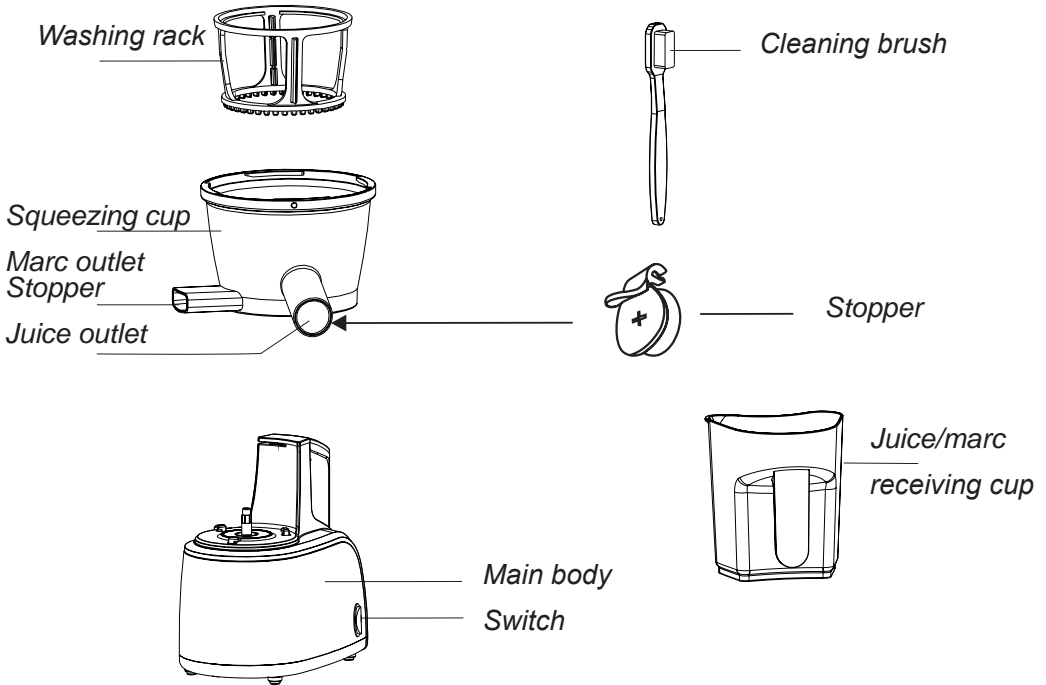

## Assembly Marking line

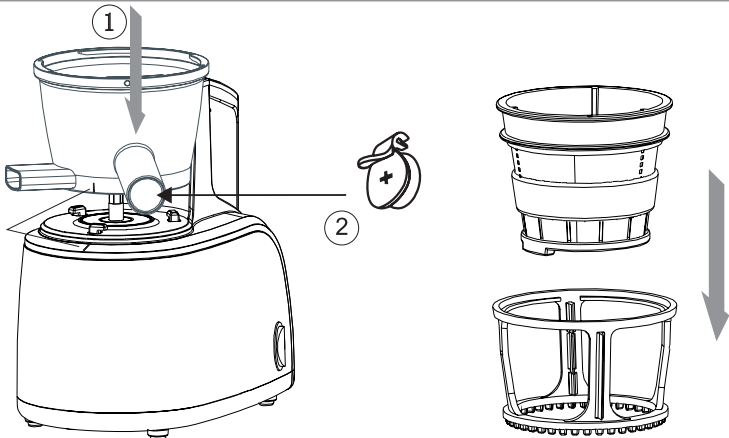

### 1. Stopper

- 1 Insert the squeezing cup into the main body so that it is fixed in the marked position.
- 2 Put the stopper on the juice outlet.

2. Put the squeezing barrel into the washing rack.

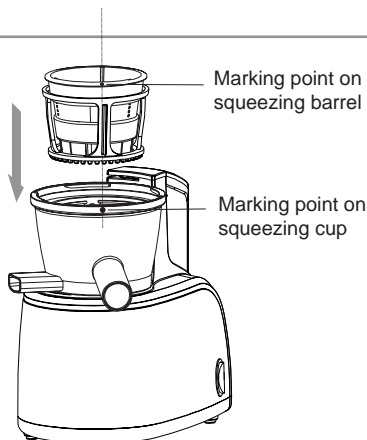

**3. Insert the assembled squeezing barrel and washing rack into the squeezing cup.**

*\*While inserting the barrel, align it to the marking point on the squeezing cup*

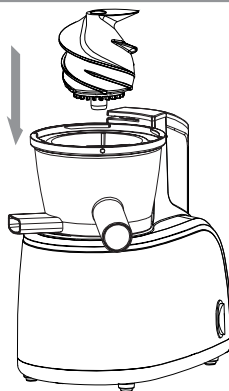

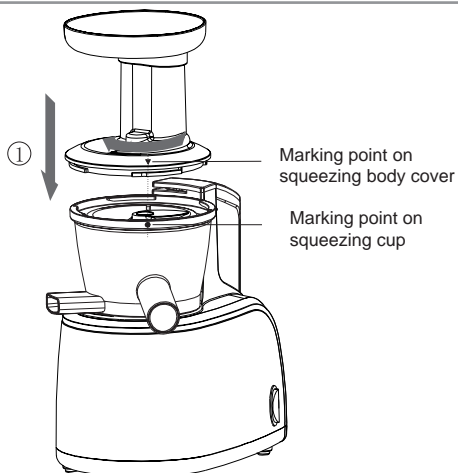

**4. Insert the spiral propeller into the squeezing barrel. Rotate the spiral propeller lightly to its right position.**



**5. Install the squeezing body cover**

**1** When it is installed downwards, the marking point on squeezing body cover shall align with that on the squeezing cup.

**2 3** Make “” at the back of the protruding part of squeezing body cover rotate towards “” on squeezing cup in clockwise direction and lock.

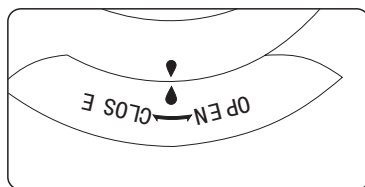
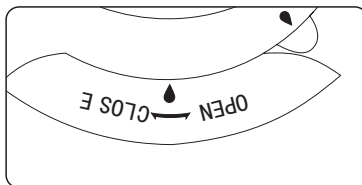

**6. See the figure. Place the juice/marc receiving cups in their appropriate positions (the two cups have the same overall dimensions).**



## Assembly of the squeezing rubber pad

After the squeezing rubber pad is pulled out for cleaning, insert it back as indicated in the picture below.

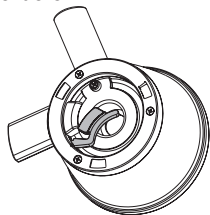

Bottom of the squeezing cup

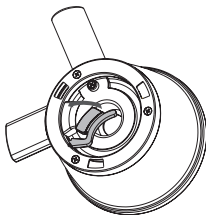

Insert the rubber pad in the direction shown in the picture above

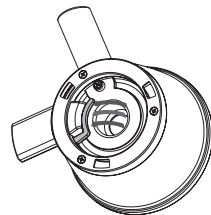

Insert it tight.

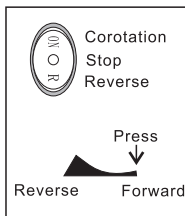
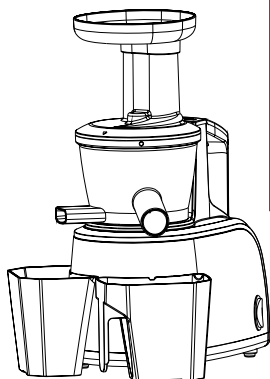

Turn on the switch (forward)

Forward: Push fruit/vegetables downwards for squeezing.

Reverse: Fruit/vegetables return upwards

**⚠ Note:** Don't press the switch with wet hands. Don't let the unit run empty so as not to cause damage.

Wash the fruit/vegetables. If their sizes are larger than that of the feed inlet, cut them into blocks with proper size. Put the fruit/vegetables into the feed inlet and push inwards with the pushing rod.

**Note:** Use fresh fruit/vegetables. Fruit/vegetables that have been stored in a refrigerator for a long time should first be immersed in cold water for over 10min.

\*Always remove kernels.

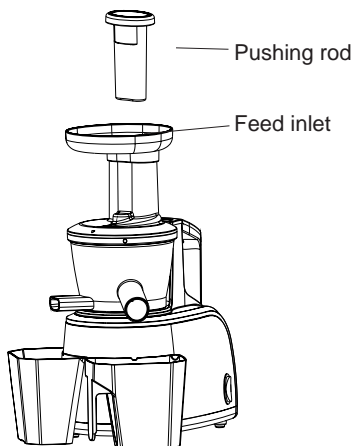

If the juicer stops suddenly during operation, press the "stop" button first, and then press the "reverse" button to push the fruit/vegetables in the spiral propeller upwards.

Press the "forward" button again (repeat the process about 3 times).

\*During the "reverse" phase press the cover slightly with your hands.

\*Unless the appliance runs properly after the aforesaid operation, disassemble the squeezing cup for cleaning, and then start squeezing again.

\*Hard vegetables (such as carrots) should first be cut into strips so as not to cause clamping or even product damage.

The appliance has not been designed to crush grains (motor clamp and mechanical failure are likely).

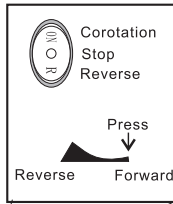
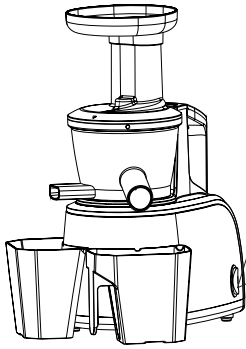

After the squeezing process is completed, press the stop switch, and pull out the power plug.



**Warning:** Do not store the squeezed juice for a long time.

## Disassembly of the squeezing rubber pad

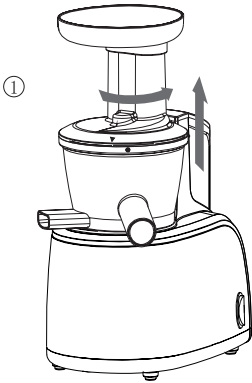

1. Power off to stop the appliance, and pull the power plug out.

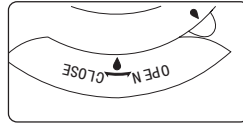

2

2. Hold the squeezing body cover with your hands anti-clockwise (see the figure 1 2). Take the squeezing body cover out when it is rotated to the position indicated in the figure.

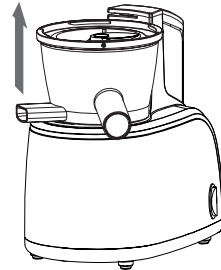

3

3. Hold the juicer outlet on the squeezing cup. Shake it lightly and take it out (see the figure 3).

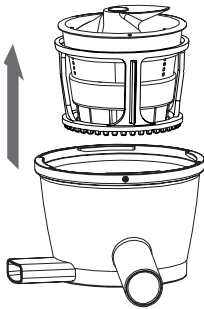

4

4. Take the spiral propeller + squeezing barrel + washing rack module out of the squeezing cup (see the figure 4).

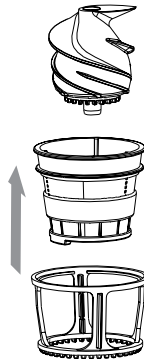

5. Disassemble the spiral propeller, squeezing barrel and washing rack module.

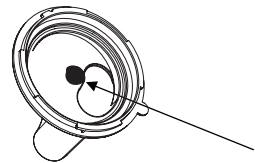

**IMPORTANT.** Make sure that black part is fixed inside the squeezing body cover. Using appliance without black part can damage the appliance components.

## Cleaning

1. Wash the disassembled parts with running water. If the meshes are blocked up by dreg, use the cleaning brush for the cleaning.

Note: Do not use iron wire brushes, abrasants or any sharp tools for cleaning.

2. Do not put the main body in water for cleaning. Clean the main body with a wringed soft cloth.

3. Let the parts dry after cleaning, and store them in a clean and ventilated place.

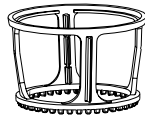
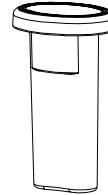
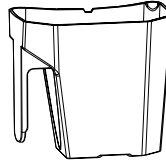
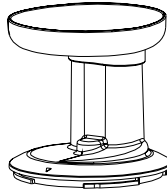

### Notes:

1. Wash the juicer in time after use, otherwise the dreg will attach to the container, which might affect the assembly and cleaning, or even result in deteriorated performance.

2. The rubber pad at the bottom of the squeezing cup is washable.

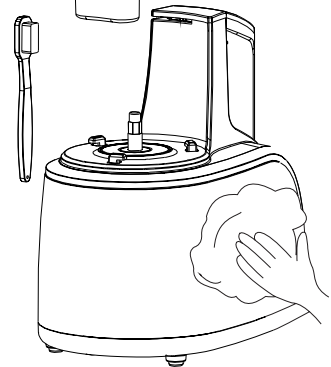
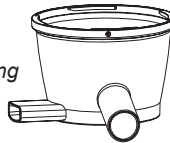

### Notes for use:

\* Please read the following contents before use

1. Put the fruit/vegetables into the juicer slowly, one by one. Add new fruit/vegetables only after the previous batch has been squeezed.

2. Fruit/vegetables with large fibre content (such as celery) should be put into the juicer after being cut into blocks of approx. 10-20cm. (Fruit/vegetables with particularly strong fibre should be put into the juicer slowly after being cut into blocks of about 3cm).

3. For carrots which have been stored at low temperature for over one year, it is recommended to squeeze them together with some fruit/vegetables with large water content (such as pear or orange). The amount of juice will be greater when new batches are put into the juicer after previous batches have been squeezed. The amount of juice will vary depending on the fruit/vegetables water content.

4. The amount of juice will be small if fruit/vegetables are not fresh. When using dry fruit/vegetables that have been stored in a refrigerator first immerse them in clear water for sufficient water absorption.

5. Do not juice hard products such as kudzu, sugarcane, etc.

6. There will be certain friction noise when carrots or apples are used for squeezing. It has no impact on the process.

7. When squeezing such products as cherry tomatoes or grapes, some juice may splash from the feed inlet.

## Product specification and main parameters

Nominal Voltage : 220 - 240V

Nominal Frequency: 50/60 Hz

Nominal Power consumption: 120W

Nominal time: ≤20min

## Troubleshooting

Phenomenon	CAUSE	METHOD
The appliance stops suddenly	<p>A. The power plug is not properly inserted</p> <p>B. The quantity of fruit/vegetables put into the juicer is too large</p> <p>C. Hard fruit/vegetables are not cut</p>	<p>A. Insert the plug into the socket</p> <p>B. Press "reverse" for 2-3s to make fruit/vegetables return upwards; then press "forward" (repeat the process about 3 times). If the machine still does not run, clean the machine and start juicing again.</p> <p>C. Hard fruit/vegetables (such as carrots) should be squeezed after being cut into strips.</p>
The juice amount is small or juice flows out of the main body	<p>A. Dry materials stored in refrigerator are used for squeezing</p> <p>B. The rubber pad at the bottom of the squeezing cup is not installed properly</p>	<p>A. The juice amount will increase if fruit/vegetables are squeezed after being immersed in clear water for sufficient water absorption.</p> <p>B. Reinstall the squeezing rubber pad by referring to the installation method</p>
There is abnormal noise	<p>A. Accessories are not property installed</p> <p>B. The appliance is put on an uneven-surface</p> <p>C. Parts cause extrusion sound during squeezing</p>	<p>A. Stop the appliance and check whether the accessories are property installed.</p> <p>B. Put the juicer on an even surface.</p> <p>C. Certain friction noise can be heard when carrots or apples are used for squeezing. It has no impact on the process.</p>
The container and accessories are dyed after use	<p>A. Dreg attaches to the container.</p> <p>B. The container and accessories are likely to be dyed when materials with pigment (such as carrots, spinach, etc.) are used for squeezing.</p>	<p>A. Clean the juicer soon after use.</p> <p>B. Wipe the appliance with some edible oil and clean it with some detergent.</p>

## PROTECTION OF THE ENVIRONMENT – DIRECTIVE 2002/96/EC

In order to preserve our environment and protect human health, the waste electrical and electronic equipment should be disposed of in accordance with specific rules with the implication of both suppliers and users. For this reason, as indicated by the symbol  on the rating label or on the packaging, your appliance should not be disposed of as unsorted municipal waste.

The user has the right to bring it to a municipal collection point performing waste recovery by means of reuse, recycling or use for other applications in accordance with the directive.

The user manual is by simple request also available in electronic format from the after-sales service (see warranty card).

Leer cuidadosamente este manual antes de encender el producto y utilizarlo como descrito en el manual. No lo utilices por otros objetivos.

## Informaciones sobre la seguridad

1. No insertes el producto en una cuyo toma son conectadas otras instrumentaciones que consumen mucha energía, y prever la instalación de un interruptor de 30mA diferencial.
2. Para evitar descargas eléctricas, utilizar el producto como descrito en el manual.
3. Y' absolutamente prohibido sumergir en agua u otros líquidos el producto, el cable de alimentación o la enchufe.
4. Tiernas bajo control el producto, durante el funcionamiento, para evitar accidentes.
5. Si algunas partes del producto o la estructura son perjudicadas, especialmente el circuito de protección o el cable de red, no utilices la centrifugadora. No intentes solo de ello la reparación, pero dirigir a un centro asistencia.
6. No hagas utilizar la instrumentación a niños o a personas minusválido si no bajo la supervisión de un adulto.
7. No utilices el producto cerca de estufas o fuentes de calor.
8. No utilices los dedos, cucharas o varitas para comprimir la comida en el contenedor.
9. Durante el empleo, no toques alguno de las partes en movimiento.
10. No insertes en el cuerpo motor partes u objetos metálicos, para evitar cortos circuitos.
11. Siempre desconectar la máquina de la red antes de limpiarla o reponerla o cuando no es en uso.
12. No la posiciones cerca de objetos inflamables.
13. Si el cable de alimentación es perjudicado, hacerlo reemplazar de personal calificado.
14. No toques el cable o la enchufe con las manos húmedas o mojadas y no tires el cable de alimentación para desconectarlo de la red, pero tomar la enchufe y extraerla de la toma eléctrica.
15. Posicionar la centrifugadora sobre un llano inmueble, antes de encenderla.
16. Tenerla lejana del alcance de los niños y no la repongas en un entorno cerrado.
17. Desconectar la enchufe después del empleo.

- *El dibujo sólo provee una indicación del producto.*
- *No conectes la alimentación antes de haber leído completamente este manual. Conservarlo con cura por posibles exigencias futuras puesto que el producto, a causa de las continuas mejorías, está sometido a cambios sin preaviso.*

### ATENCIÓN

Desconectar la espina después del empleo

No hagas jugar a los niños con este producto

## Características del producto

1. El producto utiliza el sistema de molturación sin molienda, con centrifugación a frío, de modo que mantener el sabor natural y los elementos nutritivos de la fruta o las hortalizas. La centrifugadora tiene múltiples funciones, incluso zumos de hortalizas o renta etc.
2. El contenedor de los zumos puede ser separado por el cuerpo central, para facilitar de ello la limpieza.
3. Un doble interruptor asegura seguridad: instalar el contenedor de los zumos, insertar la tapadera y por lo tanto comprimir el interruptor.

*\*Nota: producto para el solista empleo doméstico, no por empleo comercial.*

## Composición

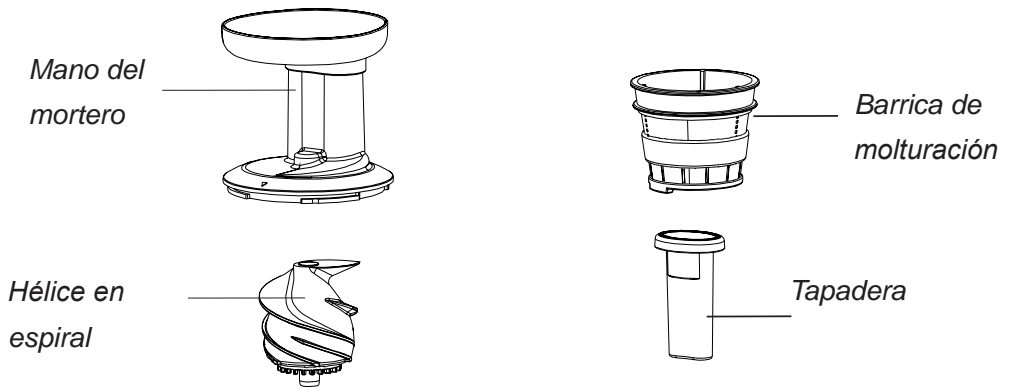

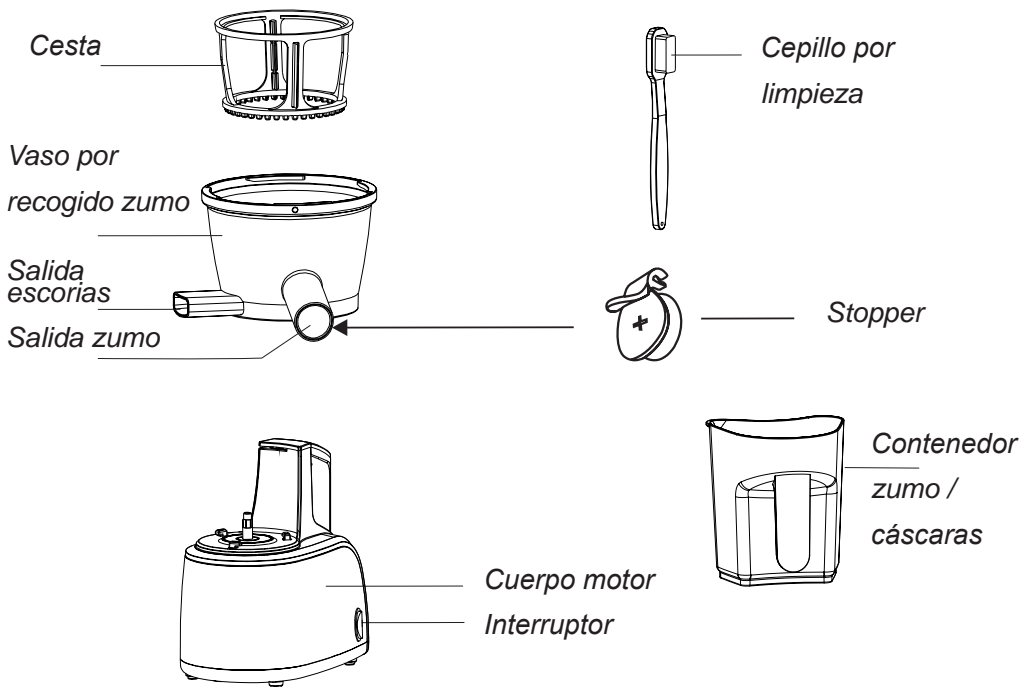

## Ensamblaje

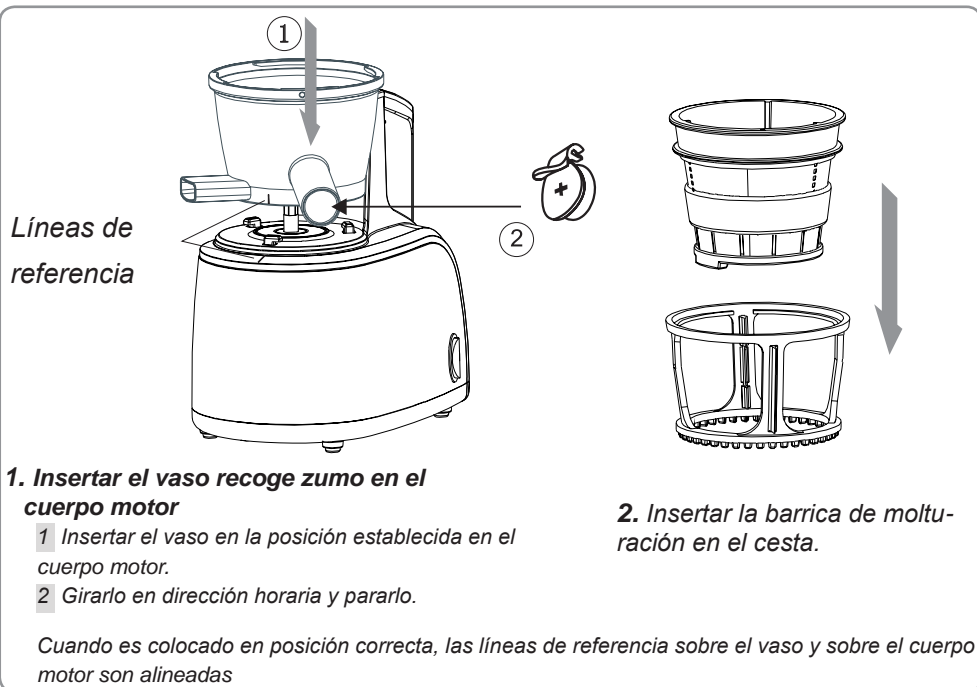

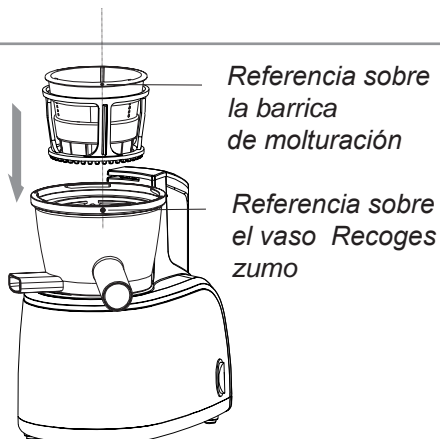

**3. . Instalar la barrica de molturación y la cesta tan ensamblados en el vaso recoge zumo**

**\*\*Durante la instalación, alinear la referencia sobre la barrica de molturación con aquel sobre el vaso recoge zumo.**

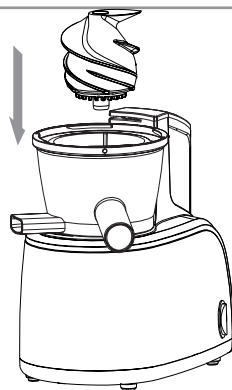

**4. . Insertar la hélice en espiral en la barrica de molturación.**

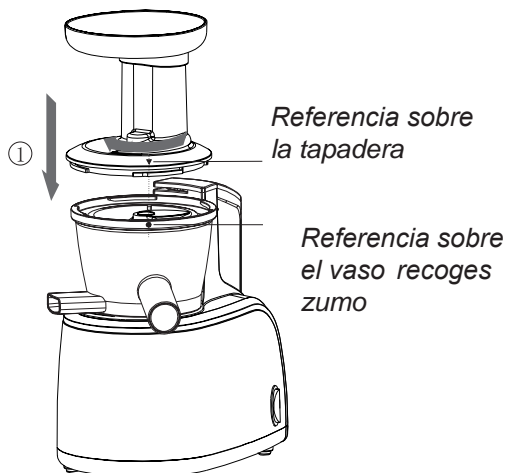

**5. Instalar la tapadera**

**1** Cuando es instalado correctamente, la línea de referencia sobre la tapadera es alineada a la sobre el vaso.

**2 3** Girar en sentido horario la señal "▼"obre el reverso de la parte saliente de la tapadera hacia la señal "▲"del vaso recoge zumo y pararlo.

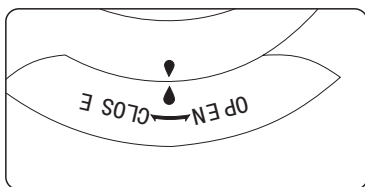
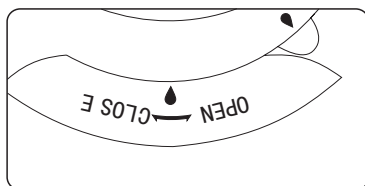

**6. Ver la figura. Posicionar los dos contenedores en la correcta posición: uno es por la colección del zumo y lo otro es por las escorias (los dos contenedores tienen acerca de las mismas dimensiones).**



## Ensamblaje de la guarnición de caochu

Después de haber sacado la guarnición para limpiarla, reinsertarla indicado como en figura.

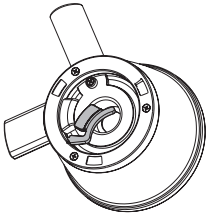

Parte inferior del vaso

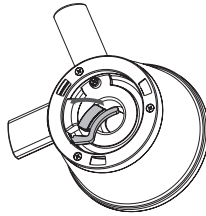

Dirección de inserción de la guarnición

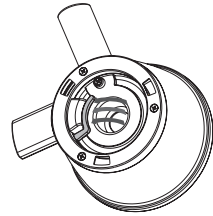

Insertar firmemente

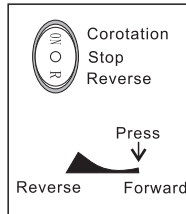
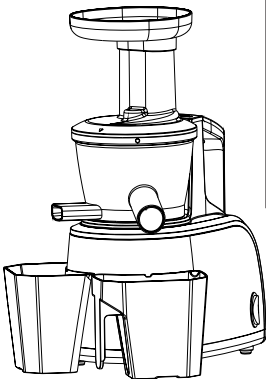

Encender el interruptor (Forward - adelante / Reverse - atrás)

Forward: spinge la frutta o gli ortaggi verso il basso per la spremitura.

Reverse: la fruta o las hortalizas vuelven hacia arriba.



Atención: no toques el interruptor con las manos mojadas. No utilices el producto antes de haber insertado fruta u hortalizas: la máquina podría perjudicarse.

Insertar en la abertura sobre la tapadera la fruta o las hortalizas limpias (si fueran demasiado grandes, reducirlos a trozos pequeños) y comprimirlos hacia abajo con la mano del mortero.

Nota: por los zumos, utilizar fruta y hortaliza frescos. Fruta y hortaliza viejos guardados en la nevera de largo tiempo, pueden ser utilizados después de los haber sumergido en agua fría por 10 min.

— Mano del mortero

Abertura

Si la máquina se para de repente durante el empleo, comprimir en un primer momento "Stop" y por lo tanto "Reverse" para hacer remontar la comida en la espiral; comprimir por lo tanto "Forward" (repetir el procedimiento por unos 3 veces).

\* Durante la operación "Reverse", utilizar las manos para comprimir ligeramente la tapadera, para evitar de ello el aflojamiento).

\* Si la máquina no reparte a pesar de cuánto dicho sobre, bajar el vaso para limpiarlo y probar por lo tanto a reutilizar el producto.

\* Productos duros como las zanahorias pueden ser exprimidos después de tenerlos cortos a tiras. De otra manera, la máquina podría perjudicarse.

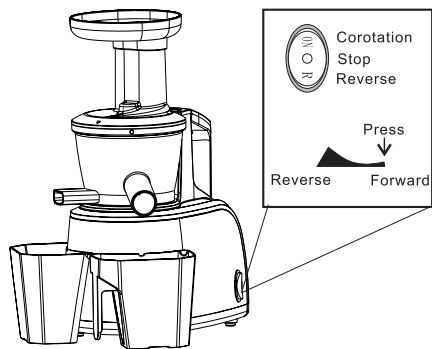

Al término del proceso de molturación, comprimir Stop y desconectar la enchufe de la toma eléctrica.



Atención: no conserves el zumo por largo tiempo. La máquina no es utilizable para exprimir el trigo (se pueden causar daños al motor o a la mecánica).

## Desmontaje

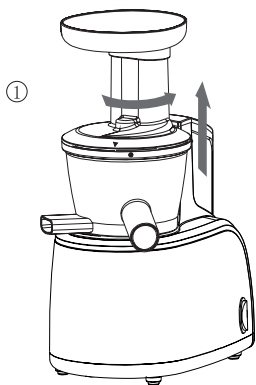

1. Apagar la máquina y desconectar la enchufe.



2

2. Utilizar las manos para tomar la tapadera y girarlo a izquierdas en sentido (ver fig. 1-2); levantar la tapadera, cuando es girado en la posición indicada en figura.

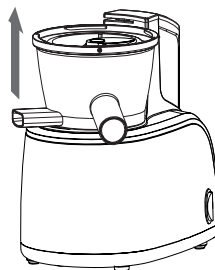

3

3. Agarrar el pitón de salida del zumo y girarlo en sentido a izquierdas, por lo tanto levantarlo (ver fig. 3).

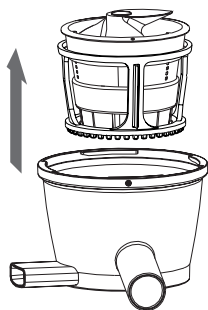

4. Sacar la hélice en espiral + barrica de molturación + cesta del vaso (ver fig. 4).

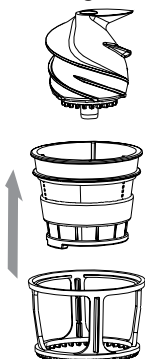

5. Bajar respectivamente la hélice en espiral, la barrica de molturación y la cesta.

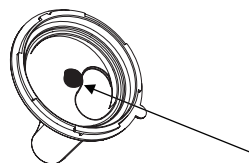

# Limpieza

1. Lavar las partes bajadas en agua corriente; si los jerseys de la barrica son parados por las escorias, por la limpieza utilizar el cepillo.

*Nota:* por la limpieza no utilizar cepillos en metal, objetos puntiagudos o abrasivos.

2. No sumerjas el bloque motor en agua, pero limpiarlo con un paño blando estrujado.

3. Después de la limpieza, secar a los componentes y reponerlos en un lugar limpio y ventilado.

## **Nota:**

1. Lavar enseguida la instrumentación después del empleo, de otro modo las escorias se secarán en el contenedor comprometiendo el ensamblaje y la limpieza y también podrían reducir las prestaciones del producto.

2. También aclarar la guarnición de goma.

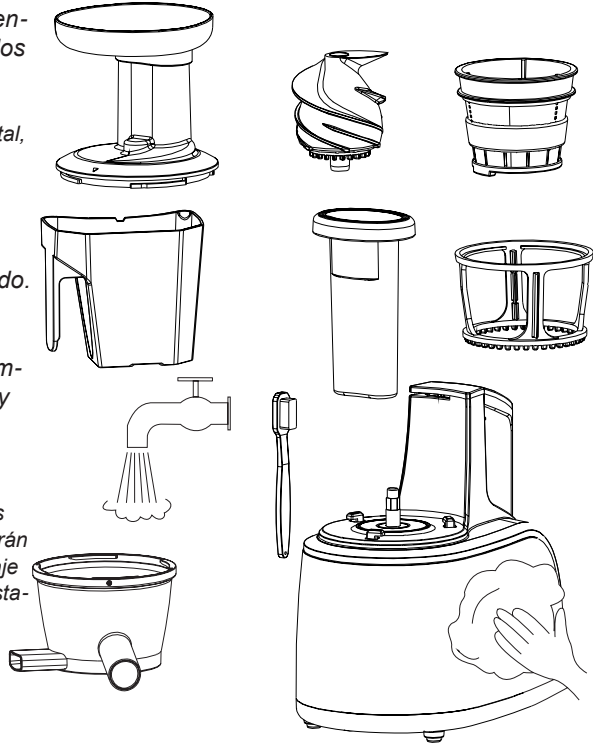

## **Notas sobre el empleo**

\* Leer cuidadosamente antes del empleo

1. Los trozos de comida tienen que ser insertados en la máquina un trozo a la vez y a los trozos nuevos deben ser insertados cuando los precedentes han sido exprimidos.
2. Comidas que contienen muchas fibras (como el apio) tienen que ser insertados después de haber sido cortados a pedacitos de 10-20cm. (Comidas con fibras particularmente duras tienen que ser insertados lentamente, después de haber sido cortados en pedacitos de 3 cm acerca de).
3. Utilizando por la molturación zanahorias que hayan sido conservadas a baja temperatura por más de un año, es preferible exprimirle junto a otras comidas con elevado contenido de agua como peras o naranjas, ya que las zanahorias tienen un bajo contenido de agua. La cantidad de zumo será mayor si es añadido otra comida después de que el precedente ha sido exprimido (la cantidad de zumo varía en función del contenido de agua de las comidas mismas).
4. El zumo será poco si la comida no está fresca. Si es exprimido comida seca guardada en la nevera, exprimirlo después de tenerlo inmerso en agua limpia para hacerle absorberla en cantidad suficiente, de modo que el efecto sea mejor.
5. Materiales duros no son exprimidos (como kudzu, caña de azúcar, etc.)
6. Exprimiendo zanahorias (pulpa dura) o manzanas (cáscara dura), se podrá sentir un ruido de fricción: este no tiene efecto sobre la máquina.
7. Del zumo será salpicado por la abertura de entrada de la comida cuando se exprimen materiales como tomates a cereza o a uva.

## Especificaciones del producto y parámetros principales

Tensión nominal : 220 - 240V

Frecuencia: 50/60 Hz

Potencia: 120W

Tiempo : ≤20min

## Resolución de los problemas

Fenómeno	CAUSA	SOLUCIÓN
<b>Mientras está trabajando la máquina se para de repente</b>	<p>A .Averiguar que la espina sea insertada correctamente</p> <p>B. En el vaso ha sido insertado demasiado material</p> <p>C. Fruta duro u hortalizas no han sido cortadas</p>	<p>A .Insertar correctamente la espina</p> <p>B. Comprimir "Reverse" por 2-3 sec para hacer remontar la comida; luego comprimir "forward" (repetir el procedimiento 3 veces). Si echa el ancla no funciona, limpiar la máquina y reutilizarla.</p> <p>C .Comidas u hortalizas duras, como las zanahorias, pueden ser sólo exprimidos después de tenerlos cortos a tiras.</p>
<b>El zumo es poco o fluye fuera del cuerpo motor.</b>	<p>A. ES' estado utilizado material duro guardado en el congelador.</p> <p>B. La guarnición de goma a la base del vaso no es instalada correctamente</p>	<p>A .El zumo aumentará si la comida es exprimida después de haber sido sumergido en agua para absorber de ello a suficiencia.</p> <p>B. Reinstalado la guarnición de goma</p>
<b>Ruido anormal</b>	<p>A .Accesorios no instalados correctamente</p> <p>B. Usted maquina no está horizontal</p> <p>C. Durante la molturación las partes causan ruido de extrusión</p>	<p>A .Averiguar que los accesorios sean instalados correctamente</p> <p>B .Posicionado la máquina en llano</p> <p>C. Éste es el ruido causado por la molturación de fruta o vegetales: no te preocupes.</p>
<b>El contenedor y los accesorios son pintados después del empleo</b>	<p>A. Escorias pegadas al contenedor</p> <p>B. Y' posible que el contenedor se colorea cuando se exprimen materiales con pigmentos como zanahorias, espinacas etc.).</p>	<p>A. Limpiar la máquina después de cada empleo</p> <p>B. Lavar la máquina con jabón, después tenerla limpia con aceite de aceituna.</p>



**Melchioni S.p.A.**  
Via P. Colletta 37  
20135 MILANO - Italy  
Tel. + 39. 02 57941  
Fax +39. 02 5794351  
[www.melchioni.it](http://www.melchioni.it)